



NATIONAL INSTITUTE
OF REGIONAL DEVELOPMENT
ESTD 2021



Erasmus+



Online conference
ITTA
International Technology
Transfer Association

AGGR University



ClimEd

ТЕЗИ ДОПОВІДЕЙ

Третьої Міжнародної наукової-практичної
онлайн-конференції

**«АКТУАЛЬНІ ПРОБЛЕМИ,
ПРІОРИТЕТНІ НАПРЯМКИ ТА
СТРАТЕГІЇ РОЗВИТКУ УКРАЇНИ»**

Київ-2021

Актуальні проблеми, пріоритетні напрямки та стратегії розвитку України: тези доповідей III Міжнародної науково-практичної онлайн-конференції, м. Київ, 13 жовтня 2021 року/ редкол. О.С. Волошкіна та ін. – К.: ІТТА, 2021. – 1463 с.

Конференція проводиться за підтримки Проекту Еразмус+ «Multilevel Local, Nation- and Regionwide Education and Training in Climate Services, Climate Change Adaptation and Mitigation / Багаторівнева освіта та професійне навчання з питань кліматичних послуг, адаптації до змін клімату та їх пом'якшення в локальному, національному та регіональному масштабах – ClimEd», № 619285-ERP-1-2020-1-FI-ERPKA2-SVNE-JP (15.11.2020 – 14.11.2023)



Збірник містить тези доповідей учасників Міжнародної науково-практичної конференції з широкого кола питань, пов'язаних із актуальними проблемами, пріоритетні напрямки та стратегіями розвитку України.

Були охоплені наступні напрямки:

- екологія;
- економіка підприємства та управління;
- освіта;
- право;
- соціальні комунікації, медіа;
- сучасні інформаційні технології;
- технічні науки.

Редакційна колегія: О.С. Волошкіна, д-р техн. наук, професор кафедри охорони праці та навколишнього середовища, (головний редактор); А.В. Гончаренко, асистент кафедри охорони праці та навколишнього середовища (заступник головного редактора); О.Г. Жукова, канд. техн. наук, доцент кафедри охорони праці та навколишнього середовища (відповідальний секретар).

ІТТА, 2021

Організаційний комітет:

Волошкіна Олена Семенівна, доктор технічних наук, професор, Київський національний університет будівництва та архітектури

Гончаренко Артем Вадимович, аспірант, Київський національний університет будівництва та архітектури

Жукова Олена Григорівна, кандидат технічних наук, Київський національний університет будівництва та архітектури

Кривомаз Тетяна Іванівна, доктор технічних наук, професор, Київський національний університет будівництва та архітектури

Плоский Віталій Олексійович, доктор технічних наук, професор, Київський національний університет будівництва та архітектури

Ткаченко Тетяна Миколаївна, доктор технічних наук, професор, Київський національний університет будівництва та архітектури

Воденніков Сергій Анатолійович, доктор технічних наук, професор, НУ «Запорізька політехніка»

Воденнікова Оксана Сергіївна, кандидат технічних наук, доцент, Запорізький національний університет

Тези представлені в авторській редакції. За достовірність інформації, що викладена в тезах доповідей, відповідальність несуть їх автори. Зміст публікації є виключно думкою авторів та не обов'язково відображає офіційну позицію організаторів.

ЗМІСТ

Пахальчук Н.О. ФОРМУВАННЯ В ДІТЕЙ НАВИЧОК ЗДОРОВОГО СПОСОБУ ЖИТТЯ.....	37
Блащук А.М. ВПРОВАДЖЕННЯ ЕМОЦІЙНО-ПЕДАГОГІЧНИХ ПРИЙОМІВ У ФІЗКУЛЬТУРНО-ОЗДОРОВЛЮВАЛЬНУ РОБОТУ З УЧНЯМИ.....	39
Камінська Л.П. ВИКОРИСТАННЯ АКТИВНИХ МОЖЛИВОСТЕЙ НАВЧАННЯ	41
Мируха А.І. ОРГАНІЗАЦІЯ ФІЗКУЛЬТУРНО-ОЗДОРОВЛЮВАЛЬНОЇ ДІЯЛЬНОСТІ ДІТЕЙ: ЄВРОПЕЙСЬКИЙ ДОСВІД	44
Гембарська Ю.Б. ЗАРУБІЖНИЙ ДОСВІД ОРГАНІЗАЦІЇ ФІЗИЧНОГО ВИХОВАННЯ ДІТЕЙ.....	46
Тонконог І.В., Ювковецька Ю. О. ADVANTAGES AND DISADVANTAGES OF DISTANCE LEARNING IN UKRAINE.....	49
Гапоненко Н.П., Гулієва О.Р. ПРОФЕСІОНАЛІЗМ ФАХІВЦЯ.....	53
Лемешко Д.І. ЗНАЧЕННЯ ПЕДАГОГІЧНОЇ СПАДЩИНИ Я.А. КОМЕНСЬКОГО ДЛЯ ВДОСКОНАЛЕННЯ ПРОФЕСІЙНОЇ МАЙСТЕРНОСТІ СУЧАСНОГО ВЧИТЕЛЯ	56
Паньків Г.С. ФОРМУВАННЯ ОСНОВ КОЛОРИСТИЧНОЇ КОМПЕТЕНТНОСТІ У МАЙБУТНІХ ВИКЛАДАЧІВ З МИСТЕЦТВА.....	60
Рубінська Б.І. THE THEORY OF SUBJECTIVATION, ITS BASIC CONCEPTS FROM THE POINT OF VIEW OF PHILOSOPHY AND PEDAGOGICS	63
Абдуллаєв А.К., Нестеров О.С., Ребар І.В. ОСНОВНІ ПІДХОДИ ДО ФОРМУВАННЯ ФІЗИЧНОЇ КУЛЬТУРИ ОСОБИСТОСТІ СТУДЕНТІВ ЗАКЛАДІВ ВИЩОЇ ОСВІТИ.....	67

Андрєєва Т.Т., Борисова О.О. СПІЛКУВАННЯ ЯК ОСНОВА ПЕДАГОГІЧНОЇ МАЙСТЕРНОСТІ ВИХОВАТЕЛЯ ЗАКЛАДУ ДОШКІЛЬНОЇ ОСВІТИ	73
Антоненко В.А., Василюк Л.А. ПРОБЛЕМНЕ НАВЧАННЯ ЯК ЗАСІБ АКТИВІЗАЦІЇ ПІЗНАВАЛЬНОЇ ДІЯЛЬНОСТІ УЧНІВ НА УРОКАХ ГЕОГРАФІЇ	77
Артеменко А.І. ІСТОРИЧНІ ЗАСАДИ ФОРМУВАННЯ ЛАТИНСЬКОГО АЛФАВІТУ ЯК МІЖНАРОДНОГО КОДУ	82
Балендр А.В. ПРОФЕСІЙНА ІНШОМОВНА ПІДГОТОВКА ПРИКОРДОННИКІВ В КРАЇНАХ ЄВРОПЕЙСЬКОГО СОЮЗУ НА ОСНОВІ СПІЛЬНИХ ОСВІТНІХ ВЕБ-ПЛАТФОРМ	86
Білан І.В. ЕСТЕТИЧНА КОМПЕТЕНТНІСТЬ ЯК ОЗНАКА ВИСОКОГО ПРОФЕСІОНАЛІЗМУ ВЧИТЕЛЯ	89
Бурдельна Є.А. КОРИГУВАННЯ МЕТОДИКИ ВИКЛАДАННЯ ХІМІЇ З УРАХУВАННЯМ ПСИХОЛОГІЧНОГО АНАЛІЗУ.....	93
Старик О.В. ВИКОРИСТАННЯ CLASSTIME ЯК ЕФЕКТИВНОГО ТА РЕЗУЛЬТАТИВНОГО ІНСТРУМЕНТА В НАВЧАЛЬНОМУ ПРОЦЕСІ	97
Олізаренко Е.О. ВИХОВАННЯ ЕКОЛОГІЧНОЇ СВІДОМОСТІ ЯК ЗАПОРУКА ГАРМОНІЙНОГО СПІВІСНУВАННЯ ЛЮДИНИ І ПРИРОДИ	100
Воденнікова О.С. УНІВЕРСИТЕТСЬКА ОСВІТА ЗА КОРДОНОМ: ПЕРЕВАГИ, НЕДОЛІКИ, РЕЙНИГ УНІВЕРСИТЕТІВ ТА СПЕЦІАЛЬНОСТЕЙ	103
Воденнікова О.С. ПОТОЧНИЙ СТАН ВИЩОЇ ОСВІТИ В УКРАЇНІ	108
Горбань Д.Д. АКТУАЛЬНІСТЬ ВПРОВАДЖЕННЯ ДИСЦИПЛІНИ БЕЗПЕКА ЖИТТЄДІЯЛЬНОСТІ В ОСВІТНІЙ ПРОЦЕС.....	113
Гузенко В. СУЧАСНІ МЕТОДИ ВИКЛАДАННЯ	118

Кравченко О.П. ГУМАНІЗАЦІЯ ВИХОВНОГО СЕРЕДОВИЩА У МЕДИЧНОМУ ЗАКЛАДІ ВИЩОЇ ОСВІТИ	120
Данилюк Л.В. РОЛЬ ДЕКОРАТИВНО-УЖИТКОВОГО МИСТЕЦТВА У РОЗВИТКУ ПРОФЕСІЙНОЇ МАЙСТЕРНОСТІ ВЧИТЕЛІВ ОБРАЗОТВОРЧОГО МИСТЕЦТВА	123
Donchenko L.M. COMPONENTS OF PROFESSIONAL TRAINING OF SOECIALISTS IN THE FIELD OF TOURISM	128
Дорожко Г.І., Сапога Л.М. ВНУТРІШНЬОПРЕДМЕТНІ ТА МІЖПРЕДМЕТНІ ЗВ'ЯЗКИ В ШКІЛЬНОМУ КУРСІ ГЕОГРАФІЇ	131
Дяденчук А.Ф. ВИКОРИСТАННЯ ЕЛЕКТРОННИХ ТАБЛИЦЬ EXCEL ДЛЯ РОЗВ'ЯЗУВАННЯ ІНЖЕНЕРНО-ГЕОДЕЗИЧНИХ ЗАДАЧ	135
Стебніцька Б.В. ПІДВИЩЕННЯ РІВНЯ ЕКОКУЛЬТУРИ ЯК ОСНОВА ВІДПОВІДАЛЬНОГО СТАВЛЕННЯ МОЛОДОГО ПОКОЛІННЯ ДО НАВКОЛИШНЬОГО СЕРЕДОВИЩА ТА ЗДОРОВ'Я ЛЮДИНИ	138
Єрешко А.Г. PSYCHOLOGICAL FACTORS LEADING TO STRESS .	141
Іванова В.М., Кілімова О.А., Ярошенко Я.С. КРАЄЗНАВЧИЙ ПРИНЦИП НАВЧАННЯ В ШКІЛЬНОМУ КУРСІ ГЕОГРАФІЇ	143
Ivashchenko O. REQUIREMENTS TO PROFESSIONALLY IMPORTANT QUALITIES OF FIREFIGHTERS	147
Мельничук К.С. ОСВІТА В УКРАЇНІ: ВИКЛИКИ ЧАСУ	149
Карабанов Є.О., Рибачок Р.О. ДЕЯКІ АСПЕКТИ ВИКОРИСТАННЯ ІКТ НА ЗАНЯТТЯХ З ФІЗИЧНОГО ВИХОВАННЯ СТУДЕНТІВ ЗВО	152
Козуб Л.В. ДІАГНОСТИКА ЛЕКСИЧНОЇ СТОРОНИ МОВЛЕННЯ ДІТЕЙ СЕРЕДНЬОГО ДОШКІЛЬНОГО ВІКУ ІЗ ЗНМ ІІ РІВНЯ	157

Комар О.Б., Рева Т.В. СУЧАСНІ МЕТОДИ ПІДГОТОВКИ СТУДЕНТІВ-МЕДИКІВ З ЗАСТОСУВАННЯМ ТЕХНОЛОГІЙ ДИСТАНЦІЙНОГО НАВЧАННЯ В УМОВАХ КАРАНТИНУ	161
Тромсюк В.Д. ВИКОРИСТАННЯ GOOGLE ФОРМ ДЛЯ ПРОВЕДЕННЯ КОНТРОЛЮ ЗНАНЬ СТУДЕНТІВ ПІД ЧАС ДИСТАНЦІЙНОГО НАВЧАННЯ	164
Корольчук Л.В. ФАСИЛІТАЦІЯ В УМОВАХ ДИСТАНЦІЙНОГО НАВЧАННЯ В ЗВО УКРАЇНИ	164
Kotova O.V., Protsenko A.A., Kyrienko O.G. QUALIFICATION REQUIREMENTS FOR PROFESSIONAL TRAINING OF FUTURE PHYSICAL EDUCATION TEACHERS IN HIGHER EDUCATION INSTITUTIONS	171
Левада О.М., Сажнів М.Л. ВИКОРИСТАННЯ ІНФОРМАЦІЙНО-КОМУНІКАЦІЙНИХ ТЕХНОЛОГІЙ В ОСВІТІ	176
Ленчук Т.Л., Мацькевич В.М., Мицик Ю.О. КЛЮЧОВІ ПРОБЛЕМИ СОЦІОАДАПТАЦІЇ СТУДЕНТІВ ФАКУЛЬТЕТУ ІНОЗЕМНИХ ГРОМАДЯН ПРИ ЗМІНІ ЗВИЧНОГО КУЛЬТУРНОГО СЕРЕДОВИЩА ПРОЖИВАННЯ	180
Лосєва Н.М. РОЗВИТОК ПРОФЕСІЙНОЇ КОМПЕТЕНТНОСТІ ВИКЛАДАЧА НАГАЛЬНА НЕОБХІДНІСТЬ СУЧАСНОСТІ	184
Максимець І.М. ВИХОВНІ ЗАВДАННЯ ШКІЛЬНОГО КУРСУ ІСТОРІЇ СПЕЦІАЛЬНОЇ ШКОЛИ	187
Мацькевич В.М., Ленчук Т.Л. Мицик Ю.О. МОЖЛИВОСТІ ПРЕДСТАВЛЕННЯ НОВОГО НАВЧАЛЬНОГО МАТЕРІАЛУ СТУДЕНТАМ В РАМКАХ ДИСТАНЦІЙНОЇ ОСВІТИ	192
Мельничук І.Я. ПСИХОЛОГІЧНА ДОПОМОГА ФАХІВЦЯМ З СИНДРОМОМ ЕМОЦІЙНОГО ВИГОРАННЯ	195

Ненько Ю.П. ОСОБЛИВОСТІ ПРОЦЕСУ АДАПТАЦІЇ МАЙБУТНІХ РЯТУВАЛЬНИКІВ	197
Непша О.В. ФОРМУВАННЯ ГЕОЛОГІЧНИХ ЗНАНЬ В КУРСІ ГЕОГРАФІЇ ЗНЗ	200
Нікітіна В.В. ПРОБЛЕМА АДЕКВАТНОГО ОЦІНЮВАННЯ УСПІШНОСТІ СТУДЕНТІВ ШЛЯХОМ ТЕСТУВАННЯ НА ПЛАТФОРМІ MOODLE	205
Носаченко В.М. МОДЕРНІЗАЦІЯ КАРТОГРАФІЧНОЇ ПІДГОТОВКИ МАЙБУТНІХ УЧИТЕЛІВ ГЕОГРАФІЇ	210
Носаченко Т.Б., Мартинчик Б.В. ТЕОРІЯ І ПРАКТИКА ВИВЧЕННЯ ЖИВОПИСУ В ПРОЦЕСІ ПРОФЕСІЙНОЇ ПІДГОТОВКИ МАЙБУТНІХ УЧИТЕЛІВ ОБРАЗОТВОРЧОГО МИСТЕЦТВА	214
Первушин В.С. МЕТОДИКА ВИКЛАДАННЯ ХІМІЇ ЗА ДОПОМОГОЮ ІНТЕРАКТИВНИХ ТЕХНОЛОГІЙ	219
Петрюк Б.В. ІННОВАЦІЙНА ДІЯЛЬНІСТЬ ПЕДАГОГА У НАВЧАЛЬНОМУ ПРОЦЕСІ.....	222
Полянська К.С. НЕВЕРБАЛЬНІ ЗАСОБИ КОМУНІКАЦІЇ	224
Прохорова Л.А., Зав'ялова Т.В. ПЕРЕВАГИ ТА НЕДОЛІКИ ДИСТАЦІЙНОЇ ОСВІТИ У ЗАКЛАДАХ ВИЩОЇ ОСВІТИ	228
Ryurko V.Y. FOREIGN EXPERIENCE OF PROFESSIONAL TRAINING OF SPECIALISTS IN PHYSICAL THERAPY AND OCCUPATIONAL THERAPY: UKRAINIAN-EUROPEAN VECTOR ...	233
Романець А.В. ЗДОРОВ'ЯЗБЕРЕЖЕННЯ УЧНІВ В ПОЧАТКОВІЙ ШКОЛІ.....	238
Сокол Г.Р. ПРОБЛЕМИ ДИСТАНЦІЙНОГО НАВЧАННЯ У ВИЩІЙ ШКОЛІ В УКРАЇНІ І НІМЕЧЧИНІ.....	242

Самойленко Л.В. УПРОВАДЖЕННЯ БІОАДЕКВАТНА ТЕХНОЛОГІЯ НАВЧАННЯ ЯК ЗАСІБ РОЗВИТКУ ЕКОЛОГІЧНОГО МИСЛЕННЯ ШКОЛЯРІВ	244
Старик О.В. ДИСТАНЦІЙНЕ НАВЧАННЯ З ВИКОРИСТАННЯМ ПЛАТФОРМИ ZOOM	248
Береженна Л.Ю. ВЗАЄМОЗВ'ЯЗОК ФІЗИЧНОГО І ПСИХІЧНОГО РОЗВИТКУ ДІТЕЙ СТАРШОГО ДОШКІЛЬНОГО ВІКУ: ІСТОРИКО-ПЕДАГОГІЧНИЙ АСПЕКТ	251
Комаринська З.М. ОСОБЛИВОСТІ РОБОТИ СОЦІАЛЬНОГО ПЕДАГОГА В ОБ'ЄДНАНІЙ ТЕРИТОРІАЛЬНІЙ ГРОМАДІ	255
Романець А.В. ЗДОРОВ'ЯЗБЕРЕЖЕННЯ УЧНІВ В ПОЧАТКОВІЙ ШКОЛІ	259
Суханова Г.П., Купрєєнко М.В. СТРУКТУРНІ КОМПОНЕНТИ ПРОЦЕСУ ФОРМУВАННЯ ПРОФЕСІЙНОГО МИСЛЕННЯ МАЙБУТНІХ УЧИТЕЛІВ ФІЗИЧНОЇ КУЛЬТУРИ	263
Колесникова Г.М. СУЧАСНІ МЕТОДИ ВИКЛАДАННЯ СОЦІОЛОГІЇ У ЗАКЛАДАХ ФАХОВОЇ ПЕРЕДВИЩОЇ ОСВІТИ	267
Талах О.І. ВИХОВАННЯ ТОЛЕРАНТНОСТІ У ДІТЕЙ ДОШКІЛЬНОГО ВІКУ ЗАСОБАМИ ТВОРІВ В. О. СУХОМЛИНСЬКОГО	272
Хрик В.М. ПЕДАГОГІЧНІ УМОВИ ФОРМУВАННЯ ДОСЛІДНИЦЬКОЇ КОМПЕТЕНТНОСТІ БАКАЛАВРІВ ЛІСОВОГО ГОСПОДАРСТВА	276
Воденнікова О.С. ПОТОЧНИЙ СТАН ВИЩОЇ ОСВІТИ В УКРАЇНІ..	279
Мосийчук Д.О., Олешенко А.О., Ткаченко С.А., Ковальчук О.В. СУЧАСНІ ПІДХОДИ, ЩОДО ОРГАНІЗАЦІЇ СЕКЦІЙНИХ ЗАНЯТЬ ЗІ СПОРТИВНИХ ІГОР, В УМОВАХ ЗАКЛАДУ ВИЩОЇ ОСВІТИ ...	284
Ткачук О.В., Кириєнко О.Г., Ковальчук О.В. ІННОВАЦІЙНІ	

ТЕХНОЛОГІЇ	ТЕОРЕТИЧНОЇ	ПІДГОТОВКИ	
В СИСТЕМІ ФІЗКУЛЬТУРНОЇ ОСВІТИ			289
Тур В.М., Ждан Д.С., Ковальчук О.В.	ФОРМУВАННЯ		
МОТИВАЦІЇ ШКОЛЯРІВ ДО СИСТЕМАТИЧНИХ ЗАНЯТЬ			
ФІЗИЧНИМИ ВПРАВАМИ			294
Шутило В.І., Проценко А.А., Рибачок Р.О.	ПІДГОТОВКА		
БОКСЕРІВ НА ЕТАПІ ПІДГОТОВКИ ДО			
ОСНОВНИХ ЗМАГАНЬ			297
Васюков В.В., Проценко А.А., Ковальчук О.В.	ПОПУЛЯРИЗАЦІЯ		
ОЗДОРОВЧОЇ РУХОВОЇ АКТИВНОСТІ ЧЕРЕЗ СПОРТИВНО-			
МАСОВІ ЗАХОДИ СИСТЕМИ СПОРТУ ДЛЯ ВСІХ.....			301
Білокузов О.	ПРОБЛЕМИ ФАХОВОЇ ПІДГОТОВКИ		
СТУДЕНТІВ КОЛЕДЖІВ АВТОТРАНСПОРТНОГО НАПРЯМУ			306
Антипова А.К.	СУЧАСНІ МЕТОДИ ВИКЛАДАННЯ		
МОВ			309
Ахтирський В.М.	ДИСТАНЦІЙНА ОСВІТА У		
ВИЩІЙ ШКОЛІ			311
Оксимець Т.В.	РЕАЛІЗАЦІЯ ПРИКЛАДНОЇ		
СПРЯМОВАНОСТІ КУРСУ			
МАТЕМАТИКИ З МЕТОЮ ВИХОВАННЯ			
КОМПЕТЕНТНОГО ШКОЛЯРА			314
Попович А.О.	ПРИЙОМИ ЗАСВОЄННЯ		
ПРОФЕСІЙНОЇ СПЕЦІАЛІЗОВАНОЇ			
ЛЕКСИКИ ІНОЗЕМНОЮ			
МОВОЮ КУРСАНТАМИ			317
Стариков І.В.	НАВЧАННЯ КУРСАНТІВ		
ПРОФЕСІЙНОЇ АНГЛІЙСЬКОЇ			
МОВИ НА ЗАНЯТТЯХ З ІНОЗЕМНОЇ			
МОВИ			319
Сидоров Б.С.	ПРОБЛЕМИ ПІДГОТОВКИ		
ФАХІВЦІВ			322
Уманська Ю.В.	СПІЛКУВАННЯ ЯК		
ЗАСІБ ВИХОВНОГО ВПЛИВУ			
НА ПІДЛІТКА			325

Добровольська О.Г. ФОРМУВАННЯ КОМПЕТЕНТНОСТІ З ПРИРОДНИЧИХ НАУК В ПРОЦЕСІ РЕАЛІЗАЦІЇ МІЖПРЕДМЕТНИХ ЗВ'ЯЗКІВ НАВЧАЛЬНИХ ДИСЦИПЛІН.....	328
Хамська Н.Б. ПРАКТИКО-ЗОРІЄНТОВАНИЙ ПІДХІД В ПІДГОТОВЦІ МАЙБУТНЬОГО ВЧИТЕЛЯ	332
Христова Т.Є. СУЧАСНІ ОЗДОРОВЧІ ТЕХНОЛОГІЇ У ФІЗИЧНОМУ ВИХОВАННІ ЗДОБУВАЧІВ ВИЩОЇ ОСВІТИ З БРОНХІТОМ	337
Черіпко С.І. ПРОБЛЕМИ ВИКЛАДАННЯ УКРАЇНСЬКОЇ МОВИ ЯК ІНОЗЕМНОЇ	342
Шатравко Н.С. ИННОВАЦИОННЫЕ АСПЕКТЫ ПЕДАГОГИЧЕСКОЙ ПОДГОТОВКИ ПРЕПОДАВАТЕЛЕЙ АГРАРНОГО ВУЗА	345
Яковець О.С. СОЦІАЛЬНО-ПСИХОЛОГІЧНА АДАПТАЦІЯ КУРСАНТІВ	349
Скуйбіда О.Л. ОРГАНІЗАЦІЯ ДИСТАНЦІЙНОГО НАВЧАННЯ З БЕЗПЕКИ ЖИТТЄДІЯЛЬНОСТІ, ОХОРОНИ ПРАЦІ ТА ЦИВІЛЬНОГО ЗАХИСТУ	351
Гришко С.В., Іванова В.М. НОВІ ІНФОРМАЦІЙНІ ТЕХНОЛОГІЇ У ПІДГОТОВЦІ МАЙБУТНІХ УЧИТЕЛІВ ГЕОГРАФІЇ У ПЕДАГОГІЧНИХ ЗАКЛАДАХ ВИЩОЇ ОСВІТИ ...	356
Бессараб О.О., Дичко О.П., Ковальчук О.В. ТЕОРЕТИЧНІ ОСНОВИ ФОРМУВАННЯ ЦІННІСНОГО СТАВЛЕННЯ СТУДЕНТІВ ЗВО ДО ЗДОРОВ'ЯЗБЕРІГАЮЧОЇ ДІЯЛЬНОСТІ	360
Духній М.Я. ОХОРОНА ПРИРОДНИХ ЗАПОВІДНИКІВ	365
Білявський Ю.В., Білявська Л.Г. СОЯ ЯК АЛЬТЕРНАТИВНЕ ДЖЕРЕЛО ЕНЕРГІЇ	367

Bejanidze I., Pogrebennik V., Kharebava T., Didmanidze N., Nakashidze N. INTENSIFICATION OF TECHNOLOGICAL PROCESSES FOR PROCESSING WASTE OF CITRUS PRODUCTIONS	371
Нестер А.А. ДОСВІД ПЕРЕДОВИХ КРАЇН СВІТУ ДЛЯ ВИРІШЕННЯ ПРОБЛЕМ З ВІДХОДАМИ	373
Шелудченко Л.С., Фтемов Р.А. ЕКОЛОГІЧНА БЕЗПЕКА В УМОВАХ СТАЛОГО РОЗВИТКУ	379
Telyma S.V. ABOUT THE OXYGEN INFLUENCE ON THE EFFICIENCY OF THE WASTEWATERS TREATMENT FROM ORGANIC POLLUTIONS IN BIOREACTORS	382
Бондаренко А.Ю. АНАЛІЗ СТАНУ ЕКОЛОГІЧНОЇ БЕЗПЕКИ МАЛИХ МІСТ УКРАЇНИ	386
Бакумова К.С. ПЕРСПЕКТИВНІ НАПРЯМКИ ВИКОРИСТАННЯ СОНЯЧНОГО ВИПРОМІНЮВАННЯ	390
Блохин В.Н. ЭКОЛОГИЧЕСКОЕ СОСТОЯНИЕ И ПРОБЛЕМЫ СЕЛЬСКИХ РЕГИОНОВ	395
Бондаренко С.І. ЕКОЛОГІЧНІ МАРКЕРИ В РЕГІОНАЛЬНІЙ СИСТЕМІ ІНВЕСТИЦІЙНОЇ ПІДТРИМКИ СІЛЬСЬКОГОСПОДАРСЬКОГО ЗЕМЛЕКОРИСТУВАННЯ	399
Бузіна І.М. ОЦІНКА ЕКОЛОГІЧНОГО СТАНУ ВОДОЙМИ ЗА МАКРОФІТАМИ.....	402
Гуца А.А. РОЗГЛЯД АСПЕКТУ ЕКОЛОГІЧНОЇ БЕЗПЕКИ ПРИ ПОРІВНЯННІ ЕЛЕКТРОКАРІВ І АВТОМОБІЛІВ З ВИКОРИСТАННЯМ ДВЗ	404
Головань Л.В. БІОІНДИКАЦІЯ СТАНУ ЗАБРУДНЕННЯ УРБОЕДАФОТОПІВ	408

Горновська С.В., Федоренко В.П. ЕКОЛОГІЗАЦІЯ ОСВІТИ ЯК ВАЖЛИВА СКЛАДОВА ДЛЯ СТРАТЕГІЇ ЗБАЛАНСОВАНОГО РОЗВИТКУ	411
Дьячкова А.В. АНТРОПОГЕННИЙ ВПЛИВ НА ЗЕМЕЛЬНІ РЕСУРСИ ТА ҐРУНТИ ЗАПОРІЗЬКОЇ ОБЛАСТІ	416
Гламаздін П.М., Сірохіна Е.О. ПЕРСПЕКТИВИ ВИКОРИСТАННЯ ГЕЛІОСИСТЕМ З ВИСОКОТЕМПЕРАТУРНИМИ ОРГАНІЧНИМИ ТЕПЛОНОСІЯМИ	421
Zhukova O., Luchytskyi Y., Luchytskyi V. ESTIMATION OF WATER ECOSYSTEM STRUCTURAL-FUNCTIONAL CHANGES AS A RESULT OF CLIMATE CHANGES	426
Качала Т.Б. ОХОРОНА ПРИРОДНХ КОМПЛЕКСІВ	433
Колошко Ю.В. ЕКОЛОГІЧНІ АСПЕКТИ ПАКУВАЛЬНИХ МАТЕРІАЛІВ	438
Бірук Я.І. ЕЛЕКТРОМАГНІТНИЙ ЕКРАН З ГРАДІЄНТОМ ЕЛЕКТРОФІЗИЧНИХ ВЛАСТИВОСТЕЙ	441
Панова О.В., Азнаурян І.О. НОРМАЛІЗАЦІЯ ЯКОСТІ ПОВІТРЯ ЗА ДОПОМОГОЮ БІПОЛЯРНОГО ІОНІЗАТОРА	445
Гончаренко А.В., Волошкіна О.С., Жукова О.Г. КОНЦЕПЦІЯ ФОРМУВАННЯ ІННОВАЦІЙНОЇ СИСТЕМИ МОНІТОРИНГУ ЗАБРУДНЕННЯ АЕРОЗОЛЬНИМИ ЧАСТКАМИ УРБАНІЗОВАНИХ ТЕРИТОРІЙ В УМОВАХ ГЛОБАЛЬНИХ КЛІМАТИЧНИХ ЗМІН	448
Кропатницька Я.В., Рева Т.В. ПРОБЛЕМАТИКА УТИЛІЗАЦІЇ МЕДИЧНИХ ВІДХОДІВ	451
Семерня О.М., Любинський О.І., Федорчук І.В., Гордій Н.М., Тютюнник О.С. ТЕХНОЛОГІЇ В ГІДРОЕКОЛОГІЇ:	

ВОДОПОСТАЧАННЯ, ВОДОВІДВЕДЕННЯ ТА ПОЛІПШЕННЯ ЯКОСТІ ВОДИ	455
Блінова К.Д. БЕЗПЕКА ПРИРОДНИХ КОМПЛЕКСІВ	458
Матіс Є.О. МЕТОДИ З ОЦІНКИ СТАЛОСТІ ПРОМИСЛОВИХ ПІДПРИЄМСТВ	462
Непша О.М. БІОСФЕРНИЙ ЗАПОВІДНИК «АСКАНІЯ НОВА»: ІСТОРІЯ СТВОРЕННЯ ТА СУЧАСНИЙ СТАН ФУНКЦІОНУВАННЯ	467
Ткачук А.В. ІНТЕГРОВАНЕ УПРАВЛІННЯ ПРИРОДОКОРИСТУВАННЯМ.....	471
Патрушева Л.І., Нєпеїна Г.В. МІКРОКЛІМАТ МІСТА – ЧИННИК КОМФОРТНОСТІ ЖИТТЯ ДЛЯ ЙОГО МЕШКАНЦІВ	476
Перебинос А.Р. ПОРІВНЯННЯ УТВОРЕННЯ ВІДХОДІВ ІV КЛАСУ НЕБЕЗПЕКИ В ОБЛАСТЯХ УКРАЇНИ З ПЕРЕВАЖАННЯМ МІСЬКОГО ТА СІЛЬСЬКОГО НАСЕЛЕННЯ	479
Підлозний І.В., Костенко Ю.М., Сугоняк Я.В. СУЧАСНІ ЕКОЛОГІЧНІ ПРОБЛЕМИ ГЕОЛОГІЧНОГО СЕРЕДОВИЩА БЕРДЯНСЬКОГО РАЙОНУ ЗАПОРІЗЬКОЇ ОБЛАСТІ	484
Авксент’єва А.П. ПОВІТРЯНИЙ ГЕНЕРАТОР ЯК АЛЬТЕРНАТИВНЕ ДЖЕРЕЛО ЕНЕРГІЇ	489
Попадюк К.А. ОХОРОНА ПРИРОДНИХ КОМПЛЕКСІВ	493
Рурко О.У. HISTOLOGICAL-FUNCTIONAL ANALYSIS OF XEROPHYTIC PLANTS OF ZAPORIZHZYA REGION	496
Абу Діб С.М. РОЛЬ ЗАХИСНИХ ЛІСОВИХ НАСАДЖЕНЬ У ПІДТРИМАННІ ЕКОЛОГІЧНОЇ РІВНОВАГИ НА ТЕРИТОРІЯХ АНТРОПОГЕННО ЗМІНЕНИХ ЛАНДШАФТІВ	500
Семерня О.М., Любинський О.І., Федорчук І.В., Гордій Н.М., Тютюнник О.С. ЕКОЛОГІЧНА БЕЗПЕКА ТА СИСТЕМОЛОГІЯ	503

Жарікова Є.О. АЛЬТЕРНАТИВНІ (ВІДНОВЛЮВАЛЬНІ) ДЖЕРЕЛА ЕНЕРГІЇ. ВПРОВАДЖЕННЯ ПРОЕКТІВ ВІДНОВЛЮВАЛЬНИХ ДЖЕРЕЛ ЕНЕРГІЇ НА ТЕРИТОРІЇ МИКОЛАЇВСЬКОЇ ОБЛАСТІ	506
Бондаренко Б.О. БЕЗПЕКА АТОМНОЇ ЕНЕРГЕТИКИ	509
Ананьєв О.Г. ЕКОЛОГІЧНА БЕЗПЕКА	513
Бєлоконь К.В., Морозова Д.М. ДОСЛІДЖЕННЯ ВПЛИВУ ВИКИДІВ АВТОТРАНСПОРТУ НА ЗДОРОВ'Я НАСЕЛЕННЯ МІСТА ЗАПОРІЖЖЯ	516
Мельниченко С.Г., Богадьорова Л.М. ДОСЛІДЖЕННЯ ДИНАМІКИ УТВОРЕННЯ ПОБУТОВИХ ВІДХОДІВ НА ТЕРИТОРІЇ УКРАЇНИ	521
Башлій С.В., Коваленко В.Л., Артемчук В.В., Єрофєєва А.А. АСПЕКТИ ВПРОВАДЖЕННЯ КОНЦЕЦІЇ «ПАСИВНОГО БУДИНКУ» ЩО ВПЛИВАЮТЬ НА ПІДВИЩЕННЯ РІВНЯ ЕНЕРГОЕФЕКТИВНОСТІ ПРИВАТНИХ ДОМОГОСПОДАРСВ	526
Ковальова А.В. ВПЛИВ ТЕМПЕРАТУРНИХ УМОВ НА ЗАБРУДНЕННЯ АТМОСФЕРНОГО ПОВІТРЯ НА ПІДВИЩЕННЯ ВИРОБНИЧОГО РИЗИКУ	529
Кордуба І.Б. ВПЛИВ ВІДХОДІВ ГІРНИЧО-ВИДОБУВНОЇ ПРОМИСЛОВОСТІ НА ЗАБРУДНЕННЯ АТМОСФЕРНОГО ПОВІТРЯ МІСЬКИХ АГЛОМЕРАЦІЙ	530
Nakonechna Y. ANALYSIS OF WATER USE R. ROTTY ELANETS	532
Савченко А.М. ІМПЛЕМЕНТАЦІЯ МІЖНАРОДНИХ ЕКОЛОГІЧНИХ СТАНДАРТІВ ЗЕЛЕНОГО БУДІВНИЦТВА, ЯК МЕХАНІЗМ ВИРІШЕННЯ ЕКОЛОГІЧНИХ ПРОБЛЕМ ВЕЛИКИХ МІСТ УКРАЇНИ	537

Березний М.І. ТАНЕННЯ ЛЬОДОВИКІВ ЯК ГЛОБАЛЬНА ЕКОЛОГІЧНА ПРОБЛЕМА ПОТЕПЛІННЯ	543
Бурковська А.І., Радько Д.Р. ОЦІНКА ВПЛИВУ ЕЛЕКТРОКАРІВ НА ДОВКІЛЛЯ	547
Качала С.В. РОЗПОДІЛ ТУРИСТИЧНИХ ПОТОКІВ З МЕТОЮ РАЦІОНАЛЬНОГО УПРАВЛІННЯ ПРИРОДНИМИ РЕСУРСАМИ ...	549
Курепін В.М. ЗАБЕЗПЕЧЕННЯ ЯКОСТІ ВІТЧИЗНЯНОГО МЕДУ ЯК ОДНА ІЗ УМОВ УСПІШНОЇ ІНТЕГРАЦІЇ УКРАЇНА – ЄС	553
Семенюк А.О. МЕТОДИЧНІ ПІДХОДИ ДО РОЗРАХУНКУ ТЕОРЕТИЧНОГО ПОТЕНЦІАЛУ ДАХОВИХ СОНЯЧНИХ ЕЛЕКТРОСТАНЦІЙ ТА КОЛЕКТОРІВ В УКРАЇНІ	558
Тутова А.С. БЕЗПЕКА АТОМНОЇ ЕНЕРГЕТИКИ	563
Фесенко Г.Г., Фесенко Т.Г. ОСОБЛИВОСТІ ІНТЕГРАЦІЇ ЕКОЧУТЛИВИХ КОМПЕТЕНТНОСТЕЙ В ОСВІТНЬО-ПРОФЕСІЙНІ ПРОГРАМИ ПІДГОТОВКИ ЗДОБУВАЧІВ ВИЩОЇ ОСВІТИ	567
Філоненко Т.В. ЗАГАЛЬНА ХАРАКТЕРИСТИКА АЛЬТЕРНАТИВНИХ ДЖЕРЕЛ ЕНЕРГІЇ	571
Цехмістренко С.І., Бітюцький В.С., Цехмістренко О.С. ЕКОЛОГІЧНА БЕЗПЕКА ВИКОРИСТАННЯ НАНОЧАСТИНОК МЕТАЛІВ ТА НЕМЕТАЛІВ У БІОЛОГІЇ	575
Чуприна Ю.Ю. ОЦІНКА МІНЛИВОСТІ КІЛЬКІСНИХ ОЗНАК ЗРАЗКІВ ПШЕНИЦІ ЯРОЇ	580
Шиденко О.І. ГЛОБАЛЬНІ ТА РЕГІОНАЛЬНІ ЕКОЛОГІЧНІ ПРОБЛЕМИ	582
Юрченко В.В., Ревуцька А.О. АКТУАЛЬНІ ПРОБЛЕМИ ТА ПЕРСПЕКТИВИ ЕКОЛОГІЧНОЇ ПОЛІТИКИ УКРАЇНИ	586

Якубовська К.М. ХВИЛЬОВА ЕЛЕКТРОСТАНЦІЯ: ЕНЕРГІЯ МОРІВ ТА ОКЕАНІВ	591
Висоцька О.Є. НАСКРІЗНІ ЛІНІЇ ОСВІТИ ДЛЯ СТАЛОГО РОЗВИТКУ В КОНТЕКСТІ РЕАЛІЗАЦІЇ КОНЦЕПЦІЇ НОВОЇ УКРАЇНСЬКОЇ ШКОЛИ	594
Геля А.Л. УСВІДОМЛЕНІСТЬ І РОЗУМНЕ СПОЖИВАННЯ	596
Жукова О.Г., Ротозій А.Ю. ВПЛИВ ЗМІН КЛІМАТУ НА ЗДОРОВ'Я ЛЮДИНИ	599
Іванюк В.Р. РЕАКЦІЇ ТАРГАНІВ <i>EUBLABERUS POSTICUS</i> (VLATTIDAE) ТА ПАЛИЧНИКІВ <i>MEDAUROIDEA EXTRADENTATA</i> (PHASMATODEA) НА ЗОРОВІ СТИМУЛИ, ЩО ІМІТУЮТЬ ПРИРОДНІ УКРИТТЯ	603
Кочеткова-Бондаренко С.О. ДОСЛІДЖЕННЯ ВПЛИВУ ЕФІРНИХ ОЛІЙ РОСЛИН РОДИНИ ГЛУХОКРОПІВОВІ (<i>LAMIACEA</i>) НА МІКРОФЛОРУ ПОВІТРЯ	607
Кушніренко М.В. НАУКОВЕ ДОСЛІДЖЕННЯ ПРОБЛЕМ ТА ПЕРСПЕКТИВ ВИРОЩУВАННЯ АВОКАДО В ДОМАШНІХ УМОВАХ	611
Остроухов В.О. ВПЛИВ РЕКРЕАЦІЙНИХ НАВАНТАЖЕНЬ НА ЕКОЛОГІЧНИЙ СТАН ПРИЛЕГЛИХ ТЕРИТОРІЙ ОЗЕРА НЕБРЕЖ ДАРНИЦЬКОГО РАЙОНУ МІСТА КИЄВА	615
Полюлях О.О. ЛОКАЛІЗАЦІЯ ТА ВИДОВИЙ СКЛАД УРАЖЕНИХ ОМЕЛОЮ ДЕРЕВ В КИЇВСЬКОМУ РЕГІОНІ	619
Шевченко О.С. АВТОМОБІЛЬ - ДЖЕРЕЛО ЗАБРУДНЕННЯ АТМОСФЕРИ	623
Третьяков Н.О. ДОСЛІДЖЕННЯ ЕКОЛОГІЧНОГО СТАНУ ДЕРЕВ ОБОЛОНСЬКОГО РАЙОНУ НА ПРЕДМЕТ ЗАРАЖЕННЯ ОМЕЛОЮ	626

Цурпанова М.В. ВПЛИВ НАНОКРЕМНІЮ НА РОСТОВІ ПРОЦЕСИ НАСІННЯ ДЕЯКИХ ВИДІВ ГОЛОНАСІННИХ РОСЛИН.....	630
Домбровська С.О. КОРПОРАТИВНА КУЛЬТУРА ЯК ФАКТОР РОЗВИТКУ БІЗНЕСУ	634
Boboshko A. INTERPRETATION AND MAIN ASPECTS OF “GREEN” ECONOMY	637
Антоненко В.М. МЕХАНІЗМИ В ЕКОНОМІЧНИХ І ФІНАНСОВИХ ДОСЛІДЖЕННЯХ	641
Лисенко А.В. МЕТОД «ТАЄМНИЙ ПОКУПЕЦЬ» І ЙОГО РОЛЬ В ЗАБЕЗПЕЧЕННІ КОНКУРЕНТОСПРОМОЖНОСТІ ПОСЛУГ ГОТЕЛЬНОГО ГОСПОДАРСТВА	646
Антонець Д.К. ВИКЛИКИ ПАНДЕМІЇ COVID-19 В СВІТОВОМУ ТУРИЗМІ ТА ШЛЯХИ ВИХОДУ З КРИЗИ	651
Бохан А.В. ЕКОЛОГІЧНА ПОЛІТИКА В СТРАТЕГІЇ ІМПОРТОЗАМІЩЕННЯ	656
Буняк Н.М. РОЛЬ ІНКЛЮЗИВНИХ ІННОВАЦІЙ В СИСТЕМІ ЗАБЕЗПЕЧЕННЯ СОЦІАЛЬНО-ЕКОНОМІЧНОГО РОЗВИТКУ СУСПІЛЬСТВА	659
Сазонова Т.О., Децюра Т.О. СИСТЕМНИЙ ПІДХІД В УПРАВЛІННІ ПЕРСОНАЛОМ ОРГАНІЗАЦІЇ В СУЧАСНИХ УМОВАХ	662
Сазонова Т.О., Януш В.А. КОРПОРАТИВНА КУЛЬТУРА ПІДПРИЄМСТВА В СУЧАСНОМУ БІЗНЕС-СЕРЕДОВИЩІ	664
Федорук Д.А. СТАТЕГІЧНІ ОСНОВИ УПРАВЛІННЯ ІННОВАЦІЙНО-ІНВЕСТИЦІЙНОЮ ДІЯЛЬНІСТЮ ПІДПРИЄМСТВ	667

Klepanchuk O. INSTITUTIONAL REGULATION OF DOMESTIC MARKET DEVELOPMENT LAND IN UKRAINE	670
Kudria Y. THE ESTIMATE OF BALANCE LEVEL OF THE DEVELOPMENT OF INDUSTRIAL ENTERPRISES ON AMBUSH BENCHMARK SCORECARD	673
Масленнікова В.С. ТЕОРЕТИЧНІ ОСНОВИ УПРАВЛІННЯ МАРКЕТИНГОВОЮ ДІЯЛЬНІСТЮ ПІДПРИЄМСТВ	677
Serhiienko Y. ECONOMIC SECURITY AS THE BASIS OF SUSTAINABLE FUNCTIONING AND DEVELOPMENT OF THE ENTERPRISE	680
Скрипнікова П.С. АНАЛІЗ БРЕДІНГУ КОМПАНІЇ ЗВ'ЯЗКУ НА РИНКУ УКРАЇНИ.....	682
Svydruk I., Turyansky Y. PECULIARITIES OF ORGANIZATIONAL BEHAVIOR IN TERMS OF GROUP ACTIVITY	685
Вовк В.Ю. ВРОВАДЖЕННЯ ДЕРЖАВНОГО ФОНДУ ДЕКАРБОНІЗАЦІЇ В УМОВАХ ДОСЯГНЕННЯ ЦІЛЕЙ EUROPIAN GREEN DEEL	689
Шпортко Ю.А. ОСОБЛИВОСТІ ПОЛІТИКИ ЗАПОБІГАННЯ БАНКРУТСТВА: МІКРОРІВЕНЬ	694
Markovych I. STUDY OF HUMAN IRRATIONALITY IN BEHAVIORAL ECONOMY	696
Tkach K. WHY IS MARKETING IMPORTANT FOR THE ENTERPRISE?	698
Андрусішина І.В. РОЗВИТОК МЕТАЛУРГІЧНОЇ ПРОМИСЛОВОСТІ В УКРАЇНІ	701
Белак О.М. ДЕРЖАВНЕ РЕГУЛЮВАННЯ ЕКОНОМІКИ	706
Андрусішина Н.В. ДЕРЖАВНЕ РЕГУЛЮВАННЯ ЕКОНОМІКИ	709
Андрусішина Т.В. СТАНОВЛЕННЯ ТА РОЗВИТОК МАШИНОБУДУВАННЯ В УКРАЇНІ	712

Бабак Д.М. ВПЛИВ ПАНДЕМІЇ COVID-19 НА ЕКОНОМІЧНІ ПОКАЗНИКИ ТУРИСТИЧНОЇ СФЕРИ ЄВРОПЕЙСЬКОГО МАКРОРАЙОНУ	716
Белак О.М., Скрипніченко А.І., Ревуцька А.О. ВПЛИВ ЕКОЛОГІЇ НА РОЗВИТОК ЕКОНОМІКИ	720
Нескоромна А.В. ІННОВАЦІЙНІ ТЕХНОЛОГІЇ МУЗЕЇВ В УМОВАХ ПАНДЕМІЇ.....	725
Валяєва С.С. ЗАЛУЧЕННЯ МУЗЕЇВ ДО ТУРИСТИЧНО-ЕКСКУРСІЙНОГО ОБСЛУГОВУВАННЯ В УКРАЇНІ ТА СВІТІ	728
Козачок К.Д. СПЕЦИФІКА ВІДВІДУВАННЯ МУЗЕЇВ ДИФЕРЕНЦІЙОВАНИМИ ГРУПАМИ ОРГАНІЗОВАНИХ ТУРИСТІВ	732
Божанова В.Ю., Омелич О.Ю. ІНТЕГРАЦІЯ ІНСТРУМЕНТІВ МАРКЕТИНГА В ЛОГІСТИКУ ПІДПРИЄМСТВА	734
Пономаренко О.Г., Бондар О.Г. ПІДХОДИ ДО КЛАСИФІКАЦІЇ БАЛАНСІВ ПІДПРИЄМСТВ	738
Бровченко О.І., Білоус Х.О. МІСЦЕВИЙ ЕКОНОМІЧНИЙ РОЗВИТОК – ОСНОВА СТАЛОГО ЕКОНОМІЧНОГО ЗРОСТАННЯ	742
Бурляй А.П., Бурляй О.Л. SWOT-АНАЛІЗ МОЖЛИВОСТЕЙ АДАПТАЦІЇ СІЛЬСЬКОГОСПОДАРСЬКИХ ПІДПРИЄМСТВ ЧЕРКАСЬКОЇ ОБЛАСТІ ДО КЛІМАТИЧНИХ ЗМІН	746
Васильченко К.Г. ЛАТЕНТНО-СЕМАНТИЧНЕ ІНДЕКСУВАННЯ ЯК ЗАСІБ ПІДВИЩЕННЯ ЯКОСТІ КОНТЕНТУ ІНТЕРНЕТ-МАГАЗИНУ	751
Вороніна В.Л. ІННОВАЦІЙНИЙ РОЗВИТОК ЯК ОСНОВА РОЗВИТКУ ЕКОНОМІКИ	754
Гайда О.С. ЕКОЛОГІЧНІ АСПЕКТИ РОЗВИТКУ СІЛЬСЬКИХ ТЕРИТОРІЙ	759

Гоменюк С.С., Мельник Д.О. ОСНОВНІ ФУНКЦІЇ ДОМОГОСПОДАРСТВА ЯК СУБ'ЄКТА ЕКОНОМІЧНОЇ ДІЯЛЬНОСТІ	763
Гринюк Н.А. КОНКУРЕНТОСПРОМОЖНІСТЬ СПОЖИВЧОЇ КООПЕРАЦІЇ ЯК ПЕРЕДУМОВА ЕКОНОМІЧНОГО СУВЕРЕНІТЕТУ УКРАЇНИ	767
Гулієва О.Р. РОЛЬ ІНВЕСТИЦІЙНО-ІННОВАЦІЙНОЇ СТРАТЕГІЇ В ЗАБЕЗПЕЧЕННІ РОЗВИТКУ ПІДПРИЄМСТВА.....	771
Давиденко Л.В., Давиденко Н.В. СУЧАСНІ АСПЕКТИ УПРАВЛІННЯ ЕНЕРГОЕФЕКТИВНІСТЮ ФЛОТУ ЕЛЕКТРОМОБІЛІВ АВТОТРАНСПОРТНОГО ПІДПРИЄМСТВА	774
Денисюк Л.І. HR-ТЕХНОЛОГІЇ В СИСТЕМІ ПУБЛІЧНОГО УПРАВЛІННЯ: СУТНІСТЬ ТА ШЛЯХИ ВПРОВАДЖЕННЯ	779
Добровольська Т.М., Николин О.Н. УПРАВЛІННЯ ПЕРСОНАЛОМ В СИСТЕМІ КАДРОВОГО ЗАБЕЗПЕЧЕННЯ ОРГАНІВ МІСЦЕВОГО САМОВРЯДУВАННЯ	784
Дубровик-Рохова А.О. ВИКОРИСТАННЯ СВІТОВОГО ДОСВІДУ СТВОРЕННЯ ІНДУСТРІАЛЬНИХ ПАРКІВ	789
Роговцева Л.В. ЗАКОРДОННИЙ ДОСВІД УПРАВЛІННЯ ТРУДОВИМИ РЕСУРСАМИ ПІДПРИЄМСТВ ГОТЕЛЬНОГО ГОСПОДАРСТВА	793
Зінченко А.А. ПОРІВНЯЛЬНИЙ АНАЛІЗ ВПРОВАДЖЕННЯ РЕФОРМИ ДЕЦЕНТРАЛІЗАЦІЇ УПРАВЛІННЯ У ФРАНЦІЇ ТА УКРАЇНІ	798
Іваненко О.О. ДИВЕРСИФІКАЦІЯ СИСТЕМ ЗЕМЛЕРОБСТВА В КОНТЕКСТІ КЛІМАТИЧНИХ ЗМІН	803

Каменовський В.В., Клопотовський В.І. МАРКЕТИНГ ТЕРИТОРІЇ ЯК ІНСТРУМЕНТ ПІДВИЩЕННЯ КОНКУРЕНТОЗДАТНОСТІ МАЛИХ МІСТ	805
Климчук О.В. ДЕРЖАВНЕ ТА РЕГІОНАЛЬНЕ УПРАВЛІННЯ В ГАЛУЗІ ЕНЕРГОЗБЕРЕЖЕННЯ УКРАЇНИ	810
Ковальова А.М. БРЕНДІНГ ТУРИСТИЧНИХ ТЕРИТОРІЙ	815
Пономаренко О.Г., Колодяжна Р.В. ТЕОРІЯ ОБЛІКУ ВЛАСНОГО КАПІТАЛУ: ВІДПРАВНІ ПОЛОЖЕННЯ	820
Колоскова І.В., Косянчук В.О., Савіна О.Ю. Фаріонов В.М. ФОРМУВАННЯ ЦІННОСТІ СПОРТИВНИХ ПРОЄКТІВ, ЯК КЛЮЧОВОГО ЕЛЕМЕНТУ ФІЗИЧНОЇ АКТИВНОСТІ НАЦІЇ	823
Костюк В.С. НЕРІВНІСТЬ У СУЧАСНОМУ СВІТІ	828
Кудря Я.В. ПЕРСПЕКТИВИ ОРГАНІЗАЦІЇ СИНЕРГЕТИЧНОГО РОЗВИТКУ ПІДПРИЄМСТВ З УРАХУВАННЯМ ФАКТОРА ЧАСУ	832
Курносенко А.О. СОЦІАЛЬНИЙ КАПІТАЛ ЯК ФАКТОР ФОРМУВАННЯ МЕРЕЖЕВОЇ СТРУКТУРИ ПІДПРИЄМСТВА	834
Литвиненко К.О. КРОСС-КУЛЬТУРАЛЬНИЙ ПІДХІД В УПРАВЛІННІ ГЛОБАЛЬНИМ БІЗНЕСОМ	837
Ляненко Л.О. ЗАРУБІЖНИЙ ДОСВІД УПРАВЛІННЯ ЕТИЧНИМИ ВІДНОСИНАМИ В СИСТЕМІ ДЕРЖАВНОЇ СЛУЖБИ	842
Мудрак Р.П. МАКРОЕКОНОМІЧНА НЕСТАБІЛЬНІСТЬ – БЕЗРОБІТТЯ	847
Мальцева К.С. ПОНЯТТЯ ІНФОРМАЦІЙНА ЕКОНОМІКА	852
Маляревський В.М. РОЛЬ ЕКСПОРТНО-ІМПОРТНИХ ВІДНОСИН У ФОРМУВАННІ ЕФЕКТИВНОЇ ПРОДОВОЛЬЧОЇ СИСТЕМИ В УКРАЇНІ	856
Мацола І.В. ПРОЄКТНЕ УПРАВЛІННЯ У ДЕРЖАВНОМУ СЕКТОРІ: ЗАРУБІЖНИЙ ДОСВІД	858

Миронов Ю.Б. НАСЛІДКИ ПАНДЕМІЇ COVID-19 ДЛЯ СВІТОВОЇ ТУРИСТИЧНОЇ ГАЛУЗІ	863
Андрусак І.І., Овсак Л.Г. РОЗВИТОК УПРАВЛІНСЬКОЇ КУЛЬТУРИ ПУБЛІЧНИХ СЛУЖБОВЦІВ ЯК СКЛАДОВА РЕФОРМУВАННЯ ОРГАНІВ ПУБЛІЧНОГО УПРАВЛІННЯ ТА АДМІНІСТРУВАННЯ	866
Пацукевич О.В. ТЕОРЕТИЧЕСКИЙ АНАЛИЗ ФОРМИРОВАНИЯ СОЦИАЛЬНО-ПРОФЕССИОНАЛЬНОЙ СТРУКТУРЫ АПК БЕЛАРУСИ	871
Писаренко Н.В. ВДОСКОНАЛЕННЯ УПРАВЛІННЯ ФІНАНСОВИМИ РЕСУРСАМИ ЯК ПЕРЕДУМОВА ЕФЕКТИВНОЇ ДІЯЛЬНОСТІ СІЛЬСЬКОГОСПОДАРСЬКИХ ПІДПРИЄМСТВ	876
Пісклова Д.А. ЗАСТОСУВАННЯ СТАТИСТИЧНИХ МЕТОДІВ ПРИ ВИЗНАЧЕННІ РИТМІЧНОСТІ ВИРОБНИЦТВА	879
Покрова Д.А. ЕКОНОМІЧНІ ПРОГНОЗИ РОЗВИТКУ КРАЇН У ПОСТКОРОНАВІРУСНУ ЕПОХУ	883
Пошивалова О.В. СТАТИСТИЧНЕ ОЦІНЮВАННЯ РОЗВИТКУ ВІДНОВЛЮВАЛЬНИХ ДЖЕРЕЛ ЕНЕРГІЇ В ЄС	886
Прядухіна О.М. РОЗВИТОК ПУБЛІЧНОЇ СЛУЖБИ ДЛЯ РЕАЛІЗАЦІЇ ПУБЛІЧНОГО ІНТЕРЕСУ: СУЧАСНІ ТЕНДЕНЦІЇ	890
Ракоча М.В. MARKETING: DIRECTIONS, METHODS, TASKS	895
Алексєєнко Н.В., Риков С.О. СТАН ТА ПЕРСПЕКТИВИ РОЗВИТКУ ОБ'ЄДНАНИХ ТЕРИТОРІАЛЬНИХ ГРОМАД	898
Розовик І.В. МОТИВАЦІЯ ПРАЦІ ЯК ФАКТОР ПІДВИЩЕННЯ ЕФЕКТИВНОСТІ ДІЯЛЬНОСТІ ДЕРЖАВНИХ СЛУЖБОВЦІВ	903
Рой В.В. ВЗАЄМОДІЯ ОРГАНІВ ДЕРЖАВНОЇ ВЛАДИ ІЗ ЗАСОБАМИ МАСОВОЇ ІНФОРМАЦІЇ В СУЧАСНИХ РЕАЛІЯХ	909

Кармазін А.І., Руденко М.Л. ЕФЕКТИВНІСТЬ ДІЯЛЬНОСТІ ОРГАНІВ ДЕРЖАВНОГО УПРАВЛІННЯ ЯК ЧИННИК ПОКРАЩЕННЯ ЯКОСТІ ЖИТТЯ В РЕГІОНІ: ПРОБЛЕМИ ОЦІНКИ	914
Рудой А.А. ОСОБЕННОСТИ ИННОВАЦИОННОГО РАЗВИТИЯ ПЛОДОВО-ЯГОДНОГО ПОДКОМПЛЕКСА РЕСПУБЛИКИ БЕЛАРУСЬ	918
Серебренніков Б.С. ІНСТИТУЦІЙНА ГАРМОНІЗОВАНІСТЬ РИНКІВ ЕЛЕКТРОЕНЕРГІЇ УКРАЇНИ ТА ЄС	922
Ситник С.Є. ДЖЕРЕЛА ФІНАНСУВАННЯ ІННОВАЦІЙНОГО РОЗВИТКУ ПРОМИСЛОВИХ ПІДПРИЄМСТВ ЧЕРКАСЬКОЇ ОБЛАСТІ	927
Смірнова О.Ю. УРБАНІЗАЦІЯ ТА ЇЇ ВПЛИВ НА ГЛОБАЛЬНИЙ ЕКОНОМІЧНИЙ ПРОЦЕС	931
Смолій Л.В. КЛІМАТИЧНО ОПТИМІЗОВАНИЙ АГРОБІЗНЕС: НОВА ПАРАДИГМА РОЗВИТКУ	935
Смолій В.О., Рудь К.С., Ревуцька А.О. ГЛОБАЛЬНІ ЗМІНИ КЛІМАТУ: ВПЛИВ НА ЕКОНОМІКУ УКРАЇНИ	938
Говоруха К.В. ПРОБЛЕМА ЗАХИСТУ ІНФОРМАЦІЇ В СИСТЕМІ ЗАБЕЗПЕЧЕННЯ ЕКОНОМІЧНОЇ БЕЗПЕКИ ПІДПРИЄМСТВА	941
Юсюк І.В. ХАРАКТЕРИСТИКА МЕТОДІВ І МОДЕЛЕЙ АНАЛІЗУ І ПРОГНОЗУВАННЯ ЕКОНОМІЧНИХ ПРОЦЕСІВ	946
Кравчуновська А.О. «ЕКОЛОГІЧНА ЕКОНОМІКА» - ВИЗНАЧАЛЬНА СКЛАДОВА В ЗАБЕЗПЕЧЕННІ СТАЛОГО СОЦІАЛЬНО – ЕКОНОМІЧНОГО РОЗВИТКУ СУСПІЛЬСТВА	950
Сьоміна М.О. КОРПОРАТИВНА КУЛЬТУРА ТА ІМІДЖ ГОТЕЛЬНОГО ПІДПРИЄМСТВА	953
Репетило В.Ю. УПРАВЛІННЯ ЛОГІСТИЧНИМИ ВИТРАТМИ НА ПІДПРИЄМСТВІ	957

Крижанівський Р.О. СОЦМЕРЕЖІ ЯК ОДИН З ГОЛОВНИХ ІНСТРУМЕНТІВ МАРКЕТИНГУ	961
Орлик О.В. ОРГАНІЗАЦІЯ СПІВРОБІТНИЦТВА СІЛЬСЬКОГОСПОДАРСЬКИХ ТОВАРОВИРОБНИКІВ В СУЧАСНИХ УМОВАХ ГОСПОДАРЮВАННЯ	965
Стоянович Д.Д. РОЛЬ ОСВІТНЬОЇ ПОЛІТИКИ У СФЕРІ ЗАБЕЗПЕЧЕННЯ РОЗВИТКУ ЛЮДСЬКОГО ПОТЕНЦІАЛУ	970
Мовчан В.В. СУЧАСНІ ТЕХНОЛОГІЇ В УПРАВЛІННІ КОМАНДОЮ ПРОЕКТУ	974
Дорошук Р.І., Карандюк О.Г. ПЕРЕДУМОВИ ТА НАСЛІДКИ ІННОВАЦІЙ У ЗАБЕЗПЕЧЕННІ КОНКУРЕНТОСПРОМОЖНОСТІ ПІДПРИЄМСТВА	978
Сочінська М.В. СУТНІСТЬ СОЦІАЛЬНОГО СТРАХУВАННЯ В СИСТЕМІ СОЦІАЛЬНОГО ЗАХИСТУ НАСЕЛЕННЯ УКРАЇНИ	981
Безхлібна А.П. АНАЛІЗ СОЦІАЛЬНИХ ПОКАЗНИКІВ КОНКУРЕНТОСПРОМОЖНОСТІ ПРИМОРСЬКИХ РЕГІОНІВ	985
Гуллаєв М. ВАРТІСТЬ РОБОЧОЇ СИЛИ НА РИНКУ ПРАЦІ УКРАЇНИ	989
Дзюба О.О. СУЧАСНІ ТЕХНОЛОГІЇ УПРАВЛІННЯ ГОТЕЛЬНИМИ ПІДПРИЄМСТВАМИ	992
Др'оміна Я.Є. ЗАСТОСУВАННЯ В ГОТЕЛЯХ СУЧАСНИХ МЕТОДІВ ОБСЛУГОВУВАННЯ ГОСТЕЙ	997
Лопушинська О.В., Дорошенко М.В. МОТИВАЦІЯ ЯК ЕЛЕМЕНТ СТРАТЕГІЧНОГО РОЗВИТКУ СОЦІАЛЬНО-ОРІЄНТОВАНОГО ПІДПРИЄМСТВА	1001
Лопушинська О.В., Строкань А.О. ОСНОВНІ НАПРЯМИ ДОСЯГНЕННЯ ЦІЛЕЙ СТАЛОГО РОЗВИТКУ В УКРАЇНІ	1006

Осіпчук Т.С. СУТНІСТЬ ЕКОНОМІЧНОГО ПОТЕНЦІАЛУ ПІДПРИЄМСТВА	1011
Степасюк Л.М. СУЧАСНІ ТЕНДЕНЦІЇ РОЗВИТКУ ВИРОБНИЦТВА СВИНИНИ В УКРАЇНІ	1016
Фещенко Г.Є. ІННОВАЦІЙНА ДІЯЛЬНІСТЬ В ГОТЕЛЬНОМУ БІЗНЕСІ	1019
Шпильова Ю.Б., Ільїна М.В. ІНСТИТУЦІОНАЛЬНЕ ЗАБЕЗПЕЧЕННЯ ФУНКЦІОНУВАННЯ ПЛАТФОРМИ СИСТЕМНИХ ВЗАЄМОДІЙ В УМОВАХ ДЕЦЕНТРАЛІЗАЦІЇ ВЛАДИ	1023
Клименко К.В., Савостьяненко М.В. РОЛЬ МВФ У РОЗВИТКУ СВІТОВОЇ ЕКОНОМІКИ ТА УКРАЇНИ В УМОВАХ ПАНДЕМІЇ COVID-19	1028
Бурковська А.І., Гринько В.Р. АНАЛІЗ СУЧАСНИХ ТЕХНОЛОГІЙ УПРАВЛІННЯ: ТЕОРЕТИЧНИЙ АСПЕКТ	1033
Бурковська А.І., Запорожченко К.Ю. АНАЛІЗ ЗАЛУЧЕНОСТІ ЖІНОК ДО УПРАВЛІННЯ	1035
Бурковська А.І., Калошин Н.О. ПРОБЛЕМИ ОЦІНКИ ЕФЕКТИВНОСТІ ПРАЦІ	1038
Кальчев С.А., Бурковська А.І. ВПЛИВ ОСВІТНЬОЇ СФЕРИ НА ФОРМУВАННЯ ЯКІСНОГО УПРАВЛІНСЬКОГО ПЕРСОНАЛУ ПІДПРИЄМСТВ	1043
Самбурська О.В., Бурковська А.І. АНАЛІЗ ФОНДОВОГО РИНКУ В УКРАЇНІ	1046
Бурковська А.І., Сухорукова І. ТЕОРЕТИЧНІ ЗАСАДИ ІННОВАЦІЙНОГО МЕНЕДЖМЕНТУ ТА МАРКЕТИНГУ	1049
Бурковська А.І., Феттер А. МЕНЕДЖМЕНТ СОЦІАЛЬНИХ МЕДІА-РЕСУРСІВ: ТЕОРЕТИЧНИЙ АСПЕКТ	1052

Ведмідь М.О., Голобородько В.В. СУТНІСТЬ ТА ХАРАКТЕРИСТИКА ФАКТОРИНГОВИХ ОПЕРАЦІЙ КОМЕРЦІЙНИХ БАНКІВ	1054
Виклюк М.І. ІНСТИТУЦІЙНО-ПРАВОВІ ЗАСАДИ ФОРМУВАННЯ МОДЕЛІ ПОДАТКОВОЇ БЕЗПЕКИ ДЕРЖАВИ	1058
Губарева І.О., Крячко Є.М. ОЦІНКА ПРОГРЕСИВНОСТІ СТРУКТУРИ ДЕРЕВООБРОБНОЇ ПРОМИСЛОВОСТІ УКРАЇНИ ТА КРАЇН СВІТУ	1062
Жабинець О.Й. ГЛОБАЛІЗАЦІЯ ТА COVID-19: ВИКЛИКИ ДЛЯ ЕКОНОМІЧНОГО РОЗВИТКУ УКРАЇНИ ТА ЇЇ РЕГІОНІВ	1065
Зайцева В.М., Цвілий С.М. ПОЛІТИКА УТРИМАННЯ СПОЖИВАЧІВ В МАРКЕТИНГУ ПІДПРИЄМСТВ ГОТЕЛЬНО- РЕСТОРАННОЇ СФЕРИ	1068
Змієвська А.О. ЕТАПИ ПРОВЕДЕННЯ SWOT –АНАЛІЗУ	1073
Іваненко В.С. ДЕРЖАВНА ПОЛІТИКА ЩОДО КАДРОВОГО ЗАБЕЗПЕЧЕННЯ АГРОПРОМИСЛОВОГО КОМПЛЕКСУ: ПРІОРИТЕТИ ТА НАПРЯМИ	1076
Кліндухова І.М. АКУМУЛЮВАННЯ ДЕПОЗИТНИХ РЕСУРСІВ КОМЕРЦІЙНИМИ БАНКАМИ В СУЧАСНИХ УМОВАХ	1081
Мараховський Д.С. ЗАРУБІЖНИЙ ДОСВІД ЗАСТОСУВАННЯ ТЕОРІЇ ІГОР	1084
Ніколайчук Т.О. ПЕРСОНАЛІЗАЦІЯ ЕКОНОМІКО-ТРУДОВИХ ВІДНОСИН У СФЕРІ ПЗФ УКРАЇНИ:НОВИЙ РІВЕНЬ КОРПОРАТИВНОГО МЕНЕДЖМЕНТУ	1087
Предчук О.А., Бурковська А.І. ОСОБЛИВОСТІ УПРАВЛІННЯ ПІДПРИЄМСТВОМ В УМОВАХ ЖОРСТОКОЇ КОНКУРЕНЦІЇ	1091
Семегал К.В. ОПТИМІЗАЦІЯ ДЕБІТОРСЬКОЇ ЗАБОРГОВАНOSTІ ПІДПРИЄМСТВА	1094

Семигулін П.К. ВЗАЄМОЗВ'ЯЗОК ВИДІВ РЕСУРСІВ В ПРОЦЕСІ ОРГАНІЗАЦІЇ УПРАВЛІННЯ РЕГІОНАЛЬНИМ РОЗВИТКОМ	1098
Семигуліна І.Б. МЕТОДИЧНИЙ ПІДХІД ДО ВИБОРУ ПОКАЗНИКІВ ДЛЯ ВИЗНАЧЕННЯ ПРОБЛЕМ СТАЛОГО РОЗВИТКУ РЕГІОНІВ В УКРАЇНІ	1103
Тютюнник С.В., Тютюнник Ю.М. ДОКУМЕНТАЛЬНЕ ОФОРМЛЕННЯ СЛУЖБОВИХ ВІДРЯДЖЕНЬ ЗА КОРДОН	1107
Угрюмова К.О., Ягоденко І.В. ТЕОРЕТИЧНИЙ АСПЕКТ СТАЛОГО РОЗВИТКУ ПІДПРИЄМСТВА	1111
Ус А.О. АНАЛІЗ ЗВІТНСОТІ ЗІ СТАЛОГО РОЗВИТКУ В ТРАНСФОРМАЙЦІЙНИХ ЕКОНОМІЧНИХ ПРОЦЕСАХ	1114
Химич І.Г., Химич О.І. КОРПОРАТИВНА КУЛЬТУРА: НЕОБХІДНИЙ ЕЛЕМЕНТ БІЗНЕС-СЕРЕДОВИЩА В УМОВАХ COVID-19	1116
Алексєєв М.В. СПЕЦИФІЧНІ РИСИ ОРГАНІЗАЦІЇ ЗАХОДІВ В ДІЛОВОМУ ТУРИЗМІ	1120
Томченко С.С. СТРУКТУРА ОРГАНІЗАЦІЇ КОНФЕРЕНЦ-СЕРВІСУ В ГОТЕЛЯХ	1126
Червякова В.В. УПРАВЛІННЯ РИЗИКАМИ В ІНФРАСТРУКТУРНИХ ПРОЕКТАХ ДЕРЖАВНО-ПРИВАТНОГО ПАРТНЕРСТВА	1131
Юзик А.А. ОСОБЛИВОСТІ ВИСВІТЛЕННЯ ІНФОРМАЦІЇ ПРО ЗЕМЕЛЬНІ РЕСУРСИ В БАЛАНСІ СІЛЬСЬКОГОСПОДАРСЬКИХ ПІДПРИЄМСТВ	1136
Ярошенко І.В. ВИЗНАЧЕННЯ ФАКТОРІВ ВПЛИВУ НА СОЦІАЛЬНО-ЕКОНОМІЧНИЙ РОЗВИТОК РЕГІОНІВ В УКРАЇНІ ..	1140
Плотнікова Х.Д. ОРГАНІЗАЦІЯ І ТЕХНОЛОГІЯ ОБСЛУГОВУВАННЯ БАРІВ ПРИ ГОТЕЛІ	1144

Тітов В.В. УПРАВЛІННЯ МАРКЕТИНГОВОЮ ДІЯЛЬНІСТЮ ПРОМИСЛОВИХ ПІДПРИЄМСТВ	1148
Теличкан Ю.В., Фізер Г.І. ПРОФЕСІЙНО-КОМУНІКАТИВН КОМПЕТЕНТНІСТЬ ЯК ФАКТОР, ЯКИЙ ВПЛИВАЄ НА ФОРМУВАННЯ ІМІДЖУ ПУБЛІЧНИХ СЛУЖБОВЦІВ	1153
Холявіцька К.С. ТЕОРЕТИЧНІ АСПЕКТИ СТРАТЕГІЇ РОЗВИТКУ ОБ'ЄДНАНИХ ТЕРИТОРІАЛЬНИХ ГРОМАД	1157
Чередниченко Е.А. ИСПОЛЬЗОВАНИЕ ЭЛАМИНА ДЛЯ СОЗДАНИЯ ПРОДУКТОВ ЛЕЧЕБНОГО И ПРОФИЛАКТИЧЕСКОГО ДЕЙСТВИЯ	1160
Черкашин І.І. ХАРАКТЕРИСТИКА ОСНОВНИХ ЕТАПІВ РОЗВИТКУ БАНКІВСЬКОЇ СИСТЕМИ УКРАЇНИ	1163
Шиловець І.О. ШВЕДСЬКИЙ ДОСВІД МІСЦЕВОГО ЕКОНОМІЧНОГО РОЗВИТКУ ДЛЯ УКРАЇНИ	1167
Юхимець Р.С. РОЗВИТОК ІНФРАСТРУКТУРНОГО ЗАБЕЗПЕЧЕННЯ ЄДИНОГО ЕНЕРГЕТИЧНОГО ЄВРОПЕЙСЬКОГО ПРОСТОРУ В УМОВАХ ІНТЕГРАЦІЇ НАЦІОНАЛЬНИХ РИНКІВ ПРИРОДНОГО ГАЗУ.....	1172
Паранчук М.Є. СПОРТИВНИЙ МЕНЕДЖМЕНТ.....	1177
Ніколайчук О.А., Пшиннік В.О. АНАЛІЗ БРЕНДОВОГО ПОРТФЕЛЮ ГОТЕЛЬНО-РЕСТОРАННОЇ МЕРЕЖІ «REIKARTZ HOTEL GROUP»	1182
Сокурєнко С.Ю. НАЦІОНАЛЬНІ ГОТЕЛЬНІ МЕРЕЖІ НА РИНКУ УКРАЇНИ	1185
Ніколайчук О.А., Коломієць Д.В. ОЦІНКА КОНКУРЕНТОСПРОМОЖНОСТІ ГОТЕЛЬНО-РЕСТОРАННИХ ЗАКЛАДІВ КРИВОГО РОГУ	1188

Лопушинська О.В., Смірнова К.О. СТРАТЕГІЧНИЙ МЕНЕДЖМЕНТ ЯК ВАЖЛИВИЙ ЕЛЕМЕНТ ЗАБЕЗПЕЧЕННЯ СТІЙКИХ КОНКУРЕНТНИХ ПЕРЕВАГ ПІДПРИЄМСТВА В УМОВАХ ЗМІН	1192
Штефан А.С. СПЕЦІАЛЬНІ СТРОКИ ДІЇ АВТОРСЬКОГО ПРАВА..	1194
Куцериб Д.Р. МІСЦЕ АГРАРНОГО ПРАВА В СИСТЕМІ ПРАВА.. УКРАЇНИ.....	1199
Аксьонов Є.М. ОКРЕМІ ПИТАННЯ ПРОВАДЖЕННЯ НЕГЛАСНИХ СЛІДЧИХ (РОЗШУКОВИХ ДІЙ)	1203
Бобокал О.М., Кучак О.Є. ПРАВОВІ АСПЕКТИ ЗАБЕЗПЕЧЕННЯ ВЕРХОВЕНСТВА ПРАВА ЯК УМОВИ ФУНКЦІОНУВАННЯ СУЧАСНОЇ ПРАВОВОЇ ДЕРЖАВИ	1207
Бразалук В.П. СУБ'ЄКТИ І ОБ'ЄКТИ ПОЛІЦЕЙСЬКОЇ ДІЯЛЬНОСТІ	1211
Возний В.В. СТАНОВЛЕННЯ ТА РОЗВИТОК ЗАКОНОДАВСТВА ПРО ФЕРМЕРСЬКЕ ГОСПОДАРСТВО В УКРАЇНІ	1214
Герасимов А.Є. АДМІНІСТРАТИВНО-ПРАВОВИЙ АСПЕКТ ПРЕВЕНТИВНОЇ ДІЯЛЬНОСТІ СПІВРОБІТНИКІВ НАЦІОНАЛЬНОЇ ПОЛІЦІЇ УКРАЇНИ	1219
Герасимов А.Є. ЛЕГАЛІЗАЦІЯ КРИПТОВАЛЮТИ ЯК ОДИН ІЗ КАТАЛІЗАТОРІВ ПОЗИТИВНИХ ЗМІН І ОЗДОРОВЛЕННЯ НАЦІОНАЛЬНОГО ЗАКОНОДАВСТВА УКРАЇНИ	1222
Герасимов А.Є. ЗАСТОСУВАННЯ ЗАОХОЧУВАЛЬНИХ НОРМ ПІД ЧАС КВАЛІФІКУВАННЯ ДЕРЖАВНОЇ ЗРАДИ В УКРАЇНІ: ЗАРУБІЖНИЙ ДОСВІД	1225
Герасимов А.Є. ПРИНЦИПИ ОПЕРАТИВНО-РОЗШУКОВОЇ ДІЯЛЬНОСТІ ЯК ФУНДАМЕНТАЛЬНІ ПОЛОЖЕННЯ ФУНКЦІОНУВАННЯ ОПЕРАТИВНИХ ПІДРОЗДІЛІВ	1229

Гончарук Н.М. ЮРИДИЧНИЙ ЗМІСТ ДЕФІНІЦІЇ «КОРУПЦІЯ»: РЕТРОСПЕКТИВА ТА СУЧАСНІСТЬ	1232
Грицієнко В.В. АКТУАЛЬНІ ПРОБЛЕМИ КРИМІНАЛЬНОЇ ВІДПОВІДАЛЬНОСТІ В УКРАЇНІ	1237
Грицієнко В.В. СИСТЕМА НЕГЛАСНИХ СЛІДЧИХ (РОЗШУКОВИХ) ДІЙ ЯК ФУНДАМЕНТАЛЬНА СКЛАДОВА ДОКАЗУВАННЯ У КРИМІНАЛЬНОМУ ПРОВАДЖЕННІ	1241
Мічурін Є.О. ОСОБЛИВОСТІ ОКРЕМИХ ПРАВОВІДНОСИН У ПРИВАТНОМУ ІТ-ПРАВІ	1246
Кондратюк С.В. ПРАВОВІ АСПЕКТИ ОХОРОНИ ВІНАХОДІВ, ОБ'ЄКТОМ ЯКИХ Є ЛІКАРСЬКІ ЗАСОБИ, ТА ЗАБЕЗПЕЧЕННЯ ПРАВА НА ОХОРОНУ ЗДОРОВ'Я	1250
Лавренко Д.О. АКТУАЛЬНІ ПРОБЛЕМИ СУЧАСНОГО КОНСТИТУЦІЙНОГО ПРОЦЕСУ	1255
Амеліна А.С., Микитенко В.С. МІСЦЕ СПАДКОВОГО ПРАВА У СИСТЕМІ ЦИВІЛЬНОГО ПРАВА	1260
Настіна О.І. ЕФЕКТИВНА АГРАРНА ПОЛІТИКА УКРАЇНИ ТА ПІДТРИМКА ФЕРМЕРСТВА	1263
Петлюк Ю.С. ПРАВА ТА ОБОВ'ЯЗКИ ОСІБ, ЩО ТИМЧАСОВО УТРИМУЮТЬСЯ ПІД ВАРТОЮ	1267
Порядко А.Л. ПІДВИЩЕННЯ ПРАВОВОЇ КУЛЬТУРИ У ЖИТЕЛІВ ПРИКОРДОННИХ РАЙОНІВ	1272
Прокопець О.І. ГРОШОВА ОЦІНКА ЗЕМЕЛЬ: ПРОБЛЕМНІ ПИТАННЯ ТЕОРІЇ І ПРАКТИКИ	1275
Проценко А.М. ОСОБЛИВОСТІ УКЛАДАННЯ ШЛЮБНОГО ДОГОВОРУ В ЄВРОПЕЙСЬКИХ ДЕРЖАВАХ.....	1278
Проценко А.М. УКЛАДЕННЯ ШЛЮБНОГО ДОГОВОРУ. ПРАКТИКА ЗАСТОСУВАННЯ В УКРАЇНІ	1281

Амеліна А.С., Ревера А.О. СПАДЩИНА ЯК ОБ'ЄКТ ЦИВІЛЬНИХ ПРАВ	1284
Волошина С.О., Амеліна А.С. ПРАВОВЕ РЕГУЛЮВАННЯ ОПІКИ І ПІКЛУВАННЯ В ЦИВІЛЬНОМУ ПРАВІ	1287
Сиромятнікова М.С. ДО ПИТАННЯ ЩОДО ДОМАШНЬОГО НАСИЛЬСТВА В УМОВАХ ПАНДЕМІЇ	1291
Андрієвська Л.О. ДЕЯКІ ПИТАННЯ ВИЗНАННЯ СПАДЩИНИ ВІДУМЕРЛОЮ	1295
Стецюра О.С. СУЧАСНІ ПРОБЛЕМИ ЗАХИСТУ АВТОРСЬКОГО ПРАВА В УКРАЇНІ	1299
Амеліна А.С. ПРОБЛЕМАТИКА ДОГОВОРІВ ПРО НАДАННЯ ПОСЛУГ	1302
Амеліна А.С., Сагайдак А.В. ОСОБИСТЕ СТРАХУВАННЯ ЯК ВИД СТРАХОВОЇ ДІЯЛЬНОСТІ	1306
Білоус Р.С. КОНСТИТУЦІЙНО-ПРАВОВІ ЗАСАДИ ПРАВА ВЛАСНОСТІ НА ЗЕМЛЮ ТЕРИТОРІАЛЬНИХ ГРОМАД	1310
Амеліна А., Кашук К.В. ПРОБЛЕМА ЗЛОВЖИВАННЯМ СУБ'ЄКТИВНИМ ПРАВОМ У ЦИВІЛЬНОМУ ПРАВІ УКРАЇНІ	1312
Яремчук В.О. ЗЕМЕЛЬНО-КАДАСТРОВІ ОСОБЛИВОСТІ СІЛЬСКОГОСПОДАРСЬКОГО ЗЕМЛЕКОРИСТУВАННЯ.....	1316
Амеліна А.С. ФОРМИ ВИКОРИСТАННЯ СПЕЦІАЛЬНИХ ЗНАНЬ ..	1318
Гусонька З.П. ОСОБЛИВОСТІ БАНКРУТСТВА ФЕРМЕРСЬКОГО ГОСПОДАРСТВА	1322
Кирилюк К.В., Охман О.В. ІНСТИТУТ СПІВУЧАСТІ У КРИМІНАЛЬНОМУ ПРАВОПОРУШЕННІ В ЗАКОНОДАВСТВІ ЗАРУБІЖНИХ КРАЇН	1327
Копач М.М. ЗНАЧЕННЯ ТА РОЛЬ ФЕРМЕРСЬКИХ ГОСПОДАРСТВ У РОЗВИТКУ АГРАРНОГО ГОСПОДАРСТВА	1332

Шевченко А.О. ОБШУК ЯК РІЗНОВИД СЛІДЧИХ (РОЗШУКОВИХ) ДІЙ	1335
Куцір Н.С. ПРОБЛЕМИ КРИМІНАЛЬНОЇ ВІДПОВІДАЛЬНОСТІ ЗА ПОРУШЕННЯ У СФЕРІ АГРАРНИХ ПРАВОВІДНОСИН	1339
Калашнік Є.О., Недря К.М. СВІТОВІ СИСТЕМИ СОЦІАЛЬНОГО ЗАБЕЗПЕЧЕННЯ, БЕЗПОСЕРЕДНЄ ДОСЛІДЖЕННЯ ЇХ ФАКТИЧНОГО ФУНКЦІОНУВАННЯ	1342
Калашнік Є.О., Філіпп А.В. РЕАЛІЗАЦІЯ ЗАХОДІВ КРИМІНАЛЬНО-ПРАВОВОГО ХАРАКТЕРУ ПО ВІДНОШЕННЮ ДО ЮРИДИЧНИХ ОСІБ	1346
Калашнік Є.О., Царьова І.В. ОКРЕМА ПІДГАЛУЗЬ ПІДПРИЄМНИЦЬКОГО ПРАВА – КОРПОРАТИВНЕ ПРАВО. ОСНОВНІ АСПЕКТИ ФУНКЦІОНУВАННЯ КОРПОРАТИВНОГО ПРАВА	1350
Калашнік Є.О., Шевяков М.О. УМОВИ ЗАБЕЗПЕЧЕННЯ ЗАКОННОСТІ ПРИ КВАЛІФІКАЦІЇ АДМІНІСТРАТИВНИХ ПРАВОПОРУШЕНЬ ПІДВІДОМЧИХ ОРГАНАМ НАЦІОНАЛЬНОЇ ПОЛІЦІЇ	1352
Шевяков М.О., Калашнік Є.О. ПРОФІЛАКТИКА НАЦІОНАЛЬНОЮ ПОЛІЦІЄЮ ПРАВОПОРУШЕНЬ У СФЕРІ ПУБЛІЧНОЇ БЕЗПЕКИ ТА ПОРЯДКУ	1356
Шабалін А.В. ЩОДО КОДИФІКАЦІЇ ЗАКОНОДАВСТВА У СФЕРІ ЗАХИСТУ ПРАВА ІНТЕЛЕКТУАЛЬНОЇ ВЛАСНОСТІ	1362
Шевчук Р.П., Клибаник М.В., Кременський В.В. ОСОБЛИВОСТІ ПОТОКОВОЇ ПЕРЕДАЧІ МУЛЬТИМЕДІЙНОГО ТРАФІКУ	1364
Паляниця Т.В. ОСОБЛИВОСТІ РОЗРОБКИ МОБІЛЬНОГО ЗАСТОСУНКУ ДЛЯ ПОПЕРЕДЖЕННЯ ПРО НАДЗВИЧАЙНІ СИТУАЦІЇ	1366

Шевчук Р.П., Сайчишин Б.Г. ПРОГРАМНЕ ЗАБЕЗПЕЧЕННЯ ДЛЯ АВТОМАТИЗАЦІЇ ПРОЦЕСУ РОЗМІЩЕННЯ ВІДЕОРЕКЛАМИ	1369
Волошин М.О. ВИБІР МАРШРУТИЗАТОРУ ДЛЯ КОРПОРАТИВНОЇ МЕРЕЖІ	1373
Карпенко У.О. ЗАХИСТ ДАНИХ НА КАНАЛЬНОМУ РІВНІ	1375
Кузьма К.Т. РОЗРОБКА CMS-СИТЕМИ НА БАЗІ MVC-ФРЕЙМВОРКУ ДЛЯ УПРАВЛІННЯ САЙТОМ ІТ-КУРСІВ	1379
Маслей М.М. ІНФОРМАЦІЙНА СИСТЕМА АРХІТЕКТУРНИХ ПАМ'ЯТОК	1383
Назаренко О.В. КОРПОРАТИВНІ ПОРТАЛИ: ЇХНЯ РОЛЬ В СУЧАСНОМУ БІЗНЕСІ	1385
Teteriatnyk A.A. ANALYSIS OF THE EFFECTIVENESS OF THE USE OF SMALL EXCAVATION EQUIPMENT	1390
Воденнікова О.С., Головков П.В., Воденнікова Л.В. АНАЛІЗ СУЧАСНИХ АСПЕКТІВ ДЕСУЛЬФУРАЦІЇ СТАЛІ: ДОСВІД УКРАЇНИ ТА ЗАРУБІЖЖЯ	1393
Неженцев А.Б. К ВОПРОСУ УСТОЙЧИВОСТИ МНОГОМАССОВЫХ МОДЕЛЕЙ МОСТОВЫХ КРАНОВ	1399
Чернов О.В. ЗАМІНА БЕТОНУ НА МЕТАЛОКОНСТРУКЦІЇ У БУДІВНИЦТВІ	1403
Горбач П.С. АНАЛІЗ ТА ШЛЯХИ ВИРІШЕННЯ ПРОБЛЕМ, ЯКІ ВИНИКАЮТЬ В ОБСЛУГОВУВАННІ ФОРСУНОК СИСТЕМ COMMON RAIL	1408
Воденнікова О.С., Лисенко Є.І., Вінник І.І. ТРАВЛЕННЯ МЕТАЛУ: ОСНОВНІ МЕТОДИ, ВИБІР ТРАВІЛЬНИХ РОЗЧИНІВ ТА УСТАТКУВАННЯ	1410

Воденнікова О.С., Воденнікова Л.В., Головков П.В. АНАЛІЗ СУЧАСНИХ АСПЕКТІВ ДЕСУЛЬФУРАЦІЇ СТАЛІ: ДОСВІД УКРАЇНИ ТА ЗАРУБІЖЖЯ	1414
Воденнікова О.С., Воденнікова Л.В., Головков П.В. АНАЛІЗ ЕФЕКТИВНОСТІ СУЧАСНИХ ТЕХНОЛОГІЙ ПОЗАДОМЕННОЇ ДЕСУЛЬФУРАЦІЇ ЧАВУНУ	1420
Добровольська О.Г., Бука Є.Р. АНАЛІЗ ГІДРАВЛІЧНИХ ХАРАКТЕРИСТИК ВОДОПРОВІДНОЇ МЕРЕЖІ З УРАХУВАННЯМ УМОВ ЇЇ ЖИВЛЕННЯ	1424
Погребенник В.Д., Кочан О.В., Кочан Р.В., Врублевський С.В., Кравецький В.С. ДОСЛІДЖЕННЯ НЕВИКЛЮЧЕНОЇ ПОХИБКИ НЕОДНОРІДНОСТІ ТЕРМОЕЛЕКТРИЧНОГО ПЕРЕТВОРЮВАЧА З КЕРОВАНИМ ПРОФІЛЕМ ТЕМПЕРАТУРНОГО ПОЛЯ	1428
Болдак Р.А. INNOVATIVE GLOBAL ENERGY TRANSMISSION.....	1433
Постернак І.М., Постернак С.О., Постернак О.С. ОПТИМІЗАЦІЯ РОЗМІЩЕННЯ ПІДПРИЄМСТВ ОРГАНІЗАЦІЙНОЇ СТРУКТУРИ "КОРПОРАТИВНИЙ НАУКОВО-ТЕХНІЧНИЙ КОМПЛЕКС МІСТОБУДІВНОЇ ЕНЕРГОРЕКОНСТРУКЦІЇ".....	1437
Іванців Ю.В. ТЕОРЕТИЧНІ ЗАСАДИ ТЛУМАЧЕННЯ ХУДОЖНЬОГО ТЕКСТУ (НА МАТЕРІАЛІ ТВОРУ К. МАРЛО «ТРАГІЧНА ІСТОРІЯ ЖИТТЯ ТА СМЕРТІ ДОКТОРА ФАУСТА»	1442
Воробйова Я.І. ВПЛИВ РЕКЛАМИ НА СУСПІЛЬСТВО	1445
Полякова О.О. ДО ПРОБЛЕМИ КЛАСИФІКАЦІЇ ГРУП ГРОМАДСЬКОСТІ В УМОВАХ ТРАНСФОРМАЦІЇ СУСПІЛЬНОЇ СВІДОМОСТІ	1449
Радионова Л.А., Радионова О.Н. НАРУЖНАЯ РЕКЛАМА В КОММУНИКАТИВНОЇ СИСТЕМЕ ГОРОДА	1451

Байструк О.В. ДО ПИТАННЯ ПРО СОЦІАЛЬНУ РЕКЛАМУ В УКРАЇНІ	1455
Іваниш В.В. СУТНІСТЬ ТА ОСОБЛИВОСТІ НАТИВНОЇ РЕКЛАМУ НА ПРИКЛАДІ СОЦІАЛЬНОЇ МЕРЕЖІ INSTAGRAM	1459

Пахальчук Наталя Олександрівна
кандидат педагогічних наук, доцент кафедри дошкільної освіти
Вінницький державний педагогічний
університет імені Михайла Коцюбинського
ОСВІТА (Стратегічні напрямки реформування системи освіти)

ФОРМУВАННЯ В ДІТЕЙ НАВИЧОК ЗДОРОВОГО СПОСОБУ ЖИТТЯ

Перехід до нового типу гуманістично-інноваційної освіти в Україні вимагає змін акцентів у вихованні дітей. Важливим завданням системи освіти є навчання підростаючого покоління відповідального ставлення до здоров'я як до найвищої суспільної та індивідуальної цінності. Таким чином, освітні процеси в Україні характеризуються впровадженням національних стандартів та кращих освітніх зразків зарубіжжя. Розкриємо особливості використання вертикального саду в школах як тенденції в освіті зарубіжних країн, які доцільно впроваджувати.

Ця тенденція в освіті, яка походить з таких країн як США, Данія, Нідерланди, Німеччина та Канада, формує в дітей, окрім трудових навичок, моральних цінностей, також і правильні харчові навички. На нашу думку, з метою формування споживацьких навичок можна використовувати вертикальні сади. Будучи модульною системою, вона дозволяє створювати будь-які конструкції в будь-якому місці як у приміщенні, так і на відкритому повітрі. Садівництво приносить плоди, і ці фрукти можна чіпати, вони пахнуть та їх можна коштувати. Учні можуть знати весь процес росту рослин від посадки.

Таким чином, діти дізнаються специфічні потреби кожної рослини чи овочу та час їх росту. Завдяки вертикальним садам учні можуть бачити еволюцію та розвиток різних сортів. Крім того, діти можуть виїняти рослини з вертикального горщика і побачити, як ростуть їх коріння, доторкнутися до них, понюхати, обрізати. Учні можуть зібрати трави та овочі, які вони самі посадили. З урожаєм вони можуть робити кулінарні майстер-класи, наприклад, навчитися готувати спеції з ароматних трав, корисні салати. Використовуючи гідропоніку

(без ґрунту), можна не лише економите воду: немає необхідності використовувати хімічні пестициди або гербіциди. Введення природних елементів стимулює творчість, а також сприяє зростанню міст та робочих приміщень більш придатними для життя та стійкими.

Догляд за рослинами і підтримання вертикального саду – це відмінна можливість провести команди діяльності та підвищення почуття приналежності до суспільства. Тому шкільний сад – це приміщення, зарезервоване в школі для вирощування овочів, ароматичних та лікарських рослин для подальшого використання. Сади бувають різних типів: на землі, у горщиках, у сівалках і навіть у перероблених матеріалах, таких як піддони або ПВХ-труби. Ще один дуже практичний формат – вертикальні сади, які дозволяють комфортно працювати.

Кожна географічна територія має свої екологічні особливості. Існує кілька факторів, що впливають на ріст певних фруктів та овочів у кожній області, де також впливає пора року. Наявність шкільного саду розкриває творчу енергію як для учнів, так і для вчителів. Командна робота в якості зеленого патруля сприяє усвідомленню турботи та поваги до навколишнього середовища завдяки безпосередньому контакту з природою, навчає експериментуванню, формує моральні цінності (відповідальність, терпіння, співпраця) тощо.

Таким чином, наявність шкільного саду допомагає досягти чітких цілей у відповідальному, стійкому та здоровому споживанні їжі, це утримує дітей від непомірного споживання оброблених та ультра-оброблених продуктів харчування, а також цукрів, рафінованих продуктів тощо.

Література:

1. Optimus garden. Електронний ресурс. Режим доступу: <https://optimusgarden.com/educacion/>

Блащук Аліса Максимівна
студентка 2 курсу магістратури, спеціальність 013 «Початкова освіта»
Вінницький державний педагогічний
університет імені Михайла Коцюбинського
ОСВІТА (Стратегічні напрямки реформування системи освіти)

ВПРОВАДЖЕННЯ ЕМОЦІЙНО-ПЕДАГОГІЧНИХ ПРИЙОМІВ У ФІЗКУЛЬТУРНО-ОЗДОРОВЛЮВАЛЬНУ РОБОТУ З УЧНЯМИ

Недостатній рівень фізичної підготовленості, низька рухова активність, підвищений рівень психічної напруженості молодших школярів знижують ефективність рішення освітніх завдань. Необхідно відзначити, що в цьому випадку повноцінне гармонійний психофізіологічний і фізичний розвиток молодших школярів дуже важливо, так як в цей період формується основа життєво необхідних рухових умінь, навичок, фізичних якостей [1; 2] .

Емоційно-педагогічні прийоми – це прийоми, які не тільки знижують психічну напруженість під час виконання рухливих ігор, естафет на витривалість, але і підвищують фізичну підготовленість та формування рухових якостей молодших школярів, так як в них присутні рухові дії. Наведемо приклади емоційно-педагогічних прийомів з досвіду роботи В.Сівакова [1] та розкриємо їх зміст на прикладі рухової дії – біг, проте визначені рухові прийоми можна використовувати і до інших рухових дій.

Так, прийом «Ми – всі лідери» передбачає поділ групи на 3–4 підгрупи, рівні по силам. Молодші школярі отримують завдання пробігти зазначену дистанцію. За сигналом вчителя учень, який біжить попереду уповільнює темп і пропускає вперед (праворуч від себе) всю групу бігунів, після чого стає в кінець колони. За наступним сигналом знову відбувається зміна лідера. Інтервали між зміною лідерів вчитель визначає сам і оголошує учням. Педагог заздалегідь встановлює доступний темп бігу для кожної групи.

Емоційно-педагогічний прийом «Прискорення». Учні біжать у колоні по одному по доріжці в заданому темпі. Кожен останній бігун повинен виходити

вперед, щоб вести біг. При цьому бігуни не повинні збільшувати темп бігу в колоні. Кожен раз, коли останньому учневі потрібно вийти вперед, він повинен виконати прискорення. Число прискорень, довжина відповідних відрізків і кінцева швидкість знаходяться в прямій залежності від кількості учнів в групі і від темпу бігу, заданого всій групі.

Емоційно-педагогічний прийом «Бал подвоюється». Прийом дозволяє більш цікаво проводити рухливі ігри та естафети з молодшими школярами, включаючи психічно напружених школярів. Кожне вигране очко подвоюється або потроюється. Це дозволяє молодшим школярам, у яких низький рівень фізичної підготовленості, на певному етапі бути в рівних умовах з іншими молодшими школярами.

Емоційно-педагогічний прийом «Колективне виконання» полягає у виконанні ігрових завдань в трійках, де менш напружені учасники розташовуються праворуч і ліворуч, а психічно напружений молодший школяр знаходиться в центрі трійки. Таке розташування дозволить їм більш впевнено долати напруженість при виконанні ігрових завдань.

Емоційно-педагогічний прийом «Право вибору». Якщо вправа в естафетах, іграх не викликає напруженості при виконанні в молодших школярів, то вони можуть першими виконати ігрове завдання. Надання молодшим школярам, у яких є психічна напруженість, провідних позицій в ігровій ситуації сприяє виключенню психічної напруженості в їх поведінці.

Обґрунтування емоційно-педагогічних прийомів в ігровій діяльності під час проведення естафет сприяє не тільки зниження психічної напруженості, а й розвитку рухових якостей. Вибір того чи іншого емоційно-педагогічного прийому багато в чому залежав від конкретної педагогічної ситуації і, найголовніше, від того, наскільки можливо за мінімальний проміжок навчального часу оперативно знизити психічну напруженість і отримати відчутний ефект педагогічного впливу.

Таким чином, у сучасних умовах спостерігається стурбованість педагогів і батьків з приводу активного розвитку у дітей гіподинамії, в зв'язку з чим розвиваються різні захворювання організму. Це викликає необхідність включення самих дітей в процес фізичного виховання, використання всіх механізмів і стимулів фізичного вдосконалення.

Література:

1. Сиваков В.И., Сиваков Д.В. Методика снижения фрустрирующей напряженности у младших школьников в физкультурно-спортивной деятельности: учебное пособие. Челябинск, 2014. 143 с.

2. Pakhalchuk N. Pedagogical conditions of activation of children's motional activity // Педагогічні науки: теорія, історія, інноваційні технології: наук. журн. Суми: Вид-во Сум.ДПУ імені А.С. Макаренка, 2016. № 6(60). С. 240–254.

*Керівник: Пахальчук Н.О., кандидат педагогічних наук,
доцент, доцент кафедри дошкільної
освіти ВДПУ імені Михайла Коцюбинського*

Камінська Любов Петрівна

*студентка 2 курсу магістратури, спеціальність 012 «Дошкільна освіта»
Вінницький державний педагогічний
університет імені Михайла Коцюбинського*

ОСВІТА (Стратегічні напрями реформування системи освіти)

ВИКОРИСТАННЯ АКТИВНИХ МОЖЛИВОСТЕЙ НАВЧАННЯ

Рухова активність – це природна біологічна потреба, що визначається сукупністю рухів, які виконує людина в процесі життєдіяльності. Зменшення активного руху є причиною багатьох захворювань сучасної людини, зумовлює сповільнення розвитку в дитячому віці, прискорює передчасне старіння та зменшення тривалості життя.

Аналіз літературних джерел [1;2;3;4;5 та ін.] виявив активні пошуки шляхів активізації рухової активності дітей під час занять. Так, пропонується

використання фітнес-схем. Кожну фітнес-схему можна розмістити на стіні або роздати дітям з метою візуалізації діяльності. Опишемо рухові дії у фітнес-ланцюжках «Жаби-стрибунці»: пригніться, зігнувшись у колінах, і торкніться підлоги руками; стрибайте в положення стоячи; повторіть якомога більше разів. Фітнес-ланцюжок «Бокс»: відскакуйте вперед-назад правою ногою ліворуч; кожен раз, коли ступня вдаряється об землю, повністю простягайте протилежну руку і «пробивайте» повітря кулаком. Повторіть якомога швидше. Фітнес-ланцюжок «Настінні прищепки»: підготуйтеся так, як збираєтесь робити віджимання на стіні; після того, як ви розташували ноги на підлозі, вони вже не можуть рухатися; відштовхнутися від стіни і порахувати, скільки разів ви можете плескати руками, перш ніж впасти назад до стіни [5].

Доцільно створювати сенсорні або рухові доріжки. Вони не тільки додають більше фізичних навантажень, але й можуть бути розроблені таким чином, щоб допомогти практикувати учням різноманітні рухові навички (стрибки, біг, стрибки тощо) та розвивати фізичні якості (гнучкість, спритність, швидкість).

Визначимо поради щодо використання сенсорних та рухових доріжок:

1. Створіть поєднання зигзагу, вигнутих та прямих ліній із вказівками для того, щоб учні переходили на одну ногу, врівноважувались та ходили на кінчиках пальців чи іншими видами ходьби, бігу, стрибків. Лінії або фігури кольоровою стрічкою або фарбою, щоб діти простежили вздовж стіни.

2. Популяризуйте поведінку та прийняття рішень, спрямованих на цілі, за допомогою поєднання все більш складних завдань на сенсорному шляху. Включіть простори, де діти можуть вирішити піти так чи інакше. Включіть простір з невеликими маніпуляторами, такими як стіна для застібки та блискавки або інтерактивна стінка Lego. Виберіть простір, який є доступним для всіх дітей, а також не буде перешкодою для інших під час користування.

3. Заохочуйте оптимістичне мислення дітей та саморегуляцію за допомогою позитивних тверджень. Коли діти притискаються до стіни або

скакають з одного квадрата на інший, вони можуть промовляти: «Я – розумний (-а) і здатний (-а)», «Я – сильний», «Я - готовий вчитися новому» тощо.

4. Заохочуйте навички грамотності за алфавітними візерунками або видовими словами на шляху; навички додавання та віднімання тощо. Зв'яжіть науку з темами навколо погоди, космосу чи тварин тощо. Наприклад, простеження лінії від квітки до квітки, щоб допомогти бджілці переносити пилок.

Таким чином, внаслідок недостатньої рухової активності знижується імунітет молодого організму, створюються передумови до формування слабкого, нетренованого серця і розвитку серцево-судинної недостатності. Тому педагогам необхідно використовувати всі можливості навчання з метою залучення учнів до різноманітної рухової діяльності.

Література:

1. Використання фінес-схем. Електронний ресурс. Режим доступу: <https://www.pegames.org/fitness-circuits/>

2. Пахальчук Н. А. Использование игр-путешествий в физическом воспитании детей старшего дошкольного возраста // Социально-педагогическая и медико-психологическая поддержка развития личности в онтогенезе: сб. материалов междунар. науч.-практ. конф., Брест, 15-16 апр. 2015 г. Брест: БрГУ, 2015. С. 193-197.

3. Фізичне виховання дітей дошкільного віку як основа формування здоров'я сучасного суспільства / Кошель А., Кошель В., Калімбет О., Рябченко А., Хаблова М. // Грааль науки. 2021. №5. С. 277-284.

4. Pakhalchuk N. Pedagogical conditions of activation of children's motional activity // Педагогічні науки: теорія, історія, інноваційні технології: наук. журн. Суми: Вид-во Сум.ДПУ імені А.С. Макаренка, 2016. № 6(60). С. 240–254.

*Керівник: Пахальчук Н.О., кандидат педагогічних наук,
доцент, доцент кафедри дошкільної
освіти ВДПУ імені Михайла Коцюбинського*

Мируха Альона Іванівна
студентка 2 курсу магістратури, спеціальність 012 «Дошкільна освіта»
Вінницький державний педагогічний
університет імені Михайла Коцюбинського
ОСВІТА (Стратегічні напрямки реформування системи освіти)

ОРГАНІЗАЦІЯ ФІЗКУЛЬТУРНО-ОЗДОРОВЛЮВАЛЬНОЇ ДІЯЛЬНОСТІ ДІТЕЙ: ЄВРОПЕЙСЬКИЙ ДОСВІД

Фізичне виховання підростаючого покоління як складова частина освіти повинно мати пріоритет у суспільстві, в якому воно здійснюється. Науковці (Т.Віленська, О.Дубогай, Т.Круцевич тощо) підкреслюють дієву роль оптимальної рухової активності як одного з природних факторів, що сприяють зміцненню здоров'я, розширенню адаптаційного резерву організму, відновленню імунологічного статусу тощо. На тлі гіподинамії чітко виділяється зниження адаптивних можливостей дітей до нових умов навколишнього середовища, порушується рівновага між енергією, що надходить з їжею, та її витратою в процесі діяльності.

Діти, які регулярно займаються фізичною культурою, рідше хворіють на простудні захворювання, успішніше адаптуються до нових умов середовища. Увагу фахівців [1; 2; 3; 4 та ін.] направлено на розробку ефективної системи фізичного виховання дітей різного віку. У більшості країн світу в змісті навчальних програм основна увага приділяється загальнорозвивальним вправам, рухливим і спортивним іграм тощо.

Характерною особливістю програм фізичного виховання в країнах Європи є також наявність спеціального теоретичного курсу, спрямованого на формування з дитячих років стійкого і усвідомленого інтересу до занять фізичною культурою і спортом з метою зміцнення здоров'я, підвищення працездатності і профілактики захворювань.

У всіх країнах економічного співтовариства (ЄС) визнається необхідність програм фізичного виховання як в закладах дошкільної освіти, так і в

початковій школі. В рамках обов'язкових занять розрізняють наступні види програм: основна, що складається з циклів (кілька тижнів) навчання певним спортивних дисциплінах; факультативна, коли діти можуть вибирати цікаві для них види спорту; комбінована, що включає основну та факультативну програми; навчання за спеціальними програмами.

Предмет «Фізичне виховання» був обов'язковим в кінці 80-х років на всіх стадіях навчання в більшості країн. В середньому заняття з фізичного виховання та спорту проводилися 2-3 рази на тиждень, причому тривалість одного заняття склала 45 хв. Тут необхідно зазначити, що середню періодичність і тривалість занять фізичною культурою важко визначити для тих країн, в яких питаннями освіти відають місцеві органи влади (штати, провінції, землі, воєводства тощо).

В австрійських школах програма включає ігрову фізичну активність, плавання, зимові види спорту, туристичні походи. Ця програма користується надзвичайною популярністю в Швейцарії та Голландії. У Фінляндії програма з фізичного виховання не є обов'язковою. Педагоги можуть вносити в неї поправки з урахуванням умов і можливостей школи. У Великобританії взагалі немає єдиної програми з фізичного виховання. В кожному освітньому закладі формується своя система навчання і виховання. Оскільки розклад є рухомим, то педагог на свій розсуд може скоротити або збільшити кількість годин, що виділяються на фізичне виховання [1].

Таким чином, у зарубіжних освітніх закладах успішно впроваджується цілий ряд методик з формування стійкого та усвідомленого інтересу до занять фізичними вправами.

Література:

1. Виленская Т.Е. Оздоровительные технологии физического воспитания детей младшего школьного возраста: учеб. пособие. М., 2018. 285 с.

2. Пахальчук Н.О. Виховання почуття ритму в дітей старшого дошкільного та молодшого шкільного віку засобами ботмерівської гімнастики//

Педагогічні науки: теорія, історія, інноваційні технології: наук. журнал. Суми: СумДПУ, 2015. № 7 (51). С. 260–268.

3. Шиян Б. М. Теорія і методика фізичного виховання школярів. Ч. 2. – Тернопіль: Навчальна книга–Богдан, 2006. – 248 с.

4. Pakhalchuk N. Pedagogical conditions of activation of children's motional activity// Педагогічні науки: теорія, історія, інноваційні технології: наук. журн. Суми: Вид-во Сум.ДПУ імені А.С. Макаренка, 2016. № 6(60). С. 240–254.

*Керівник: Пахальчук Н.О., кандидат педагогічних наук,
доцент, доцент кафедри дошкільної
освіти ВДПУ імені Михайла Коцюбинського*

Гембарська Юлія Богданівна
*студентка 2 курсу магістратури, спеціальність 012 «Дошкільна освіта»
Вінницький державний педагогічний
університет імені Михайла Коцюбинського*
ОСВІТА (Стратегічні напрями реформування системи освіти)

ЗАРУБІЖНИЙ ДОСВІД ОРГАНІЗАЦІЇ ФІЗИЧНОГО ВИХОВАННЯ ДІТЕЙ

Сучасна система фізичного виховання потребує активних перетворень відповідно до сучасних стандартів освіти. Внаслідок запровадження нових тенденцій у галузі фізичної культури й спорту, невідкладними є розв'язання завдань, які залежать від розробки й обґрунтування інноваційних технологій, механізмів їх втілення у практику роботи загальноосвітніх шкіл та закладів дошкільної освіти, й головно. За даними літератури [1; 2; 3; 4 та ін.], найбільш поширеною формою організації оздоровчої роботи в зарубіжних школах є гігієнічне виховання дітей.

Програми гігієнічного виховання в різних країнах досить різноманітні. Так, в США державно законними вважаються: модель SHARP (модель

«Шкільні оздоровчі джерела для дітей»), що включає такі розділи, як: «Профілактика хвороб»; «Раціональне харчування»; «Ріст і розвиток»; «Особисте здоров'я»; «Емоційне здоров'я»; «Здоров'я сім'ї»; «Споживче здоров'я»; «Громадське здоров'я»; «Безпека і перша допомога»; модель СНЕК (модель «Загальна освіта про здоров'я для дітей»), що складається з п'яти розділів: «Про мене»; «Як я расту»; «Їжа, яку я вживаю»; «Вибір, який я роблю»; «Як я залишаюся здоровим»; модель РGHCP/SHCP (модель «Оздоровчий розклад шкіл») призначена для молодших школярів та спрямована на вивчення власного організму. Гігієнічну освіту в школах Німеччини представлено програмою «Знай своє тіло», що складається з шести ступенів і включає теми: як я дбаю про своє тіло; чому я унікальний; як функціонують моє серце і легені; як я вимірюю своє тіло; моє меню; як я березі свої зуби; як рух робить мене життєрадісним; як я уникаю нещасних випадків; чому я проти шкідливих звичок. У Франції подібний курс зачіпає такі теми, як: гігієна порожнини рота; сон; живлення; фізичне виховання; телебачення; шум та ін. У Швеції оздоровча освіта будується з урахуванням віку і мотивації учня, включає елементи біології, психології, соціології та етики, програма адаптована до реального життя і проводиться в тісній співпраці з сім'єю.

Крім загально гігієнічного виховання в зарубіжних країнах широко використовуються програми первинної профілактики, спрямовані на роботу з факторами ризику. Найбільшою популярністю користуються програми раціонального харчування, профілактики хвороб зубів, попередження травматизму на дорогах тощо. У Швеції та Норвегії батьки отримують вичерпну інформацію щодо оздоровлення зубів в дитячому оздоровчому центрі. У Сполучених Штатах Америки підвищена увага приділяється профілактиці дитячого травматизму та попередженню нещасних випадків на дорозі. Це завдання є пріоритетним в рамках гігієнічного виховання багатьох країн.

Для підвищення ефективності гігієнічного виховання широко використовуються наочність і сучасні інформаційні технології: це аудіо-візуальне навчання з профілактики дитячого травматизму; використання стендів і фільмотек з дієтології у Франції, публікації статей в шкільній газеті в Німеччині, випуск книг, брошур, ілюстративного матеріалу в Швеції, пересувні виставки з лекціями і доповідями в Швейцарії і рольові ігри, пісні і вірші в Індії тощо.

Стратегія зміцнення здоров'я, яка спирається на теорію, моделі, методи і засоби гігієнічного навчання і виховання і профілактики захворювань реалізується за чотирма напрямками [1]: інформаційний напрямок, що базується на використанні сучасних комунікаційних методів і технологій; освітній, що включає розробку, реалізацію та оцінку ефективності програм гігієнічного навчання і виховання; координація діяльності різних державних і неурядових органів і установ, засобів масової інформації, громадських організацій, комерційних і приватних структур, зусилля яких спрямовані на реалізацію політики і програм зміцнення здоров'я; безпосереднє надання населенню консультативно-оздоровчої допомоги і надання профілактичних послуг.

Таким чином, аналіз літератури, присвяченої організації та утримання шкільного фізичного виховання за кордоном, свідчить про те, що їх об'єднує наявність спеціального теоретичного курсу, спрямованого на формування з дитячих років стійкого і усвідомленого інтересу до занять фізичною культурою і спортом з метою зміцнення здоров'я, підвищення працездатності і профілактики захворювань.

Література:

1. Виленская Т. Е. Оздоровительные технологии физического воспитания детей младшего школьного возраста: учеб. пособие. М., 2018. 285 с.

2. Москаленко Н.В., Степанова В.І., Власюк О.О., Шиян О.В. Інноваційні технології у фізичному вихованні школярів: навч. посіб. для студ. вищ. навч. закл. Дніпропетровськ, 2011. 238 с.

3. Теорія і методика фізичного виховання / под ред. Т. Ю. Круцевич. Київ: Олімпійська література, 2003. Т. 1. 424 с

4. Pakhalchuk N. Pedagogical conditions of activation of children's motional activity // Педагогічні науки: теорія, історія, інноваційні технології: наук. журн. Суми: Вид-во Сум.ДПУ імені А.С.Макаренка, 2016. № 6(60). С. 240–254.

*Керівник: Пахальчук Н.О., кандидат педагогічних наук, доцент,
доцент кафедри дошкільної
освіти ВДПУ імені Михайла Коцюбинського*

Tonkonoh I.V.

*Associate Professor of Foreign Philology and Translation
Kyiv National University of Trade and Economics*

Yuvkovetska Yu. O.

*Associate Professor of Foreign Philology and Translation
Kyiv National University of Trade and Economics
«ОСВІТА» (Підсекція «Дистанційна освіта у вищій школі»)*

ADVANTAGES AND DISADVANTAGES OF DISTANCE

LEARNING IN UKRAINE

Due to the pandemic that began in 2020, the whole world was quarantined, which led to an economic recession, the lockdown of all air transport and the service industry. There is a demand for distance learning, it is not only students or schoolchildren, all educational institutions in the world are moving to distance learning. Discussions on the topic of distance learning are taking place even today. Our task is to find out the advantages and disadvantages of distance learning in Ukraine, and why this issue is still controversial. Despite the fact that the whole world has been studying for him for a year, he is called "learning the future".

Distance learning is becoming more officially "acceptable" and complete not only in terms of the learning process, but also in the process of legality. On November 2, 2020, the Ministry of Education and Science of Ukraine (MES) recognized distance learning as a separate and full-fledged education:

- ensuring the acquisition of complete general secondary education by distance form (as a separate form of education);
- use of distance learning technologies during the organization of full general secondary education in various forms (full-time (day, evening), correspondence, network, external, family (home), pedagogical patronage), including during quarantine and other emergencies).

When using distance learning, various methods of conveying information can be used, from a presentation to an interactive lecture or seminar. As with any new teaching method, it has its supporters and opponents. Distance learning plays an important role in preparing for the Unified State Examination (USI). Thus, we have an observation from which we can determine the results and draw conclusions about the advantages and disadvantages of distance learning, because today EDI is crucial in becoming a future graduate of a secondary school. With the help of the research, priority tasks for further development of this branch of education on the territory of Ukraine were identified. Undoubtedly, distance learning is playing an increasingly important role in modernizing and improving Ukrainian education. Next we will talk about the main topic of this work. In the course of the study we want to highlight the following dispositions of distance learning:

Advantages:

- Ability to learn material that would not be possible to learn in full-time education, due to lack of equipment, or a large program that is not very similar to this format.
- Opportunity to fully educate people with a person with a form of physical development, especially in Ukraine, where educational institutions are not adapted for people with special needs.

- Possibility of quick and accessible parental control over students' knowledge or progress.

- Ability to centralize the educational process in different regions.

- Increasing the amount of time that can be devoted to learning, due to the fact that you do not have to spend time on the way to school, develops the habit of teaching and seeking the necessary information yourself.

Disadvantages:

- The first point in the advantages is the lack of equipment in the school, but the same problem may be with teachers or low-income students.

- Disadvantages include inadequacy of teachers or students, full-fledged distance learning, and low level of computer skills.

- "Theorizing" of learning, reducing the learning process to mechanistic techniques and methods.

- Lack of social contacts of pupils or students who improve adaptive skills.

- Lack of individual approach to students.

It should be noted that in addition to these traditional and understandable shortcomings that are characteristic of distance learning in any country, Ukraine has some problems with distance learning. After the lockdown introduced in March, the Ukrainian education system was not ready to work remotely. Most pupils and students did not study at that time, as educational institutions could not quickly switch to the new format of learning in a lockdown. There is a problem with the Internet connection, the problem with Internet access in some schools does exist, in particular in rural areas, and especially in mountainous areas. "We couldn't download Zoom, and children can't communicate with either the teacher or classmates. I call the teacher to find out what tasks need to be done," Public Transcarpathia quoted Yulia Khodanych-Basirova, a mother of two students at the Velykolazov Lyceum, as saying. in the Uzhhorod district. She notes that the Internet and mobile communications in their village are poor, and this affects the education of her children. The next problem is very delicate, it is the lack of free space for parents

whose students study at distance learning. Lack of each, free, educational place for each student living in the dormitory.

Conclusion: Distance learning is really the training of the future, which saves time and increases the effectiveness of the training program. Nevertheless, distance learning requires training and concrete actions, such as digitalisation of the population, in the sense of informing and learning distance learning. It is necessary to change the structure and adapt distance learning to achieve greater efficiency, in particular:

- Development of additional courses to compensate for missing knowledge;
- Strengthening the protection and control over the main distributed computer databases and electronic centers;
- Introduction of an electronic version of the point rating system.

Sources:

1. Электронний ресурс. Режим доступу: <https://ru.osvita.ua/vnz/reports/adv/46958/>
2. Электронний ресурс. Режим доступу: http://ru.osvita.ua/legislation/Ser_osv/77298/
3. Электронний ресурс. Режим доступу: <https://www.dw.com/uk/koronavirus-lokdaun-ta-onlain-navchannia-yakymu-ye-realii-ukrainskoi-shkoly/a-5627>
4. Электронний ресурс. Режим доступу: <https://mon.gov.ua/ua/news/zapershij-misyac-roboti-platformoyu-vseukrayinska-shkola-onlajn-skoristalisya-majzhe-5-mln-raziv>
5. Электронний ресурс. Режим доступу: <https://life.pravda.com.ua/columns/2020/03/25/240340/>

Гапоненко Наталія Пилипівна,
*спеціаліст, Подільський спеціальний навчально-реабілітаційний
соціально-економічний коледж*

Гулієва Ольга Романівна,
*студентка, Подільський спеціальний навчально-реабілітаційний
соціально-економічний коледж.*

ОСВІТА (Проблеми підготовки фахівців)

ПРОФЕСІОНАЛІЗМ ФАХІВЦЯ

Постановка проблеми. Кінець ХХ століття і початок нового характеризуються суттєвими досягненнями в галузях фізики, математики, хімії, біології, медицини, фармацевтики, техніки та науки в широкому розумінні цього слова. Вагомі внески, досягнення або суттєві відкриття відмічають Нобелівською премією. І хоча нобелівських лауреатів в галузі освіти не вбачалось, але ми прекрасно розуміємо, що отримання цієї премії стало можливим завдяки таланту і освіченості людей в тій чи іншій галузі, а це, в свою чергу, стало можливим саме завдяки освіті. Жодна людина не народжується з готовими знаннями, а отримує їх в процесі навчання. Ми вважаємо, що фахівець, що виходить із стін будь-якого навчального закладу, повинен бути готовим до роботи за фахом. Рівень його навченості, готовності і фактично компетентності повинен відповідати обраному фаху.

Аналіз останніх досліджень і публікацій. В наукових джерелах знаходимо безліч наукових праць, присвячених розв'язанню проблеми формування професійної компетентності у майбутніх фахівців. Зокрема у О.Атласова, О.Бойка, В.Болотова, Н.Волкова, Г.Гапоненка, Л.Дибкової, І.Зимньої, І.Зязюна, В.Кременя, Дж.Равена, В.Свистун, Г.Селевка, О.Торічного, А.Хуторського та багато інших. Психолого-педагогічні аспекти формування навичок відображені в працях С.Архангельського, Ю.Бабанського, М.Гриньової, Є.Мілеряна, К.Платонова, Г.Селевка, Н.Тализіної, К.Ушинського. Ми провели ретроспективний аналіз наукових досліджень зазначених вище науковців і ще багатьох інших, взагалі до 80 робіт, що дає нам змогу зробити висновок про

зацікавлення науковою спільнотою темою формування професійної компетентності фахівця взагалі і постачанням на ринок праці конкурентоспроможного спеціаліста зокрема. Фахівцями досліджуються технології і методики, критерії і показники, рівні і моделі підготовки тощо. Разом з цим, лише незначна кількість робіт пов'язана з дослідженням саме проблематики сформованості кінцевого результату.

Метою тез є ретроспективний аналіз наукових досліджень щодо формування професійних навичок фахівця взагалі і постачання на ринок праці конкурентоспроможного спеціаліста.

Виклад основного матеріалу. В своїх тезах ми хочемо порушити тему, що активно обговорюється науковою спільнотою, а саме перехід в системі освіти від школи знань до школи навиків. Що ми маємо на увазі? Традиційна система освіти давала знання, уміння і навички. Не перекреслюючи такий освітянський підхід, ми спробуємо акцентувати увагу саме на формуванні навичок. Чому не на знаннях і уміннях? На нашу думку, ми спробуємо довести, що саме навички фахівця в будь-якій галузі діяльності і будуть кінцевим продуктом фаховості або компетентності.

Існує безліч трактувань поняття «навички». Аналіз визначень цього терміну дає змогу констатувати, що це поєднання знань і вмінь, які отримані під час навчання і розвиваються упродовж подальшої роботи, дії, практичного виконання тощо. Тобто складовими навичок є знання (сукупність інформації з будь-якої галузі, набутих у процесі навчання, дослідження тощо) та вміння (здобута на основі досвіду і знань здатність робити щось належним чином).

У своєму підручнику «Вікова та педагогічна психологія» В.Кутішенко подає наступне визначення терміну навички. Це – автоматизовані компоненти свідомої дії людини, які виробляються в процесі її виконання. Однак ознакою сформованості навички є якість дії, а не її автоматизація. Навичка розглядається як дія, доведена внаслідок багаторазових вправ до досконалості виконання [1].

Словник української мови дає наступне визначення навичку. Це – уміння, набуте досвідом, звичкою, вправами... Практичні знання, досвід у якій-небудь галузі [2].

На всесвітньому економічному форумі серед основних навичок було виділено, насамперед, уміння комунікації, дискусії, креативності, адаптуванні та інші. Результати дослідження в *Harvard University i Stanford Research Institute* спільно з фондом *Carnegie Mellon Foundation* дають змогу стверджувати, що успіх керівника в роботі на 75 % визначається м'якими навичками. Цікавий факт ми почерпнули з Всесвітнього економічного форуму, який відбувся у 2020 році. До 2025 року передбачається, що на ринку праці до 52% усієї роботи буде виконуватися роботами. Серед необхідних навичок, які будуть затребувані у 2025 році, на форумі виділили: лідерство, креативність, оригінальність, ініціативність, гнучкість розуму, критичне мислення, впливовість, стресостійкість, технологічність, уміння програмувати і навчатись, уміння вирішувати проблеми, ініціативність та інші.

На думку, Л.Ітельсона, для розвитку навичок необхідно здійснити наступні етапи підготовки:

1. Ознайомлення з прийомами виконання дій. Осмислення дії та її подання. Чітке розуміння мети та способів її досягнення.

2. Опанування окремих елементів дії, аналіз способів їх виконання. Чітке розуміння способів виконання дій. Свідоме, однак невміле і нестійке її виконання.

3. Співвідношення і об'єднання елементарних рухів в одну дію. Автоматизація елементів дії. Удосконалення рухів, усунення зайвих, перехід до мускульного контролю.

4. Опанування довільного регулювання характеру дії. Пластичне пристосування до ситуації. Гнучке, доцільне виконання дії.

Ми поділяємо думку цього та багатьох інших вчених і можемо зазначити, що проблема формування і подальшого розвитку навичок на устах у наукової

спільноти і дослідницьких центрів та різних інститутів. Вона актуальна і потребує подальшого обговорення і осмислення, а в подальшому реалізації.

Висновок. Отже, ми вважаємо, що сформовані навички у молоді в XXI столітті, а саме: лідерство, креативність, оригінальність, ініціативність, гнучкість розуму, критичне мислення, впливовість, стресостійкість, технологічність, уміння програмувати і навчатись, уміння вирішувати проблеми, ініціативність та інші дозволять молоді знайти своє місце у суспільстві.

Література:

1. Кутішенко В.П., Вікова та педагогічна психологія. Підручник. URL: <https://pidru4niki.com/16900527/psihologiya> (дата звернення: 06.02.2021).
2. Словник української мови. URL: <https://slovnyk.ua/index.php> (дата звернення: 06.02.2021).

Лемешко Дмитро Ігорович
Студент 2 курсу, спеціальність
015 «Професійна освіта. Цифрові технології»
Київський національний університет будівництва і архітектури
ОСВІТА (Проблеми підготовки фахівців)

ЗНАЧЕННЯ ПЕДАГОГІЧНОЇ СПАДЩИНИ Я.А. КОМЕНСЬКОГО ДЛЯ ВДОСКОНАЛЕННЯ ПРОФЕСІЙНОЇ МАЙСТЕРНОСТІ СУЧАСНОГО ВЧИТЕЛЯ

Сучасний процес реформування освіти в Україні вимагає переосмислення принципів навчання та виховання дітей і молоді з метою створення нової моделі української школи. Саме тому ми знову звертаємося до витоків педагогічної науки і, звичайно, до праць всесвітньовідомого засновника дидактичних принципів Яна Амоса Коменського, який вважав освіту «протиотрутою невігластву» [1].

Заслугою Коменського є те, що він вперше розробив дидактичні

принципи, дав їх класифікацію. Виступаючи проти панування догматичного навчання, яке існувало в Середньовіччі, Коменський прийшов до висновку, що навчання повинне підкорятися певним законам і закономірностям. Ці положення розкриті ним у книзі «Велика дидактика».

Спеціальна педагогічна наука – дидактика займається усебічним вивченням особливостей цілеспрямованого та систематичного процесу освіти та навчання нового покоління в Україні. Склалася вона в процесі еволюції людської цивілізації. Відомо, що розвиток суспільства завжди просувався одночасно з генезисом освіти. Дидактика на кожному етапі свого розвитку мала свої особливості, тому що кожен період в історії людства висував перед освітою нові завдання. Педагоги, мислителі та діячі навчальних закладів розробляли у відповідності із задачами, що постали перед школою їхнього часу, різноманітні питання навчання та освіти, аналізували проблеми, що існували в навчанні дітей, та висували власні дидактичні думки, концепції. Осмислення прогресивних дидактичних ідей, помилок та здобутків попередніх поколінь із позиції сьогодення є «передумовою всебічного розуміння [2].

Дидактика - частина педагогіки, теорія освіти й навчання, що обґрунтовує і розкриває зміст освіти, методи і організаційні форми навчання [3].

Дидактичний принцип – категорія історична. Це означає, що їх зміст (у кожному разі більшості з них) не є універсальним і "вічним", а виводиться із конкретних історичних умов. Дидактичні принципи, зокрема, визначаються:

а) соціальним замовленням, яке змінюється, залежно від змін в соціально-економічному житті;

б) станом загальнонаукових досліджень, зокрема, у ділянці психології, філософії, соціології, змісту окремих навчальних предметів тощо;

в) власне практикою процесу едукації, яка не лише апробує вартість того чи іншого принципу, але й підказує напрямки пошуків їх варіантів, відповідно щодо часу [4].

Ян Амос Коменський уперше на філософській і психологічній основі

створив цілісну педагогічну систему, реалізувавши побудову педагогіки на теоретичному фундаменті. Зрозуміло, цій теорії притаманна історично з'ясовна обмеженість. Учений заклав традицію, що відкрила шлях для подальших пошуків наукового учення у вихованні. Коменський створив органічну педагогічну систему.

Цінність педагогічної системи Коменського визначається власне практичним, педагогічним досвідом. Система Коменського ознаменувала переверот у практиці шкільного навчання від схоластики до розвитку прогресивної педагогічної думки.

У «Великій дидактиці» закладено загальні цілі виховання. Я.А. Коменський, виходячи з релігійного віроучення стверджував, що людина, як ідеальне створіння, призначена до найвищої мети, більш високої, ніж інші створіння; а саме: до єднання з Богом. Три сходинки ведуть до цієї мети:

- 1) вона повинна пізнати себе і всі речі;
- 2) повинна навчитися володіти самою собою і всіма речами;
- 3) завжди при цьому пам'ятати про Бога.

Ця потрібна мета, підкреслює Я.А. Коменський, досягається мудрістю (знаннями), доброчинністю та релігією, ростки всього цього закладені в людині природою. Я.А. Коменський підкреслює, що головна мета виховання – зробити з людей справжніх людей, зробити з людини людину. Він виокремлює головну роль виховання в процесі досягнення людиною свого високого призначення: бути людиною. «Людина є створіння найбільш тендітне і божественне, якщо вона буде приборкана справжнім вихованням, якщо ж її не виховувати або давати неналежне виховання, то вона буде найдикішою твариною з усіх, кого створює земля» [1].

Вивчення й упровадження педагогічних ідей Я. А. Коменського є надзвичайно перспективним, оскільки його педагогічні твори надзвичайно сучасні. Це може побачити кожен, хто звертається до творчої спадщини великого чеського педагога. Йому належить заслуга внесення до педагогічної

думки кардинально нових ідей, що визначили подальший розвиток педагогіки на наступні роки. Життєстійкість, сучасність педагогічних ідей Коменського пояснюється насамперед їх надзвичайним гуманізмом. Вони склали стійку систему, що стверджує перетворювальну роль виховання. В ідеях педагога закладено зміст, співзвучний з ідеями реформування системи освіти в Україні[5].

Минуло понад 370 років від часу виходу в світ творів Я. А. Коменського, але всі вони зберігають своє величезне значення для педагогічної науки. Я. Коменський – не лише історія, це й наша сучасність, бо його ідеї, критично переосмислені, увійшли в систему української педагогіки, українського національного виховання. Українські освітяни в спадщині Я. А. Коменського знаходять безцінний скарб для творчої праці в такий складний і відповідальний час, а майбутні педагоги – джерела натхнення для вдосконалення професійної майстерності.

Література:

1. Коменский Я. А. Избранные педагогические идеи: в 2-х т. Т 1. М.: Педагогика — 1982 — 656 с.
2. Голубничя Л. Особливості розвитку вітчизняної дидактики в другій половині ХХ століття, Харків, 2013. Педагогічні науки № 3 (59).
3. Словник української мови: в 11 тт./ АН УРСР. Інститут мовознавства; за ред. І. К. Білодіда. — К.: Наукова думка, 1970 - 1980. — Т. 2. — С. 273.
4. Вишневський О. Теоретичні основи сучасної української педагогіки: пос. для студ. вищ. навч. закл. Дрогобич: Коло — 2006 — 326 с.
5. Мазаєва К.В. Педагогічна система Я.А. Коменського – важливе джерело вдосконалення професійної майстерності сучасного вчителя. Херсон: КВНЗ «Херсонська академія неперервної освіти», 2017, Педагогічний альманах

Керівник: Корчова Г.Л., кандидат педагогічних наук, доцент кафедри професійної освіти КНУБА

Паньків Ганна Степанівна
Доцент кафедри музичного та образотворчого мистецтва
Ізмаїльський державний гуманітарний університет
ОСВІТА (Проблеми підготовки фахівців)

ФОРМУВАННЯ ОСНОВ КОЛОРИСТИЧНОЇ КОМПЕТЕНТНОСТІ У МАЙБУТНІХ ВИКЛАДАЧІВ З МИСТЕЦТВА

Більша частина студентів, що приходить до ЗВО на спеціальності галузі образотворчого мистецтва (спеціальності 014.12, 023), мають досить малий досвід мальовничої практики. Проблема ускладнена ще й тим, що далеко не всі школи сучасної довузівської освіти ставлять в основу підготовки художників-початківців роботу з натури. Це означає, що слабо задіяний один з найважливіших механізмів формування культури сприйняття та професійного формування зорових образів – процес сприйняття та аналіз кольору.

Основна частина підготовки митця – постановка ока на формування зорового образу натури, що відповідає меті та завданням живописного зображення. Цілеспрямованість постановки ока на сприйняття кольору можна розглядати як одну з ознак професіоналізму. З вирішення цієї проблеми починається школа і саме мистецтво живопису. Вміння помічати колірну гармонію в навколишній дійсності відкриває дорогу до колористичної майстерності художника. Подолання предметності сприйняття кольору, буденного бачення кольору й роздільного бачення, становить одну з найбільш важливих і складних педагогічних проблем підготовки майбутніх вчителів з образотворчого мистецтва та галузі «Мистецтво».

Компетентність можна розглядати як досвід практичної діяльності, результатом якої стає вміння, здатність, особистісна орієнтація. Поняття «колористична компетентність» може бути визначено як здатність застосовувати теоретичні знання основ кольорознавства і колористики в сукупності з практичними навичками для створення художнього образу за допомогою виразних засобів живопису. Колористична компетентність входить

до базових складових професійних компетентностей в галузі зображального мистецтва, формування яких відбувається в процесі практичної професійної діяльності.

Рівень креативності, творчої активності випускників мистецьких спеціальностей, безсумнівно, є досить високим і має величезний потенціал до розвитку, а їх ерудиція, обізнаність в питаннях теорії живопису, знання основ кольорознавства, вимагає підвищеної уваги. Сучасна система художньої та художньо-педагогічної освіти, методики і практики навчання вимагає вдосконалення і поліпшення, особливо це стосується саме колористичної компетентності студентів на всіх рівнях.

На основі аналізу колористичної підготовки в системі художньо-педагогічної освіти можна виділити основні принципи навчання колористичній культурі, яким повинні слідувати майбутні молодші та бакалаври :

- необхідно обов'язкове первинне засвоєння загальнотеоретичних знань про колір (фізичні, психологічні властивості кольору) в тісному зв'язку з практичними вправами по колористиці;

- практичні заняття з освоєння колориту в живописі в кінцевому рахунку повинні бути спрямовані на засвоєння закономірностей гармонізації кольорових зіставлень (відносин) і творчого розвитку учнів;

- вивчення авторських колірних систем повинно здійснюватися на основі аналізу різних гармонійних колірних поєднань .

Колір в творі художника-реаліста – не самоціль, а природний результат його складних і тонких живописних спостережень, його знань закономірностей колірних явищ в реальній дійсності. Тільки на основі знань законів об'єктивного світу можлива правдива передача в живопису колористичного стану природи. Їх відсутність ускладнює творчий процес художника, веде до невиправданої умовності виразних засобів.

Процес роботи з натури, так само, як і процес її сприйняття, розгортаються в часі, тому на кожному етапі створення зображення зоровий

образ повинен відтворювати відповідні колірні якості природи. На початку роботи проявляється узагальнене сприйняття у формі поєднання взаємопов'язаних великих (локальних) кольорних плям. При вирішенні завдань, що відносяться до деталізації кольорного ладу зображення, – потрібно вміння формувати всебічного зорового образу природи, його насичення деталями кольорних взаємозв'язків. Таке вміння реалізується в прийомах професійної постановки ока, цілеспрямованого використання потенційних можливостей органів зору. Розглядаючи природу «за кольорними вузлами», ми створюємо нюанси кольору через ефекти крайового контрасту, переводячи погляд між кольорними площинами, доповнюємо їх ефектами послідовного контрасту і т.д.

Механізми формування живописного образу природи в процесі зорового її сприйняття взаємопов'язані і знаходяться в активній взаємодії, тому ефективно управління ними можливо лише як управління системою (системне). До числа такого роду механізмів можна віднести:

- включення в процес сприйняття понять про те, що слід виділити в зоровому образі природи живописні якості кольорів;
- створення умов в яких знаходяться об'єкт і суб'єкт сприйняття, необхідних для наочного прояву даних якостей кольору,
- використання прийомів і допоміжних інструментів для відповідної постановки (налаштування) ока.

Ми переконані, що навчання образотворчому мистецтву має бути спрямоване не тільки на вивчення і придбання знань і навичок з теорії та практики живопису, а й на мотивований розвиток творчих здібностей учнів. Саме це уможливить динамічне підвищення рівня початкової підготовки на молодших курсах художніх і художньо-педагогічних ЗВО. Безсумнівно, це послужить також і вирішенню означеної на початку статті проблеми формування основ колористичної компетентності студентів

Рубінська Броніслава Іллівна
кандидат педагогічних наук, доцент
Національний університет біоресурсів і природокористування України
ОСВІТА (Проблеми підготовки фахівців)

THE THEORY OF SUBJECTIVATION, ITS BASIC CONCEPTS FROM THE POINT OF VIEW OF PHILOSOPHY AND PEDAGOGICS

It is well - known that the theory of the subjectivation occupies a central place in the European philosophy thanks to Rene Descartes. Since the 16th century, the Cartesian classical subject has been understood by a whole galaxy of philosophers and scientists of various ranks, which has contributed to the constant evolution of this concept and the growth of concepts that explain the nature and characteristics of the human subject. The greatest of them were G. Leibniz, I. Kant, S. Kierkegaard, F. Hegel, L. Feuerbach, the early K. Marx and others. One of the researchers who studied the subject was M. Foucault, who became the founder of the theory of subjectivation. The term accurately emphasizes what was so lacking in the Cartesian tradition, the very process of formation. The subjectivation's theory focuses on what are characteristics of subject, how it carries out its activities, what it is capable of, what its tasks and aim is. The theory of subjectivation deals with explaining who to become and how to do so in order to have the right to be called a subject. The new postmodern culture, which was widely discussed in the West in the late 20th century, offered new areas of issues that continued to develop in the 21st century. Scientists go on debating changes in people's behavior and what these changes mean when they go beyond "elastic" identity; scientists talk over the changing dimensions of subjectivation. [1]. At the beginning of the XXI century. the philosophical problem of subjectivation began to be actively developed in Ukrainian science (the works of A. Tabachkovsky, A. Pogonyailo, V. Palagut, etc who associated it with the transition from totalitarianism to "more democratic regimes, connected in the post-Soviet conditions with subjectivation not through consciousness / ideology, ... but through desire" [2, p.66]. In the late 90s of the twentieth century a new conceptual question arises: the

appropriateness of the functioning is not so much different forms of subjectivation, but the appropriateness of the process itself.

The main component of this problem, highlighted by many philosophers (M. Foucault, J. Lacan, J. Derrida, J. Butler and others), is a rethinking of the generally accepted traditional understanding of the subject as a holistic and self-identifying structure. Here we should mention the statement of Michel Foucault that "a universal form of the subject, which can be found everywhere, does not exist" [3, p. 301]. According to Foucault, the subject, not being an a priori form of existence of an intelligent person, is the result of the embodiment of various kinds of "games" of truths, i. e. practices of subjugation and liberation, practices of power, according to the terminology of the philosopher [3, p. 255]. Thus, we can assume that the concept of "subjectivation" in Foucault's philosophy is the mechanism by which the researcher analyzes the process of formation of the subject as a social being. Foucault writes further: "I call subjectivation the process by which we obtain the composition of the subject, more precisely - subjectivity, which, obviously, serves only one of the given possibilities of the self-consciousness organization" [3, p. 284].

Foucault proposes to take as a basis for defining the concept of subjectivation the idea of historicity, which allows us to consider the conditions and grounds of the subject as such. In this regard, it should be emphasized that, according to Foucault, the subject is a multifaceted, polyhedral individual, which can include several types. Extreme importance in this process is given to "game", i. e. the formation within the individual of different types of relationships, and therefore different forms of the subject, and the interaction of these forms with the practices ("games") of power.

The formation of subjectivation is a complex and step-by-step process consisting of several so-called modes of objectivation in modern culture. Foucault distinguishes three main modes of objectivation of the individual into the subject: 1. the mode of transformation of the individual into an object of scientific knowledge (a subject that speaks in philology, a subject that acts in economics, a living subject in biology). 2. "separating practices", the essence of which is the division of the subject

both within himself and through others, where the process of such division contributes to the transformation of the subject into an object (for example, the subdivision of man on the sick and healthy, on the criminal and the law-abiding person). These two modes of objectivation constitute the outer side of subjectivation, the purpose of which is to form the subject as a complex, heterogeneous, multifunctional, multiple formation (for example, the criminal subject as a multiple subject is both the subject of the crime, and the subject of persecution, and the subject of detention, and the subject of guilt, and the subject of conviction, etc.) [3, p. 70]. 3. "self-objectivation", i.e. the way in which a person has learned to recognize himself as a subject of sexuality [4, p. 161-162]. This regime is defined by Foucault as the inner side of subjectivation, the main task of which is to coordinate the internal needs, interests, desires of the individual with the current socio-historical situation through certain volitional, moral, intellectual and physical efforts of man himself.

Thus, the plurality of the subject is determined by the plurality of "subdivision of practices" as a characteristic feature of the multifaceted nature of the process of subjectivation. "self-objectivation", i.e. the way in which a person has learned to recognize himself as a subject of sexuality [4, p. 161-162].

Thus, the process of subjectivation is closely interrelated with the process of objectivation, both of these processes pass into each other, transforming the subject into an object in accordance with the given relationship with the "games of truth" (practices of power), which, in turn, makes it possible to analyze the mechanism of formation of subjectivation as such, focusing primarily on social processes of its formation.

Foucault was the first to reflect the controversial subject of subjectivation in his works, but this topic later took an important place in the works of Yu. Kristeva, who created her concept of the speaking subject, and it became important for many further studies. Among them is T. Moi, who notes that, for example, there is always "someone" who speaks, acts, thinks, writes. This "someone" does not need to be depicted as a fully present, consistent intentionality. Thus, we understand that both

motivational and value dimensions are extremely important for students-future teachers and interpreters. Professional value orientations include awareness of the values of professional activity, their differentiation according to the degree of significance, internalization, subjectivation and exteriorization in the process of educational and pedagogical activities. The main approaches to the professional values of the teacher are characterized by humanistic orientation and orientation of the individual to basic and universal values (anthropocentrism, self-knowledge, free development), values of pedagogical communication (tolerance, individual approach, friendliness, emotional stability) and values that define professional culture, tact, morality and responsibility).

Student's subjectivation, on the one hand, is determined by external socio-cultural processes, when a person becomes the object of various programs and practices of society (state, various institutions, social groups, etc.), on the other hand - immanent processes of human self-development. Therefore, we understand the process of subjectivation of students of philology as becoming and realizing oneself as a professional, a specialist in the field of translation and education. A subject is a multifaceted, individual who can include several types at the same time. The main component of this problem is a rethinking of the generally accepted traditional understanding of the subject as a holistic and self-identifying structure. In the 21st century, in an era of extraordinary development of society and new technologies, rapid improvements, invisible due to its speed, it is necessary to put into practice all possible means to form a subject project as a social being, as a multifaceted being, ready for development. This is a very important stage in the preparation of a student of philology for future professional activity, because only after reaching such a stage of development, one teach and interpret it to others. The next generation will change, the latest technologies will cease to be the latest, but by introducing as many of the latter as possible to the study of philology students, it is possible to take a step towards further changes.

References:

1. Gerchanivska, P. (2014) Subjectyvatstva ludyni v umovah ukrainskykh realii (Person's Subjectivation in Ukrainian Realia Conditions), Naukovi zapysky Natsionalnogo Universitetu "Ostrozka Akademia", Serya : Kulturologia, Vypusk 15(2), 3-8.
2. Hrytsenko, V.I., Artemenko, V.B. Artemenko, Ye.V. and al (2012). Novyi Informatsionnyi Tehnologii v obrazovanyi dlia vseh (New Informational Technologies in Education for all), NAN Ukrainy, Mezhdunar. nauch.- ucheb. Tsentr informats, tehnologii i system, K, Academ – periodika, 268.
3. Foucault, M. (2002) Intellectualy i vlast: izbrannyye politicheskie statti, vystupleniya, i intervju. (Intellectuals and the Power: Chosen political articles, speeches and interviews), Moscow, Praxis, 384.
4. Turkot, T.I. (2011) Pedagogika Vyshchoi Shkoly: navch. Posibnyk (Higher School Pedagogics: Tutorial). Kyiv, Kondor, 628.
5. FES (1989) Filosofskiy Entsyclopedicheskiy Slovar. Moscow, Sovetskaya Entsyclopediya, 215.

Абдуллаєв Алтай Карам огли

старший викладач кафедри фізичного виховання і спорту

Нестеров Олексій Сергійович

старший викладач кафедри фізичного виховання і спорту

*Таврійський державний агротехнологічний університет імені Дмитра
Моторного*

Ребар Інесса Василівна

*старший викладач кафедри теорії та методики фізичного виховання і
спортивних дисциплін*

*Мелітопольський державний педагогічний університет імені Богдана
Хмельницького*

ОСВІТА (Методичні основи виховного процесу)

ОСНОВНІ ПІДХОДИ ДО ФОРМУВАННЯ ФІЗИЧНОЇ КУЛЬТУРИ ОСОБИСТОСТІ СТУДЕНТІВ ЗАКЛАДІВ ВИЩОЇ ОСВІТИ

Однією з найважливіших державних завдань в умовах модернізації системи освіти є турбота про фізичне, психічне і соціальне здоров'я студентів,

його збереження та зміцнення. Це обумовлено, в першу чергу, тією обставиною, що здоров'я студентів викликає серйозну тривогу фахівців: медиків, психологів, соціологів [5].

Аналіз теорії і практики сучасного фізичного виховання студентів в державних освітніх установах свідчить про наявність суперечності між об'єктивною потребою суспільства в ефективному формуванні фізичної культури особистості підрастаючого покоління і діючою традиційною системою фізичного виховання, орієнтованою на досягнення нормативно заданих показників фізичної підготовленості студентів.

У зв'язку з вищевикладеним завданням цього дослідження є розробка ефективної педагогічної моделі формування фізичної культури особистості студентів. Передбачалося, що формування фізичної культури особистості буде ефективним, якщо метою фізичного виховання буде формування у студентів мотивації до самостійних занять фізичними вправами, підвищення рівня їх фізкультурної освіченості і ціннісного ставлення до фізичної культури і спорту.

В сучасних умовах як ніколи гостро стоять проблеми пов'язані зі станом здоров'я підрастаючого покоління. Фахівцями констатуються масові порушення у дітей і молоді фізичного і нервово-психічного здоров'я, дефекти статевого розвитку, зниження стійкості до споживання алкоголю, наркотиків, токсичних речовин, погіршення фізичного розвитку і фізичної підготовленості.

Багатьма дослідниками відзначається достовірна залежність числа і характеру порушень в стані здоров'я студентів від обсягу і інтенсивності тренувальних навантажень, від незбалансованого харчування, порушення служб лікарського контролю, консервативних форм і методів фізичного виховання, недостатнього матеріального забезпечення. Незважаючи на величезну кількість постанов, рішень, заповнень про зміцнення здоров'я молодого покоління, вченими відзначається об'єктивне погіршення його стану здоров'я [1,3,5].

Незважаючи на існуючі проблеми, пов'язані з модернізацією освіти, єдиною дисципліною, здатної підтримати, а при гарній організації і підвищити рівень здоров'я студентів, є заняття фізичною культурою. Для молодого організму рухова активність є системоутворюючим фактором становлення особистісних якостей, умінь, навичок, здорового способу життя, протидії шкідливим звичкам [4].

Нас сьогоднішній час години, що відводяться навчальним планом на заняття з фізичного виховання, не можуть забезпечити ефективного зростання фізичної підготовленості студентів. Необхідно вишукувати можливості підвищення їх рівня рухової активності за рахунок організації самостійних занять. Більш високий рівень фізичного розвитку і фізичної підготовленості спостерігається в разі занять студентів в різних спортивних секціях або клубах фізичної культури, при такому руховому режимі фізична активність студентів підвищується більш ніж на 80%.

Як показує практика, при організації процесу фізичного виховання, в більшості своїй вирішуються лише окремі питання, пов'язані з розвитком фізичних якостей і здібностей студентів і практично не зачіпаються проблеми власне фізичної культури. Такий підхід призводить до того, що число студентів, що займаються фізичними вправами в позааурочних формах, скорочується більш ніж на 37%, оскільки у них не сформована установка на постійне фізичне самовдосконалення [5].

Багато дослідників розглядають фізичну культуру особистості як частину загальної культури, що представляє собою якісне динамічний стан, що характеризується певним рівнем спеціальних знань, фізичної досконалості, мотиваційно-ціннісних орієнтацій, придбаних в результаті освіти, виховання і інтегрованих в здоров'я [1-5].

Цільова спрямованість сучасних педагогічних програм зовсім виразно стверджує необхідність формування фізичної культури особистості студентів, стверджуючи тим самим філософсько-культурологічний підхід до організації

навчального процесу з фізичного виховання. Але традиційно процес фізичного виховання зводиться до фізичного розвитку, фізичної підготовки, розвитку фізичних якостей, формування рухових умінь і навичок займаються, тобто акцент ставиться на біологічному, руховому аспекті.

Фізкультурне виховання переслідує більш широкі цілі – виховання через культуру, за допомогою освоєння ціннісного потенціалу фізичної культури. Таким чином, фізкультурне виховання – це педагогічний процес формування фізичної культури особистості [3,с.140].

Говорячи про ціннісний потенціал фізичної культури і спорту, необхідно мати на увазі два рівні цінностей: суспільний і особистісний. Особистісний рівень освоєння цінностей фізичної культури визначається знаннями людини в області фізичного вдосконалення, різноманітністю рухових вмінь і навичок, здібностями до самоорганізації здорового стилю життя, соціально-психологічними установками, орієнтацією на фізкультурно-спортивну діяльність.

Головною цінністю фізичної культури є те, що вона засвоюється людиною, тобто переходить з розряду суспільної цінності в цінність особистісну. Таким чином, цінності фізичної культури через систему фізичного виховання повинні сприяти формуванню фізичної культури особистості, яку слід розглядати як систему відносин людини до фізичної культури через мотиваційний і діяльнісний компоненти. Це можна виразити наступною формулою: фізична культура особистості складається з того, що людина знає і вважає важливим для себе плюс те, що людина вміє плюс те, що він робить для себе в даному напрямку [3,с.141].

Позитивний ефект виховання в галузі фізичної культури буде досягнутий якщо особистісні цінності фізичної культури будуть відчуті людиною, зрозумілі і усвідомлені як життєво важливі і необхідні, і будуть підкріплюватися активною фізкультурно-спортивною діяльністю.

В фізичну культуру особистості, слід включати єдність таких компонентів: потреба в постійному фізичному вдосконаленні, знання, вміння і навички, що становлять фізкультурну освіченість індивіда, втілення вищевказаної потреби в регулярних повсякденних заняттях фізичними вправами [3,с.142].

Важливим є те, щоб кожен студент правильно ставився до свого здоров'я і іншим фізичним якостям і здібностям, розумів їх соціальне і особисте значення, щоб він освоїв відповідні знання та засоби, що дозволяють йому цілеспрямовано впливати на наявні у нього дефекти у фізичному розвитку, щоб він робив це не з примусу, а в результаті внутрішньої потреби у фізичному вдосконаленні. Тільки на основі цього може бути сформована фізична культура особистості як один з аспектів загальної культури і як фактор розвитку особистості.

Формування фізичної культури особистості, в першу чергу потреби в систематичних заняттях фізичними вправами на основі фізкультурної освіченості, стає єдиною правильною досяжною метою процесу фізичного виховання в умовах вищого навчального закладу. У зв'язку з цим проблема, пов'язана з розробкою і впровадженням технологій формування фізичної культури особистості в студентському віці, є актуальною на сьогоднішній день. Ефективність процесу формування фізичної культури особистості багато в чому визначається активністю і зацікавленістю студентів у фізкультурно-спортивній діяльності.

Література:

1. Купреєнко М.В., Ребар І.В., Ушаков В.С. Мотиваційно-ціннісне ставлення студенток педагогічного університету до занять з фізичного виховання. Збірник тез за матеріалами Міжнародної науково-практичної конференції «Філософські обрії сьогодення» 19 листопада 2020 р. Херсон: ХДАЕУ, 2020. С. 138-139.

2. Майдебуря О.Г., Суханова Г.П. Формування мотиваційно-

ціннісного ставлення студентів до занять фізичною культурою і спортом. Матеріали XXXVI Міжнародної науково-практичної інтернет-конференції «Проблеми та перспективи розвитку сучасної науки в країнах Європи та Азії»// Збірник наукових праць. Переяслав, 2021.С.149-152.

3. Непша О.В, Купреєнко М.В., Ушаков В.С. Формування фізичної культури особистості студентів педагогічних закладів вищих освіти. Наукове сьогодення: стан та перспективи регіональних досліджень: матеріали Всеукраїнської науково-практичної конференції (м. Мелітополь, 19 травня 2021 р.). Мелітополь : МДПУ імені Богдана Хмельницького, 2021. С.140-143.

4. Непша О. В., Суханова Г.П. Формування мотиваційно-ціннісного ставлення студентської молоді до занять фізичною культурою. Фізичне та спортивне виховання у вищих навчальних закладах: тези доповідей Всеукр. наук.-практ. конф., Запоріжжя, 13-15 жовтня 2017 р. Запоріжжя: ЗНТУЮ 2017. С. 30-33.

5. Ребар І.В. Вплив фізичної підготовленості та стану здоров'я на адаптацію студентів до занять фізичною культурою. Науковий вісник Мелітопольського державного педагогічного університету. Серія: Педагогіка. 2010. №4. URL: <http://magazine.mdpu.org.ua/index.php/nv/article/view/355/299>

Андреєва Тамара Титівна,
*кандидат філософських наук, доцент кафедри психології і педагогіки
дошкільної освіти*

Борисова Олена Олександрівна,
*кандидат педагогічних наук, доцент кафедри психології і педагогіки
дошкільної освіти*

Університет Григорія Сковороди в Переяславі
ОСВІТА (Методичні основи виховного процесу)

СПІЛКУВАННЯ ЯК ОСНОВА ПЕДАГОГІЧНОЇ МАЙСТЕРНОСТІ ВИХОВАТЕЛЯ ЗАКЛАДУ ДОШКІЛЬНОЇ ОСВІТИ

*Я вірю в могутню, безмежну силу слова
вихователя. Слово – найтонший інструмент,
яким ми, вчителі, повинні вмiло доторкатися до
сердець наших вихованців.*

В. О. Сухомлинський

Завдання сучасних закладів дошкільної освіти в Україні сприяти – інтелектуальному, емоційному, творчому, креативному розвитку дошкільнят, формуванню всебічно розвиненої особистості. Це завдання вимагає від педагогів постійного оновлення і удосконалення професійних якостей, серед яких важливе місце займають навички особистісно-орієнтованого педагогічного спілкування, яке визначають як «встановлення контакту з учнями, професійний вплив особистісних стосунків між ними» [2, с.651]. Високий професійний рівень вихователя передбачає наявність не тільки великого ступеня засвоєння сукупності теоретичних знань, але і здатність будувати відносини співробітництва на основі гуманістичної особистісно орієнтованої моделі

Аналіз діяльності змісту професійної діяльності педагогів дає змогу виявити її поліфункціональність. Вихователь сучасного закладу дошкільної освіти презентує себе як особистість що володіє комплексом специфічних професійних якостей, які реалізуються у професійній майстерності; як керівник дитячого колективу – організатор різних поліфункціональної системи діяльності дітей; як педагог, який координує та контролює навчальний процес,

метою якого є всебічний розвиток дітей та підготовка до успішного навчання в школі; як вихователь із цілеспрямованим впливом на дитячий колектив з метою формування моральних якостей; як людина, що особистим прикладом сприяє створенню позитивного морально-психологічного клімату в дошкільній установі.

В сучасних наукових дослідженнях О. Байер, А. Загородня, О. Кононко, Т. Піроженко, С. Тітаренко розглядають педагогічну майстерність як гармонійне сполучення, взаємозв'язок та взаємообумовленість основних елементів педагогічної культури у педагогічній діяльності. Вони націлюють майбутніх вихователів на пошук власних оригінальних технологій побудови освітнього процесу, з тим щоб забезпечити можливість проживання дитиною періоду дошкільного дитинства в атмосфері любові, захищеності, довіри, гри і разом з тим готувати її до навчання в школі, до життя в соціумі, яке вимагає дотримання певних безпекових правил. Тому до колективу і кожної дитини зокрема педагог має донести інформацію в такій формі, щоб вона була зрозумілою, доступною, а для цього в групі має бути сприятливий психологічний клімат. І. Зязюн зазначає: «Професіональне педагогічне спілкування – це комунікативна взаємодія педагога з учнями, батьками, спрямована на встановлення сприятливого психологічного клімату, психологічну оптимізацію діяльності і стосунків» [3, с.113].

Багаторічний досвід педагогічної діяльності показує, що вихователю недостатньо теоретичного блоку знань основ психологічних, педагогічних та методичних основ наук, адже всі його знання та вміння та вміння передаються дітям лише завдяки живому та безпосередньому спілкуванню. Тому педагогічне мистецтво спілкування іноді розглядають як «театр одного актора». Звернення до системи підготовки акторів К. Станіславського дозволяє розглянути природу акторської (комунікативної) творчості через природну здатність людини як творця і актора. В ній вирішуються питання свідомого та цілеспрямованого оволодіння підсвідомими, довільним процесом творчості, виявом таланту

особистості в діяльності. Система К. Станіславського – не тільки про акторську творчість, але й про те, як враховуючи об'єктивні закони збагачувати, удосконалювати, розвивати різні природні здібності – і не лише сценічні. В оволодінні майстерністю словесного впливу на дитячу аудиторію важливе значення мають як природні задатки, так і можливість їх удосконалення їх в процесі навчання, виховання та практичної діяльності. Лише поєднання творчих здібностей з постійним і наполегливим самовдосконаленням сприятимуть оволодінням педагогічною майстерністю на високому рівні. Вихователям слід старанно плекати такі творчі якості як спостережливість, вразливість, темперамент, пам'ять, уяву, фантазію, смак, мистецтво перевтілення; відчуття темпу і ритму, щиросердність, музикальність, самовладання, безпосередність, винахідливість тощо.

Педагогічне спілкування виконує ряд функцій, а саме інформаційну, пізнавальну, організаційну. «обмін ролями», співпереживання, самоствердження, інтегративно-компенсаторну [1, с.71 - 74]. На нашу думку, важливим аспектом педагогічного спілкування є також введення вихованців в складний світ людських емоцій, особливо актуальним є розвиток здатності до емпатії як співпереживання і співчуття. Цю здатність діти можуть засвоїти шляхом засвоєння моделі поведінки педагога як в повсякденному житті в різних непланових життєвих ситуаціях, так і на заняттях, коли вихователь читає дітям оповідання на відповідну тематику, розповідає авторські чи народні казки, створює ситуації, в яких діти можуть виявити своє бачення вирішення конфліктних чи життєвих ситуацій. Особливо цінними є оповідання, притчі, казки видатного педагога Василя Олександровича Сухомлинського.

Можна і потрібно залучати дітей до спільної діяльності, надавати дітям дієві та ефективні моделі спілкування на засадах толерантності та взаємоповаги, заохочувати їх до такого спілкування., «адже дитинство та юність – це ті найважливіші моменти, коли ми маємо можливість сформувати необхідні емоційні звички, які згодом керуватимуть нашим життям» (1, с.29). Готовність

дітей до засвоєння знань починає формуватися ще в ранньому дитинстві, і тому вихователям важливо розуміти найголовніші елементи, які по'язані з емоційним інтелектом і сприятимуть формуванню навичок спілкування, емпатії, поведінці в соціумі на засадах толерантності і поваги до інших. Даніел Гоулман найголовнішими вважає такі якості особистості:

1. **Упевненість** трактується як почуття контролю і самоконтролю, володіння своїм тілом, врівноваженою поведінкою, відчуття дітей, що кожен з них зможе виконати завдання або те, за що береться з власної ініціативи і що при необхідності дорослі і однолітки допоможуть.

2. **Допитливість** як відчуття що навчання – це справа корисна, приносить задоволення і на всі запитання можна знайти відповідь.

3. **Цілеспрямованість** як бажання і здатність свідомо впливати на ситуацію і наполегливо йти до мети. Це пов'язано з почуттям компетентності і ефективності.

4. **Самоконтроль** розглядається як здатність передбачати і контролювати свої власні вчинки відповідно до свого віку, відчуття внутрішнього контролю.

5. **Зв'язок і здатність контактувати з іншими** передбачає відчуття, що співрозмовники розуміють дитину, а вона розуміє їх.

6. **Уміння спілкуватися** - бажання вербального обміну думками, ідеями, почуттями з іншими та вміння цей обмін здійснювати.. Це пов'язане з почуттям захищеності, довіри, задоволенням від контакту з оточенням, як з іншими дітьми, так і дорослими.

7. **Взаємодопомога** як здатність узгоджувати свої потреби з потребами інших під час групової роботи (там само:335).

Дитячий вік – вік гри, яка є провідною діяльністю дошкільнят. Від педагога вимагається особливе вміння так при необхідності увійти в дитячу гру, щоб не поламати задум і разом з тим спрямувати розвиток гри в позитивне русло. Особистісно-орієнтована модель спілкування в даному випадку передбачає позитивне підкріплення, схвалення, створення ситуації успіху,

дозовану допомогу, акцентуалізацію на позитивних моментах і вчинках, Форма спілкування – серйозна, вихователь теж входить в роль, доброзичлива, небагатослівна, ситуативна – при зміні сюжету в бажаному напрямку вихователь тактовно залишає гру. Під час такого спілкування вихователь не нав’язує свою думку, а лише виступає в ролі рівноцінного партнера, пропонує співпрацю, дає можливість вибору.

Отже, педагогічне спілкування має велике значення у навчально-виховному просторі сучасних закладів дошкільної освіти як співробітництво педагога з дітьми на принципах гуманізму, довіри, поваги до особистості дитини. В подальшому плануємо звернутися до розгляду різних стилів педагогічного спілкування.

Література:

1. Гоулман Д. (2019) Емоційний інтелект. Харків: Віват, 512 с.
2. Загородня Л.П. Педагогічна майстерність вихователя дошкільного закладу: навчальний посібник / Л.П Загородня, С. А. Тітаренко. – 2-ге вид. – Суми: Університетська книга, 2019. – 319 с.
3. Енциклопедія освіти / Акад. пед. наук України: головний ред. В. Г. Кремень. – Київ: Юрінком Інтер, 2008. – 1040 с.
4. Педагогічна майстерність: підручник / Зязюн І. А., Крамущенко Л. В., Кривонос І.Ф. та ін. – Київ: Вища школа, 2004. - 168 с.

Антоненко Віталій Анатолійович

вчитель географії

Сиваський ЗЗСО №1 Новотроїцької селищної ради Херсонської області

Василюк Людмила Анатоліївна

вчитель географії

Любимівський ЗДПЗСО №2 Каховського району Херсонської області

ОСВІТА (Сучасні методи викладання)

**ПРОБЛЕМНЕ НАВЧАННЯ ЯК ЗАСІБ АКТИВІЗАЦІЇ ПІЗНАВАЛЬНОЇ
ДІЯЛЬНОСТІ УЧНІВ НА УРОКАХ ГЕОГРАФІЇ**

Мета активізації шляхом проблемного навчання полягає в тому, щоб зрозуміти рівень засвоєння понять і навчити не окремим розумовим операціям у випадковому, стихійному порядку, а системі розумових дій для вирішення нестереотипних задач. Ця активність полягає в тому, щоб учень, аналізуючи, порівнюючи, синтезуючи, конкретизуючи фактичний матеріал, сам одержав з нього нову інформацію. Іншими словами, це розширення поглиблення знань за допомогою раніше засвоєних знань або нове використання колишніх знань. Нового застосування колишніх знань не може дати ні учитель, ні книга, воно шукається і знаходиться учнем поставленим у відповідну ситуацію.

Розумовий пошук – складний процес, він, зазвичай, починається з проблемної ситуації, проблеми. Але не всякий пошук пов'язаний з виникненням проблеми. Якщо учитель дає завдання учням, вказавши, як його виконати, то навіть самостійний пошук не буде вирішенням проблеми.

Справжня активізація учнів характеризується самостійним пошуком не взагалі, а пошуком шляху вирішення проблем. Якщо пошук має на меті вирішення технічної, практичної навчальної проблеми або форм і методів художнього відображення, він перетворюється на проблемне навчання [1].

Основну відмінність між проблемним і традиційним навчанням ми бачимо в двох моментах: вони розрізняються за метою і принципом організації педагогічного процесу.

Мета проблемного типу навчання не тільки засвоєння результатів наукового пізнання, системи знань, але і самого шляху процесу отримання цих результатів, формування пізнавальної самодіяльності учня і розвитку його творчих здібностей [6].

Мета традиційного типу навчання – засвоєння результатів наукового пізнання, озброєння основами наук, що вивчаються, прищеплення дитині відповідних умінь і навиків [2].

В основі організації вчителем пояснювально-ілюстративного навчання лежить принцип передачі учням готових висновків науки. В основі організації

мети процесу проблемного навчання лежить принцип пошукової учбово-пізнавальної діяльності учня, тобто принцип відкриття ним власних наукових досягнень, способів дії, винаходу нових предметів або способів доповнення знань до практики.

При проблемному навчанні діяльність вчителя полягає в тому, що він, довівши в необхідних випадках пояснення змісту найскладніших понять, систематично створює проблемні ситуації, повідомляє учням завдання і організовує проблемні ситуації для їх навчально-пізнавальної діяльності так, що на основі аналізу фактів учні самостійно роблять висновки і узагальнення, формують за допомогою вчителя певні поняття, закони.

В результаті в учнів виробляються навички розумових операцій і дій, навички перенесення знань, розвивається увага, воля, творча уява.

В.М. Самойленко, О.М. Топузов, Л.П. Вішнікіна, І.О. Діброва виділяють дві моделі проблемного навчання в географії:

1) Проблемні моделі навчання географії – один з типів моделей навчання географії, в основу застосування яких покладено створення ситуацій інтелектуального ускладнення, подолання яких спричинює активізацію навчально-пізнавальної діяльності учнів з географії, зокрема творчої. Одним з різновидів цих моделей є проблемно-дискусійні моделі навчання географії.

2) Проблемно-дискусійні моделі навчання географії – один з різновидів проблемних моделей навчання географії, а саме моделі, що забезпечують реалізацію навчальної дискусії з географії та дискусійно-інтерактивної форми організації навчально-пізнавальної діяльності учнів з географії [3,с.225]

Проблемне навчання має спеціальні функції:

- виховання навичок творчого засвоєння знань (вживання окремих логічних прийомів і способів творчої діяльності);
- виховання навичок творчого застосування знань (вживання засвоєних знань в новій ситуації) і уміння вирішувати навчальні проблеми;

- формування і накопичення досвіду творчої діяльності (оволодіння методами наукового дослідження, вирішення практичних проблем і художнього відображення дійсності) [1,4].

Розумова діяльність учнів стимулюється постановкою питань. Питання вчителя повинне бути складним настільки, щоб викликати утруднення, і в той же час посильним для самостійного знаходження відповіді.

У навчанні можна виділити три типи створення проблемної ситуації.

1. Проблемна ситуація може виникати, коли учневі бракує знань для вирішення поставленого перед ним завдання або коли умова завдання містить неповну інформацію. Учневі необхідно поповнити знання і потім приступити до вирішення проблемного завдання.

2. Проблемна ситуація виникає і тоді, коли є необхідні знання. Для вирішення завдання потрібно відібрати потрібні знання.

3. Проблемна ситуація виникає тоді, коли учень стикається з новими умовами застосування знань [4].

Виявлення проблеми, її формулювання – перший етап проблемного навчання. Зазвичай проблемну ситуацію створює вчитель. Він ставить проблемні питання і дає проблемні завдання: «Які зміни можливі в тій частині літосфери, де відбувається виверження вулкану?», «Як виверження вулкану впливає на атмосферу, земну кору, гідросферу?», «Чому безстічне озеро Чад майже прісне?», «Складіть проект залізничної магістралі». Потім слідує пошук вирішення проблемного питання і саме рішення. Рішення і пошук рішення здійснює сам школяр. Учитель не дає готового рішення, він може намітити лише шлях, вказати на труднощі. Пошук рішення полягає в обґрунтованих відповідях. Учитель стежить за логікою міркування, відкидає або погоджується з доводами учня.

Найголовніше при проблемному навчанні – розробка проблемних питань і завдань за темами, розділами. У сучасній школі використовуються лише елементи проблемного навчання. Вчителі обмежуються постановкою

проблемних питань при вивченні окремих тем, іноді постановкою приватних проблем.

Проблемне навчання географії недостатньо поширене у загальноосвітніх навчальних закладах і в основному використовується невеликою кількістю вчителів на рівні окремих завдань. Діючі підручники та навчально-методичні посібники у більшості випадків доволі одноманітні у пропорованих учням пізнавальних завданнях і здебільше передбачають їхню репродуктивну діяльність. Відсутній у підручниках і проблемний виклад географічного матеріалу, що обмежує можливості їх застосування в умовах проблемного підходу.

Проблемні ситуації можуть створюватись на всіх етапах навчально-виховного процесу з географії. Теоретико-методичні основи створення та розв'язання проблемних ситуацій на уроках географії передбачають визначення засобів відбору і конструювання географічного змісту відповідно до вимог запровадження проблемності у навчанні, створення проблемних ситуацій і розробки системи проблемних задач і завдань. Відбір географічного навчального матеріалу і картографічних матеріалів у курсах географії має здійснюватись насамперед з огляду на особливості змісту курсу, взаємозв'язки та поєднання понять і закономірностей, які мають усвідомити учні у процесі навчання, різні рівні організації пізнавальної діяльності учнів і можливості поєднання процесу складання учнями проблемних задач і завдань та оволодіння прийомами їх вирішення.

Активний діяльнісний підхід до визначення форм організації і методів навчання як дуже важливого способу управління діяльністю учнів, а отже, їхнім індивідуальним психічним розвитком, вимагає від учителя пошуку конкретних видів діяльності, які допомагали б йому досягти зазначеної вище мети.

Завдання вчителя – виховувати творчу особистість, обумовлює перед школою необхідність залучення учнів до таких видів діяльності, в яких би мали проявлятися творчі здібності дитини. Кожен урок має бути творчим актом, в

якому і педагог, і учень з однаковим задоволенням пориваються на пошуки істини.

Література:

1. Бірюкова Н.В., Маліцька М.М. Активізація пізнавальної діяльності учнів на уроках географії засобами проблемного навчання. URL: <http://www.rusnauka.com/pdf/255516.pdf> (дата звернення: 03.10.2021)
2. Лаврук М. М. Методика навчання географії: практична і самостійна робота студентів: навчально-методичний посібник. Львів: ЛНУ імені Івана Франка, 2015. 136 с.
3. Самойленко В.М., Топузов О.М., Вішнікіна Л.П., Діброва І.О. Викладання дидактики географії: Навчальний посібник. К.: ДП «Прінт Сервіс», 2016. 240 с.
4. Топузов О. М. Проблемне навчання географії в школі теорія і практика: Монографія. К.: Фенікс, 2007. 304 с.
5. Топузов О.М., Самойленко В.М., Вішнікіна Л.П. Загальна методика навчання географії: підручник. К.: Картографія, 2012. 512 с.
6. Топузов О.М. Формування творчих здібностей школярів за допомогою проблемного навчання. Україна – країни Сходу в ХХІ ст.: діалог мов, культур, цивілізацій: Матеріалу Всеукраїнської наук. - практич. конф., м. Київ, 17-18 трав. 2002 р. К., 2003. С.240- 242.

Артеменко Антоніна Іванівна

*Старший викладач кафедри іноземних мов факультету маркетингу
Київський національний економічний університет імені Вадима Гетьмана*
ОСВІТА (Сучасні методи викладання)

ІСТОРИЧНІ ЗАСАДИ ФОРМУВАННЯ ЛАТИНСЬКОГО АЛФАВІТУ ЯК МІЖНАРОДНОГО КОДУ

В сучасних реаліях сьогодення графеми англійської мови недостатньо розглянуто з огляду на сучасну поліфункціональну парадигму лінгвістичних

знань. Специфіка функціонування літер латиниці в сьогоденному мовному просторі потребує нового підходу до їх осмислення. Нагадаємо, що латиниця неодноразово привертала увагу лінгвістів, в Україні навіть були спроби перейти з кирилиці на латиницю. Так, Й. Лозинський уважав, що «для слов'янських народів було би ліпше прийняти одну азбуку, а власне латинську, яка ввела би їх безпосередньо в круг європейських культурних народів і влєгшила би тим народам знайомитися з письменством всіх слов'янських племен» [4, с. 289].

Відомо, що латинський алфавіт, яким послуговуються у всіх частинах світу, був створений, як і кирилиця, на основі алфавіту грецького. Їх подібність очевидна: збігається написання багатьох сучасних прописних букв, хоча звукові значення можуть і відрізнятися – А, В, С, Е, Н, К, М, О, Р, Т, Х [3, с. 127].

Отже, латиницю вважають однією з найдавніших систем письма, якою користувалися ще давні римляни. Вона лягла в основу письма більшості народів Західної Європи. Її назва бере початок від племені латинів. Латиниця – відгалуження етрусського алфавіту, що, відповідно, походить від грецького письма. Найдавніший напис латиницею виявлено на золотій застібці з м. Пренесте (VI – V ст. до н. е.). Після IV ст. до н. е. напрям письма був тільки зліва направо, а до цього часу – справа наліво, пізніше – перший рядок тексту читався справа наліво, а другий – зліва направо, і так до кінця тексту (т. з. бустрофедон). Спочатку користувалися маюскульним письмом, тобто вживалися лише великі літери, а з VIII ст. – великі й малі (мінускульне письмо). Форма літер усталилася в I – V ст. Латиниця стала основою багатьох мов Європи, зокрема, романських, германських, західнослов'янських, окремих південнослов'янських, фінно-угорських, низки мов Африки, Америки, Азії. До речі, значна частина писемної спадщини України створена саме латиницею (латинською та польською мовами) [6, с. 269].

Проте, щоб краще зрозуміти процес з'яви букв сучасного англійського алфавіту та з'ясувати давні назви літер, необхідно простежити походження назв

сучасних протобукв та шлях їх трансформації з алфавіту фінікійського до латинського.

Причину появи першої послідовної букво-звукової системи слід шукати саме в історії. Букво-звукова система з'явилася в перших століттях I тис. до н. е. Творцями першого алфавіту вважають фінікійців, які вперше в історії людства створили письмо на основі звукового принципу.

У мовознавстві традиційно існує думка, що деякі народи запозичували букво-звукове письмо, дещо змінювали його алфавітний склад, пристосовуючи до своєї звукової системи, наприклад, грецьке письмо сформувалося на основі фінікійського, а латинський алфавіт, як і всі інші європейські писемності, на основі грецького. Отже, сучасний англійський алфавіт є утворенням кількох кроків запозичення: він пройшов шлях від фінікійців до греків, а далі через відповідні історичні мовні зміни до сучасності.

Важливо нагадати, що кожна буква фінікійського алфавіту мала внутрішню форму, відповідну номінацію, тобто мала назву. Ці номінації базувалися на акрофонічному принципі, тобто звукове вираження букви завжди відповідало першому звуку в її назві.

Греки значно перебудували письмо, запозичивши фінікійське. Найбільша зміна, що мала величезний вплив на подальшу історію письма, полягала в тому, що в грецькому письмі з'явилися особливі букви для позначення голосних звуків. Перехід греків від консонантного до локалізованого письма був зумовлений тим, що кореневі основи грецьких слів (на відміну від фінікійських) складались як і з приголосних, так і з голосних звуків; багато грецьких слів відрізнялися тільки голосними і при консонантному письмі писались би однаково [5, с. 45].

Виникнення в греків особливих знаків для голосних було зумовлено двома сприятливими обставинами. По-перше тим, що складове письмо незручне для грецької мови з її складовим різноманіттям і з наявністю суміжних і кінцевих приголосних. По-друге, у фінікійському алфавіті були букви (waw,

jod, alef, ain, he, hēt), що слугували для передачі відсутніх у грецькій мові напівголосних і гортанних звуків фінікійської мови. У процесі читання фінікійських текстів греки ці букви, очевидно, вимовляли як близькі до них голосні грецької мови. Надалі така вимова закріпилася за цими буквами і при написанні текстів грецькою мовою [2, с. 237].

Римляни одні букви вилучали як непотрібні, інші ж пристосувати до нових завдань. Крім того, римляни не перейняли традиційні назви грецьких літер, що і призвело до втрати їхньої внутрішньої форми. Римляни сліпо не перейняли етрусського алфавіту, а свідомо і з гарним фонологічним чуттям адаптували його до потреб своєї мови. Однак цей алфавіт мав один значний недолік: він не передавав такого суттєвого аспекту латинського вокалізму, як розпізнавання довгих і коротких голосних. До речі, спочатку латинський алфавіт мав 21 букву, а тепер – 25 [1, с. 612].

Крім того, з огляду на діякронію літери також мають внутрішню форму та виражають відповідні культурні концепти. Простеживши факт наявності фінікійських та грецьких літер у латиниці, потрібно звернути увагу на походження англійської системи письма. Цей історичний аспект дасть можливість дослідити окреслену проблему в діякронічному вимірі, без якого важко вибудувати сучасну теорію щодо омовлення графем, вербалізації відповідних концептів.

Література:

1. Дирингер Д. Алфавит. Перевод с англ. И.М. Дунаевской, Г.А. Зографа, И.А. Перельмутера. Изд-во иностранной литературы. – М., 1963. – 655 с.
2. Истрин В. А. Возникновение и развитие письма/ В.А. Истрин. – М.: Изд-во АН СССР, 1961. – 396 с.
3. Кириллица – латиница – гражданица: [коллективная монография]/ [отв. ред. Т. В. Шмелева]. – Вел. Новгород: НовГУ им. Ярослава Мудрого, 2009. – 340 с.
4. Космеда Т. А. Комунікативна компетенція Івана Франка: міжкультурні,

інтерперсональні, риторичні виміри: [монографія]/ Т.А. Космеда. – Львів: ПАІС, 2016. – 328 с

5. Моисеев А. И. Звуки и буквы, буквы и цифры/ А.И. Моисеев. – М.: Просвещение, 1987. – 192 с.

6. Українська мова: Енциклопедія/ [редкол.: В.М. Русанівський (співгол.), Тараненко О. О. (співгол.), М. П. Зяблюк та ін.]. – [1-ше вид.]. – К.: Укр. енцикл. ім. М. П. Бажана, 2000. – 752 с.

Балендр Андрій Васильович

*доктор педагогічних наук, доцент, доцент кафедри іноземних мов,
Національна академія Державної прикордонної служби України
ім. Богдана Хмельницького*

ОСВІТА (Сучасні методи викладання)

ПРОФЕСІЙНА ІНШОМОВНА ПІДГОТОВКА ПРИКОРДОННИКІВ В КРАЇНАХ ЄВРОПЕЙСЬКОГО СОЮЗУ НА ОСНОВІ СПІЛЬНИХ ОСВІТНІХ ВЕБ-ПЛАТФОРМ

Сучасні виклики у сфері охорони кордонів країн Європейського Союзу (ЄС) вимагають, щоб професійна підготовка прикордонників сприяла формуванню професійно-орієнтованих знань, умінь приймати рішення і брати відповідальність відповідно до посадових обов'язків. Професійна підготовка прикордонників в країнах ЄС організована під загальним керівництвом європейської агенції прикордонної і берегової охорони FRONTEX [1]. Можливості дистанційного навчання персоналу прикордонних відомств реалізовано на базі спільної прикордонної веб-платформи Virtual Aula, яка об'єднана з мережею прикордонних академій країн ЄС, в число яких входить і Національна академія Державної прикордонної служби України імені Богдана Хмельницького.

Нові підходи у навчанні та підготовці, засновані на вимогах Болонського

та Копенгагенського процесів, визначають головне соціальне завдання підготовки європейських прикордонників, яке полягає не лише в тому, щоб навчити майбутнього фахівця самостійно здобувати і постійно поглиблювати знання, умінню швидко орієнтуватися в оперативно-службовому просторі, але й бути здатним реалізувати свої професійні функції у загальноєвропейському контексті, що, перш за все, передбачає формування високо рівня професійної іншомовної компетентності. Це завдання спровокувало пошук шляхів посилення іншомовної підготовки персоналу прикордонних відомств, зокрема, створення спеціалізованих освітніх ресурсів, навчальних платформ для підвищення рівня кваліфікації особового складу. Одним із наймасштабніших серед країн ЄС проєктів є розробка відділом підготовки персоналу Агенції FRONTEX спільної прикордонної інформаційно-освітньої веб-платформи Virtual Aula. До управління цією платформою залучено 72 адміністратори з 35 країн [2].

Метою створення такої платформи є гармонізація системи підготовки прикордонників країн ЄС, поширення передового досвіду окремих країн, що має слугувати комунікаційним центром для спеціалістів різного гатунку, а також надавати можливість персоналу різних відомств країн ЄС та третіх країн брати участь у тренінгах, навчальних дистанційних курсах, вебінарах, розроблених передовими фахівцями прикордонних відомств країн ЄС.

Платформа Virtual Aula почала функціонувати у лютому 2010 року і спочатку використовувалась як платформа для обміну організаційною інформацією у питаннях професійної підготовки. Вона була побудована на ідеї проєкту відділу професійної підготовки FRONTEX на початку 2006 року [3]. У грудні 2011 року була випущена друга версія Virtual Aula, яка містила інформацію про діяльність відділу професійної підготовки FRONTEX. Усі проєкти та заходи FRONTEX були розміщені онлайн, і адміністратори здійснювали постійний моніторинг інформації, щоб надавати партнерам інформацію в режимі реального часу. Надалі, у червні 2013 року, було

запроваджено реєстрацію онлайн-зустрічей. Відділ підготовки FRONTEX почав здійснювати свою діяльність через Virtual Aula за допомогою національних контактних центрів FRONTEX та національних координаторів професійної підготовки. Партнерами проекту є правоохоронні органи, у сферу відповідальності яких входить управління кордонами. На сьогодні на платформі задіяно 28 країн-членів ЄС, 26 країн Шенгенської угоди та 10 країн, з якими підписані робочі угоди [4]. Національними модулями управляють адміністратори прикордонних відомств.

З Virtual Aula користувач може перейти на інтегровану платформу дистанційного навчання Moodle, до якої включено такі дистанційні курси: професійна англійська мова для прикордонників; боротьба з торгівлею людьми; автоматизований прикордонний контроль; базова прикордонна підготовка; кінологічна підготовка; виявлення підроблених документів; освітні технології у підготовці прикордонників; програма підготовки фахівців морської охорони; програма підготовки у сфері основоположних прав людини; інтегроване управління кордонами; міжвідомче співробітництво; управлінський курс для керівників підрозділів; операції з повернення; аналіз ризиків; підготовка фахівців з оцінювання професійної діяльності.

Іншомовна підготовки прикордонників країн ЄС в межах освітньої веб-платформи реалізується через студенто-орієнтований підхід, який полягає в тому, щоб підтримувати та розвивати у курсантів самостійність та особисту відповідальність за їх професійний розвиток. Вони мають бути рівними та свідомими партнерами в освітньому процесі. Крім того, навчальна стратегія іншомовної підготовки прикордонників країн ЄС ґрунтується на використанні активних методів навчання. По-перше, це сприяє поєднанню навчання з практикою, що якнайкраще допомагає розвивати нові навички та компетенції. По-друге, студенто-орієнтований підхід у навчанні вимагає прозорості результатів навчання та використання методів оцінювання, які дозволяють враховувати активність курсантів в освітньому процесі.

Література:

1. Schengen Borders Code. URL: https://ec.europa.eu/home-affairs/what-we-do/networks/european_migration_network/glossary_search/schengen-borders-code_en
2. Балендр, А. (2021). Іншомовна підготовка керівних кадрів прикордонних відомств країн європейського союзу в контексті досвідного навчання. Військова освіта, 9-17.
3. Common Core Curriculum for Border Guard Basic training in the European Union (CCC 2012). Produced by Frontex Agency in cooperation with EU Member States and Fundamental rights organisations Warsaw, Rondo ONZ 1, 2012. 343 p.
4. Sectoral Qualifications Framework for Border Guarding. FRONTEX. Warsaw: Rondo ONZ 1, 2013. Vol. 1. 173 p.

Білан Інна Віталіївна

*аспірантка II року навчання, спеціальності 011 Освітні, педагогічні науки
Ніжинський державний університет імені Миколи Гоголя
ОСВІТА (Компетентністний підхід в підготовці спеціалістів)*

ЕСТЕТИЧНА КОМПЕТЕНТНІСТЬ ЯК ОЗНАКА ВИСОКОГО ПРОФЕСІОНАЛІЗМУ ВЧИТЕЛЯ

Проблеми та потреби сучасності, коли швидко змінюється освітня стратегія, естетична компетентність учителя набуває надзвичайної актуальності. Необхідною умовою й обов'язковою складовою професіоналізму вчителя є розвиток в нього естетичної компетентності. Сучасний учитель повинен мати високий рівень професіоналізму, тобто має бути освіченим, творчим, висококваліфікованим, теоретично і практично підготовленим, постійно поповнювати свої знання, вміти вирішувати складні педагогічні проблеми на високому професійному рівні, володіти різними

компетентностями. Оскільки, ключові компетентності, компетенції і кваліфікації, становлять кваліфікаційну характеристику професіоналізму [1].

Учені зазначають, що компетентність є результатом освіти, самоосвіти і саморозвитку викладача. Вона визначається досвідом та індивідуальною здатністю людини, її прагненням до безперервної самоосвіти й самовдосконалення, творчим ставленням до справи [2, с.97].

Поняття «компетентність» знаходиться нині в епіцентрі світової думки тому, що воно розкриває якісно нові перспективи розуміння місії школи, життєвих результатів освітньої діяльності. В основі концепції компетентності лежить ідея виховання компетентної людини й працівника, який не лише має необхідні знання, професіоналізм, але й уміє діяти адекватно у відповідних ситуаціях, застосовуючи ці знання, й бере на себе відповідальність за власну діяльність [3, с. 248].

Проблема естетичної компетентності вчителя досліджується багатьма вченими нашого часу: Л. Глазунова, А. Карам, Л. Масол, В. Мовчан, М. Овсянніков, В. Разумний, В. Рожнова, Г. Сотська та ін. Вони переконані в тому, що естетична компетентність тісно пов'язана з естетичною культурою, діяльністю та вихованням, естетичними смаками та вподобаннями.

Науковець Ахмед К.М. представляє естетичну компетентність, як особистісне утворення, що відображає розвиненість естетичних смаків, емоційно-почуттєвого, культурологічного досвіду та позитивного емоційного ставлення до естетичних явищ об'єктивного навколишнього світу [4, с. 3].

Нам імponує таке визначення: «естетична компетентність є інтегральною якістю особистості, що базується на сукупності об'єктивних знань про цінності, специфічній природі і функції естетичної культури, яка проявляється в загальній здатності і готовності до естетичної діяльності в соціокультурному середовищі» [5, с. 252].

Естетична компетентність є невід'ємним складником професіоналізму вчителя, оскільки розширює творчі можливості його педагогічної діяльності.

Розвиток естетичної компетентності посилює особистісно-професійні стандарти, позитивно впливає на рівень викладання та професійних досягнень.

Сучасна школа потребує фахівців, здатних до естетичного виховання особистості, її творчого і культурного розвитку. Задовольнити цей запит покликаний учитель, який має якісно забезпечувати навчальний процес та забарвлювати його естетичними аспектами, що сприятиме розвитку естетичної компетентності в учнів та удосконаленню самого себе. Для цього він повинен володіти високим професіоналізмом у вимірах естетичної компетентності.

Професійна діяльність одночасно передбачає і процес формування основ професіоналізму і результат, що досягається, і проміжний підсумок його становлення. Зміст професіоналізму є таким, що становить розвиток особистості педагога-професіонала, його творчих сил, здібностей, потреб, відносин, форм професійної діяльності [6, с. 38].

Педагогічна професія, як і будь-яка інша, передбачає коло повноважень людини, отже, й професійна педагогічна діяльність передбачає певне поле, в якому вчитель компетентний діяти, тобто, є межі його компетенції як обсягу повноважень. Для того, щоб бути реалізованими в діяльності, повноваження (у цьому сенсі – компетенції) мають бути забезпечені сформованими у вчителя компетентностями, тобто, здатностями виконати професійну діяльність [7, с. 9]. Отже, все вказує на нерозривний зв'язок «компетентності» та «професіоналізму». Оскільки, є взаємозалежність: педагогічна діяльність виконується на більш професійному рівні, чим більш компетентним є учитель, що вказує на його рівень професіоналізму. Тому можна стверджувати, що професіоналізм вчителя – це ступінь досконалості його педагогічної майстерності.

Естетична компетентність учителя сприяє розширенню його творчих можливостей, естетичних ціннісних орієнтацій, свідомому та активному естетичному ставленню до дійсності, задоволенню його потреби у професійній самореалізації й духовному самовдосконаленні. Саме вона забезпечує набуття

досвіду власної естетичної культури й реалізації її в естетичній діяльності разом з учнями, розвитку їх уяви, творчості, почуттів краси тощо. Високий рівень естетичної компетентності – запорука вищого рівня професіоналізму вчителя.

Література:

1. Глуханюк Н.С. Психология профессионализации педагога. 2-е изд., доп. Екатеринбург: Изд-во Рос. гос. проф.-пед. ун-та, 2005. 261 с.
2. Лосєва Н.М. Самореалізація особистості викладача вищого навчального закладу як загальнопедагогічна проблема: дис. на здобуття наукового ступеня д-ра пед. наук: спец.13.00.04. Донецьк. 2007. 475.с.
3. Чернова О.В. Художньо-естетична компетентність як компонент професійної компетентності культуролога. Вісник Житомирського державного університету. Педагогічні науки. Випуск 3 (69). С. 247-250.
4. Ахмед К.М. Формування естетичної компетентності майбутніх учителів образотворчого мистецтва у позааудиторній роботі університету: дис. канд. пед. наук: 13.00.07 Націон. педаг. унів-т імені М.П. Драгоманова. Київ, 2020. 226 с.
5. Bilan I., Nikolaieva O., Losyeva N. Rozwój kompetencji estetycznych uczniów. Paideia Παιδεία. Warszawa: Collegium Verum, 2021. №3. P. 247-265.
6. Сапожников С.В. Професіоналізм майбутнього вчителя початкових класів у вимірі сьогодення. Вісник університету імені Альфреда Нобеля. Серія «Педагогіка і психологія». Педагогічні науки. 2018. № 2 (16). С. 34-39.
7. Сорочан Т.М. Професіоналізм та компетентності вчителів у контексті післядипломної освіти. Освіта на Луганщині. 2010. №2. С. 7 – 12.

Науковий керівник: *Лосєва Н. М., доктор педагогічних наук, професор,*

професор кафедри педагогіки, початкової освіти

та освітнього менеджменту Ніжинського державного

університету імені Миколи Гоголя

Бурдельна Євгенія Андріївна
аспірант III курсу Інституту обдарованої дитини
ОСВІТА(Стратегічні напрями реформування системи освіти)

КОРИГУВАННЯ МЕТОДИКИ ВИКЛАДАННЯ ХІМІЇ З УРАХУВАННЯМ ПСИХОЛОГІЧНОГО АНАЛІЗУ

Система освіти є основним інструментом, що визначає розвиток держави та суспільства. Освіта взагалі визначає формування майбутнього. Саме поліпшення якості освіти є одним з головних завдань сучасної політики в галузі освіти, національним пріоритетом і передумовою національної безпеки держави, умовою реалізації права громадян на освіту.

Сучасна шкільна хімічна освіта формує екохімічну грамотність особистості. Такий громадянин або громадянка розуміють життя та природу як найвищі цінності, усвідомлюють потребу збереження біосфери як важливу умову збереження та розвитку людства.

Прогнозовані результати навчання будь-яких дисциплін, у тому числі хімії, залежить від формулювання загальних і конкретних навчальних цілей, адекватності вибору стратегії навчання. Для отримання інформації про якісний стан будь-якого процесу необхідно мати його кількісну характеристику, яку можна одержати на основі кваліметричного підходу. Кваліметрія – наукова дисципліна, яка вивчає методологію і проблематику комплексних кількісних оцінок якості будь-яких об'єктів: предметів або процесів.

Дослідження проводилося на базі 134 школи ім. Ю. Гагаріна міста Києва. Взяли участь учні 9х класів кількістю 24 особи.

Для початку було вивчено рівень навчальних досягнень учнів (рис.1) у першому та другому семестрі. Предмет-хімія. Високий рівень був у 8% учнів, достатній-34%, середній-54%, низький-4%.

Для адекватного визначення навчальної стратегії було проведено зріз навчальних умінь на основі тесту Амтхауера, адаптованою Кашкарьовою Л.Р. [1]. За цими даними ми отримуємо дані обсягу довільної уваги, продуктивності

словесно-логічного мислення по рівнях (низький, середній, достатній, високий) та з аналогічними рівнями показники обсягу довготривалої пам'яті й гнучкості словесно-логічного мислення. Цей мінімальний набір функцій вважається достатнім для визначення рівня потенційних навчальних можливостей учнів основної школи, що характеризують показники розвитку пізнавальних психічних процесів.



Рис. 1. Рівень навчальних досягнень учнів у першому семестрі

Показники уваги можна описати наступною діаграмою з зазначенням відсоткового розподілу (рис.2).

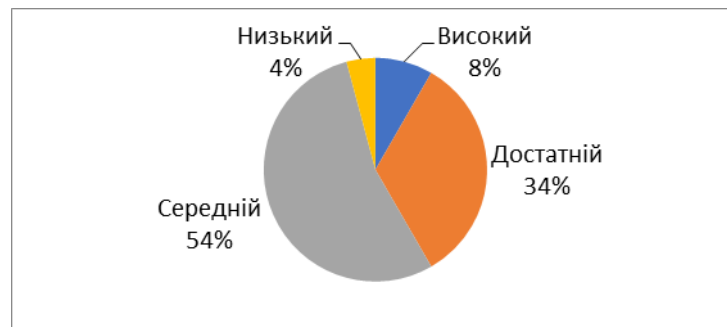

Рис. 2. Показники уваги

Від цих показників залежить стратегія ознайомлення з новим матеріалом та метод закріплення пройденого матеріалу, тобто вчитель орієнтується, скільки разів подавати матеріал до ознайомлення та скільки разів проводити контрольні зрізи вже вивченого. Форми вчитель може добирати самостійно. В даному випадку одноразового пред'явлення навчального матеріалу

недостатньо. Учнівський колектив не здатен одразу захопити матеріал та потребує щонайменше триразового ознайомлення з відомим матеріалом.

Показник загальної продуктивності мислення складається з трьох означених компонентів (за виключенням гнучкості мислення) і має рівні: низький, середній, достатній та високий; як і рівень креативності (гнучкості мислення). Ці показники важливі для розуміння, на які процеси треба спиратися при побудові уроку.

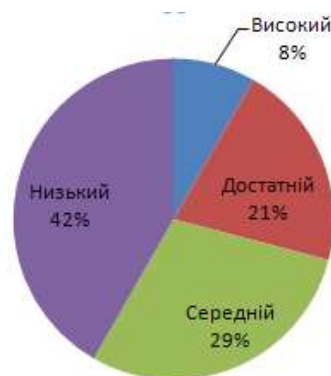
Загальна продуктивність складається з показників: уміння виділяти загальні риси у групах предметів, здатності до абстрагування, оперування вербальними поняттями; уміння застосовувати аналогії, вивчає комбінаторні здатності; уміння виділяти суттєві ознаки визначає загальноінтелектуальне уміння визначати суттєві характеристики предмету (формується ще з лав молодшої школи). Отже, за цими критеріями ми констатуємо, що сильні сторони класу - уміння виділяти суттєві ознаки, що формується у молодших класах загальноосвітньої школи, а вміння працювати за аналогією, розповсюджувати певні знання та закономірності на новий предмет вивчення - не достатньо розвинута ця функція формується у середній школі та оперує абстрактними поняттями. Недостатньо треноване вміння виділяти суттєві ознаки (перша колонка), можливо це пояснюється певною регресивністю, невмінням швидко переключатися від однієї дії до нової незнайомої інструкції виконання та високим темпом роботи. Адаже не всі учні можуть витримати високий темп в умовах жорстких інструкцій та обмеженого часу протягом всього уроку тестування. В будь-якому варіанті тестування сприймається стресово, й багато учнів не навчені мобілізуватися в стресових умовах перевірки навичок (адже тест перевіряє вміння слухати інструкцію, виконувати завдання, відволікаючись від матеріалу, якщо час на завдання вичерпався). Діаграма гнучкості мислення свідчить, що за умови введення креативного компоненту та зміни навчальної мотивації на ігрову, учні навчаються з більшим успіхом, рівень такого навчання підвищується.



Рис. 3. Діаграма гнучкості мислення

Враховуючи результати психологічного аналізу класу, було використано інтегративно-модульні таблиці або багатоваріантні таблиці з хімії. Універсальні багатоваріантні інтегративно-модульні картки-тренажери мають вигляд таблиці матричного характеру, містять блоки з 4-6 варіантів однотипних основ передачі хімічних формул для складання, як учителем, так і учнями (в момент демонстрації високого рівня засвоєння матеріалу) різноманітних усних і письмових завдань.

Універсальні багатоваріантні інтегративно-модульні картки-тренажери сприяють залученню учнів в активний пізнавальний процес освоєння хімії - одного з найважчих предметів в шкільному курсі.

На рис.4. наведено рівень досягнень учнів у другому семестрі, спостерігаємо, що учнів із достатнім рівнем стало більше.

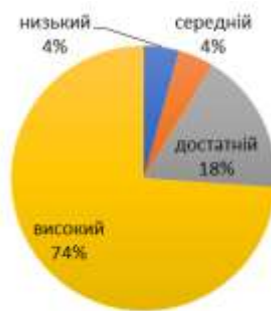

Рис. 4. Рівень навчальних досягнень учнів у другому семестрі

Таким чином, завдяки застосуванню кваліметричних методів ми з'ясували, що успішність методологічних прийомів залежить від рівня розвитку

інтелектуальних навчальних умінь, а врахування особливостей сприйняття дає можливість учителю застосовувати коректно та свідомо навчальні методи впливу та підбирати відповідні форми навчання протягом уроку та стратегічно протягом навчального року.

Такі результати можна передбачити не тільки на уроках хімії, а й на інших навчальних дисциплінах та інтегрованих уроках, оскільки вивчення потенційних навчальних можливостей – це широка функція, що проявляється наскрізно у діяльності школярів.

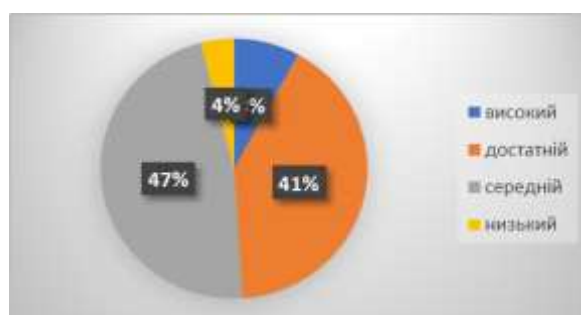
Література:

1.Кашкарьова Л.Р. Методика визначення та підвищення навчального потенціалу учнів основної школи //ВІСНИК НТУУ “КПІ”. Філософія. Психологія. Педагогіка. Випуск 2’2007-С. 76-80

Керівники: Паєнтко В.В., молодший науковий співробітник Інституту хімії поверхні; Гуманська Н.В., вчитель I категорії, Білицька ЗОШ I-III ст.№9 Добропільської міської ради

Старик Оксана Вікторівна

викладач Подільського спеціального навчально-реабілітаційного соціально-економічного коледжу

ОСВІТА (Дистанційна освіта у вищій школі)

ВИКОРИСТАННЯ CLASSTIME ЯК ЕФЕКТИВНОГО ТА РЕЗУЛЬТАТИВНОГО ІНСТРУМЕНТА В НАВЧАЛЬНОМУ ПРОЦЕСІ

Багато навчальних закладів стикаються з проблемою та невизначеністю планування закриття шкіл, коледжів чи університетів на карантин та планування віртуальних сценаріїв навчання через коронавірус /COVID-19/.

Станом на сьогодні, on-line тестування – дієвий та результативний засіб у навчальному процесі підготовки фахівців різних спеціальностей та форм навчання.

Аналіз останніх досліджень і публікацій показав, що дана тема не є новою, певні дослідження є висвітлені в працях С. Воскерч'яна, Т. Ільїної, Д. Кучми, Т. Лукіної, А. Мандрики, І. Рапопорта, Н. Розенберга, И. Роберт та багатьох інших науковців, які активно працюють над тематикою розробки і впровадження у навчальний процес підсумкового та тестового контролю [3].

Важливу роль під час організації навчального процесу відіграє контроль отриманого рівня знань, адже дана процедура виконує функцію констатації факту з метою отримання якісного рівня готовності студента до своєї професійної діяльності. Однією із дієвих платформ, яка намагається зробити домашнє навчання привабливим та ефективним для здобувачів освіти будь-якого віку є Classtime.

Викладачі та студенти (вчителі та учні) працюють з платформою через доступ до Інтернету будь-яким чином: WiFi або мобільний доступ (можна використовувати Classtime з будь-якого гаджету: комп'ютер, планшет, смартфон). Classtime не потребує встановлення на гаджет, а працює за посиланням, що є досить зручно як для викладачів, так і для студентів.

Викладач під час заняття може відстежувати весь прогрес від засвоєних знань, умінь та навичок в реальному часі, здобувачам освіти не потрібно створювати свій акаунт.

Для того, щоб робота була результативною, викладачеві потрібно підготувати матеріали та відповідні завдання на Classtime: знайти їх через пошук у Загальній Бібліотеці, Бібліотеці ЗНО, за посиланням колеги або створити свої.

Переваги використання Classtime:

- викладач (вчитель) створює нову сесію та отримує унікальний код;
- можна обмежити час виконання тестів, скориставшись таймером та планувальником сесій;

- для того, щоб здобувачі освіти одразу розуміли свій результат, потрібно скористатися налаштуваннями "показувати відповіді одразу" та "дозволити одну відповідь на питання";

- відстежувати прогрес у режимі реального часу;

- коли всі результати отримані, можна зайнятися аналітикою, прокоментувавши найбільш поширені помилки текстом у листі або PDF-експортом, або обговорити типові помилки та висновки сесії завдяки розмові через Skype, Google Hangouts, ZOOM або інший ресурс [5].

Повноцінне проведення сесій можливе лише зі зворотним зв'язком для кожного студента, тоді робота буде повноцінною та результативною.

Важливими функціями Classtime є:

- Можливість призначати кількість балів за завдання.

- Часткове оцінювання (якщо правильно виконана частина завдання).

- Можливість позначати групу для виконаної сесії.

- Змога переглядати сесії конкретної групи.

- Використання всіх командних ігор [5].

Classtime — це онлайн-помічник для викладача, що збагачує заняття миттєвою візуалізацією рівня розуміння та прогресу усієї групи в живому часі. Наприклад, швидко перевіряти знання, залучати студентів до командної роботи, працювати над помилками, готуватися до ЗНО та зробити свою підготовку до заняття набагато ефективнішою.

Насамперед платформа допомагає боротися зі списуванням, адже якби студенти виконували завдання в паперовому варіанті, то запитання для всіх ішли б в одному порядку, а за допомогою Classtime можна їх перемішати і створити окремий варіант для кожного здобувача освіти.

Classtime — це швидкість, економія часу і творчість. Сесії Classtime можна проводити, коли вивчається тема і коли треба підбити підсумок або ж давати завдання додому.

Отже, організація навчального процесу на основі дистанційного навчання має великі можливості для використання різноманітних платформ, щоб навчання було дієвим, цікавим та результативним.

Література:

1. Концепція розвитку дистанційної освіти в Україні (затверджено Постановою МОН України В. Г. Кременем 20 грудня 2000 р.).
2. Положення про дистанційне навчання (Затверджено наказом Міністерства освіти і науки України 21.01.2004 № 40) [Електронний ресурс]. Режим доступу: <http://zakon4.rada.gov.ua/laws/show/z0703-13#n18>.
3. Ковальська К.Р. Дистанційне навчання як перспективна форма розвитку предметно-орієнтованих професійних компетентностей учителів. [Електронний ресурс]. Режим доступу: <http://www.nbuv.gov.ua/e-journals/>
4. Концепція діяльності Українського центру дистанційної освіти Національного технічного університету «Київський політехнічний інститут». Київ: КПІ, 2000.
5. Ваш шлях до успіху учнів. [Електронний ресурс]. Режим доступу: <https://www.classtime.com/uk/>.

Олізаренко Елеонора Олександрівна

Студентка II курсу, спеціальності 231 «Соціальна робота»

Подільський спеціальний навчально-реабілітаційний

соціально-економічний коледж

ОСВІТА(Методичні основи виховного впливу)

ВИХОВАННЯ ЕКОЛОГІЧНОЇ СВІДОМОСТІ ЯК ЗАПОРУКА

ГАРМОНІЙНОГО СПІВІСНУВАННЯ ЛЮДИНИ І ПРИРОДИ

Екологічні проблеми сучасності вимагають від системи освіти кожної країни приділяти якнайбільше уваги формуванню екологічної свідомості, розумінню навколишнього світу й місця людини в ньому. Дієвість екологічного виховання залежить від узгодження всіх його напрямків, елементів і засобів,

комплексності, безперервності й охоплення ним всіх членів суспільства протягом усього їхнього життя [4, с. 4].

Одним із важливих завдань сучасної освіти є підвищення рівня екологічної грамотності студентів, озброєння їх уміннями та навичками економного використання природних ресурсів, а також бережливого ставлення до природи, формування активної, гуманної позиції у ставленні до природного середовища.

В екологічній освіті значне місце посідають такі методи та прийоми, як рольові ігри, дебати, робота в групах тощо. Створення таких навчальних ситуацій наближає учасників до реалій життя, де треба використовувати здобуті знання, вміння і навички, виявити моральні якості в оцінці та розв'язанні екологічних проблем. Розвиваються і комунікативні риси здобувачів освіти, уміння знаходити колективні розв'язання поставлених завдань.

Екологічне виховання у ПСНРСЕК здійснюється за двома напрямками: на аудиторних заняттях та у позааудиторний час. Лише використання в єдності і взаємозв'язку двох сторін навчально-виховного процесу дозволяє повною мірою здійснювати вплив на інтелектуальну, емоційну, вольову та моральну сферу особистості здобувачів освіти. Це забезпечує гармонійне формування всіх компонентів екологічної культури: інтересу до природи, знань про природу, моральних та естетичних почуттів щодо неї, позитивної діяльності тощо.

Екологічне виховання – це організаційний і цілеспрямований процес формування системи наукових знань про природу й суспільство, поглядів і переконань, що забезпечують відповідальне ставлення молоді до природи, реальним показником якого є практичні дії по відношенню до природного середовища [2, с.75-76].

Викладачі природничих дисциплін та куратори коледжу здійснюють роботу з екологічного виховання студентів, використовуючи різноманітні форми і засоби, які спрямовані на вирішення певного кола задач:

- виявлення екологічних проблеми, формування у студентів установки на їхнє рішення;
- виховання емоційно-ціннісного ставлення до природи;
- сприяння виробленню соціальної активності і формування необхідних звичок надання допомоги природі;
- виховання гуманного ставлення до людей і природи;
- створення умов для активного залучення студентів до природоохоронної освіти [3, с.8-16].

Різноманітність форм заходів дає можливість викладачам і кураторам нашого навчального закладу побудувати роботу з екологічного виховання так, щоб зацікавити студентів, привернути їх увагу до поставлених проблем. Екологічне виховання містить традиційні і нетрадиційні форми роботи: екологічні заняття; практичні роботи; екскурсії; екологічні вікторини, ігри, акції.

Результатом екологічної роботи має стати засвоєння основних екологічних і біологічних понять, розуміння різнобічної цінності природи, прояв інтересу та зацікавленості екологічними проблемами, сформованість різноманітних екологічних умінь і навичок (оцінювати, прогнозувати, приймати правильні рішення, дотримуватись правил поведінки у природі, аналізувати, систематизувати, виділяти головне); активність і творчий підхід у природоохоронній діяльності; формування глибокого переконання у необхідності охорони природи й особистій причетності до цієї справи.

Кожний захід екологічного змісту має на меті вирішувати задачі навчання і розвитку студентів, і спрямований на формування екологічної свідомості, виховання необхідних почуттів та емоцій, організацію позитивної діяльності підлітків у природі та на заняттях.

Література:

1.Гайдаш Г.С. Розвиток екологічної компетентності у сфері « Я і природа»: Крок за кроком до життєвої компетентності та успіху - Київ, 2002.

2. Гаврилашук П. Особливості екологічного виховання дітей у сільській місцевості/ Рідна школа .- 2006.- № 8-с.75-76.

3. Горяна Л. Організація екологічної стежки і навчальних екскурсій /Л.Горяна// Біологія .- 2009 .- №15 .- с.8-16.

4. Хом'як І.В. Роль шкільних екологічних клубів в організації та роботі природоохоронних територій // Біологія .- 2006 -№1 .- с.4.

5. Сухарев С М., Чудак С О., Сухарева О.Ю. Технологія та охорона навколишнього середовища: Навч. посіб. — Львів: Новий Світ — 2000, 2004. — 256 с.

Керівник: Старик О.В., викладач Подільського спеціального навчально-реабілітаційного соціально-економічного коледжу

Воденнікова Оксана Сергіївна

канд. техн. наук, доцент

Запорізький національний університет

ОСВІТА (Стратегічні напрями реформування системи освіти)

УНІВЕРСИТЕТСЬКА ОСВІТА ЗА КОРДОНОМ: ПЕРЕВАГИ, НЕДОЛІКИ, РЕЙНІГ УНІВЕРСИТЕТІВ ТА СПЕЦІАЛЬНОСТЕЙ

Освіта є однією із найважливіших складових нашого світу, тому що без належного навчання наше нове покоління не матиме майбутнього [1]. Для створення у молоді позитивного іміджу якісної та конкурентної вищої освіти важливо підвищити її якісний рівень; модернізація освіти потребує структурних змін, співвідношення потреби підготовки кадрів різних рівнів [2].

На сьогодні вибір навчання в закладі вищої освіти (ЗВО) за кордоном робить все більше абітурієнтів. Серед головних переваг навчання за кордоном є [3]: висока якість освіти, при якій робиться акцент на практичному застосуванні знань; можливість вдосконалення знань іноземних мов; можливість отримання практичного досвіду в рейтингових компаніях ще під час

навчання; розширення кругозору, знайомство з культурою інших країн; можливість отримання громадянства за кордоном; можливість стажування в інших країнах; отримання диплома міжнародного зразка та інші.

До недоліків отримання освіти за кордоном слід віднести [4]: вартість навчання; відстань від рідних та близьких, необхідність пристосовуватися до менталітету жителів іншої країни; мовний бар'єр; складнощі з документами.

Так згідно світовому рейтингу QS World University 2022 [5] у «ТОП-10» до найкращих світових закладів освіти ввійшли: Массачусетський технологічний інститут, Оксфордський університет, Стенфордський університет та інші (табл.1).

Найкращими ЗВО в різних країнах світу признані [2]:

– у США: Гарвардський університет, Стенфордський університет, Массачусетський технологічний інститут та інші;

– у Великобританії: Оксфордський університет, Кембриджський університет, UCL Bloomsbury та інші;

– у Канаді: Національний університет в м. Ванкувер, Університет в м. Торонто, Макгілський університет та інші;

– у Франції: Університет в м. Сорбонна, Тулузький університет, Університет в м. Бордо, Парижська школа бізнесу та інші;

– у Німеччині: Вільний університет Берліна, Фрайбургський університет імені А. Людвіга, Гейдельбергський університет та інші;

– у Польщі: Варшавський університет, Національний Вроцлавський університет, Ягелонський університет та інші;

– у Нідерландах: Варшавський університет, Національний Вроцлавський університет, Ягелонський університет та інші;

– у Бельгії: Гентська консерваторія, Королівська консерваторія в Брюсселі, Льєзька королівська консерваторія, Антверпенський університет та інші;

– у Китаї: Пекінський, Циньхуа, Нанкінській, Фуданьській,

Чжуншаньській університети та інші;

– у Фінляндії: Університет Міккелі Політехнік в м. Хельсінкі, Вища школа оборони та інші.

– в Австрії: Австальський національний університет, університет Мельбурну, Університет західної Австралії, Університет Сіднею та інші.

– у Російській Федерації: Національний університет імені М. Ломоносова, Московський державний університет міжнародних відносин, Новосибірський технічний університет та інші.

– в Японії: Токійський університет, Хоккайдський університет та інші.

Обираючи навчання за кордоном, слід не забувати і про вартість навчання. Так річна вартість навчання в державних та приватних закладах освіти США складає 10210 \$ та 23930 \$ відповідно, у Канаді – 6100 \$, у Великобританії – 10210 \$, Австралії 5970 \$, Новій Зеландії 5580 \$ [6].

Але слід зазначити, що безкоштовну освіту за кордоном є можливість отримати в деяких закладах освіти Німеччини, Чехії, Норвегії, Франції, Австрії або Італії. При цьому безкоштовне навчання найчастіше пропонується на місцевій мові, а всі витрати на проживання покриваються студентом самостійно [7]. Також слід зауважити, що в країнах Європейського Союзу системи вищої освіти дуже різняться одна від одної, що призводить до труднощів під час оцінювання і визнання того чи іншого документа, що засвідчує здобуття вищої освіти [2].

Аналізуючи данні американського веб-сайту «Business Insider», слід зазначити, що серед 10 найбільш високооплачуваних професій майбутнього (видання ґрунтується на даних Бюро статистики праці США за середніми доходами в 2019 році для різних спеціальностей) є (рис.1) [8]: дипломований медпрацівник; розробник прикладного програмного забезпечення; головний операційний менеджер; фінансовий менеджер; аналітик в сфері менеджменту; фінансовий аналітик та маркетолог; всі менеджери; медичний менеджер; хірург; менеджер інформаційних систем.

Світовий рейтинг QS World University Rankings 2022

Місце у рейтингу	Університет	Показник рейтингової оцінки						
		Загальна оцінка	Співвідношення			Цитати на факультет	Академічна репутація	Репутація роботодавця
			Іноземних студентів	Іноземних факультетів	Студентів факультету			
1	Массачусетський технологічний інститут (Кембридж, США)	100	91,4	100	100	100	100	100
2	Оксфордський університет (Оксфорд, Великобританія)	99,5	98,5	99,5	100	96,0	100	100
3	Стенфордський університет (Стенфорд, США)	98,7	67	99,8	100	99,9	100	100
4	Кембриджський університет (Кембридж, Великобританія)	98,7	97,7	100	100	92,1	100	100
5	Гарвардський університет (Кембридж, США)	98,0	70,1	84,2	99,1	100	100	100
6	Каліфорнійський технологічний інститут (Caltech) (Пасадена, США)	97,4	87,7	99,4	100	100	96,7	89,9
7	Імперський коледж Лондона (Лондон, Об'єднане Королівство)	97,3	100	100	99,8	88,1	98,4	99,8
8	ETH Zurich – Швейцарський федеральний технологічний інститут (Цюріх, Швейцарія)	95,4	98,2	100	80,4	99,8	98,4	95,3
9	UCL Bloomsbury (Лондон, Великобританія)	95,4	100	99,5	99,0	78,0	99,4	98,9
10	Чиказький університет (Чикаго, США)	94,5	84,9	71,9	95,5	90,6	99,2	93,5



Рис.1. «ТОП-5» професій майбутнього із найвищою річною зарплатою

Світовий рейтинг найбільш затребуваних спеціальностей вищої освіти QS World University Ranking by Subject 2021 показав, що у пріоритеті стали [9]: інформатика та інформаційні системи; техніка та технології; бізнес та менеджмент; економіка та економетрика; право; механічна, авіаційна та виробнича техніка; архітектура; мистецтво та дизайн; бухгалтерський облік та фінанси.

Література:

1. Кращі системи освіти в світі. ТОП-10 країн. URL: <https://rainbowschool.international/uk/luchshie-sistemy-obrazovaniya-v-mire-top-10-stran/> (дата звернення: 03.10.2021).
2. Гагарін М. І. Зарубіжна система вищої освіти: навч. посібн. Умань: ВПЦ «Візаві», 2017. 102 с.
3. Навчання за кордоном: переваги та недоліки. URL: <https://study-and-travel.net/uk/navchannia-za-kordonom-perevahy-ta-nedoliky/> (дата звернення: 03.10.2021).
4. Плюси і мінуси освіти за кордоном. URL:

<https://nv.ua/ukr/ukraine/events/pljusi-i-minusi-osviti-za-kordonom-1310933.html>
(дата звернення: 03.10.2021).

5. QS World University Rankings 2022. URL:
<https://www.topuniversities.com/university-rankings/world-university-rankings/2022> (дата звернення: 03.10.2021).

6. Вартість навчання за кордоном та витрати на проживання. URL:
<https://mojaedukacija.com/cina-navchanna-za-kordonom> (дата звернення: 03.10.2021).

7. Навчання за кордоном: система освіти, ціни, гранти, стипендії. URL:
<https://mojaedukacija.com/navchanna-za-kordonom> (дата звернення: 03.10.2021).

8. Business Insider назвав 10 найбільш високооплачуваних професій майбутнього (інфографіка). URL: <https://news.finance.ua/ua/news/-/474134/business-insider-nazvav-10-najbilsh-vysokooplachuvanyh-profesij-majbutnogo-infografika> (дата звернення: 03.10.2021).

9. Найпопулярніші спеціальності у вишах світу. URL:
<https://pon.org.ua/novyny/8819-naupopulyarnsh-specalnost-u-vishah-u-svtu.html>
(дата звернення: 03.10.2021).

Воденнікова Оксана Сергіївна

канд. техн. наук, доцент

Запорізький національний університет

ОСВІТА (Стратегічні напрями реформування системи освіти)

ПОТОЧНИЙ СТАН ВИЩОЇ ОСВІТИ В УКРАЇНІ

На сьогодні університетська освіта займає провідне місце в системі неперервної освіти. Вона зв'язана з економікою та наукою, технологією та культурою суспільства, і тому її розвиток є важливою складовою стратегії національного розвитку країни [1].

Вища освіта в Україні упорядковується положенням Закону України

«Про вищу освіту» [2] та повинна відповідати Стратегіям розвитку вищої освіти в Україні на 2021–2031 роки [3].

Модернізація вищої освіти в Україні вимагає подолання низки проблем, серед яких найбільш актуальними є невідповідність структури підготовки спеціалістів реальним потребам економіки, зниження якості освіти, корупція в системі освіти, відірваність від наукових досліджень, повільні темпи інтеграції в європейський і світовий інтелектуальний простір. Зі швидким розростанням системи вищої освіти пов'язуються такі проблеми, як руйнування системи професійно-технічної освіти, дефіцит кваліфікованих кадрів робітничих спеціальностей, неможливість для багатьох випускників закладів вищої освіти (ЗВО) знайти роботу за фахом, інфляція освітніх і професійних стандартів, надмірне навантаження на викладачів та недостатнє фінансування університетів, зростання рівня корупції у ЗВО та інші [4].

Для стратегічного розв'язання зазначених проблем згідно [5] пропонується укрупнення ЗВО, консолідація і концентрація відповідних ресурсів.

Удосконалення вищої освіти в Україні можливо за рахунок впровадження кредитно-модульної системи організації навчального процесу, застосування рейтингової системи оцінювання знань здобувачів вищої освіти, використання сучасних інформаційно-комунікаційних технологій в освіті, впровадження дуальної освіти, академічна мобільність здобувачів вищої освіти, формування комунікативної культури сучасного інженера, співпраця ЗВО зі стейкхолдерами та інше [6].

Аналізуючи результати вступної компанії 2021, слід зазначити, що згідно Єдиної державної електронної бази з питань освіти (ЕДБО) України [7] у лідерах за кількістю заяв на вступ найбільш популярними є наступні спеціальності: 035 Філологія (76371 заяв), 081 Право (67720 заяв), 122 Комп'ютерні науки (66123), 073 Менеджмент (66123 заяв), 014 Середня освіта (за предметними спеціалізаціями) (44136 заяв).

За даними Міністерства освіти і науки України загальний обсяг державного замовлення у 2021 році становить 188 тис. 938 фахівців, зокрема 37466 фахових молодших та молодших бакалаврів; 87739 бакалаврів; 59986 магістрів. На підготовку бакалаврів у ЗВО держзамовлення збільшено на такі галузі технічного та освітнього профілю: 15 Автоматизація та приладобудування – 26,99%; 13 Механічна інженерія – 17,73%; 19 Архітектура та будівництво – 14,2%; 20 Аграрні науки та продовольство – 12,59%; 16 Хімічна та біоінженерія – 9,43%; 09 Біологія – 9,38%; 01 Освіта – 6,54%; 17 Електроніка та телекомунікації – 6,57%; 10 Природничі науки – 6,45%; 14 Електрична інженерія – 6,37%; 12 Інформаційні технології – 5,57%; 11 Математика та статистика – 5,51%; 23 Соціальна робота – 3,64%; 27 Транспорт – 3,43%; 02 Культура і мистецтво – 1,89% [8].

За результатами вступної компанії 2021 у трійці лідерів ЗВО за кількістю електронних заяв опинились [7]: Київський національний університет імені Тараса Шевченка, Львівський національний університет імені Івана Франка та Національний технічний університет «Київський політехнічний інститут імені Ігоря Сікорського».

Згідно академічного рейтингу українських ЗВО «ТОП-200 Україна 2021 рік» [9], розробленого центром міжнародних проєктів «Євроосвіта» спільно з міжнародною групою експертів IREG Observatory on Academic Ranking and Excellence, найкращим ЗВО є Київський національний університет імені Тараса Шевченка, Національний технічний університет Київський політехнічний інститут імені Ігоря Сікорського, Харківський національний університет імені Василя Каразіна та інші.

Згідно QS World University Rankings (рейтинг світового університету QS) найкращими ЗВО України є [10]: Харківський національний університет імені Василя Каразіна (477 місце); Київський національний університет імені Тараса Шевченка (601–650 місце); Національний технічний університет «Харківський політехнічний інститут» (651–700 місце); Національний технічний університет

«Київський політехнічний інститут імені Ігоря Сікорського» (701–750 місце); Сумський державний університет (701–750 місце); Національний університет «Львівська політехніка» (801–1000 місце); Національний університет «Києво-Могилянська академія» (1001+ місце).

Слід зазначити, що згідно інформаційного ресурсу «Освіта.ua» [11] найкращими ЗВО України у 2021 році є:

1. Серед технічних ЗВО: Національний технічний університет «Київський політехнічний інститут імені Ігоря Сікорського», Національний університет «Львівська політехніка», Харківський національний університет радіоелектроніки та інші;

2. Серед класичних ЗВО: Київський національний університет імені Тараса Шевченка, Львівський національний університет імені Івана Франка, Харківський національний університет імені В.Н. Каразіна та інші;

3. Серед ЗВО по регіонах України: західного регіону – це Львівський національний університет імені Івана Франка; південного регіону – це Одеський національний університет імені І. І. Мечникова; північного регіону – це Сумський державний університет; східного регіону – це Харківський національний університет імені В.Н. Каразіна; центрального регіону – це Донецький національний університет імені Василя Стуса;

4. Серед аграрних ЗВО: Національний університет біоресурсів і природокористування України, Львівський національний університет ветеринарної медицини та біотехнологій імені С. З. Гжицького, Сумський національний аграрний університет та інші;

5. Серед педагогічних ЗВО: Тернопільський національний педагогічний університет імені Володимира Гнатюка, Національний педагогічний університет імені М.П. Драгоманова, Дрогобицький державний педагогічний університет імені Івана Франка та інші;

6. Серед медичних ЗВО: Національний медичний університет імені О.О. Богомольця, Львівський національний медичний університет імені Данила

Галицького, Харківський національний медичний університет

7. Серед мистецьких ЗВО: Київський національний університет культури і мистецтв, Національна академія образотворчого мистецтва і архітектури, Львівська національна академія мистецтв та інші;

8. Серед приватних ЗВО: Український католицький університет, Університет імені Альфреда Нобеля, Львівський торговельно-економічний університет

Таким чином, підіймати рівень ЗВО України в QS World University Rankings – це, безумовно, актуальна стратегія розвитку вищої освіти в Україні. Участь університетів у програмах Erasmus+, публікація у базах SCOPUS та Web of Science, академічна репутація та інші критерії стають пріоритетними стратегічними напрямками розвитку ЗВО України.

Література:

1. Мещанінов О. П. Основні ознаки та проблеми розвитку університетської освіти. Наукові праці: Науково-методичний журнал. Миколаїв: Вид-во МДГУ ім. П. Могили, 2006. Т 46. Вип. 33. С. 7–12.

2. Закон України «Про вищу освіту». URL: <https://zakon.rada.gov.ua/laws/show/1556-18#Text> (дата звернення: 29.08.2021).

3. Стратегія розвитку вищої освіти в Україні на 2021–2031 роки. URL: <https://mon.gov.ua/storage/app/media/rizne/2020/09/25/rozvitku-vishchoi-osviti-v-ukraini-02-10-2020.pdf> (дата звернення: 29.08.2021).

4. Іщенко А. Ю. Глобальні тенденції і проблеми розвитку освіти: наслідки для України. Аналітична записка. URL: <http://old2.niss.gov.ua/articles/1537/> (дата звернення: 29.08.2021).

5. Луговий В. І. Поточний стан вищої освіти в Україні: проблеми, причини, перспективи. Вісник Національної академії педагогічних наук України. 2020. Т 2. №2. С. 1–4. (<https://doi.org/10.37472/2707-305X-2020-2-2-11-2>)

6. Воденнікова О. С. Сучасні тенденції та проблеми університетської

освіти в Україні. Формування сучасних концепцій менеджменту організацій та адміністрування в умовах цифровізації: Міжнародна науково-практична конференція, присвячена 25-річчю створення кафедри менеджменту організацій та управління проектами (м. Запоріжжя, 23–24 вересня 2021р.). Запоріжжя: ІННІ ЗНУ, 2021. С. Д друку.

7. Єдина державна електронна база з питань освіти. Вступна компанія 2021. URL: <https://vstup.edbo.gov.ua/> (дата звернення: 29.08.2021).

8. Оприлюднено обсяги державного замовлення на 2021 рік. URL: <https://mon.gov.ua/ua/news/oprilyudneno-obsyagi-derzhavnogo-zamovlennya-na-2021-rik> (дата звернення: 29.08.2021).

9. Рейтинги ВНЗ. Оприлюднений рейтинг вишів «ТОП-200 Україна 2021». URL: <https://osvita.ua/vnz/rating/82821/> (дата звернення: 04.09.2021).

10. QS World University Rankings. URL: <https://www.topuniversities.com/university-rankings/world-university-rankings/2021> (дата звернення: 29.08.2021).

11. Рейтинги ВНЗ. URL: <https://osvita.ua/vnz/rating/> (дата звернення: 29.08.2021).

Горбань Дар'я Дмитрівна

*асистент кафедри анатомії і фізіології людини та тварин
Мелітопольський державний педагогічний університет імені Богдана
Хмельницького*

ОСВІТА (Освіта у напрямку безпеки життєдіяльності, охорони праці і цивільного захисту. Компетентнісний підхід в підготовці спеціалістів)

АКТУАЛЬНІСТЬ ВПРОВАДЖЕННЯ ДИСЦИПЛІНИ БЕЗПЕКА ЖИТТЄДІЯЛЬНОСТІ В ОСВІТНІЙ ПРОЦЕС

У сучасних умовах проблема соціальної захищеності людини і суспільства в цілому стала більш гострою і актуальною [2, 3]. В останні десятиліття XXI століття відсутньої збільшилася кількість нещасних випадків

та дорожньо-транспортних пригод, в результаті яких загинуло багато людей або втратили здоров'я і працездатність.

За даними ВООЗ [3], число загиблих в результаті нещасних випадків займає третє місце в світі після серцево-судинних та онкологічних захворювань. У той час як літні люди зазвичай вмирають від загальних хвороб, а більшість працездатної молоді наразі вмирає від нещасних випадків.

Актуальність дисципліни «Безпека життєдіяльності» додатково підвищується у зв'язку зі сталим розвитком людства, що забезпечує його існування. Досить доречна аксіома про потенційну небезпеку діяльності [2, 4]: кожний вид діяльності є потенційно небезпечний. Ця аксіома також може бути застосована до бездіяльності, тому що бездіяльний людина більше залежить від роботи іншої людини.

Сталий розвиток людства – це розвиток, що веде не тільки до економічного, а й соціального і духовного розвитку, яке сприяє гуманності національного менталітету і збагаченню позитивного універсального досвіду. Головна особливість, яка відрізняє сталий розвиток від інших форм соціальних дій і змін, - це відновлення природного і культурного середовища. Це підвищує соціальну відповідальність і гуманізує відносини та поведінку різних учасників суспільства. Виходячи з концепції сталого розвитку людства, дисципліну «Безпека життєдіяльності» можна охарактеризувати як багатогранну галузь знань про закони збереження біосфери планети і збалансованого економічного і соціального розвитку [2].

Таким чином, актуальність впровадження БЖД в освітній процес визначається рядом причин, з яких основні:

- 1) порушення екологічної рівноваги природного середовища внаслідок надмірного антропогенного навантаження на біосферу;
- 2) зростання числа техногенних аварій і катастроф, викликані діяльністю людини;
- 3) соціально-політична напруженість у суспільстві.

Тому, вивчення дисципліни «Безпека життєдіяльності» у вищих навчальних закладах полягає у набутті здобувачами вищої освіти компетенцій, знань, умінь і навичок для здійснення професійної діяльності за спеціальністю з урахуванням ризику виникнення техногенних аварій, природних та соціальних небезпек, які можуть спричинити надзвичайні ситуації та привести до несприятливих наслідків на об'єктах господарювання, а також формування у здобувачів відповідальності за особисту та колективну безпеку [2].

Завдання дисципліни передбачає опанування знаннями, вміннями та навичками вирішувати професійні завдання з обов'язковим урахуванням галузевих вимог щодо забезпечення безпеки персоналу та захисту населення в небезпечних та надзвичайних ситуаціях і формування мотивації щодо посилення особистої відповідальності за забезпечення гарантованого рівня безпеки функціонування об'єктів галузі, матеріальних та культурних цінностей в межах науково-обґрунтованих критеріїв прийняттого ризику.

При вивченні дисципліни здобувачі опановують ряд компетентцій, з яких основні:

- Інтегральна компетентність: здатність розв'язувати комплексні проблеми наук, проводити дослідницько-інноваційну діяльність, що передбачає глибоке переосмислення наявних та створення нових цілісних знань, а також практичне впровадження отриманих результатів.

- Загальні компетентності (ЗК):

ЗК 1. Знати культуру безпеки і ризик-орієнтоване мислення, при якому питання безпеки, захисту й збереження навколишнього середовища розглядаються як найважливіші пріоритети в житті й діяльності;

ЗК 2. Знання сучасних проблем і головних завдань безпеки життєдіяльності та вміння визначити коло своїх обов'язків з питань виконання завдань професійної діяльності з урахуванням ризику виникнення небезпек, які можуть спричинити надзвичайні ситуації та привести до несприятливих наслідків на об'єктах господарювання.

ЗК 3. Вміння оцінити середовище перебування щодо особистої безпеки, безпеки колективу, суспільства, провести моніторинг небезпечних ситуацій та обґрунтувати головні підходи та засоби збереження життя, здоров'я та захисту працівників в умовах загрози і виникнення небезпечних та надзвичайних ситуацій.

- Фахові компетентності (ФК):

ФК 1. Вміти надати допомогу та консультації працівникам та населенню з практичних питань безпеки життєдіяльності та захисту у надзвичайних ситуаціях.

ФК 2. Здатність орієнтуватися в основних нормативно-правових актах в області забезпечення безпеки, знання організаційно-правових заходів забезпечення безпечної життєдіяльності та вміння обґрунтувати та забезпечити виконання у повному обсязі заходів з колективної та особистої безпеки.

Результатом навчання дисципліни буде: оволодіти сукупністю загальнокультурних та професійних компетенцій з питань безпеки життєдіяльності у відповідних напрямках підготовки для вирішення професійних завдань, пов'язаних із гарантуванням збереження життя та здоров'я персоналу об'єктів господарювання в умовах небезпечних і надзвичайних ситуацій.

За нашими розробками, дисципліна «Безпека життєдіяльності» складається з повинна включати такі основні теми:

Тема 1. Категорійно-понятійний апарат з безпеки життєдіяльності, таксономія небезпек. Ризик, як кількісна оцінка небезпек. Надзвичайна ситуація.

Тема 2. Природні загрози, характер їхніх проявів та дії на людей, тварин, рослин, об'єкти економіки.

Тема 3. Техногенні небезпеки та їхні наслідки. Пожежна безпека. Радіаційна безпека. Хімічна безпека.

Тема 4. Соціально-політичні небезпеки, їхні види та особливості. Соціальні та психологічні чинники ризику. Поведінкові реакції населення у надзвичайних ситуаціях.

Тема 5. Менеджмент безпеки, правове забезпечення та організаційно-функціональна структура захисту населення та АТО у НС.

Ми вважаємо, що вивчення безпеки життєдіяльності на усіх спеціальностях повинно мати достатньо суттєвий та методичний зміст. Перед нами постає проблема підготовки кваліфікованих фахівців, здатних навчити основам безпечної життєдіяльності дітей та підлітків, керувати заходами з забезпечення безпечних умов праці та навчання.

Таким чином, безпека є однією з найважливіших категорій сучасної життєдіяльності людини. Забезпечуючи підготовку здобувачів вищої освіти, перед викладачем безпеки життєдіяльності стоїть подвійне завдання: сформувати в них безпечний тип поведінки і одночасно, навчити формувати безпечний тип поведінки інших.

Література:

1. Величко С.П., Царенко І.Л., Царенко О.М. Методика викладання безпеки життєдіяльності. Навчальний посібник. – К.: КНТ, 2008. – 318 с.
2. Запорожець О.І., Халмуродов Б.Д., Применко В.І. та ін. Безпека життєдіяльності: підручник. – К.: «Центр учбової літератури», 2013. – 448 с.
3. Лапін В.М. Безпека життєдіяльності людини: навч. посіб. – 8-ме вид, переробл. і доповн. – К.: Знання, 2013. – 335 с.
4. Желібо Є. П., Сагайдак І. С. Проблеми викладання дисципліни «Безпека життєдіяльності» у ВНЗ України// Безпека життєдіяльності. – 2007. – № 12. – С. 35-36.

Гузенко Владислав
курсант 3 курсу, ФПФПСР, спеціальність 081 «Право»
Дніпропетровський державний університет внутрішніх справ
ОСВІТА (Сучасні методи викладання)

СУЧАСНІ МЕТОДИ ВИКЛАДАННЯ

Ми не можемо уявити сучасне життя без використання сучасних технологій, адже живучи в епоху змін та перетворень ми постійно впроваджуємо у своє життя зміни. Відтак якихось сорок років тому ми не знали, що таке інтернет, а зараз ми не зможемо уявити своє життя без нього.

Саме тому сучасні зміни, що відбуваються у суспільстві повинні безперечно торкнутися й системи викладання, насамперед це повинно стосуватися й вивчення мов.

Сучасне суспільство вже перебуває на такому етапі коли ми перестаємо розмежовувати людей за національністю чи расовою приналежністю й приймаємо їх такими як є. Зараз людство стоїть на межі впровадження єдиної мови. Це дасть людству багато можливосте розвитку.

На сьогодні викладання просто не можливе без застосування нових прийомів та методів. Тобто саме використовуючи надбання людства ми зможемо покращити рівень знань. Відтак ми повинні зазначити, що на сьогодні не достатньо лише вміти перекладати, необхідно володіти мовою у повному обсязі, а отже вміти як зрозуміти людини так і відповісти їй.

Підготовуючи студентів ми можемо застосовувати аудіоматеріали на яких носії мови спілкуються. Адже даний досвід допоможе слухачам покращити навички розуміння, та збільшить їх словниковий запас. Відтак ми пропонуємо для даного вивчення впроваджувати таку систему, як перегляд відео матеріалів за участі носіїв мови [1].

Проте ми повинні наголосити, що перегляд такого матеріалу буде корисним лише у випадках вже існуючої бази знань у студентів, тобто перед тим як переглядати, якесь відео ми пропонуємо з'ясувати рівень знань мови і

відповідно до нього обирати необхідний матеріал. Зараз існує безліч онлайн тестів котрі покажуть твій рівень знань та недоліки у підготовці, котрі у разі виникнення можна буде легко усунути [2].

Відтак ми пропонуємо студентам, що семестру перевірявати свій рівень знання мови, що позитивно вплине на їх підготовку, та на дасть можливість як слухачам так і викладачам побачити наскільки змінився даний показник, та які аспекти навчання необхідно доопрацювати.

Перед тим як почати працювати, з групою студентів необхідно визначити рівень знань кожного і можливо навіть поділити їх на декілька менших підгруп з метою кращого вивчення мови. Саме тому ми пропонуємо пройти кожному слухачу онлайн тестування на рівень знань й вже в залежності від результатів продовжувати подальше навчання [3].

Виходячи з вище зазначеного ми розуміємо, що у сучасному суспільстві знання мов є необхідною складовою будь якої людини. Саме тому необхідно впроваджувати нові методи викладання, адже в епоху інноваційних технологій ми просто не можемо не використовувати всі привілеї цього часу.

Література:

1. 8 сайтів для тренування сприйняття англійської мови на слух URL: <https://www.freeintalk.in.ua/8-sites-for-english-training/> (дата звернення 19.09.2021)

2. Анголомовні фільми за рівнями : перелік фільмів URL : <https://studway.com.ua/anglomovni-filmi-za-rivnyami/> (дата звернення 19.09.2021)

3. Online English level test: тестування URL: https://learnenglish.britishcouncil.org/online-english-level-test?_ga=2.198170095.1518815381.1632040581-1663417638.1632040581 (дата звернення 19.09.2021)

*Керівник: Шманатова А. С. старший викладач кафедри
українознавства та іноземних мов, ДДУВС*

Кравченко Олена Павлівна
доцент кафедри гуманітарних дисциплін
Черкаської медичної академії
ОСВІТА (Методичні основи виховного процесу)

ГУМАНІЗАЦІЯ ВИХОВНОГО СЕРЕДОВИЩА У МЕДИЧНОМУ ЗАКЛАДІ ВИЩОЇ ОСВІТИ

В сучасних умовах зростає суспільний запит на якісні медичні послуги, а тому зростають вимоги до професійної діяльності працівників охорони здоров'я. Разом із потребою в наданні первинної медичної допомоги, технологічній обізнаності, знаннях соціальних, медичних, біологічних наук, у поліклініках, медичних амбулаторіях, лікарнях сьогодні очікують на практика-психолога та професіонала своєї справи.

Це в свою чергу загострює увагу до якісних змін у професійній підготовці майбутніх медичних працівників і створення відповідного навчального та виховного середовища у медичному навчальному закладі. У статті ми звернемо увагу саме на виховному середовищі майбутніх медиків.

Аналіз наукових студій показує, що, педагоги ретельно вивчають проблеми адаптації студентів до навчання (Я.Цехмістер), особливості формування емпатійної культури (І.Кузнецова), дидактичні умови стимулювання самостійної роботи студентів (О. Жерновникова), організаційно-педагогічні умови виховної роботи (Х.Мазепа).

У межах даної статті розглянемо особливості виховного середовища у вищому закладі освіти.

Метою виховної роботи є забезпечення умов для становлення розвитку і саморозвитку особистості здобувача освіти, майбутнього спеціаліста, який володіє гуманістичним, світоглядним потенціалом, культурою і громадянською відповідальністю, орієнтованими на професійну, інтелектуальну і соціальну творчість. З урахуванням досліджень [1; 3] виховне середовище розглядаємо як триєдність навчання, виховання і соціалізації. Кожна із складових «працює» з

метою прищепити студентам загальнолюдські надбання і забезпечити, таким чином, гуманітарний вимір розвитку освіти. Це той соціум, що зорієнтований на створення сприятливих можливостей для самовдосконалення, самореалізації і розвитку особистості.

Отже, яким має бути це середовище? Передусім воно має сприяти підвищенню мотивації студентів до навчання, розвитку таких особистісних якостей, як інтелект, домінантність, упевненість у собі, емоційна стійкість, стресостійкість, креативність, відповідальність, надійність. Професійно важливою властивістю медичного працівника є розвинена емпатія, провідний чинник успіху у процесі лікування, що допомагає за умови забезпечення довірливого, інтимного спілкування проникати у душевні переживання пацієнта, співчувати йому (виявляти безкорисливе співпереживання, чуйність, милосердя, жаль) [2].

Однак, згідно з опитуванням, проведеним в медичних закладах освіти, випускники вказали на наявність у них таких особистісних якостей, як невпевненість у своїх силах, схильність до афективних реакцій, ситуативна тривожність, конфліктність, труднощі в побудові контактів з людьми. Психологи пояснюють це наслідками заниженого рівня самооцінки, нестабільною особистою емоційною стійкістю, слабким знанням основ комунікації. Багато здобувачів освіти здійснювали вибір професії під впливом передусім сімейних традицій, не маючи при цьому власного бажання щодо оволодіння професією. Отже, середовище має «працювати» на професійну адаптацію ще на допрофесійному етапі. А це публікації та репортажі в місцевих мас медіа, залучення учнів шкіл до виховних заходів і студентських конференцій, читання викладачами медичного закладу окремих лекцій у школах, дні «відкритих дверей», спеціальні курси і майстри-класи для представників приймальної комісії – такий далеко не повний перелік шляхів вдосконалення прийому абітурієнтів.

Звичайно, для ефективної роботи як на заняттях так і для поза аудиторної роботи, виховної необхідний бібліотечний фонд, мультимедійний фонд та аудиторні можливості для проведення заходів. Слід залучати майбутніх медпрацівників до якнайширшого і глибшого обговорення питань духовної цінності людського життя, совісті, честі, гідності. У цьому контексті важливі теми, присвячені психологічним особливостям діалогу медичного працівника з пацієнтами (дітками, вагітними жінками, сорокарічними чоловіками, людьми похилого віку), коли вона подає склянку з водою, втішає, рівняє постіль. Важливі і емоційне забарвлення інтонації, і емпатичний наголос, тихий і приємний голос, що разом з довірою, ніжністю, терплячістю, ввічливістю стимулюють видужання. А скільки важить влучне слово, прислів'я, казка, легенда, гумореска, вчасно і доцільно сказані. І все це з турботою, повагою до особистості пацієнта, зі збереженням конфіденційності. Такий сприятливий емоційно-психологічний клімат важливий для заходів. Виховне середовище наповнюємо вікторинами («Чому Ви обрали професію лікаря?»), і роздумами («Клятва Гіппократа: що змінилося у двадцять першому столітті», «Внутрішнє задоволення від спілкування: коли ти це відчуваєш?»). Звичайно, такі заходи ефективні, коли відбуваються колективно, а колектив нагадує велику сім'ю, в якій панують кращі духовні цінності.

Отже, в умовах сьогодення зростають вимоги до виховного середовища в медичному закладі освіти. Таке середовище має бути гуманітарним, духовно-ціннісним і сприяти підвищенню мотивації здобувачів освіти до навчання, розвитку, зокрема, таких особистісних якостей, як інтелект, висока моральність, здатність до емпатії, емоційна стійкість, стресостійкість, доброзичливість і готовність завжди прийти на допомогу.

Література:

1. Комщук Т.С. Етичні основи сестринської справи/ Т.С. Комщук// Медсестринство. — 2009. — №2. — С. 25 — 27.
2. Кузнецова І.В. Педагогічні умови формування емпатійної культури

студентів вищих медичних навчальних закладів: автореф. дис. на здобуття наук. ступеня канд. пед: спец. 13.00.04 «Теорія і методика професійної освіти»/ І.В.Кузнецова. — Харків, 2005. — 21 с.

3. Неловкіна Берналь О. А. Формування професійної спрямованості студентів медичних спеціальностей на початковому етапі навчання: автореф. дис. на здобуття наук. ступеня канд. пед: спец. 13.00.04 «Теорія і методика професійної освіти»/ О.А. Неловкіна Берналь. — Луганськ, 2010. — 23 с.

Данилюк Людмила Володимирівна
викладач, кафедри мистецьких дисциплін і методик навчання
Університет Григорія Сковороди в Переяславі
ОСВІТА (Проблеми підготовки фахівців)

***РОЛЬ ДЕКОРАТИВНО-УЖИТКОВОГО МИСТЕЦТВА У РОЗВИТКУ
ПРОФЕСІЙНОЇ МАЙСТЕРНОСТІ ВЧИТЕЛІВ ОБРАЗОТВОРЧОГО
МИСТЕЦТВА***

В умовах глобалізації сучасного полікультурного простору актуалізується проблема виявлення, збереження і розвитку народних мистецьких явищ, які яскраво репрезентують українську культуру в умовах розмаїття мистецького життя світу. Вивчення народного декоративного мистецтва формує у студентів художній досвід, розуміння національних культурних традицій, як складової загальнолюдських культурних цінностей. Рівень професійної підготовки майбутніх вчителів образотворчого мистецтва залежить від усвідомлення студентами ролі національної мистецької спадщини, сприйняття культурного досвіду свого народу, необхідності засвоєння знань матеріальної і духовної культури. В умовах стрімкого розвитку мистецтва особливої актуальності набуває проблема відродження неповторних вітчизняних видів декоративно-прикладного мистецтва, яке сприяє формуванню художнього досвіду, розуміння національних мистецьких

традицій. Сучасна мистецька освіта спрямована на підвищення якості професійної підготовки майбутніх учителів образотворчого мистецтва, пошук оптимальних умов залучення студентів до різних видів сучасних технік декоративно-прикладного мистецтва. Важливого значення у зв'язку з цим набуває переорієнтація навчально-виховного процесу на духовно-творчий розвиток студентів, розвиток креативного мислення, яке є показником гармонійного поєднання інтелекту з високорозвиненими творчими вміннями. Саме через те дане дослідження є актуальним.

Сьогодні декоративно-ужиткове мистецтво – складне, багатогранне художнє явище. Воно розвивається у таких галузях, як народне традиційне, зокрема народні художні промисли, професійне мистецтво і самодіяльна творчість. Народне мистецтво нерозривно пов'язане з життям і побутом людей. В яких би умовах не жили люди, вони завжди прикрашали своє житло, предмети побуту, одяг і знаряддя праці. До наших днів дійшли численні пам'ятки різьблення по дереву, розпису, художньої обробки металу, кераміки, скла, декоративного ткацтва, вишивки тощо.

Вивчення студентами різних видів сучасного декоративного мистецтва та художніх технік створення художнього твору є однією з основних умов повноцінного естетичного виховання і розвитку їх художньо-творчих здібностей. Саме вивчення нетрадиційних художніх технік виступає ефективним засобом естетичного та морального виховання, формування художнього смаку майбутніх учителів образотворчого мистецтва.

До проблем відродження різних видів народного мистецтва зверталися в своїх працях мистецтвознавці і педагоги Є. Антонович, Л. Баженова, П. Білецький, Г. Васянович, О. Гончаренко, І. Глінська, О. Данченко, Ю. Лащук, О. Найден, Н. Ничкало, М. Лещенко, Л. Масол, Н. Миропольська, Т. Придатко, О. Рудницька, Т. Саєнко, М. Станкевич, О. Соломченко, С. Танадайчук, Г. Цибульова, П. Черниш, В. Щербаківський. Народне мистецтво яскраво характеризує національні особливості народу, завдяки

незліченним повторенням схем, мотивів, образів, форм утверджується художня традиція і передається з покоління у покоління, удосконалюючись і набуваючи довершеності. Традиційне в самій своїй основі українське декоративне малярство має глибинні зв'язки з історичним минулим, передається з покоління в покоління і збагачується новими елементами як життєдайне джерело національної культури. Твори народного живопису наділені оригінальністю композиційних вирішень, свіжістю зображувальних мотивів, яскравим колоритом. Особливою красою вирізняюся, зокрема, роботи таких майстрів пензля, як Ганна Самутіна, Ольга Шинкаренко, Наталка Статива, Тетяна Жарко, які ґрунтуються на традиціях майстрів малярства Київщини Г. Собачко, П. Власенко, М. Приймаченко.

У всезагальній народній культурі важливу роль відіграє декоративне мистецтво – широка галузь мистецтва, яка художньо-естетично формує матеріальне середовище, створене людиною. До нього належить один із видів – декоративно-прикладне мистецтво.

Декоративно-прикладне мистецтво поділяється на багато видів, наприклад: монументально-декоративне мистецтво, що безпосередньо пов'язане з архітектурою, – це декоративні розписи, вітражі, мозаїка, скульптура й ін.; оформлюване мистецтво – це художнє оформлення міст, сіл, демонстрацій, експозицій виставок, стендів, вітрин тощо.

Найчастіше для визначення суті декоративно-прикладного мистецтва використовується назва – народне мистецтво, адже декоративно-прикладне мистецтво – це мистецтво широких мас, що виникло у процесі трудової діяльності народу і нерозривно пов'язане з його життям та побутом.

Археологічні дослідження свідчать про високий рівень культури народів, які етнічно були предками українців і залишили своїм нащадкам виробу народних умільців з глини, металу, каменю.

Розуміння «прикладного» у понятті «народне декоративно-прикладне мистецтво» пояснює П.І. Гаврилук: «Живучи на лоні природи, людина праці

вчилася у природи законам доцільності, гармонії, довершеності. Цю людину оточував світ речей, простих і звичних, як сама природа: ослін, на якому зручно відпочивати, глиняна миска, в якій каша здається особливо смачною».

А що зручне, то і хороше, а відтак і красиве. Добре, коли кожна річ красива: хата з вирізьбленими віконницями і розмальованою піччю, вишиті рушники на стінах, мисник з полив'яними мисками, із довершеним смаком оздоблена скриня. А щоб усе це було не тільки зручним, але й красивим, до кожної такої речі з найдавніших часів «приклалась» різьба, малюнок, вишивка. Так виникає прикладне мистецтво. І у всій цій практично-утилітарній діяльності людина праці притримується, сама того не відаючи, законів доцільності, зручності, довершеності [1, с. 37].

У наш час народне-декоративне мистецтво розглядається як важлива художня цінність, що виконує численні функції – пізнавальну, комунікативну, естетичну та ін. Життя підтверджує, що декоративно-прикладне мистецтво збагачується новими аспектами філософсько-естетичного звучання, його змістовна краса потрібна людині, а його художньо-культурна, естетична цінність постійно зростає.

Важливо зазначити, що декоративно-прикладне мистецтво – особлива галузь художньої діяльності людей, у продуктах якої призначеність для практичної мети зливається з естетично доцільним розв'язком [5, с. 36].

Першочергове значення тут має виготовлення корисної речі й одночасно предмета, який має естетичні якості та цінності. Будь-який продукт народно-декоративного мистецтва є органічною єдністю утилітарного й художнього, сплавом практичної доцільності речі з красою її зовнішніх ознак.

Ми переконані, що декоративно-прикладне мистецтво – це саме такий засіб етнопедагогіки, що викликає найоптимальніший емоційний стан для формування культури особистості, в якому найяскравіше визначені всі етапи її формування: виявлення, засвоєння, створення та передачі народних, культурних, моральних й матеріальних цінностей. Велика роль у вивченні та

пропаганді народного декоративно-прикладного мистецтва, збиранні скарбів народної творчості належить гурткам, майстер-класам, різноманітним фестивалям та конкурсам.

У зазначених творчих об'єднаннях молоде покоління вивчає історію мистецтва, оволодіває його основами, навчається технікам ліплення, гравіювання, розпису, вишивки тощо. Тут здійснюється основний процес виховання у студентів високого естетичного смаку, формуються вміння розуміти і цінувати прекрасне.

Висновки. Вивчення студентами народного декоративно-ужиткового мистецтва у закладах вищої освіти сприятиме вирішенню важливих завдань у сфері естетичного виховання. Звичайно, естетичні уявлення нині ускладнюються, потерпають змін, але звернення до їх витоків (на прикладі народного мистецтва) може служити, свого роду, камертоном для педагога.

З вище сказаного можна зробити висновок, що у педагогічній науці питання духовного здоров'я нації та виховання естетичних смаків сучасної української молоді засобами образотворчого та декоративно-ужиткового мистецтва відіграє важливу роль у суспільстві.

Література:

1. Веремійчик І. Традиційні знаряддя праці, промисли і ремесла на Волині: навч. посіб. [для студентів, учнів та вчителів] Іван Веремійчик. – Луцьк, Волинський державний університет імені Лесі Українки, 2005. – 255 с.

2. Ганжа П. Таємниці українського рукомесла Петро Ганжа. – К.: Мистецтво, 1996. – 192 с.

3. Ковальов О. Є. Декоративно-прикладне мистецтво у школі. 1-7 клас: [навч. посіб. для студ. вищ. навч. закл.] О. Є. Ковальов. – Суми: ВТД Університетська книга, 2006. – 144 с.

4. Про вищу освіту: Закон України від 01. 07. 2014 р. №1556-VII. Голос України. 2014. 6 серп. (№ 148). С. 9-10.

5. Ревенко І. В. Художньо-естетична компетентність учителя як показник його професійної культури [Текст] І. В. Ревенко Мистецтво і освіта. – 2007. – № 3. – С. 139-146.

Donchenko Larysa Mykhailivna

*Candidate of Geographical Sciences, Associate Professor,
Associate Professor of Tourism, Socio-Economic Geography and Local History
Bohdan Khmelnytsky Melitopol State Pedagogical University*
ОСВІТА (Проблеми підготовки кадрів)

COMPONENTS OF PROFESSIONAL TRAINING OF SPECIALISTS IN THE FIELD OF TOURISM

Without special training it is difficult to understand all aspects of the tourism industry. Training in the field of tourism and hospitality – is a systematic and organized training of qualified professionals in hotels and other accommodation, facilities and recreation, catering, as well as business, health, sports, educational purposes [2].

The professional training of graduates in the field of tourism and the knowledge acquired in the educational institution should include the following mandatory components:

- knowledge of legislative acts and regulations, international norms in the field of tourism;
- human resource management skills, leadership, problem-solving skills, formulation of team development strategies;
- knowledge of the tourism industry, development trends, geography of tourist flows, history, culture, economy;
- knowledge of one or more foreign languages, computer literacy;
- professional knowledge of the Ukrainian language and the ability to give a competent answer to any question of the client;

– possession in full of information on all rounds, which may be needed by the consumer;

– personal development skills, effective self-management, communication skills, presentations, use of international standards [1-4].

Also, professional training of tourist personnel contains such components as cognitive, functional, activity, personal. In this case, in Fig. 1 shows what each of the components means.

Improving the efficiency of training in the field of tourism is largely due to the relationship with practical activities, technological processes of the modern tourism industry. Training programs and design of educational materials should take into account the peculiarities of the tourist market, respond to its dynamics, and should be focused on the functions of the tourist organization in the market of tourist services.

Cognitive	<ul style="list-style-type: none">• reflects the content of professional training of specialists in the field of tourism;
Functional	<ul style="list-style-type: none">• reflects the professional training of tourism professionals to perform professional functions;
Activity	<ul style="list-style-type: none">• reflects the professional training of future specialists in the field of tourism to carry out various types of professional activities in real production;
Personal	<ul style="list-style-type: none">• reflects the formation of the personality of a specialist in the field of tourism, his personal qualities and professional culture

Fig. 1. Components of professional training of tourism professionals, compiled by [1]

Studying the international and domestic experience, it can be argued that the work of a specialist in the field of tourism is not only in the study of management disciplines. A skilled tourism worker must be familiar with social, humanitarian, cultural, historical, legal, aesthetic, recreational, environmental, economic and other aspects of knowledge, speak foreign languages, modern computer information

technology.

Tourism needs a specialist who has sufficient knowledge, skills and abilities to form, promote and sell a tourist product – the tour. The complex of knowledge, skills and abilities of specialists is formed at the level of a tourism spokesperson.

Important skills for a worker in the field of tourism are sociability, public speaking skills, understanding the basics of the psychology of human behaviour. The lion's share of time is spent by the tourism specialist on communication with clients, so these skills will allow to identify the needs of the client who turned to a tourism specialist, to find the place where the client will feel best, to fulfil a dream, ie to meet consumer needs. [4].

Also quite important skills are the ability to make creative and non-standard decisions, stress resistance and diligence. As in this profession, various unforeseen situations can occur, ranging from a hurricane on the coast to the cancellation of a flight.

Thus, the field of tourism today is gaining momentum, expanding and developing. With the expansion of this area, the need for qualified specialists in the field of tourism is increasing. Tourism education in Ukraine is at a fairly high level in terms of theoretical knowledge. However, the main problem of tourist training is the insufficiency or lack of practical skills in tourism among university graduates. The reason for this is the weak level of cooperation between travel agencies and employers with educational institutions. Therefore, it is important to establish this cooperation, as both employers and educational institutions are interested in quality training of tourism professionals.

References:

1. Гункевич М. Б. Сучасні тенденції процесів підготовки фахівців галузі в Україні туризму. Вісник Луганського національного Університету ім. Тараса Шевченка. Серія: Педагогічні науки. Частина III. 2013. №18 (277). С.34-39.

2. Лук'янець, А. Підготовка туристичних кадрів. Економіка та суспільство, 2021. Вип. 5. doi.org/10.32782/2524-0072/2021-25-28

3. Рабаданова Я. М. Особливості підготовки фахівців туристичної галузі. Управління розвитком. 2012. №5. С. 165-167.

4. Сокол Т.Г. Проблеми професійної підготовки кадрів екскурсоводів і гідів-перекладачів для сфери туризму України. Географія та туризм. Вип. 34. К.: Вид-во КНУ ім. Шевченка, 2015. С.42-48.

Дорожко Галина Іванівна

вчитель географії Новенський ЗЗСО Токмацької міської ради Запорізької області

Сапога Лариса Миколаївна

вчитель географії Херсонський НВК №51 імені Григорія Потьомкіна

ОСВІТА (Сучасні методи викладання)

ВНУТРІШНЬОПРЕДМЕТНІ ТА МІЖПРЕДМЕТНІ ЗВ'ЯЗКИ В ШКІЛЬНОМУ КУРСІ ГЕОГРАФІЇ

Відповідно до сучасних тенденцій розвитку змісту освіти один із напрямів її модернізації – інтеграція ряду навчальних дисциплін і спроба пошуку єдності різних компонентів освіти. Всі галузі сучасної науки тісно пов'язані між собою, тому і шкільні навчальні предмети не можуть бути ізольовані один від одного. Зв'язок між ними – це відображення інтеграції між відповідними науками, кожна з яких у своїй галузі вивчає єдиний об'єктивний матеріальний світ. Взаємозв'язок між шкільними дисциплінами має принципове значення і полягає в забезпеченні багатосторонніх контактів між ними з метою гармонійного розвитку мислення учнів [7,с.43].

Відмінною рисою нашого часу є взаємопроникнення ідей і методів різних наук одна в одну. Інтеграція, комплексний підхід необхідний для вирішення економічних, екологічних і соціальних проблем суспільства. У наш час взаємозв'язок природи і суспільства особливо актуальний. При аналізі того, що відбувається перетинаються області географії, фізики, хімії, біології, математики, екології, літератури, історії. Звернення до знань в цих областях

допомагає розкрити не тільки питання окремих наук, а й побачити нерозривний зв'язок між навчальними предметами [2,с.212; 5,с.72].

У педагогічній літературі є понад 30 визначень категорії «міжпредметні зв'язки», існують найрізноманітніші підходи до їх педагогічної оцінки і різні класифікації. Найбільш точне визначення наступне – міжпредметні зв'язки є педагогічна категорія для позначення синтезують, інтеграційних відносин між об'єктами, явищами і процесами реальної дійсності, що знайшли своє відображення в змісті, формах і методах навчально-виховного процесу і виконують освітню, розвиваючу і виховує функції в єдності. Різноманітність висловлювань про педагогічну функції міжпредметних зв'язків пояснюється багатогранністю їх прояву в реальному навчальному процесі [8,с.261].

Використовуючи процес інтеграції наук в шкільному навчанні, що реалізується через міжпредметні зв'язки, можна досягти таких результатів:

- знання набувають якості системності;
- вміння стають узагальненими, сприяють комплексному застосуванню знань, їх синтезу, перенесення ідей і методів з однієї науки в іншу, що лежить в основі творчого підходу до наукової, художньої діяльності людини в сучасних умовах;
- посилюється світоглядна спрямованість пізнавальних інтересів учнів;
- більш ефективно формуються їхні переконання, і досягається всебічний розвиток особистості; сприяє оптимізації, інтенсифікації навчальної та педагогічної діяльності [3, с.17; 3, с.24].

Серед шкільних предметів не можна виділити головні і другорядні. Але зайдіть в різні школи: їх учні по-різному, з цікавістю і без нього, з повагою і з зневагою відгукуються про одних і тих же шкільних предметах. Неоднозначність оцінки зустрічається і при згадці географії: від байдужості до живого інтересу і переконаності в необхідності глибокого вивчення.

Важко назвати інший шкільний предмет, який мав би таким широким, як географія, діапазоном міжпредметних зв'язків, мав би таке розмаїття форм і

засобів навчання, яке не завжди реалізується вчителем. Встановлення міжпредметних зв'язків у шкільному курсі сприяє більш повному засвоєнню знань, формуванню наукових понять і законів, вдосконалення навчально-виховного процесу та оптимальної його організації, формування світогляду, розуміння взаємозв'язку явищ в природі і суспільстві. Це має величезне виховне значення. Крім того, вони сприяють підвищенню наукового рівня знань учнів, розвитку логічного мислення і їх творчих здібностей

Внутрішньопредметні зв'язки означають узгоджене вивчення окремих курсів шкільної географії. Кожен наступний курс базується на попередньому. Знання попереднього курсу отримують розвиток в наступних курсах. У змісті шкільної географії немає знань, які не отримували б розвиток від курсу до курсу. Тому вчитель географії повинен знати зміст всієї шкільної географії. У курсах шкільної географії є різні системи знань: система топографо-картографічних знань, геолого-геоморфологічних, гідрологічних, кліматичних, біогеографічних, екологічних, економіко-географічних, система знань з економічної і соціальної географії та ін. Ці системи також розвиваються від курсу до курсу. Наприклад, початкові знання про рельєф, його основних формах даються в початковому курсі географії. Ці знання поглиблюються і розширюються при вивченні географії материків і країн (вивчається внутрішня будова материків, особливості їх рельєфу. В подальшому курсі дається поняття про тектонічні структури, геологічне літочислення і геохронологічну таблицю, виявляється вплив стародавнього заледеніння і геологічної будови на формування рельєфу України, характеризуються основні форми рельєфу. В курсі загальної географії система геолого-геоморфологічних знань поглиблюється і розширюється, матеріал викладається на більш високому науковому рівні. При вивченні будь-якої шкільної теми необхідно виявити, які знання мають учні з даної теми, і після цього переходити до вивчення нового матеріалу [1,с.198-199].

Вивчення питань фізичної географії спирається на природничо-наукову підготовку з предмету «Природознавство». Використовуються також знання з біології, фізики, хімії, що дає можливість краще розкрити досліджувані теми [6,с.136]. Сучасне населення і господарство країни не можна зрозуміти без її історичного розвитку. У шкільних курсах історії є багато географічної номенклатури. Робота з картами, статистичними показниками спирається на математичну підготовку дітей.

Щоб реалізувати міжпредметні зв'язки, потрібно знати зміст інших шкільних предметів. За широтою міжпредметних зв'язків географія перевершує інші предмети, так як вона спирається на природничо-наукову і гуманітарну підготовку учнів. Вивчення інших предметів також має спиратися на географічну підготовку.

Розробка узгодженого змісту всіх навчальних предметів – одна з важливих проблем дидактики. Кожен навчальний предмет має свою логіку побудови змісту. Тому на практиці узгоджене навчання здійснюється досить важко. Багато питань фізики, хімії спочатку вивчаються на уроках географії, а потім з цих предметів.

Література:

1. Гришко С., Сапун Т. Внутрішньопредметні та міжпредметні зв'язки в шкільній географії. Розвиток сучасної освіти і науки: результати, проблеми, перспективи. Інтердисциплінарні виміри. Конін-Ужгород-Херсон- Кривий Ріг: Посвіт, 2019. С. 198-199.

2. Іванова В.М., Непша О.В. Поняття про міжпредметні зв'язки в шкільному курсі географії. Фундаментальні та прикладні дослідження: сучасні науково-практичні рішення і підходи: збірник матеріалів II Міжнародної науково-практичної конференції. Баку – Ужгород – Дрогобич : Посвіт, 2017. С. 212-214.

3. Іванова В.М., Непша О.В. Види міжпредметних зв'язків в шкільному курсі географії. Гуманітарний простір науки: досвід та перспективи: збірник

Матеріалів XVIII Міжнародної науково-практичної інтернет-конференції, 25 червня 2018 р. Переяслав-Хмельницький, 2018. Вип. 18. С. 17-20.

4. Іванова В.М., Непша О.В. Шляхи реалізації міжпредметних зв'язків в навчанні географії. Північне Приазов'я: проблеми регіонального розвитку у міжнародному контексті: матеріали Всеукраїнської науково-практичної конференції (Мелітополь, 14-15 вересня 2017 року). Мелітополь: ФОП Однорог Т.В., 2017. С. 24-27

5. Капіруліна С.Л., Кобзар М.О. Міжпредметні зв'язки як складова шкільної географії освіти. Проблеми безперервної географічної освіти і картографії. 2010. Вип. 12. С. 72-77.

6. Прохорова Л.А., Зав'ялова Т.В., Непша О.В. Екологічна освіта в міжпредметних зв'язках географії і біології. Екологічна стратегія майбутнього: досвід і новації: матеріали Всеукраїнської науково-практичної конференції. Умань: Видавець «Сочинський М.М.», 2017. С. 136-138.

7. Прохорова Л.А., Непша О.В., Зав'ялова Т.В. Міжпредметні зв'язки геологічних знань із предметами природничо-математичного циклу в загальноосвітніх навчальних закладах. Інноваційна педагогіка. 2019. Вип. 10. Т. 3. С.43-46.

8. Савченко О.Я. Дидактичні особливості інтегрованих уроків. К.: «Генеза», 2002. С. 260-267.

Дяденчук Альона Федорівна

кандидат технічних наук

Таврійський державний агротехнологічний

університет імені Дмитра Моторного

ОСВІТА (Сучасні методи викладання)

ВИКОРИСТАННЯ ЕЛЕКТРОННИХ ТАБЛИЦЬ EXCEL ДЛЯ

РОЗВ'ЯЗУВАННЯ ІНЖЕНЕРНО-ГЕОДЕЗИЧНИХ ЗАДАЧ

При розв'язуванні інженерно-геодезичних задач в курсі сферичної астрономії у майбутніх геодезистів можуть виникати серйозні труднощі.

Пов'язані ці труднощі, в більшості випадків, з неточністю проведення математичних розрахунків. Помилки в чисельних підрахунках не тільки призводять до неправильного подальшого розв'язання завдань, але і значно знижують інтерес студентів як безпосередньо до теми, що вивчається, так і дисципліни в цілому. Виходом із даної ситуації може бути використання при розв'язуванні практичних завдань методів комп'ютерного моделювання та обчислювального експерименту. Вельми перспективним в якості середовища для розв'язування геодезичних задач є пакет Microsoft Excel. Вивчення електронних таблиць Excel включено в базовий курс інформатики, він простий у використанні, доступний і потужний програмний засіб [1], є вільно розповсюджуваним і може бути встановлений як на ПК, так і мобільний телефон.

Розглянемо докладніше деякі приклади впровадження MS Excel в процес навчання майбутніх геодезистів. При розв'язанні задачі на знаходження кута перетину земного екватора і траси штучного супутника Землі, швидкість підсупутникової точки можна розкласти на дві компоненти (за меридіаном V_m і за екватором V_e), які визначаються за формулами:

$$V_m = V \cdot \sin i;$$

$$V_e = V \cdot \cos i.$$

де i – кут нахилу площини орбіти супутника до площини земного екватора, який може набувати різних значень. Якщо значення кута задано цілими значеннями, тоді розв'язання не становить для здобувачів вищої освіти особливих зусиль. Однак при знаходженні тригонометричних функцій кутів представлених у градусах, хвилинах і секундах, підрахунки викликають певні труднощі. Фрагмент розв'язання даного завдання з використанням MS Excel наведено на рис. 1, а.

Розглянемо ще один приклад. У курсі сферичної астрономії однією з перших постає задача перетворення координат об'єкту з однієї системи

координат в іншу. Наприклад, розв'язання задачі на перетворення геодезичних координат довільної точки в прямокутні координати представлено на рис. 1, б.

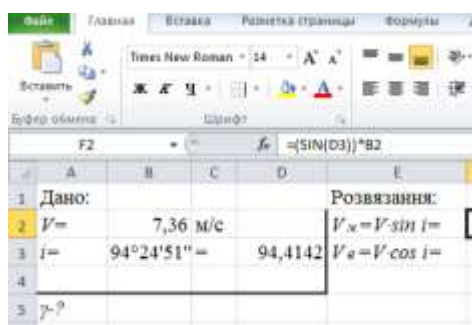

	A	B	C	D	E
1	Дано:				Розв'язання:
2	V =	7,36 м/с			$V_x = V \cdot \sin i =$
3	i =	94°24'51"	94,4142		$V_y = V \cdot \cos i =$
4					
5	?				

а

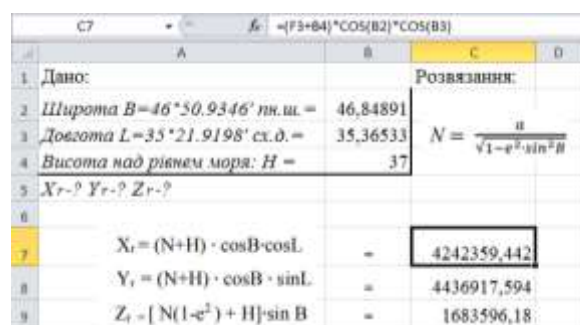

	A	B	C	D
1	Дано:		Розв'язання:	
2	Широта $B = 46^{\circ}50.9346'$ лн.ш. =	46,84891	$N = \frac{v}{\sqrt{1 - e^2 \cdot \sin^2 B}}$	
3	Довгота $L = 35^{\circ}21.9198'$ сх.д. =	35,36533		
4	Висота над рівнем моря: $H =$	37		
5	$X_r - ?$ $Y_r - ?$ $Z_r - ?$			
7	$X_r = (N+H) \cdot \cos B \cdot \cos L =$		4242359,442	
8	$Y_r = (N+H) \cdot \cos B \cdot \sin L =$		4436917,594	
9	$Z_r = (N(1 - e^2) + H) \cdot \sin B =$		1683596,18	

б

Рис. 1. Приклади реалізації задач у Microsoft Excel

Окрім всього вищезазначеного електронні таблиці мають ще одну перевагу – можливість автоматичного перерахунку, коли помилку не потрібно перераховувати вручну, а лише виправити її.

Таким чином, застосування електронних таблиць при розв'язанні астрономічних та інженерно-геодезичних задач допомагає на високому рівні вивчити різні питання астрономії та астрофізики, сприяє підвищенню інтересу студентів до інформаційних технологій, оптимізації навчального часу, встановлення міжпредметних зв'язків із математикою, фізикою і інформатикою. Крім цього використання MS Excel дозволяє змістити акцент з технічної сторони проведення розрахунків на наукове усвідомлення алгоритму розв'язання задач.

Література:

1. Дяденчук А. Підвищення ефективності навчання за допомогою MS Excel при розв'язуванні фізичних задач / А. Дяденчук // Освіта і суспільство VI: міжнародний збірник наукових праць / під ред. Т. Несторенко, Р. Бернатової. – Бердянськ: Бердянський державний педагогічний університет; Ополє: Вид-во Вищої школи управління і адміністрації в Ополє, 2021. – С. 240-244.

2. Морозов М., Сосницька Н., Дьоміна Н., Халанчук Л. Супутникова геодезія : навчально-методичний посібник. – Мелітополь : ФОП Силаєва О.В., 2021. – 88 с.

Стебніцька Богдана Валеріївна
студентка II курсу, спеціальності 231 «Соціальна робота»
Подільський спеціальний навчально-реабілітаційний
соціально-економічний коледж
ОСВІТА (Методичні основи виховного впливу)

ПІДВИЩЕННЯ РІВНЯ ЕКОКУЛЬТУРИ ЯК ОСНОВА ВІДПОВІДАЛЬНОГО СТАВЛЕННЯ МОЛОДОГО ПОКОЛІННЯ ДО НАВКОЛИШНЬОГО СЕРЕДОВИЩА ТА ЗДОРОВ'Я ЛЮДИНИ

Розв'язання гострих екологічних проблем потребує адекватної та значної підготовки населення до взаємодії з природою, адже погіршення екологічної ситуації в Україні викликає стривоженість населення. Людина і природа перебувають в постійній взаємодії та тісному взаємозв'язку (природа впливала і впливає на характер світоуяви людей, їх релігії, предметів побуту, засобів виробництва, моралі та мистецтва).

Глобальні катастрофи, екологічна криза, які загрожують сьогодні всьому живому (в тому числі людині), сприяли підвищенню інтересу людини до отримання знань, інформації екологічного характеру.

Кожна особистість повинна взяти на себе головну відповідальність за вирішення завдання виховання екологічної культури, адже місце людини в системі природи залежить від кожного з нас.

Особливої актуальності набуває підготовка фахівців - педагогів, вихователів, соціальних педагогів і соціальних працівників, які здатні в повній мірі реалізувати функції виховання, навчання, підвищення рівня екокультури та екоосвідомості молоді [1, с.28-29].

Виховання екологічної культури –довготривалий процес, який відбувається поетапним шляхом вирішення завдань: освітніх, виховних і розвивальних. Кінечним результатом має бути не тільки опанування теоретичних знань, а й практичних вмінь, а також розвиток емоційно-чуттєвої сфери, уміння та бажання активно захищати та покращувати природне середовище.

Проблемам екологічного виховання присвячено чималий доробок праць українських дослідників. Вагомий внесок у розробку основ організації, змісту та методики екологічного виховання зробили А. Гумбольт, І. Зверєв, А. Захлебний, О. Кудрявцева, Н. Лисенко, В. Максимова, Д. Маркович, Г. Марочко, І. Суравегіна, Г. Тарасенко. Вивченням екологічної освіти як одного із напрямків формування екологічної культури досліджували М. Вересов, С. Глазачев, В. Горлачов, Н. Дежнікова, О. Козлова, І. Мазур, О. Тавстуха та інші. Теоретичні та практичні проблеми виховання екологічної культури порушено в працях В. Андрущенка, О. Біди, В. Вернадського, М. Волошина, А. Горелова, О. Молчанюк, Г. Пономарьової, Г. Пустовіта та інших [2, с.73-76].

Сучасні масштабні екологічні зміни, які відбуваються у світі, створюють реальну загрозу для біологічного існування людей. Тому виникає необхідність зміни ставлення всього людства до природи.

Екологічне виховання є одним із результативних напрямів виховної роботи, що сприяє насамперед громадському усвідомленню екологічних проблем людства, їх наслідків, шляхів подолання та запобігання виникненню нових; формуванню вмінь аналізувати явища природи, бережливого ставлення до її багатств як надзвичайно важливого середовища існування людини та всього живого на цій планеті [4, с.88-92].

Важливо виховати особистість, яка здатна бачити, відчувати і передбачати стан довкілля, яка навчиться берегти і відновлювати довкілля, розуміти місце людини в ньому. Формування таких екологічних

компетентностей має бути безперервним процесом, що охоплює всі вікові, соціальні та професійні групи населення.

Екологічна освіта і виховання невіддільні та перебувають у постійній взаємодії, екологічна освіта сьогодні є прикладом здійснення психолого-педагогічного принципу єдності освіти й виховання, в результаті чого формується особистість здобувачів освіти, їх світогляд.

Екологічне виховання підростаючого покоління сьогодні стало нагальною потребою суспільства. Тому потрібно постійно розвивати екологічну культуру з метою відповідального ставлення молодого покоління до навколишнього середовища та здоров'я людини.

Література:

1. Агейкіна Р.В. Екологічне виховання: досвід організації / Р.В.Агейкіна // Виховна робота в шк. - 2005. - Січ. (№ 1). - С. 28-29.
2. Висоцька О.Є. Екологічна культура особистості на основі формування індивідуальної свідомості /О.Є. Висоцька // Відкритий урок. - 2003. - №13/15. - С.73-76.
3. Вороніна Л. Екологічне виховання: сучасні аспекти / Л.Вороніна //Шкіл. світ. - 2002. - Жовт. (№ 38). - С.3.
4. Морозова Л. Виховання екологічної культури особистості / Л.Морозова // Вища освіта України. - 2001. - №2. - С. 88-92.
5. Концепція екологічної освіти України. Затверджено Рішенням Колегії МОН України № 13/6-19 від 20.12.01. [Електронний ресурс] – Режим доступу: <http://shkola.ostriv.in.ua/publication/code-148B3B2021C2C/list-B407A47B26>

Керівник: Старик О.В., викладач Подільського спеціального навчально-реабілітаційного соціально-економічного коледжу

Єрешко Анастасія Геннадіївна
курсант 2 курсу, спеціальність 263 «Цивільний захист»
Черкаський інститут пожежної безпеки імені Героїв Чорнобиля
Національного університету цивільного захисту України
ОСВІТА (Проблеми підготовки фахівців)

PSYCHOLOGICAL FACTORS LEADING TO STRESS

The professional activity of fire and rescue service specialists, as well as training in a special higher educational institution, is characterized by round-the-clock work, strict subordination of service relations, the need for great physical, moral and mental effort, conscious compliance with statutory requirements. From the first days of training cadets adapt to the new norms of physical activity, strictly established regime, daily routine.

It is argued that in the process of training cadets, their commanders must take into account the difficulties that occur in the educational process of higher special educational institutions. And, first of all, the psychological factors that lead to stress while studying at university, namely:

- dangerous situations that may arise during training sessions, maintenance of equipment, service in shifts, etc.;
- responsibility for the results of education and possible consequences of unsatisfactory assessments;
- discomfort – a certain limitation of conditions to meet the daily spiritual and physical needs of cadets in preparation for exams and tests (restriction of communication with friends, loved ones, inability to do the desired things, sports, hobbies, etc.);
- psychological impact of information about the failures of other cadets, which can cause emotional, volitional and motivational dissonance;
- lack of time to prepare for classes for different reasons;
- difficulties with planning for a certain period of independent training in connection with the urgent tasks of commanders;

- fearful expectation of failure, condemnation of commanders or comrades, parents, etc.

Officers sometimes do not pay attention to the main forms of manifestation of "learning" stress in cadets, which is especially common during the preparation for exams and tests, and these are:

- excessive agitation or, conversely, depression;
- increased irritability and conflict, disputes with commanders, comrades, teachers;
- physical and nervous exhaustion, constant feeling of fatigue;
- deterioration of mood, appetite, quality of sleep.

Thus, scientists emphasize the need for psychological and pedagogical training of future professionals, the formation of their readiness to stay in a special educational establishment, their understanding of group values, living conditions.

In the process of professional psychological and pedagogical training in higher educational institutions it is necessary to provide future employees of the State Emergency Service of Ukraine with professional psychological and pedagogical knowledge, to form skills, abilities reliable and effective, on the one hand, and safest behavior in extreme conditions. Unpreparedness to be in an emergency situation can lead to distortion of moral values, anxiety, feelings of social insecurity, stress.

References:

1. Бодров В.А. Психологический стресс: развитие и преодоление. – М.: ПЕРСЭ, 2006. – 528 с.

2. Водопьянова Н. Е. Психодиагностика стресса / Водопьянова Н. Е. – СПб. : Питер, 2009. – 336 с

*Керівник: Ненько Ю.П., доктор педагогічних наук, професор,
завідувач кафедри іноземних мов ЧІПБ НУЦЗУ*

Іванова Валентина Михайлівна
старший викладач кафедри фізичної географії і геології
Кілімова Олена Андріївна
студентка 4 курсу спеціальності 014.07 Середня освіта (Географія)
Ярошенко Ярослав Сергійович
студент 4 курсу спеціальності 014.07 Середня освіта (Географія)
Мелітопольський державний педагогічний
університет імені Богдана Хмельницького
ОСВІТА (Сучасні методи викладання)

КРАЄЗНАВЧИЙ ПРИНЦИП НАВЧАННЯ В ШКІЛЬНОМУ КУРСІ ГЕОГРАФІЇ

В даний час суспільний розвиток країни вимагає від педагогів виховання соціально активних, самостійних, творчих особистостей, адаптованих до умов сучасного життя. Освітні установи приділяють основну увагу навчання, а не вихованню і розвитку особистості (розуміючи під вихованням організацію діяльності учнів, яка забезпечує розвиток особистісних якостей вихованців, створення умов і ситуацій, що дають можливість проявити себе в різноманітних ролях і якостях); не вчать приймати життєво важливі рішення і нести за них реальну відповідальність. Відсутність єдності освіти, виховання і розвитку протистоїть вирішенню стратегічних завдань освіти. Комплексний характер впливу інтегративної краєзнавчої діяльності на її суб'єктів дозволяє вирішити дану проблему.

Краєзнавча діяльність може бути змістовною й організаційною основою освітнього процесу в тому числі, загальноосвітньої школи. Практика показує, що для вирішення освітніх і виховних завдань освітніми установами недостатньо повно використовуються соціокультурні та рекреаційні ресурси регіону, вчителі нехтують краєзнавчим принципом викладання. Знижується кількість освітніх установ, що ведуть краєзнавчу роботу. Навіть в тих освітніх установах, де діють краєзнавчі об'єднання учнів, як правило, спостерігається відсутність системи роботи, зв'язків з іншими краєзнавчими об'єднаннями, матеріали роботи практично не використовуються в освітньому процесі школи.

Все це свідчить про наявність суперечності між потребами освітніх установ, наявними освітніми та виховними ресурсами краєзнавчої діяльності та недостатнім рівнем його використання, рішення якого можливо при визначенні змісту та організації краєзнавчої діяльності як системоутворюючого компоненту педагогічної системи освітніх установ.

Шкільне краєзнавство має ряд специфічних особливостей, які вирізняють їх серед інших напрямків освітньої діяльності:

- пріоритет виховних завдань;
- можливості реалізації принципів адаптивної педагогіки;
- інтеграційний характер змісту (багатопротильність змістовної сторони досліджуваної території: природа, господарство, екологія, культура, історія, сучасність та ін.);
- застосування загально-навчальних навичок пізнання і способів діяльності для формування цілісного погляду на регіон;
- найширші можливості використання освітніх і виховних ресурсів соціокультурного простору мікросередовища, субрегіону;
- реалізація особистісного, діяльнісного, дослідницького підходів у процесі діяльності;
- зовнішня привабливість діяльності для учнів, що викликає безпосередній інтерес, що формує пізнавальну мотивацію учнів;
- практично необмежений спектр можливостей використання і поєднання всіх форм освітньої діяльності [6,с.114].

Специфічним є краєзнавчий принцип викладання географії. Він означає вивчення школярами природи населення, господарства своєї місцевості, краю і використання краєзнавчих знань для систематичного вивчення географії як навчального предмету.

Шкільне географічне краєзнавство має велике освітнє і виховне значення. Воно допомагає здійснювати зв'язок навчання з життям, формувати емпіричні і теоретичні знання шляхом вивчення місцевих географічних об'єктів. Заняття

краєзнавством сприяє виробленню практичних умінь і навичок, розвиває спостережливість, знайомить з методами наукового пізнання, дає можливість здійснювати на практиці такі дидактичні принципи, як від близького до далекого, від знайомого до незнайомого, реалізувати на практиці наочність навчання, так як реальна дійсність – вища ступінь наочності. Заняття краєзнавством створюють умови для розумного відпочинку дітей, сприяють вихованню патріотизму [4,с.122]. При вивченні географії свого краю учні знайомляться з трудовою діяльністю, життям населення, з різноманітними професіями, що дає можливість здійснювати профорієнтаційну роботу, з екологічними проблемами свого краю [7,с.208].

Своя місцевість, край вивчаються у всіх курсах шкільної географії. Краєзнавчі знання повинні поповнюватися, збагачуватися, заглиблюватися у відповідності з віком учнів і завданнями окремих курсів географії. Вивчення віддалених географічних об'єктів і явищ здійснюється шляхом їх сприйняття крізь «призму» свого краю. Краєзнавчий матеріал – це база для порівняння віддалених географічних об'єктів. Порівняння зі своїм краєм нагадує «масштабну лінійку».

Своя місцевість, край вивчаються різноманітними методами. Проводяться постійні і тимчасові спостереження за місцевими об'єктами. Організуються програмні і позапрограмні екскурсії, туристичні походи, вивчається краєзнавча література, місцева періодична преса, проводяться бесіди зі старожилами, збираються дані різних організацій органів влади і управління [1,2,3].

Нерідко краєзнавчі екскурсії продовжуються кілька днів, але в межах своєї області чи країни. Їх важко віднести до далеких, хоча їхнім учасникам приходится робити багатокілометрові переїзди і радіальні переходи, зв'язані зі спостереженнями і збором потрібних матеріалів. Такі екскурсії носять характер шкільних географічних експедицій краєзнавчого напрямку. Одно- і багатоденні краєзнавчі екскурсії відбуваються на будь-якому виді транспорту і пішки.

Пішохідні екскурсії часто називають походами. Багатоденні походи дозволяють рух учасників за маршрутом з визначеним навантаженням спорядження і продуктів харчування. У походах, крім навчально-виховних, ставляться і досягаються й спортивно-оздоровчі цілі. Зібраний матеріал обробляється, узагальнюється, систематизується, може бути оформлений у вигляді стендів, вітрин, альбомів [5,с.152].

У географічному кабінеті можуть бути створені краєзнавчі куточки, в школі – краєзнавчі музеї.

Компонентами процесу навчання є зміст, засоби навчання, вчитель і учень. В результаті взаємодії цих компонентів і здійснюється процес навчання, отримання нових знань, виховання і розвиток.

Література:

1. Гришко С.В., Непша Я.Ю. Навчальні екскурсії як форма організації навчально-виховного процесу при вивченні географії. Володимир-Волинський педагогічний коледж ім. А. Ю. Кримського: минувшина, сучасність, майбуття: матеріали Всеукраїнської наук.-практ. конф. з міжнародною участю, присвяченої 80-річчю освітнього закладу; 28 листоп. 2019 р., м. Володимир-Волинський. Луцьк: Вежа-Друк, 2019. С. 332-334.

2. Даценко Л.М., Зав'ялова Т.В., Непша О.В. Місце екскурсій і походів у вивченні корисних копалин в шкільному кірсі географії. Географія та екологія: наука і освіта. Умань: СПД Сочінський. 2008. С. 44- 47.

3. Зав'ялова Т.В., Непша О.В., Прохорова Л.А. Туристський похід з учнями по вивченню геології рідного краю. Фундаментальні та прикладні дослідження: сучасні науково-практичні рішення та підходи: збірник матеріалів II-ї Міжнародної науково-практичної конференції (10 березня 2017 р., мм. Баку-Ужгород-Дрогобич). Баку-Ужгород- Дрогобич, 2017. С. 301-303.

4. Непша О.В. Шкільна геологічна екскурсія як засіб екологічного та національно-патріотичного виховання. Соціальні та екологічні технології:

актуальні проблеми теорії і практики: матеріали XI Міжнародної Інтернет-конференції. Мелітополь: ТОВ «Колор Принт», 2019. С. 122-123.

5. Непша О.В., Гришко С.В., Опашко Г.І., Рішко А.Р. Екскурсія як форма позаурочної роботи по вивченню географії свого краю. Актуальные научные исследования в современном мире // Журнал. Переяслав, 2020. Вып. 11(67). Ч. 8. С.152-157.

6. Непша О.В., Сапун Т.О., Тамбовцев Г.В. мета та завдання шкільного краєзнавства. Мелітопольські краєзнавчі читання: зб. матеріалів IV відкритої регіональної наук.-практ. конф.(21 грудня 2018 р.). Мелітополь, 2018. С.114-117.

7. Тамбовцев Г., Іванова В., Сапун Т. Роль і значення екскурсій у природу в екологічному вихованні школярів. Формування стратегій міжкультурної комунікації особистості учня в онтогенезі: від методики до методології: тези Міжнар. наук.-практ. конф. Мелітополь: ФОП Однорог Т.В, 2018. С. 208-210.

Ivashchenko Oksana

*associate professor of the department of foreign languages
Cherkasy Institute of Fire Safety named after Chornobyl Heroes
of State University of Civil Defense of Ukraine
EDUCATION (Problems of specialists' training)*

REQUIREMENTS TO PROFESSIONALLY IMPORTANT QUALITIES OF FIREFIGHTERS

Firefighter is a specific profession that has a number of features, among which are high level of danger, stress, injury, responsibility, risk, uncertainty, actions in a limited space and lack of time.

The activity of the specialist takes place both in normal conditions (prevention of emergencies, fire-technical inspection of objects, research of fires and

emergencies), and in extreme conditions – on fires of various categories of complexity, during liquidation of consequences of man-caused accidents, natural disasters, rescue operations. In modern world the work of firefighters has become incomparably more complex, more intense and dangerous, because it involves the use of various technical means, tools and special equipment. Due to the emergence and use of various synthetic, flammable materials, flammable and explosive technologies, the content of the fire and rescue service has also changed significantly.

The work of fire and rescue units is associated with significant physical and mental stress caused by a high degree of personal risk, responsibility for people and the preservation of material values, with the need to make decisions very quickly. In addition, the activity of specialists takes place in extremely unfavorable conditions, characterized by high temperature, the presence of toxic substances in the environment, which requires the use of personal protective equipment. Periodic round-the-clock shifts are a violation of normal sleep. The circumstances mentioned above contribute to the development of fatigue, negative functional states, can be the cause of diseases and injury.

In the process of activity, the specialist constantly interacts with the people who are subordinate to him and to whom he is subordinate, as well as with the victims. Among the structural elements of the specialist's activity we want to single out two most important: 1) team work, which takes place at the fire scene in order to extinguish fires, eliminate the consequences of an accident or natural disaster. It is an organization of firefighting and rescue operations. Its main elements are: assessment of the situation and development of a tactical plan for firefighting or rescue operations, setting tasks for subordinates, guiding them, taking measures to comply with safety rules, communicating with victims, processing documents, reporting to senior officers; 2) educational work, which consists in training and educating subordinates, uniting the team and strengthening discipline, organizing and conducting educational work, implementing the achievements of pedagogy, psychology, sociology. It contributes to the effectiveness of training and requires the

development of communication skills – the ability to maintain conversation, to choose the appropriate form of communication depending on the psychological state and individual characteristics of the interlocutor.

The selected elements form a single system of activity of the specialist of fire and rescue service and cause high requirements to professionally important qualities of the firefighter. Significant changes in the content and conditions of activity require from specialists not only physical and professional training, but also the formation of a set of certain psychological and pedagogical professionally important qualities.

References:

3. Бут В. П. Методичні рекомендації по особливостях професійного відбору до оперативно-рятувальної служби цивільного захисту МНС України / В. П. Бут, В. В. Вареник. – Черкаси, 2004. – 133 с.

4. Ковтунович М. Г. Психологическая подготовка спасателей / М. Г. Ковтунович, Н. В. Рожков, С. Н. Ениколопов, Е. В. Орлова. – М., 2007. – 250 с.

Мельничук Костянтин Сергійович

*канд. історичних наук, доцент кафедри історії України та всесвітньої історії
Центральноукраїнський державний педагогічний університет
імені Володимира Винниченка*

ОСВІТА (Стратегічні напрями реформування системи освіти)

ОСВІТА В УКРАЇНІ: ВИКЛИКИ ЧАСУ

Україна на сьогоднішньому етапі свого розвитку здійснює реформи в різних сферах життя країни. Вони мають забезпечити прискорення суспільного розвитку, сприяти виходу на нові висоти, досягненню прогресу суспільства.

У вищій освіті реформування спрямовано переважно на інтеграцію з європейським простором, а також на забезпечення академічної доброчесності. Тут мова йде про боротьбу з плагіатом і про створення Національного

репозитарію академічних текстів. Безумовно, мова йде і про підвищення рівня підготовки фахівців.

У сучасних умовах розвиток української держави визначається у загальному контексті європейської інтеграції з орієнтацією на фундаментальні загальнолюдські цінності: парламентаризм, права людини, права національних меншин, лібералізація, свобода пересування, свобода отримання вищої освіти, що є атрибутами громадянського демократичного суспільства. Особливе місце у реалізації інтеграційних процесів займає культурно-освітній, який передбачає впровадження європейських норм і стандартів у вищій освіті на основі узгодження положень системи вищої освіти, поширення власних здобутків у галузі освіти у Європейському Союзі.

Сучасні глобальні виклики ставлять завдання перед Україною чітко, зрозуміло та доказово продемонструвати Європі (вітчизняний тип дипломованого фахівця, як унікальний український досвід (зі своїм європейським корінням ранньомодерного часу), що має загальносвітову і загальноєвропейську цінність і значущість.

Надзвичайної ваги в умовах стрімких трансформаційних процесів набуває вирішення інформаційної проблеми – в сучасному освітньому процесі значна увага приділяється запам'ятовуванню. В попередні часи це мало сенс, так як наукові дані, яких було відносно не багато, і вони могли бути засвоєні, що мало практичне значення у індустріальну епоху. В сучасному світі учням від вчителя інформація потрібна в значно меншій мірі, так як нею вони перевантажені. В цьому аспекті визначальною потребою є вміння розуміти, оцінювати та виокремлювати необхідне в інформаційному просторі.

Сучасна західна педагогічна думка схиляється до ідеї, що школи повинні перейти до формування через навчання чотирьох навичок: критичного мислення, комунікації, співпраці та творчості [1]. У більш широкому розумінні процес навчання повинен бути орієнтований на формуванні життєвих поведінкових компетентностей і в значно меншій мірі технічним навичкам. При

цьому наголошується, що найбільш важливим стає уміння пристосовуватись до змін та вчитися новому – постійно оновлювати себе як фахівця і як людину, адже стрімкі зміни навколишнього світу трансформують саму структуру життя, як суспільства в цілому так і, відповідно кожної людини. Ключовими умовами, що забезпечать гідне життя стає проблема гнучкості мислення та необхідність емоційної стабільності.

Неможливо з великою ймовірністю передбачити майбутні технологічні процеси та відповідну світоглядну реакцію суспільства на них, тому поки що, освітні реформи є реакцією на виклики часу. В цьому ракурсі важливою складовою успішності суспільства є спроможність прогностично визначати вектори викликів, з метою випередженої реакції на них.

Трансформаційні процеси в освітній сфері України цілком відповідають загальним європейським тенденціям реформування в освіті, а саме: глобалізація освіти; уніфікація національної системи освіти; запровадження компетентнісного підходу; інтеграція змісту освіти та рівний доступ до неї; стандартизація, гуманізація і децентралізація освіти; європеїзація; участь у міжнародних порівняльних дослідженнях, підвищення якості підготовки та роботи вчителів. Подальша інтеграція України у світовий економічний та культурний простір, активні глобалізаційні процеси вимагають прискорення синхронізації української освіти з європейською.

Література:

1.Електронний ресурс. Режим доступу:
<https://www.battelleforkids.org/learning-hub/learning-hub-item/In-Search-Of-Deeper-Learning>.

Карабанов Євген Олексійович

*кандидат наук з фізичного виховання і спорту
старший викладач кафедри теорії та методики фізичного виховання і
спортивних дисциплін*

Рибачок Роман Олександрович

*кандидат наук з фізичного виховання і спорту
старший викладач кафедри теорії та методики фізичного виховання і
спортивних дисциплін*

*Мелітопольський державний педагогічний університет
імені Богдана Хмельницького*

ОСВІТА (Сучасні методи викладання)

ДЕЯКІ АСПЕКТИ ВИКОРИСТАННЯ ІКТ НА ЗАНЯТТЯХ З ФІЗИЧНОГО ВИХОВАННЯ СТУДЕНТІВ ЗВО

В даний час в Україні відбуваються перетворення у всіх сферах життя людини. Важливу роль в цих змінах відіграють стрімкий розвиток науково-технічного прогресу, інформатизація країн світової спільноти. Інформатизація суспільства, тісно пов'язана з інформатизацією освіти у закладах вищої освіти. Процес інформатизації освіти передбачає використання можливостей сучасних інформаційних технологій, методів і засобів інформатики для реалізації ідей розвиваючого навчання, інтенсифікації всіх рівнів освітнього процесу, а також підвищення його ефективності та якості, підготовки майбутніх фахівців до трудової діяльності в умовах інформатизації суспільства [6].

В результаті створення нової комп'ютерної техніки та інших, аналогічних засобів інформаційно-комунікаційних технологій (ІКТ) освіта набула нової якості, пов'язано це в першу чергу з можливістю оперативно отримувати інформацію з будь-якої точки земної кулі.

Через глобальну комп'ютерну мережу Інтернет можливий миттєвий доступ до світових інформаційних ресурсів (електронних бібліотек, баз даних, сховищ файлів і т.ін.).

Забезпечення освітнього процесу комп'ютерними програмами завжди

супроводжувало розвитку теоретичної та практичної думки щодо їх ефективного використання в педагогічній діяльності [1,с.49].

Сучасні інформаційні технології є поєднання процесів, методів пошуку, збору, зберігання і обробки інформації, а також способи здійснення таких процесів і методів.

Сучасний фахівець будь-якого профілю повинен легко орієнтуватися в вільних потоках, уміти отримувати, обробляти і використовувати інформацію за допомогою комп'ютерів і інших засобів інформаційних технологій [1,3].

Інформатизація суспільства тягне за собою необхідність постійного підвищення професійного рівня в області володіння інформаційними і комунікаційними технологіями майбутніх фахівців.

Потреба більшості членів сучасного суспільства в пізнанні і реалізації можливостей цих технологій для підвищення загальнокультурного та професійного рівня визначається тим, що виробничі і освітні технології набувають все більшу залежність від інформаційних технологій, на базі яких вони створюються і удосконалюються [6].

Інформаційні технології використовуються в різних навчальних дисциплінах, в тому числі і в дисципліні «Фізичне виховання». Застосування сучасних технологій в освітньому процесі стимулює пізнавальний інтерес до фізичної культури, створюючи умови для мотивації до вивчення цього предмета, тим самим сприяючи підвищенню якості освіти в цілому.

Використання інформаційно-комунікаційних технологій (ІКТ) на заняттях з фізичного виховання – процес об'єктивний і закономірний. Майбутній фахівець повинен володіти достатнім рівнем технологічної підготовленості та «інформаційної культури», для того, щоб бути конкурентоспроможним, і вміти приймати оптимальні рішення різних ситуаціях [4,с.363].

У процесі фізичного виховання студентів вирішуються наступні завдання:

- розуміння соціальної значущості фізичної культури і її ролі в розвитку особистості і підготовки до професійної діяльності; знання науково-біологічних, педагогічних і практичних основ фізичної культури і здорового способу життя;
- формування мотиваційно-ціннісного ставлення до фізичної культури, установки на здоровий стиль життя;
- оволодіння системою практичних умінь і навичок, що забезпечують збереження і зміцнення здоров'я;
- придбання особистого досвіду підвищення рухових і функціональних можливостей;
- створення основи для творчого і методично-обґрунтованого використання фізкультурно-спортивної діяльності з метою подальших життєвих і професійних досягнень [1].

Взаємозбагачення знань з різних областей, єдність знань, розуміння і умінь, спадкоємність між різними ступенями освітніх сходів, злиття їх в єдиний висхідний ряд, що охоплює всі етапи життєвого становлення особистості – завдання, які необхідно вирішувати в ході кожного заняття з фізичного виховання.

Застосування ІКТ на навчальних заняттях з фізичного виховання дозволить вирішити цю задачу. Успішність виконання даних завдань багато в чому визначається характером взаємодії викладача і студента. На етапах навчання і вдосконалення технічних прийомів і елементів, вербальний спосіб передачі інформації іноді буває малоефективний. Потрібно максимальне використання наочних матеріалів для створення правильного уявлення у студентів про техніку рухового елемента, що вивчається.

В теоретичній частині на заняттях з фізичного виховання, для формування уявлення про технічні елементи в повній координації (наприклад – біг на короткі дистанції), слід застосовувати комплексне застосування відео, анімації, графіки та тестових описів. У практичній частині занять оптимізувати

процес навчання дозволяє застосовувати мультимедійні засоби, що містять демонстрацію технічних елементів у виконанні висококваліфікованих спортсменів.

Застосування відеороликів з показом даної вправи, дає можливість студенту точно і технічно правильно відтворити руховий елемент, що сприяє закріпленню більш міцних рухових навичок і скорочує час для їх освоєння. Такий підхід допомагає викладачу акцентувати увагу на повторювані помилки і виправити їх.

Наступний напрямок, де застосовуються ІКТ на заняттях з фізичного виховання – контроль знань і умінь.

Викладач на основі даних контролю отримує інформацію про результати своєї роботи і при необхідності може внести в неї свої корективи. За допомогою розроблених тестуючих програм, визначається рівень засвоєння знань.

Комп'ютерні тести містять достатню кількість питань і завдань, що дозволяє виявити рівень теоретичної підготовленості в даному розділі програми. Тести застосовуються як на початковому етапі навчання, так і на завершальному. Комп'ютерні тести, в залежності від складності, можуть бути з підказкою і без неї. На вирішення кожного блоку тестів відводиться час. Якщо студент не справляється з цим розділом, він за допомогою комп'ютерної програми направляється в теоретичний блок, де повторює раніше вивчений матеріал. Ще один вид контролю – відкритий текст. Це можуть бути зміст термінів, понять, визначень, завдань вимагають пошуку нетрадиційного виходу з проблемної ситуації [5,с.67].

Таким чином, застосування інформаційно-комунікаційних технологій на заняттях з фізичного виховання, дозволяє сформувати мотиваційно-ціннісне ставлення до фізичної культури, установку на здоровий стиль життя, фізичне самовдосконалення і самовиховання, потреба в регулярних заняттях фізичними вправами. Використання ІКТ дозволяє викладачу підвищити рівень володіння інформацією з дисципліни, розвинути наявні і набути нових навичок роботи з

інформацією в умовах постійного вдосконалення комп'ютерного оснащення, перейти від пояснювально-ілюстративного методу навчання до діяльнісного, при якому студент стає активним суб'єктом освітнього процесу.

Література:

1. Карабанов Є.О., Непша О.В., Суханова Г.П., Ушаков В.С. Інформаційні технології в системі «фізична культура-спорт». Науково-методичні основи використання інформаційних технологій в галузі фізичної культури та спорту: зб. наук. праць. Харків: ХДАФК, 2018. Вип. 2. С.49-53.

2. Карабанов Є. О., Непша О. В. Інформаційно-комунікаційні технології в підготовці майбутніх фахівців у сфері фізичної культури і спорту. «Філософія здоров'я – здоровий спосіб життя – здорова нація»: збірник статей, тез і доповідей Всеукраїнської науково-практичної конференції. Херсон: ДВНЗ «ХДАУ», 2018. С. 110-113.

3. Котова О.В., Сем'янов О.В. Професійна підготовка фахівців з фізичної культури із використанням інформаційних технологій. Наука III тисячоліття: пошуки, проблеми, перспективи розвитку: матеріали I Всеукраїнської науково-практичної інтернет-конференції. Бердянськ: БДПУ, 2018. С. 297-299.

4. Непша О.В., Проценко А.А. Інформатизація вищої професійної освіти як чинник підготовки конкурентоспроможних фахівців в галузі фізичної культури і спорту. Перспективи, проблеми та наявні здобутки розвитку фізичної культури і спорту в Україні: матеріали IV Всеукраїнської електронної конференції «COLOR OF SCIENCE», (Вінниця, 29 січня 2021 р.). Вінниця, 2021. С.363-366.

5. Проценко А.А., Суханова Г.П. Використання сучасних інформаційно-комунікаційних технологій у фізичній культурі та спорті. Актуальні питання теорії та практики психолого-педагогічної підготовки фахівців в умовах сучасного освітнього простору: матеріали VII Науково-практичної конференції (23 квітня 2021 р., м. Харків). Харків: ХДАФК, 2021.

C.67-71.

6. Nepsha ГО., Prokhorova L., Hryshko S., Ivanova V., Zavyalova T. Higher education in an information society environment. Contemporary Issues of Digital Economy and Society. Katowice: House of Katowice School of Technology, 2020. P.126-131.

Козуб Людмила Вікторівна

*магістрант 2-го курсу, спеціальність «Спеціальна освіта»
Комунальний заклад вищої освіти «Хортицька національна навчально-
реабілітаційна академія» Запорізької обласної ради
ОСВІТА (Соціальна педагогіка)*

ДІАГНОСТИКА ЛЕКСИЧНОЇ СТОРОНИ МОВЛЕННЯ ДІТЕЙ СЕРЕДНЬОГО ДОШКІЛЬНОГО ВІКУ ІЗ ЗНМ ІІ РІВНЯ

У дітей з ЗНМ досить часто є проблемними різні сторони мовлення. Страждають як лексична, так і граматична сторони мовлення. Тому з метою побудови правильної колекційної роботи необхідним є обстеження різних сторін мовлення дитини, зокрема, лексичної сторони.

Обстеження, як правило, проводить логопед, який працює з дитиною. Саме результати обстеження дадуть фахівцю змогу забезпечити чітку корекційну роботу.

Робота логопеда під час обстеження словника дитини повинна спрямовуватися на виявлення кількісних та якісних характеристик словника. З цією метою логопеду слід звернути увагу на недоліки словника дитини, особливості виконання нею поставлених мовленнєвих завдань, характерні помилки під час відповідей на питання тощо.

Аналіз отриманих результатів дасть можливість використовувати в роботі з дитиною аналогічний матеріал, забезпечить повторення їх декілька

разів, дібрати доцільний додатковий матеріал, приділити більше часу для засвоєння кожної теми, розширити сферу спілкування за конкретною темою.

Розроблений чи дібраний в результаті обстеження мовленнєвий матеріал можна використовувати як під час проведення корекційних занять з дитиною у межах освітнього процесу як в дитячому садку, так і вдома.

Критерії оцінки лексики розроблені вченими достатньо давно. Тому починаючи обстеження, логопед повинен чітко володіти ними. В процесі оцінки лексики треба виділити його обсяг, навички словотвору, рівень узагальнень, які робить дитина, уміння добирати синоніми (антоніми, спільнокореневі слова), наявність у словнику слів із переносним значенням тощо.

Досить часто в діагностиці лексичної сторони мовлення дітей середнього дошкільного віку із ЗНМ II рівня використовується методика діагностики Ю. Рібцун. Оскільки ця методика дозволяє найбільш поано та точно провести необхідну діагностику та скорегувати роботу з дитиною.

Методика складається із декількох розділів, які конкретизують кожен напрямок діагностичної роботи з дитиною.

Ю. Рібцун наголошує, що на початку роботи з дитиною із ЗНМ II рівня треба вивчити стан сформованості у дитини розуміння лексичного значення слова. Для цього необхідно виявити, як саме дитина розуміє контекстуально зумовлене значення слова, як вона переносить засвоєні знання на нові аналогічні ситуації. Логопеду слід зрозуміти, чи вміє дитина добирати синоніми, антоніми, чи розуміє дитина багатозначність слова.

Після цього, за методикою Ю.Рібцун, логопед повинен вивчити особливості системи морфологічного словотворення. Тобто виявити, чи розуміє дитина твірне та похідне слово, чи вміє порівнювати їх за значенням, чи вміє дитина практично оперувати словотворчими морфемами в процесі власного словотворення. Логопед повинен з'ясувати, чи вміє дитина на практичному

рівні виділяти спільну морфему (префікс чи суфікс) у певних словах. Тобто слід вияснити, чи вміє дитина роботи морфологічний аналіз.

Для побудови результативної роботи з дитиною логопеду слід розуміти, за методикою Рібцун, яким є характер смислових зв'язків між словами, які встановлює дитина самостійно.

Логопедичне обстеження проводиться, як правило, у дитячих закладах на початку вересня, в перші його два тижня. Саме цей період часу є визначальним для побудови якісної роботи з дитиною із ЗНМ II рівня.

Тому саме в процесі цього обстеження логопеди повинні досягти наступних цілей:

а) зрозуміти загальну картину розвитку дитини шляхом складання анамнезу, бесід з батьками та з дитиною;

б) мати уявлення про провідну діяльність дитини та її рівень відповідно до вікових норм дитини середнього дошкільного віку;

в) виявити рівень розвитку пізнавальних процесів дитини із ЗНМ та її емоційно-вольової сфери;

г) визначити рівень розвитку всіх складових мовленнєвої сфери.

Визначені цілі досягаються логопедами різними способами. Так, наприклад, Розуміння прямого значення слова перевіряється шляхом слухання дитиною конкретних текстів: віршів, оповідань, казок. Дитині читають текст, який містить конкретне слово, виражене іменником, прикметником, дієсловом, і просять відповісти: «Про кого можна сказати і чому. Що означає це слово?». Після цього обов'язковим є аналіз відповідей дитини фахівцем.

Діагностичною ознакою в процесі проведення діагностики дитини середнього дошкільного віку із ЗНМ II рівня може слугувати різниця між мовленнєвим і психічним розвитком, індивідуальний темп формування мовленнєвого розвитку дітей. Але є і ціла низка особливостей, що проявляються при різних рівнях ЗНМ. Серед цих особливостей виділяються наступні:

- а) труднощі формування пізнавально-комунікативної діяльності;
- б) уповільнений розвиток словникового запасу дитини;
- в) уповільнений розвиток розуміння граматичної будови слова, зв'язного мовлення.

Тому одним із головних завдань мовленнєвого розвитку дошкільників із ЗНМ, на яке звертають увагу фахівці, є завдання розвивати комунікативно-пізнавальну потребу дитини в мовленні (І рівень ЗНМ), оволодівати елементарними формами усного мовлення на основі практичних умінь відповідати на запитання, складати речення за моделями (ІІ рівень ЗНМ), продовжувати активно розвивати словниковий запас, удосконалювати граматичну структуру та зв'язне мовлення (ІІІ рівень ЗНМ).

Література:

1. Логопедія. Підручник / за ред. М. К. Шеремет. Київ : Знання. 2010. 664 с. URL: <http://library.zu.edu.ua/doc/Logopedia.pdf> (дата звернення 28.09.2021 р.).
2. Рібцун Ю. В. До питання про механізми затримки мовленнєвого розвитку у дітей. Вісник Луганського національного педагогічного університету ім. Т.Шевченка. 2005. № 13: Педагогічні науки. С. 170–174. URL: <https://logoped.in.ua/> (дата звернення 26.09.2021 р.).
3. Рібцун Ю. В. Дитина з порушеннями мовленнєвого розвитку. Харків: Промінь. 2018. 40 с. URL: <https://lib.iitta.gov.ua/711352/83.pdf> (дата звернення 30.09.2021 р.).
4. Рібцун Ю. В. Сходінками правильного мовлення: навч.-метод. посіб. Тернопіль: РУН. 2018. 240 с. URL: <https://logoped.in.ua/wp-content/uploads/2018/11/Shodinki.pdf> (дата звернення 27.09.2021 р.).

Комар Оксана Богданівна
студент 5 курсу, спеціальність 222 «Медицина»
Буковинський державний медичний університет
Рева Тетяна Василівна
Доцент, кандидат медичних наук
Буковинський державний медичний університет
ОСВІТА (Дистанційна освіта у вищій школі)

СУЧАСНІ МЕТОДИ ПІДГОТОВКИ СТУДЕНТІВ-МЕДИКІВ З ЗАСТОСУВАННЯМ ТЕХНОЛОГІЙ ДИСТАНЦІЙНОГО НАВЧАННЯ В УМОВАХ КАРАНТИНУ

Неймовірно стрімкий розвиток комп'ютерних технологій слугував сильним поштовхом для широкого використання науково-технічного прогресу у різних сферах сучасного життя. Пандемія COVID-19 та необхідність впровадження карантинних обмежень внесли свої корективи та вплинули на різноманітні галузі культури, науки та громадського життя. Стрімко постало питання: як підготувати кваліфікованих медичних фахівців у такий доволі непростий час? Чи відкриє дистанційне навчання сприятливі умови розвитку, співпраці та навчання як для викладачів, так і для студентів.

Актуальність застосування даних освітніх технологій дало можливість розширити межі підготовки та створити сприятливі обставини для відкритого доступу різноманітних медичних літературних джерел представляючи їх у новому оформленні онлайн-видань та публікацій. [1] Насамперед необхідно було створити умови для розгортання навчальної діяльності незалежно від часу і місця, пояснити всі деталі підключення та використання, це забезпечило якісну підготовку та доступність інформації. [2] Відкриття нових платформ онлайн-лекцій, семінарів, гуртків допомогли вийти на всесвітній рівень, адже залучило для співпраці багатьох закордонних науковців.

Якщо говорити про підготовку та вплив дистанційного навчання на медичних студентів є свої переваги та недоліки. Майбутні лікарі повинні володіти багатьма практичними навичками, які, на жаль, в повній мірі не

можливо відтворити на онлайн-занятті, проте, з огляду на те, що освітній процес дозволив застосування нових алгоритмів для отримання знань в поза аудиторний час, особливо в умовах карантину, багато наукових статей, джерел та публікацій стали доступними на просторах інтернету. Для молодих фахівців ця можливість використання доступних джерел інформації стала незамінною у створенні комфортних умов для навчання та самореалізації, а саме самостійне планування часу, самоконтролю набутих знань та доступність знань, навіть для людей з обмеженими можливостями. Кожен студент мав змогу створити індивідуальну траєкторію засвоєння знань та підготовки до занять, це сприяло підвищенню зацікавленості та можливістю отримувати знання навіть у такий доволі непростий час відсутності живих комунікацій. Звісно серед недоліків було навчитися правильно аналізувати отриману інформацію з різноманітних джерел, оминаючи фейкові статті чи застарілі дані [3]. Головною проблемою онлайн-навчання буда відсутність живого спілкування між викладачем та студентом, неможливість дискутувати із колегами та обговорювати важливі питання наживо, а також відсутність спілкування між пацієнтами та студентами, неможливість наживо побачити структуру відділень та освоїти практичні навички, які так необхідні медичним фахівцям [4]. Багато молоді потерпало також від відсутності мотивації до начального процесу без постійного керівництва та контролю викладача. Такі умови вимагали присутності контролю навчального процесу з застосуванням різноманітних тестових платформ та інших адаптованих до сучасних критеріїв оцінки начальних контролів знань. Викладач забезпечував контроль отриманих знань безпосередньо у режимі реального часу під час практичних онлайн-занять, пояснювалися та обговорювалися клінічні завдання та аналізи, особливо з акцентом на механізми розвитку патологій та методами їх лікування.

Отже, підсумовуючи сказане, варто зазначити, що дистанційне навчання розширило свої інформаційні межі та стало рятівним етапом для науково-освітнього процесу, підготовки молодих фахівців під час карантинних

обмежень. Даний досвід у використанні і обробці електронних інформаційних ресурсів забезпечив молоде покоління широким доступом необхідної інформації. Звісно онлайн-досвід є цікавим експериментом у освітньому процесі, але можливість живого спілкування та практики набутих навичок є передовою умовою успіху. В майбутньому було б чудово вміло поєднувати як і дистанційні та і живі аудиторні заняття, звісно з перевагою останніх. На даному етапі розвитку використання сучасних засобів комунікацій допомогло реалізувати багато проєктів у період пандемії та залучити до освітнього процесу всіх бажаючих, отримати корисні знання та поділитися досвідом у період карантинних обмежень.

Література:

1. Дистанційне навчання в системі медичної освіти [перший досвід кафедри нормальної фізіології ЗДМУ] : монографія / [О.Г. Куц, ВМ. Омелянчик, Г.І. Бессараб, Н.П. Жернова, Н.В. Степанова, М.А. Тихоновська, О.В. Морозова, І.Є. Сухомлінова]; Запорізький державний медичний університет. - м. Запоріжжя: Тернопільська державна медична академія імені І.Я. Горбачевського, Національна медична академія післядипломної освіти імені П.Л. Шупика, 2018. - 85-89.
2. Кучеренко Н. Дистанційне навчання як виклик сучасної університетської освіти: філософсько-правовий вимір / Вісник Національного університету "Львівська політехніка". Серія : Юридичні науки. - 2018. - № 906. - С. 34-40.
3. Гороховський О.І. Методичні аспекти створення навчальної літератури для дистанційного навчання / О.І. Гороховський – К., 2007. – 543 с.
4. Дмитренко П.В. Дистанційна освіта / П.В. Дмитренко, Ю.А. Пасічник. – К.: НПУ, 1999. – 25 с.

Тромсюк Володимир Дмитрович
Вінницький технічний коледж
ОСВІТА (Дистанційна освіта у вищій школі)

ВИКОРИСТАННЯ GOOGLE ФОРМ ДЛЯ ПРОВЕДЕННЯ КОНТРОЛЮ ЗНАНЬ СТУДЕНТІВ ПІД ЧАС ДИСТАНЦІЙНОГО НАВЧАННЯ

Для забезпечення контролю знань студентів під час дистанційного навчання необхідні спеціальні інструменти. Одним з таких інструментів є офісний пакет Google Docs, який дозволяє створювати on-line форми та опитування – це Google форми [1-3]. Зручність використання Google форм полягає в тому, що: є можливість перегляду відповідей студентів поіменно із зазначенням дати і часу виконання завдання, опрацьованого на занятті або в позаурочний час; існує прямий і зворотний зв'язок між викладачем й студентом; можливе архівне зберігання результатів тестування з можливостями їх передачі; існує можливість проведення віртуального навчального експерименту з обробкою та аналізом результатів експерименту; можливість оцінки і контролю рівня опанування відповідною навчальною інформацією й коригування рівня навчальних досягнень [3].

Реалізація перерахованих можливостей Google форм у процесі дистанційного навчання дозволяє визначити такі види діяльності, до яких можна залучити студентів: збір, зберігання, обробка інформації про досліджувані схеми та процеси в них; взаємодія користувача з програмною системою, що припускає обмін текстовими запитамі і відповідями; автоматизований контроль результатів знань, тестування. Зазначені види діяльності засновані на інформаційній взаємодії між студентами, викладачами і засобами інформаційних та комунікаційних технологій, спрямованих на досягнення навчальних цілей і досягнення запланованого засвоєння навчального матеріалу.

Для проведення тестування в студента у розпорядженні має бути будь який з видів технічного забезпечення із підключенням до мережі Internet:

персональний комп'ютер, ноутбук, нетбук, мобільний телефон, смартфон, планшет.

Використовуючи онлайн систему тестування Google Форми, проведено апробацію запропонованої методики організації процесу тестування на прикладі організації контролю знань з дисциплін: «Джерела живлення та засоби силової електроніки», «Схемотехніка цифрових пристроїв телекомунікаційних та радіотехнічних систем», «Системи автоматизованого проектування радіоелектронної апаратури» та «Комп'ютерна схемотехніка» під час дистанційного навчання.

Однією з переваг комп'ютерного онлайн тестування є можливість організації контролю без обмеження його періодичності, забезпечуючи миттєве отримання достовірних результатів контролю відразу після закінчення процесу тестування. Від традиційного контролю знань – тести відрізняються об'єктивністю вимірювання результатів навчання, оскільки вони спираються не на суб'єктивну думку викладачів, а на об'єктивні критерії.

Формування тестових завдань в Google Формах

При розробці тестів для більшості технічних дисциплін є своя специфіка, оскільки часто потрібно використовувати багато графічного матеріалу і формул. Google форми дозволяють створювати такі різновиди завдань, які наведені на рис. 1.

Найбільш доцільними і ефективними для технічних дисциплін є завдання з варіантами відповіді: прапорці, таблиця з варіантами відповіді, сітка прапорців. В окремих випадках можна використовувати завдання з короткими відповідями, якщо потрібно дізнатися думку студентів з тих чи інших питань.



Рис.1. Різновиди завдань, які можна створити в Google формах

Перед створенням тестового завдання в Google classroom потрібно налаштувати Google форму, щоб студенти не мали можливості переглядати вірні відповіді та ділитися ними з іншими учасниками навчального процесу. Також потрібно обмежити проходження тестів тільки для користувачів домену Вінницький технічний коледж і тільки з можливістю зробити одну відповідь для однієї електронної адреси (рис. 2, а). Крім загальних налаштувань потрібно налаштувати тести так щоб можна було отримувати оцінки лише після ручної перевірки (рис. 2, б). Надіслати студентам кількість балів із вказуванням правильних відповідей можна лише тоді, коли всі пройшли тест.

Корисною функцією є сторінка із статистикою тестування (рис. 3), на якій можна закрити Форму для отримання відповідей, експортувати відповіді в текстовий документ та переглянути статистику за усіма відповідями (Усі відповіді), за окремими запитаннями (Запитання) та по кожному окремому респонденту (Окремий респондент).

Після завершення тестування можна переглянути відповіді (рис. 3), отримані в результаті проходження тесту. Статистика дозволяє зрозуміти, який матеріал студенти засвоїли добре, а який погано.

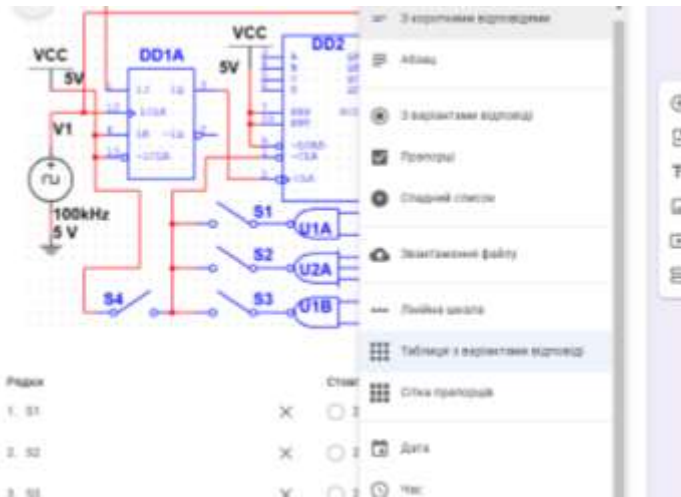

Рис.2. Налаштування Google форм: а) загальні; б) тести



Рис.3. Статистика отриманих відповідей

Висновки. Практика використання Google Форм під час дистанційного навчання показала, що це зручний інструмент для поточного та підсумкового онлайн контролю знань студентів. Результати онлайн тестування приблизно відповідають результатам традиційних методів оцінювання. Це було перевірено на практиці, коли половина групи проходила тест онлайн, а інша половини групи писала такі самі завдання в аудиторії. Такий спосіб оцінювання був

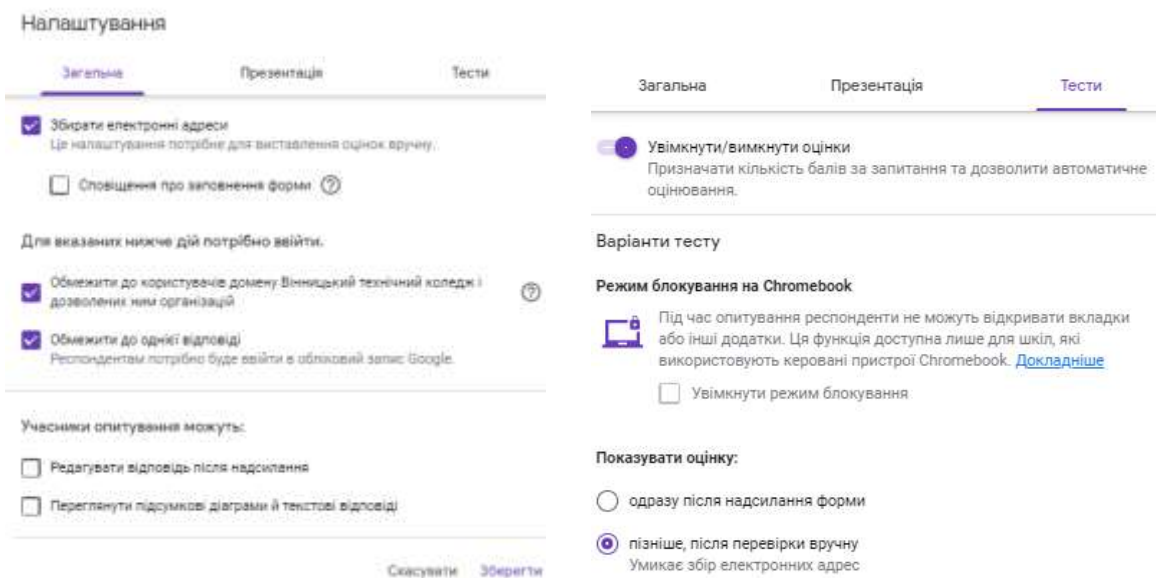
вимушеною мірою, оскільки в аудиторії не могло бути більше 20 осіб, тому групи були поділені на 2 рівні частини. Половина групи навчалася онлайн, а інша половина групи навчалася очно в аудиторії, але успішність студентів була приблизно однаковою в обох підгрупах, не залежно від способу оцінювання. Тому можна вважати, що в умовах дистанційного навчання Google Форми стали досить надійним і об'єктивним способом оцінювання знань студентів. Головне зробити правильні налаштування і мати банк тестових завдань по всіх розділах дисципліни. За час дистанційного викладання технічних дисциплін було створено більше ніж тисяча тестових завдань.

Література:

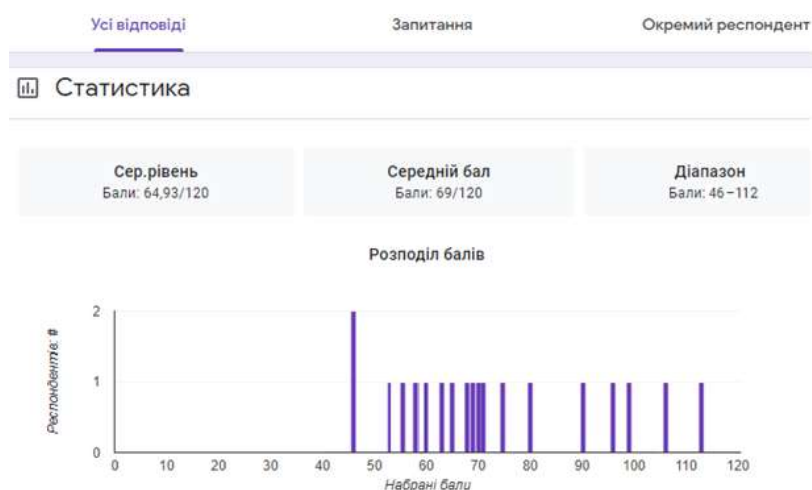
1. Алгоритм створення Google Форми [Електронний ресурс]. Режим доступу: <http://www.slideshare.net/kurvits/google-form-2198086>
2. Використання Google Форм в різних інтернет-ресурсах [Електронний ресурс]. Режим доступу: http://www.ixbt.com/google_forms
3. Тромсюк В. Д. Використання Google форм для проведення контролю знань студентів. Інформаційно-інтерактивні технології як засіб удосконалення освітнього процесу: матеріали міжрегіональної науково-практичної конференції, 21-22 квітня 2021 р. за заг.ред. О.М. Назарчук – Новоград-Волинський, НВПЕТ, 2021 р. С. 172-176.

Корольчук Леся Валеріївна

к.е.н., доцент кафедри міжнародних економічних відносин

Луцький національний технічний університет

ОСВІТА (сучасні методи викладання)

ФАСИЛІТАЦІЯ В УМОВАХ ДИСТАНЦІЙНОГО НАВЧАННЯ В ЗВО УКРАЇНИ

Новий формат навчання студентів у вузах України, необхідність якого виникла через пандемію корона вірусу та карантинні заходи для протидії

поширенню хвороби, вимагає підбору нових методів навчання, які б не поступалися в якості тим, що застосовуються в офлайн навчанні, базувалися б на застосуванні новітніх технологій та були доступними для всіх у рівній мірі. Навіть онлайн зустрічі викладача зі студентами на заняттях на базі дистанційних платформ не роблять цікавим навчальний процес, не сприяють ефективному засвоєнню навчального матеріалу.

Вважаємо, що для підвищення продуктивності дистанційної освіти у ЗВО України доцільно застосовувати фасилітацію (від англ. Facilitation – допомога, полегшення, сприяння) – це організація інтерактивного навчання, спрямованого на колективне розв’язання проблем у групі, що здійснюється фасилітатором (викладачем, керівником), який повинен володіти набором навичок для ефективного проведення обговорення проблемного питання без затрат часу та із максимальним залученням учасників [2].

У праці К.О. Шевченко виділено наступні найбільш значимі характеристики фасилітації в освіті: « - співробітництво: взаємодія педагога з учнями, а також учнів між собою, заснована на розумінні, підтримці;

- власна позиція: за кожним учасником визнається право на власну думку, педагог-фасилітатор щиро зацікавлений в думці інших, при цьому не нав’язує свою;

- індивідуальність і рівність: кожен суб’єкт спілкування визнається неповторною особистістю, педагог-фасилітатор уважно ставиться до всіх учнів, а не лише до лідерів та найактивніших;

- саморозкриття: педагог-фасилітатор педагогічно компетентно виявляє свої власні почуття та емоційні переживання, знімаючи психологічні захисти і бар’єри відчуженості між учасниками взаємодії;

- організація освітнього просторового середовища: фасилітаційна організація простору дозволяє вільно налагоджувати зоровий контакт, виконувати спільні дії, обмінюватися вербальними та невербальними засобами

комунікації, емоційними станами, забезпечуючи зворотний зв'язок та взаєморозуміння» [2].

Перелічені вище характеристики містить здатна забезпечити фасилітація онлайн зустрічей із студентам в рамках навчальних занять за допомогою фасилітаційної інтегративної дошки Miro. Віртуальна дошка Miro дозволяє додавати найбільшу кількість форматів використовуваних об'єктів. Дошка працює в інтернеті, вона нескінченна, чудово підходить для спільного віддаленого використання. На ній можна розміщувати зображення, документи pdf і google docs, створювати стікери, просто писати або малювати, при цьому транслювати результати в реальному часі. На стікерах можна ставити посилання, за елементи можна голосувати, ставити лайки, додавати коментарі. Дошка дозволяє використання текстових, голосових повідомлень та відеочату [3].

На відміну від подібних сервісів в Zoom і Microsoft Teams, дошка Miro доступна не тільки під час конференцій, а й в будь-який час. Її можна використовувати на будь-якому пристрої, підключеному до інтернету. Нею можна користуватися безкоштовно, хоча з дещо вже обмеженим функціоналом, але його повністю вистачає для забезпечення програмних результатів навчання.

Miro підійде для спільних обговорень, мозкових штурмів та застосування різноманітних фасилітаційних технік в онлайн навчанні. У ній комфортно спостерігати за просуванням роботи учасників команди і взаємодіяти з ними в ході роботи.

Такий підхід сприятиме ефективному закріпленню вивченого матеріалу, підвищенню рівня зацікавленості предметом, розвитку у студентів творчості та креативності, а також володінню ними необхідними компетенціями, запланованими в рамках освітніх програм. Застосування сучасних методів навчання у вищій школі на основі інноваційних технологій дозволяє виховати затребуваного на ринку праці в сучасних реаліях розвитку науково-технічного

прогресу спеціаліста, що сприятиме нарощенню економічної потужності нашої держави та розвитку вищої освіти зокрема.

Література:

1. Фісун О. В. Педагогічна фасилітація як багатозначний феномен. Зб. наук. пр. Харківськ. нац. пед. ун-ту імені Г. С. Сковороди. 2010. Вип. 34. С. 133-139.
2. Шевченко К. О. Педагогічна фасилітація у контексті професійної компетентності вчителя. Психологічні науки. Зб. наук. пр. 2014. Вип. 2.13 (109). С. 258-263.
3. Доска для онлайн-фасилітації – зачем нужна и какую выбрать. Советы ManGO!Games. ManGO!Games. 17.05.2020. URL: <https://mangogames.ru/blog/doska-dlya-onlajn-fasilitatsii-kakuyu-vybrat>.

Kotova Olena Volodymyrivna

Candidate of Pedagogical Sciences, Associate Professor

Associate Professor of Theory and Methods of Physical Education and Sports

Protsenko Andriy Anatoliyovych

candidate of pedagogical sciences

Senior Lecturer of the Department of Theory and Methods of Physical Education and Sports Disciplines

Kyrienko Oleksandr Gennadyevych

Assistant of the Department of Theory and Methods of Physical Education and Sports Disciplines

Bohdan Khmelnytsky Melitopol State Pedagogical University

ОСВІТА (Проблеми підготовки фахівців)

QUALIFICATION REQUIREMENTS FOR PROFESSIONAL TRAINING OF FUTURE PHYSICAL EDUCATION TEACHERS IN HIGHER EDUCATION INSTITUTIONS

The analysis of scientific and pedagogical literature showed that the content of training future physical education teachers is determined primarily by the objective requirements of society to the teacher, which at the present stage of its development

(transition at the state level to personality-oriented paradigm of education) are as follows:

- have a value attitude to the child, culture, creativity;
- to show a humane pedagogical position;
- take care of the ecology of childhood, maintaining the physical and mental health of children;
- be able to create and constantly enrich the cultural information and subject-developing educational environment;
- be able to work with the content of education, giving it a personal and semantic orientation;
- have a variety of technologies, including innovative, be able to give them a personal and developmental focus;
- take care of the development and maintenance of the individuality of each child [1-11].

The teaching profession is both transformative and managerial. And in order to manage the process of personal development you need to be competent. The concept of professional competence of the teacher expresses the unity of his theoretical and practical readiness in the holistic structure of the individual and characterizes his professionalism [5, p.121]. The content of the professional competence of a physical education teacher is determined by the qualification characteristic, which is a normative model of the teacher's competence, reflecting the scientifically substantiated composition of professional knowledge, skills and abilities. Qualification characteristic is, in fact, a set of generalized requirements to the teacher at the level of his theoretical and practical experience.

It becomes obvious that the socially expected and important qualities of the graduate of the specialty 014.11 Secondary education (Physical culture) are:

- readiness to carry out training and education of students taking into account the specifics of the subject;
- willingness to use a variety of techniques, methods and teaching aids;

- readiness to promote socialization, the formation of general and physical culture of the individual, the conscious choice of profession and educational programs;
- readiness to provide a level of training for students that meets the requirements of the state program of physical culture;
- awareness of the need to respect the rights and freedoms of students under various national and international laws and agreements;
- readiness to systematically improve their professional skills, to participate in methodical work;
- willingness to communicate with parents;
- readiness to comply with the requirements of labour protection, safety;
- readiness to ensure the protection of life and health of students in the educational process [1,3,5,7,9].

One of the main qualification requirements for the training of specialists in physical culture are also the requirements of knowledge and skills of the basics of information technology support of education, science and technology; didactic laws in physical education and sports; methods of organizing and conducting research work; possession of technology for training different categories of people in motor actions and the development of physical qualities in the process of physical culture and sports.

Since the purpose of physical education, and, consequently, the activities of a physical education teacher, is to optimize physical development, comprehensive improvement of inherent physical qualities and related abilities in unity with the education of spiritual and moral qualities that characterize a socially active personality and ensuring on this basis the preparedness of each member of society for productive work and other activities, then, accordingly, the solution of educational, health and educational tasks and determines the main functions of the teacher of this profile. Compared to teachers of other specialties, a physical education teacher works in specific conditions – conditions of psychological stress, conditions of physical

activity and conditions related to environmental factors. Physical education teacher, in a way, «action teacher». The professional uniqueness of the work of a physical education teacher is that in the process of his educational and pedagogical activities, along with general pedagogical abilities, motor abilities are developed and improved, which turn into «actions-skills» and «actions-skills». Due to this, pedagogical interaction in the motor embodiment is the main educational tool of the psychological and pedagogical structure of the physical education teacher, the components of which must be considered in dynamics as motor-constructive, motor-organizational, motor-communicative, motor-gnostic [2, 4,6,8,10].

References:

1. Абдураман А., Купрєєнко М., Непша О. Сутність професійної підготовки майбутніх вчителів фізичної культури. Актуальные научные исследования в современном мире. Переяслав-Хмельницкий, 2019. Вып. 1 (45). Ч. 4. С. 39–43.

2. Котова О., Непша О. Структурні компоненти підготовки майбутніх вчителів фізичної культури у вищих навчальних закладах. Збірник наукових праць. Педагогічні науки. Херсон : ХДУ, 2014. Вип. 81. Т. 1. С. 164–168.

3. Котова О.В., Суханова Г.П. Теоретико-практична підготовка майбутніх учителів фізичної культури у закладах освіти з урахуванням умов сучасної школи. Педагогіка формування творчої особистості у вищій і загальноосвітній школах. 2019. Вип. 66. Т. 2. С. 30–33.

4. Проценко А. Функциональное содержание профессиональной деятельности учителя физической культуры. Веснік адукацыі (Вестник образования). Минск, 2017. № 10. С. 18–25.

5. Проценко А.А. Структура підготовки майбутніх учителів фізичної культури до формування професійних компетентностей. Збірник наукових праць: Педагогічні науки. № 76. Т. 2. Херсон, 2017. С.121-125.

6. Проценко А.А. Система професійної підготовки сучасного вчителя фізичної культури. Вісник Чернігівського національного педагогічного університету. Серія: Педагогічні науки. №143. 2017. С.86-90.

7. Ушаков В.С., Проценко А.А. Професійна підготовка майбутніх вчителів фізичного виховання у вищих навчальних закладах. Фізичне виховання та спорт у контексті державної програми розвитку фізичної культури в Україні: досвід, проблеми, перспективи. Житомир : ЖДУ імені Івана Франка. 2014. С. 157–160.

8. Kotova O., Protsenko A., Sukhanova H. Theoretical basis preparation of future teachers of physical culture in institutions of higher education for future educational activities. *Moderní aspekty vědy: XI. Díl mezinárodní kolektivní monografie/ Mezinárodní Ekonomický Institut s.r.o.. Česká republika: Mezinárodní Ekonomický Institut s.r.o., 2021. S.236-244.*

9. Kotova O.V., Protsenko A.A., Sukhanova H.P., Kupreenko M.V., Nepsha O.V. Professional training of future physical education teachers in higher education institutions Ukraine. *Moderní aspekty vědy: X. Díl mezinárodní kolektivní monografie / Mezinárodní Ekonomický Institut s.r.o. Česká republika: Mezinárodní Ekonomický Institut s.r.o., 2021. S.281-290.*

10. Protsenko A., Kupreenko M, Ivanenko V, Kiriienko O. The essence of professional training of future teachers of physical culture in higher education institutions. *Moderní aspekty vědy: XI. Díl mezinárodní kolektivní monografie/ Mezinárodní Ekonomický Institut s.r.o.. Česká republika: Mezinárodní Ekonomický Institut s.r.o., 2021. S.245-254.*

11. Protsenko A., Kotova O., Sukhanova H., Ushakov V., Kupreenko M. Professional training of future physical education teachers in higher education institutions. *Modern education, training and upbringing: collective monograph / Abdullayev A., Rebar I., etc. International Science Group. Boston: Primedia eLaunch, 2021. P.39-44.*

Левада Ольга Михайлівна
*кандидат географічних наук, доцент,
доцент кафедри фізичної географії і геології*
Сажнів Михайло Леонідович
*кандидат географічних наук, доцент,
доцент кафедри фізичної географії і геології
Мелітопольський державний педагогічний
університет імені Богдана Хмельницького*
ОСВІТА (Сучасні методи викладання)

ВИКОРИСТАННЯ ІНФОРМАЦІЙНО-КОМУНІКАЦІЙНИХ ТЕХНОЛОГІЙ В ОСВІТІ

Саме нові, альтернативні освітні технології і є результатом просування новітніх ІКТ в освіту. Аналіз альтернативних моделей отримання освіти в цифрову епоху показує, як змінюються в них форми навчання і які нові освітні ресурси для цього необхідні (навчальні платформи, мобільне навчання і хмарні технології в освіті, соціальні медіа). Це визначає нові компетентності викладачів, методи соціалізації студентів, нову організацію навчання з використанням сучасних засобів управління навчальним процесом, нові підходи до освітньої статистики, формуванню навчальних програм і методів оцінювання на основі використання ІКТ.

Сучасне людство включилося в загальноісторичний процес, званий інформатизацією. Цей процес включає в себе доступність будь-якого громадянина до джерел інформації, проникнення інформаційних технологій в наукові, виробничі, суспільні сфери, високий рівень інформаційного обслуговування. Процеси, що відбуваються в зв'язку з інформатизацією суспільства, сприяють не тільки прискоренню науково-технічного прогресу, інтелектуалізації всіх видів людської діяльності, а й створенню якісно нового інформаційного середовища соціуму, що забезпечує розвиток творчого потенціалу людини [3,с.126-131].

Одним із пріоритетних напрямків процесу інформатизації сучасного суспільства є інформатизація освіти, що представляє собою систему методів, процесів і програмно-технічних засобів, інтегрованих з метою збору, обробки, зберігання, поширення і використання інформації в інтересах її споживачів.

Мета інформатизації полягає в глобальній інтенсифікації інтелектуальної діяльності за рахунок використання нових інформаційних технологій: комп'ютерних і телекомунікаційних [2,с.363]. Інформаційні технології надають можливість:

- раціонально організувати пізнавальну діяльність учнів в ході навчального процесу;
- зробити навчання більш ефективним, залучаючи всі види чуттєвого сприйняття учня в мультимедійний контекст і озброюючи інтелект новим концептуальним інструментарієм;
- побудувати відкриту систему освіти, що забезпечує кожному індивіду власну траєкторію навчання;
- залучити до процесу активного навчання категорії дітей, що відрізняються здібностями і стилем навчання;
- використовувати специфічні властивості комп'ютера, що дозволяють індивідуалізувати навчальний процес і звернутися до принципово нових пізнавальних засобів;
- інтенсифікувати всі рівні навчально-виховного процесу [1].

Основна освітня цінність інформаційних технологій в тому, що вони дозволяють створити незмірно більш яскраву мультисенсорне інтерактивне середовище навчання з майже необмеженими потенційними можливостями, що опиняються в розпорядженні і вчителя, і учня. На відміну від звичайних технічних засобів навчання інформаційні технології дозволяють не тільки наситити учнів великою кількістю знань, але і розвинути інтелектуальні, творчі здібності учнів, їх вміння самостійно здобувати нові знання, працювати з різними джерелами інформації.

Доцільність використання інформаційних технологій в навчальному процесі визначається тим, що з їх допомогою найбільш ефективно реалізуються такі дидактичні принципи як науковість, доступність, наочність, свідомість і активність учнів, індивідуальний підхід до навчання, поєднання методів, форм і засобів навчання, міцність оволодіння знаннями, вміннями і навичками, соціалізація учня.

Література:

1. Гуревич Р.С., Кадемія М.Ю., Шевченко Л.С. Інформаційні технології навчання: інноваційний підхід : навчальний посібник. Вінниця : ТОВ фірма «Планер», 2012. 348 с.

2. Непша О.В., Проценко А.А. Інформатизація вищої професійної освіти як чинник підготовки конкурентоспроможних фахівців в галузі фізичної культури і спорту. Перспективи, проблеми та наявні здобутки розвитку фізичної культури і спорту в Україні: матеріали IV Всеукраїнської електронної конференції «COLOR OF SCIENCE», (Вінниця, 29 січня 2021 р.). Вінниця, 2021. С.363-369.

3. Nepsha O., Prokhorova L., Hryshko S., Ivanova V., Zavyalova T. Higher education in an information society environment. Contemporary Issues of Digital Economy and Society / Edited by Tetyana Nestorenko and Paweł Mikos Series of monographs Faculty of Architecture, Civil Engineering and Applied Arts Katowice School of Technology Monograph 36 Publishing. Katowice: House of Katowice School of Technology, 2020. P.126-131.

Ленчук Тетяна Любомирівна

*Кандидат медичних наук, доцент кафедри радіології та радіаційної медицини
Івано-Франківський національний медичний університет*

Мацькевич Вікторія Миколаївна

*Кандидат медичних наук, доцент кафедри радіології та радіаційної медицини
Івано-Франківський національний медичний університет*

Мицик Юліан Олегович

*Доктор медичних наук, професор кафедри радіології та радіаційної медицини
Львівський національний медичний університет ім. Данила Галицького*
ОСВІТА (Методичні основи виховного процесу)

**КЛЮЧОВІ ПРОБЛЕМИ СОЦІОАДАПТАЦІЇ СТУДЕНТІВ
ФАКУЛЬТЕТУ ІНОЗЕМНИХ ГРОМАДЯН ПРИ ЗМІНІ ЗВИЧНОГО
КУЛЬТУРНОГО СЕРЕДОВИЩА ПРОЖИВАННЯ**

Успішна комунікація студентів між собою у навчальній групі є запорукою здорової міжкультурної атмосфери та кращому засвоєнню наукових знань протягом навчального процесу. Будь-яка людина на початку комунікації з представниками різних культур у своїй навчальній групі переживає культурний шок внаслідок різних поведінкових паттернів, які не притаманні її культурному походженню [1]. Основним полегшенням у налагодженні комунікації між студентами різних країн є знання певної мови всіма особами у групі. Також різний рівень володіння мовою для групової комунікації часто може стати бар'єром у подальшому спілкуванні та навчанні. Подальше вивчення, як мови групового спілкування (для достатнього для комунікації та навчання рівня), так і мови країни, в якій перебувають здобувачі освіти є важливими для соціоадаптації студентів з різних країн. Подолання культурного шоку та пришвидшення звикання студентів факультету підготовки іноземних громадян до нових, довготермінових умов життя у незнайомому їх соціальному оточенні та поведінкових традицій іншої культури залишається актуальним питанням кураторів груп та співробітників деканату, які працюють з студентами-іноземцями.

Мета. Визначення основних факторів соціокультурного шоку та адаптації і їх розповсюдження у студентів першого курсу факультету підготовки іноземних громадян, спеціальності «Медицина».

Матеріал і методи. Наприкінці 2020-2021 навчального року (який включав також дистанційну форму навчання) проведено опитування 68 студентів іноземних країн першого курсу у кураторських групах з англійською мовою навчання з використанням шкали Лайкерта для визначення найскладніших проблем соціальної адаптації для корекції плану виховної роботи. Твердження, які виносились для оцінювання респондентам за 5-бальною шкалою (де 1 розцінювалась, як повністю не згоден / не згідна, з переходом через нейтральну позицію у балі 3 та протилежною до одиниці думкою при виборі балу 5 – повністю згоден / згідна), були наступними: 1) спілкування англійською мовою було для мене легким; 2) оформлення документів на навчання та посвідки на тимчасове місце проживання не викликало труднощів; 3) вивчення української мови дозволило легко спілкуватись у закладах громадського харчування, місцях громадського транспорту та торговельних закладах; 4) за межами навчального закладу мені було зручно розмовляти англійською, мене розуміли та відповідали цією ж мовою; 5) я проживаю у затишному помешканні зі зручностями; 6) мої одногрупники володіють англійською мовою на достатньому рівні, щоб спілкуватись усім разом та розуміти навчальний матеріал викладача; 7) ми часто проводимо дозвілля, свята разом із товаришами з навчальної групи; 8) протягом дистанційного періоду навчання ми регулярно спілкуємось у спільному чаті та ділимося порадами з одногрупниками. Отримані результати були проаналізовані та враховані для удосконалення подальшої комунікаційної роботи з кураторськими групами студентів факультету підготовки іноземних громадян.

Результати і обговорення. Розцінили критично на одиницю та двійку: спілкування англійською у групі 4 (5,9%) студенти; оформлення документів –

18 (26,5%) респондентів; швидке засвоєння та спілкування українською мовою – 19 (27,9%) опитуваних; комунікацію англійською мовою за межами навчального закладу – 29 (42,6%) людей; проживання в помешканні зі зручностями – 13 (19,1%) здобувачів освіти; засвоєння матеріалу англійською мовою, обговорення та спілкування з викладачем цією ж мовою – 14 (20,5%) студентів; спільне дозвілля та святкування з одногрупниками – 27 (39,7%) опитуваних; регулярне спілкування у чаті – 0 респондентів.

Як відомо, культурний шок є найбільш характерним для людей, які приїжджають в іншу країну на навчання, а часом навіть при переїзді з сільської місцевості в урбаністичний мегаполіс та навпаки в межах однієї країни. Багато дослідників виділяють різну кількість фаз культурного шоку: S. Lysgaard візуалізував ці стадії у формі U-кривої, на якій були позначені 4 стадії адаптації – «медовий місяць», власне культурний шок, адаптація, сприйняття двох культур (бікультуризм) чи відновлення, K. Oberg виділив семиступеневий акліматизаційний процес, P. Adler розділив розвиток стану від зустрічі з новою культурою до її сприйняття на 5 етапів, а C. Dailey-Strand та співавтори спроектували J-криву адаптації [2, 3]. Незалежно від кількості фаз та типу графічної кривої початок культурного шоку з'являється від ілюзорного «медового місяця» та закінчується етапом адаптації та прийняття обох культур одночасно – власної та чужої. Додатково виділяють постфінішну фазу у людей, які повертаються у початкове середовище після років проживання у новому культурному осередку – зворотний культурний шок, який, у свою чергу, може складатись з аналогічних фаз захоплення, несприйняття та адаптації у звичному колі середовища [4,5].

Висновки. Проблеми соціокультурної адаптації та подолання культурного шоку найбільш проявляються при оформленні офіційних документів, де вказано багато іншомовної інформації та потребі розширених знань розмовної мови країни, куди прибули студенти на навчання, що потребує

пошуку оптимальних шляхів пришвидшення адаптації до нових умов життя здобувача.

Література:

1. Purba CA, Ginting RP. Communication patterns and cultural adaptation of foreign students at Universitas Prima Indonesia [Electronic resource]// Navigating global society in the disruptive era, November 25–26, 2020: Proceedings. – Mode of access: https://www.researchgate.net/profile/TitiDarmi/publication/349647577_ICPSH_2020_revisi_PROCEEDING/links/603a48f4a6fdcc37a8562eb8/ICPSH-2020-revisi-PROCEEDING.pdf#page=15. – Title from the screen.
2. Dailey-Strand C, Collins H, Callaghan D. “Those first few months were horrible”: cross-cultural adaptation and the J-curve in the international students experience in the UK and Norway [Electronic resource] // Journal of Comparative & International Higher Education. – 2021; 13(4): 73–84. – Mode of access: <https://ojed.org/jcihe>. – Title from the screen.
3. Adhikari S, Khadka RK. Cultural shock in students between Nepal and Finland: a comparative study [Electronic resource]// Thesis Centria University of Applied Sciences Business Management, May, 2021: Mode of access: <https://www.theseus.fi/bitstream/handle/10024/503451/Adhikari%20%26%20Khadka.pdf?sequence=4>. – Title from the screen.
4. Fanari A, Segrin C. Longitudinal effects of U.S. students’ reentry shock on psychological health after returning home during the COVID-19 global pandemic [Electronic resource]// International Journal of Intercultural Relations. – 2021; 82: 298–310. – Mode of access: <https://doi.org/10.1016/j.ijintrel.2021.04.013>. – Title from the screen.
5. Sarma MS, Gildner TE, Howells ME, [et al.]. There and back again: the biosocial dynamics of returning from the field [Electronic resource]// *American Journal of Human Biology*. – 2021. – Mode of access: <https://doi.org/10.1002/ajhb.23673>. – Title from the screen.

Лосєва Наталія Миколаївна
доктор педагогічних наук, професор;
професор кафедри педагогіки, початкової освіти
та освітнього менеджменту
Ніжинського державного університету імені Миколи Гоголя
ОСВІТА (Компетентністний підхід в підготовці спеціалістів)

РОЗВИТОК ПРОФЕСІЙНОЇ КОМПЕТЕНТНОСТІ ВИКЛАДАЧА НАГАЛЬНА НЕОБХІДНІСТЬ СУЧАСНОСТІ

Питанням професійної компетентності присвятили свої дослідження М.Головань, О. Дубасенюк, Л. Кайдалова, В. Калінін, Н. Кузьміна, В. Лозова, Е. Лузік, А. Маркова, В. Прошкин, І. Семикін, Т. Сорочан, В. Стрельников, А. Сущенко, Л. Хоружа та інші.

Більшість учених зазначають, що компетентністний підхід є поглибленням традиційного знанневого підходу, а не замінює його. Сучасні освітні підходи в цьому аспекті розглядають поняття освіченості людини і визначають її через знаннево-діяльнісну складову, певну соціальну поведінку, здатність самостійно мислити та приймати відповідальні рішення. В умовах компетентнісного підходу освіченість пов'язується з досвідом особистісної самоорганізації людини, її рефлексивними та іншими функціями, самовдосконаленням та самореалізацією. Компетентністний підхід виражає результативно-цільову спрямованість освіти і в якості результату розглядається здатність людини самостійно діяти у різних проблемних ситуаціях, застосовуючи відомі їй знання і породжуючи нові. Учені зазначають: «Визначальним фактором у реалізації компетентнісного підходу є зорієнтованість на розвиток системного комплексу вмінь, смислових орієнтацій, адаптаційних можливостей, досвіду і способів трансформаційної діяльності з отриманням конкретного продукту» [1, с. 20].

Зрозуміло, що професійна компетентність викладача є складним й багатофакторним поняттям, певною взаємопов'язаною структурою різноманітних компонент і саме їх ефективна взаємодія забезпечує результативність діяльності. Професійну компетентність викладача багато

учених розглядають як сукупність особистісних характеристик викладача, не лише систему його знань та умінь, а й наявність цінностей, досвіду, здібностей, що слугують основою його професійної діяльності як педагога і вченого. На нашу думку, компетентнісний підхід також в пріоритетах має орієнтацію на такі цілі як здатність до навчання, самовизначеність, самоактуалізацію, самореалізацію [2; 3]. За висновком Ю. Бойчука, «компетентнісний підхід є зорієнтованим на розвиток суб'єкта і пов'язаний з культурою мислення, аналітичною рефлексією, самостійністю і відповідальністю людини за прийняття рішень у діалектичній єдності з духовно-моральними та ціннісними настановами особистості» [4, с.133]. Складові професійної діяльності викладача вищої школи є багатограними й потребують від нього компетентнісної багатогранності (педагогічна робота, наукова, соціальна, особистісне вдосконалення), а компетенції викладачів розглядаються як керована і самокерована система. Компетентність викладача як педагога включає знання основ педагогіки та психології, медико-психологічних аспектів інтелектуальної діяльності, сучасних технологій навчання, організаційних форм навчання, виховання та особистісного розвитку учнів. Професійна складова компетентності викладача потребує теоретичної і методичної підготовки за спеціальністю, психолого-педагогічної готовності до професійної діяльності, розвиненості практичних педагогічних умінь і здібностей [5, с. 210]. Також важливими є соціальні і загальнолюдські якості викладача (моральність, громадянська позиція, естетична культура, вольові якості, емоційна чуйність тощо) і це зазначають багато вчених. Нам імпонує думка учених, які в межах своїх досліджень виокремлюють ще такі складові компетентності викладача: інноваційну, управлінську, професійного самовдосконалення, комунікативно-інтерактивну, цифрову [6;7]. Усі вищевказані складові професійної компетентності потребують подальшого розвитку і вивчення у нашому сьогоденні. Загальною ідеєю удосконалення компетентності викладача є перш за все розвиток компетентнісно-орієнтованої

освіти, що спрямована на комплексне засвоєння людиною узагальнених знань та способів практичної діяльності, задля мети успішної реалізації себе в житті.

Література:

1. Савченко О.П. Компетентнісний підхід у сучасній вищій школі. Педагогічна наука: історія, теорія, практика, тенденції розвитку. 2010. Вип. 3., С. 16-23.

2. Лосєва Н.М. Самореалізація викладача: теоретичні основи. Монографія. Донецьк: Донецький нац. ун-т, 2004. 387 с.

3. Лосєва Н.М. Самовдосконалення викладача: Навчально-методичний посібник. Видання друге, перероблене. Донецьк: Донецький нац. ун-т, 2004. 300с.

4. Бойчук Ю.Д. Компетентнісний підхід як основа модернізації сучасної освіти. Освітній простір. Глобальні, регіональні та інформаційні аспекти: наук.-метод. журнал. Черновці: Черемош, 2013. Вип. 13. С. 130-135.

5. Лосєва Н.М. Педагогічна компетентність викладача. Дидактика математики: проблеми і дослідження. Міжн. зб. наук. робіт. Донецьк: Фірма ТЕАН, 2006. Вип. 25. С. 209-213.

6. Хоружа Л. Компетенції викладачів вищої школи в добу змін: діагностика та аналітика / Хоружа Л., Братко М., Котенко О., Мельниченко О., Прошкін В. Київ: Київський ун-т імені Бориса Грінченка, 2018. 92 с.

7. Губар Д.Є., Непомняща Т.В. Інтерактивне навчання як основа підготовки майбутнього фахівця до ефективної професійної діяльності. Науковий вісник Донбасу, Луганський національний університет ім. Тараса Шевченка, 2011. №4.

Максимець Ірина Миколаївна
вчитель історії
Сиваська спеціальна школа Херсонської обласної ради
ОСВІТА (Методичні основи виховного процесу)

ВИХОВНІ ЗАВДАННЯ ШКІЛЬНОГО КУРСУ ІСТОРІЇ СПЕЦІАЛЬНОЇ ШКОЛИ

У сучасних умовах, коли говорять про кризу вітчизняної системи виховання, що склалася, зростає значення вивчення історії в школі. Цьому предмету належить провідна роль у вихованні підростаючого покоління, у формуванні їх світогляду. З вивченням історії починається розуміння соціального життя, законів розвитку людського суспільства [3, с.152].

Аналіз науково-педагогічної літератури [1,2,4,5,6,7]: дозволив виявити, що у процесі вивчення історії поряд із загальноосвітніми завданнями в нерозривному зв'язку з ними здійснюються і виховні завдання, найважливішими з яких вважаються:

Громадянське виховання учнів – виховання соціальної активності, принципівості у відстоюванні своєї позиції, виховання почуття відповідальності за долю країни.

Це завдання є найскладнішим для вирішення його у спеціальній школі. Але, звернувшись до історичних прикладів, учитель може сприяти вихованню необхідних якостей в своїх учнів.

Патріотичне виховання – це виховання любові до Батьківщини, до свого народу, поваги до історичного минулого, співучасті в подіях, що відбуваються сьогодні; готовність до захисту Батьківщини в разі потреби – тобто військово-патріотичне виховання.

Курс історії дає великі можливості для здійснення військово-патріотичного виховання на прикладі героїчної боротьби за незалежність Вітчизни в різні епохи, починаючи з боротьби з татаро-монгольським нашествям, козацького устрою та боротьби козаків за незалежність українських

земель. Учням допоміжної школи необхідно показати, що патріотизм проявляється не тільки у воєнний, але й у мирний час. Прикладом є діяльність Володимира Великого, що зробив величезний внесок у розвиток Київської держави.

Виховання поважного ставлення до народів різних національностей – це виховання прагнення жити в дружбі та згоді, поважати звичаї і традиції різних народів, знайомитися з їх культурою, проявляти солідарність з тими, хто опинився в біді.

Звертаючись до історичного та сучасного матеріалу, вчителю слід показати учням, як в роки воєнних випробувань II Світової війни та воєнних дій на сході країни всі народи нашої країни об'єдналися на захист Вітчизни. В мирний час успіхи в розвитку країни досягалися теж всією країною.

Моральне виховання учнів – це виховання таких якостей як мужність, чесність, честь і гідність, співчуття і милосердя, доброта, чутливість тощо.

Це завдання тісно пов'язане з попередніми, але в той же час має на увазі і такі аспекти, які не обов'язково пов'язані з громадянським обов'язком або патріотизмом. Розвиток суспільства на сучасному етапі породжує багато проблем, які необхідно обговорювати з учнями допоміжної школи, та оцінювати те, що відбувається. Це, наприклад, проблема жебраків та бездомних людей, дітей, покинутих батьками, проблеми злочинності і багато іншого.

Естетичне виховання учнів – це виховання бачити прекрасне і потворне в мистецтві, природі, житті, людині; розвиток естетичного смаку; вміння дати доречну оцінку з естетичної точки зору.

Вивчення курсу історії в допоміжній школі вимагає використання великої кількості наочності, проведення екскурсій, що дає вчителю матеріал для розвитку естетичного смаку. З іншого боку, естетичне виховання здійснюється через вивчення розвитку культури в різні історичні епохи. Наприклад, учні знайомляться зі святами, звичаями, традиціями древніх слов'ян, мистецтвом давньоруських ремісників, архітектурним обличчям старовинних міст,

досягненнями культури в більш пізній період, що сприяє естетичному вихованню. Але програмою не передбачено вивчення української культури в ХХ ст. Цей недолік може виправити учитель сам, передбачивши тематику та зміст уроків, присвячених питанням культури, зокрема краєзнавчим аспектам.

Трудове виховання учнів – це прищеплення поваги до людей праці та результатів їх трудової діяльності. виховання сумлінного та відповідального ставлення до праці, розуміння необхідності праці та готовності працювати.

Це завдання є найбільш актуальним у спеціальній школі, випускники якої повинні бути не тільки практично, а й психологічно підготовлені до трудової діяльності. Розв'язується це завдання на протязі всього курсу історії шляхом реалізації таких ідей:

– праця – основа життя на Землі, усі матеріальні і духовні цінності, багатства створені працею людей;

– праця – основа прогресу в розвитку суспільства.

При вивченні історичного матеріалу в хронологічній послідовності учні визнають про зміни в знаряддях праці, трудовій діяльності людей, а також про розвиток взаємовідносин між людьми в процесі трудової діяльності, зростання вимог до працівників по мірі розвитку суспільства. Історичний матеріал дає можливість розповідати про трудові подвиги у воєнні та післявоєнні роки, про трудовий героїзм при спорудженні великих промислових об'єктів. Школярі можуть спостерігати, як люди ставляться до праці зараз, якими якостями повинна володіти людина праці в сучасних умовах.

Екологічне виховання учнів – це виховання бережливого ставлення до всього оточуючого, піклування про природу та її ресурси. Оздоровлення оточуючого середовища, збереження його для майбутніх поколінь.

Звичайно, на уроках історії це завдання не розв'язується так широко, як на уроках географії та природознавства, але й на історичному матеріалі можна показати, як люди втручаються в оточуюче середовище, споруджуючи великі гідроелектростанції та комбінати-гіганти. Великий вплив матиме розповідь про

Чорнобильську трагедію, що вплинула на долі багатьох людей, про регулярні паводки у західних регіонах, що викликані масовою вирубкою карпатських лісів тощо. Необхідно також розповідати про існуючий позитивний досвід захисту оточуючого середовища, наприклад, «Рух зелених», «Червона книга», заборону використання звірів у цирку, необхідність роздільного збирання сміття тощо.

Правове виховання – це виховання правової культури, тобто почуття поваги до законів, прагнення їх виконувати, проявляти нетерпиме ставлення до тих, хто порушує закон.

Це завдання має дуже велике значення для соціальної адаптації випускників спеціальної школи, і в курсі історії воно розв'язується впродовж всіх трьох років її вивчення. Вивчаючи вітчизняну історію з найдавніших часів, школярі знайомляться з нерівним становищем соціальних верств у суспільстві, з функціями держави на протязі різних епох. Утворення самостійної держави України дає можливість на доступному рівні пояснити актуальність нових проблем (в тому числі і правових), пов'язаних з подальшим розвитком суспільства, становищем громадян України (зокрема, мовних).

Формування світогляду учнів, тобто сукупності принципів, поглядів та переконань, що визначають спрямованість діяльності та ставлення до дійсності окремої людини (соціальної групи або суспільства в цілому).

Звичайно, сформувавши світогляд учнів з порушенням інтелекту дуже непросто, але це не означає, що в спеціальній школі від такого завдання слід відмовитися. Наукові знання, отримані учнями в курсі історії, сприяють безпосередній практичній орієнтації в оточуючій соціальній реальності. Моральні та правові принципи і норми регулюють взаємовідносини, поведінку людей і разом з естетичними поглядами визначають ставлення до оточуючого світу.

Таким чином, реалізація всіх навчальних і виховних завдань курсу історії буде сприяти формуванню світогляду учнів спеціальної школи. Їх погляди і

переконання, які вдалося сформулювати за роки навчання в школі, зокрема, на уроках історії, допоможуть учням правильно оцінювати свої та чужі вчинки, події, що відбуваються в Україні та в світі.

Література:

1. Баханов К.О. Професійний довідник вчителя історії. Х.: Вид.група «Основа», 2012. 239 с.
2. Вимоги до уроку в спеціальній школі для дітей з вадами інтелекту. Методичні рекомендації/ Укл. Миронова С.П. Кам'янець- Подільський, 1998. 24 с.
3. Косенко ЮМ Система історичних понять у курсі історії спеціальної школи. Педагогічні науки: теорія, історія, інноваційні технології. 2013. № 4. С. 152-159.
4. Курилів В. Методика викладання історії. Львів-Торонто: «Світ», 2003. 248 с.
5. Левітас Ф.Л., Салата О.О. Методика викладання історії. Посібник вчителя. Х.: Вид. група «Основа», 2006. 96 с.
6. Методика викладання історії в допоміжній школі: методичні рекомендації/ Упор.: Гіренко Н.А., доцент кафедри методики корекційної освіти, Гришин Ю.І., вчитель допоміжної школи № 4, м. Донецьк, Липа В.О., доцент кафедри корекційної педагогіки та спеціальної психології. Слов'янськ: СДПУ, 2010. 157 с.
7. Пометун О., Фрейман Г.О. Методика навчання історії в школі. К.: «Генеза» 2005. 328 с.

Мацькевич Вікторія Миколаївна

*кандидат медичних наук, доцент кафедри радіології та радіаційної медицини
Івано-Франківський національний медичний університет*

Ленчук Тетяна Любомирівна

*кандидат медичних наук, доцент кафедри радіології та радіаційної медицини
Івано-Франківський національний медичний університет*

Мицик Юліан Олегович

*доктор медичних наук, доцент кафедри радіології та радіаційної медицини
Львівський національний медичний університет ім. Данила Галицького
ОСВІТА (Дистанційна освіта у вищій школі)*

**МОЖЛИВОСТІ ПРЕДСТАВЛЕННЯ НОВОГО НАВЧАЛЬНОГО
МАТЕРІАЛУ СТУДЕНТАМ В РАМКАХ ДИСТАНЦІЙНОЇ ОСВІТИ**

З кінця 2019 – початку 2020 років освіта на усіх рівнях та в усіх країнах зазнала раптових, глобальних, вимушених змін, у зв'язку з пандемією коронавірусної хвороби (COVID-19), викликаною вірусом SARS-CoV-2. Станом на 20 вересня 2021 року у світі налічується 226844344 підтверджених випадків захворювання COVID-19, з яких 4666344 закінчились смертю [1]. Такі вражаючі та тривалі у часі показники вказують на необхідність розробки нових підходів в освіті, які б передбачали плавний перехід з очного навчання на змішане та дистанційне в разі загострення епідемічної ситуації, але тим не менш – без втрати якості отриманої освіти здобувачем. Виклики з негайним переходом до зовсім нового формату навчання, які постали перед працівниками галузі освіти були глобальними та імперативними задля збереження здоров'я та життя усіх учасників освітнього процесу. Поки залишаються без відповіді питання про тривалість і частоту переходу з однієї форми навчання на іншу, готовність до таких змін, як викладачів, так і студентів та, як наслідок, якість отриманих знань.

Мета. Аналіз переваг різних видів представлення навчального матеріалу для студентів третього курсу факультету підготовки іноземних громадян, спеціальності «Стоматологія».

Матеріал і методи. Для 45 студентів, які вивчали дисципліну за вибором «Сучасні методи радіології в стоматології» англійською та російською мовами протягом 2020-2021 н.р. навчальний матеріал було подано у форматі презентації з включеннями відеороликів укладок пацієнтів для обстеження, ілюстративного матеріалу за допомогою RadiAnt DICOM Viewer, Forms, Teams у Microsoft Office. Також додатково надавали файли з рекомендованою літературою на самостійне опрацювання з виокремленням часу для консультацій опрацьованого матеріалу та розбором складних тем і випадків з практики на онлайн-платформах, зручних для огляду радіологічних зображень.

Результати і обговорення. Згідно з рекомендаціями Royal College of Physicians and Surgeons of Canada щодо дистанційної форми навчання в період пандемії COVID-19, необхідний матеріал було погруповано секціями для оптимального сприйняття та розуміння: частину ілюстративного матеріалу подано під час лекції з максимальним скороченням тексту, використанням індикаторів та вказівників на зображеннях, іншу частину подано у вигляді коротких, записаних відео презентацій. Також під час лекції робили невеликі перерви на відповіді у чаті, щоб викладач міг орієнтуватись, чи не виникли труднощі у студентів з розумінням теми. Можливість спілкуватись у чаті з учасниками під час презентації дозволяла коригувати подачу матеріалу в подальшому, повторити найскладніші аспекти представленої теми та психологічно створити відчуття присутності і участі кожного учасника з залученням до активної дискусії [2].

Цікавою є нова практика використання соціальних мереж для інтерпретації зображень, описана у статтях наших закордонних колег. Автори вважають перспективними використання таких платформ, як Facebook, Twitter, LinkedIn та YouTube для практичного пояснення опису діагностичних досліджень в щелепно-лицевій радіології [3]. Проте, як наголошують у своїх рекомендаціях викладачі, які успішно впровадили практику застосування соцмереж у навчанні, - важливо правильно використовувати онлайн-платформи

та мати досвід з поширення навчальних матеріалів у них. Як приклад, Pinterest може служити лиш сховищем для великої кількості радіологічних зображень та схематичними короткими поясненнями-ілюстраціями, які автоматично «підтягують» схожі результати відповідно до пошукового запиту [4]. Twitter дає змогу переглядати приклади рентгенологічних зображень та інформувати про опубліковані запитання та відповіді, натомість опція Instagram stories пропонує інструменти тестового опитування, відповіді «так/ні» і пропозицію поставити запитання викладачу [5].

Висновки. Впровадження дистанційного навчання передбачає розроблення нових гнучких способів подачі матеріалу, які б включали, як відео презентації, так і доступні схеми і зображення з вказівниками та індикаторами і можливістю активної дискусії між усіма учасниками навчального процесу.

Література:

1. WHO Coronavirus (COVID-19) Dashboard [Electronic resource]. – 2021. – Mode of access: <https://covid19.who.int/>. – Title from the screen.
2. Royal College of Physicians and Surgeons of Canada (RCPSC): virtual teaching resources [Electronic resource]// June 26, 2020: Mode of access: <http://www.royalcollege.ca/rcsite/documents/about/covid-19-virtual-teaching-resources-e>. – Title from the screen.
3. Pontual MLA, do Nascimento EHL, da Cruz Perez DE, [et al.]. Challenges in oral radiology teaching during COVID-19 pandemic. –Dentomaxillofac Radiol. – 2020; 49: 20200178.
4. Kauffman L, Weisberg EM, Fishman EK. What can Pinterest do for radiology? **J Digit Imaging**. – 2019; 32: 1062–70.
5. Gonzalez SM, Gadbury-Amyot CC. Using Twitter for Teaching and Learning in an Oral and Maxillofacial Radiology Course. **J Dent Educ**. – 2016; 80(2): 149-55.

Мельничук Ірина Ярославівна

канд. психол. наук, доцент кафедри психології

Центральноукраїнський державний педагогічний університет імені

Володимира Винниченка

ОСВІТА (Освіта у напрямку безпеки життєдіяльності, охорони праці і цивільного захисту. Компетентнісний підхід в підготовці спеціалістів)

ПСИХОЛОГІЧНА ДОПОМОГА ФАХІВЦЯМ З СИНДРОМОМ ЕМОЦІЙНОГО ВИГОРАННЯ

Поширеним явищем серед працівників професій типу «людина-людина» є синдром «емоційного вигорання», що призводить до зниження ефективності роботи та задоволення нею. Емоційне вигорання – це стан емоційного, психічного, фізичного виснаження, який розвивається у результаті тривалого хронічного стресу. З часом це може призвести до байдужості, дегуманізації, деперсоналізації, втрати професійної майстерності, появи професійної деформації, пригніченості, апатії та, навіть, до захворювань.

Синдром емоційного вигорання проявляється у постійній втомі та почутті спустошеності, у депресивному стані, в утраті здатності бачити позитивні наслідки своєї праці.

В.В. Бойко вказує, що синдром емоційного вигорання – це вироблений особистістю механізм психологічного захисту у вигляді повного чи часткового виключення емоцій (зниження їх енергетики) у відповідь на певні психотравмуючі впливи [1].

За результатами досліджень науковців [1; 2], ознаки синдрому вигорання найчастіше мають лікарі, педагоги, психологи та соціальні працівники, а також спеціалісти органів внутрішніх справ. Специфіка роботи людей цих професій відрізняється наявністю великої кількості ситуацій з високою емоційною насиченістю і необхідністю міжособистісного спілкування. Це вимагає від фахівців значного внеску до встановлення довірливих відносин і уміння управляти емоційною напруженістю.

Окремо зазначимо, що чинниками вигорання є індивідуальні особливості нервової системи та темпераменту. Швидше «вигорають» працівники з слабкою нервовою системою і ті, хто мають інтровертований характер, індивідуальні особливості яких не поєднуються з вимогами професій типу «людина-людина».

Синдром емоційного вигорання включає в себе три основні складові: емоційну виснаженість; деперсоналізацію; редукцію професійних досягнень [2, с.57]. Під емоційною виснаженістю розуміється відчуття спустошеності та втоми, які викликані роботою.

Деперсоналізація (дегуманізація) передбачає цинічне ставлення до роботи та до її об'єктів. Зокрема, в соціальній сфері при деперсоналізації виникає байдуже, негуманне, цинічне ставлення до людей.

Редукція професійних досягнень – виникнення почуття некомпетентності в своїй професійній сфері, усвідомлення неуспішності в ній.

Для зниження ризику розвитку професійної деформації та емоційного вигорання необхідно чітко розділяти професійну діяльність і особисте життя: не брати роботу додому, мати хобі, не пов'язане з професією, мати друзів, які не є колегами. Важливо, надміру не перейматися проблемами інших людей і навчитися бути турботливим по відношенню до свого внутрішнього «Я».

Методи гармонізації психофізичного стану людини можна об'єднати в три групи:

- фізіологічний рівень регуляції психофізичного стану;
- емоційно-вольова регуляція;
- ціннісно-смісловий рівень регуляції психофізичного стану (вплив на думки, переконання, зміну світогляду).

При допомозі фахівцям із синдромом емоційного вигорання необхідно особливу увагу звернути на дотримання режиму дня і правильне планування свого часу. Корисним буде помірне фізичне навантаження, прогулянки, заняття спортом, ранкова гімнастика. Доцільно застосовувати дихальні вправи, водні

процедури, масаж, фіто- і ароматерапію, медитацію, аутотренінги. Відчуття приливу сил надасть спілкування з природою, заняття улюбленою справою. Для ціннісно-сміслового переосмислення важливо вчасно звернутись до психолога.

Хочемо акцентувати, що адекватне і збалансоване ставлення до роботи та відведення їй належного місця у житті – найкраща профілактика емоційного вигорання.

Література:

1. Бойко В.В. Синдром «емоціонального вигорання» в професіональному общенні. М.Наука, 2006. 167 с.
2. Грабе М. Синдром вигорання. СПб: Речь, 2013. 95 с.

Ненько Юлія Петрівна

завідувач кафедри іноземних мов

Черкаський інститут пожежної безпеки імені Героїв Чорнобиля

Національного університету цивільного захисту України

ОСВІТА (Проблеми підготовки фахівців)

ОСОБЛИВОСТІ ПРОЦЕСУ АДАПТАЦІЇ МАЙБУТНІХ РЯТУВАЛЬНИКІВ

Адаптованість особистості курсанта – це певний ступінь прийняття ним ціннісних орієнтацій, настанов, норм, традицій, звичаїв колективу, глибина і широта його контактів, зв'язків з командирами і товаришами по службі, рівень задоволеності встановленими взаємовідносинами та своїм становищем в колективі. Це – постійний процес активного пристосування курсанта до умов соціального середовища, що стосується всіх рівнів його функціонування. Після вступу до ВЗО ДСНС України до вчорашнього школяра висуваються нові вимоги, з якими він раніше тісно не стикався. Умови життя й діяльності у відомчих закладах ДСНС України суттєво відрізняються від дотеперішнього стилю життя курсанта, у зв'язку з чим, необхідна адаптація до нових умов.

Першим аспектом адаптації курсантів до професійної діяльності є *побутова адаптація* – пристосування до нових умов життєдіяльності у вищому закладі освіти, дотримання нового розпорядку дня, вимог службової дисципліни, режиму життя закладу, опанування навичок звичок самообслуговування. Найбільш складним періодом побутової адаптації майбутніх рятувальників є перший місяць їхнього перебування у навчальному закладі. У цей час під дією нового розпорядку дня, систематичних занять з фізичної, стройової підготовки, різних тренувань, умов казарменного життя відбувається інтенсивна ломка сформованого раніше динамічного стереотипу і формування нового.

Адаптація безпосередньо до навчального процесу – *навчальна адаптація* – наступний аспект адаптації, пов'язаний з вимогами навчальних програм закладу. Рівень складності наукових дисциплін, які вивчаються у ЧПБ імені Героїв Чорнобиля НУЦЗ України, безумовно вищий у порівнянні зі шкільними предметами.

У процесі навчання необхідно звикнути до високих навантажень на функції пам'яті, мислення, уваги. При цьому потрібно враховувати, що система навчання в середній школі і система навчання у інституті значною мірою різняться між собою. Курсанти знайомляться з новими формами навчання, звикають до відсутності систематичного контролю за їх навчанням з боку батьків, домашнього комфорту. У ВЗО ДСНС України основне значення надається самостійній роботі, до якої школярі виявляються не завжди достатньою мірою підготовленими. Процес навчальної адаптації пов'язаний з організованістю мислення, тренуваністю пам'яті й уваги, старанністю й працелюбністю. Отже, він включає не лише інтелект, а й особистість курсанта загалом.

Окрім навчальної програми цивільного навчального закладу, курсантам необхідно засвоїти ряд службово-професійних дисциплін. Все це викликає у курсантів велике внутрішнє напруження, вимагає від них постійного

самоконтролю й самооцінки результатів діяльності, досягнення її оптимальності. Тому навчальна адаптація майбутніх рятувальників пов'язана з подоланням труднощів, незвичних форм і методів навчання, психічних станів напруженості, невпевненості, сумнівів у своїх можливостях щодо оволодіння необхідними знаннями, навичками й уміннями.

Службова діяльність майбутніх рятувальників є третім аспектом адаптації і включає несення вартової служби, підняття по тривозі, участь у навчаннях та інші заходи, виконання яких потребує комплексу знань, навичок й умінь, емоційно-вольової стійкості, фізичної витривалості, широких соціальних мотивів, внутрішнього позитивного ставлення до майбутньої служби. Процес перебудови психіки курсанта у відповідності до цих вимог формування й розвитку необхідних психологічних властивостей і якостей складає зміст *службової адаптації*.

Розглядаючи проблему адаптації до службово-функціональної діяльності, необхідно зупинитися на адаптації до фізичних навантажень. Цей вид адаптації стосується удосконалювання фізичних характеристик людини: сили, спритності, витривалості. Однак, він торкається також і нервово-психічної діяльності, і особистості курсанта.

У нерозривному зв'язку зі службово-функціональною адаптацією курсантів протікає їхня *адаптація до соціокультурного життя* в інституті. Вона являє собою процес подолання труднощів входження юнаків у систему офіційних і неофіційних стосунків, поступової активної участі в житті колективу. У ході цього процесу курсант включається в громадську діяльність, здобуває нових друзів і товаришів, поступово у нього формується активна життєва позиція, ставлення до ВЗО, підрозділу як до своєї рідної домівки.

Описані аспекти адаптації до майбутньої службової професійної діяльності значною мірою умовні. У процесі адаптації бере участь цілісна особистість курсанта, який володіє певними адаптивними якостями, індивідуальною організацією адаптивного процесу, активністю. Умови

навчання і виховання у відомчих закладах освіти ДСНС України висувають різнобічні вимоги до особистості курсанта, спонукаючи його активно включатися в адаптивний процес.

Література:

1. Кокун О.М. Оптимізація адаптаційних можливостей людини: психофізіологічний аспект забезпечення діяльності: Монографія. – К.: Міленіум, 2004. – 265 с.
2. Крутцова М.Н. Управление адаптацией персонала: учеб. пособ. / М.Н. Крутцова. – Вологда: Легия, 2010. – 128 с

Непша Олександр Вікторович

старший викладач кафедри фізичної географії і геології

*Мелітопольський державний педагогічний університет імені Богдана
Хмельницького*

ОСВІТА (Сучасні методи викладання)

ФОРМУВАННЯ ГЕОЛОГІЧНИХ ЗНАНЬ В КУРСІ ГЕОГРАФІЇ ЗНЗ

Шкільний курс географії містить у собі багато важливих геологічних питань, починаючи з будови надр Землі до вивчення основ природокористування та охорони навколишнього середовища. Знати основи геології необхідно кожній грамотній людині для того, щоб розуміти історію розвитку природи. Без цих знань неможливо зрозуміти процес формування як минулих, так і сучасних ландшафтів – найважливіших складових частин географічної оболонки Землі. Геологія науково пояснює стихійні і катастрофічні явища, пояснює походження і еволюцію різних оболонок Землі, аж до «таємниці» зародження і розвитку життя на протязі геологічних епох. Як і географія, геологія вивчає Землю, як єдине ціле, в тісному зв'язку з історією її розвитку. Геологічні знання, поряд з іншими науками дозволяють передбачити майбутнє географічної оболонки. Тому цілком закономірно, що знання основ

геології стало складовою частиною загальної освіти, одним з показників освіченості людини нашого часу.

При вивченні геологічного матеріалу в шкільній програмі вчитель географії стикається з низкою проблем: розрізненість матеріалу в курсах географії з 6 по 11 клас, що порушує цілісність сприйняття геологічних знань; нестача методичної літератури в цій галузі; недолік наочних посібників.

У 6 класі в початковому курсі «Загальна географія» в темі «Літосфера» даються уявлення про внутрішню будову Землі, вулкани, гарячі джерела, гейзери, землетруси, коливальні рухи, гороутворення, геологічну діяльність текучих вод, вітру. При вивченні рельєфу Землі учні дізнаються, що гори і рівнини змінюються в часі, внаслідок екзогенних і ендегенних сил Землі, знайомляться з процесами, що формують рельєф дна океану.

Важливим завданням курсу географії 6 класу є формування тимчасових уявлень при історичному аналізі геологічних процесів. В учнів формується основна установка матеріалізму, що природа існувала до людини і що вона є його природним творцем і існує незалежно від його свідомості, що формування оболонки Землі відбувалося на різних етапах геологічної історії Землі.

Курс географії материків і океанів 7 класу спирається на знання, отримані на уроках природознавства та початкового курсу фізичної географії. В області формування діалектико-матеріалістичного світогляду перед курсом стоїть завдання розкрити взаємозв'язку земної кори і рельєфу земної кулі, залежність форми материків від будови земної кори і з'ясування сутнісних географічних закономірностей [1,с.30].

Крім основного теоретичного матеріалу дана тема передбачає проведення практичної роботи на тему «Аналіз тектонічної та фізичної карт світу: виявлення зв'язків між тектонічною будовою і формами рельєфу» [1,с.30].

Крім того, при розгляді окремих материків і океанів, коли на основі застосування теоретичних знань про рельєф і будову Землі, формується уявлення про окремі частини планети, як системи взаємодії безлічі

компонентів, визначаються закономірності розміщення корисних копалин, здійснюється II етап формування знань.

У програмі курсу «Україна у світі: природа, населення» для 8 класу геологічний матеріал вивчається більш поглиблено. В темі «Рельєф, тектонічна та геологічна будова, мінеральні ресурси» школярі отримують нові знання про: геологічну літочисленні, методи визначення відносного і абсолютного віку гірських порід, знайомляться з основними тектонічними структурами України; зв'язок рельєфу з тектонічними структурами; неотектонічні рухи; вплив геологічної будови та т тектоніки на діяльність людини; корисні копалини України, їх класифікацію за використанням, закономірності поширення; паливні корисні копалини; діючі та перспективні басейни й райони видобування вугілля, нафти, природного газу, торфу; рудні та нерудні корисні копалини: басейни, райони залягання та видобування; мінеральні води та грязі; проблеми раціонального використання мінеральних ресурсів; особливості геологічної будови, рельєфу та мінеральних ресурсів своєї місцевості [1,с.52].

Програма з географії 6-9 класи передбачає в цій темі проведення практичної роботи за темою «Встановлення за картами (тектонічною, геологічною, фізичною) зв'язків між тектонічною, геологічною будовою, рельєфом та корисними копалинами» [1,с.52]

В курсі «Україна і світове господарство» 9 класу в темі «Добувна промисловість» учні дається класифікація мінеральних ресурсів по їх вичерпності, видам, основні закономірності розміщення родових мінеральних ресурсів, умовами розробки та промислового використання, характеризується продуктивність гірничодобувних і переробних підприємств. Піднімаються питання використання багатств надр, як і всіх природних ресурсів, погоджуються з розвитком економіки і науково-технічного процесу [1,с.69-70]. Таким чином, простежується зв'язок курсу з вченням про корисні копалини.

Також Програмою з географії в цій темі передбачено проведення практичної роботи на тему «Позначення на контурній карті найбільших

басейнів видобування кам'яного вугілля, нафти і природного газу» та дослідження на тему «Проблеми й перспективи освоєння родовищ нафти і природного газу на шельфі Чорного та Азовського морів».

У курсі 10 класу «Географія: регіони та країни» вивчення мінеральних ресурсів світу і окремих країн відводиться окреме місце, так наявність мінерального сировинної бази є основою формування економіки цілих регіонів і окремих країн.

Проблеми використання геологічного середовища розглядають в курсі 11 класу «Географічний простір Землі». В курсі вивчається тема «Геологічне середовище людства». В цій темі учні отримують знання про поняття «геологічне середовище» та його використання людиною і проблеми пов'язані з його використанням. Крім того дана тема відповідно до програми передбачає проведення практичної роботи на тему «Встановлення за тематичними картами материків та України зв'язку між тектонічними структурами, рельєфом, мінеральними ресурсами і густотою населення, розташуванням видобувних, матеріало-, паливомістких виробництв» та досліджень за темами:

1. Причини заселення схилів вулканів.
2. Сучасні вимоги до будівництва у районах з високою сейсмічністю [2,с.19-20].

Проаналізувавши шкільну програму з географії 6-11 класів можна побачити, що школярі, поряд з іншими знаннями отримують знання з основних теоретичних питань геології.

Таким чином перехід від одного класу до іншого, на загальному фоні географічного матеріалу, дещо розширює і поглиблює знання з геології. Формується перспектива підвищення значення геології як складової призми природного світосприйняття. Але недостатня кількість базових знань та постійно зростаючий інтерес до геологічного матеріалу викликає потребу у проведенні геологічних екскурсій та походів у природу [5].

Геологічні екскурсії та походи повинні мати на меті вивчення на практиці:

- 1) речовинного складу земної кори;
- 2) методів дослідження земної кори та її розвиток (матеріал включений майже до всіх підручників, але не систематизований);
- 3) головні структурні елементи земної кори і закономірності їх розвитку (інформація потребує доповнення в області формування перехідної зони);
- 4) корисні копалини (систематизація класів мінеральних речовин за хімічним складом та походженням);
- 5) процеси рельєфоутворення;
- 6) геоморфологічна будова місцевості
- 7) вивчення антропогенного навантаження на геологічне середовище[3,4].

Вміщені в шкільному курсі географії, географічні знання викладаються розрізнено, при невеликому обсязі навчального часу. Тому головне завдання вчителя, використовуючи різні методи і прийоми, створюючи яскраві образи, виховувати геологічну грамотність у школярів. Необхідно сформувати уявлення про цілісну картину світу, де взаємодіють різні компоненти природи, показати важливість вивчення основ геології. Адже незнання або недооцінка геологічних процесів, що відбуваються в надрах Землі, тягне за собою серйозні технічні та екологічні катастрофи, великі фінансові та соціальні втрати.

Безсумнівно, вивчення геологічної матеріалу має бути невід'ємною складовою природничо-наукової освіти, що сприятиме підвищенню ерудиції, формування гармонійного уявлення про навколишній світ.

Література:

1. Географія. Програма для 6-9 класів ЗНЗ URL: <https://osvita.ua/school/program/program-5-9/56127/> (дата звернення: 09.10.2021)

2. Географія 10-11 класи (рівень стандарту)

<https://mon.gov.ua/ua/osvita/zagalna-serednya-osvita/navchalni-programi/navchalni-programi-dlya-10-11-klasiv> (дата звернення: 09.10.2021)

3. Зав'ялова Т.В., Непша О.В., Прохорова Л.В. Туристський похід з учнями по вивченню геології рідного краю. Фундаментальні та прикладні дослідження: сучасні науково-практичні рішення і підходи: збірник матеріалів II-ої Міжнародної науково-практичної конференції. Баку-Ужгород-Дрогобич: Посвіт, 2017. С. 401-403.

4. Іванова В.М., Непша О.В., Сапун Т.О. Елементи геології в шкільних курсах природознавства та географії. Особистісно-професійний розвиток вчителя в умовах реалізації Концепції Нової української школи: матеріали Всеукр. наук.-практ. конф. з міжнародною участю (14-16 червня 2018 р., м. Мелітополь). Мелітополь: ФОП Однорог Т.В., 2018. С.110-113.

5. Непша О.В., Гришко С.В., Опашко Г.І., Рішко А.Р. Екскурсії як форма позаурочної роботи з вивчення географії свого краю. Актуальные научные исследования в современном мире// Журнал. Переяслав, 2020. Вып. 11(67). Ч. 8.С.152-157.

Нікітіна Віра Вікторівна

*доцент кафедри загальноосвітньої підготовки
Луганський національний аграрний університет
ОСВІТА (Дистанційна освіта у вищій школі)*

ПРОБЛЕМА АДЕКВАТНОГО ОЦІНЮВАННЯ УСПІШНОСТІ СТУДЕНТІВ ШЛЯХОМ ТЕСТУВАННЯ НА ПЛАТФОРМІ MOODLE

В умовах застосування карантинних заходів під час пандемії COVID-19 широко почала використовуватися така форма поточного, проміжного і підсумкового контролю навчальної успішності студентів, як тестування на освітній Інтернет-платформі Moodle. Вочевидь, частково вона збережеться і у

післяпандемічний період для контролю успішності студентів-заочників, хоча продуктивним може бути і використання онлайн-тестування у самостійній роботі здобувачів вищої освіти денної форми навчання. Утім, сучасний досвід свідчить про наявність гострої проблеми, що віддзеркалює протиріччя між вимогами, що висуваються до адекватності оцінювання успішності студентів, і складнощами його здійснення в умовах дистанційного навчального контролю.

Утім, з'ясування стану знань, умінь, навиків, способу мислення, цінностей здобувачів вищої освіти дозволяє викладачу удосконалити навчально-виховний процес і допомогти студентам в організації їхньої самостійної роботи. Тому в умовах застосування дистанційного навчання важливо вести пошук шляхів подолання цих складнощів. Одним із засобів цього є аналіз чинників, що зумовлюють виникнення зазначеної проблеми. Такий аналіз і є метою даної роботи. Методичною базою для її написання є інтерпретація обговорення цієї проблеми зі здобувачами вищої освіти, аналіз досвіду онлайн-тестування студентів у ЛугНАУ, відповіді магістрантів на питання онлайн-тестування з навчальної дисципліни «Педагогіка та методика викладання у вищій школі» щодо переваг і недоліків контролю успішності студентів у дистанційній формі.

Тестування рівня навчальних досягнень студентів на освітній платформі Moodle є одним із засобів педагогічного контролю при застосуванні дистанційного навчання. Контроль навчальної успішності здобувачів вищої освіти розглядають як науково обґрунтовану перевірку результатів їхньої навчально-пізнавальної діяльності шляхом «виявлення, вимірювання й оцінювання їхніх знань, умінь й навиків і встановлення різниці між реальним і запланованим рівнем засвоєння навчальної програми» [1, с. 26]. Деякі педагогічно-науковці наголошують на тому, що контроль успішності учнів будь-якого рівня освіти є ширшим за перевірку їхніх знань, умінь і навиків [2, с. 355; 3, с. 48]. При цьому вчені погоджуються, що оцінювання як процес і результат є

складником контролю навчальних досягнень студентів, якість якого залежить від процесів виявлення й вимірювання цих досягнень.

Проблема адекватного оцінювання успішності студентів шляхом тестування на платформі Moodle є комплексною проблемою, що торкається усіх основних видів проблем дистанційного навчання – і проблем здійснення педагогічного процесу (загальноорганізаційні, організаційно-методичні й морально-виховні проблеми), і проблем, які є супутніми щодо педагогічного процесу, але можуть суттєво впливати на його перебіг (зокрема, проблеми технічного, побутового, психологічного й фізіологічного характеру) [4]. Відповідно до цих проблем дистанційного навчання можна виокремити і чинники, які зумовлюють проблему адекватного оцінювання успішності студентів за результатами онлайн-тестування на освітній платформі Moodle.

Чинники загальноорганізаційного характеру полягають у неможливості в умовах дистанційного контролю у тестовій формі проконтролювати особу того, хто реально проходить тестування, адже студент може надати свій пароль для входу на платформу Moodle іншій особі. Труднощі існують і в тому, щоб забезпечити самостійність проходження тестування здобувачем вищої освіти. Йому можуть допомагати сторонні особи – родичі, друзі, сусіди тощо. Він може використовувати допоміжні матеріали, у тому числі й ті, що розміщено у мережі Інтернет і на платформі Moodle. У поєднанні зі схильністю студентів до копіювання (інколи бездумного копіювання) текстів з Інтернету під час відповіді на відкриті питання, яка посилюється обмеженістю часу тестування, такий широкий доступ до допоміжних матеріалів перетворює процес контролю на формальність. При цьому результати тестування навіть не можуть засвідчити вміння студентів здійснювати грамотний пошук у мережі Інтернет, адже значна частина з них в умовах обмеженості часу і невідповідності до контрольного заходу копіює перший же текст, який видає пошукова система.

Організаційно-методичні чинники пов'язані з тим, що сама форма тестування має певні вади щодо адекватності оцінювання успішності студентів.

Під час її застосування існує великий відсоток «угадання» відповідей у питаннях закритого типу, що за дистанційного тестування посилюється бажанням студентів швидше пройти онлайн-тест через побоювання збоїв в Інтернеті або швидше відповісти на питання закритого типу для того, щоб залишився час на набір тексту відповіді на відкриті питання чи то пошуку відповіді у мережі Інтернет для копіювання.

Методика здійснення контролю потребує забезпечення реалізації його навчальної функції, що у дистанційній формі здійснюється за допомогою відкриття тесту після його проходження здобувачами вищої освіти для перегляду і аналізу ними своїх помилок. Таке відкриття тесту деякі зі студентів використовують для того, щоб зробити скриншоти питань і відповідей для надання одногрупникам, які ще не проходили відповідне тестування, що, у свою чергу, не дозволяє адекватно оцінити навчальні досягнення останніх.

Складно оцінити за допомогою дистанційного тестування і такий елемент перевірки навчальних досягнень студентів, на який звернули увагу автори колективної монографії «Інноваційні методи оцінювання навчальних досягнень», а саме – обсяг навчальної праці студентів [3, с. 48]. Під час усного й письмового навчального контролю у викладача є можливість за побудовою відповіді й аргументами студента виявити його ерудованість, опрацювання ним навчальних і наукових джерел інформації. При усному контролі викладач може також задавати додаткові питання, у тому числі і щодо методів самостійної роботи студента. За дистанційної форми контролю у вигляді тестування частково це можна виявити за допомогою відкритих питань. Але, як правило, студент, обмежений часом, який відводиться на тестування, через психологічне напруження, зумовлене страхом не встигнути відповісти на усі питання тесту, або через труднощі з набором тексту (наприклад, на смартфоні) не демонструє своїх здобутків з опрацювання навчально-наукової літератури і навіть може вдатися до копіювання чужого тексту з Інтернету чи то з матеріалів, які розміщено на платформі Moodle.

З морально-виховної точки зору чинником труднощів оцінювання навчальної успішності студентів при он-лайн-тестуванні є недотримання ними принципу академічної доброчесності при виконанні тестових завдань, що виявляється в низькому рівні самостійності проходження тестів (копіювання чужого тексту, використання підказок), а інколи і у підміні суб'єкта, результати навчання якого контролюються. За відсутності емоційного контакту між здобувачами вищої освіти і викладачем послаблюються механізми дії санкцій морального характеру, якими є совість і острах громадської думки.

Технічними проблемами, що утруднюють адекватне оцінювання навчальних досягнень студентів, є збої у роботі освітньої платформи Moodle чи то у функціонуванні мережі Інтернет, внаслідок яких відповідь, надана здобувачем, буде не зарахованою або навіть саме тестування буде перерване. У разі, якщо викладач надасть можливість студентові ще раз пройти тестування, яке було перерване за технічних причин (при цьому ще й виникає проблема довіри до причини переривання тестування, про яку повідомив здобувач), то буде порушений принцип єдності вимог до усіх студентів стосовно процесу перевірки навчальної успішності, що впливатиме і на адекватність оцінювання.

Ті студенти, які користуються під час проходження тестування у дистанційній формі не ноут-буком чи то стаціонарним комп'ютером, а смартфоном, стикаються з труднощами набору тексту відповідей на відкриті питання. За їхніми словами, вони не встигають у відведений час подумати над відповіддю та ще й набрати її текст. Повноцінному розкриттю навчально-пізнавальних здобутків студентів, а отже, і адекватному оцінюванню цих здобутків можуть заважати шум комп'ютера, побутовий шум і фізіологічні проблеми, що пов'язані із користуванням комп'ютерною технікою, – втомлюваність очей, болі у спині.

Аналіз чинників існування проблеми адекватного оцінювання навчальних досягнень студентів за результатами онлайн-тестування на освітній платформі Moodle, що є тісно пов'язаними між собою, свідчить про те, що її

розв'язання на даному етапі розвитку інформаційно-комунікаційних систем у повній мірі є неможливим. Однак і у цих умовах підвищити рівень адекватності оцінювання навчальних успіхів здобувачів вищої освіти можна шляхом зниження балів або нарахування «штрафних» балів за скопійовані відповіді, включення до тестів питань, що потребують міркування, обговорення зі здобувачами необхідності дотримання норм академічної доброчесності. Під час підсумкового контролю важливим запобіжником неадекватного оцінювання навчальної успішності є додаткова співбесіда зі студентом.

Література:

1. Жунусакунова А. Д. Методы контроля и оценки результатов обучения в учебном процессе // Молодой учёный. 2016. № 20.1 (124.1). С. 26–29.
2. Пальчевський С.С. Педагогіка. К. : Каравела, 2007. – 576 с.
3. Євнух М.Б., Лузік Е.В., Дибкова Л.М. Інноваційні методи оцінювання навчальних досягнень : монограф. К.: КНЕУ, 2010. 256 с.
4. Никитина В.В. Проблемы дистанционного обучения студентов высшей школы в период пандемии COVID-19// Актуальні проблеми, пріоритетні напрямки та стратегії розвитку України: тези доповідей I Міжн.наук.-практ. онлайн-конф., м. Київ, 15 березня 2021р. К.: ІТТА, 2021. С. 429–431. URL: <https://itta.org.ua/onlajn-konferenciya-15-03-2021/>

Носаченко Володимир Миколайович

кандидат педагогічних наук,

доцент кафедри географії, екології і методики навчання,

керівник навчально-наукового центру екологічної освіти та неоекології,

Університет Григорія Сковороди в Переяславі

ОСВІТА (Проблеми підготовки фахівців)

МОДЕРНІЗАЦІЯ КАРТОГРАФІЧНОЇ ПІДГОТОВКИ МАЙБУТНІХ УЧИТЕЛІВ ГЕОГРАФІЇ

Географічна карта дає часово-просторовий образ географічної території і відіграє провідне місце у картографічній підготовці майбутніх учителів

географії. Карта володіє особливою мовою, якій властиві зручність у використанні, візуальний вплив і наочність, лаконічність інформації, чіткість і точність. Тому в умовах інформаційно-інноваційного простору, який вимагає стислої, але повної і доступної передачі необхідних даних, мова карт визнана як одна з найдосконаліших, оскільки демонструє цілісну і наукову характеристику світу [1; 3; 4].

Проблеми удосконалення та модернізації картографічної підготовки фахівців, підвищення рівня картографічної компетентності майбутніх учителів географії в закладах вищої освіти та наукових установах були предметом дослідження вітчизняних науковців: В.Д. Барановського, А.П. Божок, Л.М. Даценко, І.П. Ковальчука, Т.І. Козаченко, М.Г. Криловця, Д.О. Ляшенка, Є.О. Маруняк, Т.Г. Назаренко, В.І. Остроуха, Л.Г.Руденка, І.Г. Савчука, Р.І. Сосси, О.М. Топузова, Б.О. Чернова та ін. [2; 5].

Разом з тим, картографічна теорія і практика щодо модернізації системи у галузі педагогічної освіти потребує постійного оновлення та реформатування відповідно сучасних викликів і подальшого розвитку, зокрема: формування цілісного світогляду майбутнього вчителя географії; удосконалення картографічної компетентності здобувачів вищої освіти спеціальності «Середня освіта (Географія)»; створення у педагогічних закладах вищої освіти нових умов для реалізації фундаментальних картографічних проєктів, посилення практичної підготовки з картографії та топографії [4; 5].

У процесі професійної діяльності учителів географії у закладах загальної середньої освіти поєднуються освітня, виховна задачі та популяризація наукових знань. Тому особливість картографічної підготовки здобувачів вищої освіти спеціальності Середня освіта (Географія) складається у чіткому поєднанні відібраного науково обґрунтованого та професійно орієнтованого змісту навчального матеріалу і використання сучасних інноваційних форм, методів, педагогічних технологій. Провідне місце у картографічній підготовці здобувачів вищої освіти спеціальності Середня освіта (Географія) відіграє

компетентнісний підхід, сутність якого полягає у поєднанні знань теоретичних концепцій картографічної науки і математичної картографії, умінь читати карти різних проєкцій, способів картографування та з різними спотвореннями, навичок укладання тематичних карт тощо [4].

Картографічна підготовка майбутніх учителів географії стає найбільш ефективною, якщо освітній процес у ЗВО забезпечується достатнім обсягом картографічних матеріалів, навчально-методичного забезпечення, ліцензійним програмним забезпеченням, мультимедійним оснащенням та приладами; враховує різноманітність інноваційних форм і методів навчання, безперервність й логічність вивчення освітніх компонентів; розширення обсягів практичної підготовки; упровадження спецкурсів вузького спрямування для здобувачів вищої освіти [1; 3; 4].

Важливим у картографічній підготовці майбутніх учителів географії є теоретико-методична модернізація базових модулів і тем обов'язкових освітніх компонентів «Картографія», «Топографія», «Основи геоінформаційних систем» (в залежності від освітньої програми – «Картографія з основами топографії», «Вступ до ГІС» тощо): математична основа карт, картографічні умовні знаки, способи картографічного зображення, картографічна генералізація, картографічна топоніміка та ін.

У освітніх програмах, які передбачають як окремі освітні компоненти підготовку курсових робіт (проєктів) важливим є відображення педагогічного напрямку підготовки майбутніх учителів географії, зокрема аналіз сучасного розвитку картографічної складової у світовій і вітчизняній педагогічній науці, розробка та використання картографічних знань і умінь на уроках географії у закладах загальної середньої освіти.

Отже, сьогодні важливим є не лише оновлення змісту освітніх компонентів для картографічної підготовки здобувачів вищої освіти спеціальності «Середня освіта (Географія)», але широке використання у освітньому процесі нових ГІС, урізноманітнення форм і методів навчання

обов'язкових освітніх компонентів професійного блоку, переформатування практичної підготовки, введення спеціалізованих вибіркових освітніх компонентів картографічного спрямування.

Література:

1. Havelková L., Hanus M., 2019. Map skills in education: a systematic review of terminology, methodology, and influencing factors, *Review of International Geographical Education Online (RIGEO)*, 9(2), 361–401, <https://doi.org/10.33403/rigeo.591094>.

2. Nazarenko T., Topuzov O., Chasnikova O., Dubrovina I., 2021. Role of geography teacher in forming the pupils' cartographic competence, *Prace i Studia Geograficzne*, 66.2, Wydział Geografii i Studiów Regionalnych Uniwersytetu Warszawskiego, Warszawa, 43–53, DOI: 10.48128/pisg/2021-66.2-03.

3. Peterle G., 2015. Teaching Cartography with Comics: Some Examples from BeccoGiallo's Graphic Novel Series. *Journal of Research and Didactics in Geography (J-READING)*, 1, 4, June, 2015, pp. 69-78. DOI: 10.4458/5196-07.

4. Носаченко В.М. Картографічні виклики у підготовці здобувачів вищої освіти за бакалаврськими освітніми програмами «Середня освіта (Географія)». *Scientific and Pedagogical internship «Special methods of organizing the educational process for students in the field of biology, ecology, geography, geology and chemistry» : Internship proceedings, June 21- July 31, 2021. Riga, Latvia: «Baltija Publishing», 2021. 40 p. P. 23-29.*

5. Носаченко В. М. Удосконалення картографічної підготовки у закладах вищої педагогічної освіти України. *Географічна наука та освіта: перспективи й інновації : зб. матеріалів Міжнар. наук.-практ. конф., Переяслав, 20-21 трав. 2021 р./ [редкол.: Коцур В. П., Руденко Л. Г., Маруняк Є. О. та ін.]. Переяслав (Київ. обл.), 2021. С. 129-132.*

Носаченко Тетяна Борисівна

доцент, канд. пед. наук доцент кафедри мистецьких дисциплін і методик навчання, Університет Григорія Сковороди в Переяславі

Мартинчик Богдан Вікторович

магістрант, спеціальність 014 Середня освіта (Образотворче мистецтво)

Університет Григорія Сковороди в Переяславі

ОСВІТА (Проблеми підготовки фахівців)

ТЕОРІЯ І ПРАКТИКА ВИВЧЕННЯ ЖИВОПИСУ

В ПРОЦЕСІ ПРОФЕСІЙНОЇ ПІДГОТОВКИ

МАЙБУТНІХ УЧИТЕЛІВ ОБРАЗОТВОРЧОГО МИСТЕЦТВА

Одним із основних завдань вищої школи сьогодні є підготовка компетентного вчителя образотворчого мистецтва, який повинен володіти не тільки вміннями й навичками реалістичного зображення дійсності, але й глибоко розуміти та відчувати сутність мистецтва, бути креативним у життєвих ситуаціях та педагогічній діяльності. Проблема професійного становлення майбутніх учителів образотворчого мистецтва розглядається в контексті вивчення фахової дисципліни «Живопис», адже зміст дисципліни має невичерпний потенціал для формування високого рівня їх художньо-естетичної культури, оволодіння основами художнього відображення дійсності, засвоєння теоретичних знань і практичних умінь в роботі з кольором. Обґрунтування теорії і практики мистецької освіти висвітлено в працях вітчизняних учених: С.Коновець, М. Лещенко, Н. Миропольської, О. Отич, Г. Падалки, В. Радкевич, О. Рудницької, О. Щолокової та ін. Теоретико-методичні аспекти підготовки вчителів-художників представлено в доробку вчених, педагогів, мистецтвознавців: Н. Анісімова, М. Кириченка, В. Кузіна, Б. Неменського, М.Резниченка, М. Ростовцева, П. Чистякова, Є. Шорохова.

Методологічні основи формування творчої особистості студентів художньо-педагогічного профілю досліджували А. Бондарева, О. Каленюк, І.Мужикова, О. Рудницька, М. Стась, Т. Стрітьєвич, О. Ткачук, О. Шевнюк.

У ході засвоєння теоретичних основ живопису (закон тонових і колірних співвідношень; закономірності колірної побудови реалістичної форми; засоби побудови на площині живописної форми з передачею пропорцій, конструктивних, об'ємних, матеріальних і просторових властивостей) майбутні вчителі образотворчого мистецтва набувають вмінь конструктивної побудови предметів, передачі їх пропорцій, об'ємну, просторових властивостей. «Гармонійне злиття тону, кольору і малюнку в єдине ціле – це і є справжній живопис. Без малюнку фарби не можуть передати навіть такі елементарні властивості предметів, як об'єм, простір» [1, с. 18].

Основним компонентом освітньої діяльності у процесі вивчення курсу «Живопис» є практична діяльність, оскільки у процесі творчої практичної роботи у студентів розвивається логічне та просторове мислення, формуються професійні уміння і навички, активізується процес естетичного сприймання творів мистецтва та навколишнього світу. У процесі засвоєння теоретичного матеріалу і творчого практикуму студенти отримують уявлення про суть і значення мистецтва, єдність змісту і форми у мистецькому творі, усвідомлюють процес його створення і сприйняття, що дає змогу працювати самостійно, розвивати творчий потенціал та майстерність в поза аудиторний час.

Вивчення дисципліни «Живопис» у закладах вищої освіти спрямоване на формування таких компетентностей:

- володіння знаннями про класифікацію видів і специфіку живопису, характерні особливості художньо-образної мови жанрів;
- розуміння зв'язків живопису з іншими видами образотворчого мистецтва, природним і культурним середовищем життєдіяльності людини;
- сформувати поняття колориту та ознайомити з основними техніками живопису (олійний, акварель, темпера, гуаш, акрил);
- здатність до самостійної художньо-творчої діяльності з живопису;
- здатність використовувати властивості матеріалів, обладнання та інструменти живописця;

- здатність проводити мистецький аналіз творів живопису;
- здатність виконувати експериментальні дослідження художньо-творчого характеру, використовувати у професійній діяльності новітні художні технології, удосконалювати власну професійну майстерність та мистецьку етику;
- розвивати вміння чітко формулювати тему свого твору, визначати послідовність його виконання, за допомогою образотворчих засобів реалізовувати в матеріалі творчу ідею;
- здатність демонструвати навички роботи з сучасними художніми матеріалами й техніками живопису з урахуванням властивостей матеріалів, особливостей площинного чи об'ємного вирішення задуму;
- підготувати кваліфікованого фахівця, що орієнтується у видах та стилях живопису різних епох.

Усвідомлення майбутніми вчителями образотворчого мистецтва професійного бачення кольору і вміння виконувати живописне зображення за усіма законами реалістичного академічного живопису програмою передбачено ознайомлення з світлотіньовими та колористичними явищами природи, особливостями фізіології та психології зорового сприйняття людиною форми і кольору.

Виконання практичних завдань з живопису ґрунтується на досвіді студентів вміло застосовувати закони композиції, лінійної та повітряної перспективи, кольорознавства. Творчі завдання виконуються на основі академічного зображення з дотриманням основного принципу та послідовності виконання художнього твору: від загального до конкретного, від конкретного до загального.

На заняттях з живопису необхідно формувати у студентів стійку внутрішню мотивацію до творчості, зміцнювати їх впевненість у власних можливостях.

Навчання живопису слід розпочинати із найпростіших вправ, з освоєння основних методів і живописних прийомів. Лише успішно виконане завдання викликає у студента емоційне задоволення.

Оволодіння засобами й технікою живопису відбувається у ході виконання практичних вправ, таких як:

- відтворення емоційних станів людини засобами різних за товщиною, розташуванням та напрямом ліній;
- формальне відтворення образу людини за допомогою геометричних форм; оволодіння мовою кольору, визначення своєї «палітри в живописі»;
- відтворення психічних станів людини за допомогою поєднання колірних плям;
- відтворення почуттів в абстрактних кольорових композиціях.

Завданням самостійної роботи з основ живопису є засвоєння різноманітних технік, практичне оволодіння прийомами формотворення за допомогою кольору, тону та контрасту, виконання просторових і колористичних завдань. Такі завдання спрямовані на розвиток у студентів творчого підходу до створення художнього образу засобами академічного живопису, набуття практичних навичок для вирішення композиційної цілісності зображення, відтворення складних форм та фактури, ритму, динаміки, тощо.

У самостійній творчій діяльності студенти експериментують з художніми техніками і матеріалами, що сприяє розвитку вміння творчо і самостійно працювати, свідомо обирає їх для вирішення творчих завдань. Самостійна робота розвиває у студентів цілісне бачення природи, гостроту локальних, кольорово-тонових співвідношень. Під час самостійної роботи студенти засвоюють техніки акварельного, гуашевого, темперного, пастельного, олійного. У процесі «засвоєння законів живопису, оволодіння культурою використання кольору і форми студенти набувають навичок, що дають

можливість кваліфіковано вирішувати творчі завдання. Художні знання, вміння та навички є основним засобом залучення до художньої культури» [2, с. 8].

Процес навчання живопису, що відбувається не тільки на аудиторних заняттях, але й в ході виконання самостійної роботи з курсу, під час аналізу й сприйняття художніх творів, відвідування музеїв, спілкування з художниками – активно впливає на розвиток у майбутніх учителів образотворчого мистецтва предметних компетентностей з живопису. Вони формуються на основі вже сформованих практичних умінь, таких як здатність здійснювати композиційний аналіз художнього твору; вміння створювати гармонійні, виразні та оригінальні композиції; володіння формою, технікою і пластикою матеріалу.

Оволодіння живописом студентами художньо-педагогічного профілю має надзвичайно важливе значення. Для підвищення якості навчання важливою умовою є дотримання основного принципу виконання креативних практичних завдань, на основі сформованих предметних компетентностей з рисунку, композиції, кольорознавства, дотримання принципів послідовності зображення.

Практика формування практичних компетентностей з живопису ґрунтується на таких методичних прийомах: показ методичної послідовності виконання завдання з живопису, аналіз студентських академічних робіт та етюдів, демонстрація відеоматеріалів з живописних технік, організація самостійної теоретичної та практичної роботи, створення творчої атмосфери під час навчання, забезпечення особистісно-орієнтованого навчання. Все це сприяє успішній практичній та теоретичній підготовці майбутнього вчителя образотворчого мистецтва, формуванню та розвитку у них художньо-творчих та педагогічних здібностей.

Література:

1. Котляр В.П. Основи образотворчого мистецтва та методика керівництва образотворчою діяльністю дітей. Запоріжжя: Канон, 2001. 156 с.

2. Рудницька О.П. Педагогіка: загальна та мистецька: Навчальний посібник. Тернопіль: Навчальна книга : Богдан, 2005. 360 с.

Первушин Владислав Сергійович
студент III-СТН курсу, спеціальність 014.06 Середня освіта «Хімія»
Мелітопольський державний педагогічний
університет імені Богдана Хмельницького
ОСВІТА (Сучасні методи викладання)

МЕТОДИКА ВИКЛАДАННЯ ХІМІЇ ЗА ДОПОМОГОЮ ІНТЕРАКТИВНИХ ТЕХНОЛОГІЙ

Зміни, що відбуваються сьогодні в суспільстві, кардинально впливають на освіту. Набирають вагомості інтеграційні процеси, демократизація, створення єдиного інформаційного простору, глобалізація тощо. Динамічність сучасного світу, розвиток технічного прогресу та поява нових сфер діяльності людини майже повністю змінили вимоги до професійного рівня сучасного вчителя. Модернізація системи освіти пов'язується, насамперед, із введенням в освітнє середовище інтерактивних технологій, в основу яких покладені цілісні моделі навчально-виховного процесу, засновані на діалектичній єдності методології та засобів їх здійснення.

Інтерактивне навчання – це діалогове навчання, в ході якого здійснюється взаємодія вчителя і учня.

Суть інтерактивного навчання (ІН) полягає в тому, що навчальний процес відбувається за умови постійної активної взаємодії учнів. Оптимізація навчального процесу за умови ІН сприяє те, що в людині переважає дві потреби – потреба постійного вдосконалення і потреба бути в безпеці, при чому остання є пріоритетною. Таку безпеку, своєрідний комфорт учні одержують, об'єднаючись в пари або групи.

Саме інтерактивні методи сприяють тому, що учні опановують всі рівні пізнання (знання, розуміння, аналіз, синтез, оцінювання, застосування), розвивають критичне мислення, рефлексію, вміння розв'язувати проблеми.

Мета інтерактивного навчання – підготовка особистості до реального життя, формування громадянської позиції, перехід від особистості, що само реалізується. Використання інтерактивного навчання, на відміну від інших систем навчання, дозволяє значно збільшити відсоток засвоєння інформації.

Результати інтерактивного навчання можуть бути досягнутими тільки за умови проведення рефлексії як завершення будь-якої інтерактивної технології [1]. Застосування інтерактивних технологій має класичні вимоги до структури організації уроку. Як правило ця структура складається з п'яти елементів:

- а) мотивація (приблизно 3-5% часу заняття);
- б) оголошення, представлення теми та очікуваних результатів навчання (приблизно 4-5% часу заняття);
- в) надання інформації, яка необхідна на уроці (приблизно 10-15% часу);
- г) інтерактивна вправа – основна частина заняття (приблизно 35-60% часу);
- д) рефлексія. Підбиття підсумків, оцінювання уроку (приблизно 20% часу).

У своїй педагогічній практиці використовую такі **інтерактивні методи**:

1. Метод «Мікрофон» застосовую на етапі актуалізації опорних знань учнів або на етапі закріплення вивченого матеріалу. Він дає змогу кожному висловити свою думку з приводу чогось. Висловлені думки не оцінюються і не коментуються, під час виступу ніхто не має права перебивати, перепитувати.

2. Метод «Мозковий штурм» застосовую на різних етапах уроку. Цей метод базується на використанні знань учнів, здобутих на попередніх уроках, він потребує від них короткої, швидкої та точної відповіді, передбачає вислуховування ідей без їх обговорення.

3. Метод «Карусель». Використовуючи записи на дошці (формули і назви кислот), учні повинні знайти відповідність між картками, які роздає вчитель. Учні розміщують стільці у два кола так, щоб один учень сидів навпроти іншого. Рухається зовнішнє коло. Одні учні (внутрішнє коло) отримують картки з формулами кислот, інші – тільки з назвами кислот (зовнішнє коло). Кожна пара учнів, спілкуючись між собою, повинні знайти відповідність між формулою і назвою, при цьому кожна пара повинна оформити тільки одну кислоту.

4. Метод «Знайди помилку». Учням пропонується схема дослідження або рівняння реакцій, формула у яких допущені помилки. Завдання, відшукати їх.

5. Метод «Хімічне доміно». Учні повинні скласти тексти хімічних понять, правил, законів і поєднати їх між собою.

6. Метод «Кластер». Вчитель посередині класної чи інтерактивної дошки пише ключове слово «Кислота», яке є головним стрижнем теми, яка вивчається. Навколо пишуться слова або пропозиції учнів, що відтворюють дану тему. У процесі записів поєднуються слова прямими лініями з основним ключовим словом.

7. Метод «Тестові перегони». Тестові завдання дають змогу підвищити рівень об'єктивності, зменшити витрати навчального часу, скоротити навчальне навантаження, підвищити мотивацію учнів. Для створення тестових завдань, активно використовую Національну освітню платформу «Всеосвіта» та освітній проект «На Урок».

Вдале використання інтерактивних технологій у поєднанні з традиційними методами навчання підвищує інтерес учнів до вивчення хімії, зростає їх активність, посилює у них прагнення здобувати знання самостійно. На уроці створюється атмосфера співробітництва, розуміння й доброзичливості.

Отже, хімія, що вивчає навколишній світ, речовини і їх перетворення, може стати дуже цікавою для учнів наукою, якщо здобувати процес навчання правильно, з урахуванням індивідуальних особливостей сприйняття матеріалу. Усю свою діяльність вчителі повинні спрямовувати на формування творчої особистості. Бо тільки виховавши особистість, здатну творчо засвоювати знання і застосовувати їх на практиці, ми відродимо інтелектуальний потенціал країни, від якого залежить майбутнє нашої держави.

Література:

1. Пометун О., Пироженко Л. Сучасний урок. Інтерактивні технології навчання. – К.: А.С.К., 2003.
2. Баханов К. Інноваційні системи, технології та моделі навчання в школі: Монографія/ К. Баханов. – Запоріжжя: Просвіта, 2000. – 160 с.
3. Дичківська І.М. Інноваційні педагогічні технології: Навч. посіб. - К., 2004.
4. Нісімчук А.С., Падалка О.С., Шпак О.Т. Сучасні педагогічні технології. – К.: Просвіта; 2000. – 368с.
5. Пометун О.І., Пироженко Л.В. Сучасний урок. Інтерактивні технології навчання: Наук. метод. посіб. – К.: Видавництво А.С.К., 2004. – 192с.

*Керівник: Шевчук Т.О., кандидат педагогічних наук, доцент
доцент кафедри неорганічної хімії та хімічної освіти*

Петрюк Богдан Васильович
доцент кафедри загальної хірургії
Буковинський державний медичний університет
ОСВІТА (Сучасні методи викладання)

ІННОВАЦІЙНА ДІЯЛЬНІСТЬ ПЕДАГОГА У НАВЧАЛЬНОМУ ПРОЦЕСІ

Важливою складовою освітнього процесу є інноваційна діяльність педагога [1]. Вона має свої особливості у викладачів ВНЗ медичного

спрямування та передбачає відносну свободу їх дій. У зв'язку зі специфікою пошукової, новаторської роботи інноваційна діяльність педагогів нерідко здійснюється за межами існуючого досвіду, тому лише частково може бути врегульована та контрольована діючими інститутами в галузі освіти. Тому у переважній більшості випадків необхідно довіряти дослідникові, новатору. При цьому варто сподіватись, що у процесі вільного пошуку істини, нових оригінальних рішень і способів вирішення нагальних завдань, які завжди стоять перед суспільством, він не застосує засобів, здатних у подальшому заподіяти шкоду інтересам цього ж суспільства.

Отже, свобода творчості завжди мусить поєднуватися з особистою відповідальністю суб'єкта інноваційного пошуку [2]. Така необхідність інноваційного спрямування педагогічної діяльності в сучасних умовах розвитку суспільства, культури та освіти визначається низкою багатьох обставин, серед яких слід назвати наступні:

- соціально-економічні зміни, що відбулися в суспільстві та зумовили необхідність радикального оновлення системи освіти, методики й технології організації навчально-виховного процесу в навчальних закладах різного спрямування;

- інноваційна спрямованість діяльності педагога, котра і надалі залишається засобом удосконалення освітньої політики;

- підсилення гуманітаризації навчального процесу: періодичні зміни обсягу та змісту навчальних дисциплін, введення нових навчальних предметів, що вимагає постійного пошуку сучасних інформаційних джерел, технологій навчання та організаційних форм;

- суттєве зростання ролі та авторитету педагогічних знань в учительському середовищі, актуалізація підвищення рівня професійної майстерності;

- зміна ставлення самих педагогів до навчального процесу, їх розуміння необхідності засвоєння нових технологій в галузі освіти.

В умовах жорсткої регламентації змісту навчально-виховного процесу педагог був обмежений не лише у самостійному обиранні нових програм і підручників, але й у використанні більш сучасних і ефективних способів, методик педагогічної роботи. На даний час інноваційна діяльність в галузі освіти набуває селективного, дослідницького характеру. Саме тому важливим напрямком діяльності керівників педагогічних закладів, колективів, методичних служб у галузі освіти стає аналіз й оцінка педагогічних інновацій, створення необхідних умов для їх успішної розробки та застосування. При цьому обов'язково враховуються інші сторони суспільного життя, зокрема входження освітніх закладів у ринкові стосунки, які формують реальну ситуацію щодо їх конкурентноспроможності. В основі інноваційних процесів лежать такі освітні засоби та методики, як застосування сучасних інформаційних технологій, інтеграція змісту освіти, диференційоване, проектне, проблемне, програмоване та модульне навчання.

Література:

1. Інноваційні процеси в освіті: Навчальний посібник для студентів вищих навчальних закладів/ М.О. Аузіна, А.М. Возна; Нац. банк України, Львів. банк. ін-т. – Л., 2003. – 103 с.

2. Історія української школи і педагогіки: хрестоматія/ [уклад. О.О. Любар]; за ред. В.Г. Кременя. – К.: Знання, 2005. – 767 с.

Полянська Катерина Степанівна
викладачка кафедри українознавства
Вінницький національний університет імені М.І. Пирогова
ОСВІТА (Сучасні методи викладання)

НЕВЕРБАЛЬНІ ЗАСОБИ КОМУНІКАЦІЇ

Мова визначається як інструмент соціальної взаємодії, як засіб регуляції діяльності, засіб впливу одних людей на діяльність, поведінку інших [3]. Відтак

навіть акт мовчання, незважаючи на відсутність словесного вираження, вважається найбільш інформативним з усіх невербальних каналів [2].

У міжособистісному спілкуванні переплітається 2 види комунікації: вербальна (ґрунтується на словесних символах та знаках і реалізується в розмові, слуханні, читанні, письмі) та невербальна (подає позамовну комунікацію, що ґрунтується на позамовних знакових системах) [9, 2-8]. Природа невербальних засобів, їх місце та роль у комунікації почали досить широко досліджуватись у лінгвістичній літературі ще на початку ХХ століття й активізувалися у другій його половині (праці А. Хілла, Б. Успенського, Г. Колшанського, І. Горєлова, С. Григор'євої, М. Григор'єва, А. Козиренко, Г. Крейдліна, Т. Черданцевої, Г. Уайнрайта, Ю. Фаста, Р. Бердвістела, А. Піза, Л. Солощук, О. Янової, І. Сєрякової, Н. Одарчук, М. Аргайла, О. Кедрової, Є. Верещагіна, В. Костомарова та ін.).

Однак відкритим залишається питання про сутність самого поняття невербальної комунікації, адже у наш час вчені так і не прийшли до його єдиного визначення, а деякі вчені і взагалі звертаються лише до виділення складових частин невербальної комунікації.

Комунікацією традиційно називають обмін інформацією між індивідами через посередництво мовної або іншої загальної системи символів чи знаків [3, 5]. Незважаючи на те, що визначення комунікації варіюється відповідно до теоретичного підходу, існує 5 основних чинників, які характерні загальному процесу взаємодії. Це ініціатор, реципієнт, засіб передачі повідомлення, власне повідомлення та ефект, який воно створює [7].

Як самостійний науковий напрям поняття «невербальна комунікація» (nonverbal communication), сформувалось порівняно не так давно, у 50-х роках ХХ століття [6].

Під невербальними засобами комунікації розуміють несловесні засоби, які супроводжують мовне спілкування та беруть участь у передачі інформації [4,5]. Їх роль у процесі спілкування оцінюється настільки високо, що в

лінгвістичній літературі має місце твердження: не невербальні засоби влаштовані у вербальний компонент, а вербальний компонент органічно входить у невербальну сферу спілкування як в щось первісне [1].

Треба зауважити, що зарубіжні лінгвісти зазвичай використовують термін мова тіла (body language) на позначення невербальної комунікації, тому, зважаючи на тривалу лінгвістичну традицію, можемо вживати терміни мова тіла та невербальна комунікація як синоніми [8].

Невербальна комунікація підпорядковується певним правилам, яким ми слідуємо несвідомо, але реагуємо на їх порушення. До цих правил можна віднести наступне:

- 1) використання невербальних знаків повинно бути визначеним і таким, що впізнається;
- 2) ми повинні вміти переводити наші почуття і наміри в невербальні засоби (“кодувати”);
- 3) спостерігач повинен знати як інтерпретувати невербальні знаки (“декодувати”).

Основні проблеми інтерпретації невербальних повідомлень (їх кодування і декодування) пов’язані з самою природою невербальної комунікації. Особливості невербальних повідомлень (контекстуальність, багатозначність, спонтанність та ненавмисність) передбачають складність процесу інтерпретації невербальної поведінки.

Встановлено, що стійкими та однозначними є лише експресивні коди основних емоційних станів людини: радості, гніву, страху, уваги, здивування, презирства та деяких інших. Інші способи невербального кодування піддаються впливу багатьох факторів. Серед них:

- загальна ситуація спілкування;
- індивідуальні особливості прояву станів кожним з учасників спілкування;
- стать;

- вік;
- ступінь значимості партнерів один для одного;
- культурні та етнічні норми вираження індивідуальних особливостей особистості.

Відповідно, якщо прийняти до уваги всі ці фактори в ситуації безпосередньої міжособистісної взаємодії з метою точної інтерпретації невербальних послань практично неможливо. Тому велика вірогідність помилок у визначенні змісту багатьох невербальних повідомлень.

Література:

1. Богданов В. В. Речевое общение. Прагматические и семантические аспекты/ В. В. Богданов//Учеб. пособие. – Л.: Изд-во ЛГУ, 1990. – 88 с.
2. Богданова В. В. Молчание как нулевой акт и его роль в вербальной коммуникации/ В. В. Богданова// Языковое общение и его единицы. – Калинин, 1987. – С. 12-18.
3. Кашкин В. Б. Введение в теорию коммуникации/ В. Б. Кашкин. – Воронеж: ВГТУ, 2000. – 175 с.
4. Колшанский Г.В. Паралингвистика/ Г.В. Колшанский. - М.: Наука, 1974. – 81с.
5. Крейдлин Г.Е. Невербальная семиотика в ее соотношении с вербальной: автореф. дис. докт. филол. наук: 10.02.19. – Москва, 2000. – 68 с.
6. Birdwhistell R. Kinesics and Context: Essays on Body Motion Communication. – Philadelphia : University of Pennsylvania Press, 1970. – 338 p.
7. International Encyclopaedia of Communications/ Ed. E. Barnow. – N.-Y., Oxford: OUP, 1989.
8. Korte B. Body language in literature. – University of Toronto Press, 1997. – 323 p.
9. Matterlart A., Matterlart M. Theories of Communication: A Short Introduction / A. Matterlart, M. Matterlart. – UK : Sage, 1998. – 192 p.

Прохорова Лариса Анатоліївна
*кандидат геологічних наук, доцент,
доцент кафедри фізичної географії і геології*

Зав'ялова Тетяна Василівна
*старший викладач кафедри фізичної географії і геології
Мелітопольський державний педагогічний
університет імені Богдана Хмельницького
ОСВІТА (Дистанційна освіта у вищій школі)*

ПЕРЕВАГИ ТА НЕДОЛІКИ ДИСТАЦІЙНОЇ ОСВІТИ У ЗАКЛАДАХ ВИЩОЇ ОСВІТИ

У «Національній стратегії розвитку освіти в Україні на період до 2021 року» зазначається, що інформатизація професійно-технічної освіти, формування та впровадження інформаційного освітнього середовища, розробка педагогічних програмних засобів, створення систем дистанційної освіти та забезпечення доступу до світових інформаційних ресурсів є важливою умовою її модернізації [4].

Аналіз джерел свідчить про те, що комунікації при мережевому навчанні через канали інтернет базуються на наступних інформаційних технологіях: електронна пошта, форуми, чати, аудіо та відео конференції. Автори досліджень [1-3] детально розкривають можливі варіанти застосування системи дистанційного навчання, правильність і більш покращене використання тієї чи іншої програми, порівнюючи системи дистанційного навчання.

Skype – месенджер від Майкрософт, який дозволяє спілкуватися з користувачами за допомогою текстових повідомлень, по аудіо- і відео-зв'язку. Skype – комунікаційна програма-клієнт, що дозволяє користувачам спілкуватися один з одним в реальному часі, використовуючи різні види комунікацій: миттєві повідомлення, відео- і голосовий зв'язок, загальний доступ до робочого столу, конференції, передачу файлів.

Microsoft Lync, яка володіє всіма правами на Skype, представила нове доповнення, яке отримало назву Skype for Business, яке не можна назвати

абсолютно ідентичним інтерфейсу Skype, проте основні елементи управління, основні діалоги, іконки були з нього запозичені.

Zoom – це хмарна платформа для проведення відео-конференцій, вебінарів і інших подібних онлайн заходів. Для роботи користувач отримує ідентифікатор і використовує його для проведення зустрічей. Zoom є лідером спілкування онлайн, набув популярності, завдяки загальній системі віддаленого з'єднання і спілкування.

YouTube і його можливості віртуального спілкування. YouTube – це відеохостинг платформа, що надає користувачам послуги зберігання, доставки та показу відео. Через зростання популярності серед організаторів, став досить широко використовуватися при віддаленій системі навчання. Для дистанційного навчання стали застосовувати не тільки відомі і перераховані вище системи дистанційного навчання, а й різні портали.

Google Hangouts – це програмне забезпечення для миттєвого обміну повідомленнями і відео-конференцій, розроблене компанією Google. Найактивніше застосовується користувачами Google, і зручно вбудовується в корпоративний G Suite, розумні рішення для ефективної роботи.

Cisco Webex Meetings – сервіс конференцій та вебінарів корпоративного рівня (і корпоративних же можливостей), у якого є безкоштовний тариф для невеликих зустрічей.

Moodle – це сучасне програмне забезпечення, що дозволяє викладачеві чи учневі, ефективно взаємодіяти онлайн.

Призначення цифрового освітнього ресурсу – організація віддаленого навчання. Це інноваційна модель отримання освіти в режимі онлайн з будь-якого зручного місця навчання, забезпеченого інтернет-мережею, веб-камерою і необхідними засобами, такими як навушники, принтер, сканер та ін. [1].

В останні роки, у зв'язку з пандемією COVID-19, вишам в Україні довелося більш активно, перейти на навчання в дистанційному доступі. Кризи,

особливо якщо вони погано прогнозовані, створюють багато складнощів і невизначеностей. Проте одночасно з цим часто відкриваються нові можливості.

З'явилася можливість проводити не тільки традиційне навчання в аудиторії, а застосовувати електронне навчання, для вивчення і підвищення кваліфікації, проведення електронного та змішаного навчання в локальній мережі організації або через Інтернет зі стаціонарних комп'ютерів, ноутбуків або мобільних пристроїв, використовуючи платформу Moodle і супутні мультимедійні інтерактивні електронні навчальні курси і практико-орієнтовані навчальні та контрольні завдання і тести. Конфігурація дозволяє вести списки користувачів і гнучко налаштовувати їх права індивідуально.

Інтернет надає великі можливості для отримання нових знань. Кількість освітніх ресурсів воістину велике. Залишається лише вибрати той, який найбільше відповідає запитам студента. В даний час надано величезну кількість систем дистанційного навчання, як в Україні, так і за кордоном. Але кожний то університет обирає для себе найбільш зручний варіант дистанційного навчання і налаштовується єдине інформаційно-освітнє середовище [2]. Цей процес пов'язаний з використанням фахівців, які не тільки знайомі з відповідною програмою дистанційного навчання, а й зі специфікою роботи даного закладу. Для університету, заняття прив'язані до розкладу певної групи, найменуванню дисципліни, згідно програми навчального процесу, до конкретного часу проведення заняття і у викладача не виникає проблем, зі створенням і формуванням конференції, студенти самостійно приєднуються в призначений час для вивчення конкретної дисципліни. Простежити явку кожного студента, не становить труднощів.

У процесі викладу матеріалу, викладач має можливість відповідати на питання студентів, як за допомогою, так і використання безпосередньо відео. Викладач має можливість все заняття записати і зберегти на відео, а потім завантажити для перегляду студентів конкретної групи, за існуючим розкладом занять. Цей факт неодноразово отримував позитивні відгуки студентів,

особливо при несподіваному відключенні зв'язку, збою інтернету, захворюванні студента. Освітня програма в загальному не змінилася, але тепер її доводиться подавати по-новому, сильно перебудовуючи освітній процес.

Формат відео-конференцій відрізняється від аудиторної роботи. Обсяг роботи для викладача, в сьогоденні, значно збільшився. На наш погляд, процес підготовки до віддалених занять тепер займає більше часу на підготовку методичних матеріалів. Дистанційне навчання вимагає більше зусиль на етапі підготовки навчальних матеріалів, детальній перевірці інформаційної бази кожного студента, і відображення виявлених помилок у відповідних файлах. Мета цього завдання – допомогти студентам не просто зазначенням на допущену помилку, а детально обґрунтувати, чому ця помилка допущена, як її анулювати і провести аналіз, правильності виконаного завдання. Одна справа прийти в аудиторію і відчитати матеріал, поговорити зі студентами; інша справа записати відео-лекцію, «наклавши» на неї текст і ілюстрації, особливо при проведенні лабораторної та практичної роботи.

При переході на дистанційний формат, викладачі бачать потенціал для освоєння тих практик онлайн-навчання, які можна використовувати в подальшому. Викладачеві в майбутньому вся проведена робота виявляється корисною в зв'язку з тим, що освоюються нові програми для проведення дистанційного навчання, удосконалюється методичний матеріал, налаштований не тільки на роботу в аудиторії, а й на роботу за новими технологіями, в режимі он-лайн.

Електронне навчання – це взаємодія учня з викладачами онлайн. Нові програми дозволяють не тільки переглядати відео-лекції і спілкуватися на форумах, але і брати участь в семінарах і конференціях в режимі реального часу. Основний обсяг матеріалу освоюється самостійно, а потім перевіряється за допомогою тестів, заліків та іспитів.

Один з головних мінусів віддаленого отримання знань в порівнянні з традиційним – недолік живого спілкування з групою і педагогами. Також

складності може створювати погане Інтернет-з'єднання або збої в роботі систем[2].

Застосування дистанційного навчання, розширило можливість використання літератури. Література для навчання, пропонувалася, не тільки в друкованому вигляді, а також в електронному. Електронним підручником слід називати навчальну програмну систему комплексного призначення, що забезпечує безперервність і повноту дидактичного циклу процесу навчання. Викладач, підбираючи перелік навчальної літератури, зазвичай, включає і власні методичні матеріали, до кожного конкретного процесу навчання. Перехід від друкованого підручника до електронного є наслідком тих революційних перетворень, які тягне за собою прогрес в області інформаційних технологій.

Стрімкий розвиток цифрових технологій, пов'язаний з широким впровадженням у наше життя віртуального спілкування, впливає на всі сфери життєдіяльності сучасної людини і змушує по-новому дивитися на вже відомі засоби одержання знань. Дистанційна або електронна освіта стає все більшою альтернативою традиційної освіти і в перспективі може стати формою навчання в майбутньому. Багато експертів в області дидактики, як в Україні, так і за кордоном, бачать в них величезний потенціал.

Література:

1. Андрусенко Н.В. Дистанційне навчання в Україні. Дистанційне навчання як сучасна освітня технологія: матеріали міжвузівського вебінару (м. Вінниця, 31 березня 2017 р.). Вінниця: ВТЕІ КНТЕУ, 2017. С.7-9.

2. Данильчук О.М., Мельник Д.В. Переваги та недоліки дистанційного навчання у ЗВО. InterConf. 2020. № 3(36). С. 404-409. URL: <https://ojs.ukrlogos.in.ua/index.php/interconf/article/view/6354> (дата звернення: 09.10.2021)

3. Долинський Є.В. Дистанційне навчання – одна з прогресивних форм підготовки фахівців. Теоретичні питання культури, освіти та виховання:

Збірник наукових праць. Вип. 42. К.: Вид. центр КНЛУ, 2010. С. 202-207.

4. Указ Президента України «Про Національну стратегію розвитку освіти в Україні на період до 2021 року» від 25.06.2013 № 344/2013. URL: <http://zakon2.rada.gov.ua/laws/show/344/2013> (дата звернення: 09.10.2021)

Pyurko Vladyslav Yevgenovich

applicant of the III level of higher education, specialty 011 Educational pedagogical sciences, assistant teacher in the classroom with an inclusive form of education, teacher of therapeutic physical culture

Bogdan Khmelnytsky Melitopol State Pedagogical University, Melitopol Secondary School of I-III degrees of Melitopol City Council of Zaporizhia region

EDUCATION (Problems of training)

**FOREIGN EXPERIENCE OF PROFESSIONAL TRAINING OF
SPECIALISTS IN PHYSICAL THERAPY AND OCCUPATIONAL
THERAPY: UKRAINIAN-EUROPEAN VECTOR**

The XXI century puts forward new requirements for education, provides new opportunities for educational activities. The state of education in the state is an indicator of the quality of life of society, and therefore in many economically developed countries it is the state that remains the main entity that maintains the education system and determines the strategic directions of its modernization. Each society reproduces itself through the education system, transmitting to the next generation the knowledge, skills, abilities that allow young people to join the structure of society, adapt to their changes, live in society, realize themselves both personally and professionally [6]. The dialectic of modern social life puts forward new requirements for the training of physical therapists and occupational therapists. The specialist must have not only a significant amount of theoretical and practical knowledge, be qualified, but also capable of creative work. He must be methodologically literate, have a broad cultural worldview, knowledge in the social field for successful orientation in complex socio-economic processes, in a new

transformed system of society in order to maximize the realization of their professional knowledge and creative abilities [10]. Therefore, the issue of improving the activities of higher education institutions in relation to professional training, intensification of changes in curricula, the introduction of new educational components is relevant. The implementation of these tasks is supported by the legal framework of Ukraine - the State National Program «Education» («Ukraine of the XXI century»), the laws of Ukraine «On Education», «On Higher Education», etc. There is considerable world experience in applying the principles of international education and internationalization of higher education in the activities of universities. The results of the introduction of the basics of international education and the internationalization of higher education for the training of professionals capable of integration into the world community of international level are known [5].

Peculiarities of professional training of specialists in physical therapy in higher education institutions have been studied in recent years by various scientists (A. Volik, Y. Lyannoy, L. Sushchenko, etc.). In particular, Yu. Lyannoy, highlighting the features of professional training of bachelors and masters of physical therapy in higher education institutions of the European Union, notes that due to social and communicative skills physical therapist can act as a «coach, teacher and friend» [8]. A. Volik [4] emphasizes such a component of professional training of a physical therapy specialist as high moral qualities, observance of ethics and deontology.

A comparative analysis of the structure and content of bachelor's degree in physical therapy from leading universities in European countries (Greece, Spain, Italy, Norway, Sweden, Finland and Ukraine) allowed us to record the presence of common and distinctive features and approaches. Common features include the following: introduction of step-by-step education systems; application of credit-transfer system of education. There is some difference in the structure of curricula [1-3,11]. Thus, the curriculum for bachelors of physical therapy in most European universities provides for 3 or 3.5 years of study (except for Greece, where 4 years are planned), while the vast majority of Ukrainian higher education institutions - 4 years

of study. The content of the analyzed curricula of Norwegian universities is three to four large courses from 10 to 40 ECTS credits for each academic year. At the same time, in the curriculum of the Ukrainian university there are much more of them - eight for each of the four courses, they are relatively smaller in volume - on average 4-5 ECTS credits each. In addition, there was a difference in the amount of workload. In European higher education institutions, this amount is a total of 180 - 240 ECTS credits, in contrast to 240 ECTS credits in domestic higher education. In the process of characterization of professional training of physical therapy specialists in European higher education institutions, attention is focused on the significant predominance in terms of workload planned for practical clinical experience: in Norwegian universities - 45 ECTS credits, in Spanish universities - 42 ECTS credits, in Swedish universities - 37 ECTS credits, in Italian - 63 ECTS credits, but it is recognized that the researchers did not pay close attention to the study of foreign experience in the training of physical therapy specialists in Asian countries [9].

The main method of professional training in European universities [1,7], especially Norwegian, is problem-oriented learning. The essence of problem-based learning is to create situations that force students to seek solutions on their own on the basis of acquired knowledge. The main feature of such training is the predominance of search and research activities of students. At the same time, they are not given ready-made knowledge, but pose a problem for independent solution. In problem-based learning, the learning problem, problem situations, tasks and questions are distinguished.

Students should address specific situations of physiotherapy and occupational therapy practice, including by asking specific practice questions in further core group work, and invite patients to practice these skills. Through various forms of work, teachers challenge students and encourage them to be actively, specifically and directly involved in their own learning process at the university or on the basis of practice. Students develop skills in building relationships, learn to process knowledge and be responsible for their own learning [1,7].

The main requirement in the training of higher education students in European countries is the focus on self-study. Students work independently with lecture material and curriculum of each course. The whole curriculum in the process of studying at European universities is not covered in practical classes, so students should get acquainted with them on their own. Self-training and self-education is a necessary condition for achieving the goals of training and professional skills of a specialist in physical therapy and occupational therapy in universities in European countries.

Literature:

1. Базильчук О.В. Теоретичні і методичні засади професійної підготовки майбутніх фахівців з фізичної терапії, ерготерапії до роботи з відновлення здоров'я спортсменів: автореф. дис. на докт. пед. наук: 13.00.04 – теорія і методика професійної освіти. Хмельницький, 2019. 43 с.

2. Бельчева Т.Ф., Елькін М.В., Головкова М.М., Коробченко А.А. Основи науково-педагогічних досліджень: навчальний посібник. Харків: друкарня «Print House», 2019. 217 с.

3. Бойчук Т.В., Левандовский О.С. Актуальні проблеми професійної підготовки фахівців фізичної реабілітації /Матеріали науково-практичної конференції «Фізична та фізіотерапевтична реабілітація. Реабілітаційні СПА-технології» (29-30 квітня, м. Севастополь, 2009р.). Севастополь, 2009. С 11-12.

4. Волік А.О. Зміст і специфіка професійної підготовки фахівців із фізичної реабілітації у вищих навчальних закладах. Педагогіка формування творчої особистості у вищій і загальноосвітній школах. 2015. № 42 (95). С. 530-536.

5. Голівер Н.О., Голівер В.П. Методологічно діяльнісний підхід у практиці підготовки майбутніх інженерів. Гуманітарний вісник ДВНЗ «Переяслав-Хмельницький державний педагогічний університет імені Григорія Сковороди». Додаток 1 до Вип. 31. Т. VI (48). Тематичний випуск «Вища освіта

України у контексті інтеграції до європейського освітнього простору». К.: Гнозис, 2013. С. 20-26.

6. Ковшар О.В. Освіта як педагогічна категорія. Гуманітарний вісник ДВНЗ «Переяслав-Хмельницький державний педагогічний університет імені Григорія Сковороди». Додаток 1 до Вип. 31. Т. VI (48). Тематичний випуск «Вища освіта України у контексті інтеграції до європейського освітнього простору». К.: Гнозис, 2013. С. 80-88.

7. Копчинська Ю.В. Теоретичні і методичні засади формування професійної ідентичності майбутніх фахівців з фізичної терапії, ерготерапії в закладах вищої освіти: дис. ... на докт. пед. наук: 13.00.04 – теорія і методика професійної освіти. Київ, 2021. 571с.

8. Лянной Ю.О. Зміст професійної підготовки фахівців з фізичної реабілітації (фізичної терапії) у вищих навчальних закладах Австрії. Педагогічні науки: теорія, історія, інноваційні технології. 2015, № 4 (48). С. 74–87.

9. Лянной Ю.О. Теоретичні і методичні засади професійної підготовки майбутніх магістрів з фізичної реабілітації у вищих навчальних закладах: дис. на докт. пед. наук: 13.00.04 – теорія і методика професійної освіти. Київ, 2017. 674с.

10. Чугаєвський В.Г. Соціалізуючі функції вищої освіти в контексті європейської інтеграції /Міжнародний науковий форум: соціологія, психологія, педагогіка, менеджмент: зб. наук. пр. Київ: Вид-во НПУ ім. М. П. Драгоманова, 2013. Вип. 12. С. 110–118.

11. Patton N., Higgs J. and Smith M. Using theories of learning in workplaces to enhance physiotherapy clinical education /Physiotherapy: Theory and Practice. 2013. Vol. 29. Issue 7. January. P. 493-503.

*Supervisor: Korobchenko A.A., Doctor of Historical Sciences, Professor,
Professor of Pedagogy and Pedagogical Skills*

Романець Алла Василівна

вчитель початкових класів

Новенський ЗЗСО Токмацької міської ради Запорізької області
ОСВІТА (Освіта у напрямку безпеки життєдіяльності, охорони праці і цивільного захисту. Компетентністний підхід в підготовці спеціалістів)

ЗДОРОВ'ЯЗБЕРЕЖЕННЯ УЧНІВ В ПОЧАТКОВІЙ ШКОЛІ

«Турбота про здоров'я – це найважливіша праця вихователя. Від життєдіяльності, бадьорості дітей залежить їх духовне життя, світогляд, розумовий розвиток, міцність знань, віра в свої сили...».

В. О. Сухомлинський

У даний час підтримання здоров'я майбутнього покоління є однією з ключових державних завдань: з одного боку, це зумовлено загальним погіршенням стану здоров'я населення країни через вплив низки факторів, з-поміж яких можна назвати стан довкілля та інші; з іншого боку, це спричинене збільшенням числа захворювань у школярів. Діяльність учителя початкової школи безпосередньо впливає на розвиток і соціалізацію дитини, формування стилю життя, сприятливого для підтримання та зміцнення здоров'я кожного учня [4,с.320].

Джон Локк зазначав: «Здоровий дух в здоровому тілі – ось короткий, але повний опис щасливого становища в цьому світі. Хто володіє і тим, і іншим, тому залишається бажати небагато; а хто позбавлений хоч би одного, тому мало що може компенсувати інше. Щастя або нещастя людини в основному є справою її власних рук. Той, чий дух – безрозсудний керівник, ніколи не знайде правильного шляху; а той, у кого тіло хворе і слабке, ніколи не буде в змозі просуватися вперед цим шляхом» [3, с. 193].

Зростання числа захворювань серед школярів за останні роки стрімко набирає темпи. Поряд з екологічними, соціальними і спадковими факторами формування цих захворювань сприяє велике психоемоційне напруження, пов'язане з умовами життя і навчання, труднощі організації здоров'язберезувального навчання школярів, особливо молодших класів [1].

На сучасному етапі актуальною стає завдання забезпечення шкільної освіти без втрат здоров'я учнів. В останні роки були розроблені «здоров'язбережувальні технології», мета яких – це досягнення того чи іншого освітнього результату в навчанні, вихованні, розвитку. Здоров'язбереження не може виступати в якості основної і єдиної мети освітнього процесу, а тільки в якості умови, одним із завдань досягнення головної мети. Кожен урок повинен бути приємним для дитини, тому при плануванні і проведенні будь-якого уроку вчитель повинен пам'ятати заповідь здоров'язбережувальної педагогіки: «Не нашкодь!».

Руховий режим має велике значення в житті дітей молодшого шкільного віку. У цей період йде бурхливий ріст і становлення організму дитини, рухова активність в значній мірі визначає його фізичний розвиток і працездатність. Тривала нерухомість дитини протягом 4-5 уроків в сидячому положенні приводить до застою крові в області нижніх кінцівок, тазу, живота, погіршується кровопостачання головного мозку, що негативно позначається на життєдіяльності нервових клітин, а, отже, на увазі дітей.

У 1-4-х класах протягом уроку учень може активно працювати 15-20 хвилин. Далі він починає втомлюватися, відволікатися, знижується його працездатність. Вміле поєднання розумового і фізичного навантаження, попередження втоми і перевтоми – важливі моменти роботи вчителя початкових класів.

Метою здоров'язбережувальної педагогіки є послідовне формування в школі здоров'язбережувального освітнього простору, з обов'язковим використанням усіма педагогами здоров'язбережувальних технологій. В цьому випадку отримання учнями освіти відбувається без шкоди для здоров'я. Впровадження в роботу школи рекомендацій, прийомів, технологій, які пов'язані зі здоров'язбережувальною педагогікою; реалізація всіх позитивних можливостей, якими володіє кожен учитель і кожна школа, яка прагне дати учневі старт щасливого життя [2,6].

Тому при побудові уроків слід враховувати такі вимоги:

1. Обстановка і гігієнічні умови в класі повинні відповідати нормі (температура і свіжість повітря, раціональність освітлення класу і дошки, наявність / відсутність монотонних, неприємних звукових подразників).

2. Норма видів навчальної діяльності на рівні – 4-7 (опитування учнів, письмо, читання, слухання, розповідь, розглядання наочних посібників, відповіді на питання, рішення прикладів і завдань). Одноманітність уроку сприяє стомленню школярів. Часта ж зміна однієї діяльності інший зажадає в учнів додаткових адаптаційних умов.

3. Середня позитивність і частота чергування різних видів навчальної діяльності – 7-10 хвилин.

4. Кількість видів викладання (словесний, наочний, самостійна робота) має бути не менше трьох. Чергування видів викладання не пізніше як через 10-15 хвилин.

5. На урок слід підбирати такі методи, які б сприяли активізації ініціативи і творчого самовираження самих учнів.

6. На уроці має бути присутня зміна поз учнів, які відповідали б видам роботи.

7. Повинні бути присутніми оздоровчі моменти: фізкульт-хвилинка, хвилинка релаксації, дихальна гімнастика, гімнастика для очей. Норма: на 15-20 хвилин уроку по одній хвилині з 3-х легких вправ з 3-4 повтореннями кожного.

8. У урок слід включати питання, пов'язані зі здоров'ям і здоровим способом життя.

9. Наявність мотивації навчальної діяльності. Зовнішня мотивація: оцінка, похвала, підтримка, змагальний метод. Стимуляція внутрішньої мотивації: прагнення більше дізнатися, радість від активності, інтерес до досліджуваного матеріалу.

10. Слід пам'ятати, що на стан здоров'я впливають емоційні розрядки: жарт, посмішка, музична хвилинка, невеликий вірш.

Вважаємо, що вчитель повинен прагнути викликати позитивне ставлення до предметів. Доброзичливий і емоційний тон педагога – важливий момент здоров'язбережувальних технологій в школі [5]. Підсумком такої діяльності є такі результати: учні успішно засвоюють програмний матеріал; школярі відрізняються розкутістю, підвищеною працездатністю; в учнів виховується позитивне ставлення до свого здоров'я як до цінності, яку потрібно берегти. І про сприятливому завершенні етапу молодшого шкільного віку можна говорити тоді, коли при закінченні початкової школи дитина: хоче вчитися, може (вміє) вчитися, бажає цього, вірить в свої сили, йому добре, цікаво, комфортно в школі.

Література:

1. Антонова О.Є. Здоров'язбереження учнів початкової школи як засіб досягнення сталого розвитку держави. Сталий розвиток: проблеми та перспективи : зб. наук. праць / за ред. О.А. Дубасенюк. Житомир: Вид-во ЖДУ ім. І.Франка, 2013. С. 232-241.

2. Будник О. Педагогіка здоров'язбереження в сучасній початковій школі. Гірська школа Українських Карпат. 2014. №11. С.30-33.

3. Локк Дж. Думки про виховання. Хрестоматія з історії педагогіки. Частина II : Зарубіжна школа і педагогіка / наук. ред. Мозговой І.П. Суми: СумДПУ ім. А.С.Макаренка, 2006. 432 с.

4. Мондич О.В, Проблема формування здоров'язбережувальної компетентності майбутніх учителів початкової школи. Педагогічна освіта: теорія і практика. 2020. Вип. 28 (1-2020). С.319-331.

5. Омельченко О.В. Особливості професійно-педагогічної діяльності вчителя початкових класів з організації здоров'язберігаючого навчально-виховного процесу : Автореф. дис.. на здобуття наук. ступеня канд. пед. наук :

спеціальність: 13.00.04 – теорія і методика професійної освіти. Харків, 2008.
20 с.

6. Оржеховська В. М. Педагогіка здорового способу життя. Шлях освіти.
2004. № 7. С. 11-12.

Сокол Галина Романівна
доцент кафедри філології та перекладу
Івано-Франківський національний технічний університет нафти і газу
ОСВІТА (Дистанційна освіта у вищій школі)

ПРОБЛЕМИ ДИСТАНЦІЙНОГО НАВЧАННЯ У ВИЩІЙ ШКОЛІ В УКРАЇНІ ТА В НІМЕЧЧИНІ

За останні два роки освітній процес в нашій країні відчув на собі суттєвий вплив пандемії Covid-19. Попри всі негативні наслідки пандемії, слід зазначити, що у вищих навчальних закладах відбувся справжній прорив у дистанційній освіті. І викладачам і студентам довелось стрімко опановувати нові дистанційні форми навчання. Всім довелось пережити та подолати перші труднощі – від опанування нових правил життя, роботи та організації навчального процесу, перебудови усього спілкування з колегами та студентами до заміни власних комп'ютерів та ноутбуків, які не витримували нового навантаження і ще один важливий момент – це забезпечення безперебійного доступу до мережі Інтернет. У студентів, які проживають в сільській місцевості виникли проблеми з не тільки з доступом до мережі, й відповідно до занять і як наслідок відсутність або нерегулярність комунікації з викладачем та однокурсниками. Автори статті «Удосконалення дистанційного навчання у вищій освіті в умовах пандемічних обмежень» Олешко А. А., Ровнягін О. В., Годз В. Р. чітко вказали на ті проблеми, які спіткали всіх учасників навчального процесу:

- відсутність «живого» контакту між викладачем і студентом;
- недостатнє технічне забезпечення освітнього процесу;

- недостатній рівень володіння учасниками освітнього процесу засобами інформаційних і комунікаційних технологій;
- ризик проявів академічної недоброчесності;
- ризик необ'єктивного оцінювання студентів;
- відсутність досконало розроблених он-лайн курсів
- ризик використання он-лайн курсів сумнівної якості в умовах екстреного розроблення матеріалу та неможливості повноцінного його обговорення на засіданні кафедри» [1].

Слід зазначити, що подібна ситуація заскочила й заможні розвинуті держави, як Німеччина. В цьому відверто зізнався президент Німецького союзу вищих шкіл (DHV) Бернгард Кемпен (Bernhard Kempen) [2]. Він говорить також про відсутність великого ентузіазму від цифрових форматів, проте ніхто повністю не відмовився від нових практик. Але його слова про допомогу викладачам в заможній Німеччині дійсно здивують українських колег: «Ті викладачі, які мали проблеми з технікою, отримували допомогу» [2].

Як би це нас не дивувало, німецькі студенти мали такі ж проблеми як і українські: «У мене немає доступу до нормально функціонуючого інтернету», «У мене немає придатного комп'ютера», «У моєму житлі немає спокою, якого я потребую для навчання», «Я просто не можу усе робити самостійно, мені бракує контакту з іншими студентами чи з викладачами». Це – чотири приклади, які характеризують спектр проблем, з якими мають справу студенти під час вимушеного дистанційного навчання» [2]. Можливо й нашим навчальним закладам варто запозичити практику, коли студентам та викладачам дають в користування ноутбуки.

В Україні як і в Німеччині частина студентів радіє можливості навчатись он-лайн, вони бачать в цій ситуації нові можливості для себе: «Я не повинен тепер бути в університеті, щоб нічого не пропустити». А також: «Чудово, тепер завдяки лекціям в інтернеті я можу планувати ще більше» [2].

Проте фахівці схиляються до думки, «що винятково онлайн навчання довго тривати не може» [2]. Хотілось би віддати належне нашим викладачам, які впевнено зробили крок вперед і чекають, якими викликами заскочить нас новий навчальний рік. Вони не розраховують на якусь особливу підтримку, як у Німеччині, просто хочуть працювати без постійного стресу та ділитись своїми знаннями зі студентами. То ж цілком слушною є думка авторів статті «Удосконалення дистанційного навчання у вищій освіті в умовах пандемічних обмежень»: «На особливу увагу заслуговують питання поліпшення технічних, економічних й організаційних умов праці, забезпечення мотивації праці науково-педагогічних працівників, надання їм матеріальних і нематеріальних стимулів до високоякісної професійної діяльності» [1].

Література:

1. Олешко А.А., Ровнягін О.В., Годз В.Р. Удосконалення дистанційного навчання у вищій освіті в умовах пандемічних обмежень. Електронний журнал «Державне управління: удосконалення та розвиток». №1, 2021. URL: http://www.dy.nauka.com.ua/pdf/1_2021/5.pdf (дата звернення: 11.09. 2021).

2. Вольфганг Дік Вища освіта й коронавірус: досвід університетів у Німеччині URL: <https://www.dw.com/uk/yak-vidbuvaietsia-navchannia-v-nimetskykh-universytetakh-u-chasy-pandemii/a-54962106> (дата звернення: 11.09. 2021).

Самойленко Лілія Вікторівна

учитель початкових класів КУ Сумської ЗОШ №6,

консультант ЦПРПП СМР

ОСВІТА (Сучасні методи викладання)

УПРОВАДЖЕННЯ БІОАДЕКВАТНА ТЕХНОЛОГІЯ НАВЧАННЯ ЯК ЗАСІБ РОЗВИТКУ ЕКОЛОГІЧНОГО МИСЛЕННЯ ШКОЛЯРІВ

Ми живемо в цікавому історично складному часі, будуємо НУШ, яка орієнтована на компетентності й має забезпечити радість пізнання, зробивши

акцент на творчості, дослідницькій і проектній діяльності та руховій активності школярів. Школа повинна дати інструмент для розвитку мислення та самоорганізації дитини, зберігши її здоров'я, психіку, та підготувати до розуміння своєї мети в житті. Тому перед учителем ХХІ століття стоїть завдання не викладати предмет, а розвивати особистість у співпраці з дитиною та її батьками, урахувати вплив середовища та використовувати сучасні технології навчання, тому вчитель повинен свідомо йти в ногу із сучасністю.

Сьогодні змінити підхід до уроків у школі допомагають ноосферні технології (з грецької - мудрі технології). Жоден елемент технології цієї системи не здатний порушити біоритми вчителя й учня, тому інша назва даної методики – «біоадекватна», тобто біологічно адекватна універсальним природним законам розвитку людини. Біоадекватна технологія навчання дає реальну можливість дитині бути здоровою, щасливою та цікаво вчитися. Природне навчання з опорою на вище «Я особистість» учня підсилює особисту мотивацію та відповіді на запитання: Знаю як? Знаю що? Знаю для чого? Така освіта екологічна. Навчання таким чином дає здоров'язбережувальний і здоров'явідновлювальний ефекти. Реалізуються принцип природовідповідності, формуються здоров'язбережувальна та екологічна компетентність.

Складові ноосферної освіти:

- двопівкульність (цілісне) мислення дитини;
- індивідуальні особливості школяра;
- багатоканальність одержання інформації (5 чуттєвих систем);
- використання образів (образонів).

Уперше у вітчизняній педагогіці висловив думку про цілісне формування людської особистості в процесі її виховання К.Д.Ушинський, який зазначав: «Діти мислять формами, фарбами, звуками, відчуттями взагалі» [2].

Завдяки біоадекватній методиці на уроці задіяні всі канали сприйняття (очі, вуха, язик, ніс, шкіра), які забезпечують активний, діяльнісний стан кори

обох півкуль головного мозку. Створення мислеобразів забезпечує роботу екологічного (двопівкульного) мислення школярів. Релаксація знімає стрес, утому, перевантаження інформацією. Ця технологія дає інструмент для вирішення не тільки навчальних, але й життєвих завдань. Кожен урок закінчується творчим завданням: зробити малюнок, створити власні образи, закінчити оповідання, вірш. Іде постійний розвиток творчого цілісного мислення школярів. Цілісне мислення – це сукупна робота двох півкуль головного мозку при опорі на всі канали сприйняття інформації. Видатні вчені світу: Леонардо да Вінчі, Джордано Бруно, Михайло Ломоносов, Дмитро Чижевський, Нікола Тесла, Альберт Ейнштейн та багато інших володіли цілісним мисленням, вміли використовувати сповна ресурси обох півкуль головного мозку, запускати їх синхронну роботу. На планеті сьогодні мешкає 90% лівопівкульних людей. Це тактики, виконавчі, споживачі. Основні функції лівої півкулі використовуються сповна: розрахунок, аналіз, розчленування реальності, дослідження матеріального світу. Права півкуля – творча, ліва – логічна. Вони обидві нам потрібні.

Проблема успішності в навчанні може бути вирішена, якщо в процесі життя використовується робота обох півкуль мозку. Учні найуспішніше оволодівають методом двопівкульного мислення. У сучасній початковій школі біоадекватна методика надає можливості щодо рівноцінного розвитку в кожного учня обох півкуль головного мозку шляхом включення їх у навчальну роботу одночасно. Такий підхід до навчання забезпечує розвиток образного та логічного мислення учня, образної та логічної пам'яті завдяки навчанню створення мислеобразів та водночас сприяє збереженню здоров'я дитини через запобігання перевтоми. Активізація творчої, емоційної, образної сфери учнів являється відмінною рисою. При її використанні підключаються всі канали сприйняття інформації, що робить процес викладання досить ефективним. Це очі, вуха, язик, ніс, шкіра – п'ять основних сенсорних (чутливих) систем. Використання всіх п'яти сенсорних систем: зір, слух, нюх, дотик, смак, де кожне

відчуття працює як окрема лінза процесу сприйняття, через яку камера нашого відчуття записує свої відчуття та зберігає свої спогади. [1] Усе це гармонізує око, мізки та душу, несе ефект оздоровлення всьому організму людини. Так створюються природні умови для розкриття внутрішніх ресурсів особистості учня, виявлення його потенціальних можливостей. Об'єднавшись в особистості учня, ці ресурси збільшують його творчий потенціал та є інструментом гармонізації його особистості. Використання цієї технології можливе на всіх етапах навчання та під час викладання всіх навчальних дисциплінах. Завдяки БАМ на уроці задіяні всі канали сприйняття (вуха, очі, ніс, шкіра, язик), які забезпечують діяльнісний стан обох півкуль головного мозку, тобто цілісне мислення.

Принципова відмінність біоадекватного уроку від традиційного – чергування ритмів у роботі тіла й мозку:

- задіяні права та ліва півкулі;
- 5 органів чуття;
- релакс і активність;
- створення мислеобразу.

Мислеобраз – це не відбиток предмета у свідомості і не думка, що промайнула. Це індивідуально сприйнятий усіма органами почуттів цілісний образ предмета, явища, події.

Вимоги:

- образ повинен бути відомий учневі;
- образ повинен викликати позитивні емоції;
- образ повинен активізувати уяву.

Учительська фантазія допоможе зробити образи яскравими, такими, що запам'ятовуються.

Отже, методика враховує два аспекта одного процесу навчання та розвитку: пасивну – «я відчуваю» та активну – «я дію». Так створюються природні умови для людини, під час яких активізують роботу дві півкулі

головного мозку. Дотримання цих природних ритмів, і саме в такому порядку, призводить до гармонійного стану всієї системи «ЛЮДИНА».

Література:

1. Богосвятская А.І. Як зробити смачний, ароматний, кольоровий урок літератури. Методичний посібник. – Львів, 2015. – 124 с.
2. Ушинський К.Д. Избранные педагогические произведения/ Предисл. В.Я. Струминского. – М. : Просвещение, 1968. – 557 с

Старик Оксана Вікторівна
*викладач Подільського спеціального
навчально-реабілітаційного
соціально-економічного коледжу
ОСВІТА (Дистанційна освіта у вищій школі)*

ДИСТАНЦІЙНЕ НАВЧАННЯ З ВИКОРИСТАННЯМ ПЛАТФОРМИ ZOOM

Під час карантину виникла проблема дистанційного навчання і викладачі почали активно шукати різноманітні ресурси, які б допомогли проводити якісні заняття дистанційно. Це не тільки дозволяє вивчити все, що треба, а й контроль викладача тримає студентів постійно в тонусі. На щастя, сучасні інтернет-технології пропонують не лише широкі можливості, а різноманітні сервіси для дистанційної роботи, які дозволяють не просто провести заняття, а зробити це якісно та ефективно.

Аналіз останніх досліджень і публікацій дозволяє стверджувати, що проблема впровадження дистанційного навчання в сучасному педагогічному середовищі є актуальною та перспективною, адже їй приділяли увагу Д.Чернилевський, І.Краєвський А.Соловов , М.Сімонсон, В.Кухаренко [2, с.38-41].

Щодо проведення занять за дистанційною формою навчання, контролю

теоретичних знань студентів за допомогою тестів та завдань у ПСНРСЕК використовується платформа MOODLE, а для проведення занять онлайн – ZOOM.

Програма ZOOM має безкоштовну версію, яка надає доступ до потрібних функцій для комфортної роботи. Єдиним обмеженням безкоштовної версії є лімітований час для проведення конференції (через 40 хвилин дзвінок завершиться автоматично). Проте такої кількості часу іноді цілком достатньо. Тому викладачі часто ділять заняття на дві частини, залишаючи невеличку перерву між двома конференціями.

ZOOM надає такі можливості:

- проведення онлайн-занять з відео високої якості та можливістю участі до 100 користувачів;
- функція демонстрації матеріалів на робочому столі ПК під час занять і семінарів;
- планування занять заздалегідь і можливість запрошувати учасників;
- запис занять за участю студентів і особистих звернень;
- організація загальних і приватних чатів для листування та обміну матеріалами [1, с.77-140].

Переваги використання ZOOM: насамперед забезпечує високу якість зв'язку (звук та зображення не підводять у процесі проведення заняття).

Щоб максимально залучити студентів до спільної роботи та підтримувати їх увагу потрібно максимально використовувати функціонал ZOOM.

Під час проведення занять є можливість транслювати екран (screen sharing), використовуючи презентацію та використовувати інтерактивну дошку ZOOM, щоб виконувати тренувальні вправи разом із студентами для кращого засвоєння знань. Транслювання екрану або screen sharing - це функція, яка дозволяє учасникам конференції бачити екран інших учасників та всі дії на ньому в реальному часі. Користь від цієї функції: викладач під час заняття може

показувати студентам необхідні матеріали, відкривши їх на своєму комп'ютері, студенти можуть виконувати завдання на своєму комп'ютері, а викладач бачитиме процес у реальному часі.

Дошка ZOOM - це функція, яка дозволяє учасникам конференції спільно малювати, писати, робити позначки на білому екрані в режимі реального часу.

Внутрішній чат можна використовувати для спілкування, адже він дозволяє надсилати повідомлення як всім учасникам одночасно, так і персональні повідомлення. Дозволяється проводити запис конференції.

Є декілька варіантів управління звуком під час конференції: автор конференції може через налаштування вимкнути мікрофони всіх учасників та вибірково дозволяти учасникам увімкнути мікрофон для участі в розмові.

Для якісного проведення заняття потрібно завчасно готувати навчальні матеріали (презентації, відео) та вправи в електронному варіанті. Для того, щоб швидко обмінюватися матеріалами та організовано зберігати всі записи, краще користуватися Google Drive. Використання відеозв'язку не є обов'язковим, проте це дозволить підвищити рівень емоційного контакту між викладачем та студентами під час занять.

Отже, можна зробити такий висновок, що організація навчального процесу на основі дистанційного навчання має великі можливості: 1) здобувачі освіти мають можливість самостійно вивчати теоретичний матеріал під керівництвом викладача (при наявності обов'язкового вміння володіти комп'ютером та інтернету);

2) незалежність у визначенні часу і місця виконання завдань;

3) регулярний систематичний контроль за засвоєнням знань з боку викладачів (існує необхідність підтримки постійного зворотного зв'язку між студентами та викладачами для виправлення допущених недоліків, прогалин).

Література:

1. Биков В.Ю. Дистанційне навчання в країнах Європи та США і перспективи для України / В.Ю. Биков // Інформаційне забезпечення навчально-

виховного процесу: інноваційні засоби і технології : кол. монографія / В.Ю. Биков, О.О. Гриценчук, Ю.О. Жук та ін. / Академія педагогічних наук України, Інститут засобів навчання. – Київ: Атіка, 2015. – С. 77–140.

2. Клокар Н. Методологічні основи запровадження дистанційного навчання в системі підвищення кваліфікації / Н. Клокар // Шлях освіти. – 2012. – № 4 (46). – С. 38-41.

3. Концепція розвитку дистанційної освіти в Україні (затверджено Постановою МОН України В. Г. Кременем 20 грудня 2000 р.).

4. Положення про дистанційне навчання (Затверджено наказом Міністерства освіти і науки України 21.01.2004 № 40) [Електронний ресурс] // Режим доступу: <http://zakon4.rada.gov.ua/laws/show/z0703-13#n18>.

Береженна Ліна Юріївна

студентка 4 курсу, спеціальність 012 «Дошкільна освіта»

Пахальчук Наталя Олександрівна

кандидат педагогічних наук,

доцент кафедри дошкільної освіти

Вінницький державний педагогічний університет імені Михайла

Коцюбинського

ОСВІТА (Стратегічні напрями реформування системи освіти)

ВЗАЄМОЗВ'ЯЗОК ФІЗИЧНОГО І ПСИХІЧНОГО РОЗВИТКУ ДІТЕЙ СТАРШОГО ДОШКІЛЬНОГО ВІКУ: ІСТОРИКО-ПЕДАГОГІЧНИЙ АСПЕКТ

Фізичний і психічний розвиток людини нерозривно пов'язані між собою в процесі розвитку особистості, починаючи з народження і внутрішньоутробного розвитку дитини. В період дошкільного дитинства у дитини закладаються основи здоров'я, всебічної рухової підготовленості та гармонійного фізичного розвитку. Зокрема, П. Лесгафт [5], І. Сеченов [6] підкреслювали єдність і взаємозв'язок фізичного та психічного в людині, і

дотримувалися положення про те, що рухова діяльність при її оптимальній організації виступає істотним фактором формування психіки людини.

I. Сеченов одним з перших звернув увагу на зв'язок різних психічних явищ з рухами і діяльністю людини в цілому, назвавши їх психомоторикою [6]. П. Лесгафт [5] вважав, що фізичне виховання є значущим фактором всебічного розвитку особистості, оскільки найтіснішим чином пов'язане з розумовим, моральним і естетичним вихованням. Б. Ананьєв наголошував, що якщо розумове виховання спрямоване на інтелектуальний розвиток, в тому числі на формування знань, навичок і розумових здібностей, то фізичне виховання озброює дитину знаннями, вміннями та навичками і розвиває відповідні рухові здібності. Він писав: «Ми маємо справу з гомогенними впливами і гомогенними зв'язками між однойменними частинами виховання і розвитку. Але більш цілісні ефекти розвитку виходять за рахунок гетерогенних зв'язків між різнойменними частинами виховання і розвитку. Розумове виховання призводить до зрушень у фізичному розвитку, й навпаки» [3].

Розглянемо один з аспектів гетерогенних зв'язків – особливості впливу фізичного виховання на пізнавальний розвиток дітей. Розвиток кори великих півкуль і підкіркових утворень, як генетично детермінована послідовність дозрівання їх елементів та становлення відповідних їм інтелектуальних функцій обумовлено особливостями їх функціонування в умовах навчання і виховання. Висока пластичність мозку дитини обумовлює можливість та необхідність спрямованих педагогічних впливів на розвиток вищих психічних функцій у відповідності з реальними і потенційними можливостями мозку. Дітям старшого дошкільного віку властива висока потреба в руховій активності. Задоволення цієї потреби в різних видах діяльності виступає значущим чинником інтенсифікації процесів морфофункціонального дозрівання організму, гармонійного розвитку особистості дитини, розширення і поглиблення знань про себе і навколишній світ [4].

Підкреслюючи важливу роль рухової активності дитини в самопізнанні, Е. Аркін писав: «За допомогою рухів дитина знайомиться з навколишнім світом. Саме рухи вперше знайомлять дитину з самою собою, відкривають її частини власного тіла; ... за допомогою рухів вона навчиться виділяти своє Я...» [1, с.340]. Зокрема, рухова активність має стимулюючий вплив на морфофункціональне дозрівання не тільки опорно-рухового апарату, а й головного мозку, що призводить до інтенсивного розвитку інтелектуальних здібностей [3]. Виконання дітьми фізичних вправ включають перехресні рухи, призводять до збільшення кількості нервових волокон, які зв'язують півкулі головного мозку, що в свою чергу, сприяє розвитку уваги і пам'яті. Мозолисте тіло, що забезпечує координацію роботи обох півкуль, інтенсивно розвивається до 7 років [4].

Таким чином, фізичні вправи сприяють розвитку уваги (оскільки оволодіння способами виконання рухових дій вимагає його концентрації на виконуваних рухах); спостережливості (завдяки розвитку аналізаторів); швидкості і точності орієнтації у варіативних умовах фізкультурної діяльності. Д. Вішнікін [2] обґрунтував ефективність сполученого розвитку фізичних і інтелектуальних здібностей дітей на основі організації навчальних занять з принципом взаємопов'язаного і взаємозалежного розвитку фізичних та інтелектуальних здібностей на ігровій і оздоровчій основі із застосуванням сучасних інформаційних технологій.

І. Селіверстова [7] вважає, що процес розумового виховання дітей засобами фізичної культури буде ефективним при реалізації методики, яка базується на таких положеннях: здійснюється інтеграція в освітньому процесі засобів фізичної культури і розумового виховання; застосування засобів фізичної культури здійснюються в поєднанні рухової та розумової діяльності; в процесі виховання здійснюється взаємодія педагога, інструктора з фізичного виховання, психолога, батьків. Основу запропонованої автором методики складають організаційно-методичні прийоми, до яких відносяться: народні

рухливі ігри на основі фольклору, вправи дихальної гімнастики, виконання вправ з проголошенням віршованих текстів і речитативів, застосування загадок і творчих домашніх завдань, самостійний опис дітьми розучуваних рухів, ритмічна гімнастика тощо.

У дослідженні Т. Щербакової [8] виявлено та науково обґрунтовано комплекс педагогічних умов підвищення ефективності інтелектуального розвитку дітей засобами фізичної культури, що включають:

1. Підбір фізичних вправ з урахуванням ефективності їх впливу на інтелектуальний розвиток дітей.

2. Більш широке використання з урахуванням вікових особливостей дітей словесних методів в процесі навчання рухових дій.

3. Використання при організації процесу навчання фізичних вправ елементів проблемного навчання.

4. Використання в якості основного способу організації діяльності дітей ігрового методу.

5. Оптимальне співвідношення організованого навчання та самостійної фізкультурної діяльності за допомогою створення для дітей сприятливого розвивального предметного середовища і групового простору.

Отже, узагальнюючи матеріали наведених вище досліджень, можна зробити висновок, що вченими та фахівцями враховується і реалізується концептуальне положення про діалектичну єдність психічного і фізичного розвитку. Рухові дії в формі фізичної активності позитивно впливають не тільки на морфофункціональний розвиток організму, але і сприяють розвитку уваги і пізнавальної сфери дитини.

Література:

1. Аркин Е. Ребенок в дошкольные годы. Москва: Просвещение, 1968. 445 с.

2. Вишникин Д. Сопряженное интегрированное развитие физических и интеллектуальных способностей детей 6-7 лет в условиях применения

биомеханического комплекса: дис. канд. пед. наук: 01.02.08, 13.00.04. Нальчик, 2004. 141 с.

3. Пахальчук Н. Методичні особливості проведення загальнорозвивальних вправ із дошкільниками/ Н. Пахальчук, Л. Дабіжа, А. Гайдукевич// Молодий вчений. 2018. № 5.2 (57.2), травень. С. 99-102.

4. Пахальчук Н. Фізичне виховання дітей старшого дошкільного віку та молодших школярів засобами ботмерівської гімнастики// Науковий часопис Національного педагогічного університету імені М. П. Драгоманова. Серія 15: Науково-педагогічні проблеми фізичної культури. Київ: Видавництво НПУ імені М. Драгоманова, 2015. Вип. 3 (58). С. 90-93.

5. Лесгафт П. Руководство по физическому образованию детей школьного возраста// Избранные педагогические сочинения. Москва: Педагогика, 1988. 352 с.

6. Сеченов И. Избранные произведения. Москва, 1958. 480 с.

7. Селиверстова И. Методика умственного воспитания детей старшего дошкольного возраста средствами физической культуры: дис. канд. пед. наук: 13.00.04. Челябинск, 2003. 188 с.

8. Щербакова Т. Целевое, содержательное и технологическое обеспечение интеллектуального развития детей старшего дошкольного возраста в процессе физического воспитания: автореф. дис. канд. пед. наук: 13.00.04. Набережные Челны. 2012. 24 с.

Комаринська Зоряна Михайлівна
кандидат історичних наук, доцент,
доцент кафедри менеджменту та соціального забезпечення
Університет банківської справи
ОСВІТА (Соціальна педагогіка)

**ОСОБЛИВОСТІ РОБОТИ СОЦІАЛЬНОГО ПЕДАГОГА
В ОБ'ЄДНАНІЙ ТЕРИТОРІАЛЬНІЙ ГРОМАДІ**

З 2015 р. Україна здійснює адміністративно-територіальну реформу, зміст якої полягає у децентралізації – наданні більших повноважень органам місцевого самоврядування та зміні адміністративно-територіального поділу. На сьогодні з понад 11 тисяч місцевих рад сформовано 1469 об'єднаних територіальних громад. Активний процес децентралізації ставить перед фахівцями різних сфер управління місцевим самоврядуванням вимоги працювати по-новому. В ході реформи, зі створенням ОТГ, зміщується акцент і зростає роль громади. Тому надзвичайно важливу роль у практичній роботі в громаді відіграють здатність людини до змін, прийняття відмінностей і різноманіття, запобігання соціальному виключенню людей. [1, с.38]

Щодо соціальної роботи в громаді, то вона, на думку Т. Петренко, спрямована на забезпечення перерозподілу ресурсів для вразливих груп суспільства та зменшення соціального виключення та пригноблення, а також на забезпечення рівності та права людей на отримання однакових послуг, ресурсів та можливостей. [1, с. 39] Загалом, робота в громаді – це процес дій, який має виразну мету, визначену колективно, із залученням якомога більшої кількості її членів до участі у житті громади. Важливим ресурсом для створення і розвитку послуг є різноманітні громадські ініціативи, зокрема, молодіжні громадські об'єднання за інтересами, релігійні спільноти тощо.

Соціальний педагог у громаді є тим же фахівцем із виховної роботи з дітьми, підлітками, молоддю, дорослими, має на меті створювати сприятливий соціальний клімат для розвитку та соціалізації особистості, покликаний організовувати взаємодію освітньо-виховних закладів та установ, сім'ї, громадськості з метою створення сприятливих умов для розкриття творчого й особистого потенціалу своїх підопічних, допомагати їм вирішувати проблеми, що виникають, сприяти в налагодженні зв'язків з оточуючим світом, розвивати їх особистості та навчати самовихованню та самовдосконаленню. Ця діяльність дещо відрізняється від традиційних сфер діяльності, і носить характер інтегральний (враховує різносторонню діяльність особистості, тоді як суміжні

спеціалісти розглядають проблему однобічно, з погляду своєї професійної галузі) та посередницький (виступає посередником між клієнтом соціального педагога і самим соціальним середовищем). [2]

Важливість роботи та місії соціального педагога в громаді й, на додаток, певна неврегульованість на законодавчому рівні спонукає до пошуку шляхів вирішення питань, які постають перед соціальними педагогами як виклики часу. Так, предметом активного обговорення на зустрічах соціальних педагогів, у середовищі науковців та практиків постають питання захисту прав дітей в умовах децентралізації; взаємодії центрів соціального обслуговування з науковими установами та профільними ЗВО в наданні соціальних послуг у громаді; ролі громадських організацій у формуванні громади, ролі соціального педагога в організації умов соціального розвитку дітей, підтримки ним дітей з особливими освітніми потребами, роботи з профілактики правопорушень серед неповнолітніх тощо.[3]

Ще донедавна роль соціального педагога обмежувалася навчально-освітніми закладами. В ході проведення згадуваної реформи, зі створенням ОТГ, відбулося переосмислення ролі соціального педагога, надання йому ширших повноважень через можливість поєднання формальних та неформальних видів організації соціально-педагогічної діяльності. Такими формами діяльності, на думку Л. Токарук, є: надання соціально-педагогічних послуг за місцем проживання, вивчення проблем родин громади, підготовка експертних висновків щодо освітнього стану молодшого покоління, робота із місцевими засобами масової інформації, переговори, угоди, проведення конференцій та тренінгових занять, організація публічних та громадських слухань, представництво інтересів дітей громади. [4] Відтак, розширюється спектр діяльності соціального педагога: клієнтом його є не одна особа чи невелика група, а жителі ОТГ чи представники громади, об'єднані у групи за інтересами. Соціальний педагог здійснює тут як організаційну, так і професійну діяльність. Він повинен володіти не лише вузькопрофільними знаннями й

специфікою свого фаху, але й мати уявлення про публічне адміністрування та соціальний менеджмент. Виділяють три рівні організаційної діяльності соціального педагога у місцевій громаді:

- базова діяльність за місцем проживання з окремими особами, сім'ями, родинами, а також самостійна організаційна діяльність місцевих жителів;
- робота місцевих агенцій, діяльність органів влади;
- регіональна та національна робота з планування відродження громад [5, с. 32].

У контексті цього соціальний педагог повинен здійснювати аналіз, планування, роботу з різновіковими групами населення, вміти налагоджувати необхідні контакти у різних напрямках – психологічному, правничому, медичному, і за потреби, надавати допомогу своїм клієнтам за посередництвом відповідних служб. Окрім цього, соціальний педагог має здійснювати промоцію своєї діяльності у соціальних мережах, ЗМІ, бути доступним для усіх членів громади у максимально зручний для них спосіб протягом робочого дня.

У нових умовах, як видається, соціальний педагог має великі перспективи для професійного й особистісного розвитку та вдосконалення, бо, як говорив І. Франко, «громада – великий чоловік», а працювати для її блага й з користю для держави – це значні можливості для реалізації свого професійного потенціалу та велика відповідальність.

Література:

1. Соціальна робота у громадах: методичні рекомендації до самостійної роботи/ уклад. Т. В. Петренко. К.: НАУ, 2013. 52 с.

2. Особливості роботи соціального педагога в загальноосвітній школі.
URL: <https://sites.google.com/a/kubg.edu.ua/socialno-pedagogicna-dialnist-v-zagalnoosvitnih-navcalnih-zakladah/osoblivosti-roboti-socialnogpedagoga-v-zagalnoosvitnij-skoli>

3. Соціальні педагоги вчаться працювати у територіальних громадах.
URL: <https://decentralization.gov.ua/news/3623>

4. Токарук Л. Організаційна діяльність соціального педагога в місцевих громадах Західної України. Перспективи розвитку соціальної педагогіки в Україні: Матеріали Круглого столу (24 травня 2018 року, Київ) / за ред. О.В. Чуйко. Київ: КНУ імені Тараса Шевченка, 2018. 118 с. URL: <https://psy.knu.ua/files/pdf/web/download/Perspektyvy-rozvytku-sots-ped.pdf>

5. Семигіна Т. Робота в громаді як складова діяльності соціального працівника. Соціальна політика і соціальна робота. 2001. № 4. С. 31-50.

Романець Алла Василівна

вчитель початкових класів

Новенський ЗЗСО Токмацької міської ради Запорізької області

ОСВІТА (Освіта у напрямку безпеки життєдіяльності, охорони праці і цивільного захисту. Компетентнісний підхід в підготовці спеціалістів)

ЗДОРОВ'ЯЗБЕРЕЖЕННЯ УЧНІВ В ПОЧАТКОВІЙ ШКОЛІ

«Турбота про здоров'я – це найважливіша праця вихователя. Від життєдіяльності, бадьорості дітей залежить їх духовне життя, світогляд, розумовий розвиток, міцність знань, віра в свої сили...».

В. О. Сухомлинський

У даний час підтримання здоров'я майбутнього покоління є однією з ключових державних завдань: з одного боку, це зумовлено загальним погіршенням стану здоров'я населення країни через вплив низки факторів, з-поміж яких можна назвати стан довкілля та інші; з іншого боку, це спричинене збільшенням числа захворювань у школярів. Діяльність учителя початкової школи безпосередньо впливає на розвиток і соціалізацію дитини, формування стилю життя, сприятливого для підтримання та зміцнення здоров'я кожного учня [4,с.320].

Джон Локк зазначав: «Здоровий дух в здоровому тілі – ось короткий, але повний опис щасливого становища в цьому світі. Хто володіє і тим, і іншим, тому залишається бажати небагато; а хто позбавлений хоч би одного, тому мало що може компенсувати інше. Щастя або нещастя людини в основному є справою її власних рук. Той, чий дух – безрозсудний керівник, ніколи не знайде правильного шляху; а той, у кого тіло хворе і слабке, ніколи не буде в змозі просуватися вперед цим шляхом» [3, с. 193].

Зростання числа захворювань серед школярів за останні роки стрімко набирає темпи. Поряд з екологічними, соціальними і спадковими факторами формування цих захворювань сприяє велике психоемоційне напруження, пов'язане з умовами життя і навчання, труднощі організації здоров'язбережувального навчання школярів, особливо молодших класів [1].

На сучасному етапі актуальною стає завдання забезпечення шкільної освіти без втрат здоров'я учнів. В останні роки були розроблені «здоров'язбережувальні технології», мета яких – це досягнення того чи іншого освітнього результату в навчанні, вихованні, розвитку. Здоров'язбереження не може виступати в якості основної і єдиної мети освітнього процесу, а тільки в якості умови, одним із завдань досягнення головної мети. Кожен урок повинен бути приємним для дитини, тому при плануванні і проведенні будь-якого уроку вчитель повинен пам'ятати заповідь здоров'язбережувальної педагогіки: «Не нашкодь!».

Руховий режим має велике значення в житті дітей молодшого шкільного віку. У цей період йде бурхливий ріст і становлення організму дитини, рухова активність в значній мірі визначає його фізичний розвиток і працездатність. Тривала нерухомість дитини протягом 4-5 уроків в сидячому положенні приводить до застою крові в області нижніх кінцівок, тазу, живота, погіршується кровопостачання головного мозку, що негативно позначається на життєдіяльності нервових клітин, а, отже, на увазі дітей.

У 1-4-х класах протягом уроку учень може активно працювати 15-20 хвилин. Далі він починає втомлюватися, відволікатися, знижується його працездатність. Вміле поєднання розумового і фізичного навантаження, попередження втоми і перевтоми – важливі моменти роботи вчителя початкових класів.

Метою здоров'язберезувальної педагогіки є послідовне формування в школі здоров'язберезувального освітнього простору, з обов'язковим використанням усіма педагогами здоров'язберезувальних технологій. В цьому випадку отримання учнями освіти відбувається без шкоди для здоров'я. Впровадження в роботу школи рекомендацій, прийомів, технологій, які пов'язані зі здоров'язберезувальною педагогікою; реалізація всіх позитивних можливостей, якими володіє кожен учитель і кожна школа, яка прагне дати учневі старт щасливого життя [2,6].

Тому при побудові уроків слід враховувати такі вимоги:

1. Обстановка і гігієнічні умови в класі повинні відповідати нормі (температура і свіжість повітря, раціональність освітлення класу і дошки, наявність / відсутність монотонних, неприємних звукових подразників).

2. Норма видів навчальної діяльності на рівні – 4-7 (опитування учнів, письмо, читання, слухання, розповідь, розглядання наочних посібників, відповіді на питання, рішення прикладів і завдань). Одноманітність уроку сприяє стомленню школярів. Часта ж зміна однієї діяльності інший зажадає в учнів додаткових адаптаційних умов.

3. Середня позитивність і частота чергування різних видів навчальної діяльності – 7-10 хвилин.

4. Кількість видів викладання (словесний, наочний, самостійна робота) має бути не менше трьох. Чергування видів викладання не пізніш як через 10-15 хвилин.

5. На урок слід підбирати такі методи, які б сприяли активізації ініціативи і творчого самовираження самих учнів.

6. На уроці має бути присутня зміна поз учнів, які відповідали б видам роботи.

7. Повинні бути присутніми оздоровчі моменти: фізкульт-хвилинки, хвилинки релаксації, дихальна гімнастика, гімнастика для очей. Норма: на 15-20 хвилин уроку по одній хвилині з 3-х легких вправ з 3-4 повтореннями кожного.

8. У урок слід включати питання, пов'язані зі здоров'ям і здоровим способом життя.

9. Наявність мотивації навчальної діяльності. Зовнішня мотивація: оцінка, похвала, підтримка, змагальний метод. Стимуляція внутрішньої мотивації: прагнення більше дізнатися, радість від активності, інтерес до досліджуваного матеріалу.

10. Слід пам'ятати, що на стан здоров'я впливають емоційні розрядки: жарт, посмішка, музична хвилинка, невеликий вірш.

Вважаємо, що вчитель повинен прагнути викликати позитивне ставлення до предметів. Доброзичливий і емоційний тон педагога – важливий момент здоров'язбережувальних технологій в школі [5]. Підсумком такої діяльності є такі результати: учні успішно засвоюють програмний матеріал; школярі відрізняються розкутістю, підвищеною працездатністю; в учнів виховується позитивне ставлення до свого здоров'я як до цінності, яку потрібно берегти. І про сприятливому завершенні етапу молодшого шкільного віку можна говорити тоді, коли при закінченні початкової школи дитина: хоче вчитися, може (вміє) вчитися, бажає цього, вірить в свої сили, йому добре, цікаво, комфортно в школі.

Література:

1. Антонова О.Є. Здоров'язбереження учнів початкової школи як засіб досягнення сталого розвитку держави. Сталий розвиток: проблеми та перспективи : зб. наук. праць/ за ред. О.А. Дубасенюк. Житомир: Вид-во ЖДУ ім. І.Франка, 2013. С. 232-241.

2. Будник О. Педагогіка здоров'язбереження в сучасній початковій школі. Гірська школа Українських Карпат. 2014. №11. С.30-33.
3. Локк Дж. Думки про виховання. Хрестоматія з історії педагогіки. Частина II: Зарубіжна школа і педагогіка/ наук. ред. Мозговой І.П. Суми: СумДПУ ім. А.С.Макаренка, 2006. 432 с.
4. Мондич О.В, Проблема формування здоров'язбережувальної компетентності майбутніх учителів початкової школи. Педагогічна освіта: теорія і практика. 2020. Вип. 28 (1-2020). С.319-331.
5. Омельченко О.В. Особливості професійно-педагогічної діяльності вчителя початкових класів з організації здоров'язберігаючого навчально-виховного процесу: Автореф. дис. на здобуття наук. ступеня канд. пед. наук: спеціальність: 13.00.04 – теорія і методика професійної освіти. Харків, 2008. 20 с.
6. Оржеховська В. М. Педагогіка здорового способу життя. Шлях освіти. 2004. № 7. С. 11-12.

Суханова Ганна Петрівна

старший викладач кафедри теорії та методики фізичного виховання і спортивних дисциплін

Купрєєнко Максим Володимирович

асистент кафедри теорії та методики фізичного виховання і спортивних дисциплін

Мелітопольський державний педагогічний

університет імені Богдана Хмельницького

ОСВІТА (Проблеми підготовки фахівців)

СТРУКТУРНІ КОМПОНЕНТИ ПРОЦЕСУ ФОРМУВАННЯ ПРОФЕСІЙНОГО МИСЛЕННЯ МАЙБУТНІХ УЧИТЕЛІВ ФІЗИЧНОЇ КУЛЬТУРИ

В основу технології формування професійного мислення майбутніх вчителів фізичної культури нами покладені поняття про структурно-

функціональні взаємозв'язки всіх компонентів навчального процесу. Спираючись на результати аналізу науково-педагогічних і психологічних джерел [1-7], стало можливим виділення структурних компонентів, які сприяють процесу формування професійного мислення майбутніх вчителів фізичної культури:

1) концептуальний компонент – включає соціальне замовлення, мета, завдання, принципи та педагогічні підходи процесу формування професійного мислення;

2) цільовий компонент – містить характеристику категорій цілей в навчально-пізнавальній діяльності, мотиви, цінності, потреби і інтереси, які становлять специфіку роботи вчителя фізичної культури;

3) змістовний компонент – передбачає наявність знань, умінь і навичок, якими повинні володіти майбутні вчителі фізичної культури;

4) операційно-діяльний компонент – визначається формами, методами і засобами формування професійного мислення;

5) контрольний-оцінний компонент – спрямований на здійснення контролю і оцінки рівня сформованості професійного мислення майбутніх вчителів фізичної культури, обумовлений переходом з низького на більш високий [4,5,7].

Охарактеризуємо докладніше концептуальний компонент запропонованої технології.

Концептуальний компонент. Під час проектування цілей і завдань процесу формування професійного мислення майбутніх вчителів фізичної культури необхідно виділяти відповідні принципи і підходи педагогічного навчання, а саме:

– принцип цілісності – заснований на гармонійній взаємодії всіх компонентів, що досягається за рахунок наявності ефективного зворотного зв'язку між очікуванням і результатом навчальної діяльності студентів;

– принцип адекватності мети і змісту – припускає використання інформації, яка відповідає вимогам розкриття конкретних навчальних тем для оптимізації та підвищення рівня процесу навчання і засвоєння навчального матеріалу в цілому;

– принцип професійної спрямованості – покликаний забезпечити глибокий взаємозв'язок між фундаментальними і професійними складовими підготовки майбутнього вчителя фізичної культури [5].

Його реалізація пов'язана з формуванням стійкої мотиваційної сфери як основи професійної спрямованості особистості;

– принцип диференціації – означає поділ в навчально-виховній роботі вчителя рівнів фізичного, психічного, соціального, духовного, інтелектуального розвитку вихованців, стимулювання активності з урахуванням індивідуальних особливостей особистості;

– принцип професіоналізації – передбачає вміння майбутнього вчителя фізичної культури давати професійну оцінку своєї професійної діяльності і діяльності учнів [4].

Наступною складовою концептуального компоненту виділяють педагогічні підходи до процесу формування професійного мислення вчителів фізичної культури. В них увійшли:

– особистісно-діяльний підхід – передбачає дослідження особливостей професійної діяльності вчителя фізичної культури, виявлення базових характеристик професійного мислення, що забезпечують успішне вирішення професійних завдань, що дозволяють визначити механізми регуляції і управління педагогічною діяльністю;

– системний підхід – застосовується до аналізу педагогічних об'єктів, що мають безліч взаємопов'язаних елементів, об'єднаних спільністю функцій і цілей, єдністю управління і функціонування, що притаманне педагогічним системам;

– технологічний підхід – дозволяє вчителю актуалізувати оволодіння певними прийомами, процедурами, операціями, які полягають в пошуку засобів цілеспрямованого формування своїх професійних якостей, що забезпечують ефективність професійної діяльності;

– задачний підхід – передбачає введення в зміст навчальної інформації таких завдань, які активізують розумові процеси студентів, закріплюють у них вміння оперувати теоретичними знаннями в практичних ситуаціях, користуватися ними при вирішенні навчальних завдань, осмислювати і бачити їх перспективу для успішної професійної діяльності;

– творчий підхід – дозволяє відійти від шаблонного мислення, наблизити і адаптувати навчально-виховний процес до конкретних умов навчання [7].

З урахуванням вищевикладеного можна підсумувати, що формування професійного мислення майбутніх вчителів фізичної культури відбувається на основі включення їх в активно-творчу діяльність, спрямовану на дослідження цілісного педагогічного процесу. З одного боку, воно стосується процесу формування професійного мислення, з іншого - системи відносин цілісного навчально-виховного процесу, яку вони повинні знати і використовувати у своїй майбутній педагогічній діяльності

Література:

1. Іваненко В.В. Формування професійно-педагогічної культури фахівців фізичного виховання і спорту. Актуальные научные исследования в современном мире// Журнал. ПереяславХмельницький, 2019. Вып. 1(45). Ч. 4. С 59-64.

2. Іваненко В., Купреєнко М. Основні професійні та особистісні якості майбутнього вчителя фізичної культури. Розвиток сучасної освіти і науки: результати, проблеми, перспективи. Інтердисциплінарні виміри. Конін – Ужгород – Херсон – Кривий Ріг: Посвіт, 2019. С.221-222.

3. Котова О.В., Непша О.В. Структурні компоненти підготовки майбутніх вчителів фізичної культури у вищих навчальних закладах. Збірник наукових праць. Педагогічні науки. Херсон: ХДУ. 2014. Вип. 81. Т.1. С. 164-168.

4. Нагорна Г. О. Формування у студентів педагогічних вузів професійного мислення: автореф. дис. на здобуття наук. ступеня доктора пед. наук: спец. 13.00.01 «Теорія та історія педагогіки». Київ, 1995. 40 с.

5. Печко О. М., О. Й. Ємець Диференційований підхід в оцінці стану професійного мислення майбутніх фахівців фізичного виховання. Вісник Чернігівського національного педагогічного університету імені Т.Г. Шевченка. Випуск 86. Том II. Серія: Педагогічні науки. Фізичне виховання та спорт: Збірник. Чернігів: ЧНПУ, 2011. № 86. С. 337-340.

6. Солтик О.О. Формування концептуальної моделі професійної діяльності викладача фізичного виховання вищого навчального закладу: автореф. дис. на здобуття наук. ступеня канд. наук з фіз. виховання та спорту: спец. 24.00.02 «Фізична культура, фізичне виховання різних груп населення». Київ, 2003. 18 с.

7. Черняков В.В. Ефективність застосування технології формування професійної компетентності майбутнього вчителя фізичної культури засобами педагогічних ситуацій. Вісник Чернігівського державного педагогічного ун-ту ім. Т. Г. Шевченка. Сер.: Педагогічні науки. Фізичне виховання та спорт: зб. Чернігів: ЧДПУ, 2009. Вип. 69. С. 213-217.

Колесникова Ганна Миколаївна
Викладач соціально-гуманітарних дисциплін
Відокремлений структурний підрозділ «ДФК ДДМА»
ОСВІТА (Сучасні методи викладання)

СУЧАСНІ МЕТОДИ ВИКЛАДАННЯ СОЦІОЛОГІЇ У ЗАКЛАДАХ ФАХОВОЇ ПЕРЕДВИЩОЇ ОСВІТИ

Вивчення соціології у закладах фахової передвищої освіти сучасної

України відіграє дуже важливу роль для виховання кваліфікованих робітників. На нашу думку вивчення соціології необхідне для адекватного розуміння навколишнього світу.

Соціалізація, яка завжди була і залишається важливим елементом становлення та розвитку суспільства в сучасному інформаційному, кліповому житті молоді, а особливо в умовах пандемії зазнає значних змін. Втрачається розуміння та поняття взаємодії індивідів для побудови стабільного суспільства. І саме викладання соціології як навчальної дисципліни дає змогу зрозуміти суспільство та роль кожної особистості в цілому.

Лише соціологія з її фундаментальними теоріями життєдіяльності суспільства, ефективним інструментарієм може допомогти молодим людям в оволодінні вмінням об'єктивно оцінити ту чи іншу життєву ситуацію і приймати правильні рішення.

Необхідність вивчення соціології студентами несоціологічних спеціальностей підтверджено науковцями неодноразово.

В результаті реформування освіти, намітилися істотні зміни в методах навчання та змісті освіти. Яскравим підтвердженням цього є спрямованість на гуманізацію і гуманітаризацію освіти. У зв'язку з цим, змінюється роль і зміст дисциплін соціально-гуманітарного циклу [1,13] .

Соціологічна просвіта — продукт експансії соціологічної освіти, виходу останньої за власну професійну сферу. Вона має місце там, де викладання соціології підпорядковане іншій меті — завданню загальноосвітнього світоглядного збагачення свідомості студентів, наукової корекції їхнього соціального мислення, що стихійно формується обставинами повсякденного життєвого процесу [4,177].

На тлі посиленого інтересу громадськості до соціальних проблем розвитку сучасного суспільства і беззаперечного об'єктивного зростання ролі соціології та інших суспільствознавчих дисциплін як інструментів пізнання в

умовах суспільних трансформацій актуалізується проблема поширення, популяризації знань про суспільство [3, 29].

Стрімкий розвиток суспільства, поява нових технологій, інформатизація суспільства вимагають від викладачів постійної роботи та вдосконалення своїх професійних вмінь та навичок. У викладанні кожної навчальної дисципліни використовуються як традиційні методи так і нетрадиційні. Соціологія не є виключенням. Звісно, використання традиційних методів забезпечує передачу необхідних знань студентам, але через те, що соціологія не є обов'язковим предметом в навчальних закладах, дуже важко витримати інтерес студентів різних спеціальностей до цього предмету. І на допомогу викладачам безсумнівно можуть прийти нетрадиційні, або сучасні методи викладання.

Звісна річ, в цьому разі й методика викладання має підпорядковуватися меті здобуття соціологічної освіти, підготовки відповідних фахівців [3.28].

У навчальному процесі викладач не просто вимагає репродуктивного відтворення змісту першоджерел, матеріалів лекції, підручника, а спонукає аналізувати; розкривати властивості, відносини, наявності протиріч, давати оцінку, узагальнювати сказане, співвідносити його з іншими проблемами, тобто робити те, що в психології називається рішенням завдань [3.31].

На сьогоднішній день існує цілий перелік сучасних методів викладання соціології. Але приділити увагу в статті хочемо саме таким формам інтерактивних методів викладання, як: ігрове навчання, дебати та тренінги. Ці методи у навчанні є одними з найбільш ефективними, оскільки активізують мисленнєві і комунікативні здібності учнів.

Ігрове навчання – це активна пізнавальна діяльність, під час якої у студентів проявляється ініціатива, самостійність, самодіяльність, виробляється активна позиція, створюється емоційна й інтелектуальна атмосфера, психологічний комфорт. На нашу думку ігрове навчання забезпечує розвиток умінь займати активну позицію; умінь самоуправління (самоорганізації, самореалізації, самоконтролю) особистою діяльністю студентів

За цільовими характеристиками ігри поділяються на навчальні, виробничі дослідницькі [1.77].

Гра занурює слухача в ситуацію, де діють ті самі обмеження, мотивації та інші умови, що і в реальному світі. Ігри можна застосовувати практично у всіх напрямках викладання., адже гейміфікація допомагає швидко й безболісно „прищепити” певний початковий практичний досвід.

Рольові ігри ефективно заповнюють розрив між теоретичним методом навчання та реальною практикою [3.83].

Дебати – це цікаве та захопливе усне інтелектуальне змагання, критерієм перемоги в якому є більша переконливість у підтвердженні чи запереченні певного твердження (теми).

Дебати - обговорення, що будується на основі заздалегідь фіксованих виступів студентів, об'єднаних у команди-суперники і на основі виступів-спростувань. Студенти між собою і з викладачами обмінюються думками, що навчає їх самостійно думати, вибудовувати аналітичний склад розуму, розвиває здатність до аргументувати та поважати думки і погляди інших.

Дебати здебільшого застосовують тоді, коли за умов загостреного одночасного бачення проблеми і наявності різних варіантів її розв'язання необхідно не узгодити позиції, а здійснити вибір. У дебатах вислуховують опонента, щоб знайти аргументи проти його позиції, намагаються показати неприйнятність його аргументів, корегують власну позицію тощо.

Дебатна майстерність вимагає додаткових знань та вмінь викладачів.

Тренінгові методи набувають в наш час все більшої поширеності. Тренінг як форма навчання спрямований насамперед на те, щоб максимально використати потенціал, знання і досвід кожного учасника і за допомогою спеціальних прийомів створити феномен «групового навчання».

І під час вивчення соціології в у закладах фахової передвищої освіти тренінгові заняття, які мають можливість змінювати етапи та форми роботи

дозволяють студентам ширше зрозуміти проблематику навчальних тем та розкрити їх всебічно.

Тренінгові заняття можуть бути короткими, або довготривалими, охоплюючи декілька тем одночасно. Тим самим вибудовуючи тренінгову модель проведення лекцій з соціології.

Висновки. Отже, використання таких форм інтерактивних методів викладання, як: ігрове навчання, дебати та тренінги допоможуть якісніше надавати студентам розуміння про сучасне суспільство та його ціннісні орієнтири. Ці методи у навчанні є одними з найбільш ефективних, оскільки активізують мисленнєві і комунікативні здібності учнів. Також допомагають через гейміфікацію відчувати різні ситуації, через дебати – висловлювати свої думки поважаючи опонентів, а через тренінги – навчатись всім одночасно.

Література:

1. Викладання соціології: досвід інноваційних прийомів. Навч. пос. – К.: Центр учбової літератури, 2008.-280 с.
2. Методика викладання соціології [Текст]: посіб. для студ. вищ. навч. закл./ К.Ю. Богомаз [и др.] ; Дніпродзержинський держ. технічний ун-т. - Дніпродзержинськ : ДДТУ, 2005. - 168 с.
3. Методика викладання соціології і соціогуманітарних дисциплін : навч. посібник. – друге вид., переробл. і доповн. / С. С. Яремчук. – Чернівці : Чернівецький нац. ун-т, 2015. – 296 с.
4. Тарасенко В. До питання розроблення методик викладання соціології. Соціологія: теорія методи, мккетинг. 2010 №2 с.170

Талах Оксана Іванівна

магістрантка I року навчання, спеціальність 012 Дошкільна освіта

Університет Григорія Сковороди в Переяславі

ОСВІТА (Методичні основи виховного процесу)

ВИХОВАННЯ ТОЛЕРАНТНОСТІ У ДІТЕЙ ДОШКІЛЬНОГО ВІКУ ЗАСОБАМИ ТВОРІВ В. О. СУХОМЛИНСЬКОГО

В сучасній Україні процеси демократизації та утвердження гуманістичних цінностей проходять досить неоднозначно і суперечливо. Це зумовлює падіння моралі, культури взаємостосунків між людьми, погіршення суспільних відносин тощо. Зазначені суперечності особливо позначаються на молодому поколінні, в свідомості й поведінці якого не сформувалися та міцно не закріпилися позитивні установки й мотиви, значущі ціннісні орієнтації.

За таких обставин вкрай важливим стає виховання в підростаючого покоління толерантності, оскільки утвердження принципів і норм толерантності є необхідною умовою взаєморозуміння між людьми, взаємодії, злагоди, згуртування і консолідації суспільства.

Особливо актуальним є формування толерантності у свідомості й поведінці дітей дошкільного віку, адже саме вони через деякий час стануть відповідальними громадянами, і потрібно навчити їх жити в мирі і злагоді з людьми, які мають інший світогляд, релігійні вірування, звичаї і традиції.

Філософське осмислення проблеми толерантності знайшло відображення у працях Арістотеля, М. Аврелія, Демокріта, Платона, Сократа, а пізніше М. Монтея, Дж. Локка, Ж.Ж. Руссо, Ж. Вольтера. Певні аспекти толерантності відображені у працях філософів (М. Бердєєв, О. Довгополов); соціологів (Г. Бутигін, О. Оксамитна, О. Швачко та ін.); психологів (Б. Ананьєв, О. Асмолов, І. Бех, та ін.).

Дана проблема розглядалась у працях класиків педагогічної думки (Я. Коменський, Я. Корчак, А. Макаренко, М. Монтезорі, В. Сухомлинський, Л. Толстой, К. Ушинський та ін.).

У сучасній педагогічній науці проблема виховання толерантності досліджується у різних аспектах: загальні питання педагогіки толерантності (М. Рожков, А. Сиротенко, Г. Солдатова, Л. Шайгерова та ін.); етнічна толерантність (О. Докукіна, З. Малькова, В. Подобєд, Ю. Римаренко, В. Тишков та ін.); технологічні питання виховання толерантності (Т. Білоус, О. Кащенко, Б. Рієрдон, В. Сітаров, І. Сковородкіна, О. Скрябіна, П. Степанов та ін.).

Однак, проблему виховання толерантності не можна назвати достатньо вивченою, оскільки такий її аспект, як виховання толерантності у дітей старшого дошкільного віку засобами дитячої літератури досліджувався частково. В сучасних закладах освіти і сімейному вихованні можна з успіхом вирішувати цю проблему, звернувшись до творчості видатного українського педагога В. О. Сухомлинського.

Проблема виховання толерантності складна й різноманітна. Ми розглядаємо її у контексті ціннісного ставлення до людей, незалежно від раси, національності, соціального стану, політичної орієнтації, культурної приналежності.

Як відомо, дошкільний вік визначається як сенситивний, коли дитина засвоює сукупність знань та норми поведінки в суспільстві без особливих зусиль. Внаслідок цього в дошкільника формується світогляд, в якому важливе місце займають загальнолюдські морально-етичні цінності. Це процес складний і довготривалий, дитина соціалізується шляхом наслідування поведінки дорослих, завдяки читанню казок, оповідань та віршів, в процесі ігор.

Великого значення формуванню морально-етичних цінностей в дітей, в тому числі і толерантності приділяв В. О. Сухомлинський. Він писав, звертаючись до дітей «Те, що повинно стати моральною серцевиною твоєї особистості – моральна чистота, благородство, непримиренність до зла – залежить від того, як ідея добра стане твоїм переконанням, сутністю твоєї душі – твоєю органічною потребою застосовувати на кожному кроці мірку оцінки того, що відбувається в світі» [4. с.230]. Праці видатного педагога пройняті

толерантністю, гуманним ставленням до дитини, повагою до її внутрішнього світу, інтересів та почуттів.

Окрім педагогічних праць, педагог з Павлишів писав казки, притчі та оповідання для дітей. Відомо близько 1200 його літературних творів. За його переконаннями, саме завдяки казкам дитина пізнає світ, формує своє ставлення до добра і зла. У своїй книзі «Серце віддаю дітям» він писав, що «Дитячий світ – це особливий світ. Діти живуть своїми уявленнями про добро і зло, честь і безчестя, про людську гідність. Я завжди вважав за необхідне стати в деякій мірі дитиною. Тільки за цієї умови діти не будуть дивитися на вас як на людину, що випадково потрапила за ворота їхнього казкового світу і якій байдуже, що діється всередині цього світу» [5. с. 51]. Він радив педагогам постійно включати в освітньо-виховний простір народні казки, які протягом тривалого періоду передавалися з покоління в покоління, пройшли випробування в часі і просторі і стали найкращими зразками усної народної творчості,. Також в своїх творах для дітей В. О. Сухомлинський показав, що казка допомагає на конкретних життєвих прикладах і знайомих ситуаціях пізнати навколишній світ, особливо світ людських стосунків. Його казки зрозумілі, доступні, легко сприймаються дітьми, і найголовніше – завжди мають в собі зерна мудрості та моральності, толерантного ставлення до суспільного оточення.

Василь Олександрович був переконаний, що читання, розповідь, інсценізація літературних творів, малювання за їх змістом сприяє вихованню гуманних почуттів дитини, толерантності, формує морально-етичні уявлення про добро і зло, красу і потворність, справедливість і несправедливість, героїзм і боягузтво, повагу до старших та співчуття до людей з особливими потребами. У праці «Методика виховання колективу» Василь Олександрович радив молодим педагогам: «...Якщо ви хочете, щоб вихованець став розумним, допитливим, кмітливим, якщо у вас є мета утвердити в його душі чутливість до найтонших відтінків думки й почуття інших людей – надихайте його розум красою слова... Його чарівна сила розкривається передовсім у казці. Казка – це

колиска думки, зумійте поставити виховання дитини так, щоб вона на все життя зберегла хвилюючі спогади про цю колиску» [6. с.520].

Літературні твори «А де ж подівся той хлопчик», «Чорногуз і дівчинка», «Найласкавіші руки», «Сива волосина», «Чорнобривці», «Як хлопці мед поїли», виховують повагу, дбайливе ставлення і любов до своїх батьків, бабусь та дідусів. В оповіданні «Хай я буду ваша, бабусю» дітям дається зразок моральної поведінки відносно самотньої людини похилого віку. Почуття обов'язку та піклування виховують такі твори як «Кожна людина повинна», «Добре слово», «Щоб ти став кращим», «Петрик і Павлик» також націлюють дітей на повагу до людей, бажання турбуватися про близьких людей. Казки В. О. Сухомлинського олюднюють природу, тварини, рослини і навіть неживі істоти вступають в діалог, набувають людських почуттів («Старий пень». «Сонце і сонечко», «Дім для Рябка», «Як здивувався Мурко», «Соловей і Жук»), показують приклади толерантного ставлення, співчуття, цінності дружби і любові.

Проте слід пам'ятати що перші уявлення про толерантність засвоюються як у закладі дошкільної освіти, так і в сім'ї, тому насамперед родина теж зобов'язана прищеплювати дітям загальнолюдські цінності, показувати приклади моральної поведінки. Допомогою батькам будуть казки і оповідання Василя Олександровича Сухомлинського.

Вихователі повинні використовувати різні форми і методи роботи при використанні творів В.О. Сухомлинського в контексті виховання толерантності. Після читання доцільно провести бесіду, обговорити варіанти розвитку подій, запропонувати дошкільнятам подумати, як би вони вчинили в даній ситуації.

Отже, використовуючи художні твори для дітей в навчально-виховному просторі сучасних закладів дошкільної освіти вихователь формує толерантне ставлення в першу чергу до оточуючих людей, родини та друзів, а також до людей інших національностей, різного віку т людей з особливими потребами.

Подальші дослідження будуть присвячені розгляду питання формування морально-етичних цінностей засобами казок В. О. Сухомлинського.

Література:

1. Вишневський О.І. Теоретичні основи сучасної української педагогіки; Навч. посіб. – 3-тє вид., доопрац. і доп. – Київ, Знання, 2008. – 566 с.
2. Гончаренко С. У, Український педагогічний словник/ С. У. Гончаренко. – Київ, Либідь, 1997. – 376 с.
3. Сухомлинський В. О. Сто порад учителеві. Будьте доброзичливими/ В. О. Сухомлинський. Вибрані твори в 5 т. – Київ, Рад. Шк., 1997. – Т.2. – 528 с.
4. Сухомлинський В. О. Серце віддаю дітям/ В. О. Сухомлинський. Вибрані твори в 5 т. – Київ, Рад. Шк., 1997. – Т.3. – с.7 - 279.
5. Сухомлинський В. О. Методика виховання колективу/ В. О. Сухомлинський. Вибрані твори в 5 т. – Київ, Рад. Шк., 1997. – Т.1. – с.201 - 637.
6. Сухомлинський В. О. Квітка сонця: Притчі, казки, оповідання/ В. О. Сухомлинський. – Харків, ВД «ШКОЛА», 2017. – 240 с.

*Керівник: Андреева Т.Т., кандидат філософських наук, доцент
кафедри психології і педагогіки дошкільної освіти*

Хрик Василь Михайлович

*канд. с.-г. наук, доцент, спеціальність 205 «Лісове господарство»
Білоцерківський національний аграрний університет
ОСВІТА (Проблеми підготовки фахівців)*

ПЕДАГОГІЧНІ УМОВИ ФОРМУВАННЯ ДОСЛІДНИЦЬКОЇ КОМПЕТЕНТНОСТІ БАКАЛАВРІВ ЛІСОВОГО ГОСПОДАРСТВА

Формування дослідницької компетентності бакалаврів лісового господарства – це складне багатокomпонентне явище, котре потребує особливих умов для його втілення. При цьому особлива увага відводиться

дослідницькій компетентності, саме при проходженні виробничої переддипломної практики.

Однак, як показав аналіз навчальних планів, а також опитування експертів дослідницька компетентність – це явище тягле і потребує певного часу для формування певного досвіду у дослідницькій справі.

Проведене нами дослідження розкрило певні недоліки у системі формування дослідницької компетентності, зокрема те, що дослідження носять скоріше теоретичний характер, студенти пишуть тези, але вони як правило низької якості.

Творчі дослідницькі завдання котрі виконуються під час проходження практики потребують більш детального контролю виконання завдань.

Оскільки бакалавр лісового господарства – дуже практична спеціальність, то дослідницькі завдання мають мати конкретизований характер емпіричного спрямування.

Системний аналіз проблем підготовки соціальних педагогів, а також аналіз психолого-педагогічних досліджень із подібною тематикою, дозволили нам сформулювати наступні педагогічні умови формування дослідницької компетентності:

1. Взаємодія наставників із вихованцями шляхом демократизації освітнього простору, як показують ґрунтовні дослідження Л. Виготського важливою умовою психічного розвитку особистості є «Зона найближчого розвитку» – або, інакше кажучи, різниця між тим, що особистість може виконати сама, і тим, що виконує з допомогою інших.

І обов'язково у цьому процесі бере участь людина, котра так би мовити, скеровує зону актуального розвитку у зону найближчого розвитку, тобто на те що потенційно може засвоїти особистість.

За твердженням І. Ньютона – «Якщо я і бачив далі від інших, то через те, що стояв на плечах гігантів». Цією фразою він намагається пояснити, що любов до науки йому прищепив виховний вплив його попередників.

Взаємодія дослідників, на нашу думку, може бути ефективною лише у випадку взаємодовіри, поваги одне до одного, певного неформального спілкування з позиції дорослий-дорослому.

2. Як показують дослідження Н. Бондаренко соціально-педагогічні дослідження мають міждисциплінарний характер, і враховують усі їхні особливості. Для того, щоб студенти могли попрактикуватися відразу після засвоєння теоретичного матеріалу нами запропоновано практико-орієнтований факультатив.

Факультатив дає змогу об'єднати в собі галузеві особливості різних дисциплін, тобто міждисциплінарні зв'язки декількох спеціальностей. Окрім можливості потренуватися і здійснити практичну дослідницьку діяльність, студенти мають змогу послухати різних видатних учених та практиків-виробників, запрошених попередньо на заняття.

Практико-орієнтованість цього факультативу підтверджується думками Ж. Піаже який доказав, що через практичну діяльність людина набуває нових психологічних новоутворень (дослідницьку компетентність).

Здобуваючи певний досвід практичного використання дослідницького інструментарію, студент не буде губитися при потраплянні у подібні ситуації. Отримані під керівництвом, практичні знання даватимуть чималу впевність у використанні попередньо здобутих знань.

3. Як влучно виразився Монтень – «Мозок, що добре влаштований, цінується більше, ніж мозок добре наповнений», точно співпадає з матеріалом котрий подається вихованцям і засвоюється їхньою пізнавальною функцією.

Навчальні дисципліни котрі вивчають соціальні педагоги мають необхідність у насиченні їх завданнями дослідницького характеру, котрі студенти могли б виконувати під час самостійної роботи. Нами рекомендовано перелік практичних завдань, витримуючи принципи доступності, та послідовності, котрі стосуються дослідництва, з метою додавання їх в основні навчальні дисципліни, такі як: психологія, філософія, екологія лісу, моніторинг

довкілля та ін.

4. Науковець А. Ле Шательє відмітив, що «Людей здатних змінити свою початкову думку, вкрай мало», з чого слідує що при позитивному першому досвіді приємне враження збережеться і надалі.

Підбір цілей у завданнях дослідницького характеру, а також специфіка попередньої підготовки студентів потребує таке формулювання завдання котре б не було надто важко виконуваним для студента, але і не було занадто простим для, нього. Психологічний клімат дослідницького процесу котрий наповнений доброзичливістю дозволяє студенту не переживати стосовно можливих невдач, моральна підтримка колег, наставників буде формувати впевненість у бакалавра лісового господарства, і таким чином буде формуватися стійка мотивація до дослідницької справи.

Висновки. Запропоновані нами педагогічні умови дають змогу виправити деякі розбіжності у підготовці бакалаврів лісового господарства.

Воденнікова Оксана Сергіївна

канд. техн. наук, доцент

Запорізький національний університет

ОСВІТА (Стратегічні напрями реформування системи освіти)

ПОТОЧНИЙ СТАН ВИЩОЇ ОСВІТИ В УКРАЇНІ

На сьогодні університетська освіта займає провідне місце в системі неперервної освіти. Вона зв'язана з економікою та наукою, технологією та культурою суспільства, і тому її розвиток є важливою складовою стратегії національного розвитку країни [1].

Вища освіта в Україні упорядковується положенням Закону України «Про вищу освіту» [2] та повинна відповідати Стратегіям розвитку вищої освіти в Україні на 2021–2031 роки [3].

Модернізація вищої освіти в Україні вимагає подолання низки проблем,

серед яких найбільш актуальними є невідповідність структури підготовки спеціалістів реальним потребам економіки, зниження якості освіти, корупція в системі освіти, відірваність від наукових досліджень, повільні темпи інтеграції в європейський і світовий інтелектуальний простір. Зі швидким розростанням системи вищої освіти пов'язуються такі проблеми, як руйнування системи професійно-технічної освіти, дефіцит кваліфікованих кадрів робітничих спеціальностей, неможливість для багатьох випускників закладів вищої освіти (ЗВО) знайти роботу за фахом, інфляція освітніх і професійних стандартів, надмірне навантаження на викладачів та недостатнє фінансування університетів, зростання рівня корупції у ЗВО та інші [4].

Для стратегічного розв'язання зазначених проблем згідно [5] пропонується укрупнення ЗВО, консолідація і концентрація відповідних ресурсів.

Удосконалення вищої освіти в Україні можливо за рахунок впровадження кредитно-модульної системи організації навчального процесу, застосування рейтингової системи оцінювання знань здобувачів вищої освіти, використання сучасних інформаційно-комунікаційних технологій в освіті, впровадження дуальної освіти, академічна мобільність здобувачів вищої освіти, формування комунікативної культури сучасного інженера, співпраця ЗВО зі стейкхолдерами та інше [6].

Аналізуючи результати вступної компанії 2021, слід зазначити, що згідно Єдиної державної електронної бази з питань освіти (ЕДБО) України [7] у лідерах за кількістю заяв на вступ найбільш популярними є наступні спеціальності: 035 Філологія (76371 заяв), 081 Право (67720 заяв), 122 Комп'ютерні науки (66123), 073 Менеджмент (66123 заяв), 014 Середня освіта (за предметними спеціалізаціями) (44136 заяв).

За даними Міністерства освіти і науки України загальний обсяг державного замовлення у 2021 році становить 188 тис. 938 фахівців, зокрема 37466 фахових молодших та молодших бакалаврів; 87739 бакалаврів; 59986

магістрів. На підготовку бакалаврів у ЗВО держзамовлення збільшено на такі галузі технічного та освітнього профілю: 15 Автоматизація та приладобудування – 26,99%; 13 Механічна інженерія – 17,73%; 19 Архітектура та будівництво – 14,2%; 20 Аграрні науки та продовольство – 12,59%; 16 Хімічна та біоінженерія – 9,43%; 09 Біологія – 9,38%; 01 Освіта – 6,54%; 17 Електроніка та телекомунікації – 6,57%; 10 Природничі науки – 6,45%; 14 Електрична інженерія – 6,37%; 12 Інформаційні технології – 5,57%; 11 Математика та статистика – 5,51%; 23 Соціальна робота – 3,64%; 27 Транспорт – 3,43%; 02 Культура і мистецтво – 1,89% [8].

За результатами вступної компанії 2021 у трійці лідерів ЗВО за кількістю електронних заяв опинились [7]: Київський національний університет імені Тараса Шевченка, Львівський національний університет імені Івана Франка та Національний технічний університет «Київський політехнічний інститут імені Ігоря Сікорського».

Згідно академічного рейтингу українських ЗВО «ТОП-200 Україна 2021 рік» [9], розробленого центром міжнародних проєктів «Євроосвіта» спільно з міжнародною групою експертів IREG Observatory on Academic Ranking and Excellence, найкращим ЗВО є Київський національний університет імені Тараса Шевченка, Національний технічний університет Київський політехнічний інститут імені Ігоря Сікорського, Харківський національний університет імені Василя Каразіна та інші.

Згідно QS World University Rankings (рейтинг світового університету QS) найкращими ЗВО України є [10]: Харківський національний університет імені Василя Каразіна (477 місце); Київський національний університет імені Тараса Шевченка (601–650 місце); Національний технічний університет «Харківський політехнічний інститут» (651–700 місце); Національний технічний університет «Київський політехнічний інститут імені Ігоря Сікорського» (701–750 місце); Сумський державний університет (701–750 місце); Національний університет «Львівська політехніка» (801–1000 місце); Національний університет «Києво-

Могилянська академія» (1001+ місце).

Слід зазначити, що згідно інформаційного ресурсу «Освіта.уа» [11] найкращими ЗВО України у 2021 році є:

1. Серед технічних ЗВО: Національний технічний університет «Київський політехнічний інститут імені Ігоря Сікорського», Національний університет «Львівська політехніка», Харківський національний університет радіоелектроніки та інші;

2. Серед класичних ЗВО: Київський національний університет імені Тараса Шевченка, Львівський національний університет імені Івана Франка, Харківський національний університет імені В.Н. Каразіна та інші;

3. Серед ЗВО по регіонах України: західного регіону – це Львівський національний університет імені Івана Франка; південного регіону – це Одеський національний університет імені І. І. Мечникова; північного регіону – це Сумський державний університет; східного регіону – це Харківський національний університет імені В.Н. Каразіна; центрального регіону – це Донецький національний університет імені Василя Стуса;

4. Серед аграрних ЗВО: Національний університет біоресурсів і природокористування України, Львівський національний університет ветеринарної медицини та біотехнологій імені С. З. Гжицького, Сумський національний аграрний університет та інші;

5. Серед педагогічних ЗВО: Тернопільський національний педагогічний університет імені Володимира Гнатюка, Національний педагогічний університет імені М.П. Драгоманова, Дрогобицький державний педагогічний університет імені Івана Франка та інші;

6. Серед медичних ЗВО: Національний медичний університет імені О.О. Богомольця, Львівський національний медичний університет імені Данила Галицького, Харківський національний медичний університет

7. Серед мистецьких ЗВО: Київський національний університет культури і мистецтв, Національна академія образотворчого мистецтва і архітектури,

Львівська національна академія мистецтв та інші;

8. Серед приватних ЗВО: Український католицький університет, Університет імені Альфреда Нобеля, Львівський торговельно-економічний університет

Таким чином, підіймати рівень ЗВО України в QS World University Rankings – це, безумовно, актуальна стратегія розвитку вищої освіти в Україні. Участь університетів у програмах Erasmus+, публікація у базах SCOPUS та Web of Science, академічна репутація та інші критерії стають пріоритетними стратегічними напрямками розвитку ЗВО України.

Література:

1. Мещанінов О. П. Основні ознаки та проблеми розвитку університетської освіти. Наукові праці: Науково-методичний журнал. Миколаїв: Вид-во МДГУ ім. П. Могили, 2006. Т 46. Вип. 33. С. 7–12.

2. Закон України «Про вищу освіту». URL: <https://zakon.rada.gov.ua/laws/show/1556-18#Text> (дата звернення: 29.08.2021).

3. Стратегія розвитку вищої освіти в Україні на 2021–2031 роки. URL: <https://mon.gov.ua/storage/app/media/rizne/2020/09/25/rozvitku-vishchoi-osviti-v-ukraini-02-10-2020.pdf> (дата звернення: 29.08.2021).

4. Іщенко А. Ю. Глобальні тенденції і проблеми розвитку освіти: наслідки для України. Аналітична записка. URL: <http://old2.niss.gov.ua/articles/1537/> (дата звернення: 29.08.2021).

5. Луговий В. І. Поточний стан вищої освіти в Україні: проблеми, причини, перспективи. Вісник Національної академії педагогічних наук України. 2020. Т 2. №2. С. 1–4. <https://doi.org/10.37472/2707-305X-2020-2-2-11-2>

6. Воденнікова О. С. Сучасні тенденції та проблеми університетської освіти в Україні. Формування сучасних концепцій менеджменту організацій та адміністрування в умовах цифровізації: Міжнародна науково-практична конференція, присвячена 25-річчю створення кафедри менеджменту

організацій та управління проектами (м. Запоріжжя, 23–24 вересня 2021р.).
Запоріжжя: ІННІ ЗНУ, 2021. С. Д друку.

7. Єдина державна електронна база з питань освіти. Вступна компанія 2021. URL: <https://vstup.edbo.gov.ua/> (дата звернення: 29.08.2021).

8. Оприлюднено обсяги державного замовлення на 2021 рік. URL: <https://mon.gov.ua/ua/news/oprilyudneno-obsyagi-derzhavnogo-zamovlennya-na-2021-rik> (дата звернення: 29.08.2021).

9. Рейтинги ВНЗ. Оприлюднений рейтинг вишів «ТОП-200 Україна 2021». URL: <https://osvita.ua/vnz/rating/82821/> (дата звернення: 04.09.2021).

10. QS World University Rankings. URL: <https://www.topuniversities.com/university-rankings/world-university-rankings/2021> (дата звернення: 29.08.2021).

11. Рейтинги ВНЗ. URL: <https://osvita.ua/vnz/rating/> (дата звернення: 29.08.2021).

Мосийчук Денис Олександрович

Магістрант, спеціальність 014.11 «Середня освіта. Фізична культура»

Олешенко Анастасія Олександрівна

Магістрантка, спеціальність 014.11 «Середня освіта. Фізична культура»

Ткаченко Софія Анатоліївна

Магістрантка, спеціальність 014.11 «Середня освіта. Фізична культура»

Ковальчук Оксана Володимирівна

асистент кафедри теорії та методики фізичного виховання і спортивних дисциплін

*Мелітопольський державний педагогічний
університет імені Богдана Хмельницького*

ОСВІТА (Сучасні методи викладання)

СУЧАСНІ ПІДХОДИ, ЩОДО ОРГАНІЗАЦІЇ СЕКЦІЙНИХ ЗАНЯТЬ ЗІ СПОРТИВНИХ ІГОР, В УМОВАХ ЗАКЛАДУ ВИЩОЇ ОСВІТИ

Сьогодні в Україні досить гострою залишається проблема збереження фізичного та психічного здоров'я студентської молоді, покращення її фізичної

підготовленості та загального функціонального стану [5,6]. Пов'язано це як з наростаючим впливом несприятливих чинників соціально-економічного та екологічного характеру, так і з негативними змінами в організації процесу фізичного виховання у переважній більшості закладів вищої освіти (ЗВО) України.

На думку багатьох провідних фахівців у галузі фізичної культури і спорту, безпідставне зменшення обсягу обов'язкових занять з фізичного виховання у закладах вищої освіти та переорієнтація цього процесу виключно на секційні факультативні заняття може привести до суттєвого зменшення кількості студентів, які активно займаються фізичною культурою та спортом, і, як наслідок, до істотного погіршення загального фізичного стану студентської молоді [1, 2].

Слід зазначити, що питання вдосконалення процесу фізичного виховання студентів традиційно розглядалося з точки зору можливості впровадження в роботу зі студентами засобів різних видів фізичних вправ для підвищення їх фізичної роботоздатності, фізичної підготовленості, фізичного та психічного здоров'я. Вважається, що достатньо перспективним напрямом вирішення вказаної проблеми може бути впровадження в систему секційних занять.

На сьогодні в ЗВО використовується спортивно-орієнтоване фізичне виховання студентів, яке базується на вільному виборі виду спорту, яке сприяє формуванню особистісної фізичної культури студента [7].

Безсумнівно, одним із основних напрямків при такій організації занять з фізичного виховання повинно бути використання ігрових видів спорту, які давно отримали визнання, як незамінний засіб загальної фізичної підготовки. Різноманітність ігрових дій, їх змагальний характер забезпечують повноцінний фізичний розвиток і сприяють досягненню різнобічної фізичної підготовленості студентів. При визначенні впливу ігрових видів спорту на організм та їх значенні в системі фізичного виховання, необхідно виходити з загальної характеристики ігрових дій. Адже при заняттях саме ігровими видами спорту

студенти не тільки підвищують рівень своєї фізичної активності, а й перебувають у колективі, що ще більше спрямовує їх на заняття [3].

У спортивних іграх застосовуються різноманітні рухи і дії: ходьба, біг, стрибки, повороти, різні метання і удари по м'ячу; які різні за координаційною структурою й інтенсивністю в залежності від виду спорту, але сприяють розвитку всіх фізичних якостей. У процесі ігрової діяльності студенти одержують достатньо значне і у той же час посилене фізичне навантаження в поєднанні з нервово-емоційною розрядкою. Заняття іграми збагачують відчуттями, уявленнями і поняттями. Ігри розширюють коло уявлень, розвивають спостережливість, кмітливість, уміння аналізувати, зіставляти і узагальнювати побачене, на основі чого робити висновки з того, що відбувається на ігровому майданчику.

В іграх розвиваються здібності правильно оцінювати просторові часові відносини, швидко і правильно реагувати на ситуацію, яка складається під час гри [4]. У студентів, які систематично займаються ігровими видами спорту і мають досить високу активність, виробляється певний стереотип режиму дня, підвищується впевненість поведінці, спостерігається розвиток «престижних установок» й високий життєвий тонус. Вони комунікабельні, висловлюють готовність до співробітництва і менше бояться критики, тому що спостерігається більш високий рівень нервово-емоційної стійкості й витримки. Серед цих юнаків та дівчат більше наполегливих та рішучих людей, що вміють повести за собою колектив.

Спортивні ігри (баскетбол, волейбол, теніс, футбол, гандбол, бадмінтон, настільний теніс) є однією з основних і невід'ємних частин змісту занять фізичною культурою, факультативних занять, фізкультурно-оздоровчих заходів і спортивних розваг.

Для підвищення рівня рухової активності студентів, формування в них необхідних мотивацій до регулярної і активної фізкультурно-оздоровчої діяльності і ведення здорового засобу життя, підвищення їх технічної

майстерності в обраних видах спорту, кафедрою ТМФВ іСД Мелітопольського державного педагогічного університету ім. Б.Хмельницького було прийнято рішення проводити заняття зі студентами спеціалізації футбол і волейбол разом протягом зимового періоду. На заняттях використовувались вправи, як з футбольними, так і з волейбольними м'ячами, що дозволяло студентам спеціалізації волейбол підвищити свою технічну майстерність у прийомі м'яча ногами, а студентам спеціалізації футбол – підвищити точність прийому і передачі м'яча верхом використовували: накидання м'яча в ноги партнерові з подальшим їх відбиванням; прийом і передачу м'яча з льоту в парах, трійках, четвірках тощо; прийом м'яча різними частинами тіла, прийом з відскоком від стінки; прийом-передачу м'яча ногами через волейбольну сітку тощо. Застосування зазначених методів навчання дозволило підвищити, як рівень володіння технічними елементами студентів, які займалися, так і рівень їх мотивації до регулярних активних занять фізкультурою і спортом за рахунок значущого підвищення емоційного фону шляхом включення в навчальний процес нових елементів.

На сьогодні у більшості закладів вищої освіти України спостерігається суттєве скорочення обсягу обов'язкових занять з фізичного виховання та перехід на секційні факультативні заняття, які повинні вирішувати проблеми гіподинамії, зміцнення здоров'я, розвитку життєво необхідних фізичних якостей.

Аналіз науково-методичної літератури дозволив констатувати відсутність єдиного підходу щодо змісту та структури секційних занять студентів з різних видів спортивних ігор. За результатами аналізу визначено основні недоліки, які знижують ефективність секційних занять зі спортивних ігор, зокрема з волейболу, а саме: відсутність чіткого розподілу годин на різні види підготовки (загальна та спеціальна фізична, техніко-тактична, ігрова); недосконале впровадження принципу «спортизації» процесу фізичного виховання студентів; відсутність комплексного підходу щодо організації

секційних занять, зокрема, за рахунок використання засобів споріднених видів спортивних ігор; низька мотивація студентів до занять поза межами розкладу основних академічних занять. Взагалі це суттєво негативно впливає на ефективність процесу фізичного виховання студентів в умовах закладу вищої освіти та свідчить про необхідність розробки нових науково-методичних підходів щодо активізації секційної форми роботи зі студентської молоддю.

У зв'язку з вищевикладеним перспективним напрямком практичного вирішення вказаної проблеми може бути розробка програм секційних занять для студентів з комплексним використанням засобів найбільш популярних видів спортивних ігор, до яких можна віднести волейбол, баскетбол і гандбол.

Література:

1. Болтенкова О.М. Визначення рівня фізичної підготовленості студентів як умова створення науково обґрунтованої системи їх оцінювання на заняттях з фізичної культури. Слобожанський науково-спортивний вісник. 2010. № 4. С. 44–47.

2. Гостіщев В.М. Рівень фізичної підготовленості як чинник мотивації студентів до фізичної активності в умовах навчального процесу та у вільний час. Слобожанський науково-спортивний вісник. 2010. № 1. С. 15–17.

3. Груцьяк Н.Б. Волейбол в неспортивном вузе: тенденция развития. Слобожанський науково-спортивний вісник. 2015. № 2(46). С. 62–65.

4. Дорошенко Е.Ю. Теоретико-методичні основи управління техніко-тактичною діяльністю в командних спортивних іграх: автореф. дис. ...д-ра наук з фіз. виховання та спорту: 24.00.01 / Нац. ун-т фіз. виховання і спорту України. Київ, 2014. 44с.

5. Катерина У.М. Організаційно-методичні засади діяльності навчально-оздоровчих комплексів у процесі фізичного виховання студентської молоді: автореф. дис. ...канд. наук з фіз. виховання та спорту: 24.00.02 / Нац. ун-т фіз. виховання і спорту України. Київ, 2017. 22 с.

6. Кашуба В.А., Футорный С.М. Моделирование и интегрирование

информационной среды формирования здорового образа жизни в образовательный процесс высших учебных заведений. Науково- методичні основи використання інформаційних технологій в галузі фізичної культури та спорту: збірник наукових праць [Електронний ресурс]. Харків, 2017. Вип. 1. С.46–50.

7. Темченко В.А., Сиренко Р.Р. Секционная форма организации физического воспитания студентов. Физическое воспитание студентов. 2010. № 3. С. 99–101.

Ткачук Ольга Володимирівна

Магістрантка, спеціальність 014.11 «Середня освіта. Фізична культура»

Кириєнко Олександр Геннадійович

Старший викладач кафедри теорії та методики фізичного виховання і спортивних дисциплін

Ковальчук Оксана Володимирівна

асистент кафедри теорії та методики фізичного виховання і спортивних дисциплін

Мелітопольський державний педагогічний університет

імені Богдана Хмельницького

ОСВІТА (Сучасні методи викладання)

ІННОВАЦІЙНІ ТЕХНОЛОГІЇ ТЕОРЕТИЧНОЇ ПІДГОТОВКИ В СИСТЕМІ ФІЗКУЛЬТУРНОЇ ОСВІТИ

Одним з головних напрямків роботи загальноосвітніх навчальних закладів є діяльність, яка спрямована на збереження фізичного здоров'я дітей. Дбати про фізичне здоров'я, формувати розумові і фізичні якості покликана фізична культура і спорт. Збереження фізичного, психічного і соціального здоров'я дітей – одне з найважливіших завдань нашого суспільства [8].

У сучасних соціально-економічних умовах зростає необхідність використання можливостей системи фізкультурної освіти дітей і молоді з метою підготовки їх до самостійного життя. Перегляд шкільних програм з

предмету "Фізична культура" у структурі сучасної середньої освіти вимагає випереджальної розробки прогресивних і методично виправданих концепцій, педагогічних технологій, які мають за мету формування знань в галузі фізичної культури і спорту з метою підвищення духовного, соціального та фізичного здоров'я школярів [1].

Спеціалісти звертають увагу на необхідність кардинальної перебудови навчально-виховного процесу загальноосвітніх навчальних закладів, впровадження інноваційних підходів в систему навчання з урахуванням психофізіологічних закономірностей розвитку дитини.

Низький рівень здоров'я і фізичного стану дітей і учнівський молоді актуалізує проблему зміни системи освіти в галузі фізичної культури. Складність цієї трансформації полягає, насамперед, у тому, що передбачаються не окремі часткові зміни, а перетворення системного й стратегічного характеру, розраховані на далеку перспективу. У цьому зв'язку потрібні змістовні моделі і відповідні інноваційні технології навчання [2].

Розробка і реалізація інноваційних педагогічних технологій навчання активізує діяльність дослідників і практиків в аспекті пошуку найбільш ефективних форм, засобів і методів підвищення результативності педагогічного процесу. Це припускає використання новітніх досягнень науки і практики з метою виключення невиправданих витрат часу і ресурсів; прогнозування і проектування діяльності вчителів та учнів, з метою запобігання її корекції по ходу виконання; використання засобів інформаційних технологій.

З аналізу освітніх інновацій, що діють у сучасних загальноосвітніх навчальних закладах, визначено, що особистісно-орієнтоване навчання становить 26%, розвиваюче – 16%, диференційоване – 9,3%, інтегроване навчання – 10%, рання соціалізація учнів – 14%, національне виховання – 11,3%, духовне виховання – 12,6%, управління – 8% [4].

Освітні інновації, що здійснюються на сучасному етапі розвитку у вітчизняній системі загальної середньої освіти, слід розглядати у змісті,

формах, методах і технологіях навчання й виховання учнів; змісті, структурі, формах і методах управління закладом освіти [3].

За сучасними дослідженнями, з'явилося визначення поняття «інноваційні педагогічні технології», які поєднують в собі упорядковану сукупність дій, операцій та процедур, які забезпечують створення і поопераційне впровадження різних видів педагогічних нововведень, що викликають позитивні зміни в традиційному педагогічному процесі, модернізують і трансформують його.

Уроки фізичної культури містять великий обсяг теоретичного матеріалу, на який виділяється мінімальна кількість годин, тому використання сучасних інформаційних технологій дозволить ефективно вирішити цю проблему.

Так, навчальні інноваційні технології – такий добір операційних дій педагога з учнем, у результаті якого суттєво покращується мотивація учнів до навчального процесу. Серед них значне місце посідають технології особистісно-орієнтовані, інтеграційні, колективної дії, інформаційні, дистанційні, розвиваючі, модульно-розвиваючі тощо [6].

Навчання з використанням інноваційних технологій якісно перевищує класичну освіту. Воно інтегрує процеси, які не можна об'єднувати в межах класичної освіти і навчання, працевлаштування, кар'єри, безперервної освіти.

Важливе місце в системі фізичного виховання учнів займає усвідомлення інформації, тому що це мотивує дітей до самостійних занять фізичними вправами.

Сучасне суспільство нерозривно пов'язане з процесом інформатизації. Відбувається повсюдне впровадження комп'ютерних технологій. При цьому один із пріоритетних напрямків процесу інформатизації сучасного суспільства – інформатизація освіти. Ця тенденція відповідає зміненим цілям середньої освіти, які потребують оновлення методів, засобів і форм організації навчання. Це є одним зі шляхів формування теоретичних знань сучасних школярів.

Проблема створення електронних навчальних посібників з фізичної культури, до яких належать і навчальні презентації для опанування

теоретичними знаннями, на сьогоднішній день дуже актуальна. Це створює умови для отримання та активізації теоретичних знань з фізичної культури на основі використання електронних презентацій та комп'ютерних тестів і збільшення динамізму та виразності викладання. Пропоновані форми призводять до підвищення мотивації, зростанню емоційної виразності уроку [5].

Для оцінки теоретичних знань використовуються комп'ютерні тести на теоретичних уроках фізичної культури. Вони дають можливість: здійснювати реальну індивідуалізацію і диференціацію навчання; вносити обґрунтовані зміни в процес викладання; достовірно оцінювати якість навчання і керувати ним.

Використання тестуючих комп'ютерних програм на уроках фізичної культури дозволяє об'єктивно оцінити теоретичні знання учнів. Комп'ютерна програма сама приведе безліч прикладів, порахує правильні відповіді і виставить об'єктивну оцінку.

Таким чином, інформаційні технології навчання дозволяють учням ефективно і самостійно освоювати теоретичний і методичний розділи навчальних дисциплін з фізичної культури.

Засвоєння системи знань у процесі навчання має поєднуватися з формуванням відповідних навичок. Найпоширенішим є трактування навички як дії, доведеної внаслідок багаторазових, цілеспрямованих вправ до досконалості виконання. Такій дії притаманні відсутність контролю з боку свідомості, якісне та швидке виконання.

При визначенні місця конкретних тем в навчально-виховному процесі необхідно враховувати терміни і освітню спрямованість змісту уроків з різних предметів. Це дозволить використовувати міжпредметну інтеграцію змістовного забезпечення теоретичної підготовки учнів, показати учням практичну значимість засвоєння теоретичного матеріалу, підвищити ефективність формування знань з предмету «Фізична культура».

Одна з головних ознак повноцінності системи теоретичної підготовки - чіткість визначення завдань. В їх формулюваннях повинно бути з якомога

більшою визначеністю вказано, яку передбачається засвоїти інформацію, яке особистісне значення матимуть сформовані знання, яким чином отримані знання можна реалізувати в фізкультурній діяльності в сьогоденні і майбутньому [7].

Практика показує, що відсутність у школярів теоретичних знань з фізичної культури різко знижує ефективність навчання і виховання, зменшує інтерес до занять фізичними вправами, заважає прищеплюванню учням позитивного ставлення і потреби в систематичних самостійних заняттях фізичною культурою. Значення теоретичного матеріалу обумовлено і тим, що він, хоча і не має прямого і безпосереднього впливу на фізичне вдосконалення людини, тим не менш, сприяє суттєвому підвищенню цілеспрямованості, мотивації та ефективності процесу фізичного виховання.

Саме тому виникає необхідність впровадження інноваційних технологій, які б сприяли формуванню теоретичних знань школярів, підвищенню мотивації до занять фізичною культурою та усвідомленому ставленню до свого здоров'я.

Література:

1. Андрєєва О.В. Теоретико-методологічні засади рекреаційної діяльності різних груп населення: дис. д-ра наук з фізичного виховання і спорту: 24.00.02/ Національний ун-т фізичного виховання і спорту України. Київ, 2014. 455 с.

2. Апанасенко Г.Л. Эволюция биоэнергетики и здоровье. СПб : Петрополис, 1992. 123 с.

3. Вачевський М. В. Концепція навчально - виховного комплексу " Школа майбутнього". Актуальні проблеми економіки. 2012. № 5. С. 211-218.

4. Гуслова М.Н. Инновационные педагогические технологии: учеб. пособие для студ. сред. проф. учеб. заведений. М.: Академия, 2010. 288 с.

5. Дибкова, Л.М. Інформатика і комп'ютерна техніка : навч. посібник. Київ: Академвидав, 2011. 464 с.

6. Дичківська І. Інноваційна компетентність педагога. Дошкільне виховання. 2010. №1. С. 7–11.

7. Москаленко Н.В. Педагогічні інновації у фізичному вихованні. Спортивний вісник Придніпров'я. 2009. № 1. С. 19-22.

8. Физическая культура: 5-7 кл.: учеб. для общеобразоват. учреждений / [М.Я. Виленский, И.М. Туревский, Т.Ю. Торочкова и др.]; под ред. М. Я. Виленского. М.: Просвещение, 2019. 239с.

Тур Володимир Миколайович

Магістрант, спеціальність 014.11 «Середня освіта. Фізична культура»

Ждан Дмитро Сергійович

Магістрант, спеціальність 014.11 «Середня освіта. Фізична культура»

Ковальчук Оксана Володимирівна

асистент кафедри теорії та методики фізичного виховання і спортивних дисциплін

Мелітопольський державний педагогічний університет

імені Богдана Хмельницького

ОСВІТА (Сучасні методи викладання)

ФОРМУВАННЯ МОТИВАЦІЇ ШКОЛЯРІВ ДО СИСТЕМАТИЧНИХ ЗАНЯТЬ ФІЗИЧНИМИ ВПРАВАМИ

На сучасному етапі розвитку національної школи в Україні важливим стратегічним завданням реформування змісту освіти є необхідність сприяння фізичному, психічному здоров'ю молоді, врахування потреб індивідуальної корекційно-компенсаційної спрямованості навчання і виховання дітей, утвердження пріоритетів здорового способу життя людини.

У контексті формування всебічно гармонійно розвиненої особистості, важливе місце відводиться зміцненню здоров'я учнів, яке, як відомо, закладається з дитинства в школі, через яку за умови обов'язковості загальної освіти проходять всі діти. Тому їх здоров'я значною мірою залежить від ефективності оздоровчої роботи в школі. Як зазначають педагоги, фізіологи, медики, гігієністи і психологи, останнім часом рухова активність дітей поступово знижується, а в зв'язку з інтенсифікацією процесу навчання підвищується рівень розумового навантаження на нервово-емоційну сферу

учнів. Дослідження в галузі медицини й шкільної гігієни свідчать про "омолодження" і зростання кількості захворювань серцево-судинної та нервової систем, порушення обмінних процесів. За час навчання в школі кількість здорових дітей зменшується у 3-4 рази. На час випуску з школи значна частина учнів набувають хронічних хвороб, при цьому шкоди завдає не сама розумова праця, а її супутник – позбавлений рухів або значно обмежений у них спосіб життя [2].

У складному і багатогранному процесі фізичного виховання дітей одним із пріоритетних напрямів загальноосвітньої школи повинно бути формування в учнів стійкої мотивації до фізкультурної діяльності.

Важливою передумовою формування мотивації є визначення ціннісних орієнтирів кожного учня і вибір на цій основі особисто-значимого і цікавого для школярів навчального матеріалу, який сприяв би виробленню у них моральної впевненості у цінності занять фізичними вправами [1].

Для формування мотивації до систематичних занять фізичними вправами сприяє дотримання таких педагогічних умов:

- формування позитивного ставлення до занять фізичними вправами, результативність якого підвищується при засвоєнні не окремих розрізнених знань про значення фізичних вправ, а цілісної системи в тісній єдності з особисто значимими заняттями фізичною культурою і спортом;

- цілеспрямоване мотивування і стимулювання до активної фізкультурної діяльності;

- прищеплення інтересу до активних занять фізичними вправами;

- озброєння знаннями з фізичної культури та вмінням самостійно займатись фізичними вправами.

Основою методичних рекомендацій формування мотивації школярів до систематичних занять фізичними вправами на основі вдосконалення фізкультурно-освітньої роботи в школі є:

- формування у школярів вміння самостійно займатись фізичними

вправами, яке найбільш успішно здійснюється в спеціально відведеній для цієї мети методичній частині уроку;

- оволодіння учнями теоретичними знаннями (загальноосвітніми, валеологічними та біологічними), що здійснюється у спеціальній теоретичній частині уроку;

- планування навчальних занять з врахуванням різних рівнів фізичної підготовленості школярів та дотримання принципу особистих рекордів. Відповідно до цього принципу темпи приросту основних показників фізичної підготовленості школярів необхідно планувати тільки на основі врахування їх індивідуальних результатів;

- організація фізкультурних занять, спрямованих на формування в учнів наступних умінь: постановка мети, планування, тренування основних фізичних якостей, оцінювання рівня їх розвитку, контроль за функціональним станом організму під час фізкультурних занять та після них;

- використання спеціальних тренувальних засобів в процесі самостійних занять, важливою умовою яких є проведення регулярного комплексного контролю, з метою визначення позитивних зрушень, що сталися в організмі і наочної демонстрації їх школярам (зворотній зв'язок) [3].

У формуванні позитивної мотивації школярів до фізичного вдосконалення визначальне місце має особа вчителя фізичної культури. Багатство його особистості, професійної культури і педагогічної майстерності повинно забезпечувати такі прийоми й способи педагогічного впливу, які збагачують емоційний досвід школярів, розвивають уяву, інтерес, формують у них особистісне ставлення до практики фізичного виховання.

Прищеплення школярам стійкого інтересу до фізичної культури є важливою умовою успішного здійснення їхнього фізичного виховання. Тільки тоді можна досягти всебічного розвитку учнів, зміцнення їхнього здоров'я і підтримки на високому функціональному рівні фізичних і психічних сил і можливостей, коли вони з інтересом ставляться до уроків фізкультури. Тому

настільки важливо систематично проводити в школі роботу з виховання в учнів інтересу до фізичної культури, що є необхідною умовою формування в них звички до систематичних занять фізичними вправами. Це пояснюється двома причинами. По-перше звичка швидше виробляється і стає більш стійкою за умови, якщо учні відносяться до занять з інтересом. По-друге, систематичність припускає і самостійні заняття вдома. Фізичне виховання варто будувати так, щоб у підлітків виникала система інтересів, навичок і звичок, яка б залучала їх до фізичної культури як до складової частини загальної культури людини.

Література:

1. Долбишева Н. Фізичне здоров'я, компоненти і критерії оцінки. Молода спортивна наука України: зб. наук. ст. з галузі ФК і спорту. Львів: ЛДІФК, 2001. Вип. 5. Т. 2. С. 21-24.

2. Ковальова Н. В. Технологія проектування позакласної роботи старшокласників з фізичного виховання: автореф. дис. канд. наук з ФВ і спорту: 2 4.00.02 / Нац. ун-т фіз. виховання і спорту України. Київ, 2013. 45 с.

3. Кондрацька Г. Д. Роль фізкультурної освіти в навчально - пізнавальній діяльності студентів. Фізичне виховання, спорт і культура здоров'я у сучасному суспільстві. 2008. Т.1. С. 189-191.

Шутило Вадим Іванович

Магістрант, спеціальність 014.11 «Середня освіта. Фізична культура»

Проценко Андрій Анатолійович

кандидат педагогічних наук, старший викладач кафедри теорії та методики фізичного виховання і спортивних дисциплін

Рибачок Роман Олександрович

кандидат наук з фізичного виховання та спорту, старший викладач кафедри теорії та методики фізичного виховання і спортивних дисциплін

Мелітопольський державний педагогічний університет

імені Богдана Хмельницького

ОСВІТА (Сучасні методи викладання)

ПІДГОТОВКА БОКСЕРІВ НА ЕТАПІ ПІДГОТОВКИ ДО ОСНОВНИХ

ЗМАГАНЬ

На початку ХХІ століття людство стоїть перед необхідністю більш детального вивчення багатьох галузей свого життя і діяльності з метою пошуку шляхів і засобів осучаснення найбільш важливих їхніх аспектів, урахування актуальних факторів впливу на соціальні, економічні, екологічні, медичні та інші важливі фактори особистісного і суспільного добробуту. Серед найважливіших сфер, що привертають увагу практиків і науковців, залишаються фізична культура і спорт, у тому числі олімпійський, що ставить перед людиною завдання дедалі досконалішої тренуваності.

З - поміж інших вагомих завдань удосконалення системи спортивної підготовки актуальним напрямком постає збільшення змагальної практики як ефективного засобу мобілізації функціональних ресурсів організму спортсменів, стимуляції адаптаційних процесів і підвищення на цій основі ефективності процесу спортивної підготовки. Це проявляється у збільшенні числа змагальних днів і тривалості змагального періоду, числа змагань, стартів, ігор, поєдинків [6]. Реалізація цього напрямку значуща для спортивних єдиноборств, зокрема боксу, де останнім часом не лише збільшилася кількість престижних змагань, але й намітилася стійка тенденція до зміни структури самої змагальної діяльності.

У зв'язку з цим дедалі більшої ваги набуває ефективність тренувального процесу в тих структурних утвореннях річного циклу підготовки, у яких спортсмени здійснюють передзмагальну підготовку. Насамперед привертає увагу етап безпосередньої підготовки до змагання, який у річному циклі є ключовим щодо забезпечення готовності боксерів до головних змагань сезону. При цьому на перший план виходить реалізація системи управління, котра включає планування, моделювання і прогнозування, відбір і орієнтацію на етапах багаторічної спортивної підготовки і її контролю [3].

Аналізуючи практичну роботу тренерів щодо побудови ними підготовки спортсменів протягом року, треба зробити акцент на ролі науково обумовленого етапу безпосередньої підготовки боксерів до головних змагань у

досягненні ними найвищих результатів, які суттєво перевищують попередні досягнення. З метою об'єктивувати процес безпосередньої підготовки до змагань В. Н. Платонов рекомендує: визначити раціональне співвідношення вправ, спрямованих на розвиток різних якостей; встановити оптимальне поєднання великих навантажень і повноцінного відпочинку; навчитися усвідомлювати тренувальні навантаження, відновні заходи і харчування як єдиний процес; удосконалити діагностику оцінки функціонального стану спортсменів, їх реакцій на навантаження з метою індивідуального планування і корекції тренувального процесу; розробити комплекс фізіотерапевтичних і психологічних заходів, що дозволяють як найкраще підготувати спортсмена до відповідного старту вже в процесі змагань.

Ми погоджуємося з думкою В.Н. Платонова щодо такого варіанту планування передзмагального етапу підготовки, оскільки спостерігається необхідна відповідність між величиною тренувальних дій і умовами для їх трансформації в морфологічні і функціональні перетворення, що є основою зростання тренуваності. Етап безпосередньої підготовки до основних змагань набуває характеру самостійного мезоциклу з нетривалими періодами загальної і допоміжної підготовки, спеціальної підготовки і безпосереднього підведення до стартів.

Слід відмітити, що у світовій практиці часто використовується ще одна схема безпосередньої підготовки. Тривалість етапу в цьому випадку складає 6 тижнів, які поділяються на два тритижневі мезоцикли [4].

У першому мезоциклі відсутня загально підготовча частина – робота має специфічний характер, а навантаження поступово знижується від мікроциклу до мікроциклу. Щоденний об'єм роботи в першому мезоциклі складає 3-5 годин, у другому – 1-3 години. Сумарний обсяг роботи на етапі складає 50-60% по відношенню до найбільш напружених етапів року, а інтенсивність її досягає максимальних величин. Особливе значення надається всебічному відновленню спортсмена. На позитивний результат можна сподіватися лише в тому випадку,

якщо впродовж останнього мезоциклу настало повне не лише фізичне, але й психічне відновлення. У цьому плані повинна приділятися велика увага усуненню психічної втоми, зайвої нервової напруги. Дуже важлива також упевненість спортсмена у своїх силах, сформована на основі чіткого усвідомлення як своїх можливостей, так і сил основних суперників [5].

Крім названих форм підготовки спортсменів до основних змагань, існує ще одна, яка останніми роками успішно конкурує у світовій практиці. Суть її полягає в тому, що основні відбіркові змагання (чемпіонат країни) відбуваються незадовго до основних стартів сезону. До чемпіонату країни проводиться спеціальна підготовка. Опісля ж спортсмени, що потрапили до команди, впродовж декількох тижнів проводять тренування за принципом побудови передзмагальних мезоциклів.

Поділяючи думку авторів щодо загальної тривалості етапу безпосередньої підготовки кваліфікованих спортсменів до основних змагань сезону від 5 до 8 тижнів, оптимальним бачимо проміжок часу між чемпіонатами країн і великими змаганнями сезону, які поділяється на два періоди – період відновлення і період безпосередньої підготовки боксерів до наступних змагань [2, 1].

Отже, виокремлення періоду безпосередньої підготовки спортсменів до головних змагань продиктоване вимогами сьогодення і є необхідним етапом, здатним викликати додатковий адаптаційний стрибок і досягти найвищого спортивного результату.

Література:

1. Виноградов В. Е. Стимуляция работоспособности и восстановительных реакций в системе тренировочных воздействий в подготовке квалифицированных спортсменов : автореф. дис. степени д-ра наук по физ. воспитанию и спорту: 24.00.01. Киев, 2010. 53 с.

2. Кіпріч С. В. Особливості побудови процесу тренування юних єдиноборців у контексті останніх досліджень. Молода спортивна наука України: зб. наук. праць з галузі фізичної культури та спорту. Вип. 14: у 4-х т. Львів :

НВФ Українські технології, 2010. Т. 1. С. 131-135.

3. Кличко В. Бокс: многоэтапный контроль базовой подготовленности. К.: Нора-принт, 2000. 70 с.

4. Платонов В. Н. Система подготовки спортсменов в олимпийском спорте. К.: Олимпийская литература, 2004. 808 с.

5. Kinetics of pulmonary VO_2 and femoral artery blood flow and their relationship during repeated bouts of heavy exercise/ E. Masako etc. European Journal of Applied Physiology. 2005. December. V. 95. No 5-6. P. 418 –430.

6. Tong T.K, Fu. F. H., Quach B, Lu K. Reduced sensations of intensity of breathlessness enhances maintenance of intense intermittent exercise. European Journal of Applied Physiology. 2004. Vol. 92, № 3. P. 75–284.

Васюков Віталій Валерійович

Магістрант, спеціальність 014.11 «Середня освіта. Фізична культура»

Проценко Андрій Анатолійович

кандидат педагогічних наук, старший викладач кафедри теорії та методики фізичного виховання і спортивних дисциплін

Ковальчук Оксана Володимирівна

асистент кафедри теорії та методики фізичного виховання і спортивних дисциплін

Мелітопольський державний педагогічний університет імені Богдана Хмельницького

ОСВІТА (Соціальна педагогіка)

ПОПУЛЯРИЗАЦІЯ ОЗДОРОВЧОЇ РУХОВОЇ АКТИВНОСТІ ЧЕРЕЗ СПОРТИВНО-МАСОВІ ЗАХОДИ СИСТЕМИ СПОРТУ ДЛЯ ВСІХ

Використання різноманітних засобів фізичного виховання сприяє профілактиці захворювань, підвищенню працездатності, збільшенню тривалості життя, організації повноцінного дозвілля, боротьбі зі шкідливими звичками, створює умови пізнання власних можливостей і забезпечує оптимальні обсяги рухової активності [2].

В Україні, на відміну від багатьох європейських країн, зростають показники смертності людей працездатного віку. Складаються сприятливі умови для прогресування серцево-судинних захворювань. Кількість населення України з 52,056 млн. у 1992 році зменшилася до 42,584 млн. у 2017 році. Спостерігається погіршення стану здоров'я населення з різко прогресуючими хронічними хворобами серця, гіпертонією, неврозом, артритом, ожирінням тощо.

Пропаганда фізичної культури та спорту – це важливий засіб спрямований на подальше збільшення кількості тих, хто займається фізичною культурою та спортом. Спортивно-масовий захід є невід'ємною частиною її ефективного проведення. Усі форми пропаганди мають бути спрямовані на яскравий, дохідливий показ соціального значення фізичної культури і спорту, їх ролі і місця у фізичному вихованні, зміцненні здоров'я, підвищенні працездатності, продовженні творчого довголіття [3].

Розуміння сенсу спортивно-масових заходів як карнавальних свят надає можливість пояснити глибокі причини їхньої популярності. Насправді, вийшовши за межі звичного життя, перевдягнувши повсякденні речі на спортивно-карнавальну форму, відчуваючи насолоду від спостереження за грою, людина немов залишає за рамками свою соціальність, статусну та професійну приналежність, буденні ролі. Головна цінність, яку дарують ці свята – відчуття свободи від соціальних обмежень.

Програма змагань повинна бути складена так, щоб інтерес до поєдинків весь час зростав. Так, наприклад, у змаганнях з гімнастики спочатку виступають спортсмени молодших розрядів, а наприкінці – найсильніші. Узмаганнях зі спортивних ігор спочатку проводяться матчі дитячих, юнацьких команд і команд літніх фізкультурників, а на завершення – виступають дорослі команди[5].

Культура сприйняття спортивних змагань багато в чому залежить від рівня знань глядачів щодо специфіки виду спорту, правил змагань і особливостей їх інтерпретації, особливо в період гострих, конфліктних

моментів спортивної боротьби. Тому повідомлення повинні не лише інформувати любителів спорту, але значною мірою орієнтувати їх громадську поведінку. Потрібна спрямована підготовка спортивних коментаторів, здатних виконувати роль справжнього "лідера думок" на спортивній арені [5].

Важливими формами агітаційно-пропагандистської роботи на спортивних аренах є зустрічі глядачів поза змаганнями із спортсменами, тренерами, суддями, активними фізкультурниками, ветеранами праці і спорту та ін. Введення їх у практику спортивних стосунків означає одночасно і створення нових спортивних ритуалів, у яких виражається позитивне відношення глядачів до спортсменів, до створення рівних умов для усіх учасників змагань.

Під час змагань треба інформувати глядачів (це виконує суддя-інформатор) про хід спортивної боротьби між окремими учасниками та командами. Він розповідає глядачам про учасників змагань, дає їм спортивну характеристику, розповідає про перемоги, які одержував спортсмен чи команда до цих змагань. Оголошуючи результати, суддя-інформатор повинен порівняти їх з вимогами спортивної класифікації, і рівнем вищих досягнень-рекордів району, міста, країни. Кожні змагання повинні носити характер великого спортивного свята [5].

У масовому спорті змагання є стимулом для підвищення рухової активності людини. Важливим є сам факт участі у спортивно-масовому заході. Спортивний результат має передусім значення для самого учасника як показник рівня його фізичної підготовленості. Провідні функції – виховна, підвищення фізичної активності, оздоровча, рекреаційно-культурна. Відмінна риса – доступність для широких мас дорослого населення. Тут немає спеціального відбору, заняття можливі за місцем роботи, навчання, проживання, відпочинку. Головне в масовому спорті – регулярні заняття з підготовки до змагань, участь у них, прагнення перемогти суперників, "перемогти себе", покращити особистий рекорд.

У системі фізкультурно-оздоровчої роботи спортивно-масові заходи висвітлюються як змагальна, ігрова діяльність, учасники якої з урахуванням їхнього віку, статі, підготовленості мають приблизно однакові шанси перемогти в доступних їм вправах. Ця доступність створюється спеціальним підбором змагальних дисциплін, складності та довжині дистанції, ваги предметів, що використовуються, а також часом та інтенсивністю виконання вправи. Крім того для занять із різним контингентом учасників, з метою забезпечення рівних можливостей кожного учасника для досягнення перемоги, використовуються гандикапи, фори, зрівнюючі коефіцієнти й додаткові бали. У фізкультурно-оздоровчих групах змагання проводяться не тільки з метою перевірки вмінь та навичок, засвоєних в результаті занять фізичними вправами, але й з метою організації активного, оздоровчого відпочинку. Це зумовлює особливості підготовки та проведення спортивно-масових заходів у системі фізкультурно-оздоровчої роботи з населенням [1].

У практиці вітчизняного фізкультурного руху використовується багато різноманітних масових заходів, у тому числі літні спортивні ігри серед молоді України, масові спортивні змагання серед учнів та студентів, спартакіади школярів, змагання у таборах відпочинку та оздоровлення, змагання серед ветеранів, військовослужбовців, державних службовців, працівників правоохоронних органів, людей з особливими потребами, всеукраїнські змагання з футболу, ігри та спортивно-дитячі змагання, спартакіада для дітей з особливими потребами, Всеукраїнська естафета "Спорт для всіх єднає Україну" та багато ін.

Так, з метою залучення населення до занять в фізкультурно-оздоровчих групах доцільно проводити заходи агітаційно-пропагандистської спрямованості. Головна їх ціль – підвищення рівня фізкультурних знань населення, надання можливості перевірити власні сили в тих чи інших вправах. Ця мета досягається шляхом проведення показових заходів, в тому числі за участю чоловіків та жінок різного віку. При цьому бажано, щоб серед учасників таких змагань була велика

кількість представників того контингенту, який необхідно залучити до фізкультурно-оздоровчих занять [4].

Також серед видів спортивно-масових заходів агітаційно-пропагандистської спрямованості є: відкриті змагання, конкурси, бліцтурніри для всіх бажаючих, а також змагання для новачків, включених до складу фізкультурно-оздоровчих груп. У найпростіших змаганнях, виконуючи доступні їм вправи, новачки показують свої перші рекорди – вихідні показники для подальшого вдосконалення рухових навиків та фізичних якостей [4].

Змагальні форми спортивно-масових заходів викликають велику зацікавленість у дітей та підлітків, а також у дорослих. Для того, щоб змагання носили масовий характер, проходили емоційно, цікаво і корисно потрібно при їх організації дотримуватися певних правил. Про умови, час та місце проведення потрібно своєчасно повідомляти глядачів, види та програма змагань повинні відповідати віку, статі, рівню підготовленості учасників і викликати їх підвищену зацікавленість. Місця проведення змагань повинні бути добре оформленими, підсумки рекомендується підводити зразу після закінчення змагань і супроводжувати нагородженням переможців і призерів.

Література

1. Антушевич Е.В., Карчевская Е.Н. Разработка маркетинговой стратегии спортивной организации. Вестник ГГТУ им. П.О. Сухого. 2016. 3(66). С.80–86.

2. Благій О., Андрєєва О. Рухова активність як фактор формування здорового способу життя учнівської молоді. Актуальні проблеми фіз. виховання, реабілітації, спорту та туризму. Тези доп. III Міжнар. наук.-практ. конф. 13–14 жовтня 2011 р. Запоріжжя; 2011, С. 27–28.

3. Винничук О. Фізична культура в освітній практиці Буковини кінця XIX–початку XX століття. Вісник Тернопільського нац. пед. ун-ту імені Володимира Гнатюка. Серія: Педагогіка. Зб. наук. пр. Тернопіль, 2014;2, с. 17–23.

4. Гацко О.В., Євдокимова Л.Г. Фізкультура і спорт в сучасних умовах. В: Дослідження молодих учених у контексті розвитку сучасної науки. Матеріали

IV Всеукр. наук.-практ. конф. Київ, 2015, С. 3–9.

5.Кашуба В.О., Юхно Ю.О., Хмельницька І.В. Застосування сучасних інформаційних технологій у період проведення та завершення спортивних змагань. Фізичне виховання, спорт і культура здоров'я у сучасному суспільстві. Зб. наук. праць Східноєвроп. нац. ун-ту імені Лесі Українки. Луцьк, 2012. Вип.1, С. 119–26.

Білокузов Олег

викладач вищої категорії

*Відокремлений структурний підрозділ «Маріупольський фаховий коледж
Державного вищого навчального закладу
«Приазовський державний технічний університет»
ОСВІТА (Проблеми підготовки фахівців)*

ПРОБЛЕМИ ФАХОВОЇ ПІДГОТОВКИ СТУДЕНТІВ КОЛЕДЖІВ АВТОТРАНСПОРТНОГО НАПРЯМУ

Сьогодні роботодавці, працюючи в сучасних економічних умовах, висувають підвищені вимоги до випускників, вимагаючи від них результату фактично з моменту працевлаштування.

Ці вимоги є великим списком бажаних якостей для свого потенційного співробітника – наявність досвіду роботи, професіоналізм, уміння застосовувати отримані теоретичні знання на практиці, здатність приймати нестандартні рішення.

В результаті оцінки побажань роботодавців, діяльність випускника для сфери автотранспортного виробництва, повинна ґрунтуватися на необхідних якостях фахівців автотранспортного профілю:

- відрізнятися інтегрованістю професійних компетенцій;
- мати соціокультурний, інтелектуальний і моральний потенціал особи;
- у своїй трудовій діяльності знати і використовувати професійну термінологію;

- знати нормативно-правову базу перевізного процесу;
- знати особливості перевезень усіма видами транспорту;
- знати тенденції розвитку і проблеми транспортної галузі;
- уміння працювати в команді;
- бути здатним до підвищення кваліфікації і подальшого навчання.

Таким чином у роботодавців з'являється все більше вимог до знань і навичок, які повинен мати та вміти застосовувати претендент на вакантну посаду.

Необхідною умовою забезпечення якості фахової передвищої освіти є організація системного підходу, заснованого на моніторингу освітнього процесу і його результатів. Без здійснення постійного зворотного зв'язку процес навчання стає малоефективним, а рівень об'єктивності прийнятих управлінських рішень стає недостатньо високим і реалізація управлінських рішень по підвищенню якості освітнього процесу ускладнюється.

Професійна освіта повинна чутливо реагувати на запити ринку праці, орієнтуючись на зміну ситуації. Від молодих фахівців, окрім професійних компетенцій, вимагаються здатність до перенавчання, універсальність, гнучкість, уміння працювати в різних колективах, швидко освоювати нові технології. В зв'язку з цим потрібний інший підхід в організації навчального процесу.

Важливим напрямком у реалізації адаптації студентів транспортних спеціальностей до подальшої професійної діяльності є тісна взаємодія з потенційними роботодавцями, а також облік їх вимог і рекомендацій у процесі розробки навчально-методичної і програмної документації по підготовці фахівців автотранспортного профілю.

Таким чином, з'являється далекою можливістю зв'язати процес теоретичного навчання з реальною діяльністю автотранспортних підприємств, що належним чином може бути відображено в навчально-методичній документації, яка розробляється профільними цикловими комісіями. Такими

навчально-методичними матеріалами можуть служити: навчальні та робочі програми дисциплін, конспекти лекцій, методичні вказівки до практичних робіт, методичні вказівки до курсових проектів, а також засоби діагностики.

Щодо адаптації навчальних і робочих програм дисциплін потрібно відзначити необхідність забезпечення цілісності процесу підготовки, що обумовлює необхідність дотримання єдиного підходу до розробки навчальної програмної документації. Вона повинна розроблятися на основі відбору завдань, спрямованих на аналіз компетентностей.

У цьому зв'язку однозначно проглядається необхідність творчого співробітництва педагогічного колективу та представників автотранспортного підприємства. Результатом такого співробітництва повинна бути новаторська методична розробка по курсовому або дипломному проектуванню з особливостями реальної діяльності автотранспортного підприємства.

Слід зазначити, що процес підготовки фахових молодших бакалаврів автотранспортного напрямку в сучасних умовах повинен бути заснований на застосуванні принципів прямого і зворотного зв'язку з роботодавцями і побудований з урахуванням взаємодії двох типів ринків – ринку освітніх послуг і ринку праці.

Література:

1. Дуальна освіта в Україні. Презентація концепції підготовки фахівців за дуальною формою здобуття освіти [Електронний ресурс] - Режим доступу: <https://www.ukrinform.ua/rubric-presshall/2390411-dualna-osvita-v-ukraini.html>.

2. Закон України «Про фахову передвищу освіту» №2745-VIII

3. Кругликов, Г. И. Методика профессионального обучения с практикумом: учеб, пособие для студентов высш. учеб, заведений / Г. И. Кругликов. - М.: Издат. центр «Академия», 2005. -288 с.

4. Професійна освіта: Словник / За ред. Н.Г. Ничкало. - К. : Вища школа, 2000. - 153 с.

5. Химинець В.В. Інноваційна освітня діяльність / В.В. Химинець. - Ужгород : Інформаційно-видавничий центр ЗІППО, 2007. - 364 с.

Антипова Аліна Костянтинівна
курсант 3 курсу, ФПФПСР, спеціальність 081 «Право»
Дніпропетровський державний університет внутрішніх справ
ОСВІТА (Сучасні методи викладання)

СУЧАСНІ МЕТОДИ ВИКЛАДАННЯ МОВ

У сучасному суспільстві з кожним днем ми все більше й більше стикаємося з сучасними технологіями, саме тому процес викладання повинен також адаптуватися до сучасних умов й впроваджувати у даний процес інноваційні методи викладання. Відтак необхідно звернути особливу увагу на впровадження даних методів у викладанні іноземних мов.

Говорячи про сучасні методи викладання необхідно акцентувати увагу на сучасних можливостях доступу до інтернет мереж. Відтак ми повинні розуміти, що на сьогоднішньому етапі розвитку існують безліч можливостей створювати свої та користуватися вже існуючими даними, а отже це значно збільшує сферу вивчення мови.

Необхідно наголосити, що існує безліч додатків за допомогою яких можна вивчати слова, контролювати рівень їх вивчення відпрацьовувати навички написання. Дані методи краще застосовувати для самостійного вивчення слів та набуття більш якісних практичних навичків [1].

Ми пропонуємо застосовувати додатки з обміном знань у яких люди з різних країн спілкуються з метою вивчення мови. Даний метод допоможе перейняти навички від носіїв мови, що значно покращить рівень знань у слухачів й допоможе їм у майбутньому у спілкуванні з носіями мови [2].

Крім того, що студенти можуть поза навчанням застосовувати данні методи вивчення мов. Необхідно наголосити, що викладачі також повинні

застосовувати у своїй роботі інноваційні технології котрі не тільки зможуть покращити рівень знань, але й зацікавить більшу кількість слухачів до вивчення даного предмету.

Саме тому ми пропонуємо впроваджувати у свою діяльність такий метод викладання як перегляд фільмів. Проте необхідно розуміти, що для початку краще дивитися короткі відео з субтитрами англійською, щоб студенти звикали до даного виду занять поступово. Даний аспект зможе покращити рівень розуміння носіїв та сприймання матеріалу на слух, що в подальшому буде необхідною частиною їх діяльності .

У даному аспекти можна звернути увагу на створення квестових завдань на парах з метою залучення всіх студентів до заняття. Працюючи у команді всі будуть поглинуті виконанням певних завдання, що в результаті призведе до кращого засвоєння матеріала, та залучення більшої кількості слухачів до проведення самого заняття.

Можна пропонувати слухачам як варіант підготовки до пари зйомку відео з застосуванням пройденого матеріалу, це допоможе не лише краще засвоїти інформацію, але й зацікавить слухачів до творчого підходу до вивчення мови. Й допоможе даним особам швидше впоратись з матеріалом, котрий надається викладачем під час пари.

Одним з варіантів використання сучасних методів може виступати залучати студентів до проведення пар, у формі приготування презентації на певні аспекти теми з метою наочного прикладу, адже в залежності від кожної людини хтось краще запам'ятовує коли показано схематично, а хтось краще сприймає на слух. У такий спосіб ми будемо задіювати всі аспекти пам'яті, що покращить запам'ятовування.

Виходячи з вище наведеного ми пропонуємо збільшити залучення кількості інноваційних технологій, адже це покращить не тільки рівень знань, але й інтерес до вивчення мови. А використовуючи запропоновані вище методи

ми залучимо більшу кількість слухачів до проведення заняття, що краще вплине на їх рівень знань.

Література:

1. Топ 20 додатків для вивчення англійських слів: перелік. URL: <https://www.englishdom.com/blog/6-prilozhenij-dlya-izucheniya-anglijskix-slov/> (дата звернення 12.09.2021)

2. Топ-7 сайтів для спілкування з носіями мови: перелік. URL: <https://grade.ua/uk/news/top-7-sajtov-dlya-obshheniya-s-nositelyami-yazyka/> (дата звернення 12.09.2021)

3. Фільми англійською мовою за рівнями: перелік. URL: <https://studway.com.ua/anglomovni-filmi-za-rivnyami/> (дата звернення 12.09.2021)

***Керівник:** Шманатова А. С. старший викладач кафедри
українознавства та іноземних мов, ДДУВС*

Ахтирський Віталій Миколайович
*курсант 3 курсу, ФПФПСР, спеціальність 081 «Право»
Дніпропетровський державний університет внутрішніх справ*
ОСВІТА (дистанційна освіта у вищій школі)

ДИСТАНЦІЙНА ОСВІТА У ВИЩІЙ ШКОЛІ

Сучасні умови життя змушують нас впроваджувати дистанційне навчання у закладах вищої освіти, саме тому питання вивчення мов у даній ситуації на даний момент набуває все більшої актуальності.

Вивчаючи дану ситуацію ми не можемо не звернути особливу увагу на такі мережі, як ZOOM та big blue button котрі під час пандемії набули неабиякої популярності, адже саме вони надають можливість цілій групі поводити заняття у онлайн мережі [1;2].

Дані програми дуже сильно допомогли викладачам різних предметів, утому числі й викладачам англійської спілкуватися в реальному часі зі слухачами та продовжувати надавати їм необхідну для вивчення інформацію.

Проте ми розуміємо, що дані системи не ідеальні й вони не можуть охопити весь спектр знань котрі повинні отримати студенти. Відтак ми повинні зауважити, що пори те, що іноземна мова є гуманітарною дисципліною й здавалося б є не настільки складною як деякі технічні чи природничі, проте вони все одно повинні відпрацьовуватися на практиці.

Саме тому ми пропонуємо, користуватися не лише зазначеними вище програмами, але й іншими. Яскравим прикладом програми, що застосовується викладачами для відпрацювання практичних навичок, є система MOODLE. Вона надає можливість студентам відпрацьовувати отриманні на парі навички виконуючи певні завдання.

Відтак використовуючи дану систему викладачі будуть оцінювати рівень засвоєння інформації котра надається на парі, а також зможуть виявляти недоліки у засвоєнні одразу після закінчення тематики, що дасть змогу викладачу ще раз звернути увагу на складні моменти та допомогти краще засвоїти інформацію.

Також під ас дистанційного навчання ми пропонуємо викладачам приділяти більшу увагу іноваційним методам викладання, що зацікавить особу до вивчення даного предмету. Відтак ми пропонуємо у межах навчальної програми надавати можливість студентам самостійно опрацьовувати певні теми й створювати на базі них певні перзентації, котрі б вони демонстрували під час заняття та пояснювали можливо певні правила своїм однокурсникам.

Даний аспект заохотить курсантів до більш якісного вивчення певних складних аспектів тематики й більш детальне та схематичне їх опрацювання допоможе краще зрозуміти, не лише тому хто це підготує але й усій групі.

Одним з аспектів гарного вивчення мови могла б стати змагальність відтак на сьогодні існує безліч програм з вивчення мов. Ми пропонуємо певній

групі реєстрацію в одній з них та кожну пару перевіряємо хто чого досяг з минулого заняття. Можливо навіть застосовувати певні види заохочень. Дана методика допоможе не лише зацікавити більшу кількість слухачів, але й підвищить рівень знань, оскільки слухачі будуть вивчати мову не лише на парі й під час підготовки до неї, а постійно.

Відтак ми хочемо дійти висновку, що сучасний стан суспільства потребує від нас вміння адаптуватися, в тому числі й до умов навчання. Саме тому ми на сьогодні створено велику кількість сайтів та платформ, котрі допомагають як викладачам так і студентам в таких складних життєвих ситуаціях продовжувати навчатися онлайн. Сьогодні ми можемо спокійно переходити у світ онлайн навчання та не втрачати можливості гарного оволодіння предметом попри карантинні обмеження. Тобто дистанційне навчання на сьогодні стало більш розвинутим та не впливає на рівень підготовленості. Тобто на сьогодні дистанційне вивчення мов може нормально функціонувати та надавати необхідний рівень знань.

Література:

1. Програма для організації відео конференції URL : <https://zoom.us/> (дата звернення 23.09.2021)
2. Програма для організації відео конференції URL : <https://bigbluebutton.org/> (дата звернення 23.09.2021)
3. Віртуально навчаюча мережа URL : <https://moodle.org/?lang=ru> (дата звернення 23.09.2021)

Керівник: Шманатова А. С. старший викладач кафедри
українознавства та іноземних мов

Оксимець Тетяна Вадимівна
студентка 2 курсу (магістратури), спеціальності 014.04 Середня освіта
(Математика)
Ніжинський державний університет імені Миколи Гоголя
ОСВІТА (Сучасні методи викладання)

РЕАЛІЗАЦІЯ ПРИКЛАДНОЇ СПРЯМОВАНOSTІ КУРСУ МАТЕМАТИКИ З МЕТОЮ ВИХОВАННЯ КОМПЕТЕНТНОГО ШКОЛЯРА

Математика є шкільною дисципліною, що значним чином впливає на компетентність людини, дозволяє вивчати будь-які реальні процеси та їх наслідки у питаннях екологічної безпеки соціуму тощо. Потужним засобом математичного моделювання будь-яких життєвих процесів є диференціальні рівняння. Характерною ознакою диференціальних рівнянь є наявність багатьох розв'язків і не можна однозначно знайти залежність між величинами, що характеризують цей процес, без використання початкових умов. Продемонструвати школярам такі поняття як «загальний» та «частковий» розв'язок краще всього, на нашу думку, розв'язуючи конкретні, важливі для екологічної компетентності школяра наведені нижче задачі. При цьому нам імпонує думка про організацію процесу навчання у вигляді ігрових чи рольових технологій, де задачі пропонуються як завдання для наукової лабораторії та презентація її досягнень (є директор лабораторії, наукові співробітники, представники преси, гості закордонних наукових установ та інші особи) [1, с. 45; 2]. Розглядаємо такі задачі.

Задача 1. Знайдіть закон зменшення маси ліків в організмі людини, якщо через одну годину після введення 20 мг маса препарату зменшується учетверо і швидкість розчинення прямо пропорційна часу.

Розв'язання. Візьмемо $m(t)$ – маса лікувального препарату в організмі людини в момент часу t , тоді $m'(t)$ – швидкість його розчинення. Згідно умов задачі швидкість розчинення прямо пропорційна часу. Тому рівняння, що описує

математичну модель процесу буде виглядати таким чином: $m'(t) = -kt$, де k – стале додатне дійсне число. Загальним розв'язком цього диференціального рівняння є множина функцій $m(t) = -\frac{kt^2}{2} + C$. Використовуємо початкову умову: $m(0) = 20$, маємо $C = 20$ і, отже $m(t) = -\frac{kt^2}{2} + 20$. Тепер враховуємо умову, що $m(1) = 5$, і обчислюємо $k=30$. Таким чином, можемо записати, що зменшення маси лікувального препарату в організмі людини відбувається за законом $m(t) = 20 - 30t^2$. *Відповідь:* $m(t) = 20 - 30t^2$.

Підкреслимо, що при розв'язанні математичних задач педагог має не забувати й про реалізацію культурно-історичного змісту математики й активно використовувати історичний матеріал, пов'язаний з навчальною темою [3, с.49]. Наступною задачею, що пропонується для розв'язання «науковій лабораторії» членами якої є школярі 11 класу, може бути прикладна задача, математична модель якої приводить до диференціального рівняння показникового зростання (спадання).

Задача 2. Відомо, що швидкість розмноження бактерій пропорційна їхній кількості в даний момент часу. Кількість бактерій подвоюється протягом трьох годин. Знайдіть залежність кількості бактерій від часу [4].

Розв'язання. Позначимо через $P(t)$ – кількість бактерій у популяції в момент часу t і, пригадавши, що швидкість розмноження бактерій є похідною від кількості $P'(t)$, одержимо диференціальне рівняння математичної моделі нашої задачі, а саме, рівняння показникового зростання $P'(t) = kP(t)$, де $k > 0$.

Маємо: $\frac{P'(t)}{P(t)} = k$, що можна переписати у вигляді $(\ln P(t))' = k$. Звідси $\ln P(t) = kt + C_1$, де C_1 – деяка стала, яку для зручності позначимо як $\ln C$. Після перетворень на основі властивостей логарифмів маємо загальний розв'язок $P(t) = Ce^{kt}$. Тепер з цієї множини функцій виокремлюємо ту, яка описує заданий процес розмноження бактерій. Для цього слід використати початкову умову:

$P(0) = P_0$, і одержимо, що $C = P_0$. Друга ж умова $P(3) = 2P_0$ дозволяє нам визначити значення e^k : $P_0 = P_0 (e)^{3k}$, $e^k = 2^{1/3}$.

Таким чином, кількість бактерій в момент часу t визначається за законом $P(t) = 2^{1/3} P_0$. *Відповідь:* $P(t) = 2^{1/3} P_0$.

Отже, проведення навчального заняття у такому форматі уявляється нам доцільним, оскільки виховує їх математичну компетентність і (за анкетами школярів) сприяє кращому розумінню навчального матеріалу, дозволяє проявити ініціативу, лідерські якості, враховує особистісні риси учнів при розподіленні ролей в грі. Також необхідно додати, що такий підхід до проведення уроку максимально сприяє й самореалізації педагога у навчальному процесі та легко переводиться у формат дистанційної освіти, що на сьогодні є актуальною частиною організації навчального процесу [5].

Література:

1. Лосєва Н.М. Самовдосконалення викладача: навчально-методичний посібник. Видання друге, перероблене. – Донецьк, ДонНУ, 2004. – 300 с.
2. Losyeva N. Game Frame of Reference as a of Preconditions for Students and Teachers Self-Realization/ Natalie Losyeva // Journal of Research in Innovative Teaching. Publication of National University. Volume 2, Issue 1, March 2009. – La Jolla, CA USA.
3. Пузирьов В.Є. Використання історичного матеріалу при викладанні вищої математики – один з чинників розвитку пізнавального інтересу студентів // Наукові записки Кіровоградського державного педагогічного університету ім. В. Винниченка. Серії «Проблеми фізико-математичної і технологічної освіти» - 2015.- №8. С.47-52.
4. Соколенко Л.О., Філон Л.Г., Швець В.О. Прикладні задачі природничого характеру в курсі алгебри і початків аналізу: практикум. Навчальний посібник. – Київ: НПУ імені М.П. Драгоманова, 2010. – 128 с.

5. Буркіна Н.В. Самореалізація викладача вищого навчального закладу і дистанційне навчання/ Н.В. Буркіна, Н.М. Лосєва //Комп'ютер у школі та сім'ї . 2010. №4(84). - С.39-41.

Керівник: Пузирьов В. Є., професор, доктор фізико-математичних наук

Попович Анастасія Олексіївна
Курсант 2 курсу ФПФПСР, спеціальності 081 «Право»
Дніпропетровський державний університет внутрішніх справ
ОСВІТА (Проблеми підготовки фахівців)

ПРИЙОМИ ЗАСВОЄННЯ ПРОФЕСІЙНОЇ СПЕЦІАЛІЗОВАНОЇ ЛЕКСИКИ ІНОЗЕМНОЮ МОВОЮ КУРСАНТАМИ

Мовна підготовка працівника поліції - це складова частина підготовки працівника МВС. Щоб досягти стандартів та вимог до вивчення іноземних мов, у системі МВС організовується та здійснюється мовна підготовка особового складу. Володіння іноземною мовою є обов'язковою складовою в діяльності працівника поліції, тому дуже важливо, щоб на початку навчання у курсантів було бажання вивчати іноземну мову. Дуже важливо сформувати сучасну систему вивчення іноземної мови, щоб підвищити рівень ефективності вивчення мови для курсантів. Сучасний метод вивчення іноземних мов являє собою гармонійне поєднання багатьох способів навчання іноземним мовам.

Проблема вивчення термінологічної лексики професійного спрямування завжди була і є актуальною у сучасному світі. Термінологічна лексика необхідна курсантам за фахом з метою отримання професійної інформації та для ведення професійно-орієнтованої бесіди. Тому сучасні викладачі іноземної мови у вищій школі застосовують різні прийоми засвоєння іноземної мови, які будуть ефективні та зрозумілі для курсантів на етапі вивчення мови. Викладачами на заняттях з іноземних мов застосовуються різні кросворди, ребуси та інтелектуальні ігри, які дають змогу швидше запам'ятовувати нові

лексичні одиниці. Сучасна комунікативна методика пропонує широке впровадження в навчальний процес активних нестандартних методів і форм роботи для кращого свідомого засвоєння матеріалу.

У практиці виявили досить високу ефективність таких форм роботи як індивідуальна, парна, групова і робота в команді. Найбільш відомі форми парної і групової роботи:

- внутрішні (зовнішні) кола (inside/outside circles);
- мозковий штурм (brain storm);
- читання зигзагом (jigsaw reading);
- обмін думками (think-pair-share);
- парні інтерв'ю (pair-interviews) та інші. Тим самим курсантам простіше запам'ятовувати матеріал на заняттях, який вони будуть використовувати у своїй професійній діяльності.

Так, форма роботи brain storm налаштовує курсантів на активне запам'ятовування нової лексики та повторення вже вивченого матеріалу у рамках активної мозкової групової діяльності. Обмін думками або think-pair-share сприяє розвитку когнітивних та креативних навичок курсантами, коли вони можуть у групі поділитися своєю думкою щодо заданої теми, застосовуючи вивчену термінологію. Якщо говорити про завдання парні інтерв'ю (pair-interviews), то такий вид завдання є широко вживаним та дуже дієвим при розвитку мовленнєвих навичок. Курсантам надається ситуативне завдання, при якому вони мають відтворити розмову у вигляді діалогу, інтерв'ю, допиту, затриманню підозрюваного тощо та використати при цьому вивчену лексику за темою.

Отже, дуже важливо використовувати різні прийоми для вивчення іноземної мови у закладах вищої освіти, в яких іноземна мова викладається за професійним спрямуванням. Тому що знання англійської мови в сучасному світі є своєрідним вікном у світ. Володіючи мовою міжнародного спілкування, майбутні поліцейські зможуть досягти поставлених цілей за допомогою нових

можливостей, стати на рівень вище у своїй професійній сфері та здобути затребуваність.

Література:

1. Електронний ресурс. Режим доступу:
<https://nuou.org.ua/assets/documents/osn-zas-mp.pdf>

Стариков Іван Віталійович
*здобувач вищої освіти II курсу факультету підготовки фахівців для
підрозділів кримінальної поліції
Дніпропетровський державний університет внутрішніх справ
ОСВІТА (Проблеми підготовки фахівців)*

НАВЧАННЯ КУРСАНТІВ ПРОФЕСІЙНОЇ АНГЛІЙСЬКОЇ МОВИ НА ЗАНЯТТЯХ З ІНОЗЕМНОЇ МОВИ

Знання іноземної мови сьогодні є невід'ємним показником професійної компетентності сучасного спеціаліста будь-якої сфери діяльності. Прагнення до практичного володіння мови зростають, у міру зростання освітньої міграції, розвиваються масштаби професійної мобільності, масового туризму. Але протягом навчального періоду здобувачі вищої освіти зазвичай не мають мотивації до навчання іноземної мови, і можливі перспективи її використання у майбутній професійній діяльності для них поки що незрозумілі.

Продуктивна публікація та вивчення іноземної мови залежать від таких впливових факторів, як розуміння важливості позитиву вивчення та необхідності знання іноземної мови. Мотивація вивчення іноземної мови є надзвичайно ефективною характеристикою, яка може полегшити процес навчання. Значною основою для створення мотивації та позитивного оновлення вивчення іноземної мови є соціально-освітня модель володіння іноземною мовою. [3, с.7].

Предмет «Іноземна мова» як один з навчальних дисциплін державного

освітнього стандарту має значні можливості для формування умов особистого, професійного, культурного розвитку майбутнього правоохоронця. У процесі навчання іноземні мови створюють умови для формування майбутнього спеціаліста, який володіє іноземною мовою у повсякденному та загальнокультурному житті. Курсантам потрібна англійська мова, адже вони працюють у сфері юриспруденції. Крім того, вони повинні володіти навичками перекладу та складання різних юридичних документів, які вимагають від них знання граматики та юридичної термінології англійської мови. Саме поліція найчастіше спілкується з носіями англійської мови і тому правоохоронці повинні знати мову не гірше за військову техніку та зброю, щоб бути спроможними допомогти у будь-якій ситуації. [1, с.25].

На заняттях англійської мови курсанти вивчають теми професійної спрямованості: «Професія - правоохоронні органи», «Пошук», «Отримання інформації», «Етапи розслідування», «Види доказів», «Огляд». Основними дидактичними матеріалами є професійно орієнтовані юридичні тексти та блоки завдань до них, що відображають професійний та соціальний контекст працівника поліції. Однак ставлення студентів вищих навчальних закладів до навчання є одним із важливих аспектів, які можуть покращити їх успіхи. [2, с.13].

Завдання викладача, враховуючи всі особливості, не тільки підвищення рівня володіння іноземною мовою курсантів та вдосконалення їхньої комунікативної компетентності, і перш за все подолання страху спілкування іноземною мовою та набуття впевненості у власній можливості. Вирішенням цієї ситуації є підкреслення мотиваційної сфери особистості, яка виступає і як джерело діяльності, і як система ініціаторів навчальної діяльності, і як особлива сфера, що охоплює потреби, мотиви, цілі, інтереси в їх складній взаємодії. Використання англійської мови також в інструментальних цілях посилює мотивацію до її вивчення. Результати дослідження показують, що курсанти

вважають англійську мовою майбутнього молодого покоління, мовою, навички якої відкривають широкі перспективи. [3, с.7].

Отже, мова в сучасному світі служить не лише інструментом спілкування, а й засобом пізнання. У вищій школі іноземна мова є насамперед органічним та обов'язковим компонентом професійної підготовки майбутніх правоохоронців. Курсанти повинні вивчати англійську мову, яка включає в себе набір практичних, загальних, розвиваючих, професійно-освітніх компонентів. На мій погляд, один з найефективніших способів підвищення мотивації до вивчення англійської мови мова - це створення умов, в яких курсанти могли б реалізувати знання іноземної мови на практиці, щоб вони були зосереджені на цьому. Викладач повинен враховувати інтереси курсантів та вибирати засоби та форми для задоволення їх мовних потреб у рамках своєї майбутньої професійної діяльності. Вивчення мови в університеті може бути ефективним, якщо це має професійну спрямованість.

Література:

1. Ананьев Б. Г. Людина як предмет пізнання / Б. Г. Ананьев. – СПб.: Пітер, 2002. – 288 с.
2. Асеев В. Г. Мотивація поведінки і формування особистості / В. Г. Асеев. – М.: Думка, 1976. – 157 с.
3. Божович Л. І. Проблема розвитку мотиваційної сфери дитини / Л. І. Божович. – М.: Педагогіка, 1972. – С. 7–44.
4. Буланов Д. С. Роль інноваційних технологій в навчанні іноземної мови у вищій школі / Д. С. Буланов _ журнал «Концепт». – 2017. – Т. 19. – С. 7–10 [Електронний ресурс]. – Режим доступу: <http://e-koncept.ru/2017/770394.htm>.

Сидоров Богдан Сергійович
Курсант 2-го курсу, спеціальність 262 “Правоохоронна діяльність”
Дніпропетровський державний університет внутрішніх справ
ОСВІТА (Проблеми підготовки фахівців)

ПРОБЛЕМИ ПІДГОТОВКИ ФАХІВЦІВ

Сучасне українське суспільство переживає бурхливий і болісний процес соціальної трансформації, в ході якої формуються якісно нові принципи організації життя і діяльності людей. У цих умовах на передній план виступають питання соціальної активності особистості, її професійної компетентності, ініціативності, гнучкості, здатності адаптуватися до швидко мінливих умов соціального середовища. Вирішити всі ці питання можна тільки на основі функціонування ефективної, яка враховує всі тенденції світового розвитку, системи освіти [1].

Однак знайомство з реальним станом справ в системі вищої професійної освіти України призводить до висновку, що освітня система країни в її нинішньому стані, незважаючи на багато гідності, не в змозі забезпечити в повній мірі формування фахівця, який задовольняє потребам сучасного суспільного виробництва. Підтвердження цьому - що стоїть на порядку денному ось уже протягом півтора десятиліть завдання модернізації вищої професійної освіти [2].

Рішення даної проблеми можливе тільки при тісній взаємодії державних структур, бізнесу, науки та освіти, розуміючи, що саме професійна підготовка і перепідготовка кадрового потенціалу з урахуванням потреб сучасного ринку праці є запорукою успішного вбудовування вітчизняної економіки в світову глобальну систему [3].

Слід визнати, що система освіти та підвищення кваліфікації кадрів не в змозі задовольнити вимоги, які пред'являються до неї роботодавцями, будь то держава або бізнес. Проблеми, на які скаржилися управлінці і підприємці - слабкий попит на вітчизняну продукцію, брак інвестиційних ресурсів, нестача

обігових коштів, все в більшій мірі доповнюються тривогою за стан трудових ресурсів. Не тільки бізнес, а й держава в особі керівників економічних міністерств готові платити великі гроші, щоб залучити необхідних фахівців, але часто їх просто немає на ринку праці. Через подібного дефіциту цінність хорошого фахівця зростає багаторазово. Мобільність трудових ресурсів безперервно посилюється, а з огляду на, що винагорода за працю у нас і в розвинених країнах відрізняється істотно, кращі кадри виштовхуються за кордон. В результаті вітчизняна економіка ризикує втратити одного з небагатьох своїх конкурентних переваг - більш-менш дешевих кваліфікованих трудових ресурсів.

На багатьох підприємствах дбайливе ставлення до своїх працівникам не стало нормою управлінської життя. У більшості компаній немає ні програм розвитку персоналу, ні продуманих систем мотивації, ні працевдатних схем пошуку та оцінки працівників. Не випадково керівники рекрутингових агентств скаржаться на відсутність виразних побажань у багатьох вітчизняних замовників.

Існуюча система підготовки кадрів, професійно-технічної освіти не дозволяє готувати фахівців, пристосованих до ринкових умов функціонування економіки. Перш за все це стосується підготовки кваліфікованих управлінців вищої ланки, яких на заході називають топ-менеджерами. При нинішніх схемах підготовки, апробованих світовим досвідом, на навчання таких фахівців необхідно 10-15 років. Як відомо, після революції радянська влада вирішувала кадрову проблему двома шляхами: з одного боку, запрошувала іноземних фахівців, а з іншого - навчала "куховарчиних дітей". Сьогодні ми не вчимо "куховарчиних дітей", а іноземні фахівці на нашому ґрунті не приживаються [4].

Реформи 90-х років супроводжувалися суттєвими втратами кадрового потенціалу країни, перш за все його фізичної, інтелектуальної, соціальної та техніко-технологічної складових. Керівники державних підприємств, а тим

більше приватних фірм все частіше з тривогою говорять, що знижуються фізичні характеристики кадрового потенціалу. Причини цього явища - в зубожінні багатьох категорій працюючих, погіршенні їхнього здоров'я, якості харчування, рівня медичного обслуговування і т.д. Внаслідок руйнування соціальної сфери, зниження престижу професійних високоінтелектуальних кадрів ослаблений соціальний потенціал країни, зменшилася чисельність зайнятих в економіці і її провідних галузях (промисловість, будівництво, транспорт, сільське господарство).

Погіршилася технічна озброєність кадрів. В результаті кадровий потенціал використовується нераціонально, не в повній мірі відповідає завданням соціально-економічного розвитку суспільства. Державне регулювання трудових і кадрових відносин практично немає ніякого ефективних механізмів. Скасування обов'язкової загальної середньої освіти, платність багатьох його видів знижують інтелектуальні характеристики кадрового потенціалу України. В країні практично зруйновані системи підготовки кваліфікованих робітників і підвищення кваліфікації фахівців у сфері техніки і технології [3].

Отже, незадоволеність кадрів ставленням до професійних здібностей в суспільстві в цілому, а також рівнем оплати праці, ставленням роботодавця до особистості фахівця і нездатністю держави забезпечити умови реалізації конституційних гарантій громадян на вільне використання і розпорядження здібностями в останнє десятиліття спричинили великий відтік кваліфікованих фахівців за кордон. По відношенню до кадрового потенціалу України активно вибудовується кадрова політика промислово розвинених країн.

Література:

1. Березуцкий Ю. В. Профессиональное самоопределение молодежи в оценке учащихся и их родителей// Власть и управление на Дальнем Востоке, 2018. № 3. С. 72–88.

2. Галичин В. А. Международный рынок образовательных услуг: основные характеристики и тенденции развития. М.: «Депо», 2015.
3. Гурдин К. Экономический театр теней – 2019// Аргументы недели. 2018. № 51 (644). С. 7.
4. Кузнецова Г. В. Современное положение России на мировом рынке НИОКР// Российский внешнеэкономический вестник. 2017. № 2. С. 15–23.

*Керівник: Шманатова А.С. старший викладач кафедри
українознавства та іноземних мов, ДДУВС*

Уманська Юлія Валеріївна
*аспірантка кафедри педагогіки, професійної освіти та управління освітніми
зкладами*
*Вінницький державний педагогічний університет
імені Михайла Коцюбинського*
ОСВІТА (Сучасні методи викладання)

СПІЛКУВАННЯ ЯК ЗАСІБ ВИХОВНОГО ВПЛИВУ НА ПІДЛІТКА

Спілкування є однією з головних форм активності особистості, без якої неможливі її діяльність, пізнання, розвиток, побудова взаємодії з самим собою та оточуючим світом. Цей процес характеризується взаємодією між людьми. Загально визнано, що продуктивність пізнавальної, мисленнєвої діяльності, загальна життєздатність людини значною мірою залежать від її готовності та здатності до спілкування, від рівня сформованості комунікативної компетентності.

У загальному комунікація розуміється як ознака конструктивної взаємодії людей у процесі отримання інформації. Комунікація між людьми відбувається у формі спілкування як обмін цілісними знаковими утвореннями (повідомленнями), в яких відображаються знання, думки, ідеї, ціннісні стосунки, емоційні стани, програми діяльності сторін, що спілкуються. Зміст і форми комунікації відбивають суспільні відносини й історичний досвід людей;

комунікація є необхідною передумовою функціонування і розвитку усіх соціальних систем, тому що забезпечує зв'язок між людьми, уможливорює нагромадження і передачу соціального досвіду, розподіл праці й організацію спільної діяльності, управління, трансляцію культури [2].

Проблема розвитку комунікативної компетентності є особливо актуальною в підлітковому віці, оскільки цей період займає виключно важливе місце у процесі розвитку особистості, зокрема, у формуванні комунікативних здібностей, засвоєння соціальних ролей та поведінки. Це період інтенсивного пізнання власного Я, через активну комунікацію та взаємодію з однолітками і оточуючим світом в цілому.

Інформатизація, глобалізація, динаміка більшості суспільних процесів в світі, та в Україні, зокрема, ставить перед особистістю вимоги не просто адаптуватися до мінливих умов сьогодення, а й бути здатним налагоджувати, оптимізувати міжособистісні стосунки в полікультурному інформаційному середовищі, долати комунікативні бар'єри, вибудовувати діалогічну комунікацію та взаємодію.

Невід'ємною частиною соціальної ситуації розвитку сучасних підлітків є Інтернет, соціальні мережі, мас-медіа, які інтенсивно увійшли в їхній комунікативний простір та зайняли в ньому лідерську позицію. Інтернет простір, безумовно, акумулює значні ресурси для засвоєння нової інформації інтерактивним способом, спілкування, навчання, та в деякій мірі виховання підлітка. Однак, він зумовлює значні труднощі та проблеми, зокрема, формує залежність від інформаційного середовища; небажання, а як наслідок, неможливість комунікації та взаємодії в реальному світі з реальним співрозмовником; низький рівень розвитку особистісної рефлексії та нездатність диференціювати, усвідомлювати і висловлювати власні почуття, розуміти почуття інших, вирішувати комунікативні задачі, які ставить перед особистістю життя.

Виділяють наступні виховні функції спілкування підлітків: нормативну (відображає освоєння підлітків норм соціально-типової поведінки тобто спілкування як нормативний процес), пізнавальну (відображає придбаннями індивідуального соціального досвіду в процесі спілкування, тобто спілкування як пізнавальний процес), емоційну (відображає спілкування як ефектний процес), актуалізуючу (реалізацію, що відображає, в спілкуванні типових індивідуальних сторін особи підлітка, тобто спілкування як спосіб і засіб соціального затвердження особистості) [1].

Суть спілкування як нормативного процесу подвійна. З одного боку, спілкування підлітків регулюється певними нормами, з іншого - саме вміщує цілий спектр норм, регулюючих життєдіяльність особи в суспільстві, її поведінка в різних колективах і групах, її участь в пізнанні, діяльності, грі і т.д. Основним каналом, через який підлітки пізнають поліфонічність навколишнього світу, є їх суспільна практика. Визначальну роль в цьому кінцею кінцем, безумовно, відіграють норми і цінності суспільства і їх реалізація в суспільножитті, але вони засвоюються кожною людиною через призму її безпосереднього оточення [3].

Отже, спілкування підлітків - це обмін духовними цінностями, який відбувається у формі діалогу підлітка як з «іншими Я», так і в процесі взаємодії з оточуючими людьми. Цьому обміну властиві вікові особливості, і він надає як стихійний, так і до певної міри цілеспрямований вплив, що педагогічно спрямовується, на ставлення і життєдіяльність груп, колективів і особистості підлітка, Спілкування не тільки самостійна сфера життєдіяльності підлітків, воно охоплює всі інші сфери його життя. Цим визначається та сама найважливіша роль, яку спілкування відіграє у процесі становлення і життєдіяльності особистості.

Література:

1. Андреева Г.М. Социальная психология. Учебник для высших учебных заведений. Москва: Аспект Пресс, 2001. 290 с.

2. Бульба Р. Міжособистісне спілкування в підлітковому віці. Матеріали міжнародної науково-практичної конференції «Педагогічні та психологічні науки і сьогодення», (8 серпня 2014 року). Київ: ГО «Київська наукова організація педагогіки та психології», 2014. 108 с.

3. Волошина О.В. Педагогіка інновацій у вищій школі. Навчально-методичний посібник. Вінниця: ТОВ «Нілан-ЛТД», 2014. 161 с.

Добровольська Оксана Григорівна

кандидат технічних наук, доцент кафедри міського будівництва і архітектури

*Інженерний навчально-науковий інститут
Запорізького національного університету
ОСВІТА (Проблеми підготовки фахівців)*

ФОРМУВАННЯ КОМПЕТЕНТНОСТІ З ПРИРОДНИЧИХ НАУК В ПРОЦЕСІ РЕАЛІЗАЦІЇ МІЖПРЕДМЕТНИХ ЗВ'ЯЗКІВ НАВЧАЛЬНИХ ДИСЦИПЛІН

Актуальність. Стрімкий розвиток інформаційно-цифрових технологій формує нові взаємовідносини між студентом і знаннями, що формує потребу розвитку вміння розв'язувати складні проблеми, аналітично ставитися до обставин, порівнювати альтернативні точки зору та приймати зважені рішення..

Як показує досвід останніх років, у вищі навчальні заклади вступають абітурієнти з різним рівнем шкільної підготовки з природничо-математичних дисциплін. Але природничо-наукові компетентності необхідні майбутнім фахівцям для розуміння наукових основ техніки і технології виробничих процесів. Фундаментальні, загальнотехнічні та дисципліни спеціальної підготовки визначають міждисциплінарні зв'язки, як засіб, комплексного підходу до формування і засвоєння змісту освіти. Такий підхід сприяє повному оцінити роль природничих наук з точки зору їх перенесення зі сфери загальнонаукових знань у сферу професійних. Як наслідок, здійснюється

процес інтеграції з різних сфер знань. Інтегративний характер технічних і технологічних знань підтверджує міждисциплінарну інтеграцію зв'язків, визначення та вивчення яких дозволять, ефективніше формувати компетентності в галузі природознавства, техніки і технологій.

Аналіз останніх досліджень. Компетентнісний підхід у навчанні був науково обгрунтований в роботах Р. Бадера[1], А. Шелтона [2], Д. Мертенса [3]. Вивченням цієї проблеми також займалися такі українські науковці і практики як І. Бех [4], Н. Бібік [5], С. Клепко[6], В. Луговий [7]. Результати аналізу науково-методичної літератури та періодичних видань дають можливість стверджувати, що реалізація міжпредметних зв'язків сприяє кращому засвоєнню природничих дисциплін та є основою формування професійних компетентностей майбутніх фахівців у вищих навчальних закладах.

Велике значення для України має міжнародний проєкт PISA (Programme for International Student Assessment), який запроваджений і підтримується Організацією економічного співробітництва та розвитку (ОЕСР). Особливе значення в рамках цього проєкту надається оволодінню природничо-науковими дисциплінами, як такими, що розвивають зацікавлення наукою, цінування наукових підходів до дослідження, екологічну свідомість.

Мета дослідження - визначення рівня мотивації студентів в оволодінні природничо-науковою компетентністю в процесі дистанційного навчання та самоосвітньої діяльності.

Методи дослідження. В процесі дослідження використано анкетування як емпіричний метод збору і аналізу інформації.

Результати дослідження В якості респондентів виступили студенти Запорізького національного університету. В анкетуванні приймали участь 30 студентів першого курсу першого рівня освіти. Оцінка мотивування студентів до вивчення природничих наук була проведена за наступними критеріями :

- усвідомлений підхід до отримання вищої освіти;

- рівень підготовки абітурієнтів інженерного навчально-наукового інституту з природничих наук у школі (за оцінкою самих абітурієнтів);
- практична значимість знань з природничих наук (які отримані у школі) для життєвих ситуацій;
- загальне відношення студентів до підготовки з природничих наук;
- усвідомлення значимості підготовки з природничих наук, як базової для засвоєння спеціальних курсів;
- інформованість студентів про підготовку з природничих наук за кордоном;
- обсяг і темп викладання фундаментальних дисциплін;
- самооцінка рівня своїх знань з природничих наук студентами.

Результати оцінювання представлені на рисунку 1.



Рис. 1. Результати оцінки рівня мотивації студентів в оволодінні природничо-науковою компетентністю

Зараз дуже активно просувається концепція life learning education. Із всіх опитаних респондентів 52% вважають, що навчання триває протягом життя, продовжується після закінчення вишу. На їх думку, це можуть бути і майстер-класи, і спеціалізації, які людина може отримувати протягом усього свого життя. Крім того, студенти усвідомлюють, що кваліфікація – це справа досвіду та часу, адже удосконалюватися в професії необхідно все життя.

Особлива увага респондентами надається значимості знань з природничих наук: 76 % від загальної кількості опитаних вважають, що ці знання дозволяють сприймати речі і процеси такими, якими вони існують об'єктивно; розкривають механізми явищ природи, дають ключ до пізнання її законів та можливість безпечного використання пізнаних законів природи на практиці.

Математика дедалі частіше стає одним із основних інструментів не лише для природничих, а і для суспільних наук, де раніше вона мало використовувалася. Тому більшість майбутніх абітурієнтів надають особливе значення вивченню цієї дисципліни: 72,4% від опитаних студентів оцінили свої знання з математики як вищими за середній рівень.

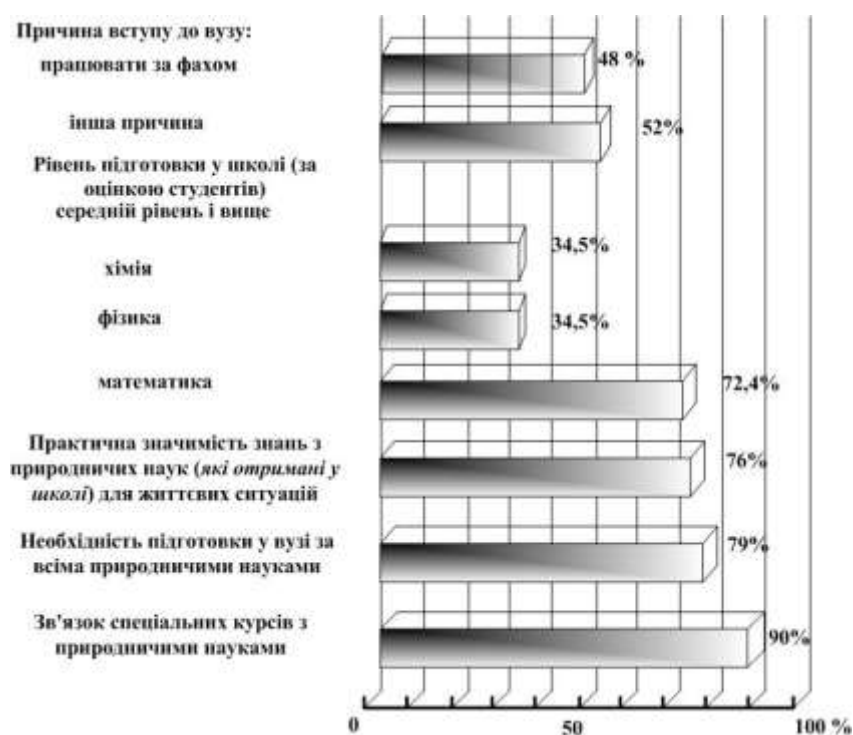
Усвідомлюють значимість отримання фундаментальних природничо-наукових знань 79% від опитаних, розуміння широких інтеграційних зв'язків між навчальними дисциплінами, значимість системного мислення, неперервність освіти, екологізація дисциплін природничо-наукового циклу – 90%.

Висновки і рекомендації.

1. В ході дослідження було підтверджено мотивацію студентів в оволодінні природничо-науковою компетентністю в процесі дистанційного навчання та для самостійної професійної діяльності.

2. Результати дослідження показали готовність студентів до безперервної освіти та удосконалення своєї кваліфікації.

3. Інтеграція міжпредметних зв'язків може бути ефективною складовою

формування компетентності у галузі природничих наук, техніці і технологіях студентів.

Література:

1. Bader, R. Kompetenz durch Bildung und Beruf. Die berufsbildende Schule. – № 7/8, 1993. – S. 233–235.
2. Shelton, E. Competency-based adult education: The past, present and future/ Paper presented at the Competency-Based Adult Education Conference. – New York, 1983.
3. Mertens, D. Schlüsselqualifikationen/ Mitteilungen aus der Arbeitsmarktund Berufsforschung. – № 7, 1974. – S. 36–43.
4. Бех І.Д. Теоретико-прикладний сенс компетентнісного підходу в педагогіці Педагогіка і психологія. – 2010. – № 2. – С. 26–31.
5. Бібік Н. М., Вашуленко Л. С., Локшина О. І. Компетентнісний підхід: рефлексивний аналіз застосування. Світовий досвід та українські перспективи: (Бібліотека з освітньої політики). – Київ, 2004. – С. 47–52.
6. Клепко С.Ф. Філософія освіти в європейському контексті. Полтава: ПОППО, 2006. – 326.
7. Луговий В.І. Європейська концепція компетентнісного підходу у вищій школі та проблеми її реалізації в Україні. Педагогіка та психологія. – 2010. – № 2. – С. 13–25.
8. Вакуленко Т. С. Ломакович С. В., Терещенко В. М. PISA: природничо-наукова грамотність. К.: УЦОЯО. – 2018. – 119 с.

Хамська Неліна Болеславівна

к.п.н., доцент кафедри педагогіки, професійної освіти та управління освітніми закладами

Вінницький державний педагогічний університет

імені Михайла Коцюбинського

ОСВІТА (Проблеми підготовки фахівців)

ПРАКТИКО-ЗОРІЄНТОВАНИЙ ПІДХІД В ПІДГОТОВЦІ МАЙБУТНЬОГО ВЧИТЕЛЯ

В умовах глобального оновлення всіх соціально-економічних сфер, зростання економічної та географічної мобільності фахівця загострюється проблема його відповідності потребам реального життя. Розв'язання цієї проблеми слід шукати в площині професійної підготовки фахівців. Ця проблема насамперед стосується педагогічних і науково-педагогічних кадрів, покликаних формувати суб'єктів будь-яких видів людської діяльності.

Мета сучасної вищої освіти полягає в забезпеченні розвитку у здобувачів вищої освіти здібностей до пізнання, творчого використання здобутих знань у будь-якій навчальній і життєвій ситуаціях, готовності до саморозвитку та самоврядування завдяки формуванню ключових професійних компетенцій практичної роботи, на які мають попит сучасні роботодавці, а також розуміння того, де, як і для чого набуті компетенції застосовуються на практиці.

Практико-орієнтований підхід – це метод викладання і навчання, що дозволяє студентам поєднувати навчання у вищому навчальному закладі з практичною роботою. Студентів ставлять в реальні робочі умови, в яких вони отримують відповідні практичні та соціальні навички, необхідні для успішної роботи.

Важливо застосовувати практико-орієнтований підхід, починаючи з першого курсу: адже саме на початку навчання закладаються основи професії. Тому планування та проведення перших практичних занять вже необхідно розпочинати виходячи з перспективи отримання професії вчителя. Традиційний підхід підготовки вчителів лише опосередковано зорієнтований на загальноосвітній навчальний заклад, безпосередній контакт відбувається достатньо короткочасно в межах різних видів педагогічних практик.

Незважаючи на те, що в освітніх установах існують творчо працюючі педагоги, нові напрямки в технології освітнього процесу деколи повільно

реалізуються в масовій практиці. Проблема полягає в тому, що той навчальний матеріал, який використовується в процесі навчання, відстає від живої практики та життєвого досвіду учнів, на навчальних заняттях зрідка обговорюються практичні проблеми та аналізуються ситуації з повсякденного життя.

Таким чином виникає необхідність з'ясувати перспективи модернізації сучасної вищої педагогічної освіти, одним з аспектів якої може стати впровадження практико-орієнтованого підходу до підготовки майбутніх учителів технологій.

Все більше фахівців у галузі професійної освіти приходять до думки про необхідність розробки нового напрямку теорії професійної педагогіки – особистісно-розвиваючої парадигми, зумовленої специфікою середньої професійної освіти і необхідністю переходу від переважно інформаційної освітньої технології до практико-орієнтованої [2], яка забезпечує розвиток кваліфікованого, конкурентоздатного і професійно-мобільного працівника.

За змістом І.С. Сергєєв виділяє наступні види проектів: практико-орієнтований, дослідницький, інформаційний проект, творчий і рольовий проект [3, с. 54-55].

Принципами організації практико-орієнтованого навчання є [1]: мотиваційне забезпечення навчального процесу; зв'язок навчання з практикою; свідомість і активність студентів у навчанні. Таким чином, в рамках практико-орієнтованого навчання на кожному навчальному занятті повинна розвиватися внутрішня мотивація навчання, оскільки з'являється можливість вільного вибору способів вирішення обговорюваної проблеми; студенти відчують власну компетентність; переживають власну автономію.

Готовність майбутнього вчителя до навчання учнів визначається сформованістю її компонентів:

- мотиваційного; вольового;
- орієнтаційного;
- операційного;

– оціночного.

Ці компоненти визначають теоретичну і практичну готовність майбутнього вчителя до навчання учнів загальноосвітніх навчальних закладів.

Теоретична готовність передбачає знання студентом психолого-педагогічної сутності формування умінь та навичок, закономірностей процесу навчання і практичної діяльності в ньому, методик формування умінь. Ці знання майбутній вчитель може отримати в процесі вивчення теоретичного аспекту теорії навчання на заняттях з дисциплін професійної та практичної підготовки.

Для з'ясування умов, що забезпечують формування теоретичної готовності майбутнього вчителя, перш за все, потрібно проаналізувати: державний стандарт вищої педагогічної освіти; програми з психологопедагогічних дисциплін; навчальних посібників з психолого-педагогічних дисциплін.

Практична готовність (уміння застосовувати методики формування знань та умінь на практиці) майбутнього вчителя до навчання учнів формується в процесі оволодіння студентом досвідом навчально-виховної діяльності в період навчання в педагогічному вищому навчальному закладі [3].

Для з'ясування умов, що забезпечують формування практичної готовності студента-випускника до навчання учнів, необхідно провести аналіз: змісту і характеру завдань для різних видів практик; співвідношення репродуктивних і творчих ситуацій на навчальних заняттях у вищому навчальному закладі.

Нормативними документами, що визначають вимоги до підготовки майбутнього вчителя, служить державний освітній стандарт (освітня кваліфікаційна характеристика, освітня професійна програма), який орієнтує викладачів вищого навчального закладу на вимоги до професійної підготовки студентів.

Зазначені документи визначають загальні вимоги за такими напрямками:

структура та освітні програм вищої професійної освіти, умови їх реалізації, нормативи навчального навантаження, його максимального об'єму тощо. Частиною державного стандарту є вимоги до мінімуму змісту та рівня підготовки майбутніх учителів. У них дано характеристику сфери професійної діяльності вчителя, вимоги до рівня підготовки випускників, що реалізуються в різних циклах навчальних дисциплін.

Висновки. Державний освітній стандарт, з одного боку, орієнтує викладачів вищого навчального закладу на формування компонентів готовності майбутнього вчителя до навчання учнів, тому що він служить основою для створення навчальних програм. З іншого боку, державний освітній стандарт зобов'язує викладача виконувати його вимоги, а це передбачає організацію ним практико-орієнтованого навчання майбутнього вчителя.

Література:

1. Интеграция науки, образования и производства – стратегия развития инновационной экономики. Материалы I Международной научно-практической конференция (Екатеринбург, 25 – 26 января 2011 г.) / [отв. за вып. М.В. Фёдоров, Э.В. Пешина, В.П. Иваницкий]. – Екатеринбург: Изд-во Урал. гос. эк. ун-та, 2011. – 201 с.

2. Михайлова Н.Н. Развитие образовательных технологий в начальном профессиональном образовании: дис. на соиск. уч. ст. ... д. пед. н.: 13.00.08 / Н.Н. Михайлова. – М., 2007. – 431 с.

3. Пахомова Н.Ю. Метод учебного проекта в образовательном учреждении: пособие для учителей и студентов педагогических вузов / Н.Ю. Пахомова. – М.: АРКТИ, 2003. – 110 с.

Христова Тетяна Євгенівна
доктор біологічних наук, професор
Мелітопольський державний педагогічний
університет імені Богдана Хмельницького
ОСВІТА (Сучасні методи викладання)

СУЧАСНІ ОЗДОРОВЧІ ТЕХНОЛОГІЇ У ФІЗИЧНОМУ ВИХОВАННІ ЗДОБУВАЧІВ ВИЩОЇ ОСВІТИ З БРОНХІТОМ

Одним з провідних трендів сучасності є питання збереження та формування здоров'я молодого покоління нашої держави. Стан здоров'я молоді України вирізняється високим рівнем захворюваності. У вишах спостерігається стійка тенденція росту кількості здобувачів вищої освіти з послабленим здоров'ям, у багатьох з них наявні початкові стадії захворювань [8]. Збільшення рівня захворюваності молодих людей відбивається на їхній руховій активності, працездатності та успішності [1].

Хвороби органів дихання, зокрема хронічний бронхіт, займають одну з магістральних позицій в загальній структурі захворюваності молоді України, особливо останнім часом [3]. Це пов'язано з анатомо-фізіологічними особливостями та своєрідністю реактивності організму хворої людини [2].

Незважаючи на значну кількість робіт, присвячених відновному лікуванню дорослих із захворюваннями органів дихання [3, 6, 7], в них недостатньо враховуються специфіка оздоровчих технологій для студентів вишів. Дуже мало наукових праць присвячено нарощуванню потужності навантажень для студентської молоді з хворобами дихальної системи [4, 5]. Отже, залишається актуальним обґрунтування оздоровчої програми з використанням засобів фізичної культури для здобувачів вищої освіти з бронхолегеневою патологією.

Мета дослідження – довести ефективність синергічної оздоровчої програми для здобувачів вищої освіти з хронічним бронхітом, яка базується на застосуванні циклічних навантажень підвищеної інтенсивності.

Для проведення експерименту були відібрані юнаки-студенти з хронічним бронхітом спеціального медичного відділення Мелітопольського державного педагогічного університету імені Богдана Хмельницького, всього 40 осіб. Вони були поділені на дві групи. 20 юнаків віком $17,3 \pm 0,23$ років займалися за традиційною програмою з фізичної культури для цієї нозологічної форми – контрольна група (КГ). Експериментальна група (ЕГ) складалася з 20 здобувачів віком $17,2 \pm 0,22$ років, які займалися за синергічною оздоровчою програмою. Вона включала фізичні навантаження планомірно збільшуваної інтенсивності субмаксимальної потужності, що забезпечують відновлювальний і тренувальний ефект; самомасаж; дієтотерапію; загартовування. Від усіх учасників отримано інформовану згоду на участь у цьому експерименті.

Розроблена оздоровча програма фізичного виховання містила три періоди.

Підготовчий період тривалістю до 1 місяця включав адаптацію організму до майбутнього тренувального навантаження. Були визначені фізичний розвиток, фізична підготовленість, фізична працездатність; функціональні можливості дихальної системи; визначена реакція організму на фізичне навантаження; проведено навчання студентів використанню самоконтролю, правильному диханню при виконанні фізичних вправ.

Тренувальний період тривав до 8 місяців. Було здійснено добір засобів фізичної культури та методичних прийомів, спрямованих на фізичний розвиток, оволодіння технікою виконання рухів, збільшення функціональних резервів і фізичної працездатності на основі нарощування інтенсивності навантажень; тренування дихальної системи, підвищення фізичної підготовленості, закріплення рухових навичок. Обсяг заняття встановлювався індивідуально, залежно від фізичних особливостей організму, рівня фізичних можливостей студента, ступеня важкості його захворювання. Навантаження на початку тренувального періоду за інтенсивністю не перевищувало 50% від максимально можливого для кожного юнака.

Підтримуючий період тривалістю до 1 місяця характеризувався стабілізацією функцій кардіореспіраторної системи, фізичної працездатності та підготовленості, що дозволило зберегти на тривалий строк досягнутий рівень здоров'я, високу працездатність, професійну придатність. Вирішальне значення в цьому періоді надавали самостійним заняттям.

У результаті застосування синергічної оздоровчої програми в ЕГ встановлені виражені позитивні зміни: збільшення ($p < 0,05$) потужності виконаної роботи на велоергометрі на 21,3% і тривалості її виконання на 19,8% від вихідного рівня; підвищення частоти серцевих скорочень (ЧСС) на 6,4% у ході виконання максимального фізичного навантаження. У КГ показники фізичної працездатності виявилися майже незмінними: виконана робота на велоергометрі не змінилася, час роботи зріс лише на 1%, ЧСС – на 0,3%. Підтримання максимального споживання кисню при зростаючому рівні виконаної роботи в здобувачів вищої освіти ЕГ свідчило про зниження кисневої вартості роботи та більш раціональні витрати енергетичних запасів організму.

В оцінці динаміки показників фізичної працездатності та розвитку фізичних якостей ефективними виявилися рухові тести. За всіма тестами, крім човникового бігу, встановлене достовірне поліпшення ($p < 0,05$) фізичних показників серед юнаків ЕГ: біг впродовж 6 хвилин – на 4%, стрибки в довжину з місця – на 5%; підйом тулуба з положення лежачи – на 20,5%; метання набивного м'яча – на 5,3%; нахил уперед з положення стоячи на гімнастичній лавці – на 33,3%. У КГ вірогідно покращилися лише результати метання набивного м'яча.

За даними спірометрії, у здобувачів ЕГ в результаті використання методики фізичної підготовки із застосуванням навантажень підвищеної інтенсивності виявлене достовірне збільшення всіх показників вентиляційної функції легень у порівнянні з вихідними: життєва ємність легенів (ЖЄЛ) – на 8,4%; форсована життєва ємність легенів (ФЖЄЛ) – на 8,6%; об'єм форсованого видиху за першу секунду маневра форсованого видиху (ОФВ₁) – на 10,1%;

співвідношення $ОФВ_1/ЖЄЛ$ – на 3,4%; максимальна об'ємна швидкість повітря на рівні видиху 25% ($МОШ_{25}$) – на 14,5%; максимальна об'ємна швидкість повітря на рівні видиху 50% ($МОШ_{50}$) – на 15,1%; максимальна об'ємна швидкість повітря на рівні видиху 75% ($МОШ_{75}$) – на 28,6%. Зміни показників у КГ були недостовірними ($p>0,05$) і склали відповідно 0%; 1%; 0,9%; 0,3%; 5,3%; 1,8%; 4,3%.

Свідченням підвищення якості знань здобувачів вищої освіти є збільшення співвідношення оцінок «добре» і «відмінно» за підсумками сесії: в ЕГ з 47,7% до 58,7%, КГ – з 47,8% до 50,2%.

Висновки.

1. У ході дослідження доведена ефективність синергічної оздоровчої програми для здобувачів вищої освіти з хворобами органів дихання, яка базується на застосуванні циклічних навантажень підвищеної інтенсивності. Вона спрямована на відновлення та зміцнення здоров'я, підвищення рівня працездатності, функціональних можливостей дихальної системи, розвиток основних фізичних якостей.

2. Застосування розробленої оздоровчої програми для здобувачів вищої освіти з хворобами дихальної системи забезпечило достовірне поліпшення їх фізичної підготовленості: в 6-хвилинному бігу на 4%, кількості підйомів тулуба – на 20,5%, стрибках у довжину з місця – на 5%, дальності метання набивного м'яча – на 5,3%, нахилі вперед з положення стоячи на гімнастичній лавці – на 33,3%, потужності роботи на велоергометрі – на 21,3%, тривалості її виконання – на 19,8%; відновлювальний період скоротився на 67,3%, зросли показники функції зовнішнього дихання.

3. Застосування інтенсивних циклічних тренувань на рівні 70-85% індивідуальної толерантності до фізичного навантаження в синергічній оздоровчій програмі сприяє істотному підвищенню загальної витривалості за рахунок збільшення економічності м'язової діяльності.

Література:

1. Грибан Г.П. Життєдіяльність та рухова активність студентів. Житомир: Рута, 2009. - 594 с.
2. Григус І.М. Фізична реабілітація в пульмонології: навч. посіб. Рівне: НУВГП, 2015. - 258 с.
3. Івасик Н.О. Фізична реабілітація при порушенні діяльності органів дихання: навч. посіб. для студ. вищих навч. закл. фізкультурного профілю. Львів: Український бестселер, 2009. - 192 с.
4. Петрухнов О.Д., Рубан Л.А. Тривалість усунення порушених функцій дихальної системи у студентів різного рівня тренуваності, хворих на хронічний бронхіт після застосування комплексної програми фізичної реабілітації. *Scientific Journal "ScienceRise"*. - 2017. - № 1/1 (30). С. 32–36. DOI: 10.15587/2313-8416.2017.90399.
5. Христова Т.Є. Фізична реабілітація молоді з хворобами органів дихання. Сучасні проблеми фізичного виховання і спорту різних груп населення: матеріали XVIII Міжнар. науково-практ. конф. молодих учених. Суми, 2018. - Т. 1. - С. 181–186.
6. Христова Т.Є., Рак О.В. Особливості фізичного виховання осіб з недостатністю зовнішнього дихання. *Věda a technologie: krok do budoucnosti – 2017: materiály XIII Mezinárodní vědecko-praktická konference (Praha, 22-28 února 2017 г.)*. Praha, 2017. - Vol. 6. - S. 62–64.
7. Borges R.C., Carvalho C.R. Impact of resistance training in chronic obstructive pulmonary disease patients during periods of acute exacerbation. *Archives of Physical Medicine and Rehabilitation*. 2014. - Vol. 95. - № 9. - P. 1638–1645.
8. Khrystova Tetiana. The actual questions of saving health of students. *Contemporary innovative and information technologies of social development: educational and legal aspects. Series of monographs Faculty of Architecture, Civil Engineering and Applied Arts. Monograph 24*. Katowice, 2019. - P. 30–38.

Черішко Сергій Іванович
завідувач навчально-наукової лабораторії кафедри технологій управління
Навчально-наукового інституту неперервної освіти
Національний авіаційний університет
ОСВІТА (Сучасні методи викладання)

ПРОБЛЕМИ ВИКЛАДАННЯ УКРАЇНСЬКОЇ МОВИ ЯК ІНОЗЕМНОЇ

Реформи, модернізація вищої освіти збільшує можливості для мобільності студентів та появу великої кількості іноземних туристів в Україні. Першим ступенем у здобутті вищої освіти для іноземних громадян є оволодіння українською мовою як іноземною.

При вивченні української мови як іноземної викладачі та студенти-іноземці часто стикаються із проблемами, серед яких такі:

1. Відсутність мотивації до вивчення мови. Більшість психологів зазначають, що не можна навчити мови без наявності мотивації. Студенти-іноземці вважають, що не потрібно досконало вивчати українську мову, так як після закінчення мовних курсів подальше навчання в університеті буде відбуватися англійською мовою.

2. Фактор «ліні». Певна категорія іноземних студентів все ж має бажання (мотивацію) вивчити українську мову, усвідомлює важливість знань мови країни у якій планує прожити наступних 5-6 років, але не готові докласти до цього жодних зусиль.

3. Попередній рівень освіти. Багато студентів прибувають із країн з нестабільною інфраструктурою, із крайньою вбогістю. Це означає, що багато хто з них не мав можливості отримати ґрунтовних знань з мови-посередника - англійської мови. Такі студенти не володіють концепціями, навичками, інструментами навчання, таким чином, вивчення мови стає набагато складнішим.

4. Робота викладача у групі із «різнорівневими» студентами, а саме із студентами з високою мотивацією до вивчення мови та комунікативними

мовними здібностями і протилежною категорією студентів; із студентами, які не мають пропусків занять та студентами які мають багато безпричинних пропусків.

5. Вивчення лексики та багаторазове повторення пройденого матеріалу. Ми підтримуємо думку О. Палінської та О. Туркевич, що вивчення лексики - найважливіша частина мовного курсу. Спочатку вивчаємо слова, потім - фрази, а потім все це застосовуємо у мовленні. Щоб вивчити лексику потрібно мати чітку мету, навчатися послідовно, працювати творчо і повторювати вивчене. Психологи говорять: щоб засвоїти нове слово, потрібно його 80 разів використати: почути, написати, вимовити, прочитати [3].

6. Відсутність достатньої кількості підручників, які б відповідали сучасним вимогам до підручника, а саме у відповідності до вимог програми та Загальноєвропейських Рекомендацій з мовної освіти [2].

7. Адаптація до нових умов життя студентів-іноземців. Зміна життєвого оточення проходить складно. Вона включає в себе як психологічні проблеми так і фізіологічні, що призводять, у свою чергу, до частих пропусків занять і, відповідно, до зниження якості отриманих знань.

8. Культурологічні та ментальні відмінності. Вони надзвичайно впливають на дисципліну на занятті, і, відповідно, на якість навчання. Студенти із країн Північної Африки надзвичайно запальні, темпераментні, за спрямованістю - здебільшого екстравертованого типу. У них жива міміка, виразна жестикуляція, часто швидкий темп мовлення. Разом з тим, вони часто нестримані, занадто емоційні, прямолінійні. Також схильні до порушення дисципліни на заняттях. Міжособистісні конфлікти вирішують занадто емоційно, часто через особисті несподобання відмовляються працювати у запропонованих парах чи групах. Тому викладачу потрібно постійно зацікавлювати таких студентів, давати індивідуальні заняття, постійно змінювати види діяльності та методи навчання з метою утримання уваги та збереження дисципліни.

9. Норми поведінки. Європейські практики освіти, поведінки й очікувань дуже часто відрізняються від культурних норм країн походження іноземних громадян. Таким студентам потрібна допомога в розумінні нових звичаїв та адаптації до них.

Варто розглянути деякі із можливих шляхів подолання зазначених вище проблем:

– підвищення мотивації: знайомством із кращими зразками української літератури, знайомством із українськими традиціями і звичаями, прослуховуванням сучасної якісної української музики, екскурсіями на виробництво і та ін.

– використання мультимедійних технологій: створення презентацій, відеозйомка фрагментів уроків із наступним обговоренням.

– комплексний підхід до занять зумовлений природою мовлення: у мовленні всі види діяльності взаємодіють, сприяють формуванню один одного. Отже, всі аспекти мови - фонетичний, лексичний, граматичний - вивчаються у взаємозв'язку. Так, кожна доза мовного матеріалу повинна опрацьовуватись у всіх видах мовленнєвої діяльності. Наприклад, засвоюючи структуру активного граматичного мінімуму, необхідно передбачити вправи у вживанні та розумінні цього явища в усіх видах мовленнєвої діяльності [1].

– проведення міжпредметних занять із українськими студентами, що сприятиме розвитку і покращенню комунікативних навичок, обміну інформацією щодо інтересів і життя молоді у різних країнах.

– використання рольових ігор як засобу підвищення мотивації до вивчення української мови як іноземної. Переваги такого методу навчання у максимальному наближенні до реальних умов життя.

– створення комплексу навчальних посібників і методичних матеріалів, який би забезпечував поєднання основних видів діяльності у відповідності до вимог програми та Загальноєвропейських Рекомендацій з мовної освіти [2].

Як свідчить практика і показує досвід, у методиці не існує одного

ідеального методу під час вивчення будь-якого питання. На практичних заняттях у процесі викладання української мови як іноземної потрібно об'єднувати, застосовувати і використовувати кілька варіантів вирішення проблеми. Сучасне бачення освіти передбачає створення мотиваційного середовища для студентів у процесі вивчення української мови як іноземної.

Наведені пропозиції допоможуть у вивченні української мови як іноземної, зокрема сприятимуть розвитку мислення, застосуванню на практиці вивченого матеріалу, подоланню мовних бар'єрів, а також самостійно здобувати знання в умовах практичної та дослідницької діяльності.

Література:

1. Гелецька А.І. Методика викладання української мови як іноземної у вищих навчальних закладах/ А.І. Гелецька// Матеріали за 7-а Міжнародна научна практична конференція, «Achievement of high school», 2011. Том 21. Филологічні науки, Софія. «Бял ГРАД-БГ» ООД - 64 стр.

2. Загальноєвропейські Рекомендації з мовної освіти: вивчення, викладання, оцінювання/ науковий редактор українського видання, доктор педагогічних наук, проф С.Ю. Ніколаєва. К.: Ленвіт, 2003. 273 с.

3. Палінська О. Крок -1 (рівень А1-А2. Українська мова як іноземна: книга для студента). - 2-ге вид., випр. і доп./ Олесья Палінська, Оксана Туркевич. - Львів: Видавництво Львівської політехніки, 2014. 104 с.

Шатравко Наталья Семеновна

кандидат филологических наук, доцент

Белорусская государственная сельскохозяйственная академия

ОСВІТА (Сучасні методи викладання)

ИННОВАЦИОННЫЕ АСПЕКТЫ ПЕДАГОГИЧЕСКОЙ ПОДГОТОВКИ ПРЕПОДАВАТЕЛЕЙ АГРАРНОГО ВУЗА

Белорусская государственная сельскохозяйственная академия (БГСХА) является старейшим и крупнейшим аграрным вузом как в Республике Беларусь,

так и в Европе - на 10 факультетах здесь обучается почти 10 тысяч студентов. В БГСХА ведется работа по разработке и применению новых образовательных технологий в обучении (формы дистанционного обучения, проведение Интернет-конференций); расширяется технологическая база учебного процесса, активно используются электронные средства обучения (учебники, электронные учебно-методические комплексы (ЭУМК), компьютерные программы и т.д.), компьютерные формы контроля знаний учащихся; все большую популярность приобретают электронные средства общения преподавателей и студентов и т.д. Однако в целях подготовки высококвалифицированных кадров и соответствия международным стандартам педагогический процесс в академии должен постоянно совершенствоваться.

В настоящее время в Республике Беларусь уделяется большое внимание развитию инновационного образования: проблемы инноваций в высшей школе рассматриваются в Кодексе об Образовании Республики Беларусь, в Программе развития Белорусской государственной сельскохозяйственной академии на 2021-2025 годы [1].

В связи с изменениями требований к методам и формам организации подготовки специалистов, меняются и требования к уровню подготовки преподавателей, их роли в учебно-образовательном процессе.

На смену технологиям, основанным на репродуктивной передаче знания, пришли проблемно-поисковые, коммуникативные, имитационно-ролевые, интерактивные технологии, а преподаватель выступает в роли тьютора, направляющего процесс обучения. Гуманистически-ориентированная субъект-субъектная модель учебного процесса в вузе предусматривает концентрирование учебного процесса не только на учебной дисциплине, но и на личности студента, его профессиональном становлении и личностном росте.

Одним из условий повышения качества обучения студентов является постоянное совершенствование профессиональной компетентности и мастерства педагога. К личности современного преподавателя предъявляются

особые требования в связи со сложностью и важностью решаемых им проблем и задач, поставленных обществом, полифункциональностью педагогической деятельности, социальной ответственностью и др.

Между тем, широко обсуждаемые вопросы развития высшего образования, повышения качества подготовки молодых специалистов, перехода на инновационные программы и методики обучения практически не затрагивают проблемы совершенствования профессионально-педагогической культуры преподавателя. Мало разработаны также научно-теоретические основы формирования профессионально-педагогической культуры преподавателей высшей школы, не имеющих педагогического образования. Педагогическая подготовка преподавателей: вузов, удовлетворяющая требованиям обучения и воспитания студентов в рамках традиционной образовательной системы, оказывается малоэффективной для обеспечения действительного профессионализма и компетентности будущих специалистов в современных условиях, так как ориентирована на технократическую парадигму высшего образования.

Большую помощь в данном процессе инновационному развитию педагогической подготовки преподавателей, не имеющих педагогического образования, оказывает участие нашего вуза в международном проекте «Совершенствование преподавания и обучения в университете – UniTeLE».

Реализация программы повышения квалификации, разработанная межвузовским коллективом авторов в рамках выполнения проекта Erasmus+ «Совершенствование преподавания и обучения в университете – UniTeLE», позволит приобрести нестандартное отношение к организации образовательного процесса, сформировать мотивационную готовность к межличностному взаимодействию в современных учебных ситуациях, осуществлять выбор

интерактивных методов с учетом специфики преподаваемой дисциплины и психологических особенностей субъектов образовательного процесса.

Преподаватели кафедры социально-гуманитарных дисциплин БГСХА участвовали в разработке двух модулей программы - «Психология интерактивного обучения» и «Лидерство и социальная ответственность». Для участия в курсах повышения квалификации отбирались преподаватели разных факультетов, не имеющие педагогического образования. В программе курсов повышения квалификации – обучение различным интерактивным методам преподавания (дискуссия, круглый стол, «мозговой штурм», командная работа, метод анализа проблемных ситуаций (case-study), геймификация, ролевые и деловые игры, метод проектной работы, дебаты, тренинговые упражнения и др.).

Результаты анкетирования преподавателей, прошедших курсы повышения квалификации по программе «Совершенствование преподавания и обучения в университете – UniTeLE», показали, что *инновационные методы обучения, основанные на интенсивном взаимодействии всех участников образовательного процесса*, формируют устойчивый интерес к познанию, оживляют атмосферу занятия, снимают напряжение, активизируют учащихся, приближают учёбу к жизненным ситуациям, формируют навыки учебной деятельности, создают позитивное образовательное пространство. Создается среда образовательного общения, которая характеризуется открытостью, взаимодействием участников, равенством их аргументов, накоплением совместного знания, возможностью взаимной оценки и контроля.

Основное назначение подобных курсов повышения квалификации – формирование у преподавателей аграрного вуза готовности к работе в инновационной образовательной среде, к освоению современных образовательных технологий, ориентированных на развитие творческой, конкурентоспособной личности студента, поиск инновационных форм и методов преподавания, способных повысить качество профессиональной подготовки специалистов сферы АПК.

Литература:

1. Программа развития Белорусской государственной сельскохозяйственной академии на 2021-2025 годы/ под общ. Редакцией Великанова В.В. – Горки: БГСХА, 2020. – 84 с.

Яковець Олексій Сергійович

курсант 2 курсу, спеціальність 263 «Цивільний захист»

Черкаський інститут пожежної безпеки імені Героїв Чорнобиля

Національного університету цивільного захисту України

ОСВІТА (Проблеми підготовки фахівців)

СОЦІАЛЬНО-ПСИХОЛОГІЧНА АДАПТАЦІЯ КУРСАНТІВ

Для людей, які обрали своїм фахом складну і непередбачувану роботу рятувальника, однією із найважливіших проблем стане проблема адаптації до постійних змін навколишнього середовища. У залежності від рівня взаємодії людини з середовищем розглядають різні види адаптації: фізіологічна адаптація (перебудова відповідних систем організму); психологічна адаптація (приспособлення до умов і завдань на рівні психічних процесів); соціальна адаптація (система оволодіння новими суспільними зв'язками); соціалізація, адаптація у виховному середовищі ВЗО.

Процесом адаптації особистості можна вважати кожен процес подолання проблемних ситуацій, у ході якого вона користується набутими на попередніх етапах свого розвитку й соціалізації навичками і механізмами поведінки або відкриває нові способи поведінки та вирішення завдань, нові програми і плани внутрішньо-психічних процесів. Механізми адаптації особистості з успіхом виконують свої функції, якщо приводять її до адаптованості у соціальній ситуації чи середовищі. Адаптація – це той соціально-психологічний процес, який за сприятливого протікання призводить особистість до стану адаптованості.

В складних проблемних ситуаціях процеси адаптації особистості протікають за участю не окремих ізольованих елементів, а їх комплексів. Ці комплекси, знову і знову актуалізуючись та використовуючись в подібних соціальних ситуаціях, закріплюються у структурі особистості і стають підструктурами її характеру.

На основі цього виділяють два різновиди адаптації: зовнішню і внутрішню.

Зовнішня адаптація – це процес адаптації, за допомогою якого особистість пристосовується до зовнішніх об'єктивних проблемних ситуацій. Вона може зберігати проблемну ситуацію або усувати її.

Внутрішня адаптація має низку різновидів:

- адаптація, спрямована на вирішення внутрішніх конфліктів та інших внутрішніх проблем особистості;
- структурна адаптація у вузькому значенні – це процес координування будь-якого її механізму з тими вже існуючими механізмами, з якими він складає комплекс;
- структурна адаптація в широкому значенні – це пристосування її механізму чи комплексу до всієї структури особистості.

Без знання особистості людини, її настанов, уявлень про світ, інтеріорізованих нею соціальних норм, рівня зрілості, рівня розвитку її захисних механізмів та їх комплексів неможливо зрозуміти особливості процесів її адаптації.

Література:

1. Налчаджян А.А. Социально-психическая адаптация личности. – Ереван: Изд-во АН Ар. ССР, 1988. – 263 с.
2. Реан А.А. и др. Психология адаптации личности. Анализ. Теория. Практика СПб.: ПРАЙМ-ЕВРОЗНАК, 2006. – 479 с.

Керівник: *Іващенко О.А., кандидат педагогічних наук, доцент,
доцент кафедри іноземних мов ЧПБ НУЦЗУ*

Скуйбіда Олена Леонідівна

*к.т.н., доцент, доцент кафедри охорони праці і навколишнього середовища
Національний університет «Запорізька політехніка»*

ОСВІТА (Освіта у напрямку безпеки життєдіяльності, охорони праці і
цивільного захисту)

ОРГАНІЗАЦІЯ ДИСТАНЦІЙНОГО НАВЧАННЯ З БЕЗПЕКИ ЖИТТЄДІЯЛЬНОСТІ, ОХОРОНИ ПРАЦІ ТА ЦИВІЛЬНОГО ЗАХИСТУ

Згідно з низкою нормативних документів (Закон України «Про охорону праці», Закон України «Про забезпечення санітарного та епідеміологічного благополуччя населення», НПАОП 0.00-4.12-05 «Типове положення про проведення навчання і перевірки знань з питань охорони праці», Постанова КабМіну №444 від 26.03.2013 р. «Порядок здійснення навчання населення діям у надзвичайних ситуаціях» тощо) вивчення охорони праці, безпеки життєдіяльності, гігієнічне виховання, навчання населення діям у надзвичайних ситуаціях сьогодні має вкрай важливе значення та має здійснюватися, зокрема, у закладах вищої освіти. В умовах карантинних обмежень навчання здійснюється переважно в дистанційному форматі.

В загальному випадку дистанційне навчання відіграє важливу роль в становленні інформаційного суспільства та є одним з пріоритетних напрямків розвитку освіти в Україні [1]. Для дистанційного навчання в світовому освітньому просторі немає єдиного визначення вживаються терміни «distance learning», «e-learning», «online learning», «Internet based learning», «open learning», «teleteaching» тощо.

Відповідно до Положення про дистанційне навчання (затверджено Наказом МОНУ 25.04.2013 р. №466) дистанційне навчання – індивідуалізований процес набуття знань, умінь, навичок і способів пізнавальної діяльності людини, який відбувається внаслідок непрямої взаємодії учасників навчального процесу в спеціалізованому середовищі, яке функціонує на базі сучасних педагогічних та інформаційно-комунікаційних

технологій [2]. Інформаційно-комунікаційні технології дистанційного навчання охоплюють технології створення, накопичення, зберігання та доступу до веб-ресурсів (електронних ресурсів) навчальних дисциплін, а також забезпечення організації і супроводу навчального процесу за допомогою спеціалізованого програмного забезпечення та засобів інформаційно-комунікаційного зв'язку (в тому числі мережі Інтернет). Педагогічні технології дистанційного навчання передбачають інтерактивне спілкування між віддаленими учасниками освітнього процесу – викладачами та студентами з використанням телекомунікаційного зв'язку та подання навчального матеріалу в електронному вигляді.

Підготовка фахівців за дистанційною формою навчання може здійснюватися у ЗВО за ліцензованими та акредитованими освітніми програмами (спеціальностями). Відповідно, дистанційні курси з дисциплін з безпеки життєдіяльності, охорони праці та цивільного захисту мають бути складені відповідно до робочих навчальних програм та/або силабусів; також обов'язковою умовою є забезпечення досягнення студентами усіх результатів навчання, закладених освітньою програмою.

Дистанційне навчання забезпечується при реалізації дистанційного / змішаного освітнього процесу або при використанні технологій дистанційного навчання для забезпечення навчання за різними формами. Дистанційні курси безпеки життєдіяльності, охорони праці і цивільного захисту можуть фрагментарно використовуватись для організації самостійної роботи здобувачів освіти, здійснення ними самоконтролю, проведення науково-педагогічними працівниками поточного та підсумкового контролю, консультацій, а також організації зворотного зв'язку.

Дистанційна форма навчання – форма організації навчального процесу у закладах освіти, яка забезпечує реалізацію дистанційного навчання та передбачає можливість отримання випускниками документів державного зразка про відповідний освітній або освітньо-кваліфікаційний рівень.

Змішане навчання є методикою, за якою здобувачі освіти засвоюють частину матеріалу за дистанційною формою, а частину – за традиційною формою навчання (офлайн).

Викладач створює загальний курс навчання з безпеки життєдіяльності, охорони праці та цивільного захисту, використовує мультимедійні педагогічні ресурси, враховує індивідуальні освітні потреби здобувачів освіти, здійснює освітню підтримку. Студент вивчає в мережі або завантажує педагогічний зміст курсу, організовує свою роботу за програмою навчальних дисциплін, виконує завдання, проходить тести для самооцінки та контрольні тести, виконує індивідуальні завдання тощо.

Однією з переваг дистанційного навчання є гнучке планування навчального часу та зменшення навантаження на здобувачів вищої освіти. Заняття, яке проводиться в дистанційному режимі, може бути оптимізоване і проводитись у синхронному та асинхронному режимах. Навчальний час повинен враховувати час передачі відео-, аудіо-, графічної та текстової інформації асинхронно. Врахування виключно синхронної взаємодії в дистанційному режимі (наприклад, лекцій з використанням сервісу відеоконференцій) може призвести до перенавантаження суб'єктів навчального процесу та відхилень від передбаченого робочою навчальною програмою та/або силабусом часу на опанування змістових модулів (тем), а також розподілу часу на навчальні заняття, самостійну та індивідуальну роботу здобувачів освіти.

При синхронному режимі дистанційного навчання учасники освітнього процесу перебувають у веб-середовищі дистанційного навчання (чат, аудіо-, відеоконференції, соціальні мережі і т.п.) одночасно за встановленим розкладом занять. При асинхронному режимі взаємодія між суб'єктами дистанційного навчання відбувається із затримкою у часі (електронна пошта, Moodle, Google Workspace for Education тощо), без усталених за розкладом часом онлайн-занять та консультацій.

Дистанційне навчання не обмежується проведенням занять та наданням студентам завдань із перевіркою їх виконання. В обов'язковому порядку передбачається можливість консультування наково-педагогічними (педагогічними) працівниками з дисциплін, а також можливість зворотного зв'язку за результатами виконання контрольних заходів.

При планування навантаження кожного заняття з безпеки життєдіяльності, охорони праці і цивільного захисту, а також визначення темпів опанування навчальних матеріалів в дистанційному режимі необхідно враховувати, що самостійне опрацювання матеріалу здобувачами освіти триває, як правило, довше, аніж виклад цього матеріалу викладачем. При вивченні безпеки життєдіяльності, охорони праці та цивільного захисту важливою є самостійна робота здобувачів освіти з нормативними документами, які регулюють питання цивільної безпеки, трудових відносин, санітарно-епідеміологічного благополуччя, радіаційного захисту, функціонування об'єктів підвищеної небезпеки тощо, а також з інформаційними ресурсами (такими як офіційні веб-сайти Державної служби України з надзвичайних ситуацій, Державної служби України з питань праці, Державної інспекції України з питань праці, Міністерства екології та природних ресурсів України, Ради національної безпеки і оборони України, Постійного представництва України при ООНта ін.), що потребує додаткових затрат навчального часу здобувачів освіти.

Дистанційні курси (веб-ресурси) навчальних дисциплін безпеки життєдіяльності, охорони праці і цивільного захисту мають складатися на основі засад студентоцентрованого навчання і викладання, гнучкого використання педагогічних методів та методик викладання, систематичного контролю знань, зворотного зв'язку від викладачів, планування навчального навантаження з урахуванням можливостей синхронної та асинхронної взаємодії учасників освітнього процесу та чільної ролі самостійної роботи здобувачів освіти.

Література:

1. Стратегія розвитку інформаційного суспільства в Україні [Електронний ресурс] – Схвалено розпорядженням Кабінету Міністрів України від 15.05.2013 р. – К.: КМ України, 2013. – URL: <https://www.kmu.gov.ua/npras/246420577>.
2. Положення про дистанційне навчання [Електронний ресурс] : – Чинний від 25.04.2013 р. – К.: Кабінет Міністрів України, 2013. – <https://zakon.rada.gov.ua/laws/show/z0703-13#Text>. – (Положення).
3. Про вищу освіту [Електронний ресурс] – Чинний від 01.07.2014 р. : станом на 20.08.2021 р. – К.: ВР України, 2014. – <https://zakon.rada.gov.ua/laws/show/1556-18/ed20210716#Text>. – (Закон України).
4. Про освіту [Електронний ресурс] – Чинний від 05.09.2017 р. : станом на 20.08.2021 р. – К.: ВР України, 2017. – URL: <https://zakon.rada.gov.ua/laws/show/2145-19/ed20210808#Text>. – (Закон України).
5. Методичні вказівки «Організація дистанційного навчання здобувачів освіти» з дисциплін «Безпека життєдіяльності фахівця з основами охорони праці», «Захист життєвого середовища перебування людини та охорона праці», «Захист здоров'я та життя людини з основами охорони праці», «Цивільний захист і охорона праці в галузі», «Безпека праці на підприємствах, в установах і організаціях та цивільна безпека», «Захист населення, територій, довкілля та виробнича безпека» : для студентів усіх спеціальностей та форм навчання. / Укл: О.Л. Скуйбіда – Запоріжжя : НУ «Запорізька політехніка», 2021. – 45 с.

Гришко Світлана Вікторівна
*кандидат географічних наук, доцент,
доцент кафедри фізичної географії і геології*

Іванова Валентина Михайлівна
*старший викладач кафедри фізичної географії і геології
Мелітопольський державний педагогічний університет імені
Б.Хмельницького*

ОСВІТА (Проблеми підготовки фахівців)
**НОВІ ІНФОРМАЦІЙНІ ТЕХНОЛОГІЇ У ПІДГОТОВЦІ МАЙБУТНІХ
УЧИТЕЛІВ ГЕОГРАФІЇ У ПЕДАГОГІЧНИХ ЗАКЛАДАХ ВИЩОЇ
ОСВІТИ**

Сучасну вищу школу характеризує активний перехід до використання нових інформаційних технологій. Важливо підкреслити, що нові технології відкривають нові можливості по формуванню особистісного потенціалу та забезпечення конкурентоспроможності випускника педагогічного вищого навчального закладу [3].

Геоінформаційні системи (ГІС) та геоінформаційні технології (ГІС-технології) отримали сьогодні в світі найширше застосування. ГІС активно використовуються для вирішення наукових і практичних завдань на локальному, регіональному, державному і глобальному рівнях. ГІС технології застосовують для комплексного вивчення природно-економічного потенціалу великих регіонів, інвентаризації природних ресурсів, проектування транспортних магістралей, забезпечення безпеки людини і т. ін.

Сучасний стан суспільства, значне ускладнення його інфраструктури вимагають від нових поколінь оволодіння новими засобами і методами обробки і аналізу просторової інформації, методами оперативного вирішення завдань управління, оцінки і контролю змінюються процесів [6]. Геоінформаційні технології надають такі нові методи і засоби обробки інформації, які забезпечують високу наочність відображення різномірної інформації і доступний інструментарій для аналізу реальності. ГІС мають

величезний потенціал для аналізу інформації з метою прийняття управлінських рішень в соціально-економічній сфері.

Але процеси, властиві всьому суспільству, визначають необхідність впровадження інноваційних геоінформаційних технологій в процес навчання на рівні не тільки вищої професійної освіти, а й на рівні загальноосвітньої школи [4]. Для реалізації величезного потенціалу ГІС необхідно проводити широку підготовку користувачів географічними інформаційними системами. Серед технологій, які повинні зайняти центральне місце в підготовці майбутнього вчителя географії, особливо виділимо технології ГІС (технології географічних інформаційних систем, ГІС-технології) [3].

Коротко ГІС визначаються як інформаційні системи, що забезпечують збір, зберігання, обробку, відображення і розповсюдження даних, а також отримання на їх основі нової інформації і знань про просторово-координованих явищах. Необхідно підкреслити їх здатність зберігати і обробляти просторові, або географічні, дані, що і відрізняє ГІС від інших інформаційних систем. Важливість ГІС-технологій для географічної освіти визначається їх функціональними можливостями, які повністю відповідають традиційним методам географічного вивчення навколишнього простору, більш того, помітно розширюють їх і виводять на зовсім інший, якісно новий рівень.

Інструментальні можливості ГІС включають найпростіші картометричні операції, в тому числі обчислення відстаней між об'єктами, площ об'єктів, абсолютних висот; виконання морфометричних операцій; операції накладення з виявленням взаємозв'язків між географічними об'єктами і процесами; просторовий аналіз; просторове моделювання. ГІС-технології забезпечують візуалізацію вихідних, похідних або підсумкових даних і результатів обробки у вигляді тематичних географічних карт.

ГІС-технології надають користувачам можливість створення, відображення та аналізу растрових даних. Растрові дані, або ґрид-дані, особливо зручні для відображення географічних явищ безперервних в просторі, таких як рельєф, опади, температура, щільність населення та інших даних, які можна представити у вигляді статистичних поверхонь. Ґрид-дані використовуються також для аналізу різного роду потоків по поверхні, наприклад, поверхневого стоку, а також змін географічних явищ в часі [1, 5]. ГІС підтримують функції просторового аналізу: аналіз близькості, оверлейний аналіз і просторові операції. Стають доступними для географів багато складні функції тривимірного і перспективного відображення, моделювання та аналізу поверхонь.

ГІС-технології забезпечують роботу з даними дистанційного зондування, які сьогодні є одним з головних джерел поповнення новою інформацією просторових баз даних в геоінформаційних системах і в географії в цілому.

Сказане вище підкреслює високий освітній потенціал ГІС технологій. Створення методичних умов для його реалізації в освітньому процесі дозволяє говорити про геоінформаційному освіту.

У робочі навчальні плани студентів спеціальності 014.07 Середня освіта (Географія) Мелітопольського державного педагогічного університету імені Богдана Хмельницького введений курс «Географічні інформаційні системи» в обсязі 90 годин. Основна освітня мета курсу: оволодіння ГІС-технологіями на рівні користувача, що дозволило б випускникам, фахівцям використовувати ці технології як потужний інноваційний засіб навчання географії в загальноосвітній школі.

Необхідність використання ГІС технологій в системі вітчизняної вищої географічної освіти очевидна. Очевидно і те, що ГІС необхідно розглядати як один з важливих інноваційних ресурсів подальшого розвитку системи вітчизняної географічної освіти. Однак для реалізації цього

потенціалу потрібні певні організаційні рішення Міністерства освіти і науки України для оптимізації переходу від діяльності окремих викладачів-ентузіастів до цілеспрямованого впровадження ГІС-технологій в навчальний процес закладів вищої освіти. Необхідна розумна стандартизація всієї діяльності в області ГІС-освіти: від підготовки вчителів географії до впровадження технологій в шкільну географічну освіту.

Пріоритетним напрямком діяльності в області ГІС-освіти має стати розвиток навчально-методичного забезпечення, розробка структури і підготовки фахівців – вчителів географії в області ГІС технологій. Розробка структури навчально-методичного забезпечення повинна враховувати досягнення провідних вітчизняних педагогічних закладів вищої освіти. Доцільно, на наш погляд, визначення провідного програмного забезпечення ГІС технологій на конкурсній основі за участю географів, викладачів педагогічних вишів і вчителів географії.

Поряд з підготовкою фахівців, необхідно здійснювати перепідготовку та підготовку вчителів географії в області ГІС-освіти. Це найважливіша і більш складне завдання в силу ряду причин: проблеми з придбанням програмних продуктів, загальний недостатній рівень комп'ютерної грамотності діючих учителів географії та інші.

Підвищення кваліфікації вчителів може здійснюватися через Інтернет, з розміщенням на сайті навчальних матеріалів і методик їх використання для шкільної освіти. Доступність матеріалів в мережі Інтернет дозволить істотно розширити число підготовлених вчителів географії, в порівнянні з традиційним способом підвищення кваліфікації.

Література:

1. Грід-системи та технології хмарних обчислень: конспект лекцій для спеціальності 8.05010101 «Інформаційні управляючі системи та технології» денної форми навчання/ уклад. А.А. Ящук, П.В. Саварин. Луцьк : Луцький НТУ, 2016. 28 с.

2. Корнус А.О., Король О.М., Корнус О.Г. ГІС-технології у підготовці майбутніх учителів географії. Monografia pokonferencyjna 30 Konferencji Miedzynarodowej Naukowo-Praktycznej «Science, Research, Development». Warszawa: Wydawca: Sp. z o.o. «Diamond trading tour», 2020. С. 10-12.

3. Макаревич І.М. Теоретичні засади інформатизації сучасної освіти. ГІС-форум «Образование. Наука. Производство», (м. Харків, 16-18 березня 2016 р.). Харків: ХНУ імені В. Н. Каразіна, 2016. С. 10-14.

4. Пересадько В.А., Сауленко О.С., Байназаров А.М. Історія і перспективи застосування геоінформаційних систем у навчальному процесі з географії. Проблеми безперервної географічної освіти і картографії. 2019. №. 30. С. 81-93.

5. Юрчишин В.Я. Хмарні та Грід-технології: конспект лекцій: навчальний посібник. Київ : КПІ імені Ігоря Сікорського, 2019. 264 с.

6. Nersha O., Prokhorova L., Hryshko S., Ivanova V., Zavyalova T. Higher education in an information society environment. Contemporary Issues of Digital Economy and Society / Edited by Tetyana Nestorenko and Paweł Mikos Series of monographs Faculty of Architecture, Civil Engineering and Applied Arts Katowice School of Technology Monograph 36 Publishing. Katowice: House of Katowice School of Technology, 2020. P. 126-131.

Бессараб Олександр Олександрович

Магістрант, спеціальність 014.11 «Середня освіта. Фізична культура»

Дичко Олександр Павлович

Магістрант, спеціальність 014.11 «Середня освіта. Фізична культура»

Ковальчук Оксана Володимирівна

асистент кафедри теорії та методики фізичного виховання і спортивних дисциплін

Мелітопольський державний педагогічний університет

імені Богдана Хмельницького

ОСВІТА(Соціальна педагогіка)

ТЕОРЕТИЧНІ ОСНОВИ ФОРМУВАННЯ ЦІННІСНОГО СТАВЛЕННЯ

СТУДЕНТІВ ЗВО ДО ЗДОРОВ'ЯЗБЕРІГАЮЧОЇ ДІЯЛЬНОСТІ

Здоров'я нації – головний критерій добробуту держави, частина соціального багатства країни, тому його збереження та зміцнення є основним завданням сім'ї, школи, суспільства. Свідченням зазначеного є такі державні документи: Конституція України, Основи Законодавства України про охорону здоров'я, Закон «Про забезпечення санітарного та епідеміологічного благополуччя населення» [5]. Одним із принципів державної політики в галузі освіти є гуманістичний характер освіти, пріоритет загальнолюдських цінностей, життя й здоров'я людини, вільний розвиток особистості. У зв'язку з цим серед основних завдань вищої школи важливе місце посідає розробка ефективних заходів щодо збереження і зміцнення здоров'я студентської молоді. Умовою досягнення мети загальної освіти є високий рівень стану здоров'я й фізичної підготовленості студентів, бажання та готовність їх вести ЗСЖ.

В основі реалізації цієї умови лежить ефективна організація навчально-виховного процесу у ЗВО [4]. Фізична культура студентів є нерозривною складовою частиною вищої освіти. Вона виступає якісною мірою комплексних дій різних форм, засобів і методів на майбутнього фахівця в процесі формування його професійної компетенції. Матеріалізованим результатом цього процесу є рівень індивідуальної фізичної культури кожного студента, його духовність, рівень розвитку професійно значущих здібностей. Зміст фізичного виховання у ЗВО становить діяльність з використання фізичних вправ для задоволення специфічних біологічних, естетичних і соціальних потреб студентської молоді з урахуванням їх потреб, мотивів і цілей. Дослідниками встановлено [6], що більшість студентів – 82,8% незадоволені організацією та проведенням занять фізичною культурою, що призводить до їх нерегулярного відвідування та зниження фізичної активності у позанавчальний час. Більшість студентів мають низький рівень фізичної підготовленості, низьку мотивацію, відсутність інтересу до занять фізичною культурою. ЗСЖ – це, насамперед, діяльність, активність самої особистості, що забезпечує відносну єдність і узгодженість декількох рівнів життя людини: соціального, психічного

та фізичного. Це важливий елемент внутрішньої структури особистості, який закріплений життєвим досвідом індивіда, сукупністю його переживань. Ціннісні орієнтації відмежовують значуще, суттєве для даної людини від несуттєвого, сукупність усталених ціннісних орієнтацій створює свого роду вісь свідомості, певний поведінковий план, який забезпечує стійкість особистості, наступність певного типу поведінки і відображає спрямованість її потреб та інтересів. Унаслідок цього ціннісні орієнтації виступають важливим чинником, що обумовлює мотивацію дій та вчинків особистості.

Розвиток ціннісних орієнтацій – це ознака зрілої особистості, показник міри її соціальності [1]. Поняття «ціннісні орієнтації» на ЗСЖ в педагогіці фізичної культури слід вважати внутрішніми джерелами мотивації, волі, спрямованими на поліпшення фізичного розвитку студентів. Вони є необхідними ресурсами для зміцнення власного здоров'я і прояву особистої активності студентів під час занять фізичними вправами. При цьому цінності ЗСЖ повинні бути визначальними для студентів. Основу їх формування склав постулат про те, що ЗСЖ може бути організований тільки на основі розумного вибору і реалізації мотиваційної установки на фізичне самовдосконалення. Реалізація даних положень можлива лише при наявності усвідомленої орієнтації студентів на цінності ЗСЖ. Методичною основою формування ціннісно-орієнтованої свідомості є аналіз і корекція поведінки студентів під час фізкультурно-спортивної діяльності. Діяльність, спрямована на збереження і зміцнення власного здоров'я, повинна бути базовою платформою ціннісних орієнтацій студентської молоді [2]. Науковцями [6] розроблено технологію формування ціннісного ставлення у студентів технічних спеціальностей до самостійних занять фізичною культурою. Розроблена технологія об'єднала основні позиції підвищення у студентів мотивації, інтересу, формування ціннісного ставлення до самостійних занять фізичною культурою. Технологія включає: передумови (прагнення до успіху лідерства та соціалізації), постановку цілей, завдань, визначення основних принципів, критерії організації

педагогічного процесу, етапи формування мотивації у студентів до самостійних занять фізичною культурою та показники контролю. Вона спрямована на формування стійкої мотивації, самоорганізації, самодисципліни, самоосвіти, особистості студентів. Серед основних елементів, що формують цілісний комплекс збереження здоров'я студента, слід виділити зовнішні і внутрішні елементи. До зовнішніх елементів належать: умови життя студента; можливості зміцнення власного здоров'я і пов'язана з ними відповідна інфраструктура. До внутрішніх елементів можна віднести конкретні особисті показники здоров'я студента, спосіб життя і звички, мотивацію студента до ЗСЖ, знання про здоров'я і навички його збереження [3].

Досвід ЗВО показує, що найбільш успішно такі передумови створюються в процесі фізичного виховання і занять спортом. Найважливішим заходом збереження здоров'я повинна бути організація обов'язкових і факультативних занять фізичним вихованням в різноманітних навчальних і позанавчальних формах з націленістю на залучення до ЗСЖ, оздоровчим тренуванням з урахуванням особистих інтересів студентів. Особливість процесу формування мотиваційно-ціннісного ставлення до здоров'я у студентів ЗВО в соціально-педагогічному контексті обумовлюється специфічними завданнями, зверненими на організацію цілеспрямованої роботи з розвитку когнітивного (знання, судження, переконання про здоров'я), емоційного (почуття, емоційні оцінки свого здоров'я) і поведінкового (певні дії, послідовна поведінка по відношенню до власного здоров'я) компонентів мотиваційно-ціннісного ставлення до здоров'я, заснованого на усвідомленій оцінці соціального та особистісного значення здоров'я. Педагогічними умовами, що забезпечують ефективність процесу формування мотиваційно-ціннісного ставлення до здоров'я у студентів вузу, є: побудова навчальної та позанавчальної діяльності з дисципліни «Фізична культура» з урахуванням індивідуальних особливостей, стану здоров'я та потреб особистості; актуалізація знань про здоров'я і його цінності для особистості і суспільства в змісті практичних занять з дисципліни

«Фізична культура»; формування у студентів вміння контролювати процес оволодіння навичками самостійного використання засобів фізичної культури з метою оздоровлення та фізичного вдосконалення; організація самостійної фізкультурно-оздоровчої діяльності студента в інструктивно- консультативній взаємодії з викладачем.

Література:

1. Ахмерова С.Г. Здоровый образ жизни и его формирование в процессе обучения. Профилактика заболеваний и укрепление здоровья. 2001. №2. С. 37-40.

2. Болотин А. Э., Селюкин Д.Б. Структура и содержание педагогической концепции физического воспитания студентов на основе ценностей здорового образа жизни. Научно-теоретический журнал «Теория и практика физической культуры». 2015. № 7. С.32-34.

3. Григорьев В.И. Кризис физической культуры студентов и пути его преодоления. Теория и практика физкультуры. 2004. С. 54-61.

4. Демчук С. П., Романова В. І. До питання сформованості ціннісних орієнтацій студентів на здоровий спосіб життя. Науковий часопис НПУ імені МП Драгоманова. Серія 15: Науково-педагогічні проблеми фізичної культури (фізична культура і спорт). 2016. №. 4. С. 18-21.

5. Дижонова Л. Б. Здоровьесберегающие технологии в физическом воспитании / Л. Б. Дижонова и др. Известия Волгоградского гос. технического университета. 2007. Т. 7. №. 4. С. 132-140.

6. Москаленко Н., Корж Н. Технологія формування ціннісного ставлення у студентів до самостійних занять фізичною культурою. Спортивний вісник Придніпров'я. 2016. №. 1. С. 201-206.

Духній Мар'яна Ярославівна
Студентка 3 курсу, спеціальність 101 «Екологія»
Відокремлений підрозділ Національного університету біоресурсів і
природокористування України «Бережанський агротехнічний інститут»
ЕКОЛОГІЯ (Охорона природних комплексів)

ОХОРОНА ПРИРОДНИХ ЗАПОВІДНИКІВ

Як відомо, заповідники—природоохоронні, науково-дослідні установи загальнодержавного значення, які створені або створюються для того, щоб зберегти природний стан рідкісних або унікальних для даної ландшафтної зони природних комплексів з усією сумісністю їх складників.

Для збереження природних комплексів та об'єктів території природних заповідників потрібно спостерігати за станом довкілля, а також моніторити їх стан та час від часу проводити наукові дослідження.

Природні заповідники організовують на територіях, які мають феноменальне значення. Це пояснюється тим, що на даній території розповсюджені місця зростання та проживання унікальних видів рослин і тварин. [1])

Охорону та забезпечення режиму використання біосферних заповідників, природних заповідників та національних природних парків здійснюють однойменні природоохоронні установи, що мають статус юридичних осіб.

Управління регіональними ландшафтними парками, ботанічними садами, дендрологічними парками і зоологічними парками загальнодержавного значення здійснюється їх спеціальними адміністраціями. Такі адміністрації можуть створюватися також для управління ботанічними садами, дендрологічними парками, зоологічними парками місцевого значення та парками-пам'ятками садово-паркового мистецтва за рішенням органів, у віданні яких вони перебувають. Господарська діяльність та контроль за територіями та об'єктами ПЗФ України, для яких не створюються спеціальні адміністрації, забезпечується постійними землекористувачами та

землевласниками, на земельних ділянках яких оголошено ці території та об'єкти.

Основними завданнями служби державної охорони ПЗФ України є забезпечення додержання режиму охорони територій та об'єктів ПЗФ, а також попередження та припинення порушень природоохоронного законодавства України.

На посадові особи служб державної охорони установ ПЗФ покладено багато завдань. У межах відповідної території ПЗФ вони здійснюють охорону природних комплексів, диких тварин і місць їх перебування, забезпечують порядок використання природних ресурсів, додержання вимог щодо відвідування територій ПЗФ, попереджують пошкодження лісових насаджень унаслідок незаконних вирубок, здійснюють заходи щодо запобігання виникненню, поширенню пожеж, інших надзвичайних ситуацій та їх ліквідації, інформують відповідні державні органи про надзвичайні ситуації, забезпечують реалізацію заходів з профілактики та захисту природних комплексів від шкідників і хвороб, підтримують у належному стані межові та охоронні знаки, інформаційні реклами, районні та ділянкові стовпи а також протипожежні споруди.

Порядок використання природних ресурсів в Україні визначається Законом України “Про охорону навколишнього природного середовища”, іншими Законами України, а також постановою Кабінету Міністрів України від 10 серпня 1992 р. N 459 “Про порядок видачі дозволів на спеціальне використання природних ресурсів і встановлення лімітів використання ресурсів загальнодержавного значення”.

Порядок використання природних ресурсів у межах ПЗФ України визначається Інструкцією про порядок встановлення лімітів використання природних ресурсів у межах територій та об'єктів природно-заповідного фонду загальнодержавного значення, а також Інструкцією про порядок видачі дозволів на спеціальне використання природних ресурсів у межах територій

та об'єктів природно-заповідного фонду загальнодержавного значення, затверджених наказом Міністерства охорони навколишнього природного середовища від 11.05.1994 р. № 43, що зареєстрований Міністерством юстиції України 24.05.1994 р. За № 111/320 та № 112/321. [2])

Література:

1. Андронов В.А., Варивода Є.О., Тітенко Г.В., Заповідна справа. Державна служба з надзвичайних ситуацій, Національний університет цивільного захисту України. Харків, 2013. Навчальний посібник. –112 с.

2. Київський національний університет імені Тараса Шевченка, Міністерство охорони навколишнього природного середовища України. Заповідна справа в Україні. Навчальний посібник. «Географіка». Київ, 2003. (Під загальною редакцією Гродзинського М.Д., Стеценка М.П.).

Керівник: *Павлів О.В., кандидат ветеринарних наук, доцент кафедри екології агросфери та екологічного контролю, завідувач кафедри екології, охорони навколишнього середовища та збалансованого природокористування*

Білявський Юрій Вікторович,

к. б. н., с.н.с. лабораторії селекції, насінництва і сортової агротехніки

Білявська Людмила Григорівна,

д.с-г.н. професор кафедри селекції, насінництва і генетики

Полтавський державний аграрний університет

ЕКОЛОГІЯ (Альтернативні
(відновлювані) джерела енергії)

СОЯ ЯК АЛЬТЕРНАТИВНЕ ДЖЕРЕЛО ЕНЕРГІЇ

Згідно Закону України «Про альтернативні види рідкого та газового палива» від 14 січня 2000 р. №1391-XIV [2], соя є унікальною культурою та може використано як альтернативне джерело енергії. Серед відновлювальних джерел розвитку набувають енергоносії біологічного походження або біопалива. В сучасній структурі посівних площ і валових зборів культура сої

займає одно з провідних міст. Співвідношення валових зборів технічних культур в Україні - наступне (%): соняшник – 40; ріпак – 30; соя – 25%. Врожаї іноді сягають 4,0 т/га.

Нині існують технічні можливості комбайна з функцію збирання та тюкування решток одночасно. Умови спалювання решток визначають коефіцієнтом корисної дії, який для існуючих топків, котлів і теплогенераторів становить від 0,75 до 0,84 відносних одиниць [8, 9].

Мета досліджень - встановлення рівня сортової специфіки у формуванні основної та побічної продукції сої (2015–2020 рр.) в умовах ФГ «Грига» Полтавського району. Застосовували як загальноприйняті методи, так і спеціальні [12]. Урожайність основної продукції визначали шляхом перерахунку врожайності кожної культури на стандартну вологість. Вихід побічної продукції встановлювали за допомогою узагальненої оцінки енергетичного потенціалу біомаси.

Потенціал рослинних решток сої (P_{pp}) визначали згідно формули (1):

$$P_{pp} = VZ_{оп} \times K_{pp} \times (1 - K_v) \times K_{св}, \text{ т} \quad (1),$$

Де:

$VZ_{оп}$ – валовий збір основної продукції, т/га;

K_{pp} – коефіцієнт рослинних решток;

K_v – коефіцієнт втрат рослинних решток;

$K_{св}$ – коефіцієнт використання рослинних решток.

Енергетичний потенціал рослинних решток сої (EP_{pp}) визначали згідно формули (2):

$$EP_{pp} = P_{pp} \times Q / 7000, \text{ т у. п.} \quad (2),$$

Де:

P_{pp} – потенціал рослинних решток, т;

Q – нижча теплота згорання рослинних решток, ккал/кг;

7000 – теплотворна здатність 1 кг умовного палива (ум. п.), ккал.

За даними науковців, енергетичний потенціал решток сої складає 3800 ккал/кг. Величина технічного потенціалу обмежується наявною технологією збирання врожаю, що зменшує теоретичний потенціал на величину коефіцієнта технічної доступності. Створені сучасні сорти сої різних груп стиглості, які добре пристосовані до різних кліматичних умов України. Потенціал урожайності скоростиглих сортів нового покоління становить 2,0-2,5 т/га, ранньостиглих – 2,5-3,0 т/га, середньостиглих – 3,0-3,8 т/га, пізньостиглих – 4,3-5,0 т/га. Так, в залежності від групи стиглості та сортових особливостей формується відповідна кількість відходів. Середньостиглі та пізньостиглі сорти за час вегетації формують максимальну біомасу й відповідно більшу кількість відходів. Кожний сорт сої формує відповідну якість насіння: білок – 30-45%, вуглеводи – 20-32%, жир – 13-26%, клітковина – 2,9-11, зола – 4,5-6,8%. В середньому, для України, теоретичний та енергетичний потенціал рослинних решток сої для використання в енергетичних цілях складає близько 50% (1 тонна зібраного насіння сої відповідає 1 т решток). Ціна реалізації соломи (як додатковий прибуток) – 500 грн/т. За даними вчених, коефіцієнт відходів зернобобових культур умовно дорівнює 1; коефіцієнт втрат – 0,1; а коефіцієнт енергетичного використання – 1,0. У сої, ці показники - відповідно: 1,2-2,3; 0,1 і 1,0.

Аналіз показників енергетичної ефективності показав, що в середньому за 2015-2020 роки середній вміст загальної енергії у врожаї сої по різних сортах був відмічений на рівні 37000 (ранньостиглі сорти) – 43000 (пізньостиглі) МДж/га. При цьому, затрати енергії на вирощування сортів сої склали відповідно 16000 - 16500 МДж/га, а коефіцієнт енергетичної ефективності - 2,08-2,40.

Найчастіше коефіцієнт відходів – фіксований та приблизно рівний 1. Але, це дуже приблизна оцінка, оскільки досить складно оцінити кількість зібраних решток.

Проаналізовано по 100 рослин різних сортів сої. Визначили середню масу однієї рослини з насінням (20-60 г), масу насіння (10-30 г або 40-50%) та маса решток сої з 1 рослини (стебла та стулки бобів) – 15-35 г або 40-60%. В перерахунку на 1 га, за густоти стояння рослин 700 тис. шт./га, потенційна маса решток сої (стебла та стулки бобів) може становити 2 -3 т. Сортіві особливості по групах стиглості наступні: за середньою врожайністю сортів Антрацит (2,35 т/га), Алмаз (2,53 т/га), Васильківська (2,81 т/га) коефіцієнт рослинних решток склав відповідно 1,4; 1,4 та 1,5. Вихід пожнивних решток зі 100 га склав 329, 354 та 422 т. Перебування соєвих решток на полі призводить до зміни її вологості до 14-17% та сприяє вимиванню хлору та калію, що підвищує якість відходів як палива.

Таким чином, Полтавська область має значний потенціал альтернативного енергетичного соєвого продукту. За значних площ під соєю, коефіцієнт рослинних решток сої коливається в межах від 1 до 1,8 та залежить від особливостей сорту. За площі сої в 2016 році 182,4 тис. га, вихід пожнивних решток становив близько 1232,9 тис. т. При реалізації цієї додаткової продукції, як сировини для біопалива, можна отримати 61645,0 грн.

Використання побічної продукції сої, як біосировини, не має негативного впливу на економічну, екологічну та продовольчу безпеку країни. З урахуванням агроекологічного обґрунтування, цей перспективний напрям використання сприятиме розширенню посівних площ під соєю, збільшенню її виробництва та відкриє нові перспективи для її виробників.

Література:

1. Про альтернативні види палива: Закон України від 14 січня 2000 р. № 1391–14// Відомості Верховної Ради України. 2000. № 12.

2. Голуб Г. А. Техніко-технологічне забезпечення енергетичної автономності агроecosистем. Науковий вісник НУБІП України. Серія: Техніка та енергетика АПК / Редколегія: Д. О. Мельничук (відп. ред.) та ін. К., 2010. Вип. 144, ч. 4. 417 с. С. 303–312.

3. Таргоня В. Визначення реального потенціалу сільськогосподарської біомаси, придатної для використання на енергетичні потреби. Техніко-технологічні аспекти розвитку та випробування нової техніки і технологій для сільського господарства України: зб. наук. пр./ ДНУ (УкрНДІПВТ ім. Л. Погорілого). Дослідницьке, 2012. Вип. 16 (30), кн. 2. С. 360–371.

4. Білявська Л. Г. Особливості якісного складу насіння сої за різних умов вирощування. Зб. наук. пр. наук.-практ. конф. проф.-виклад. складу ПДАА (за підсумками наук.-досл. роботи в 2016 році. м. Полтава, 17–18 травня 2017 року). Полтава: РВВ ПДАА, 2017. С. 193–194.

Bejanidze I.¹

Doctor of Chemical Sciences, Professor

Pogrebennik V.²

Doctor of Technical Sciences Professor,

Kharebava T.¹

Doctor of Chemical Sciences, Assistant - Professor,

Didmanidze N.¹

Doctor of Chemical Sciences, Senior Lecturer,

Nakashidze N.¹

Doctor of Agricultural Sciences, Assistant - Professor

¹*Batumi State University named after Shota Rustaveli,*

²*National University "Lviv Polytechnic*

Ecology section

INTENSIFICATION OF TECHNOLOGICAL PROCESSES FOR PROCESSING WASTE OF CITRUS PRODUCTIONS

In terms of technical equipment, the cannery in Kobuleti (Georgia) by Kartuli Produkti meets European standards; it is fully equipped with equipment from FENCO (Italy). The productivity is quite high: 20-25 tons of fresh fruits per hour, the yield of natural juice is 42-45%, concentrated 6-8%.

However, as a result of the production of juices, there remains a large amount of production wastes with a moisture content of 25-35%, the volume of which

significantly exceeds the volume of juice obtained and which contain such valuable components as essential oils, dietary fibers (protopectin, lignin, cellulose, etc.) , soluble pectin and vitamin P. On the other hand, these wastes are dumped into rivers, or rot on the soil and, accordingly, the ecological balance of the environment is disturbed.

Essential oils are contained in the peripheral layer of the peel of the fruit, in the so-called ether-bearing sacs, in the amount of 1.5-4% of the mass of the fruit. At the plant, their removal is carried out on an expensive installation, the productivity of which is significantly lower than the calculated one (1-1.5% of the fruit weight). Thus, during the harvest season, 1200 tons of citrus fruits were processed at the plant and 150 liters were obtained. mandarin essential oil (instead of 10-12 tons), which confirms the inefficiency of the installation.

To solve this problem, at the Institute of Membrane Technology, an experimental installation was developed and created to remove the ether-bearing layer from citrus fruits with adjustable productivity, hydroacidic irrigation, operating in the reverse gradient mode. The installation ensures complete removal of the ethereal layer (flavedo) and, accordingly, the maximum extraction of the essential oil.

Extracts contain large amounts of pectin (5-12%) and vitamin P (0.5-2%). In order to intensify the mass transfer during the extraction of pectin substances and vitamin P (hesperidin), it is necessary to carry out preliminary processing of the extraction.

To achieve this goal, we have proposed a universal version of a tubular electroplasmolyzer with a wide range of functional parameters: the shape and speed of rotation of the counter rollers and a voltage regulator. The special design of the working profile of the electroplasmolyzer provides electrical treatment of the passing layer of extractions in full volume, which achieves the maximum effect of damage to the cytoplasmic membranes of cells and preparation of the extractions for the subsequent extraction process.

The implementation of our proposed developments will achieve a waste-free complex processing of citrus fruits, which will increase the profitability of production and give the plant additional profit.

References:

1. Bejanidze I., Kharebava T., Kontselidze Z. Dietary fiber - multifunctional food ingredients RS Global Sp. z O.O., Scientific Educational Center Warsaw, Poland. Science Review 1(8), January 2018 Vol.2, p. 30-34.
2. Method of pectin extraction from plant raw materials. 2012. P6038 National Center of Georgian Intellectual Property.
3. Bejanidze I., Kharebava T. An efficient method for allocation of natural polymers from plant raw. 4 th Intern. Conf. on polymer & Advanced Materials. Collection of works. Batumi, Georgia, July 1-4, 2015, p.17.

Нестер Анатолій Антонович
доцент
Хмельницький національний університет
ЕКОЛОГІЯ (Екологічна безпека)

**ДОСВІД ПЕРЕДОВИХ КРАЇН СВІТУ ДЛЯ ВИРІШЕННЯ ПРОБЛЕМ З
ВІДХОДАМИ**

В Україні накопичені значні кількості промислових та побутових відходів, але організація з їх збору, переробки та захороненню на полігонах не може бути визнано задовільною. І з ростом промисловості для задоволення потреб держави, суспільства та окремих громадян кількість відходів зростає та стає фактом екологічного лиха. Причини такого факту різні та потребують постійної роботи державних органів, об'єднаних громад та кожного громадянина. А як організована робота з відходами в окремих країнах Західного

світу, що можна взяти за зразок та впроваджувати в Україні. Розглянемо декілька країн, серед яких США-наймогутніша країна світу.

США. Щорічно в країні виробляється більше 250 млн тонн побутового сміття. На кожного жителя Нью-Йорка, наприклад, за статистикою санітарного управління міста, в тиждень доводиться 11,33 кілограма відходів - 7,25 кілограма за місцем проживання і 4,08 кілограма на роботі. Вимоги до переробки сміття встановлюють місцеві влади міст і штатів. А системи штрафів стимулюють населення виносити сміття в певне місце в строго позначені контейнери для макулатури, скла, пластику та інших відходів. Наприклад, у великому 100-квартирному житловому комплексі на півдні Нью-Йорка на кожному поверсі встановлені сміттєприймачі з докладною інструкцією - навіть для металевих вішалок і для використаних батарейок є свої ємності. У деяких штатах при купівлі товарів в тарі, що піде на переробку, в їх вартість включають певну суму (приблизно близько 10 центів) - в якості застави. Що стосується вивозу сміття від будівлі, то в згаданому вище житловому комплексі цим щотижня займається група з шести співробітників санітарного управління Нью-Йорка, і тут працюють податки городян, так як всі витрати несе муніципалітет.

Також контракт на прибирання сміття в окремих районах можуть отримати приватні компанії. За оцінками на сайті HomeAdvisor, місячні розцінки вивезення можуть коливатися від \$ 60 до \$ 620, а середній рівень по країні - \$ 234. При цьому витрати на вивезення залежать від того, до якої категорії відноситься сміття - тверді комунальні відходи, брухт та відходи. Так, вивезення одного предмета меблів обійдеться в \$ 80, старого холодильника - \$ 100, ванни - \$ 130. Якщо ж мова йде про сипучі речовини, то мінімальна ставка - \$ 100 за вивезення 60 кубічних футів (1,69 кубометрів), а повний вантаж самоскида - від 420 до 480 кубічних футів (11,8-13,5 кубометрів) - \$ 500, без врахування оплати праці робітників.

Справжнє нещастя американських міст - пластикове сміття. За оцінкою Агентства з охорони навколишнього середовища США, в цілому в країні виробляється більше 30 млн тонн пластику на рік, більша частина якого не піддається переробці. У Нью-Йорку "пластикову проблему" намагаються вирішити як за допомогою заборон, так і стимулів для переробки вторсировини.

В цілому різні штати і міста по-своєму вирішують проблему пластикового забруднення. А на федеральному рівні діє програма трьох R - reduce, reuse and recycle (скорочення споживання, повторне використання, переробка). Громадян вчать багаторазово використовувати те, що можна не викидати, сортувати і правильно виносити відходи.

Вторинну сировину в США переробляють понад 550 заводів, ще близько однієї тисячі заводів спеціалізуються на виробленні біопалива на основі вторинної сировини, також є завод з виробництва зрідженого газу з утилізованих побутових відходів. На сьогоднішній день в переробці відходів зайняті 1,5 млн осіб, а оборот цієї галузі становить близько \$ 250 млрд. За останні 30 років рівень переробки відходів в цілому по країні зріс в три рази і перевищив 34%.

Канада (середня країна) перейнялася темою роздільного збору сміття та його подальшою переробкою ще на початку 1980-х років. Зараз жителі Канади сортують відходи в спеціальні контейнери, які мерія видає власникам всіх домогосподарств. Сині - для скла, металевих банок, фольги, пластику, пакетів від молока і пластикових пакетів. Чорні - для паперу, газет, журналів, картону. Зелені - для харчових і інших дрібних відходів. У багатоквартирних будинках такі баки стоять, як правило, в підземних гаражах, але можуть і відрізнятися за кольором. Крім того, в кінці 2018 року їх доповнили ще й окремими контейнерами для батарейок, шприців і голук.

Великогабаритне сміття - наприклад, меблі, телевізори або побутову техніку - жителі Оттави або вивозять самостійно в спеціальні пункти прийому або за окрему плату викликають фахівців-утилізаторів. Також в Канаді

прийнято спочатку пропонувати непотрібні речі, в тому числі одяг, благодійним організаціям, які розподіляють їх серед нужденних.

Спеціальні інспектори стежать за тим, чи правильно городяни сортують сміття. Крім того, в Канаді прийнято вивозити відходи різного типу за розкладом. За виставлений не в "свій" день сміття власникові будинку спочатку зроблять попередження, а за наступні порушення його чекають штрафи - до 305 канадських доларів (близько \$ 232). "Середньостатистичне домогосподарство, в якому проживає одна сім'я, платить щорічно за вивезення та утилізацію сміття 126 канадських доларів (\$ 96)", - розповіла директор міської служби твердих відходів Оттави Мерилін Журно. У багатоквартирних будинках вартість вивезення сміття для однієї квартири становить 50 канадських доларів на рік (\$ 38). При цьому середня заробітна плата в канадській столиці зараз становить 53,48 тис. Канадських доларів на рік (\$ 40,6 тис.). Ніяких спеціальних тарифів для пенсіонерів, інвалідів або багатодітних сімей за вивезення сміття не передбачено - всі платять однаково.

На сьогоднішній день рівень переробки всіх відходів в Оттаві становить близько 50%. В майбутньому передбачається перехід від сьогоднішньої схеми "роби - використовуй - утилізуй" до так званої безвідходної економіки, коли всі відходи зводяться до мінімуму, а самі матеріали ніколи не викидаються і використовуються повторно або повністю переробляються в нові продукти.

У Канаді в цілому дуже серйозно ставляться до екології, тому екологічному вихованню та освіті приділяють найпильнішу увагу як на федеральному, так і на регіональному рівні. І воно дає результати.

Так, на початку 2018 року в Монреалі (провінція Квебек) - другому за величиною місті Канади - ввели повну заборону на використання одноразових пластикових пакетів в роздрібній торгівлі. Зараз він діє ще в шести муніципалітетах трьох канадських провінцій. В Оттаві супермаркети теж активно закликають покупців відмовлятися від пластикових пакетів. А мережі громадського харчування міста поступово замінюють традиційні пластикові

трубочки для прохолодних напоїв на паперові. Деякі канадські виробники на своїх товарах стали вказувати, що упаковка зроблена з перероблених відходів.

Японія. Країна належить до групи держав, які реалізують вже згадану ініціативу трьох R - reduce, reuse, recycle - по скороченню обсягу, повторного використання та переробки відходів. Японія давно йшла до роздільного збору сміття - в деяких містах його почали сортувати вже з першої половини 1970-х років. В першу чергу збираються призначені для спалювання відходи - горюче кухонне сміття, папір, шкіра і пластик.

В спеціальні контейнери жителі складають ресурси для повторного використання - скляні пляшки, ПЕТ-пляшки, сталеві і алюмінієві банки - все окремо. Також виділяють порожні металеві балончики від аерозолів, сковорідки, чайники і іншу невеликий за розміром металевий кухонний посуд. Окремо йдуть пачки газет і журналів, картон. У деяких районах ще збирають нестандартні відходи - батарейки, лампочки і кераміку.

Великогабаритне побутове сміття - меблі, старі матраци, валізи - можна викинути, тільки попередньо оплативши вивезення. Муніципальна служба не забере такі предмети без оплати відповідного збору. Основна частина витрат покривається за рахунок місцевих податків, які платять японці. Вони відрізняються в різних населених пунктах, але в цілому складають менше 10% від щомісячного доходу.

При зборі робочі сміттєвозів перевіряють, чи відповідає вміст мішків тому, що збирають в цей день тижня. Пакет з "неправильним" сміттям брати не будуть [1].

А як же в Україні? Всі пам'ятають трагедію в Грибовичах (Львів). Але що змінилось в Україні-зміни незначні. У Львові, після вирішення першочергових питань із вивезенням сміття, місцева влада розробила стратегію поводження з твердими побутовими відходами. Сміттєзвалище, яке Львів використовував майже 60 років, рекультивують та побудують сміттєпереробний завод.

Крім того, запровадять комплекс заходів для підвищення культури поводження з відходами – просвітницькі програми у школах, поступову відмову від поліетиленової упаковки. У листопаді на сесії затвердили рішення про обмеження використання одноразових поліетиленових пакетів у торгових мережах Львова. Навесні, за словами заступника мера, придбають контейнери для компостування органічних відходів та листя [2].

В інших містах якщо встановлені контейнери, то, як правило, в них скидають органічні відходи, пластик, метал, поліетиленові пляшки. І це все має розкладатись на звалищі століттями. Немає ліній сортування сміття та вторинної переробки. Малозабезпечені громадяни вибирають з контейнерів та здають макулатуру, метал, зменшуючи кількість сміття, але це не вирішує проблем.

В Україні, за даними Мінрегіонбуду, щорічно викидають близько 10 млн тонн сміття, з яких лише 600 тисяч йде на вторинну переробку чи спалюється. Решта захоронюється на звалищах, яких, за офіційними даними, в Україні понад 6 тисяч. У той час як в деяких країнах Європи цей показник рівно протилежний і ми маємо використовувати досвід передових країн та добиватись повного використання відходів. Тобто потрібно і навчання дітей, дорослих і прийняття мір до порушників збирання та використання відходів.

Література:

1. От отходов на улицах до глубокой сортировки -ТАСС [Електронний ресурс]. – Режим доступу: <https://tass.ru> > спец > mirovoi_musor

2. [Електронний ресурс]. – Режим доступу: <https://www.epravda.com.ua/rus/projects/cities/2018/12/19/643607/>

Шелудченко Леся Сергіївна
доктор технічних наук, доцент
Фтемов Ростислав Андрійович
*студент 1 курсу СТН спеціальність 275 «Транспортні технології (на
автомобільному транспорті)*
Подільський державний аграрно-технічний університет
ЕКОЛОГІЯ (Екологічна безпека)

ЕКОЛОГІЧНА БЕЗПЕКА В УМОВАХ СТАЛОГО РОЗВИТКУ

Функціонування об'єктів господарської діяльності пов'язане з виникненням систематичних екологічних та експлуатаційних ризиків, які можуть бути визначені через математичне очікування окремих чинників екологічної небезпеки протягом встановленого періоду роботи (технічного ресурсу) [1]. Ризик R визначається ймовірністю P виникнення небажаної події і обсягом X її наслідків та визначається як:

$$R = \{P, X\} \quad (1)$$

Для визначення показника екологічного ризику доцільним є визначення математичного очікування у вигляді деякої скалярної величини:

$$R = P \cdot X \quad (2)$$

Аналіз ризиків антропогенного впливу на об'єкти навколишнього середовища необхідно розпочинати з оцінювання ризику джерел небезпеки та її вимірювання з рівнем ефективних впливів на природно-територіальний комплекс (ПТК). Підтримання природно-ресурсного потенціалу ПТК на оптимальному рівні вимагає обґрунтованих матеріальних витрат, а отже сутність еколого-економічного оцінювання проектів господарської діяльності полягає у відображенні вартості заходів, які спрямовані на забезпечення стабільності геоморфологічних властивостей трансформованих природних ландшафтів.

В такому випадку витрати поділяють на дві категорії:

– витрати на природоохоронні заходи безпосередньо на трансформованих територіях, де потенційно можуть виникати порушення властивостей ПТК;

– економічні збитки від можливих екологічних наслідків техногенної трансформації ПТК, зокрема витрати на ліквідацію негативних проявів на довкілля.

Загалом еколого-економічні збитки (E) можуть бути обчислені як:

$$E = V_{\text{пз}} + Z_{\text{ф}} \quad (3)$$

де, $V_{\text{пз}}$ – витрати на здійснення природоохоронних заходів;

$Z_{\text{ф}}$ – фактичні збитки після проведення (не проведення) природоохоронних заходів.

Якщо $V_{\text{пз}}$ залежать від масштабів і характеру їх здійснення за проектним рішенням, то фактичні збитки ($Z_{\text{ф}}$) однозначному визначенню не підлягають і можуть не збігатися за місцем і часом їх виникнення. Обидві вищенаведені категорії економічних витрат (збитків) перебувають поміж собою у функціональній залежності. Так, при збільшенні витрат на природоохоронні заходи (I-а категорія) відбувається зниження витрат щодо збитків через втрату природних ресурсів (II-а категорія економічних витрат) [2].

В свою чергу, за характером дії еколого-економічні збитки поділяють на реальні, які чітко визначаються за допомогою загальноприйнятих експериментальних та розрахункових методів, та приховані, для виявлення яких необхідно застосовувати спеціальні опосередковані методи. Слід відмітити, що з точки зору еколого-економічного оцінювання природоохоронних заходів надзвичайно важливою є категорія саме попереджених збитків.

Загалом, з позицій сталого розвитку, в основі якого лежить невід'ємне право людини на життя та повноцінний розвиток, необхідно забезпечити функціонування системи взаємоузгоджених управлінських, економічних,

соціальних, природоохоронних заходів, які спрямовані на здійснення господарської діяльності, що базується на засадах гуманності, етичних цінностей та безпечного навколишнього середовища [3].

Ступінь відповідності існуючих або прогнозованих екологічних станів ПТК під впливом господарської діяльності наведена на рис.1.



Рис.1. Ступінь відповідності екологічних умов:

$\Delta = P_i(t) - P^ц$ – відхилення актуального параметру від цільового екологічно безпечного показника, $\Delta_{гр}$ – гранично допустиме відхилення, $\Delta_{кр}$ – критичне відхилення, $P_{пр} =$ оптимізація [небезпека (Φ), корисність (Z)] – прийятна ймовірність

Слід відмітити, що перетворення потенційної небезпеки на реальну не призводить до настання фактичного лиха, а лише перетворюється на ризик безпеки, реалізація якого здійснюється лише за умови прямого контакту з небезпекою за умови виконання щонайменше трьох умов: небезпека реально

діє, об'єкт перебуває в зоні дії небезпеки і об'єкт не має достатніх засобів захисту.

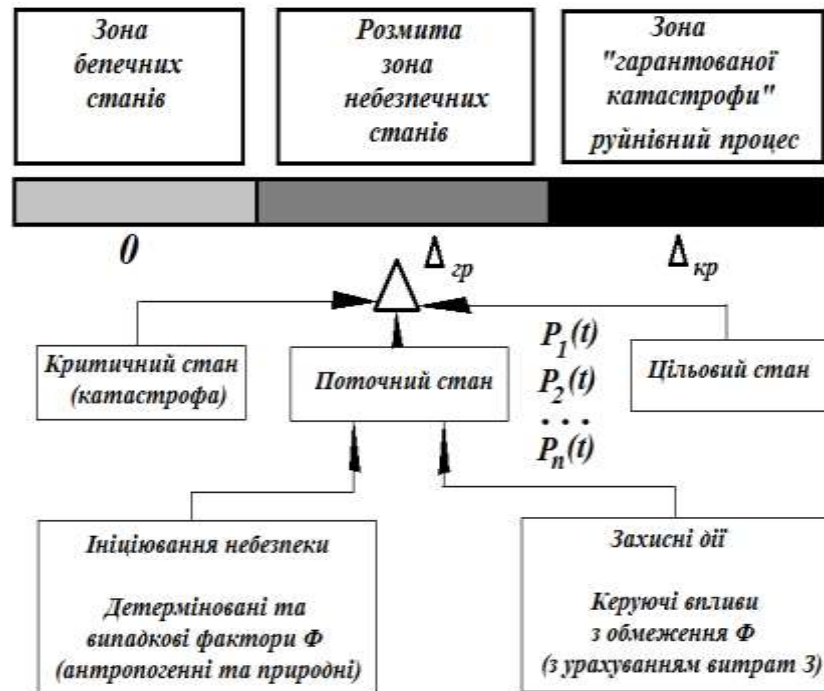
Література:

1. Екологічна безпека та економіка: монографія / М.І. Сокур, В.М. Шмандій, Є.К. Бабець, В.С. Білецький, І.Є. Мельнікова, О.В. Харламова, Л.С. Шелудченко. – Кременчук, ПП Щербатих О.В., 2020. – 240 с.
2. Паламарчук В.О., Коренюк П.І. Економіка природокористування. Запоріжжя: Дике Поле, 2003. – 408 с.
3. Варламова С.І., Варламова І.С. Екологічна безпека та сталий розвиток взаємозв'язок та взаємовплив. Електронний журнал «Ефективна економіка» № 7, 2017.

Telyma S.V.

Institute of Hydromechanics of National Academy of Sciences of Ukraine

ECOLOGY (Environmental safety)

ABOUT THE OXYGEN INFLUENCE ON THE EFFICIENCY OF THE WASTEWATERS TREATMENT FROM ORGANIC POLLUTIONS IN BIOREACTORS

In biological wastewater treatment reactors in particular in aerotanks the removal of organic contaminants (OC) occurs in aerobic conditions that is when oxygen is consumed for biooxidation of OC and self-oxidation of cell material and also used in other processes that may occur at this time. Therefore the modeling and development of the aeration system consist in providing such an oxygen regime in the reactor in which the rate of the biological treatment process should not be limited by the amount of oxygen contained in the reactor. In such reactors the processes of dissolution and consumption of oxygen occur simultaneously and interconnected and under normal conditions OC removal occurs only at the expense of suspended

biocenosis (active sludge).

In this paper the peculiarities of the modeling of the oxygen regime at the aerobic biological treatment of the wastewaters in aerotanks with suspended and fixed biocenoses are considered.

The aim of the work is to develop the mathematical model for evaluation and analyze of the oxygen regime in aerotanks-mixers and aerotank-displacers under given conditions on the base of corresponding equations of the material balance recorded relative to the concentration of oxygen C.

That to archive the goal the following prerequisites were take into account:

- the some limiting cases of aerotanks work in the system of biological wastewaters treatment were considered;
- at evaluation of the removal of the OC the linear kinetics of reactions of the first and the zero orders were used

The removal of organic contaminants by suspended and fixed biocenose in aerotanks must ensure uninterrupted supply of oxygen for growth and livelihoods of the microorganisms and control of its consumption in the amount necessary to maintain the kinetics of reactions with a high rate of utilization of OC in the given conditions of the aerobic process. The proposed model is as for aerotank - mixer

$$W_p \frac{\partial C_a}{\partial t} = Q_a(C_0 - C_a) + W_p \alpha K_C a (\beta C_p - C_a) - F_{\delta_l} N_c - R_{a_c} W_p, \quad (1)$$

and for the aerotank - displacer

$$\varepsilon \frac{\partial C_a}{\partial t} = D_c \frac{\partial^2 C_a}{\partial x^2} - v \frac{\partial C_a}{\partial x} + \varepsilon \alpha K_C a (\beta C_p - C_a) - \frac{F_{\delta_l}}{W_p} N_c - R_{a_c}, \quad (2)$$

$$R_{a_c} = R_{c_a} + R_{c_c}.$$

In practical calculations it is enough to consider equations (1) - (2) in stationary conditions and to evaluate their members taking into account the known diffusion

criterion of Peckle $Pe = \frac{vl}{D_c}$ according to [1].

In the above equations in the general case the value of the flow of oxygen entering into the biofilm through its surface is determined by the equation:

$$N_c = -D_c \frac{dC}{dz} = (1-\eta)K_c(C_a - C|_{z=0}) + \eta\alpha K_{C_n}(\beta C_p - C|_{z=0}), \quad (3)$$

where η - the ratio of the surface area of the biofilm when in contact with air bubbles to the total surface area of the biofilm.

In other words the equation (3) takes into account the possible additional flow of oxygen into a biofilm both from the volume of liquid in the form of dissolved oxygen and as a result of the so-called inter-surface transfer (IST) directly from the bubbles adhered to the biofilm. In this case when implementing models it is necessary to put on $\eta = 0$ and take into account on only the flow of dissolved oxygen from the volume of liquid to the biofilm due to diffusion [1,2]:

$$N_c = -D_c \frac{dC}{dz} = K_c(C_a - C|_{z=0}). \quad (4)$$

Note that the determination of the flow of oxygen through the surface of the biofilm N_c is obtained as a result of solving the following equation which characterize the consumption of oxygen in the removal of OC by a fixed biocenose (biofilm):

$$\frac{\partial C}{\partial t} = D_c \frac{\partial^2 C}{\partial z^2} - R_c \quad (5)$$

So for practical calculations the solution of equation (5) is sufficient to solve for stationary conditions that occur fairly quickly that is when $\frac{\partial C}{\partial t} = 0$.

The solution of equation (5) is performed under the following boundary conditions, namely: N_c for $z = 0$, and $\frac{\partial C}{\partial z} = 0$ for $z = \delta$ which allows us to determine the change in the concentration of oxygen in the thickness of the biofilm l and in subsequent calculations to determine the concentration on the surface of the biofilm $C|_{z=0} = C\delta$.

In the above equations and dependencies C, C_δ, C_a, C_0 - respectively the concentration of oxygen in the biofilm, on the surface of the biofilm, in the aerotank and in the wastewaters at the entrance to the aerotank; C_p - concentration of saturation (soluble) oxygen in the liquid; R_c, R_{a_c} - the rate of reactions of using oxygen in a biofilm and aerotanks taking into account on the oxidation velocity of the isolated substances during the death of microorganisms; W_a, W_p, W_δ - respectively the aerotanks working volume, the volume of the liquid in the aerotank, the volume of the elements of the established loading with the fixed biocenose; $F_{\delta l}, F_\delta$ - respectively the total surface area of the biofilm in the aerotank (reactor) and the surface area of the oxygen in the biofilm; K_{Ca}, K_{cn}, K_C - respectively the volumetric mass transfer coefficient, the coefficient between the surface transfer of oxygen in biofilm, mass transfer coefficient of oxygen in liquid film [1,3,4].

Thus the implementation of the proposed models allows with known geometric and other characteristics to evaluate the influence of oxygen regime on the processes of treatment in aerotanks in different conditions of their operation and to substantiate an economical and efficient technological supply system with oxygen taking into account on the features of extraction of OC in aerotanks with suspended and fixed biocenose. In this case it is possible to substantiate the criteria in which the biochemical oxidation process will be adequately supplied with oxygen that it will not limit the kinetics of biooxidation both suspended and fixed biocenose.

References:

1. Oliynik O.J., Airapetian T.S. Modelling of the wastewater treatment from organic contaminations in the bioreactors-aerotanks with suspended (free flowing) and fixed biocenosis// Reports of National Academy of Sciences of Ukraine. - 2015. - №5. P-56-61. (in Ukrainian).
2. Lee K.M., Stensel H.D. Aeration and substrate utilization in a sparged packed - biofilm reactor//JWPCF, vol. **58**, №11. P-1065-1073.

3. Maslun G.S. Practical recommendations for calculation of the oxygen regime at the purification of waste waters on submerged filters.// Problemy vodopostachannya, vodovidvedennya ta gidravliky. - 2013. - **21**. P-123-142.(in Ukrainian).

4. B.N. Repin, V.I. Bazhenov. Modeling of the oxygen regime in aerotanks-displasers//Vodnye Resursy. - 1991.- №1. P-122-130(in Russian).

Бондаренко Анна Юрїївна

ад'юнкт

Національний університет цивільного захисту України

ЕКОЛОГІЯ (Глобальні та регіональні екологічні проблеми)

АНАЛІЗ СТАНУ ЕКОЛОГІЧНОЇ БЕЗПЕКИ МАЛИХ МІСТ УКРАЇНИ

Під час розвитку суспільства на всіх етапах виробництво матеріальних благ є процесом взаємодії людей і природи. Очевидним є посилення взаємодії і взаємозалежності матеріального виробництва і природи в умовах науково-технічного прогресу.

Україна є індустріально-аграрною країною. Частка важкої промисловості становила до недавнього часу 60 % ВВП країни, що істотно вище, ніж в західноєвропейських країнах, де цей показник складає приблизно 35 %. Підприємства важкої промисловості формують основне техногенне навантаження на навколишнє природне середовище. Значна частина промислових підприємств (понад 80 %) розташована в містах та селищах міського типу. Тут проживає біля 70 % населення країни. За статистикою до 90 % газоподібних, рідких та твердих відходів утворюються в містах та біля 10 % – у сільській місцевості [1]. Із розвитком промисловості, міст і транспорту з'явилося додаткове джерело потрапляння забруднюючих речовин в довкілля – так зване техногенне забруднення.

Для України характерний високий рівень негативних екологічних наслідків виробничої діяльності, у зв'язку з чим проблема охорони навколишнього середовища і раціонального використання природних ресурсів є дуже актуальною. Екологічну ситуацію, яка склалася на сьогодні в Україні, можна охарактеризувати як кризову. Зони екологічної кризи сформувалися майже на третині території України, де впродовж десятиріч порушувався принцип раціонального природокористування та було перевищено антропогенне навантаження на природно-ресурсний потенціал. Високий рівень забруднення довкілля, дефіцит водних ресурсів зумовлено високим рівнем концентрації промислових об'єктів, нераціональною структурою промислового виробництва з високою концентрацією екологічно небезпечних виробництв, та відсутністю належних природоохоронних систем. Саме тому актуальним питанням є дослідження стану екологічної безпеки в містах України. Враховуючи, що на відміну від малих міст, великі міста мають в своїй інфраструктурі необхідні елементи для раціонального управління навколишнім середовищем, важливим є дослідити особливості та умови забезпечення задовільного рівня екологічної безпеки саме невеликих населених пунктах.

Метою даної роботи є проаналізувати стан екологічної безпеки в малих містах України.

Основними антропогенними факторами розвитку екологічної кризи в Україні є великі промислові комплекси – споживачі сировини, енергії, води, повітря, земельних просторів і водночас найпотужніші джерела практично всіх видів забруднень (механічних, хімічних, фізичних, біохімічних). Сконцентровані вони навколо родовищ корисних копалин, великих міст і водних об'єктів: у Маріуполі, Прикарпатті, Донецькій області, Центральному Придніпров'ї, Криворіжжі, Керчі, більшості обласних центрів. Серед цих об'єктів найбільш найнебезпечнішими забруднювачами довкілля є металургійні, хімічні, нафтопереробні й машинобудівні заводи, кар'єри та збагачувальні фабрики, деякі військові підприємства. На екологічну ситуацію

негативно впливають швидкозростаючі міста. За останні 50 років чисельність міського населення в Україні зросла майже на 80 %. Саме у швидко зростаючих містах, особливо у великих, екологічна обстановка оцінюється як дуже напружена.

В той же час екологічні проблеми наявні й у малих містах України, за умови знаходження в них розгорнутої промисловості [2]. Ці підприємства забезпечують інфраструктуру і міський бюджет, на них працює велика кількість мешканців міста. Ці ж підприємства створюють у містах специфічні екологічні проблеми. В даний час назріває необхідність проведення низки заходів щодо забезпечення екологічної безпеки ряду виробництв, особливо це стосується хімічної, металургійної галузей, оскільки вони є виробниками небезпечних і шкідливих речовин, які викидаються в атмосферу, воду, відкладаються в ґрунтах.

Ще однією небезпечною екологічною проблемою малих міст є стан каналізаційного господарства та очищення стічних вод. Майже у всіх містах України каналізаційні мережі потребують заміни або капітального ремонту. Постійним джерелом небезпечного забруднення міського середовища, що призводить до спалахів інфекційних захворювань, є зношеність обладнання, зокрема, часті прориви каналізаційних колекторів. Приблизно половина міських стічних вод скидаються у водні об'єкти недостатньо очищеними, з них близько 15 % – взагалі без очищення [3].

Забрудненість ґрунтів у містах пов'язана головним чином з викидами автотранспорту та промислових підприємств. Теплові електростанції, підприємства харчової, кольорової й чорної металургії є основними джерелами забруднення ґрунтового покриву.

В сучасних умовах складного економічного та матеріально-технічного забезпечення окремим питанням для малих міст стає на сьогодні можливість своєчасного виявлення забруднень, що можуть призвести до виникнення надзвичайної ситуації або переростання її на більш масштабні рівні [4].

Як висновок, слід відмітити, що для вирішення проблем охорони навколишнього середовища слід поглибити рівень наукових досліджень, розгорнути обґрунтування екологічних прогнозів для окремих малих міст, регіонів та України в цілому. Необхідно удосконалити управління природоохоронною діяльністю, виробити систему адміністративних, економічних, екологічних, матеріально-технічних, освітніх заходів та визначити відповідальність населення за порушення заборони викидання неочищених вод, забруднюючих речовин у довкілля. Треба виробити національну програму екологічного оздоровлення, що включає свідому співпрацю населення, виробників та держави.

Для малих міст слід додатково розробити плани ефективного управління станом навколишнього середовища з урахуванням особливостей локальної інфраструктури та використанням сучасних методик попередження надзвичайних ситуацій, зокрема, методики попередження надзвичайних ситуацій техногенного характеру, пов'язаних з поширенням хімічних речовин в межах малих міст.

Література:

1. Екологічні проблеми міст та промислових зон України. Шишанова К., Пузир Т. Заголовок з екрану. [Електронний ресурс]. Режим доступу: <http://oldconf.neasmo.org.ua/node/702>.

2. Loboichenko, V., Leonova, N., Shevchenko, R., Kapustnik, A., Yeremenko, S., Pruskyi, A. Assessment of the Impact of Natural and Anthropogenic Factors on the State of Water Objects in Urbanized and Non-Urbanized Areas in Lozova District (Ukraine). *Ecological Engineering & Environmental Technology*, 2021, 22(2), 59-66. <https://doi.org/10.12912/27197050/133333>.

3. Екологічні проблеми великих та малих міст України. Заголовок з екрану. [Електронний ресурс]. Режим доступу: <https://naurok.com.ua/ekologichni-problemi-velikih-ta-malih-mist-30205.html>.

4. Валентина Лобойченко, Анна Капустник. Щодо окремих процедур при реалізації методики попередження надзвичайних ситуацій техногенного характеру, пов'язаних з поширенням хімічних речовин в межах малих міст. Conference Proceedings of the 2nd International Scientific Online Conference Topical Issues of Society Development in the Turbulence Conditions (May 25, 2021, Bratislava, Slovak Republic). The School of Economics and Management in Public Administration in Bratislava, 2021. P. 237 – 243.

*Керівник: Лобойченко Валентина Михайлівна,
доктор технічних наук, старший науковий співробітник,
професор кафедри охорони праці а техногенно-екологічної безпеки.*

Бакумова Катерина Сергіївна
*студентка 4 курсу, спеціальність 101 «Екологія»
Відокремлений структурний підрозділ
«Боярський фаховий коледж Національного університету біоресурсів і
природокористування України»
ЕКОЛОГІЯ (Альтернативні (відновлювані) джерела енергії)*

ПЕРСПЕКТИВНІ НАПРЯМКИ ВИКОРИСТАННЯ СОНЯЧНОГО ВИПРОМІНЮВАННЯ

Використання екологічно чистих відновлюваних джерел енергії (ВДЕ) для задоволення енергетичних потреб населення та промисловості є надзвичайно важливим для України, що в першу чергу пов'язано із енергодефіцитністю у галузі існуючої енергетичної системи та незадовільним станом оточуючого середовища [1].

Україна має значний потенціал відновлюваної енергетики, який може бути використаний, щоб покращити торговий баланс, створити робочі місця та стимулювати економічну діяльність за часів, коли країна має подолати важливі економічні виклики. Альтернативна енергетика покликана сприяти вирішенню, передусім, двох важливих проблем – енергоефективності та екологічної безпеки.

Відновлювані джерела енергії - це потоки енергії, що постійно або періодично діють у навколишньому середовищі. В цілому всі енергетичні потоки відновлюваних джерел енергії розділяються на дві основні групи:

- пряма енергія сонячного випромінювання;
- вторинні прояви енергії сонячного випромінювання у вигляді енергії вітру, гідроенергії, теплової енергії навколишнього середовища, енергії біомаси та ін.

Загалом ВДЕ класифікують наступним чином:

- промениста енергія Сонця;
- енергія вітру;
- гідроенергія течій води, хвиль, припливів;
- тепла енергія оточуючого середовища (Землі, повітря, морів та океанів);
- енергія біомаси;
- геотермальна енергія [1].

Сонячна енергія - енергія, отримана від Сонця у вигляді тепла та світла. Ця енергія значною мірою керує кліматом та погодою, та є основою життя. Технологія, що контролює сонячну енергію називається сонячною енергетикою[4].

Атмосфера не тільки зменшує кількість сонячної енергії, що досягає поверхні Землі, але і дифузії близько 20 % з того що надходить, та фільтрує частину його спектру. Після проходження атмосфери близько половини інсоляції перебуває у видимій частині спектру. Друга половина перебуває переважно в інфрачервоній частині спектру. Тільки незначна частина цієї інсоляції припадає на ультрафіолетове випромінювання [5].

Сонячна енергетика — використання сонячної енергії для отримання електричної або теплової енергії в будь-якому зручному для їх застосування вигляді. Сонячна енергетика використовує поновлюване джерело енергії і у

майбутньому, може стати екологічно чистою, тобто такою, що не виробляє шкідливих відходів.

На сьогодні (2020 -х роках), сонячна енергетика широко застосовується у випадках, коли малодоступність інших джерел енергії, в сукупності з достатньою кількістю сонячного випромінювання, виправдовує її економічно[3].

Проблема освоєння нетрадиційних і поновлюваних джерел енергії стає усе більш актуальною. Нетрадиційні поновлювані джерела енергії включають сонячну, вітрову, геотермальну енергію, біомасу і енергію Світового океану.

Двісті років тому людство окрім енергії самої людини і тварин мало в своєму розпорядженні лише три види енергії. Джерелом їх було Сонце. Енергія вітру обертала крила вітряних млинів, на яких мололи зерно. Для використання енергії води достатньо було невеликого похилу річки [3].

З кінця ХХ ст. інтерес до цих джерел енергії постійно зростає, оскільки вони необмежені та екологічно чисті. У міру того як запаси мінерального палива зменшуються, ці джерела стають більш привабливими і економічними. Підвищення цін на нафту і газ послужило головною причиною того, що людина знов звернула свою увагу на воду, вітер і Сонце [6].

Підраховано, що невеликий відсоток сонячної енергії цілком достатній для забезпечення потреб транспорту, промисловості і нашого побуту не лише зараз, але і в майбутньому. Більш того, незалежно від того, будемо ми її використовувати чи ні, на енергетичному балансі Землі і стані біосфери це ніяк не відіб'ється [4].

Проте сонячна енергія падає на всю поверхню Землі, ніде не досягаючи особливої інтенсивності. Тому її потрібно уловити на порівняно великій площі, сконцентрувати і перетворити на таку форму, яку можна використовувати для промислових, побутових і транспортних потреб. Крім того, треба уміти запасати сонячну енергію, аби підтримувати енергопостачання і вночі, і в похмурі дні. Перераховані труднощі і витрати, необхідні для їх подолання,

привели до думки про непрактичність цього енергоресурсу, принаймні сьогодні. Головне - використовувати сонячну енергію так, щоб мінімізувати вартість. Подалі вдосконалення цих технологій при подорожчанні традиційних енергоресурсів ця енергія стане економічно ефективною [5].

Світлове випромінювання можливо уловлювати безпосередньо, коли воно досягає Землі. Це називається прямим використанням сонячної енергії. Крім того, вона забезпечує кругообіг води, циркуляцію повітря і накопичення органічної речовини в біосфері. Значить, звертаючись до цих енергоресурсів, ми, по суті, займаємося непрямим використанням сонячної енергії.

Сонце - джерело енергії дуже великої потужності. Всього 22 дні сонячного сяння по сумарній потужності, що приходить на Землю, дорівнюють всім запасам органічного палива на планеті.

Енергія Сонця, як вважають експерти, - квінтесенція енергетики, оскільки фотоелектричні установки не впливають на природне середовище, безшумні, не мають рухомих частин, вимагають мінімального обслуговування, не потребують води. Їх можна вмонтовувати у віддалених або посушливих районах, потужність таких установок складає від декількох ватів (портативні модулі для засобу зв'язку і вимірювальних приладів) до багатьох мегават (площа декілька мільйонів квадратних метрів) [4].

"Перевізнак" сонячної енергії - випромінювання. Воно складається з видимих світлових променів і невидимого ультрафіолетового і інфрачервоного випромінювання.

Сонце, газова куля, що яскраво світиться, складається в основному з водню (70%) і гелію (27%). Енергія - це результат термоядерних реакцій. При цьому Сонце втрачає мільйони тонн своєї маси кожену секунду. Інтенсивність випромінювання на поверхні Сонця 70-80 тис. кВт/м² при температурі 6000° С. Наша Земля отримує невелику, але значну частину цієї енергії - приблизно 180 000 млрд. кВт. Це приблизно в 18 тис. разів більше, ніж та кількість енергії, яку людство виробило до сьогоднішнього дня на всій Землі [5].

Проходячи через атмосферу, величезна кількість цього випромінювання (30-40%) розсіюється, і поверхня Землі на рівні моря в ясний день отримує 0,855 кВт/м²-1кВт/м² прямої радіації. Природно, що частина (близько 50%) розсіяного в атмосфері світу досягає поверхні Землі також у вигляді енергії.

Тривалість сонячного випромінювання і його інтенсивність залежать від пори року, погодних умов і, звичайно, від географічного положення місцевості. Близько 25% поверхні Землі отримує сонячне світло, тобто пряме сонячне випромінювання, протягом всього дня [4].

Таким чином, застосування в Україні альтернативних джерел енергії, в першу чергу, сонячної енергетики, без сумніву принесе тільки користь. Потенційні можливості енергетики, заснованої на використуванні безпосередньо сонячного випромінювання, надзвичайно великі. Використування всього лише 0,0125 % кількості енергії Сонця могло б забезпечити всі сьогоденні потреби світової енергетики, а використання 0,5% повністю покрити потреби на перспективу.

Література:

1. Відновлювані джерела енергії/ За заг. ред. С.О. Кудрі. – Київ: Інститут відновлюваної енергетики НАНУ, 2020. – 392 с.

2. Сонячна енергетика: теорія та практика: монографія/ Й.С. Мисак, О.Т. Возняк, О.С. Дацько, С. П. Шаповал; М-во освіти і науки України, Нац. ун-т «Львів. політехніка». — Львів: Вид-во Львів. політехніки, 2014. — 340 с. : іл. — Бібліогр.: с. 323—337 (176 назв). — ISBN 978-617-607-597-4

3. Алфёров Ж.И., Андреев В.М., Румянцев В.Д. Тенденции и перспективы развития солнечной фотоэнергетики// Физика и техника полупроводников, 2004, Т.38, вып.8, с.937-948.

4. Сонячна енергія// Словник – довідник з екології: навч.-метод. посіб./ уклад. О.Г. Лановенко, О.О. Остапішина. — Херсон: ПП Вишемирський В.С., 2013. — С. 162.

5. Проблемы и перспективы развития сотрудничества между странами Юго-Восточной Европы в рамках Черноморского экономического сотрудничества и ГУАМ. - Сборник научных трудов. — Ливадия-Донецк: ДонНУ, 2007. — 766 с. ISSN 1990-9187

Керівник: Манішевська Н.М. викладач екологічних дисциплін

Блохин Виктор Николаевич
кандидат социологических наук, доцент
Белорусская государственная сельскохозяйственная академия
ЭКОЛОГИЯ (Глобальные и региональные экологические проблемы)

ЭКОЛОГИЧЕСКОЕ СОСТОЯНИЕ И ПРОБЛЕМЫ СЕЛЬСКИХ РЕГИОНОВ

В настоящее время внимание политиков, ученых и общественности все больше приковано к экологической проблематике, что вполне естественно, т.к. жизнь в условиях безопасной окружающей среды – это одно из фундаментальных прав человека. Страны, в которых человек является высшей ценностью, постоянно совершенствуют свою экологическую политику, ужесточают экологические стандарты для различных производств и отраслей экономики. Традиционно наиболее сложная экологическая ситуация наблюдается в крупных городах – промышленных центрах. Однако положение во многих сельских регионах также далеко от идеального.

В советское время к развитию сельских регионов применялся подход, который можно определить как экономический центризм – определяющее значение отводилось наращиванию объемов производства в колхозах и совхозах. Развитие строилось на экстенсивных принципах, осваивались все большие площади под посевы, производилась мелиорация заболоченных земель, ранее не использовавшихся в сельском хозяйстве. Экологическому аспекту практически не уделялось внимания, как и мнению местных жителей. Такая политика привела к уничтожению уникальных экосистем, ветровой эрозии, деградации почв, загрязнению рек, озер, грунтовых вод.

Катастрофа на Чернобыльской АЭС привела к ужасающим последствиям глобального масштаба, однако особенно сильно пострадали народы Беларуси и Украины. По причине недальновидности и безответственности советских чиновников, сотни тысяч людей, особенно сельчан, были вынуждены сменить местное жительство. Миллионы людей и сегодня продолжают испытывать на

себе последствия Чернобыльской катастрофы. В Беларуси почти четверть территории страны оказалось в зоне радиационного заражения. На этой территории проживает примерно 1,5 млн. человек [1, с. 102].

Пострадавшие от катастрофы территории в Беларуси и Украине имеют различный уровень радиационного загрязнения. На территориях с самым высоким уровнем загрязнения созданы зоны отчуждения, в которых запрещено проживание, ведение какой-либо хозяйственной деятельности и вообще их посещение без специального разрешения. В регионах с относительно низким уровнем радиации живут люди, осуществляется сельскохозяйственное производство. В то же время проблемой остается контроль над безопасностью производимой продукции, что напрямую влияет на здоровье населения.

Для сельских сообществ Беларуси и Украины актуальна потребность в развитии экологического сознания населения, что вызвано объективными факторами, отражающими потребности современного общества.

Развитие экологического сознания связано со сложной задачей изменения общественного сознания, так как требуется переход от экологических установок к повседневной деятельности личности, которая бы учитывала экологический аспект.

В сельских сообществах необходимо сформировать высокую экологическую культуру, включающую экологическое мышление, фундаментом которого должно стать чувство общности интересов человека с интересами всех живых существ [3, с. 133]. Из-за нарушения экологических норм обостряются не только экологические, но и социально-экономические проблемы.

Вопросы экологической безопасности, несмотря на все усилия, часто остаются нерешенными, что связано с экономическими трудностями и множеством социальных проблем сельчан. Таким образом, среди сельского населения отсутствует готовность к практическим действиям природоохранного характера.

Для перехода сельских регионов к устойчивому развитию необходима реализация следующих принципов:

- реформирование системы местного самоуправления в плане расширения административных и финансовых возможностей власти в регионах;

- координация направлений развития на региональном, национальном и международном уровнях, что принципиально важно для эффективного распределения ресурсов (актуально расширение сотрудничества приграничных регионов Беларуси и Украины, разработка совместных программ экологической и социально-экономической направленности);

- повышение эффективности сельскохозяйственных организаций различных форм собственности, расширение возможностей реагирования на чрезвычайные ситуации;

- развитие в сельских сообществах несельскохозяйственного малого бизнеса (агротуризм, альтернативная энергетика, пищевая промышленность, оказание различных сервисных услуг);

- сохранение и развитие социальной инфраструктуры (учреждений образования, здравоохранения, культуры, бытового обслуживания) и культурно-нравственных ценностей;

- охрана природных ресурсов и развитие экологического сознания сельского социума, популяризация сельского образа жизни [2, с. 57].

В современном обществе широкое распространение получили стратегические подходы к развитию территорий, разработка региональных и локальных стратегий устойчивого развития.

В 2016–2017 гг. нами была разработана и реализована стратегия устойчивого развития для сельских территорий Ходосовского сельского совета (Мстиславский район, Могилевская область, Беларусь). Разработка стратегии осуществлялась в рамках проекта «Расширение экономических возможностей в сельской Беларуси».

В ходе выездных сессий в агрогородке Ходосы с местным населением были обсуждены вопросы, проблемы и перспективы территориального развития. Среди основных проблем, препятствующих переходу к устойчивому развитию (это актуально для всего сельского белорусского приграничья), были отмечены:

- крайне ограниченные административные и финансовые возможности местной власти;
- низкий уровень доходов в государственном секторе экономики;
- проблемы с кредитованием малого бизнеса;
- отсутствие у большинства местного населения необходимых экономических и юридических знаний для развития своего дела;
- бюрократизм чиновников;
- высокие налоги и штрафы за какие-либо нарушения [1, с. 104].

Стратегии устойчивого развития позволяют оценить текущее социально-экономическое, демографическое и экологическое состояние конкретных регионов, а также выработать рекомендации по улучшению ситуации. Перспективно разрабатывать не только стратегии на национальном или областном уровне, серьезное значение имеют локальные стратегии, поскольку сельские регионы могут значительно различаться. В более выгодном положении находятся сельские регионы, находящиеся вблизи городских центров, имеющие развитую транспортную инфраструктуру, плодородные земли, высокую плотность населения, высокий уровень человеческого капитала. В особой поддержке нуждаются регионы, пострадавшие от катастрофы на Чернобыльской АЭС, в них не только ограничена экономическая деятельность, но и социальные проблемы приобретают прогрессирующий характер. Отсутствие возможностей приложения труда и получения адекватной заработной платы ведет к миграционному оттоку в города, маргинализации и люмпенизации местных жителей, старению населения, распространению различного рода девиаций (особенно пьянства).

Таким образом, решение экологических проблем в сельских регионах требует реализации комплексной государственной политики. Улучшение экологического состояния сельских регионов тесно связано с повышением уровня жизни и образованности местного населения. Достижение этой цели возможно при условии разработки и реализации локальных стратегий устойчивого развития, всесторонней поддержки малого бизнеса и социальной активности сельчан.

Литература:

1. Блохин, В.Н. Социально-экономические изменения в сельских сообществах белорусско-российского приграничья / В. Н. Блохин. – Горки: БГСХА, 2020. – 178 с.

2. Блохин, В.Н. Стратегия устойчивого развития – условие успешного управления сельскими территориями/ В.Н.Блохин// Человек. Сообщество. Управление. Научно-информационный журнал. – 2017. – №1. – С.56–63.

3. Васильева, В.Н. Современное экологическое сознание: пути и средства формирования/ В.Н. Васильева, М.А. Торгунакова// Журнал социологии и социальной антропологии. – 2007. – Том X. – № 3. – С.132–142.

Бондаренко Софія Іванівна

студентка 4 курсу, спеціальність 292 «Міжнародні економічні відносини»

Сумський державний університет

ЕКОЛОГІЯ (Глобальні та регіональні екологічні проблеми)

ЕКОЛОГІЧНІ МАРКЕРИ В РЕГІОНАЛЬНІЙ СИСТЕМІ ІНВЕСТИЦІЙНОЇ ПІДТРИМКИ СІЛЬСЬКОГОСПОДАРСЬКОГО ЗЕМЛЕКОРИСТУВАННЯ

Визначення екологічних маркерів в інвестуванні сільськогосподарського землекористування на сучасному етапі регіонального розвитку є головною передумовою екологізації інвестиційних стратегій. Головна увага сучасних

інвесторів приділяється мінімізації та запобіганню інвестиційних ризиків, викликаних переважно дією екологічного фактору.

Екологічна складова економічного збитку у сфері агроприродогосподарювання пов'язана насамперед з процесами коливання рівнів урожайності під дією різноманітних факторів екологодеструктивного впливу [1]. Обґрунтування ролі екологічного чинника у формуванні сировинно-продовольчого ресурсу агрогосподарських систем можна продемонструвати на прикладі визначення понижувальних коефіцієнтів урожайності сільськогосподарських культур, що перебувають у зоні екологічного навантаження.

Недоотримання доходів у зв'язку з екологічним чинником обумовлює ефект негативного впливу агроризиків на відтворювальні процеси сільськогосподарського землекористування, а отже і стійкість аграрної еколого-економічної системи. Універсальним показником ефективності відтворення сільськогосподарської системи для інвестора в умовах економіки ринкового типу є її прибутковість. У цьому контексті на особливу увагу заслуговують дослідження агроризиків з позиції їх впливу на формування прибутку [2, с.17], а використовуваний термін для ідентифікації ризиків у такому разі вимагає уточнення і конкретизації свого змісту через поняття еколого-економічних ризиків природовідтворення у сфері сільськогосподарського землекористування.

Сучасний стан землекористування в Україні та Сумській області зокрема дестабілізує всю систему економічних відносин на селі, у тому числі й інвестиційних. Тому сьогодні при обґрунтуванні оцінок інвестиційної привабливості сільськогосподарського землекористування більше уваги має приділятися вирішенню проблеми екологічної нестабільності земельних ресурсів внаслідок господарської діяльності та недотримання природоохоронних та землевідтворювальних заходів через еколого-економічну

оптимізацію якості інвестицій та екологічну диверсифікацію земель сільськогосподарського призначення.

Отже, досліджуючи сільськогосподарське землекористування як еколого-економічну систему, сировинна функція якої нерозривно пов'язана з її функцією раціонального використання природних ресурсів, можна відзначити, що екологічний фактор справляє істотний вплив на відтворювальні процеси, що протікають в ній. Подібний вплив визначає обмежувальний характер присутності інвестиційного капіталу з огляду на пов'язані з цим ризики втрати (недоотримання) доходів інвесторів. Важливого значення набуває активізація інвестиційного процесу через механізми екологізації землекористування та інвестиційної діяльності та через спільну присутність інвестиційного капіталу у сфері сільськогосподарського землекористування в умовах впливу фактора екологічної нестабільності ґрунтово-земельних ресурсів Сумського регіону.

Література:

1. Marekha I. Foreign Experience of Determining Crop Yield Losses From Air Pollutants / I. Marekha // Матеріали науково-теоретичної конференції викладачів, аспірантів, співробітників та студентів факультету іноземної філології та соціальних комунікацій (м. Суми, 18–23 квітня 2011 р.). – Суми, 2011. – 212 с. – С. 140–141.

2. Скрипник А. Експортний потенціал та ризики аграрного сектору України / А. Скрипник, Т. Зінчук // Економіст. – 2009. – № 11. – С. 16–20.

*Керівник: Мареха І.С., кандидат економічних наук,
старший викладач кафедри міжнародних економічних відносин*

Бузіна Ірина Миколаївна

*кандидат с.-г. наук, доцент кафедри екології та біотехнологій в рослинництві
Державний біотехнологічний університет*

ЕКОЛОГІЯ (Глобальні та регіональні екологічні проблеми)

ОЦІНКА ЕКОЛОГІЧНОГО СТАНУ ВОДОЙМИ ЗА МАКРОФІТАМИ

Перевагою здійснення оцінки екологічного стану водойми за макрофітами є зручність та невисока складність проведення дослідження. Ця група гідробіонтів характеризується високою реакцією на зміни умов існування, добре реагує на зміни трофності водойми, динаміку гідрологічного режиму, забруднення токсичними речовинами.

Використання даного матеріалу для дослідження дозволяє проводити швидко експрес-оцінку стану забруднення водного середовища. Проведення оцінки екологічного стану водойми за макрофітами здійснюється у декілька етапів. Спочатку проводять оцінку видового різноманіття макрофітів. Потім визначають проєктивне покриття кожного виду водних організмів, ідентифікують окремі види індикаторних груп організмів. На заключному етапі проводять визначення просторового розподілу видів макрофітів.

Розрізняють дві екологічні групи макрофітів [1]: гело- та гідрофіти. Гелофіти займають прибережну ділянку водного об'єкта, а також ділянки мілководдя. До них належать такі види, як очерет; рогоз та ін. Повітряно-водні рослини характеризуються тим, що їх корені занурені у товщу води, а стебло розміщене у повітрі.

Гідрофіти найчастіше зустрічаються у воді озер та заток з невисокою швидкістю течії. Це рослини, листя яких знаходиться на поверхні водного дзеркала, а коріння розташоване у товщі води.

Отже, макрофіти з плаваючими на поверхні води листками мають найвищу реакцію на зміни забруднення водного середовища, а тому служать надійними біоіндикаторами екологічного стану водойми.

За особливостями просторового розподілу фітоценозів можна визначити характерні екологічні зміни, що відбуваються у водному об'єкті. Даний розподіл формується унаслідок комплексної дії багатьох чинників.

Розрізняють чотири пояси макрофітів [2]. Розглянемо характерні риси, притаманні кожному з них. Перший пояс розташований на березі водного об'єкта та у прибережній зоні. Його формують гелофіти з невеликою висотою. Серед них зустрічаються такі види, як: осока, хвощ, стрілолист.

Другий пояс зазвичай формують високі гелофіти. Вони займають ділянки, що мають глибину не більше 50 см. До них належать наступні види: очерет, рогоза та ін.

Третій пояс формують гідрофіти, що розташовуються на глибинах 0,5-1,5 м. Він складається переважно з таких видів макрофітів, як: латаття, водяний горіх, глечики.

Четвертий пояс формують занурені у воду макрофіти. Він характерний для глибин у 0,5-2,5 м. Представниками даного поясу є елодея, рдесник та ін. У разі посиленого забруднення полютантами з'являються водопериця та кушир. Для чистих озер з глибинами до 8-10 м характерні такі види занурених макрофітів як: молодильник, харові водорості та ін.

Високий рівень толерантності певних видів макрофітів унеможливають їх використання в якості індикаторів при проведенні біоіндикаційних досліджень. Здатність до екологічної пластичності (ЕП) виявляється у більшості груп водних рослин і надає їм можливість існувати навіть у досить забрудненій екосистемі. Серед видів рослин розрізняють наступні біоіндикатори екологічних умов: індикатори реофільних та лімнофільних умов, індикатори заболочування та засолення водного середовища, індикатори трофності.

Біоіндикаційну оцінку екологічного стану водойми за макрофітами можна здійснювати двома способами [1;3]. Перший підхід потребує інформації

про наявні види-індикатори водного об'єкта. Другий спосіб вимагає даних щодо просторового розподілу біоіндикаторів у екологічному профілі водойми.

Проведення біоіндикаційного дослідження першим способом вимагає встановлення переліку усіх видів рослин-індикаторів у водному, що характерні для даного водного об'єкта. На першому етапі проводять вибір ділянок з характерними для даної екосистеми біотопами. При проведенні дослідження річки особливу увагу звертають на видове різноманіття у затоках та плесах.

Визначення рівня забруднення водойми та зміни класу якості води водного об'єкта здійснюється за макрофітним індексом. Дана методика дозволяє провести біоіндикаційну оцінку стану водного середовища, що зазнає значних змін внаслідок надходження зі стічними водами органічних біогенних сполук з урахуванням трофічного стану досліджуваного об'єкта.

Література:

1. Мальцев В.Г., Карпова Г.О., Зуб Л.М. Визначення якості води методами біоіндикації: наук.-метод. пос. Київ: Науковий центр екомоніторингу, 2011, 112с.
2. Меннинг У. Дж., Федер У. А. Биомониторинг загрязнения атмосферы с помощью растений. Львов: Гидрометеиздат, 1985. 243 с.
3. Методи гідроекологічних досліджень поверхневих вод / О.М. Арсан та ін.; за заг. ред. В. Д. Романенка. Київ: ЛОГОС, 2006. 408 с.

Гуца Анастасія Андріївна

*студент 4 курсу, спеціальність 126 «Інформаційні системи та технології»
Харківський національний університет радіоелектроніки*

ЕКОЛОГІЯ (Екологічна безпека)

РОЗГЛЯД АСПЕКТУ ЕКОЛОГІЧНОЇ БЕЗПЕКИ ПРИ ПОРІВНЯННІ ЕЛЕКТРОКАРІВ І АВТОМОБІЛІВ З ВИКОРИСТАННЯМ ДВЗ

Транспорт – одна з найважливіших складових економіки будь-якої країни. Однак, його функціонування в цілому супроводжується значним

споживанням енергоресурсів та негативним впливом на навколишнє середовище.

Дана робота ставить перед собою мету сформулювати уявлення про екологічну безпеку та небезпеку електрокарів, конкретизувати знання на питанні: «Чи дійсно «зелена альтернатива» має майбутнє?».

Транспортні коридори найбільш наближені до середовища існування людини є потужним джерелом хімічного, шумового і механічного забруднення. Спостереження показали, що в будинках, розташованих поруч із великою дорогою (до 10 м), жителі хворіють на рак в 3-4 рази частіше, ніж у будинках, віддалених від дороги на відстань 50 м.

У містах і за їх межами транспорт споживає більше половини рідкого палива нафтового походження. Якщо на початку 70-х років частка транспортних викидів в середньому складала 13% загального обсягу викидів, то на даний час вона досягає 50% і продовжує зростати. Відомо, що викиди забруднюючих речовин в атмосферне повітря упродовж останніх років становлять близько 2,3 млн т. щорічно або майже 35% від загального обсягу викидів забруднюючих речовин [1]. А для міст і промислових центрів частка викидів автотранспорту в загальному обсязі викидів перевищує 80%, що становить серйозну еколого-соціальну проблему [2]. На рис. 1 приведена структура викидів забруднюючих речовин та парникових газів за видами транспорту. Найбільший вклад у забруднення атмосферного повітря здійснює саме автотранспорт. При цьому кількість автомобільного транспорту в Україні з кожним роком зростає, незважаючи на кризові явища та тенденцію до зменшення кількості населення. Це призводить до необхідності вирішення проблем перевантаження вулично-дорожньої мережі населених пунктів, санітарно-гігієнічних і технічних проблем, а також проблем пов'язаних із погіршенням здоров'я людського капіталу.

Сьогодні все більш популяризованою стає «зелена альтернатива» звичайних авто з двигунами внутрішнього згорання – електроавтомобілі. Однак, чи дійсно вони більш екологічно безпечні, як обіцяють виробники?

Серйозною вадою як електромобілів, так і паливних авто є забруднення довкілля свинцем, так як на більшості встановлено свинцево-кислотні акумуляторні батареї. Виробництво, експлуатація, утилізація таких батарей неминуче впливає на екологічні показники. Акумулятори з урахуванням нікелю ще більше токсичні.



Рис. 1. Структура викидів забруднюючих речовин та парникових газів від пересувних джерел забруднення.

Коефіцієнт корисної дії електродвигуна – 70-95%, тоді як у найсучаснішого двигуна внутрішнього згорання він ледве сягає 50% [3]. Отже, електромобіль здатний перетворити практично всю енергію, яку має в батареї, на корисну роботу, тобто пройдений шлях. Цей вид транспорту розвивається найбільш інтенсивно і є привабливим для українських реалій. Але усупереч думці про високу економічність акумуляторних електромобілів, хімічна енергія палива, спалюваного на електростанціях, використовується для руху транспортних засобів всього на 15% і менше. Це наслідок втрат електроенергії

у лініях електропередач, трансформаторах, перетворювачах, зарядних пристроях для акумуляторів, електромашинах, як в тяговому, і у генераторному режимах, а також в гальмах при неможливості рекуперації енергії. Натомість, дизельний двигун в оптимальному режимі роботи перетворює в механічну енергію близько 40% хімічної енергії палива. При великому поширенні акумуляторних електромобілів їм можливо бракуватиме електроенергії, яка виробляється усіма електростанціями окремого ареалу. Вважають, що на сьогоднішньому рівні техніки широке застосування електромобілів зменшить забруднення атмосфери у містах, але погіршиться екологічна ситуація у місцях виробництва електроенергії.

Переміщення електрокарів призводить до викиду великої кількості небезпечних твердих частинок. Більшої, ніж у випадку з авто, які використовують ДВЗ. Належні дослідження були проведені шотландськими та британськими вченими. Найдрібніші тверді частинки викидаються при розгоні і гальмуванні машини. Джерелами викиду є гальмівна система, покриття (які потроху стираються при русі), а також покриття дорожнього полотна, на яке діє маса автомобіля. Як приклад, датчики детекторів твердих частинок в автомобільному тунелі, через який за добу проїжджає в середньому близько 50 тис. машин зафіксували досить непривабливі показники. Один автомобіль виробляє приблизно 30-50 мікрограм твердих частинок. І лише близько третини від цього обсягу вироблено двигунами, натомість у електрокарів в середньому на 1,5% вище викид твердих частинок від зносу шин, на 2% – від зносу гальмівної системи, і на 10% – від контактів з дорожнім покриттям [4]. Тверді частинки –токсичні і здатні призводити до зростання кількості серцевих нападів, розвитку астми, миттєвого негативного впливу на здоров'я у порівнянні з довгосроковою перспективою накопичення забруднення в атмосфері.

Варто зазначити, що електромобілі – це досить дорога інвестиція, в рази дорожча за авто з ДВЗ. Однак, вони доволі малошумні, більш екологічно

безпечні, так як не виробляють вихлопні гази і тим самим не впливають на створення парникового ефекту, не потребують технічного обслуговування, заміни мастил та зношуваних частин. В них в 2,5 рази менше комплектуючих деталей, а змінювати фільтри потрібно раз на 30 тисяч пробігу.

Сучасний світ важко уявити без великої кількості автотранспорту, тому з метою дотримання еколого-економічного балансу повинно бути розроблено багато заходів спрямованих на поліпшення якості атмосферного повітря, одним із них є запровадження електромобілів на заміну звичайним.

Література:

1. Національна доповідь про стан навколишнього природного середовища в Україні у 2012 році. – К.: Міністерство екології та природних ресурсів України, 2013. – 415 с.

2. Державна служба статистики України [Електронний ресурс]. – Режим доступу: <http://www.ukrstat.gov.ua>.

3. Балацький, О.Ф. Охорона навколишнього середовища/ О. Ф. Балацький. – К. Товариство «Знання» Української РСР, 1997. – 32 с.

4. Чим електрокар кращий за звичайну автівку? [Електронний ресурс]. Режим доступу: <http://www.electrocars.com.ua/faq-updating>.

Керівник: Хондак І.І., старший викладач кафедри Охорони праці

Головань Лариса Володимирівна
*кандидат с.-г. наук, доцент, зав. кафедри екології та
біотехнологій в рослинництві*
Державний біотехнологічний університет
ЕКОЛОГІЯ (Охорона природних комплексів)

БІОІНДИКАЦІЯ СТАНУ ЗАБРУДНЕННЯ УРБООДАФОТОПІВ

Перетворення органічної речовини відмираючих рослин, включають два взаємопов'язані, невід'ємні процеси – розклад та гуміфікацію, що відбуваються

в результаті діяльності ґрунтових мікроорганізмів та безхребетних тварин. Раніше основним фактором трансформації органічної речовини в ґрунті вважалися мікроорганізми.

Дослідження, проведені рядом науковців показали, що безхребетні тварини, які населяють ґрунт, мають не менше значення, ніж мікроорганізми.

При тривалому антропогенному впливі спостерігається глибока деградація ґрунтового біоценозу, а індикаційними ознаками є: зменшення загальної біомаси і видового різноманіття ґрунтового покриву. Представники ґрунтової фауни здатні впливати на акумуляцію і міграцію мікроелементів в ґрунті. В загальному процесі трансформації органічної речовини в ґрунті вони доповнюють один одного. Дощовий черв'як є найважливішим представником мезофауни, що бере найактивнішу участь у ґрунтоутворюючому процесі та відновленні родючості [1].

Для визначення антропогенного впливу на екосистему в різних точках урболандшафту доцільно застосовувати метод фауністичної біоіндикації. Слід зазначити, що жоден з ґрунтових організмів, окрім черв'яків, не здатен ефективно здійснювати дві найважливіші функції, а саме: збагачувати ґрунт унікальними ферментами та забезпечувати аерацію ґрунту. Дощові черв'яки найбільш чутливі до забруднення навколишнього середовища, так як знаходяться у постійному тісному контакті з часточками ґрунту. Абсолютно всі забруднюючі речовини ґрунту (важкі метали, пестициди, радіонукліди тощо) впливають як на покриви черв'яків, так і на їх внутрішні органи. Токсичні речовини потрапляють в тканини організму черв'яка, так як тіло їх практично не захищено і дихають вони через шкіру.

Разом з рослинними рештками черв'яки заковтують забруднені часточки ґрунту, тим самим найбільш повно відчують і характеризують перші стадії забруднення ґрунтів. Суттєвим є той факт, що найбільш чутливі до антропогенного впливу стадії їх життєвого циклу (кокон з яйцями, та ювенільні особини) також проходять свій розвиток у ґрунті.

Зменшення чисельності будь-якого виду, або його зникнення викликає незворотні зміни в структурі біоценозу, виникають екологічні проблеми зменшення біорізноманіття [2].

Всі дощові черв'яки ведуть однаковий, нічний спосіб життя: вони постійно перебувають у землі, риючи глибокі ходи та виходять на поверхню ґрунту лише вночі. Харчуються дощові черв'яки рослинними залишками, що розкладаються і ґрунтовими мікроорганізмами, удобрюють, розпушують і аерують ґрунт і сприяють утворенню перегною.

Широкий розвиток отримали дослідження дощових черв'яків, які пов'язані із новими теоріями флуктуацій, генетичними і біогенетичними особливостями розвитку популяцій та вивченням їх енергетичного потенціалу

Поширення дощових черв'яків пов'язано з абіотичними факторами і типом ґрунту. Під 1 м² поверхні ґрунту загальна довжина ходів черв'яків перевищує один кілометр, а інколи досягає більше. Внутрішня поверхня ходів черв'яків покрита спеціальними виділеннями, які надають щільності ходам [3].

При наявності ходів черв'яків корені рослин проникають значно глибше, черв'яки переміщують ґрунт, виносячи частину його на поверхню із нижніх горизонтів і затягують в глибину рослинний матеріал із підстилки. Важливою умовою життєвого циклу дощових черв'яків є температурний фактор, рН ґрунту та вологість. Дощові черв'яки погано переносять як високі, так і низькі температури, а при засухах зазвичай вони масово гинуть.

Вивчення морфометричних показників (чисельності, розмірів, біомаси) та видового складу дощових черв'яків дозволяє зрозуміти хід ґрунтоутворюючих процесів на досліджуваній території. Багаторічні дослідження вчених стверджують, що висока ступінь забруднення ґрунту приводить до збіднення видового складу та зменшення чисельності і біомаси дощових черв'яків, або навіть «випадіння» із ланки складу ґрунтової фауни.

Література:

1. Жуков О.В., Пахомов О.Є., Кунах О.М. Біологічне різноманіття України. Дніпропетровська область. Дощові черв'яки (*Lumbricidae*) / Дніпропетровськ: Вид. Дніпропетровського національного університету, 2007. 372 с.

2. Іванців В.В. Напрямки еволюційного процесу ґрунтових олігохет (*Lumbricidae*) / Науковий вісник Волинського державного університету ім. Лесі Українки. 1997. № 1. С. 19-22.

3. Козловський М.П. Особливості формування та збереження угруповань ґрунтових безхребетних тварин у міських екосистемах / Наук. вісн.: Проблеми урбоекології та фітомеліорації. Львів: УкрДЛТУ. 2003. Вип. 13.5. С. 153–157.

Горновська Світлана Володимирівна

*асистент кафедри технологій у рослинництві та захисту рослин
Білоцерківський національний аграрний університет*

Федоренко Віталій Петрович

*доктор біологічних наук, професор, академік НААН України, Інститут
захисту рослин НААН України*

ЕКОЛОГІЯ (Екологізація освіти як основа стратегії збалансованого розвитку)

ЕКОЛОГІЗАЦІЯ ОСВІТИ ЯК ВАЖЛИВА СКЛАДОВА ДЛЯ СТРАТЕГІЇ ЗБАЛАНСОВАНОГО РОЗВИТКУ

Сучасна екологічна освіта – це безперервний комплексний процес формування екологічного світогляду, екологічної свідомості та культури всіх верств населення, соціальних груп і суспільства в цілому. Це послідовне освоєння системи знань про закони функціонування, життєдіяльності всього живого, екологічних систем і роль людини у збереженні природного середовища; процес екологічного виховання і навчання, освоєння професійних знань, умінь, необхідних для природоохоронної діяльності.

Процес екологічної освіти і виховання комплексний і повинен охоплювати різноманітні аспекти: науковий, техніко-виробничий, економічний, моральний, естетичний, правовий та ін.

Стратегічним завданням екологічної освіти є розроблення наукових засад екологічної освіти, поетапне її реформування з урахуванням позитивних національних і світових традицій взаємовідносин з природою, з урахуванням положень Стратегії освіти в інтересах збалансованого розвитку; виховання поколінь з новим рівнем екологічної культури [1, 2, 4].

Основними тактичними завданнями екологічної освіти є: розроблення і вдосконалення державних стандартів професійної екологічної освіти; підготовка, підвищення кваліфікації та перепідготовка викладачів екологічних дисциплін, керівних кадрів; організація екологічних курсів, семінарів, центрів; розроблення й видання якісної навчальної літератури з екології для всіх рівнів і форм навчання; підготовка тематики і програм екологічного спрямування для теле- і радіопередач; організація співробітництва в галузі екологічного виховання з громадськими організаціями та релігійними установами й навчальними закладами; розроблення паспорта спеціальності «екологія та охорона довкілля»; вдосконалення, узгодження й стандартизація термінології в галузі екологічних знань; розвиток міжнародних зв'язків і співробітництва в галузі розвитку екологічної культури [3].

Найперший рівень екологічної освіти – дошкільний, де головну роль відіграє родинне виховання поваги до природи. Основна ланка всієї системи екологічної освіти – шкільна загальноосвітня, коли формується особистість з новим, екоцентричним типом мислення й моралі, високим рівнем екологічної культури.

Вища екологічна освіта є продовженням базової екологічної освіти на наступному рівні і її метою є формування у студентів високої екологічної культури, глибоких і якісних екологічних знань та екологічного світогляду. На цьому рівні готують бакалаврів, спеціалістів і магістрів-екологів різного

профілю (для сільськогосподарської, енергетичної, промислової, транспортної та інших галузей).

Післядипломна екологічна освіта призначена для підвищення кваліфікації та перепідготовки державних службовців керівного складу підприємств, організацій, установ за різними аспектами [5, 6].

Структура дисциплін екологічної освіти дуже обмежена і не охоплює всі стратегічні напрями державної та європейської екологічної політики. Необхідно відкривати сьогодні такі нові дисципліни: «Основи екологізації сільськогосподарського виробництва», «Екологічна політика», «Збалансоване природокористування», тощо, адже екологічна освіта має бути багато дисциплінарною, відповідати вимогам щодо орієнтації на багаточисельні екологічні проблеми, які впливають на якість та безпеку життя людини, її здоров'я; розв'язання проблем місцевого (локального) і глобального масштабу. Це зміна клімату, збереження біологічного різноманіття, запобігання екологічних катастроф.

Тому для впровадження та удосконалення екологізації освіти в Білоцерківському національному аграрному університеті в рамках спільного Проекту Еразмус+ викладачі університету прийняли участь в тренінгу «Adaptation of the Competency Framework for Climate Services to conditions of Ukraine». Прослухавши лекції було розроблено Навчальний курс «Вплив змін клімату на продовольчі системи».

Мета засвоєння курсу « Вплив змін клімату на продовольчі системи» полягає у вивченні підходів та методики математичного моделювання впливу змін клімату на ріст, розвиток та формування врожаю продуктивності агрофітоценозів (частина 1), поведінку тварин, розвиток та поширення хвороб і шкідників, екологічної чистоти й якості сільськогосподарської продукції забруднення природного середовища (частина 2). Курс підготовлений для дистанційного вивчення в модульному об'єктно-орієнтованому динамічному навчальному середовищі (MOODLE).

Процес екологічної освіти передбачає обов'язкову участь в міжнародних та всеукраїнських конференціях. Так, з 22 – 24 вересня 2021 року брали участь в Міжнародній конференції «Кліматичне обслуговування: наука і освіта», яка відбулася в Одеському державному екологічному університеті за підтримки проекту Еразмус+ 619285-EPP-1-2020-1-FI-EPPKA2-SVHE-JP – ClimEd.

Основні напрямки роботи конференції включали в себе такі питання:

- проблеми кліматичного обслуговування в різних галузях економіки;
- освіта в інтересах кліматичного обслуговування; кліматичні ризики та адаптація до змін клімату на регіональному і локальному рівнях.

Впродовж конференції учасниками круглого столу було обговорено теми:

- «Формування та розвинення докторської школи під егідою проекту Erasmus+ Project 586471-EPP-1-2017-EE-EPPKA2-SVHE-JP-INTENSE»;
- «Подолання розриву між наданням кліматичного обслуговування і потребами кліматозалежних секторів економіки в рамках проекту Erasmus+ 619285-EPP-1-2020-1-FI-EPPKA2-SVHE-JP – ClimEd (рис. 1, рис. 2).



Рис. 1. Обговорення учасниками круглого столу теми: «Формування та розвинення докторської школи під егідою проекту Erasmus+ Project 586471-EPP-1-2017-EE-EPPKA2-SVHE-JP-INTENSE»



Рис. 2. Представлення постеру на тему: «Вплив глобального потепління на фенологію комах».

Стратегія освіти для збалансованого розвитку повинна бути спрямована на розширення і подальший розвиток екологічної освіти, доповнення її освітою у інших галузях на основі комплексного підходу.

Згідно із законом України про державну екологічну політику екологічна освіта має стати безперервним процесом і сприяти успішній реалізації національної екологічної політики з орієнтацією на сталий розвиток суспільства [7, 8].

Література:

1. Білявський Г. О. Стан екологічної освіти в Україні. // «Трилисник», № 3, 2008. — С. 4–5.

2. Бойчук Ю.Д., Солошенко Е.М., Бугай О.В. Екологія і охорона навколишнього середовища: Навчальний посібник. – Суми: ВТД «Університетська книга», 2002. – 284 с.

3. Крисаченко В.С. Екологічна культура: теорія і практика.—К.: Заповіт, 1996.- 352 с.

4. Крисаченко В. С. Екологія. Культура. Політика: концептуальні засади сучасного розвитку / В. С. Крисаченко, М. І. Хілько. - К.: Знання України, 2001. - 598 с.

5. Пустовіт Н.А. Особистісно орієнтовані технології екологічного виховання підлітків // Наукові записки. Серія: педагогіка і психологія. – Випуск 5. – Вінниця: РВВ ДП «Державна картографічна фабрика», 2001. – С. 59-62.

6. Пустовіт Н.А., Пруцакова О.Л., Руденко Л.Д., Колонькова О.О. Формування екологічної компетентності школярів: науково-метод. посібник – К.: «Педагогічна думка», 2008. – 64 с.

7. Постанова Кабінету Міністрів України «Про затвердження Комплексної програми реалізації на національному рівні рішень прийнятих на Всесвітньому саміті зі сталого розвитку, на 2003 – 2015 роки» // Офіційний вісник України від 23.05.2003. – 2003 р., № 18, стор. 116, стаття 847.

8. Стратегія ЄЕК ООН для освіти в інтересах збалансованого розвитку
//Бібл. Всеукр. екол. ліги, Серія «Екологічна освіта та виховання». - № 3. – 2005

Дьячкова Анастасія Василівна

студентка 3 курсу, спеціальність 014.07 Середня освіта (Географія)

Мелітопольський державний педагогічний університет

імені Богдана Хмельницького

ЕКОЛОГІЯ (Глобальні та регіональні екологічні проблеми)

АНТРОПОГЕННИЙ ВПЛИВ НА ЗЕМЕЛЬНІ РЕСУРСИ ТА ҐРУНТИ ЗАПОРІЗЬКОЇ ОБЛАСТІ

Ґрунт – основа благополуччя на Землі, однак не всі знають про таку функцію ґрунту, як підтримка збалансованої взаємодії біологічного та геологічного кругообігів речовин та потоків енергії на земній поверхні, що забезпечує екологічну стійкість біосфери в цілому. Пошкодження ґрунту, цієї «шкіри» планети, а тим більше її руйнування, означає порушення всього механізму нормального природного функціонування геосистеми. Природі знадобилося багато мільйонів років для його формування. І якщо людина сьогодні знищує ґрунт, завтра природа знищить її [4].

Ця ситуація з станом ґрунтів потребує прийняття вирішальних мір для недопущення їх подальшої деградації та втрати продуктивних земельних ресурсів. Ґрунти витримують дію несприятливих природних і антропогенних явищ, і якщо природні здійснюють свій вплив посезонно, то людська діяльність найчастіше спричиняє негативний вплив на ґрунти протягом цілого року [1].

Найбільш поширеним явищем для ґрунтів Запорізької області є ерозія. Взагалі, ерозія – це різноманітне і дуже поширене явище руйнування й переміщення ґрунтової маси та пухких порід потоками води і вітру. В залежності від фактору руйнування ерозію поділяють на водну і вітрову [3].

В результаті водної ерозії змивається родючий шар а також, втрачаються

і талі води, які вкрай необхідні в умовах посушливого клімату, розчленовуються поля, замулюються річки, ставки, водойми [5].

Не менш негативний вплив мають дефляційні процеси, основними причинами їх виникнення постають природні передумови – велика швидкість вітру, сухість ґрунтів і легкість їх механічного складу, і антропогенні – відсутність деревно-чагарникових насаджень в межах і за ними населених пунктів. В результаті вивітрюється верхній родючий шар ґрунтів [8].

Крім того, наносяться не виправні збитки екологічного характеру за рахунок змиву родючого шару ґрунту. Втрати від ерозії вимірюються десятками мільйонів гривень на рік, знищуються найродючіші шари ґрунту та його найважливіша складова – гумус. Земельному фонду області притаманна певна двоїстість: з одного боку, в її ґрунтовогому покриві переважають родючі чорноземні ґрунти, з другого – процеси деградації ґрунтів охоплюють практично всю територію. В цьому важливу роль відіграють фактори, що пов'язані з використанням земель [2, с.26].

В Запорізькій області по даних земельного обліку налічується 62,053 тис. га (2,28 %) земель сільськогосподарського призначення, що потребують консервації [2] (табл. 1).

Надмірна розораність території погіршує екологічні умови та можливості саморегулювання агроландшафту, знижує активність ґрунтоутворюючих процесів та природної родючості ґрунтів, посилює їх ерозію. Відомо, що на швидкість ерозійних процесів впливають природні та антропогенні фактори [5, с.469]

Засоленість ґрунтів – пов'язана з неглибоким заляганням надто мінералізованих ґрунтових вод. Негативний вплив на якість ґрунтів також чинять зрошувальні води. Вже зараз джерела зрошення класифікують як обмежено придатні і рідше – як умовно придатні (через небезпеку осолонцювання) [4,7].

Консервація деградованих і малопродуктивних земель в Запорізькій області, складено за [2, с.28]

Види земель	Потребують консервації		Перебувають у стані консервації	
	тис. га	% до загальної площі території	тис. га	% до загальної площі території
Деградовані сільськогосподарські землі	38,5520	1,4	0,3560	0,01
Малопродуктивні сільськогосподарські землі	23,501	0,9		
Землі запасу	0	0		
Рекультивовані землі	0	0		

Осолонцювання – це найбільш поширений процес на зрошуваних землях Запорізької області. При цьому необхідно відрізнити природну та вторинну (іригаційну) солонцюватість, яка є наслідком збільшення вмісту увібраних натрію і калію в складі ґрунтового поглинального комплексу. Процес осолонцювання для ґрунтів визначається якістю поливних вод (мінералізацією та співвідношенням кальцію до натрію) та глибиною і мінералізацією ґрунтових вод. На локальних ділянках, де ґрунтові води залягають на глибинах менше 5 м і мають мінералізацію більше 5 г/дм³ відмічаються незасолені землі за участю соди. Розповсюдження плям солонцюватості має локальний характер і пов'язане, в основному, з природним процесом ґрунтоутворення, крім території Пологівського району, де води для зрошення небезпечні по осолонцюванню. Майже по всіх господарствах території області на зрошуваних ділянках відмічається збільшення площ слабосолонцюватих земель. На ділянках «малого зрошення» Бердянського та Пологівського районів площі слабосолонцюватих земель зменшились на 444 га. [6,с.113]

Внаслідок фізико-географічного розташування області, найбільш розповсюдженим несприятливим кліматичним явищем влітку є посухи та суховії. Найбільше від цього потерпає сільське господарство, яке несе в цей період року великі збитки, а саме викликає значну сухість ґрунту, що спричинюють його розтріскування і тому виникає потреба зрошення, яке частіше за все призводить до осолонцювання ґрунтів. В результаті дії цих суховіїв видувається верхній родючий шар ґрунту, зменшується кількість вологи в ґрунтах [7].

Ще одною проблемою є негативний вплив мінеральних добрив та отрутохімікатів. Шкідлива дія мінеральних добрив виникає при їх надмірному внесенні до ґрунту, при цьому накопичуються шкідливі хімічні елементи. Все це призводить до пригнічення або знищення ґрунтових організмів, що завдає великої шкоди ґрунтам [1].

Для захисту врожаїв від шкідників сучасне сільське господарство все більше використовує засоби хімічної боротьби – гербіциди й пестициди різного складу. Діють вони швидко й ефективно, проте застосування їх має також негативні наслідки. З'ясовано, що вони пригнічують ґрунтове дихання і процес нітрифікації, знижують інтенсивність процесів самоочищення [1].

Великої шкоди земельним ресурсам Запорізької області завдає металургійна промисловість, транспорт, енергетика. Також, значний вплив на забруднення ґрунтів здійснюють звалища промислових та побутових відходів. Недостатньо або повністю відсутні промислові потужності з переробки окремих видів відходів та їх утилізації. Актуальним залишається питання зберігання та знешкодження непридатних пестицидів та агрохімікатів.

До основних екологічних проблем регіону у напрямку охорони і раціонального використання земельних ресурсів слід віднести недостатнє фінансування та інтенсивне руйнування берегової лінії в результаті різкої активізації небезпечних геологічних процесів, головним чином пов'язаних з абразійною діяльністю Азовського моря.

Література:

1. Гудзь В.П., Лісовал А.П., Андрієнко В.О., Рибак М.Ф. Землеробство з основами ґрунтознавства і агрохімії: Підручник. К.: Центр учбової літератури, 2007. 408 с.
2. Екологічний паспорт Запорізької області за 2020 рік. URL: <https://www.zoda.gov.ua/article/2557/ekologichniy-pasport-zaporizkoji-oblasti-za-2020-rik.html> (дата звернення: 04.10.2021)
3. Іванова В. М., Непша О. В. Основні чинники деградації земель Запорізькій області. Географія та екологія: наука і освіта: матеріали VII Всеукраїнської науково-практичної конференції (м. Умань, 19-20 квітня 2018 р.). Умань: ВПЦ «Візаві», 2018. С. 234-235.
4. Іванова В. М., Непша О. В. Сучасний геоекологічний стан земельних ресурсів та ґрунтів Запорізької області. Соціальні та екологічні технології: актуальні проблеми теорії та практики: матеріали X міжнародної інтернет-конференції 270 (м. Мелітополь, 24-26 січня, 2018 року). Мелітополь: ТОВ «Колор Принт», 2018. С. 139-140.
5. Непша О.В., Підлозний І.В. Основні показники деградації земель в Запорізькій області. Третя Міжнародна науково-практична конференція «Екологічні проблеми навколишнього середовища та раціонального природокористування в контексті сталого розвитку» : збірник матеріалів (22-23 жовтня 2020, м. Херсон, Україна). Херсон : «ОЛДІ-ПЛЮС», 2020. С.469-471.
6. Непша О.В., Підлозний І.В., Сугоняк Я.В., Костенко Ю.М. Вплив гідромеліорацій на ґрунтовий покрив Запорізької області. Актуальные научные исследования в современном мире. Переяслав, 2021. Вып. 2(70). Ч. 3. С.110-116.
7. Прохорова Л.А., Зав'ялова Т.В., Непша О.В. Несприятливі природні явища, які впливають на екологічний стан ґрунтів Мелітопольського району. Наука III тисячоліття: пошуки, проблеми, перспективи розвитку: матеріали I Всеукраїнської науково-практичної інтернет-конференції (м. Бердянськ, 20-21 квітня 2017 року). Бердянськ: БДПУ, 2017. С. 33–35.

8. Фізична географія Запорізької області: Хрестоматія / Л.М. Даценко, В.В. Молодиченко, В.П. Воронка та ін. Мелітополь: Вид-во МДПУ ім. Б. Хмельницького, 2014. 200 с.

*Керівник: Непша О.В., старший викладач
кафедри фізичної географії і геології*

Гламаздін Павло Михайлович
доцент кафедри теплотехніки
Київський національний університет будівництва і архітектури
Сірохіна Євеліна Олександрівна
студентка 6 курсу, спеціальність 192 «Будівництво та цивільна інженерія»
Київський національний університет будівництва і архітектури
ЕКОЛОГІЯ (Альтернативні (відновлювані) джерела енергії)

ПЕРСПЕКТИВИ ВИКОРИСТАННЯ ГЕЛІОСИСТЕМ З ВИСОКОТЕМПЕРАТУРНИМИ ОРГАНІЧНИМИ ТЕПЛОНОСІЯМИ

Сонячна енергія - це найбезпечніше екологічне джерело енергії. У сучасному світі сонячна енергія широко використовується в різних галузях, зокрема, в теплопостачанні, включаючи гаряче водопостачання і опалення, а також для холодопостачання, кондиціонування повітря і в інших технологічних процесах [1].

На сьогодні найбільш ефективним і простим напрямом використання сонячної енергії є безпосереднє перетворення її в низько потенціальну теплову енергію. Використання систем сонячного теплопостачання характеризуються доступністю, відновленням, безпечністю та екологічністю.

За своїми кліматичними умовами Україна сприятлива та приваблива до використання енергії сонячного випромінювання в системах теплопостачання. Середньорічний потенціал сонячної енергії в Україні досить високий. Максимальне сумарне сонячне випромінювання за день в Україні сягає 8 кВт-

год/м² влітку і 3 кВт-год/м² в сонячний зимовий день, залежно від регіону, рівень сонячної радіації, в Україні складає 1000-1350 МВт рік, а можливий потенціал сонячної генерації в Україні становить приблизно 4 ГВт [2], що дає змогу ефективно використовувати теплоенергетичне обладнання на території країни.

Основним елементом для перетворення сонячної радіації в теплову енергію є сонячний колектор. Ефективність сонячних колекторів залежить від конструкції і дає можливість використати навіть до 85% сонячної енергії [3]. На даний час існує два види сонячних колекторів – плоскі сонячні колектори та вакуумно-трубчасті сонячні колектори. Традиційними теплоносіями для систем є вода та водні розчини пропіленгліколю.

Геліотеплопостачання привабливе не тільки з точки зору, наближення до безвуглецевої енергетики, а й з точки зору зменшення шкідливих викидів в атмосферу оксиду вуглецю СО та оксидів азоту (NO_x), які супроводжують використання органічних палив. Можна оцінити зменшення цих викидів на прикладі використання геліосистем для покриття навантаження на гаряче водопостачання, як найбільш просту, ефективну і дешеву геліосистему для умов України. Для аналізу вибрано два об'єкти з різним навантаженням на гаряче водопостачання: котедж з чотирма мешканцями та багатоквартирний житловий будинок з трьохсот сорока (340) мешканцями. Кількість тепла, необхідного для покриття середньодобового навантаження на гаряче водопостачання отримано за нормативною методикою ДБН В.2.6- 31 2006. Кліматичні умови прийняті для регіону м. Києва згідно ДСТУ-Н Б В.1.1-27:2010. Результати розрахунків зведено в таблицю 1.

Кількість палива, необхідна для отримання необхідної теплоти отримано за умов використання природного газу з теплотворною здатністю 8400 ккал/м³ згідно стандарту ГОСТ 5542. Для порівняння прийнято два варіанти теплопостачання: від конденсаційного газового котла з ККД 98 % та через електричні водонагрівачі. В останньому варіанті джерелом електроенергії

прийнято теплову електростанцію, що працює за циклом Ренкіна з ККД 38%. Кількість викидів, що супроводжує генерування оцінена за методикою ГКД 34.02.305-2002 «Викиди забруднюючих речовин в атмосферу від енергетичних установок» і результати представлені в таблиці 2.

Таблиця 1

Характеристика теплового навантаження об'єктів

Найменування	Приватний житловий будинок	Багатоквартирний житловий будинок
Площа будинку, S, м ²	200	10546,75
К-ть людей, чол	4	340
Максимальне теплове навант-ня на ГВП, Q _{hmax} , кВт	5	332,125
Середнє теплове навант-ня на ГВП, Q _{hm} , кВт	2,035	138,38
Річне на ГВП, Q _{phm} , Гкал/рік	605	23858

Таблиця 2

Характеристика кількості викидів шкідливих речовин для об'єктів

Найменування	Коттедж	Багатоквартирний будинок	Багатоквартирний будинок
Джерело теплоти	Природний газ	Природний газ	Електроенергія
Кількість палива для отримання 1кВт тепла м ³ /год	0,25	20	42
Річна витрата газу котлом V _p , м ³ /рік	2185,5	175200	360130
Кількість викидів СО, E _{CO} , т/год	0,020 (0,00063 г/с)	1,625 (0,05 г/с)	3,3 (0,105 г/с)
Кількість викидів NO _x , E NO _x , т/год	0,00524 т (0,00017г/с)	0,42 т (0,013г/с)	1,13 (0,035 г/с)

Але досягнути таких результатів навряд чи можливо через нестабільне надходження сонячного випромінювання на колектори протягом доби, року і навіть протягом світлового дня. Для досягнення повного заміщення органічного палива необхідно використовувати або дублери, які спалюють так,

чи інакше органічні палива або використовувати акумулятори теплоти. Якщо ставити за мету відсутність викидів CO та NOx при експлуатації геліосистеми, то необхідно розглядати другий варіант геліосистеми – використання акумуляторів тепла.

Але при прагненні досягнення повного заміщення органічного палива виникають проблеми з розмірами акумулятора і площею геліополя. Крім того для геліосистеми, призначеної для гарячого водопостачання, з'являється проблема відсутності синхронності між споживанням теплоти і її надходженням – найбільша інтенсивність інсоляції приходить на середину дня, але цей час як раз співпадає з денним зменшенням споживання гарячої води. Цей час можна було б використовувати для заряджання теплоакумулятора, але при використанні традиційного для геліосистем гарячого водопостачання теплоносія – води або водних розчинів пропіленгліколя – виникає проблема так званої стагнації системи. При відсутності розбирання теплоти температура води в колекторі і відповідно і усій системі починає різко зростати і може досягати значень, що перевищують температуру насичення. Поява великої кількості водяної пари в системі призведе до різкого зростання тиску в системі і в результаті до аварійних ситуацій. На сьогодні існує декілька методів запобігання закипанню води, [4], але всі вони призводять до виключення системи на час стагнації, що веде до втрати найбільш інтенсивної інсоляції (рис.1).



Рис.1. Графічне відображення «зони стагнації»

Для компенсації цих втрат приходиться збільшувати площу геліополя, що небажано з декількох причин. Такий перебіг розвитку геліосистеми геліосистем гарячого водопостачання стримує їх розповсюдження. Вирішення проблеми бачиться в заміні – води та водних розчинів пропіленгліколю на інші рідини, які б мали високу температуру насичення при малому тиску. В якості такої рідини можуть виступати так звані високотемпературні органічні теплоносії (ВОТ), досвід використання яких накопичений в інших галузях промисловостей [5]. Серед них є такі, що мають температуру кипіння до 400 °С при тиску на рівні 0,2...0,3 МПа, який може бути прийнятий для конструкцій елементів геліосистеми. Це зніме проблему стагнації геліосистеми. Більше того, можливість отримувати і відповідно акумулювати теплоту при більш високих температурах дає змогу зменшити об'єм, акумуляторів теплоти. Наприклад, якщо для розглянутих на початку статті прикладів об'єми добових акумуляторів для котеджа і багатоквартирного будинку при температурі теплоносія 95 °С складають 0,5 м³ (500 л) та 2 м³ (2000 л) відповідно, та при температурі 300 °С вони зменшуються до 0,1 м³ (130 л) та 0,5 м³ (528 л)

Висновок Використання ВОТ для геліосистем дозволяє збільшити інтенсивність поглинання інсоляції і зменшити через це розміри геліополя і акумулятора теплоти, розширюючи тим самим перспективи використання геліосистем.

Література:

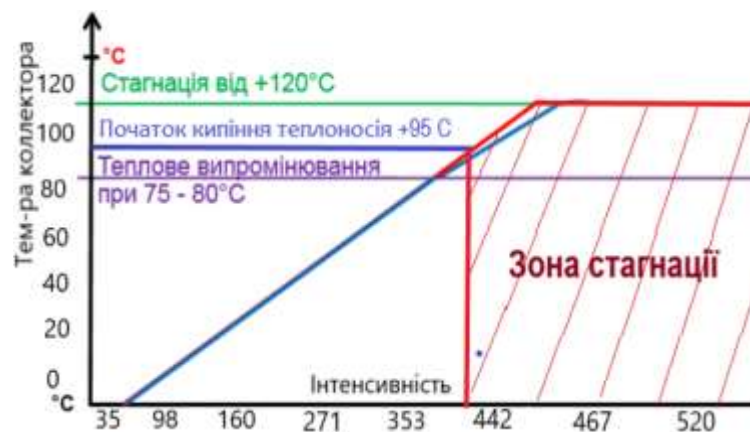
1. «Солнечные установки Vaillant». Електронний ресурс. Режим доступу: <https://www.vaillant.ua/downloads/catalog/2019-2020/vaillant-innovation-catalog-2019-2020-1662120.pdf>
2. Карта розповсюдження сонячного випромінювання по Україні [Електронний ресурс] [uk.wikipedia.org/wiki/ Сонячна_енергетика_ України](http://uk.wikipedia.org/wiki/Сонячна_енергетика_України).

3. Нетрадиційні та поновлювальні джерела енергії: Навчальний посібник О.І.Соловей, Ю.Г. Лега, В.П. Розен, О.О. Ситник, А.В. Чернявський, Г.В.Курбака; За заг. ред. О.І. Солов'я. – Черкаси: ЧДТУ, 2007.

4. Руководство по проектированию систем солнечного теплоснабжения. К 10-летию ООО «Виссманн» в Украине. К. «Злато-Граф», 2010 – Язык русский/[Електронний ресурс]/file:///D:/pr_kniga-pro-solnce_06-2010.pdf

5. Heat transfer technique with organic media/ by Obering. Walter Wagner with 2nd Edition 1997 © 1997 by Dr. Ingo Resch GmbH Maria-Eich StraSe 77, 82166 Graefelfing, Germany.

*Керівник: Гламаздін П.М., кандидат технічних наук,
доцент кафедри теплотехніки*

O. Zhukova

Ph.D., docent of the department "Health and Environment"

Luchytskyi Yaroslav

Luchytskyi Vladyslav

student

Kyiv National University of Construction and Architecture

ЕКОЛОГІЯ (Екологічна безпека)

ESTIMATION OF WATER ECOSYSTEM STRUCTURAL-FUNCTIONAL CHANGES AS A RESULT OF CLIMATE CHANGES

The problem of global climate change began to attract special attention in 1980s. In the middle of 1990s scientists from all over the world on the basis of long term analyses came up to a conclusion that human beings have serious impact on the occurring climate changes. In the middle of the first decade, it was determined by calculating the damage from natural disasters that 90% of climatic changes are conditioned by the anthropogenic factors and only 10% of these changes are of natural origin. [1]

Climate of our planet is a complicated system which changes due to the interaction processes between atmosphere, hydrosphere and humanity. These elements are in permanent and balanced interaction which is being destroyed nowadays because of anthropogenic impact on the biosphere and its constituents – natural types of ecosystem. Functioning of the ecosystems is intended to energy joining, storing the internal wholeness of its structure organization. In case of big gradient presence between the energy reserves of biosphere separate blocks, imbalance occurs which leads to a decrease of internal balance and increase of entropy indices. Natural ecosystems are not able to provide necessary stabilization anymore; therefore, external factors react accordingly transferring the energy in different directions. It leads to the appearance of heavy showers, storms, whirlwinds, the rise of average annual temperature indices and climatic indices amplitude changes increase, other cataclysms. When the entropy index exceeds the indices of system organization internal condition and this system is not able to withstand the external impact, connections are destroyed and system comes apart.

On the modern stage of civilization development, characterized by a rapid growth of population on the globe and increased load on natural resources of our planet, the questions of rational usage of water and providing it to the population and economic sectors are becoming extremely relevant. In the first place, it concerns Ukraine which is among the countries with insufficient water supply for one inhabitant. Current development condition of Ukraine is characterized by worsening of the ecological state of all the biosphere constituents. Special attention to the issue of global climate change was given on the Second World Climate Conference in Geneva (November, 1990) and on the 21st International Water Services Congress that was held in Madrid (September, 1997). In particular, it was mentioned that the increase of the global air temperature for 2-3 °C is prognosticated in the next 20-40 years. The largest warming (up to 5-6 °C) will take place in high latitudes and in zones of moderate and frigid climate. Possible consequences of climate change will

inevitably affect the conditions of water ecosystems of the planet as they are the most sensitive ones to climate changes. [2, 4]

Direct connection between the quality of drinkable water and human's health was determined long time ago. According to World Health Organization data, about 75% of human's illnesses are caused by drinking the water of low quality and using the water in household which does not meet the hygienic norms. [3]

It is being predicted that the increase of water temperature, growth of rainfall intensity and longer periods of low flow will intensify many forms of water pollution (including the pollution by pumps, organic matters, pathogens, pesticides), salt and thermal pollution which will cause the eutrophication of basins and increase the content of pathogenic organisms in water. These processes will lead to a negative impact on water ecosystems, deterioration of society's health and price rise of engineering systems and communications exploitation cost. More intense rainfalls will result in content rise of suspended solids (turbidity) owing to soil erosion with pollutions insertion from the pedosphere. It will bring the deterioration of water quality, as it will cause the growth of pathogens and other polluting matters transfer into surface and underground waters [4, 5].

It is estimated by the specialists that by 2030 the stock level of water objects might be reduced by 40% during the summer period in the most vulnerable regions of the planet. [1]

Therefore, optimization of the ecological situation (not only in Ukraine) is possible only in case of developing the approaches and principles of regulation the environmental safety which will be followed by all the countries. Design of new scientific methodological control and estimation principles of ecological safety condition level of natural systems development is one of such important approaches. If one takes the development of water ecosystems into consideration, then it is necessary to recognize the recommendations of Global Water Partnership international committee (2003), where water resource management should [6] take not only organizational and methodical questions into account, but the studies results

of interaction between natural and social-economical systems as well. The design of nature conservation measures is carried out on the basis of studying the interaction inside the system of «hydroecosystem – ground ecosystems». Unfortunately, this concept does not have any concrete approaches of its realization.

The number of precipitations, temperature and evaporability which depends on humidity, speed of wind flow, temperature and radiation balance of Earth are the dominant climatic factors of impact on quantitative and qualitative indices of water ecosystems.

Considering all the mentioned above, the aim of our researches is the study of structural-functional changes of the Ukrainian Polesye water ecosystems as the result of climatic changes.

This work will analyze the questions connected with the estimation of quantitative and qualitative indices of quality of the Ukrainian Polesye rivers water basins, using the Teteriv and Ros rivers, flowing within Zhytomyr and Kyiv oblasts, as the examples. Looking into the cause-and-effect factors of changing the water ecosystems development and operation in the conditions of permanent medium technogenic load and advanced agriculture-based industry became the fundamental factor of such researches.

Determination changes regularities of ecosystem structural-functional properties and climatic characteristics together with identification of self-regulating function level (ability to maintain the stability of parameters) define this approach.

In order to achieve the goals set it was necessary to solve the following tasks:

- processing and analysis of ecological monitoring data which characterize qualitatively and quantitatively the condition of water ecosystems and climatic constituents;
- defining the indices which will become the basis for defining the structural-functional changes characteristics;
- calculation of water ecosystems self-cleaning coefficient, technology intensive index and ecological index;

- to work out corresponding regularities of qualitative characteristics and climatic parameters changes.

In order to define scientific regularities of the Teteriv and Ros rivers water systems homeostasis mechanism preservation in conditions of climate change, ecological monitoring data of Central geophysical observatory (hydrologic annuals) were systemized and processed. The data for a long-term period, 45 indicators of hydrochemical characteristics in each case, annual flow amount indices, amount of precipitations, temperature and evaporability were used.

During the data systematization and processing, normative methods [7,8] were used, as well as defining of technology intensive, intensity processes inside the reservoir, self-cleaning ability of the water ecosystem, technology intensive index, ecological index, etc. This work shows the data about calculation gauges located along the Teteriv and Ros rivers. Changes dynamics of the rivers pollution level (average indices by periods) and structural-functional properties is almost ongoing and, therefore, this work analyzes the data for the last 10-year period.

In order to fulfill the set tasks, it was reasonable to conduct preliminary reconnaissance researches of the ecological basin condition of the researched rivers.

The Teteriv River is the Dnieper right inflow (it goes into the Kyiv Reservoir at the village of Sukholuchye which is 85 km north to Kyiv). Its length is 385 km. The river is unnavigable. The main flows are: Hnylopyat, Huyva, Zdvizh – to the right; Irsha – to the left [9].

The Ros River is the Dnieper right inflow (it goes into the Kremenchuk Reservoir close to the village of Khreschatyk). Its length is 346 km, basin square is 12 575 km². The main inflows are: the Orikhova river – to the right; the Roska river – to the left [9].

Considering the action intensities of technogenic factors and the fact that these river systems are located in different natural condition, we have noted some peculiarities of their development.

Average ecological condition index of the Ros river basin is equal to 2.3 m³ which means that the basin ecosystem is out-of-balance. Ecological index of water during the period of winter mean water was high and made up 1.75. On other stages of hydrological regime the quality of water was within the I class, but during the spring tide the increase of BOD₅ occurs; during the summer mean water phosphates increase occurs. According to the water acceptability appraisals for household, the content of organic matters, chrome ions and minor bacterial pollution became the limiting criteria.

In general, most small rivers of the Ros river basin are polluted by mineral oils and nitrogen compounds. In some places MPC exceeds in quantity indices, COD with some heavy metals (copper, zinc, nickel). Growing crops does not meet the demands as the result of which organic and mineral fertilizers, pesticides and fertile topsoil are washed off the fields into hydrographical network. Average agricultural usage of soils is 71%, while the amount of forests is only 11%.

Significant volumes of wastewaters discharges and the wash-out from the urbanized territories in combination with decrease of rivers water content and, hence, their abilities of self-cleaning, lead to the reduction of basin water quality. The decrease of rivers water content is caused by both changes on the catchment area and significant water withdrawals for the household needs.

Hydrochemical condition of the Teteriv River from its source to the site on the border with Kyiv oblast is slightly worsening by all indications. Rapid growth of biogenic elements of salt ammonium from 0,68 mg/dm³ (on the site above the city of Chudniv) to 1,94 mg/dm³, phosphates from 0,11 mg/dm³ to 0,34 mg/dm³ is observed. Water mineralization of the Teteriv River (within the borders of Zhytomyr) on average over the long term period is the following: 316 mg/dm³ in spring tide; 459 mg/dm³ in summer-autumn mean water; 522 mg/dm³ in winter mean water. The content of oxygen dissolved in water was satisfactory within 15,70 – 16,70 mgO₂/dm³ (at the rate of 4,0 mgO₂/dm³).

In comparison with the previous years, one can trace a slight worsening of the following indices: COD – 3,20-3,30 compared 3,00 mgO₂/dm³ and BOD₅ – 2,60-4,00 compared to 3,30 mgO₂/dm³. There are no significant changes in other indices; general condition of the river remains stable.

Estimation of the Teteriv River water quality according to the salt composition shows that minimal indices of river water conform to the I class quality by the pollution criteria and they are transitional from the I class to the II class by the worst values.

Minimal values of the ecological index (I_e) were within the limits of 2,8 and 3,5. Average values of this index over the whole period of research ranged from 3,1 to 3,3. It characterizes the water as rather clean. At this, values of separate indices in water samples above and below the city of Zhytomyr were: I₁ = 1,8 and 2,0, I₂ = 3,1 and 4,2, I₃ = 3,6 and 3,9 correspondingly.

Literature:

1. Climate change and water resource, Edited by Brison Bate, Zbignev Kundzevichh, Sao Khon, Janna Palutikoff, Published by IPCC, 2008. – 211 pp.

2. Melnyk Y.S. Stability of water resources quality in Eastern Ukraine during the climate change Y.S. Melnyk, V.V. Pidlisiniuk, T.F. Kozlovska // Scientific journal “Transactions of Kremenchuk Mykhaylo Ostrohradskyi National University”. – Ed. 2/2011(67). –P.1. – p. 127-130.

3. Report on condition of world health protection // World health Organization, 2010. Access mode: http://www.who.int/whr/2010/whr10_ru.pdf?ua=1

4. Zhukova E.G. Impact of climate change on rivers water regime (on the example of Calmius water basin)/ E.G. Zhukova, A.A. Bodnev, O.P. Lysko// Surroindings of human being: natural, technogenic, social: materials Int. scient.-pract. Conf., April 26-27, 2017. – Bryansk, BGITU Publishing, 2017. – p. 23-25.

5. Zhukova O.G. Climate changes impact on surface waters ecological state/ O.G. Zhukova, L.O. Vasylenko, Y.O. Berezhnytska// VI All-Ukrainian Congress of

ecologists with international participation (Ecology-2017), Vinnytsia, September 20-22, 2017: scientific works anthology. – Vinnytsia: VNTU, 2017. – p. 57.

6. Tropp H. Developing Governance Capacities [Текст]/ H. Tropp// Stockholm Water Front. – 2005. - №2. - P. 10-11.

7. Udod V.M., Vildman I.L. Scientific justification of assimilatory potential indices usage and assimilatory capacity for ecological estimation of rivers hydroecosystems state [Text] / V.M. Udod, I.L. Vildman // Ecological safety. – 2014. - Ed.1 (17). - p. 50 – 53.

8. Yatsyk A.V. Methods of anthropogenic load calculation and classification of small Ukrainian rivers basins ecological state [Text] / Yatsyk A.V. and others. – K.: Ministry of Ecology and Natural Resources of Ukraine .-2007. – 71 pp.

9. Vyshnevskiy V.I. Hydrological characteristics of rivers of Ukraine / V.I. Vyshnevskiy, O.O. Kosovets. – K., 2003. – 324 pp.

10. The Water Code of Ukraine. News of the Verkhovna Rada of Ukraine (NVR), 1995, № 24, article.189 [Electronic resource]. – Access mode : <http://zakon4.rada.gov.ua/laws/show/213/95-%D0%B2%D1%80>.

Качала Тарас Богданович

кандидат технічних наук, доцент кафедри екології

Івано-Франківський національний технічний університет нафти і газу

ЕКОЛОГІЯ (Охорона природних комплексів)

ОХОРОНА ПРИРОДНИХ КОМПЛЕКСІВ

Збереження екологічного благополуччя поверхневих вод і відтворення водних ресурсів можливі за умови пріоритетності охорони та збереження водних екосистем. Водоохоронна діяльність, зокрема екологічне нормування якості поверхневих вод, повинна бути спрямована як на забезпечення вимог певних галузей господарської діяльності, так і на збереження структурної і функціональної цілісності екосистем водних об'єктів. Екологічне розуміння

якості води пов'язане саме з її властивостями як середовища існування біоти, а також як складової геосистем річкових басейнів.

Важливими завданнями сьогодення є поглиблення уявлень та знань про антропогенний вплив на формування якості поверхневих вод для розробки методів управління якістю води, що визначає можливості подальшого економічного та соціально-екологічного розвитку країни.

Нами проведено детальний аналіз літературних джерел, що стосуються обраної тематики, а саме аналіз глобальних факторів впливу на водні екосистеми, аналіз системи управління екологічною безпекою поверхневих водних об'єктів та аналіз сучасного екологічного стану техногенно змінених річкових басейнів. Також досліджено методи та результати оцінки сучасних змін водності річок. Детально ознайомлена з дослідженнями українських вчених щодо впливу кліматичних змін на умови формування та характеристики стоку річок.

Основними шляхами покращення екологічної ситуації у сфері використання водних ресурсів є: басейновий принцип екосистемного управління, екологізація господарської діяльності, нормування водокористування з урахуванням екологічної та економічної ситуації на річковому басейні, гідроекологічний моніторинг, міжнародне співробітництво у галузі охорони навколишнього природного середовища.

Стан поверхневих водних об'єктів першочергово залежить від ландшафтно-екологічної структури території, зокрема співвідношення між природними і господарсько-освоєними територіями. Якщо частка антропогенних ландшафтів складає 40-49%, то така структура є близькою до оптимальної; якщо площа антропогенних ландшафтів досягає 50-59% структура є порушеною; відповідно 60-69% – значно порушеною; 70-79% – сильно порушеною; понад 80% антропогенних ландшафтів вказують на критичний стан структури ландшафтів [1].

З метою захисту даного водного об'єкту слід зменшити розораність земель в межах водного басейну річки, збільшити лісистість та площу рекреаційних земель, запобігати розвитку та поширенню екзогенних ерозійних процесів. Така ж ситуація і щодо інших малих річок басейну Прут.

Удосконалення виробничих технологій усіма галузями-водокористувачами, поступове та невпинне впровадження екологічно безпечного господарювання має відбуватися на всій території річкового басейну. Це має статися на основі нормування водокористування, що забезпечуватиме зменшення шкідливого впливу на водні об'єкти [2, 3].

Забруднення гідроекосистеми Турки стоками господарсько-побутових стічних вод можна мінімізувати шляхом встановлення локальних очисних споруд, які б забезпечили ефективне очищення від органічних забруднень, і одночасно відповідали б ряду додаткових критеріїв:

- були недорогими у виконанні та експлуатації;
- були відносно простими в управлінні;
- дозволяли ефективно проводити очищення забруднених органічними забрудненнями стоків за умови зміни в широких масштабах концентрації забрудників.

На теперішній екологічний стан р. Турки впливає ряд чинників. Серед яких слід відзначити комунальне підприємство та сільське господарство, оскільки підвищують процеси дисбалансу у самоочищенні річки, які проявляються у замуленні, занесенні, ерозії річкових схилів на водозборі.

З метою покращення екологічного стану р. Турка пропонуємо заходи по відновленню екологічної рівноваги басейну річки:

- зниження наявності біогенних речовин, пестицидів, іонів водних металів;
- удосконалення системи моніторингу та контролю водного басейну;
- збір компетентної інформації щодо реальних забруднювачів басейну р.

Турка;

- використання водних ресурсів лише в якості технічних вод;
- перехід промислових підприємств до оборотної і повторно використаної води, з метою зменшення часткових скидів у водойму;
- облік і аналіз антропогенного навантаження;
- регулювання стану та очищення берегових смуг технічними засобами;
- обробка статистичної інформації з метою її оприлюднення в засобах масової інформації та в мережі Інтернет;
- виділення інвестицій на реалізацію комплексу заходів по екологічному оздоровленню р. Турки;
- інтенсивне застосування методів очищення стічних вод, а саме:
 - фізична очистка, що полягає у використанні механічних пристроїв, сучасного фільтраційного устаткування;
 - метод ультрафільтрації, тобто розчинення більшості шкідливих домішок;
 - метод гіперфільтрації;
 - хімічні методи утилізації нерозчинних сполук;
 - методи біотестування, що передбачають розмноження організмів-індикаторів в межах басейну р. Турки,
 - перехід до сучасних методів сорбції, абсорбції, коагуляції, іонного обміну.
 - введення рішучих заходів по введенню штрафних санкцій за порушення екологічного балансу водної геосистеми та нераціональне використання ресурсного потенціалу р. Турки;
 - реконструкція очисних споруд не лише в межах розвитку індустріальних центрів, але і в місцях утилізації шкідливих відходів;
 - спосіб додаткової очистки спеціальними водяними фільтрами з додатковою промивкою через грауваки;
 - введення в дію розробки програми з екологічного оздоровлення басейну р. Турка по підтриманню її гідробіологічного балансу,

- поширення інформації щодо екологічного стану басейну,
- розробка факультативних занять та спецкурсів з метою введення у варіативну частину навчального процесу в загальноосвітніх школах,
- розробка адаптивної моделі по підвищенню якості поверхневих вод в межах басейну р. Турка на достроковий період.

Отже, у даній роботі подано основні заходи покращення стану водного басейну р. Турки. Запропоновано спосіб відновлення річкових та прирічкових екосистем з використанням вищої водної рослинності та подано шляхи поліпшення екологічної ситуації у сфері використання водних ресурсів.

Основними шляхами покращення екологічної ситуації у сфері використання водних ресурсів є: басейновий принцип екосистемного управління, екологізація господарської діяльності, нормування водокористування з урахуванням екологічної та економічної ситуації на річковому басейні, гідроекологічний моніторинг, міжнародне співробітництво у галузі охорони водних ресурсів.

Література:

1. Пилипович О.В. Геоекологія річково-басейнової системи верхнього Дністра: монографія/ О. В. Пилипович, І. П. Ковальчук; за наук. редакцією проф. І. П. Ковальчука. – Львів; Київ, ЛНУ ім. Івана Франка, 2017. – 284 с.
2. Крайнюков О.М. Удосконалення комплексної оцінки екологічного стану та якості води водних об'єктів/ О.М. Крайнюков, В.Д. Тімченко // Вісник ХНУ імені В.Н. Каразіна. Серія «Екологія». – 2016. – Вип. 14 – С. 9-14.
3. Наукові засади раціонального використання водних ресурсів України за басейновим принципом: монографія/ За редакцією В.А. Сташука; [В.А. Сташук, В.Б. Мокін, В.В. Гребінь, О.В. Чунарьов]. – Херсон: Грінь Д.С., 2014. – 320 с.

Колошко Ювіта Вікторівна

викладач

Національний університет цивільного захисту України
ЕКОЛОГІЯ (Глобальні та регіональні екологічні проблеми)

ЕКОЛОГІЧНІ АСПЕКТИ ПАКУВАЛЬНИХ МАТЕРІАЛІВ

Однією з глобальних екологічних проблем на сьогодні виступає поводження з відходами. Побутові та промислові відходи на сьогодні в багатьох країнах або зберігаються на полігонах ТПВ, або спалюються. Більшість розвинених країн активно займається вторинною переробкою відходів, з урахуванням того, що природні запаси окремих видів сировини закінчуються, а вплив на довкілля та людину відходів, що зберігаються або спалюються, є негативним.

Одним із джерел забруднення навколишнього середовища є пакувальні матеріали. Вона становить більш як 40 % усієї маси побутового сміття, і їх кількість із зростанням виробництва та попиту на товари в світі постійно збільшується. Як наслідок, питання дослідження особливостей пакувальних матеріалів, що застосовуються в пакувальній галузі, та їх вплив на довкілля є актуальним.

Метою роботи є проаналізувати екологічні аспекти пакувальних матеріалів, що використовуються в пакувальній галузі, та визначити шляхи зменшення їх впливу на довкілля.

Проблема упакування товарів та продуктів є настільки складною, що виникла окрема промисловість із її виробництва, а водночас і спеціалізована технічна галузь – пакувальна техніка. Складність цієї проблеми ілюструється загальними вимогами, які ставляться до упаковки, а саме: нетоксичність, сумісність із певними продуктами; гігієнічність; збереження волого-і жировмісту, газових компонентів і запаху; світлозахист; стійкість до ударів і грубого поводження; екологічність, тощо.

Основне призначення упаковки – захист упакованих товарів від несприятливих зовнішніх умов, а також запобігання потраплянню частини товарів або окремих екземплярів у довкілля, що зменшує кількісні втрати самих товарів, а також забруднення довкілля. Упаковка виконує також допоміжну функцію – є носієм маркування чи яскравого оформлення товару і у такий спосіб сприяє створенню споживчих переваг.

Сучасна упаковка – обов'язковий компонент розвинутого промислового і с/г виробництва. Стан розвитку упаковки, її якісна характеристика певною мірою відображають культуру виробництва у окремих регіонах і державах.

Нині як пакувальні матеріали застосовують папір, картон, скло, метал, різні полімерні матеріали [1].

Універсального пакувального матеріалу не існує. Залежно від продукту або виробу одна і та сама властивість упаковки має бути корисною і шкідливою. Наприклад, прозорість упаковки у деяких випадках необхідна, щоб візуально оцінити або проконтролювати якість виробу або продукту, однак небажана для продуктів, чутливих до дії світла. Іншим прикладом буває газопроникність упаковки. У багатьох випадках має бути мінімальною, оскільки під впливом кисню відбувається псування продуктів або корозія виробів. Тимчасом у випадку пакування фізіологічно активних продуктів такі як свіжі фрукти, ягоди, які потребують для нормальної життєдіяльності постійного надходження кисню й видалення вуглекислого газу.

Загальною тенденцією розвитку упаковки є зниження частки традиційних пакувальних матеріалів (жерсть, скло, папір) та істотне підвищення ролі полімерної і комбінованої тари. Високі захисні властивості, технологічність, зручність у застосуванні дає змогу полімерним матеріалам конкурувати з традиційними.

Екологічні питання щодо полімерних упаковок вирішують за такими напрямками [2]:

- спалювання використаної полімерної упаковки за спеціальною технологією;
- застосування багаторазової тари;
- утилізація відходів полімерної тари у вторинну сировину для одержання нової тари й упаковки, виготовлення виробів побутового і технічного призначення;
- використання самодеструктивних полімерних упаковок, які можуть розкладатися під впливом мікроорганізмів, світла, кисню та інших чинників.

На сьогодні етапу утилізації потребує не менш як 60 % пакувальних відходів. Саме тому слід досягти ще найвищих показників щодо утилізації матеріалу, що міститься у таких відходах (утилізують лише 15 %). Зокрема скла – 60 %, паперу й картону – 60 %, металу – 50 %, синтетики (тільки такої, з якої після утилізації можна виробити синтетичний матеріал) – 22,5 %, деревини – 15%.

Кожний вид упаковки має свою галузь використання, а співвідношення між ними постійно змінюється залежно від чинників: кон'юнктури на ринку упаковки, економічної і екологічної характеристик, санітарно-гігієнічних, бар'єрних та інших властивостей. Сучасні напрями розвитку споживчих упаковок, передусім полімерних і комбінованих, беруть на увагу їх бар'єрні властивості. Особливе значення має упаковка харчових продуктів, яка уможливорює швидке нагрівання за допомогою мікрохвильового обладнання. Найпоширенішими матеріалами для пакування харчових продуктів є целофан, плівки з поліолефінів та полівінілхлориду. Ефективною сучасною упаковкою є пакети «Тетра Брік Асептик». Їх застосовують для пакування напоїв, рідких і пастоподібних продуктів більш як у 100 країнах [2].

Полімерні матеріали мають істотну перевагу. Вони міцні, легкі, вологонепроникні, і надзвичайно економічні, запобігають забрудненню продукції, але тільки у тому випадку, якщо самі не призводять до хімічного забруднення, небезпечного для здоров'я людини чи довкілля.

В той же час спалювання як спосіб утилізації таких відходів не є задовільним, оскільки у деяких випадках продукти горіння містять хлор, хлороводень та інші токсичні речовини.

На сьогодні перспективним і привабливим є створення їстівних пакувальних матеріалів, які з'їдаються разом із продуктом або фармацевтичним препаратом. Такі плівки мають бути водорозчинними, нетоксичними і засвоюваними організмом людини (білки, вуглеводи, полігліцериди). У свою чергу, експериментальне вивчення взаємного впливу елементів системи «упаковка – товар – навколишнє середовище» нині є перспективним завданням пакувальної галузі.

Література:

1. Печеная Л.Т., Олейникова И.И. Упаковка для продуктов детского питания. Переработка молока. 2008. №1. С.58-59.
2. Козак А. Небезпечні упаковки. Харчова і переробна промисловість. 2007. № 1. С.29.

Бірук Яна Ігорівна

асистент кафедри фізики,

Київський національний університет будівництва і архітектури

ЕКОЛОГІЯ (Екологічна безпека)

ЕЛЕКТРОМАГНІТНИЙ ЕКРАН З ГРАДІЄНТОМ ЕЛЕКТРОФІЗИЧНИХ ВЛАСТИВОСТЕЙ

Найбільш ефективний спосіб зниження рівнів електричних, магнітних та електромагнітних полів широкого частотного діапазону у виробничому середовищі – екранування [1]. Дослідження з мінімізації техногенного впливу у сучасному робітничому середовищі спрямоване на нормалізацію складових таких полів [2]. Забезпечення екранування техногенних полів можна здійснити

багатьма способами. Одним із таких способів є розроблення чи удосконалення більш сучасних електромагнітних захисних екранів.

У даному дослідженні **розроблено** корисну модель, яка належить до галузей електромагнітної безпеки та електромагнітної сумісності електричного та електронного обладнання.

Мета дослідження - забезпечення екранування електричних, магнітних та електромагнітних полів за рахунок створення градієнта фізичних властивостей захисної конструкції.

Аналізуючи наукові досягнення з цього питання виявлено, що більшість раніше розроблених конструкцій задля цієї мети - це багат шарові екрани, або «структури», які мають, переважно, мають поглинаючий ефект [3]. Загальним недоліком таких конструкцій є мала ефективність. Переважно, екранування відбувається у вузькій смузі частот, а саме це:

- електромагнітне поле промислової частоти,
- монохромне випромінювання ультрависокої частоти, що обумовлене чвертьхвильовою товщиною узгожуючого шару.

Частково цих недоліків позбавлений матеріал, у якому градієнт електрофізичних властивостей досягається за рахунок нанесення на еластичну підкладку стрічкових елементів з алюмінієвої фольги, які характеризуються гіротропними властивостями (несиметричним тензором діелектричної проникності) [4]. Але недоліком такого способу є складна технологія виготовлення і велика вартість. Це створює труднощі при облицюванні поверхонь великих площ.

Найбільш прийнятним є спосіб створення градієнта електрофізичних властивостей шляхом накладання шарів матеріалів з різними діелектричними та магнітними проникностями [5]. Такий спосіб є найближчим аналогом і був обраний за прототип нашого у нашому дослідженні.

Основні недоліки прототипу:

а). Захисні електрофізичні властивості матеріалу змінюються стрибкоподібно по всій товщині.

б). У процесі експлуатації та дії термічних впливів спостерігається зниження адгезії шарів.

Зміна електрофізичних властивостей у товщі одношарового матеріалу частково забезпечує більш стабільні захисні показники екранування.

Таким чином, **головною технічною задачею**, на вирішення якої спрямовано дану корисну модель, є розроблення способу створення градієнту концентрації дрібнодисперсного феромагнітного наповнювача у полімерній матриці, яка впливає на зміну магнітної і діелектричної проникності та провідності матеріалу за товщиною.

Це забезпечується впливом постійного неоднорідного магнітного поля на вихідну металополімерну суміш.

Відомо, що підвищення поглинальних властивостей електромагнітних екранів відбувається за збільшення значень діелектричної, магнітної проникностей та електропровідності матеріалу у напрямку від лицевої до тильної поверхні матеріалу [6].

Реалізація. Даний спосіб реалізується наступним чином:

1. У рідкий полімер (у даному випадку латекс) додавався дрібнодисперсний феромагнітний порошок (у даному випадку – концентрат залізної руди).

2. Суміш механічно перемішувалася і наливалася у діелектричну плоску ємність шаром необхідної товщини (у даному випадку – 8-12 мм.).

3. Рідка суміш з нижнього боку ємності оброблялася неоднорідним магнітним полем постійних магнітів, які здійснювали зворотньо-поступальні рухи.

Результат дослідження. В результаті, частинки більшої ваги і намагніченості створювали у нижній частині матеріалу більшу концентрацію, що обумовлювало зміну електрофізичних властивостей суміші за товщиною.

При цьому відбувалася полімеризація матеріалу і він був готовий до використання. Металографічні дослідження перерізу готових зразків засвідчили наявність зміни концентрації металевих частинок за товщиною, що визначає поступове підвищення електрофізичних показників матеріалу.

Висновки

1. Розроблено спосіб виготовлення електромагнітного екрана з градієнтом електрофізичних властивостей, який полягає у поступовому підвищенні концентрації дрібнодисперсних феромагнітних частинок наповнювача у діелектричні матриці від лицевого до тильного боку листового матеріалу. Це обумовлює зміну електрофізичних властивостей суміші та відрізняється тим, що градієнт концентрації наповнювача досягається впливом на рідку вихідну суміш неоднорідного постійного поля.

2. З метою екранування електромагнітних полів широкого частотного діапазону для підвищення поглинальних властивостей матеріалу у полімерній матриці створювався градієнт концентрації дрібнодисперсних феромагнітних частинок, що обумовлює наявність градієнту електрофізичних властивостей у товщі матеріалу. Це досягалось обробкою рідкої вихідної суміші неоднорідним постійним магнітним полем.

Література:

1. Панова О.В. Захист працюючих від впливу електромагнітних полів екрануванням: дис. канд. техн. наук: 05.26.01/ Панова Олена Василівна – К., 2014. – 151 с.

2. Левченко Л.О., Осадчий Б.М., Панова О.В., Бірук Я.І. 2021. Електромагнітний екран градієнтного типу. Науково-технічний інформаційно-аналітичний журнал «Новини енергетики». № 4, С. 3-9.

3. Патент № 2381601 Российская Федерация. Многослойный электромагнитный экран; Беляев А.А., Агафонова А.С., Антипова Е.А., Ботаногова Е.Д. Конструкционный радиопоглощающий материал трехслойной структуры с согласующим слоем // Труды ВИАМ. – 2013 – №7.

4. Патент № 11795 Республика Беларусь. Электромагнитный экран с гиротронными свойствами.
5. Патент 2631523 Российская Федерация. Устройство для снижения опасности электромагнитных излучений.
6. Ландау Л.Д., Лифшиц Е.М. Электродинамика сплошных сред. – М.: – Физматлит. – 2001 – с.632.

Панова Олена Василівна

кандидат технічних наук, доцент, завідувач кафедри фізики

Азнаурян Ірина Олександрівна

доцент кафедри фізики

Київський національний університет будівництва і архітектури

ЕКОЛОГІЯ (Екологічна безпека)

НОРМАЛІЗАЦІЯ ЯКОСТІ ПОВІТРЯ ЗА ДОПОМОГОЮ БІПОЛЯРНОГО ІОНІЗАТОРА

Дослідження концентрацій аероіонів у повітрі виробничих приміщень пов'язані із визначенням дії негативного впливу технічних засобів на працюючих. В умовах стрімкого розвитку технічного процесу комп'ютерна техніка та інші технічні засоби, які оточують робітниче приміщення, все частіше підлягають заміні на більш нові, сучасні. Нормативний мікроклімат у виробничих приміщеннях – сучасна проблема сьогодення. Для оцінки мікроклімату необхідно визначити фізіологічно-гігієнічні результати дослідження. Забезпечення оптимального рівню аерофонів при використанні технічних засобів на виробництві – головна мета.

Проаналізовано найбільш сучасні методи та прилади іонізації повітря. Існує багато приладів для іонізації повітря [1-3] та різні методи керування вентиляційних систем (які можуть включати багато комплексів, або мати окремі системи керування і підтримки аероіонного складу повітря). Такі методи керування не завжди надійні. Недоліком таких приладів є:

- супутня неконтрольована генерація при коронному розряді озону та оксидів азоту, які за великих концентрацій шкідливі для здоров'я працюючих;
- неконтрольоване співвідношення концентрацій позитивних та негативних іонів мають негативний загальний результат.

Представлена модель належить до галузі цивільної безпеки, а саме нормалізації якості повітря виробничих та побутових приміщень за аероіонним складом. Біполярний іонізатор повітря для нормалізації якості повітря на виробництві – найбільш прийнятний пристрій, у якому іонізація відбувається за рахунок балоелектричного ефекту під впливом ультразвукових хвиль. За прототип було обрано ультразвуковий іонізатор повітря [4].

Реалізація поставленої мети досягається за рахунок прокачування повітря, іонізованого за рахунок балоелектричного ефекту на ультразвуковому випромінювачі, крізь конденсатор. В результаті зміни полярності і напруги на пластинах конденсатора регулюється кількість іонів кожної полярності на виході з нього.

Схема біполярного іонізатора повітря представлена на рис. 1



Рис.1. Схема біполярного іонізатора повітря:

1 – ультразвуковий генератор; 2 – пластина випромінювача; 3 – посуд для води; 4 – трубка для подачі води; 5 – вентилятор; 6 – конденсатор; 7 – ключ перемикачів; 8 – джерело постійної напруги; 9 – реостат.

Принцип дії іонізатора: від *ультразвукового генератора 1* сигнали подаються на *пластину випромінювача 2*. З *посуду 3* за допомоги *трубки-подачі 4* на поверхню випромінювача подається вода. За рахунок *балоелектричного ефекту* під впливом *ультразвукових коливань* відбувається іонізація молекул води які утворюють аероіони повітря. Іонізоване повітря *вентилятором 5* прокачується крізь *плаский (або циліндричний) конденсатор 6*. Одна пластина конденсатора заземлена, а на іншу подається напруга від *джерела постійної напруги 8*. Переважно, полярність аероіонів на виході з конденсатора регулюється перемиканням полярності батареї *ключем 7*. Кількість (концентрація) аероіонів реостатом регулюється **9**.

Ефективність випробувань: дослідження щодо випробування біполярного іонізатора довели його ефективність і урегульованість концентрацій аероіонів у відповідності до чинних санітарних норм [5, 6]. Суттєвою відмінністю від прототипу є те, що блоком регулювання полярності і кількості іонів є конденсатор зі змінною полярністю та регульованою напругою на пластинах.

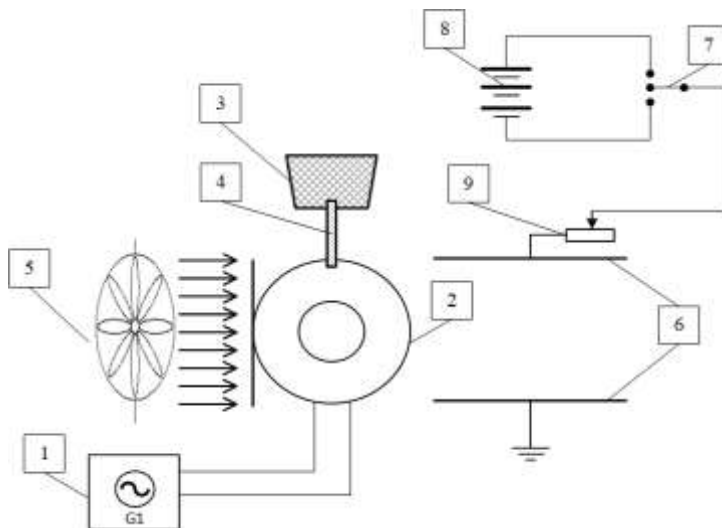
Висновки:

1. Проаналізовано сучасні методи та пристрої іонізації повітря встановлено недоліки підтримки аеропонного складу повітря.
2. Розроблено і досліджено біполярний іонізатор повітря - пристрій, який складається із *ультразвукового генератора та випромінювача*, на якому за рахунок *балоелектричного ефекту* відбувається іонізація води. Іони розсіюються *вентилятором*. Регулювання полярності і кількості іонів здійснюється *прокачкою іонізованого повітря крізь конденсатор зі змінною полярністю напругою на обкладинках*.

Література:

1. Патент RU №52384. Устройство ионизации воздуха. U1 МПК (2006) B65D 1/02, G09F 23/00/.

2. Патент RU № 2297855. Устройство и способ получения кластеров высокоэнергетических аэроионов кислорода / Ю.И. Бызов (RU), А.И. Самолдин (RU), В.Н. Суворов (RU); заявл. 05.08.2005; опубл. 27.04.2007.

3. Патент RU №2152901(13) С1, (51) МПК7 С01В13/11, А61L9/22, А61L2/02, А61N1/44. Объемный излучатель двузарядовых отрицательных аэроионов кислорода воздуха / А.И. Самолдин; заявитель и патентообладатель Научно-производственное предприятие «Катодная защита» №99105327/13. Заявл. 16.03.1999; опубл. 20.07.2000, Бюл. № 20.

4. Патент UA №116967. МПК: В01D 46/00, А61L 9/22, А61L 101/00. Пристрій для очищення та регенерації повітря / Бойчук Олег Володимирович. Заявл. 26.012.2016; опубл. 12.06.2017, Бюл. № 11.

5. Гігієнічна класифікація праці за показниками шкідливості та небезпечності факторів виробничого середовища, важкості та напруженості трудового процесу, затв. Наказом МОЗ від 08.04.2014 № 248.

6. ДНАОП 0.03-3.06-80. Санітарно-гігієнічні норми допустимих рівнів іонізації повітря виробничих та громадських приміщень № 2152-80.

Гончаренко Артем Вадимович

аспірант, асистент кафедри охорони праці та навколишнього середовища

Волошкіна Олена Семенівна

д.т.н., професор кафедри охорони праці та навколишнього середовища

Жукова Олена Григорівна

к.т.н., доцент кафедри охорони праці та навколишнього середовища

Київський національний університет будівництва і архітектури

**КОНЦЕПЦІЯ ФОРМУВАННЯ ІННОВАЦІЙНОЇ СИСТЕМИ
МОНІТОРИНГУ ЗАБРУДНЕННЯ АЕРОЗОЛЬНИМИ ЧАСТКАМИ
УРБАНІЗОВАНИХ ТЕРИТОРІЙ В УМОВАХ ГЛОБАЛЬНИХ
КЛІМАТИЧНИХ ЗМІН**

Розуміння формування концентрацій аерозоллю на міських територіях вимагає розгляду всіх факторів емісій, як антропогенних, так і природних, а

також факторів, які пов'язані з глобальними кліматичними змінами (надзвичайні ситуації природного та техногенного походження, лісові пожежі, суховії, спалювання сільськогосподарських відходів тощо).

Для кількісної оцінки та прогнозу змін аерозольного забруднення в глобальних математичних моделях останнім часом присвячено багато робіт закордонних авторів [1,2,3 та інш.]. Ці дослідження враховують як дані моніторингових досліджень атмосферного повітря з наземних та дистанційних джерел спостережень, так і існуючі на даний час математичні моделі формування і перенесення забруднень на великі відстані (для прикладу, модель EMAC). В роботі [4] автори на основі розгляду забруднення формування аерозольними частками міських територій в різних провінціях Китаю дійшли висновку, що ступінь забруднення атмосферного повітря урбанізованих територій знаходиться в прямій залежності від процесів вторинного перетворення як антропогенних, так і природних викидів. При цьому левову частку в забрудненні атмосферного повітря складають надзвичайні ситуації природного та антропогенного характеру (пожежі в екосистемах, спалювання сільськогосподарських відходів тощо). В приведених роботах підкреслюється недооцінка спалювання біомаси в моделях та важливість врахування цього компоненту. Що стосується забруднення аерозольними частками урбанізованих територій на регіональному та обласному рівнях, то на даний час існує потреба в оцінці вкладу природних емісій аерозолію в забруднення атмосферного повітря частками PM_{2,5} та менше. Вибір розміру часток в дослідженнях залежить від засобів моніторингових спостережень та ступеню впливу цих домішок в повітрі на стан здоров'я міського населення.

На рис.1 автори представили схему формування забруднення на міських територіях з врахуванням метеорологічних факторів та глобальних кліматичних змін.

Атмосферний пил спричиняє радіаційний виклик клімату прямим і непрямим впливом. Частинки пилу розсіюють короткохвильове

випромінювання Сонця назад у космос, що може посилити альbedo Землі. Непрямі ефекти виникають внаслідок попадання частинок пилу діючи як ядра конденсації хмар та можуть впливати на концентрацію крапель та відбивна здатність хмар, а тим самим впливати на опади в залежності від їх мінералогії та розчинності аерозольних часток.



Рис. 1. Схема формування забруднення на міських територіях

Для прийняття управлінських рішень щодо міського планування при будівництві та реконструкції місцевості повинні бути враховані всі впливові фактори, які визначають забруднення території міста. Концепція інноваційної моделі моніторингових спостережень повинна базуватися на взаємопов'язаних

наявних математичних моделях та статистичних залежностях і даних існуючих систем спостережень

Література:

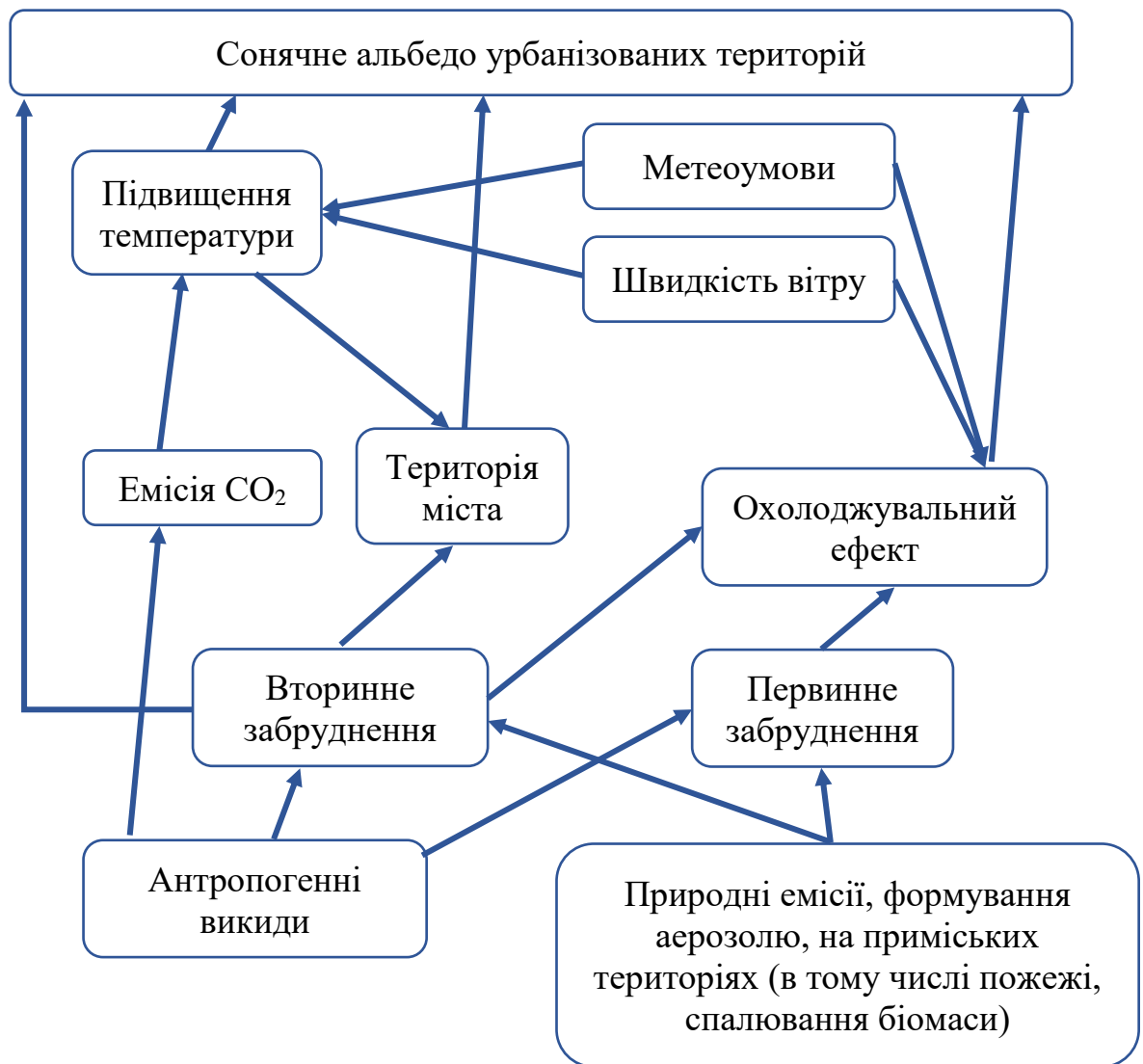
1. Dust–air pollution dynamics over the eastern Mediterranean. M. Abdelkader, S. Metzger, R.E. Mamouri, M. Astitha, L.Barrie, Z.Levin, and J. Lelieveld//Atmos. Chem. Phys., 15, 9173–9189, 2015

2. Distributions and regional budgets of aerosols and their precursors simulated with the EMAC chemistry-climate model. A. Pozzer, A. de Meij, K. J. Pringle, H. Tost, U. M. Doering, J. van Aardenne,**, and J. Lelieveld /Atmos. Chem. Phys., 12, 961–987, 2012

3. Photochemical Processing of Inorganic and Organic Species in the Canadian High Arctic Aerosols: Impact of Ammonium Cation, Transition Metals, and Dicarboxylic Acids before and after Polar Sunrise at Alert/Dharmendra Kumar Singh,Kimitaka Kawamura,Pingqing Fu,Hideki Kasukabe, Ayako Yanase,Leonard A. Barrie// *ACS Earth Space Chem.* 2021 Publication Date:August 27, 2021

4. Lidia Moravwska, Tong Zhu, Nairui Liu ect. The state of science on sever air pollution episodes: Quantitative and qualitative analysis./*Environmental International*, Volume 156, November 2021.

Кропатницька Яна Вікторівна

*студент 5 курсу, спеціальність 222 «Медицина»
Буковинський державний медичний університет*

Рева Тетяна Василівна

*Доцент, кандидат медичних наук
Буковинський державний медичний університет*

ЕКОЛОГІЯ (Екологічна безпека)

ПРОБЛЕМАТИКА УТИЛІЗАЦІЇ МЕДИЧНИХ ВІДХОДІВ

Існування людського суспільства безпосередньо пов'язане із використанням медичних препаратів. Стрімкий розвиток медицини зумовлює

зростання кількості фармацевтичних препаратів та одноразових медичних інструментів. В Україні щорічно утворюється 380-400 тис. тон медичних відходів, третина з яких – небезпечні. За роки незалежності України накопичено близько 30-40 млрд. тон відходів, які розміщуються на майже 7 тис. сміттєзвалищ і полігонів [1]. Лише 30% промислових відходів та 4% твердих побутових відходів (ТПВ) утилізуються.

Медичні відходи не можна віднести до побутових, оскільки вони можуть бути джерелом розповсюдження інфекцій. Крім того, вони містять залишки антибіотиків, інгібіторів реплікації та інших 149 токсичних препаратів, а також радіоактивні речовини, що вкрай негативно впливають на здоров'я населення та навколишнє природне середовище. Медичні відходи складають лише 1-5 % від загальної кількості відходів, але вони як правило вважаються найнебезпечнішими. Саме тому дане питання є актуальним.

Законодавством України не передбачений чіткий інструктаж щодо утилізації відходів фармацевтичних підприємств та медичних відходів (МВ), що утворюються у побуті. Тому громадяни України вимушені діяти на власний розсуд. Таким чином протерміновані препарати опиняються в смітниках та каналізаціях, що є не допустимим. Адже речовини, що входять до складу рештків препаратів та медичних інструментів, можуть викликати деякі форми раку, СНІД, вірусні гепатити, черевний тиф, менінгіт, отруєння, травматизація та смерть. Всесвітня організація охорони здоров'я відносить МВ до групи небезпечних і рекомендує створення спеціальних служб для їх переробки [2].

Подальше ігнорування даної проблеми піддає нас численним ризикам:

1. Інфекційний ризик. Одноразові медичні інструменти та засоби гігієни є резервуаром потенційно небезпечних рідин та мікроорганізмів, які здатні викликати: ВІЛ, гепатит В, С, Д, герпес, аденовірусні інфекції, грип, парагрип, епідемічний паротит, кір, гнійно-септичні інфекції. А порушення зберігання та утилізації анатомічних рештків зумовлюють значні ризики інфікування тварин, а як наслідок і населення. Закопування МВ спричиняє

забруднення ґрунту, поширюючи ризик зараження фекально-оральним шляхом.

2. **Хімічний ризик.** Хімічно-активні речовини, що входять до складу лікарських, дезінфекційних та стерилізаційних засобів є небезпечними агентами, здатними викликати отруєння, як тварин так і людей. Найбільшу небезпеку несуть антибіотики та цитотоксичні ліки, які потрапляють до стічних вод каналізаційної системи, через необізнаність громадян та відсутності доступних пунктів збору.

3. **Радіаційні ризики.** Радіаційні ризики відходів закладів охорони здоров'я зумовлені двома факторами: експозиція іонізуючим випромінюванням від зовнішнього джерела (наприклад, звалища радіоактивних відходів або звалища ТПВ, куди були викинуті медичні відходи, забруднені використаними радіоактивними речовинами) та внутрішнє опромінення у разі потрапляння радіонуклідів до організму [3].

4. **Глобальні ризики.** Провокують екологічну катастрофу в майбутньому. До них відносять спалювання медичних рештків під відкритим небом, при цьому елементи згоряння поширюються на сотні кілометрів. Спалювання матеріалів, які містять хлор, утворюють діоксини та фурани, які є людськими канцерогенами. Горіння матеріалів із високим вмістом металів (зокрема свинцю, ртуті та кадмію) може призводити до поширення токсичних речовин. Діоксини, фурани та метали є стійкими та біоаккумулятивними речовинами у навколишньому середовищі. Тому матеріали, що містять хлор, не можна спалювати у побутових чи напівпобутових умовах. Лише сучасні сміттєспалювальні печі, які функціонують за температури 850-1100°C, відповідають міжнародним нормам утилізації для викидів діоксинів і фуранів. Таких печей в Україні обмаль [4].

Медичні установи стикаються з широким спектром практичних відходів під час обробки та зберігання. До них належать: обмеженість площі процедурних кабінетів та палат; відсутність чіткого розуміння норм утилізації

відсутність ліфтів для безпечного переміщення відходів приміщеннями медичного закладу, брак спеціалізованих приміщень сучасного типу для зберігання інфекційних відходів, відсутність адекватної вентиляції в місцях зберігання, відсутність холодильників низьких температур для відходів, обмежений бюджет на придбання високоякісного обладнання для утилізації рештків.

Єдиним перспективним шляхом подолання цих проблем є впровадження Національної стратегії управління відходами в Україні до 2030 року. Це – перший стратегічний документ державного рівня, який визначає політику управління всіма видами відходів до 2030 року [5]. Стратегія визначає головні напрями державного регулювання у сфері поводження з відходами в найближчі десятиліття з урахуванням європейських підходів із питань управління відходами, що ґрунтуються на положеннях Директив ЄС.

Отже, в Україні питання утилізації досі становить небезпеку для населення. Фактично більшість областей не має змоги переробляти належним чином МВ. Сума, що передбачена бюджетом недостатня для закупівлі спеціалізованих контейнерів, пакетів та сміттєспалювальних печей.

Література:

1. Сафранов Т.А. Проблема класифікації медичних відходів і поводження з ними в Україні/ Т.А. Сафранов, Т.П. Шаніна, Т.І. Панченко// Вісник Одеського державного екологічного університету. – 2015. – № 19. – С. 6-11
2. Про відходи та скасування окремих Директив: Рамкова директива №2008/98/ЄС Європейського парламенту та Ради від 19 листопада 2008 р.
3. Салманов Айдин. Медичні відходи: рекомендації ВООЗ/ Айдин Салманов// Журнал головної медичної сестри. – 2015. – № 4 – С. 16–17.
4. Рамкові вимоги до соціально-екологічного менеджменту. Міністерство охорони здоров'я України Київ, квітень 2020. - С.24-35.
5. Hushchuk I.V. Pravove rehuliuвання ta formuvannia stratehii upravlinnia medychnymy vidkhodamy [Legal regulation and formation of strategy of

management of medical waste]/ Zbirka materialiv Natsionalnoho forumu "Povodzhennia z vidkhodamy v Ukraini: zakonodavstvo, ekonomika, tekhnolohii" – Collection of Materials of the National Forum on Waste Management in Ukraine: Legislation, Economics, Technologies. 2016. P. 20-22.

Семерня Оксана Миколаївна

*доктор педагогічних наук, доцент, доцент кафедри екології
Кам'янець-Подільський національний університет імені Івана Огієнка*

Любинський Олександр Іванович

*доктор сільськогосподарських наук, професор, завідувач кафедри
екології Кам'янець-Подільський національний університет імені Івана Огієнка*

Федорчук Іван Вікторович

*кандидат біологічних наук, доцент, доцент кафедри екології
Кам'янець-Подільський національний університет імені Івана Огієнка*

Гордій Наталія Михайлівна

*кандидат біологічних наук, старший викладач кафедри екології
Кам'янець-Подільський національний університет імені Івана Огієнка*

Тютюнник Оксана Сергіївна

*кандидат сільськогосподарських наук, старший викладач кафедри
екології Кам'янець-Подільський національний університет імені Івана Огієнка*

ЕКОЛОГІЯ (Інтегроване управління природокористуванням)

**ТЕХНОЛОГІЇ В ГІДРОЕКОЛОГІЇ: ВОДОПОСТАЧАННЯ,
ВОДОВІДВЕДЕННЯ ТА ПОЛІПШЕННЯ ЯКОСТІ ВОДИ**

У сучасній екології зустрічаються нові підходи впровадження цифрових і інтегрованих галузей науки та техніки. У нашій державі провідне місце в новій екології займає водопостачання, водовідведення. І як спадок від радянського союзу маємо глобальні проблеми з цими процесами гідравліки. Із стрімкою євроінтеграцією України ми переглядаємо й норми якості води, яка є небезпечною для вживання на сьогодні, без додаткового очищення на виході з водовідвідного крану, у кожному місті країни.

Звичайно, у всьому світі вода відіграє найактуальніше місце в житті. Люди й інші живі істоти складаються з 80-90 %% води. І це є головною

особливістю біологічного життя. Проблеми в гідроекології та в гідравліці стосуються кожного, у тій чи іншій мірі.

Актуальними питання дослідження гідроекології, агрогідроекології, у різних суміжних галузях займалися і займаються вчені дослідники, як-от: [1-10].

Розглянемо рисунок 1 і проаналізуємо, які сучасні технології доступні нашій країні на тепер.



Рис.1. Різні види технологій в гідро екології

Розглядаючи і аналізуючи даний рисунок, спрямовуємо увагу читача на відсутність «стрілок»: взаємозв'язків між технологіями в гідроекології. Відсутність таких «стрілок» указує на ймовірність випадкових зв'язків і кореляцій між цими технологіями. Апроксимація такої події реалізує впровадження нових підходів євроінтеграції України в сферах гідрології та гідравліки.

Отже, єдино вірного правильного підходу запровадження технологій у гідроекології не вдається використати та впровадити. Маємо справу з інтегрованим управлінням природокористування в гідрології, зокрема, водопостачання, водовідведення та поліпшення якості води в Україні.

Література:

1. Chorny, S.; Pismenniy, O. Wind Erosion Resistance of Steppe Soils of Ukraine. *Agric. sci. pract.* 2014, 1, 43-49.
2. Dubrovna, O.; Priadkina, G.; Mykhalska, S.; Komisarenko, A. Water Deficiency Tolerance of Genetically Modified Common Wheat Cv. Zymoyarka, Containing a Heterologous Ornithine- δ -Aminotransferase Gene. *Agric. sci. pract.* 2021, 8, 14-28.
3. Furdychko O.; Demyanyuk O. The Importance of Agroecology in the Process of Well-Balanced Agrosphere Formation. *Agric. sci. pract.* 2015, 2, 23-29.
4. Kachmar, O.; Vavrynovych, O.; Dubytska, A.; Ivaniuk, V. Formation of Erosion Resistance of Gray Forest Soils in the Conditions of Carpathian Region. *Agric. sci. pract.* 2018, 5, 47-53.
5. Kozachenko, O. The Project of the Bioenergetic Agroecosystems Science Park. *Agric. sci. pract.* 2014, 1, 50-56.
6. Lyoshyna, L.; Tarasyuk, O.; Bulko, O.; Rogalsky, S.; Kamenieva, T.; Kuchuk, M. Effect of Polymeric Biocide Polyhexamethylene Guanidine Hydrochloride on Morpho-Physiological and Biochemical Parameters of Wheat Seedlings under Copper Stress. *Agric. sci. pract.* 2020, 7, 49-58.
7. Veretsun, A.; Stegnyy, B.; Rula, O.; Bolotin, V.; Stegnyy, A.; Gerilovych, A.; Muzyka, D. Molecular and Genetic Characterization of Avian Laryngotracheitis Virus Isolates Obtained in Ukraine. *Agric. sci. pract.* 2021, 8, 37-46.
8. Zhukorskiy, O.; Gulay, O.; Gulay, V.; Tkachuk, N. Changes in the Population Density of Pathogenic Microorganisms in Response to the Allelopathic Effect of *Thypha Latifolia*. *Agric. sci. pract.* 2014, 1, 31-36.
9. Zhukorskiy, O.; Hulay, O. Experimental Study of the Impact of *Alisma Plantago-Aquatica* Secretions on Pathogenic Bacteria. *Agric. sci. pract.* 2014, 1, 3-7.
10. Подільські читання. Екологія, охорона довкілля, збереження біотичного та ландшафтного різноманіття: наука, освіта, практика: зб.

матеріалів Міжнар. наук.-практ. конф. (10–12 жовтня 2019 р., Хмельницький) / за заг. ред. Г.А. Білецької. Хмельницький: ХНУ, 2019. 262 с.

Блінова Карина Дмитрівна
студентка 3 курсу, спеціальність 242 «Туризм»
Національний університет «Запорізька політехніка»
ЕКОЛОГІЯ (Екологічна безпека)

БЕЗПЕКА ПРИРОДНИХ КОМПЛЕКСІВ

Формування правових засад використання й охорони територій та об'єктів природно-заповідного фонду є надзвичайно актуальним питанням оскільки підтримці екологічної рівноваги й забезпеченню екологічної безпеки поряд зі збалансованим і невиснажливим природокористуванням сприяють території та об'єкти, які мають особливу природоохоронну, наукову, естетичну, рекреаційну та іншу цінність, виключені з активного господарського використання, і щодо них встановлено особливий режим використання й охорони. Природа є першоджерелом життя і діяльності людини, внаслідок чого охорона природи є найважливішим, зафіксованим на конституційному рівні обов'язком людини і громадянина. Виходячи зі складності й багатоплановості структурних і функціональних зв'язків, якими представлено довкілля, природу розглядають як комплексний об'єкт правової охорони.

Природний комплекс – система окремих природних об'єктів у їх екологічних взаємозв'язках. Природними комплексами є природа в цілому (довкілля), урочища, ландшафти, екосистеми, біогеоценози тощо.

Найбільшим природним комплексом є географічна оболонка. В її межах виділяють менші природні комплекси – материки та океани. Всередині материків і океанів виділяють менші природні комплекси – природні зони (наприклад, пустеля Сахара на материку Африка).

Розрізняють природні комплекси рівнинного, лісолучного, передгірного, гірського типів [1]. Міжнародними об'єктами охорони навколишнього природного середовища є повітряний басейн, космос, Світовий океан, Антарктида, річки, природні ресурси, що діляться. У світовому механізмі охорони навколишнього природного середовища координаційна роль належить міжнародному праву. Координація здійснюється через діяльність і рішення міжнародних організацій: ЮНЕП, ЮНЕСКО, ВООЗ, МАГАТЕ, МСОП, ФАО, ММО (Міжнародна морська організація), ВМО (Всесвітня метеорологічна організація), ЮНДРО (бюро з надання допомоги у випадку стихійного лиха) [2].

У зв'язку з особливою цінністю й важливістю територій та об'єктів природно-заповідного фонду України він охороняється як національне багатство, щодо нього встановлено особливий режим використання, охорони та відтворення. Фонд розглядається як складова частина світової системи природних територій та об'єктів, що перебувають під особливою охороною.

Землі природно-заповідного фонду – це ділянки суші і водного простору з природними комплексами та об'єктами, що мають особливу природоохоронну, екологічну, наукову, естетичну, рекреаційну та іншу цінність, яким відповідно до закону надано статус територій та об'єктів природно-заповідного фонду. Землі природно-заповідного фонду України, а також землі територій та об'єктів, що мають особливу екологічну, наукову, естетичну, господарську цінність і є об'єктами комплексної охорони, належать до земель природно-заповідного фонду та іншого природоохоронного або історико-культурного призначення. На землях природно-заповідного фонду та іншого природоохоронного або історико-культурного призначення забороняється будь-яка діяльність, яка негативно впливає або може негативно впливати на стан природних та історико-культурних комплексів та об'єктів чи перешкоджає їх використанню за цільовим призначенням. Площа природно-заповідного фонду України становить понад 2,715 млн га, тобто майже 4,5%

території нашої держави. Під особливою охороною перебувають майже 7040 територій та об'єктів [1].

Зміна пріоритетів правової охорони природи, тобто поступовий перехід від охорони конкретних територій та об'єктів природнозаповідного фонду до охорони й збереження біорізноманіття відбувається шляхом формування екологічної мережі України як складової Всеєвропейської екологічної мережі. Відповідно до рекомендацій Всеєвропейської стратегії збереження біологічного та ландшафтного різноманіття (1995 р.) формується Всеєвропейська екологічна мережа як єдина просторова система територій країн Європи з природним або частково зміненим станом ландшафтів. Європейська екомережа включає: природні ядра (осередки) для збереження екосистем, середовищ існування, видів і ландшафтів європейського значення; екокоридори або перехідні зони для забезпечення взаємозв'язків між природними екосистемами – елементи дефрагментації природних масивів і міграційні шляхи водночас; відновлювальні райони, де є потреба у відновленні порушених елементів екосистем, середовищ існування й ландшафтів, або повне відновлення деяких районів; буферні зони, які сприяють зміцненню мережі та її захисту від впливу негативних зовнішніх чинників.

На сучасному етапі охорона природи в Україні є питанням політичної ваги й одним з першочергових її завдань є створення мережі природнозаповідних територій різних категорій, серед яких провідне місце мають займати національні природні парки. Згідно з визначенням Закону України «Про природнозаповідний фонд України», національні природні парки є природоохоронними, рекреаційними, культурно-освітніми, науководослідними установами загальнодержавного значення, що створюються з метою збереження, відтворення і ефективного використання природних комплексів та об'єктів, які мають особливу природоохоронну, оздоровчу, історико-культурну, наукову, освітню та естетичну цінність.

Вимоги щодо охорони природних комплексів та об'єктів природних заповідників: на території природних заповідників забороняється будь-яка господарська та інша діяльність, що суперечить цільовому призначенню заповідника, порушує природний розвиток процесів та явищ або створює загрозу шкідливого впливу на його природні комплекси та об'єкти [2].

Забезпечення правової охорони довкілля, окремих природних ресурсів та їх комплексів, сприяння сталому розвитку та гарантування екологічної безпеки як частини національної безпеки держави та світу в цілому – все це є на сьогодні найактуальніші та найболючіші теми світової спільноти. Зазначена проблематика стає дедалі гострою та нагальною з урахуванням викликів сьогодення, що постали перед людством. Саме об'єднання зусиль у вирішенні цих задач, міжнародна співпраця, а також використання передового досвіду мають стати головними напрямками екологічної політики світового співтовариства [3].

Формування й функціонування природнозаповідного фонду, а також подальший розвиток заповідної справи в Україні повинні бути забезпечені шляхом збільшення площі територій і об'єктів природно-заповідного фонду, оскільки відсоток заповідності є важливим екологічним показником збереження територій та об'єктів, які мають особливу природоохоронну, наукову, естетичну, рекреаційну та іншу цінність. Саме тому група об'єктів і територій природно-заповідного фонду набуває статусу заповідності, кордони таких об'єктів і територій оптимізуються як гарантія покращення умов для збереження біологічного й ландшафтного різноманіття.

Література:

1. Природний комплекс: навч.-метод. посіб./ уклад. О.О. Остапішина. – Херсон: ПП Вишемирський В.С., 2013. – С. 147.
2. Заповідна справа: навч. посіб./ В.А. Андронов, Є.О. Варивода, Г.В. Тітенко. – Х.: НУЦЗУ, 2013. – 204 с.

3. Правовий режим природнозаповідного фонду. URL: https://onua.edu.ua/downloads/magistratura/anotacii_magistr/pogrebna-l-m.pdf (дата звернення: 23.09.2021)

Керівник: Мамотенко Д. Ю., кандидат економічних наук, доцент, доцент кафедри туристичного, готельного та ресторанного бізнесу, Національний університет «Запорізька політехніка»

Матіс Євгенія Олегівна
аспірант, спеціальність 183 Технології захисту навколишнього середовища Харківський національний університет будівництва та архітектури
ЕКОЛОГІЯ (Екологічна безпека)

МЕТОДИ З ОЦІНКИ СТАЛОСТІ ПРОМИСЛОВИХ ПІДПРИЄМСТВ

Для проведення оцінки екологічності продукції є багато інструментів, які враховують екологічні аспекти і ті що безпосередньо пов'язані з процесом розробки продукту. Кожен метод має певні переваги і недоліки, що стосуються їх характеристик. Концепція ППР (потрійного практичного результату) - це концепція сталого розвитку підприємств, що складається з трьох частин: екологічної, соціальної та економічної.

Зворотна логістика. Згідно Сантосу, зворотна логістика зводиться до чотирьох основних функцій: (1) контроль потоку матеріалів та потоку інформації від точки споживання до джерела; (2) переміщення товарів у напрямку: споживач - виробник; (3) пошук найкращого використання ресурсів; і (4) безпека утилізації використаних продуктів. Основною метою зворотної логістики є зниження рівня забруднення навколишнього середовища і відходів виробництва, а також повторне використання та утилізація продуктів. Рециклінг товарів полягає у відновленні, переробці, продажі складових продукції [1].

Від колиски до колиски: основною ідеєю методу є те, що відходи є

сировиною, на протипагу традиційному погляду «від колиски до могили». Принцип регенеративного дизайну - це незалежна система сертифікації, яка оцінює безпеку продукції, базуючись на матеріалах і виробничих технологіях, використаних в її створенні. Ця система була заснована Вільямом Макдоноу і Майклом Бронгартом, які активно працювали в якості її засновника і хіміка відповідно [2]. Відповідно до підходу проектування від колиски до колиски продукти, після використання яких матеріали (продукт або вміст упаковки) надходять в біосферу, вважаються «споживчими товарами». Матеріали, відновлені після використання, можуть вважатися «сервісними продуктами». Підхід «від колиски до колиски» заснований на переході від «менш поганого» до «більш хорошого». Вимоги сертифікації концепції «Від колиски до колиски» стимулюють економію природних ресурсів, скорочення відходів і розробку безпечних матеріалів для виробництва товарів. Це сприяє збереженню природних ресурсів і мінімізує екологічний вплив від виробництва. Завдяки заміщенню токсичних речовин їх нетоксичними альтернативами концепція «Від колиски до колиски» створює численні екологічні переваги. [3].

Дизайн для навколишнього середовища (DFE): згідно Фікселу, це «систематичний розгляд проектних характеристик зниження впливу на навколишнє середовище, здоров'я, збільшення рівня безпеки і стабільності протягом всього життєвого циклу продукту» [4]. DFE є інструментом промислової екології, використовується для оцінки життєвого циклу продукту, щоб знизити вплив на навколишнє середовище продукту, процеси або послуги, де вплив розглядається на основі оцінки життєвого циклу.

Еко-дизайн: Россі і співавтори стверджують, що відповідно до ISO 2011, екодизайн є підходом, який враховує і інтегрує екологічні аспекти в процес розробки продукту за допомогою застосування стратегій, спрямованих на зниження негативного впливу на навколишнє середовище на етапах життєвого циклу продукту. Він розглядає функції продукту, надає оцінку екологічної безпеки, продуктивності, вартості, прийнятності ризику, якості продукції [5].

Розгортання функції якості для навколишнього середовища (QFDE) є гнучким методом прийняття рішень, що використовується в розробці товарів або послуг. QFDE може допомогти організації зосередити увагу на найважливіші характеристики нових або існуючих товарів або послуг з точки зору окремого клієнта, сегмента ринку, компанії, або технології розвитку. Результатами застосування методики є зрозумілі схеми та матриці, які можуть бути повторно використані для майбутніх товарів або послуг [6].

Стале картування потоку створення цінності (Sus-VSM) - це інструмент попереднього аналізу для оцінки стійких показників економічних, екологічних та соціальних аспектів у виробництві. Метрики для оцінки ефективності сталого виробництва вивчаються для визначення основних показників і критеріїв, які повинні бути включені в список цінностей (метод бережливого виробництва для виявлення відходів, аналізу поточного стану і проектування бажаного виробництва), сприяння сталому виробництву цього продукту і послідовної реалізації безперервної роботи [7].

Метод аналізу стійких значень - це інструмент якісного аналізу, який дозволяє проводити глибинну оцінку системи. Основна мета цього інструменту - визначити можливості створення стійкої цінності протягом життєвого циклу системи «продукт-сервіс». У цьому контексті розробка інструменту допомагає виробничим компаніям інтегрувати стійкість в розвиток системи «продукти-послуги», а також допомагає дослідникам зрозуміти проблеми та основні фактори цього процесу [8].

Система збалансованих показників стійкості заснована на системі показників, запропонованій Капланом і Нортон, але з урахуванням екологічних і соціальних аспектів в стратегіях компанії [9]. Перевагами застосування системи збалансованих показників в діяльності підприємств промисловості є: (1) BSC вводить в рамках одного звіту багато розрізнених елементів, що визначають конкурентоспроможність підприємства; орієнтацію на споживачів, скорочення термінів реакції на їхні запити, підвищення якості,

зменшення часу, необхідного для початку виробництва нового продукту, управління з метою досягнення довгострокових результатів; (2) збалансована оцінка запобігає субоптимізації. Вимагаючи від керівників підприємства брати до уваги весь набір важливих операційних показників, система дозволяє побачити, чи не досягається поліпшення в одній області за рахунок втрат в іншій. Найбільший інтерес представляє оцінка діяльності підприємства з урахуванням взаємодії екологічних, фінансових і соціальних показників.

Відповідно до задач сталого розвитку, для всебічної оцінки екологічності промислових підприємств на об'єкти природного середовища (атмосферне повітря, ґрунт, водні об'єкти) і здоров'я населення доцільно використовувати метод ризик-оцінки. Аналіз екологічних ризиків надає характеристику небезпек, узагальнену якісну і кількісну інформацію про рівні та наслідки дії шкідливих і небезпечних факторів впливу та визначення імовірності наслідків для попередження розвитку несприятливих ефектів для обґрунтування управлінських рішень щодо зменшення рівня ризику. Процедура оцінки екологічних ризиків визначається за трьома етапами: ідентифікація небезпек, оцінка ризику впливів і характеристика ризику. Ризик-аналіз згідно концепції ППР розглядається у трьох аспектах: економічному (визначається оцінкою рівня техногенного навантаження на НС у вигляді екологічних збитків) , соціальному (полягає у дослідженні дії негативних факторів на стійкість промислових підприємств, рівень здоров'я населення) і екологічному (визначається як імовірнісна характеристика реалізації настання або відсутності негативного впливу техногенних факторів на компоненти НПС і здоров'я населення).

Таким чином, розглянуті методи відповідають концепції ППР і можуть бути використані при проведенні комплексної оцінки екологічності підприємства та/або продукції з урахуванням екологічних, економічних та соціальних складових.

Література:

1. dos Santos FYSRGMMR (2010) A logística reversa e a sustentabilidade empresarial. XIII Semead - Semin em Adm:1–17
2. McDonough W., Braungart M. (2002) Remarking the way we make things: cradle to cradle. New York: North Point Press.
3. Toxopeus M.E., De Koeijer BLA, Meij AGGH (2015) Cradle to cradle: effective vision vs. efficient practice? Procedia CIRP 29:384–389. <https://doi.org/10.1016/j.procir.2015.02.068>
4. Fiksel J. (1995) Design for environment: creating eco-efficient products and processes. New York: McGraw-Hill
5. Rossi M., Germani M., Zamagni A. (2016) Review of ecodesign methods and tools. Barriers and strategies for an effective implementation in industrial companies. J Clean Prod 129:361–373. <https://doi.org/10.1016/j.jclepro.2016.04.051>
6. Masui K., Sakao T., Kobayashi M., Inaba A. (2003) Applying quality function deployment to environmentally conscious design. Int J Qual Reliab Manag 20:90–106. <https://doi.org/10.1108/02656710310453836>
7. Faulkner W., Badurdeen F. (2014) Sustainable value stream mapping (Sus-VSM): methodology to visualize and assess manufacturing sustainability performance. J Clean Prod 85:8–18. <https://doi.org/10.1016/j.jclepro.2014.05.042>
8. Yang M., Vladimirova D., Rana P., Evans S. (2014) Sustainable value analysis tool for value creation. Asian J Manag Sci Appl 1:312–332. <https://doi.org/10.1504/AJMSA.2014.070649>
9. Kaplan R.S., Norton D.P. (1992) The balanced scorecard –measures that drive performance. Harvard Bus Rev70:71 00178012

Керівник: Крот О.П., доктор технічних наук, доцент кафедри безпеки життєдіяльності та інженерної екології, ХНУБА

Непша Ольга Миколаївна
студентка I курсу магістратури
спеціальності 014.07 Середня освіта (Географія)
Мелітопольський державний педагогічний університет імені Богдана
Хмельницького
ЕКОЛОГІЯ (Охорона природних комплексів)

БІОСФЕРНИЙ ЗАПОВІДНИК «АСКАНІЯ НОВА»: ІСТОРІЯ СТВОРЕННЯ ТА СУЧАСНИЙ СТАН ФУНКЦІОНУВАННЯ

Серед заповідних об'єктів України біосферний заповідник «Асканія-Нова» займає особливе місце, так як історія заповідання його території нараховує більше 120 років.

З кінця XIX ст. Фрідріх Едуардович Фальц-Фейн в економії «Асканія-Нова» серед пасовищ почав створювати захисні ділянки. Перші його спроби (1883, 1888 роки) виявилися невдалими, оскільки відведені під заповідання землі потрапляли у смугу доріг Чумацького шляху, що на той час проходили через Асканію-Нова. У 1898 році Ф. Фальц-Фейн закладає нову заповідну ділянку площею 520 десятин. Саме вона стала праядром нинішнього біосферного заповідника, 120-й ювілей якого відзначався в 2018 році [1,5].

З 1 квітня 1919 року Декретом Ради Народних Комісарів УРСР «Асканія-Нова» була проголошена Народним заповідним парком, в лютому 1921 р. на цих землях створюється перший державний степовий заповідник «Чаплі» імені тов. Раковського. У роки Другої світової війни частина тварин зоопарку була вивезена до Німеччини, а племінні стада тварин інституту „Асканія-Нова” були евакуйовані на Кавказ. Завдяки надзусиллям співробітників інституту вдалось врятувати племінний потенціал. У 1947 року було урочисто відзначено 25-ти річний ювілей заповідника та інституту «Асканія-Нова» [5]. У грудні 1984 р. заповідник на VIII сесії Бюро Міжнародної координаційної ради з програми ЮНЕСКО «Людина та біосфера» був включений до міжнародної мережі біосферних резерватів (Сертифікат ЮНЕСКО від 15 лютого 1985 р.). Указом Президента України від 26 листопада 1993 № 563 йому надано статус

біосферного заповідника [4], а постановою Кабінету Міністрів України від 2 квітня 1994 р. № 213 визначено сучасну назву – «Біосферний заповідний «Асканія-Нова» імені Ф.Е. Фальц-Фейна» [1].

На сьогодні «Асканія-Нова» це природоохоронна науково-дослідна установа загальнодержавного і міжнародного значення, перед якою стоять завдання збереження генофонду та природних біотопів типчаково-ковилового степу, вивчення динаміки природної та трансформованої степових екосистем; збереження, вивчення, відтворення і поповнення в штучних умовах колекцій видів дерев, чагарників та квітково-декоративних рослин, особливо рідкісних та зникаючих; збереження, збагачення та вивчення генофонду тварин з колекції зоологічного парку, розробка технологій їх утримання та розведення, ренатуралізації аборигенних видів.

Загальна площа заповідника становить 33307,6 га. Згідно з функціональним зонуванням його території, площа заповідної зони становить 11054 га, буферної зона – 6895,6 га, зони антропогенних ландшафтів – 15358,0 га. До його землекористування входять: цілинний степ і перелоги (11054,0 га), дендрологічний парк (196,6 га) та зоопарк (61,6 га). Решта території – суходільні та поливні землі господарств Інституту тваринництва степових районів «Асканія-Нова», фермерські господарства і населені пункти [1].

За фізико-географічним районуванням територія заповідника «Асканія-Нова» відноситься до Причорноморсько-Приазовського південностепового краю південно-степової підзони Степової зони. За схемою геоботанічного районування рослинність заповідника репрезентує Чаплинсько-Якимівсько-Приазовський округ Приазовсько-Чорноморської степової підпровінції Причорноморської (Понтичної) степової провінції Європейсько-Азіатської степової області.

Клімат території помірно континентальний із жарким посушливим літом та м'якою нестійкою зимою. Середньорічна температура повітря становить +9,5°C (мінімум – -32°C, максимум – +40,3°C). Середньорічна сума опадів –

майже 400 мм з мінімумом 164 мм (1943 рік) та максимумом 703 мм (1997 рік). Рівнинний рельєф сприяє швидкому поширенню як холодних, так і теплих повітряних мас [2].

Основні території цілинного степу розташовані в центрі сухої безстічної рівнини, де зовсім немає природних водотоків. Лише навесні після танення снігу та під час сильних дощів у вибалках утворюються тимчасові струмки, які несуть воду до подових блюдць.

Особливістю околиць «Асканії-Нова» є глибоке залягання підземних вод. Перший водоносний горизонт знаходиться на глибині від 18 до 30 м, наступний (артезіанський) – у понтичних пористих вапняках на глибині 45 м і більше. За жорстких посушливих кліматичних умов, сезонного розвитку рослинності на лесах, своєрідного впливу степової фауни сформувались південні чорноземи й темно-каштанові ґрунти, які є найпоширенішими на суходолах. У подових западинах трапляються глейо-солоді та інші варіанти лучних ґрунтів [2].

Заповідник забезпечує збереження єдиної в Європі ділянки типчаково-ковилового степу з переважаючою рослинністю дернових злаків. Ценотична різноманітність представлена: степами, у яких відмічено 152 асоціації, що входять до 11 формацій, солончаками – відповідно 15 асоціацій і 14 формацій, луками – 40 і 12, прибережно-водною і водною рослинністю – 4 і 4, болотами – 2 і 2, чагарниками – 2 і 2. Структуру рослинності складають справжні, лучні і чагарникові степи, справжні, остепнені і болотисті луки. До Зеленої книги України занесено 1 чагарникову і 3 степові асоціації. Флора заповідника нараховує 1316 видів судинних рослин (із них у заповідному степу – 515 видів), мохоподібних – 57, лишайників – 55, водоростей – 285, а грибів – 388 видів [].

Загальна кількість видів природної фауни у заповіднику становить 1873 види, з них 67 видів ссавців, 272 – птахів, 5 – плазунів, 4 – земноводних, 8 – риб, 14 – молюсків, 1109 – комах, 9 – багатоніжок, 186 – павукоподібних, 10 – ракоподібних [1,2].

До Червоної книги України віднесено 30 видів флори, з них 4 види лишайників, 4 – мікобіоти та 73 види фауни, до Європейського червоного списку – 12 видів флори і 16 – фауни, до списків видів, що охороняються Бернською конвенцією – 203 види фауни і 3 – флори. [1,2]

Особливо велике значення має територія заповідника для збереження мігруючих видів птахів. Щорічно тут збираються величезні зграї сірих журавлів (9-15 тис. особин), сірих (5-10 тис.) і білолобих гусей (20-500 тис.), десятки тисяч крижнів і інших видів [1].

Сучасний дендрологічний парк складається з двох частин: старої, закладеної у 1885-1902 роках та нової – з насадженнями 20-30-річного віку. Колекційний фонд дендропарку становить 1647 видів, форм і сортів деревних та квітково-декоративних рослин з 56 родин (з них 1087 інтродукованих видів). Тут культивується майже 90 видів реліктових, рідкісних та зникаючих рослин, з них 68 занесено до Червоної книги України, 3 – перебувають під міжнародною охороною [1].

Зоопарк «Асканія-Нова» (акліматизаційний зоопарк тут було засновано ще у 1874 році) за масштабами утримання тварин у напіввільних умовах, технологіями акліматизації, реакліматизації немає рівних собі серед країн південно-східної Європи є одним з найкращий у світі. Його спеціалізація – розведення і вивчення біології копитних тварин степів, саван, пустель і гірських районів, навколоводних птахів та рідкісних птахів степової зони. У зоопарку утримуються 114 видів тварин, у тому числі 15 аборигенних і 99 екзотичних, серед яких багато рідкісних та таких, що перебувають під загрозою зникнення. Деякі з цих видів – журавель степовий та сірий, орел степовий та огар розмножуються в умовах зоопарку [1].

Біосферний заповідник «Асканія-Нова» – найбільший еколого-освітній центр на півдні України. Щорічно його відвідують близько 68 тис. осіб. Крім відвідання дендропарку і зоопарку відвідувачам пропонуються екскурсії по

спеціальних маршрутах та екологічних стежках, прокладених територією біосферного заповідника.

Література:

1. Біосферний заповідник «Асканія Нова». URL: <https://ukrainaincognita.com/pryrodno-zapovidnyi-fond/biosfernyi-zapovidnyk-askaniya-nova> (дата звернення: 04.10.2021)
2. Географія Херсонщини : навч. посібник / Пилипенко І.О., Мальчикова Д.С., Єрмакова С.Л., Руденко М.М. та ін. Херсон: ПП Вишемирський В.С., 2007. 221 с.
3. Заповідники і національні природні парки України. К.: Вища школа, 1999. 230 с.
4. Указ Президента України «Про біосферні заповідники в Україні» від 26 листопада 1993 № 563. URL: <https://zakon.rada.gov.ua/laws/show/563/93#Text> (дата звернення: 04.10.2021)
5. Шклярчук Н. Відомі незнайомці: творець заповідної Асканії Фрідріх Фальц-Фейн. URL: <https://suspihne.media/166788-vidomi-neznajomci-tvorec-zapovidnoi-askanii-fridrih-falc-fejn/> (дата звернення: 04.10.2021)

***Керівник:** Сажнев М.Л. – кандидат географічних наук, доцент,
доцент кафедри фізичної географії і геології*

Ткачук Анастасія Володимирівна
студентка 2 курсу, спеціальність 051 «Економіка»
Кам'янець-подільський державний інститут
ЕКОНОМІКА (Екологічна безпека)

ІНТЕГРОВАНЕ УПРАВЛІННЯ ПРИРОДОКОРИСТУВАННЯМ

Природокористування – це ставлення суспільства до природи, яке виявляється в діях, спрямованих на використання природних ресурсів і

забезпечення умов для матеріального виробництва, життєдіяльності, збереження природи та інших цілей.

Упродовж останніх трьох десятиріч в Україні була сформована система управління природоохоронною діяльністю. Розрізняються два головних періоди розвитку цієї системи:

1) *Регулятивний* – з початку 60-х до початку 90-х років, коли було прийнято ряд законодавчих актів з питань охорони НПС;

2) *Еколого-економічний*, починаючи з 1991 р., коли було введено в дію ЗУ "Про охорону НПС", яким були введені засади формування економічних механізмів природокористування та природоохоронної діяльності. У подальшому цей механізм розвивався відповідно до створюваного законодавства.

Завданням управління природокористуванням є регулювання відносин у сфері взаємодії суспільства і природи з метою:

- збереження природних багатств і природного середовища проживання людини;
- запобігання екологічно шкідливого впливу господарської діяльності;
- оздоровлення і поліпшення якості навколишнього природного середовища;
- зміцнення законності і правопорядку в інтересах нинішнього і майбутніх поколінь людей [2].

В управлінні природокористуванням використовують такі методи:

I.Адміністративно-правові методи управління. Ці методи полягають у розробці та виданні правових та адміністративних актів, що регулюють організацію та управління у сфері природокористування, а т.м. права та обов'язки керівних працівників. Адміністративні акти мають обов'язкову силу. Особливу головне місце в адміністративних актах займають нормативи і стандарти.

II. *Організаційні методи.* Ці методи забезпечують: розподіл функцій у сфері управління; підтримання технологічної дисципліни; контроль; узагальнення досвіду раціонального управління на основі досягнень науки і техніки.

III. *Соціально-психологічні методи.* Представляють собою систему засобів соціального та психологічного впливу з метою забезпечення сприятливих природних умов проживання людини, зниження захворюваності населення, збільшення тривалості життя людей і здатності їх до праці, збереження естетичної цінності природних ландшафтів, заповідників тощо

IV. *Економічні методи.* Полягають у використанні: системи цін, тарифів, платежів, штрафів, премій, фондів економічного стимулювання, виданих кредитів і т.д.

V. *Методи оптимізації управлінських рішень.* За допомогою цих методів розробляються моделі охорони природи в зоні дії промислових підприємств, регіонів країни і водних об'єктів.

VI. *Ринкові методи управління.* Полягають у формуванні екологічного ринку послуг та природних ресурсів, тобто продаж, купівля, торгівля і перерозподіл прав на забруднення навколишнього середовища. У цих рамках здійснюється створення посередницьких фірм, банків і бірж, тобто формується ринкова інфраструктура в сфері екології [3].

Держава забезпечує раціональне використання природних ресурсів, включаючи охорону навколишнього середовища, шляхом створення природоохоронного законодавства. На даний період часу Комітету Верховної Ради України з питань екологічної політики та природокористування займається створенням нових законопроектів та проведенням конференцій, серед яких 6 жовтня 2021 року відбулося засідання Комітету з питань екологічної політики та природокористування. Зокрема, на засіданні Комітету обговорили хід опрацювання:

A. *Законопроекту про Загальнодержавну цільову соціальну програму «Питна вода України» на 2022 - 2026, внесений Кабінетом Міністрів України.*

Комітет наголосив, що відповідно до частини 1 статті 5 Закону України «Про державні цільові програми» однією із основних стадій розроблення та виконання державної цільової програми є, у тому числі, стратегічна екологічна оцінка у випадках, визначених Законом України «Про стратегічну екологічну оцінку», а також державна експертиза проекту програми. Комітет вирішив визначитися щодо законопроекту після надання Мінрегіоном зазначеного Звіту.

В. Законопроект про внесення змін до деяких законів України щодо реалізації (продажу) лісоматеріалів необроблених, поданий народним депутатом України Кузьмініх С.В. Комітетом зазначено, що положення поданого законопроекту не врегульовує питання реалізації (продажу) лісоматеріалів необроблених на зовнішньому ринку, не забезпечить прозорості цін, а прийняття відповідного закону може мати негативні наслідки для учасників ринку та призвести до появи нерегульованого товарного ринку. Враховуючи, що законопроект не підтримується Міндовкілля, Держлісагентством, Національною комісією з цінних паперів та фондового ринку, до нього наявні зауваження Мін'юсту, Комітет прийняв рішення про необхідність його доопрацювання.

С. Законопроект про внесення змін до розділу XX «Перехідні положення» Податкового кодексу України щодо уточнення деяких норм про справляння податків і зборів, інших обов'язкових платежів, об'єктом оподаткування якими є транспортні засоби, внесений народними депутатами України Заблоцьким М.Б., Вацаком Г.А. та іншими народними депутатами України, а також законопроект про внесення змін до розділу XXI «Прикінцеві та перехідні положення» Митного кодексу України щодо уточнення деяких норм про тимчасове спрощення митного оформлення транспортних засобів, ввезених на митну територію України, внесений народними депутатами України Заблоцьким М.Б., Вацаком Г.А. та іншими народними депутатами України. Комітет неодноразово наголошував на неприпустимості зниження або незастосування екологічних стандартів для транспортних засобів, які ввозяться

або перебувають на території України, оскільки такі транспортні засоби сприяють погіршенню стану атмосферного повітря, посилюють негативний вплив на довкілля та здоров'я населення. Принципова позиція Комітету полягає у пріоритетності вимог екологічної безпеки, обов'язковості дотримання екологічних стандартів, широкого впровадження новітніх технологій, запровадження та дотримання в Україні міжнародних екологічних вимог до транспортних засобів. Враховуючи викладене Комітет прийнято рішення про необхідність врахування зауважень Комітету під час розгляду зазначених законопроектів.

Д. За результатами розгляду *законопроекту про внесення змін до Закону України «Про використання ядерної енергії та радіаційну безпеку»* щодо генерального проектувальника ядерної установки, уранового об'єкта та об'єкта, призначеного для поводження з радіоактивними відходами, внесений Кабінетом Міністрів України, Комітет підтримав його прийняття за основу [1].

Література:

1. 06 жовтня 2021 р. відбулося засідання Комітету з питань екологічної політики та природокористування// Комітет Верховної Ради України з питань екологічної політики та природокористування. 2021. URL: <http://komekolog.rada.gov.ua>.

2. Принципи управління природокористуванням. Сутність адміністративних методів природокористування та управління природоохоронною діяльністю. Студопедія. 2021. URL: https://studopedia.su/6_12935_printsipi-upravlinnya-prirodokoristuvannyam-sutnist-administrativnih-metodiv-prirodokoristuvannya-ta-upravlinnya-prirodoohoronnoyu-diyalnistyuu.html.

3. Щурбов Б. В. Управління природокористуванням. Сутність управління природокористуванням. 2019. URL: <https://ukrdoc.com.ua/text/34261/index-1.html>.

Керівник: Шевчук О.В., кандидат педагогічних наук, викладач

Патрушева Лариса Іванівна
кандидат географічних наук, доцент кафедри екології
Чорноморський національний університет імені Петра Могили
Непсіна Ганна Володимирівна
завідувач лабораторії неорганічної (медичної) хімії
Чорноморський національний університет імені Петра Могили
ЕКОЛОГІЯ (Екологічна безпека)

МІКРОКЛІМАТ МІСТА – ЧИННИК КОМФОРТНОСТІ ЖИТТЯ ДЛЯ ЙОГО МЕШКАНЦІВ

Серед метеорологічних показників на організм людини найбільше впливають сонячна радіація, температура та вологість повітря, атмосферний тиск і вітер.

Доведеним є взаємозв'язок погодних змін із загостреннями хронічних і психічних захворювань, інфарктами, інсультами та нападами бронхіальної астми. Тому актуальним на сьогодні є вивчення особливостей мікроклімату безпосередньо в місці, де людина проводить більшість часу безперервно протягом тривалого періоду. Оскільки переважну частину населення становлять містяни, то увагу слід звернути на погодні умови саме в містах.

У сільській місцевості у формуванні кліматичних умов основними чинниками є природні, тоді як на території урбоекосистеми вирішального значення набувають антропогенні чинники. Серед них: міська забудова, покриття вулиць, розподіл зелених насаджень, запиленість повітря тощо.

Забудованість території у містах становить від 25 до 75 % їх площі.

Стіни будинків, бруківка тощо, поглинаючи радіацію, прогріваються протягом дня сильніше, ніж ґрунт і тому віддають більше тепла повітрю, особливо ввечері. Тому температура повітря в містах у 70–80 % випадках вище, ніж у сільській місцевості. У великих містах середні річні температури вище на 1°C і більше.

Різноманітні покриття – дахи, дороги, тротуари, загальна площа яких досягає 50% території міста, практично не пропускають вологу і слабо відображають сонячні (на 10–27%) і теплові (на 11%) промені і мають високу теплоємність. Таким чином вони трансформують майже 90% променистої енергії Сонця в тепло.

Містам властива підвищена запиленість повітря. Через те прозорість повітря зменшується на 15–25%.

За рахунок збільшення мутності може втрачатися до 20% сонячної радіації. Це зниження ще підсилюється високою забудовою у вузьких вулицях. Внаслідок пелени диму і пилу на території міста знижене ефективне випромінювання, а відповідно, і нічне вихолодження.

Різниця мінімальних температур на міській і заміській станціях може досягати декількох градусів. Із ростом міста, тобто зі збільшенням його забудови, температура в місті зростає.

Виникає значний горизонтальний градієнт температур, який може сягати 4°C/км.

«Острови тепла» мають свої особливості, які відіграють певну роль у формуванні мікрокліматичних умов міста. Завдяки власному низькому тиску, «тепловий ковпак» міста притягує прохолодніші поверхневі шари атмосфери, а разом з ними і хмари. У результаті нижня межа хмар над містом буває меншою на 100 м, ніж за містом. Одночасно повітряні потоки, висхідні від земної поверхні, утворюють місцеві купчасті хмари.

Температурні відмінності проявляються різкіше в ясну погоду. У денні години температурні відмінності між міськими і приміськими районами зменшуються і о півдні стають мінімальними. Температурні відмінності між містом і околицею після заходу Сонця збільшуються. У денні години в центрі міста та в районах вокзалів повітря прогрівається найсильніше. Паркова зона залишається найхолоднішою в місті. За похмурої погоди температурні відмінності між районами міста невеликі.

Результат зміни максимальних температур повітря наведено нижче

Тип покриття	Температура повітря + °С	Температура поверхні + °С
Газон	39	59
Дерева	29	29
штучне покриття		
сірий асфальт	41–48	61–68
світло-сірий цемент	39	59
тротуарна плитка (червона)	41	61
дорожня бетонна плита	43	63
асфальтована крихта	44–45	64–65

Отже, можна сказати, що стан мікроклімату на певній території є важливим показником комфортності перебування жителів у місті. Мікрокліматичні умови на території міста залежать від впливу таких містобудівних факторів, як функціональне використання території, щільність, висота і прийоми забудови, наявність зелених насаджень та їхній породний склад. Ступінь впливу зелених насаджень на мікрокліматичні умови території значна: з їхньою допомогою можна значно знизити пряму сонячну радіацію, температуру повітря і поверхні, швидкість вітру й у деяких випадках підвищити вологість повітря. Зниження температури повітря, а отже і покращення комфортності життя мешканців у місті, можна здійснювати за рахунок посадки дерев і чагарників, фарбування будинків у світлі кольори, скорочення площі асфальтових поверхонь, використання в якості покриття матеріалів із кращими санітарно-гігієнічними показниками.

Перебинос Альона Ростиславівна

*к.т.н., асистентка кафедри охорони праці та навколишнього середовища
Київський національний університет будівництва і архітектури
ЕКОЛОГІЯ (Глобальні та регіональні екологічні проблеми)*

**ПОРІВНЯННЯ УТВОРЕННЯ ВІДХОДІВ ІV КЛАСУ НЕБЕЗПЕКИ В
ОБЛАСТЯХ УКРАЇНИ З ПЕРЕВАЖАННЯМ МІСЬКОГО ТА
СІЛЬСЬКОГО НАСЕЛЕННЯ**

Стан навколишнього середовища України характеризується щорічним зростанням обсягів утворення та накопичення відходів, вилученням не відновлюваних природних ресурсів і відсутністю ефективних технологій вторинної переробки відходів. Не зважаючи на затверджену в 2017 році «Національну стратегію поводження з відходами в Україні до 2030 року» [1], ситуація з управлінням відходами на більшості території залишається незмінною [1, 2].

У даному дослідженні був проведений порівняльний аналіз утворення відходів ІV класу небезпеки (ІV к. н.) в областях України з переважанням міського та сільського населення. Дані для дослідження були отримані від Державної служби статистики України [3].

Чисельність населення в усіх областях України незмінно зменшується протягом 2016-2020рр. (рис. 1, 2), проте ситуація щодо утворення відходів ІV к. н. у кожній області різна (рис. 3, 4). Різке збільшення кількості відходів ІV к. н. у 2020 році відбулося в областях з переважанням міського населення: у Київській обл. – на 21,1 %, у Дніпропетровській обл. – на 22,7 %, у Львівській обл. – на 52,7 % та тільки в одній області з переважанням сільського населення: у Рівненській обл. – на 70,6 %. До 2020 року у даних областях Державна служба статистики України фіксувала планомірне зростання утворення відходів ІV к. н. у межах 1,5-10 %, крім Львівської області, де спостерігалось зменшення кількості утворених відходів ІV к.н.



Рис.1. Чисельність областей з переважанням міського населення



Рис. 2. Чисельність областей з переважанням сільського населення

Помірне зростання кількості утворених відходів IV к. н. протягом 2016-2020 рр. спостерігається у Донецькій та Запорізькій областях з переважанням міського населення (рис. 3) та у Закарпатській області з переважанням сільського населення (рис. 4). Області, у яких в 2020 році зафіксували зменшення утворення відходів IV к. н., стали Харківська, Одеська та Луганська з переважанням міського населення (рис. 3) й Івано-Франківська, Тернопільська та Чернівецька з переважанням сільського населення (рис. 4).

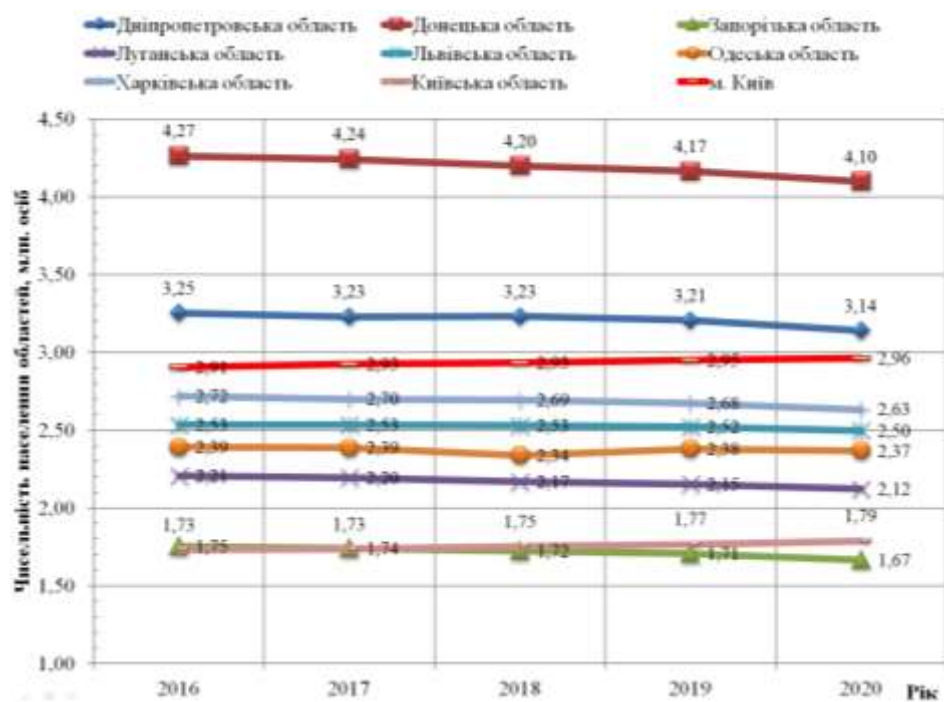
Питомий показник утворення відходів IV к. н. в досліджуваних областях був підрахований за даними Державної служби статистики України [3]. Порівнюючи дані з таблиці 1, можна зробити висновок, що майже однаковий питомий показник утворення відходів IV к. н. мають Одеська та Чернівецька області, Львівська та Івано-Франківська області, Харківська та Рівненська області з різницею в чисельності населення більш ніж в 2 рази між областями з переважанням міського населення (Одеська, Львівська, Харківська області) та сільського населення (Чернівецька, Івано-Франківська та Рівненська області).



Рис. 3. Річне утворення відходів IV к. н. в областях України з переважанням міського населення

Питомий показник утворення відходів IV к. н., т/рік на особу

Область/Рік	2020	2019	2018	2017	2016
<i>Області з переважанням міського населення</i>					
Донецька обл.	6,5	6,3	5,7	5,2	4,7
Дніпропетровська обл.	98,5	78,7	75,4	75,2	63,2
м. Київ	0,99	0,34	0,33	0,32	0,57
Харківська обл.	0,56	0,64	0,58	0,65	0,7
Львівська обл.	1,2	0,81	0,84	1,0	1,1
Одеська обл.	0,21	0,27	0,311	0,309	0,27
Луганська обл.	0,1	0,2	0,25	0,29	1,1
Київська обл.	1,0	0,8	0,79	0,7	0,9
Запорізька обл.	3,3	3,2	3,1	2,94	2,87
<i>Області з переважанням сільського населення</i>					
Івано-Франківська обл.	1,27	2,17	1,43	1,41	1,4
Закарпатська обл.	0,17	0,12	0,15	0,14	0,12
Рівненська обл.	0,77	0,449	0,447	0,39	0,61
Тернопільська обл.	0,26	1,0	1,34	1,79	0,8
Чернівецька обл.	0,23	0,35	0,34	0,41	0,43

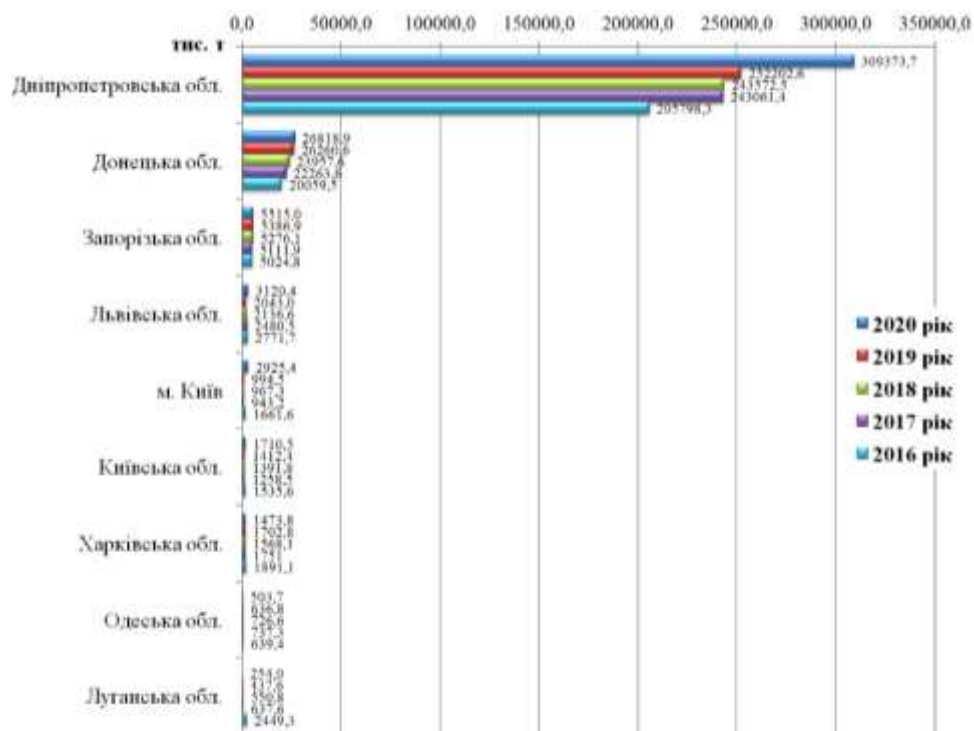

Рис. 4. Річне утворення відходів IV к. н. в областях України з переважанням сільського населення

Висновки:

1. Закономірність між співвідношенням кількості міського та сільського населення в області та утворенням відходів IV к. н. не встановлена.

2. Утворення відходів IV к. н. має тенденцію до збільшення кожного року, опираючись на дані Держаної служби статистики України за період 2016-2020 рр., не зважаючи на зменшення кількості населення в розглянутих областях.

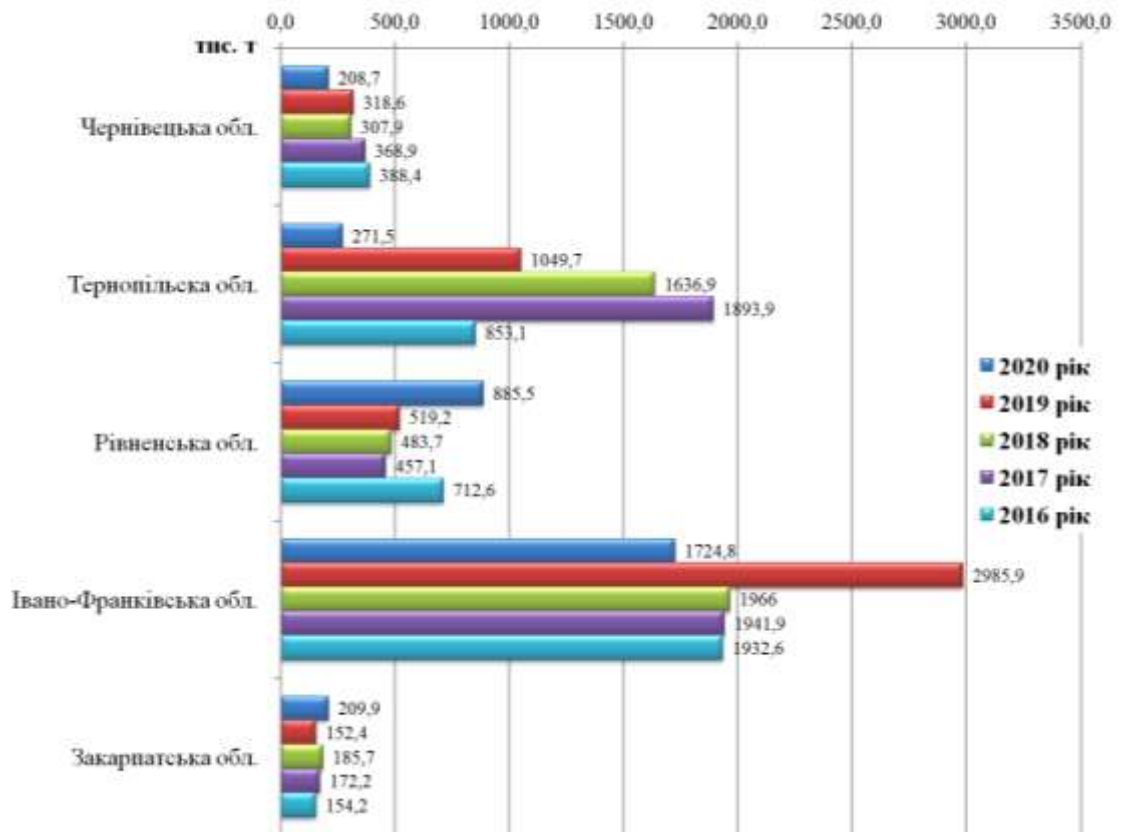
3. Питомий показник утворення відходів IV к. н. (табл. 1) продовжує зростати кожного року у всіх областях України, крім Луганської області з переважанням міського населення та Тернопільської, Закарпатської та Чернівецької областях з переважанням сільського населення.

Література:

1. Розпорядження Кабінету міністрів України Про схвалення Національної стратегії управління відходами в Україні до 2030 року від 8 листопада 2017 р. № 820-р [Електронний ресурс] – Режим доступу до ресурсу: <https://zakon.rada.gov.ua/laws/show/820-2017-%D1%80#Text>.

2. Перебинос А. Р. Аналіз утворення відходів IV класу небезпеки в областях України з переважанням міського населення / А. Р. Перебинос // Екологічна безпека держави: тези доповідей Всеукраїнського круглого столу, м. Київ, 16 вересня 2021 року / ред. кол. О. С. Волошкіна та ін. – К.: ІТТА, 2021. – С. 199-202. – Режим доступу: <http://repository.knuba.edu.ua/handle/987654321/9314>

3. Державна служба статистики України [Електронний ресурс] – Режим доступу до ресурсу: <http://www.ukrstat.gov.ua/>.

Підлозний Ілля Володимирович

студент 4 курсу, спеціальність 014. 07 Середня освіта (Географія)

Костенко Юлія Миколаївна

студентка 4 курсу, спеціальність 014. 07 Середня освіта (Географія)

Сугоняк Яна Василівна

студентка 4 курсу, спеціальність 014. 07 Середня освіта (Географія)

*Мелітопольський державний педагогічний університет
імені Богдана Хмельницького*

ЕКОЛОГІЯ (Збалансоване використання природних ресурсів)

СУЧАСНІ ЕКОЛОГІЧНІ ПРОБЛЕМИ ГЕОЛОГІЧНОГО СЕРЕДОВИЩА БЕРДЯНСЬКОГО РАЙОНУ ЗАПОРІЗЬКОЇ ОБЛАСТІ

Територія Бердянського району витримує дію несприятливих природних геолого-геоморфологічних процесів, які підсилюються антропогенною діяльністю людини. До несприятливих природних геолого-геоморфологічних явищ належать ерозійні процеси, які викликані дією води і вітру, делювіальні процеси, абразійні та гравітаційні процеси, суфозії, засолення, підтоплення, заболочення тощо [2].

Антропогенний фактор також відіграє не останню роль в активізації геолого-геоморфологічних процесів на прибережних смугах. В останній час господарська діяльність на узбережжі Азовського моря досягла такої інтенсивності, що стала суттєвим рельєфоутворюючим фактором, нерідко з незворотними шкідливими наслідками для екологічних систем моря. Абразія на узбережжі Азовського моря викликана згінно-нагінними хвилями з моря, опусканням дна (2-3 мм/рік) та рихлими піщано-глинистими неоген-четвертинними відкладами, які легко розмиваються морем. Єдиним захистом цих берегів від морської абразії виступає пляж, ширина якого на всьому узбережжі складає в основному 5-12 м [4,5,6].

Для території Бердянського району характерні суфозійні явища. Просідання ґрунтів частіше виникає штучно, наприклад, при надмірному зрошенні або в результаті прорахунків інженерно-будівельних робіт, а також може бути викликано геоморфологічними процесами та особливостями

механічного складу ґрунтів [7,с.145]. Головною причиною просідання являються лесові ґрунти, які розповсюдженні практично по всій території Північного Приазов'я і займають площу більшу, ніж решта територій з складними умовами, разом узяті. Осідання ґрунту під будинками і спорудами при замочуванні можуть становити величини порядку 1,0 м, при додаткових діях динамічних та статичних навантажень вони виростають до 1,5 м [8,9].

За результатами геолого-екологічних досліджень визначено, що територія дослідження зазнала практично повсюдний техногенний вплив [1,2,7,8,9]. Природні ландшафти, за винятком солонців, солончаків пригирлових частин рр. Берда, Лозоватка, Обитічна перейшли у ранг ландшафтів, частково перетворених господарською діяльністю та природно-техногенних. До першого відносять природні ландшафти, що зазнали перетворень, які змінили природний біологічний кругообіг і знаходяться під короткочасним антропогенним впливом. Це сади, виноградники, лісові масиви, ділянки багаторічної чагарниково-трав'янистої лугової рослинності та найбільші за площею агроландшафти (орні землі). Серед природно-техногенних ландшафтів (знаходяться під постійним або тривалим антропогенним впливом) найзначнішими за площею є міські й сільські агломерації (селитебні зони), зрошувальні системи, лінії електропередач >10 квт (ЛЕП), кар'єри, дорожні комплекси: залізниці, основні автомобільні шляхи (траси). Про загальний високий рівень техногенного навантаження свідчить і велика кількість джерел забруднення геологічного середовища. В Запорізькій області модуль техногенного навантаження становить 400-800 т/км², у деяких місцях – 4000-5000 т/км² [8].

Оцінка екологічного стану містить у собі, як чисто природні фактори (неотектоніка, захищеність підземних вод, потужність зони аерації), так і власне техногенні (техногенна зміна природних ландшафтів, модуль техногенного навантаження), а також природні, змінені під впливом людини (стан ґрунтів, донних відкладів, поверхневих, ґрунтових і підземних вод).

Повсюди розвинуті ерозія (яружно-балкова, площинний змив), активізація зсувів, переробка та замулення днищ водоймищ, підтоплення населених пунктів тощо, які ускладнюються господарською діяльністю людини [7, с.145].

Органічне забруднення ґрунтів не виявлено, вміст пестицидів не перевищує ГДК. Високий вміст природних радіоізотопів відзначено у пляжних пісках ільменіт-циркон-монацитового складу. Основним радіоактивним елементом пісків є торій (^{232}Th) [3, с.382].

Радіологічна обстановка на площі Бердянського району вважається задовільною, тому що параметри гамма- і бета-випромінювання знаходяться в межах нормативних значень. Сума перевищень над ГДК важких металів у ґрунтових і підземних водах – 5,5-113,4.

Води в основному сульфатні, змішаного катіонного складу. Майже всі ґрунтові води забруднені. Забруднювачами є залізо, бор, бром, стронцій, кадмій та ін. Повсюдно на ділянках приватного сектору відзначено органічне забруднення, що характеризується високим вмістом нітратів і величиною окислення. З органічних забруднювачів зафіксовано тільки нітрати. Нітратного забруднення зазнали 2020 км² (тобто 40 %) описуваної території, з них 1806 км² припадає на водоносний горизонт тріщинуватої зони кристалічних порід докембрію через його незахищеність.

Непорушених ландшафтів у межах території майже немає, практично всі вони порушені до глибини 5 м у містах і селах; понад 5 м – у межах промислових зон і на ділянках кар'єрів; більш 50 м – в межах Стульнівського кар'єру.

Вміст ряду елементів (цинку, нікелю, міді, стронцію, ванадію та ін.) у донних відкладах яружно-балкової мережі, що використовується для скидів стічних вод і накопичення побутових відходів, перевищує фон. В інших випадках донні відклади поверхневих водойм і водотоків знаходяться на рівні геохімічного фону, за винятком ніобієвої аномалії, розміщеної на захід від

Бегім-Чокракського рідкісноземельно-рідкіснометалевого прояву. Вміст пестицидів групи ХОВ, що перевищують ГДК, відзначено в шести точках донних відкладів, породи зони аерації практично не забруднені [8].

Екологічний стан району дуже напружений в основному за рахунок природних чинників: висока мінералізація та жорсткість підземних вод, сильний розвиток ЕГП (абразія морського узбережжя, зсуви тощо). У пляжних пісках відзначено радіоактивне забруднення [3]. Площа впливу Бердянської промислово-міської агломерації значна.

Ураховуючи наведені факти, пропонується в місцях зафіксованих осередків забруднення продовжити екологічні дослідження для спостережень за зміною екологічного стану. Необхідно провести збір інформації в медичних установах щодо захворювань, що можуть бути викликані елементами металів Cd, Pb, Co, V, Mn, Sr, які перевищують допустимі концентрації. З метою запобігання небезпеки для здоров'я відпочиваючих на узбережжі Азовського моря необхідно щорічно картувати розповсюдження ільменіт-циркон-монацитових пісків шляхом радіаційних досліджень на пляжах і косах моря. Регулярно проводити рекультивацію пісків і встановлювати попереджувальні знаки. Необхідно уникнути утворення в агроландшафтах екологічно небезпечних геохімічних і біогеохімічних аномалій, що можуть бути викликані використанням відходів як добрива, зрошенням забрудненими річковими водами, загальним техногенним забрудненням навколишнього середовища та викидами в атмосферу [1, с.85].

Література:

1. Даценко Л.М., Непша О.В., Зав'ялова Т.В., Прохорова Л.А., Матвєєва О.В. Шляхи оптимізації несприятливих геолого-геоморфологічних процесів Північно-Західного Приазов'я. Географія та екологія: наука і освіта: матеріали V Всеукраїнської науково-практичної конференції (з міжнародною участю). Умань: ВПЦ «Візаві» (Видавець «Сочінський»), 2014. С. 81-85.

2. Екологічний паспорт Запорізької області за 2020 рік URL: <https://www.zoda.gov.ua/article/2557/ekologichniy-pasport-zaporizkoji-oblasti-za-2020-rik.html>
3. Непша О.В. Про радіоактивність пісків Північного узбережжя Азовського моря. Актуальні проблеми дослідження довкілля. Збірник наукових праць. Суми: Вінниченко М.Д., 2011. С.382-383.
4. Непша О.В. Динаміка північного берега Азовського моря. Фізична географія і геоморфологія. К.: ВГЛ «Обрії», 2010. Вип. 3 (60). С.242-245.
5. Непша О.В. Сучасні та реліктові акумулятивні форми рельєфу в береговій зоні Північного Приазов'я. Геологічний журнал. 2012. №1. С. 74-77.
6. Непша О.В. Про будову кіс Північного Приазов'я. Геологічний журнал. 2013. №3. С.44-50.
7. Непша О.В., Гришко С.В., Опашко Г.І., Рішко А.Р. Сучасні небезпечні екзогенні геологічні процеси на території Запорізької області. Актуальные научные исследования в современном мире // Журнал. Переяслав, 2020. Вып. 11(67). Ч. 4 С.145-150.
8. Північно-Західне Приазов'я: геологія, геоморфологія, геолого-геоморфологічні процеси, геоекологічний стан: монографія / Л.М. Даценко, В.В. Молодиченко, О.В. Непша та ін. Мелітополь: Вид-во МДПУ ім. Б. Хмельницького, 2014. С.177-228.
9. Сапун Т.А. Эколого-геологическая характеристика почвенного покрова Бердянского района. Наука и образование–2018: сб. материалов XIII Междунар. науч. конф. студентов и молодых ученых (12 апреля 2018 г., Астана). Астана: Евразийский национальный университет им. ЛН Гумилева, 2018. С. 1423-1426.

***Керівник:** Непша О.В., старший викладач
кафедри фізичної географії і геології*

Авксент'єва Аліна Петрівна
студент 4 курсу, спеціальність 145 «Гідроенергетика»
Інженерний інститут Запорізького національного університету
ЕКОЛОГІЯ (Альтернативні (відновлювальні) джерела енергії)

ПОВІТРЯНИЙ ГЕНЕРАТОР ЯК АЛЬТЕРНАТИВНЕ ДЖЕРЕЛО ЕНЕРГІЇ

Двадцять перше століття – століття альтернативних джерел енергії, що спонукає людей знаходити шляхи нетрадиційного, екологічно безпечного отримання електричної енергії. Важливим елементом підтримки сталого розвитку країни та її енергетичної незалежності є ефективне використання невичерпних енергоресурсів вітру, води та сонця.

Вважається, що енергетичні потреби Європи постійно збільшуються. Очікується, що залежність Європейського Союзу від імпорту енергоресурсів досягне у 2022 році 70% від загального споживання первинної енергії. В доповіді Європейської Комісії “Європейська енергетика 2020” розглянуто 4 сценарії для майбутнього, тільки один з яких передбачає зниження викидів вуглекислого газу до рівня, меншого ніж у 1990 році, хоча і супроводжується підвищенням частки атомних станцій у виробництві енергії. Однак існують інші можливості. При наявності політичної волі, яка б супроводжувалась значними змінами у політиці, спрямованої на підтримання життєздатних альтернатив, можливе зменшення викидів вуглекислого газу одночасно із згортанням атомної енергетики. Суттєвою перепорою є недостатня політична усвідомленість того факту, що потенціал заходів, пов’язаний з розробкою відновних енергетичних джерел і підвищення енергоефективності, зменшує залежність від корисних копалин і ядерного палива.

Основною загрозою для України є енерговитратність промисловості, яка до 2025 року буде знижувати свою конкурентоспроможність і податкові надходження, що у свою чергу буде погіршувати прибутковість бюджету країни в довгостроковій перспективі.

В енергетичних програмах різних країн, зокрема в Україні, передбачено значний обсяг досліджень в області вітроенергетики, що спрямовані на вибір найбільш перспективних зон та районів, які характеризуються високим потенціалом енергії вітру. За оцінкою експертів, найвищий потенціал для розвитку генерації електроенергії з вітру в Україні є південна частина країни, а саме узбережжя Чорного та Азовського морів. Там розташовані найбільші вітропарки країни, загальною потужністю 500 МВт: Ботієвська ВЕС, потужністю 200 МВт; Приморська ВЕС, потужністю 200 МВт та Орловська вітрова електростанція, потужністю 100 МВт.

Крім високопотенційних шляхів перетворення енергії вітру в електричну енергію, існують також і низькопотенційні, але не менш важливі методи отримання електроенергії з енергії повітряного потоку, які застосовуються найчастіше в якості автономного енергопостачання. Пристрої таких незалежних енергосистем дозволяють постачати електричну енергію безперебійно, забезпечивши житловому будинку належний рівень комфорту за рахунок відсутності стрибків, падіння та перевищення напруги в мережі, а також відносно низьку оплату за енергоспоживання.

Одним з таких методів перетворення енергії повітряного потоку в механічну, а після в електричну енергію є повітряний генератор.

Повітряний генератор – винахід, що відноситься до технічних пристроїв альтернативної енергетики, принцип дії якого ґрунтується на перетворенні енергії потоку суцільного середовища в механічну енергію.

Запропонована модель генерації електричної енергії встановлюється в багатоповерхових житлових будинках на місці раніше вбудованих сміттєпроводів (рис.1).

Діаметр стовбура сміттєпроводу дорівнює 0,4 м, швидкість повітря за шкалою Бофорта (за відсутності вітру) – 0,2 м/с. Для збільшення швидкості повітряного потоку в стовбурі сміттєпроводу встановлюються від 3 до 9 конфузоров (коефіцієнт прискорення потоку кожного – 25), на даху

вмонтовується турбіна та електрогенератор, за допомогою яких енергія суцільного повітряного потоку перетворюється в механічну, а потім в електричну, яку можливо акумулювати за допомогою акумуляторних батарей.



Рис. 1. Спрощена принципова схема повітряного генератора в стовбурі сміттєпроводу

Для визначення доцільності встановлення даної моделі генерації електричної енергії були проведені й отримані певні результати розрахунків можливої потужності електрогенератора (рис.2) при мінімальній швидкості потоку повітря – 0,2 м/с (за шкалою Бофорта) та встановленні від 3 до 9 конфузурів в сміттєпроводі багатоповерхового будинку. Результати проведених розрахунків демонструють:

– розрахована потужність при встановленні 3 конфузурів становить 2,01 кВт, що достатньо для освітлення сходових майданчиків

дев'ятиповерхового будинку LED лампою 10 Вт, еквівалент лампи розжарювання 75 Вт;

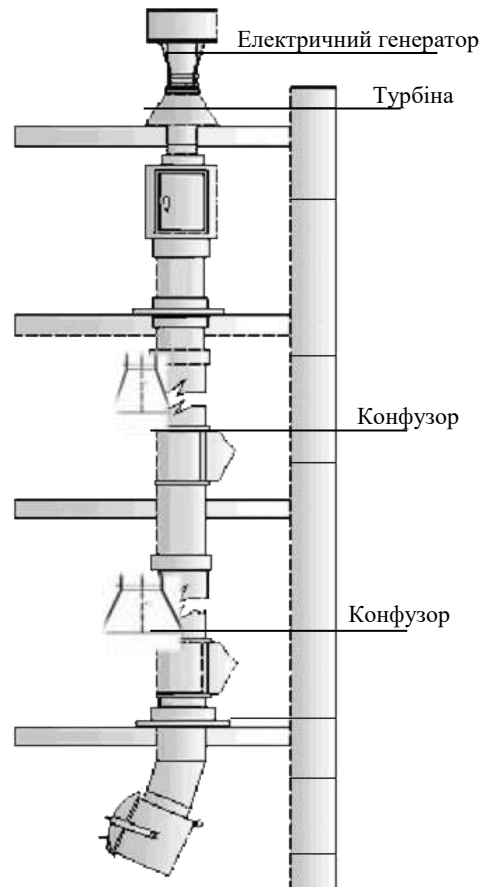
– розрахована потужність при встановленні 5 конфузорів становить – 13,56 кВт, що достатньо для освітлення сходових майданчиків 16-типоверхового будинку енергозберігаючою лампою 20 Вт, еквівалент лампи розжарювання 100 Вт.

– розрахована потужність при встановленні 7 конфузорів становить – 57,8 кВт, що достатньо для встановлення радіаторів опалення на міжповерхових майданчиків дев'ятиповерхового будинку (енергоспоживання 185 Вт/год);

– розрахована потужність при встановленні 9 конфузорів становить – 140,79 кВт, що достатньо для енергоспоживання насосного обладнання холодного та гарячого водопостачання (3 кВт/год), а також ліфту вантажопідйомністю 320 кг (у робочому режимі – 7,2 кВт/год, в режимі очікування – 0,63 кВт/год).



Рис. 2. Залежність значення отриманої потужності від кількості встановлених конфузорів

Отримана розрахункова потужність демонструє високі енергетичні показники, які значно збільшують спектр можливостей використання згенерованої електричної енергії.

Автономність зазначеної системи постачання електричної енергії та можливе її акумулювання значно збільшує відсоток доречного встановлення повітряного генератора в багатоповерхових будинках та подальшої модернізації пристрою, підвищуючи коефіцієнт корисної дії.

Література:

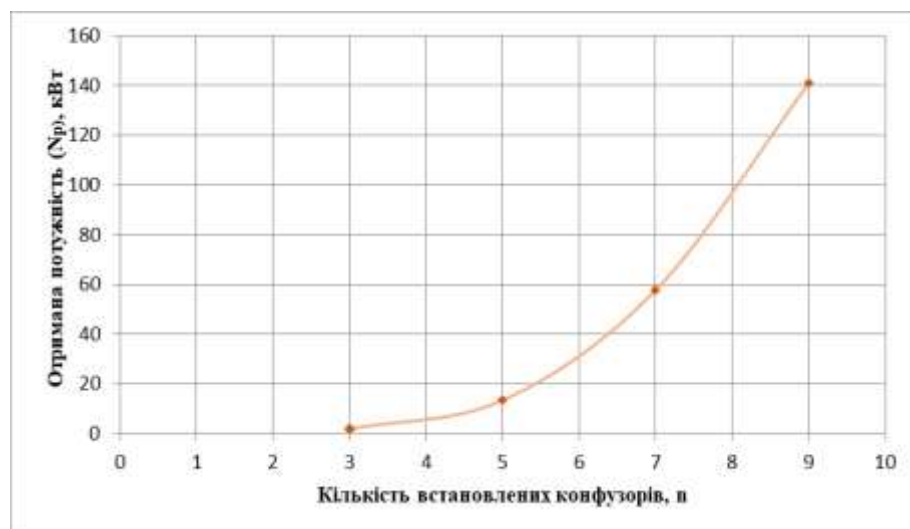
1. Ветроэнергетика/ под ред. Д. де Рензо; пер. с англ.; под ред. Я. И. Шефтера. – М.: Энергоатомиздат, 1982. – 272 с.
2. Левинзон С.В. Энергоресурсы: прогнозы и реальность. М.: Академия естествознания, 2018. – 409 с.
3. Лысенко О.В. Энергетическая оценка ветрового потенциала юга Украины / О.В. Лысенко //WebofScholar. – 2018. - №1. – С. 9-11.

***Керівник:** Чейлитко А.О., доктор технічних наук, професор,
завідувач кафедри теплоенергетики та гідроенергетики*

***Консультант:** Осаул О.І., кандидат технічних наук, доцент,
доцент кафедри теплоенергетики та гідроенергетики*

Попадюк Карина Андріївна

студент 3 курсу, спеціальність 101 «Екологія»

*Відокремлений структурний підрозділ «Боярський фаховий коледж
Національного університету біоресурсів і природокористування України»
ЕКОЛОГІЯ (Охорона природних комплексів)*

ОХОРОНА ПРИРОДНИХ КОМПЛЕКСІВ

Подальший розвиток суспільства так чи інакше буде і надалі впливати на довкілля, опановуватимуться нові ресурси і технології. В таких умовах єдино можливий шлях - створення спільної (планетарної) системи заповідних територій. При цьому вони повинні охоплювати якнайповніше все різноманіття живої і неживої природи на всіх рівнях: мінералів, гірських порід та геологічних утворень, ґрунтів, типів рельєфу, мікроорганізмів, популяцій і видів рослин, тварин і грибів, рослинних угруповань і фауністичних комплексів,

біогеоценозів, типів ландшафту, і врешті решт - окремих частин біосфери в цілому.

Природні екосистеми мають унікальну властивість самопідтримки і самовідновлення, вони можуть існувати нескінченно довго, поступово трансформуючись з одного типу в інший, і постійно підтримуючи екологічну рівновагу між неживими і біогенними (живими) компонентами довкілля. Чим вищий рівень біорізноманітності, тим вищий рівень стабільності й нормального функціонування екосистем. Комплекси видів і угруповань формувались у кожному окремому біотопі протягом тисячоліть і мільйонів років. За цей час сформувались найбільш відповідні, найкраще пристосовані до конкретних умов і одна до одної життєві форми. Якщо людина порушує або знищує екосистему або якийсь її компонент, для того, щоб вежа знову відновилась, потрібні великі проміжки часу. Якщо ж за цей період первісні, корінні види біоти зникнуть, то відновлення таке просто стане неможливим. А такий розвиток подій є передумовою до розгортання на планеті глобальних екологічних катаклізм і в і катастроф [1, С 48].

Природний комплекс - територія, однорідна за походженням, історії геологічного розвитку і сучасному складу специфічних природних компонентів. Він має єдиний геологічний фундамент, однотипний характер і кількість поверхневих і підземних вод, однорідний ґрунтово-рослинний покрив і єдиний біоценоз (поєднання мікроорганізмів і характерних тварин). У природному комплексі однотипні також взаємодія і обмін речовин між складовими його компонентами. Взаємодія компонентів і приводить в остаточному підсумку до утворення конкретних природних комплексів. [2, С 15].

Природні комплекси можуть бути різних розмірів - різного рангу, як кажуть вчені. Найбільший природний комплекс - географічна оболонка Землі. Материка і океани - природні комплекси наступного рангу. У середині материків виділяються фізико-географічні країни - природні комплекси третього рівня.

Такі, наприклад, як Східно-Європейська рівнина, Уральські гори, Амазонська низовина, пустеля Сахара та інші. Прикладами природних комплексів можуть служити і всім добре відомі природні зони: тундра, тайга, ліси помірної поясу, степу, пустелі і т.д. Найменші за розмірами природні комплекси (місцевості, урочища, фауни) займають обмежені території. Це горбисті гряди, окремі пагорби, їх схили; або низинна долина ріки і її окремі ділянки: русло, заплава, надзаплавні тераси. Цікаво, що чим менше за розмірами природний комплекс, тим однорідніше його природні умови. Проте і у природних комплексів значних розмірів зберігається однорідність природних компонентів і основних фізико-географічних процесів. Так, природа Австралії зовсім не схожа на природу Північної Америки, Амазонська низовина помітно відрізняється від прилеглих із заходу Анд, Каракуми (пустелі помірної поясу) досвідчений географ-дослідник не переплутає із Сахарою (пустелі тропічного поясу).

Таким чином, вся географічна оболонка нашої планети складається зі складної мозаїки природних комплексів різного рангу. Природні комплекси, що утворилися на суші, зараз називають природно-територіальними (ПТК); утворилися в океані і іншій водоймі (в озері, річці) - природних аквальних (ПАК); природно-антропогенні ландшафти (ПАЛ) створені господарською діяльністю людини на природній основі [3, С 139].

Література:

1. Грищенко Ю.М. Основи заповідної справи: Навч. посібник. Рівне: РДТУ, 2000. – 239 с

2. Кравчук Г.І. Геологічна пам'ятка природи загальнодержавного значення – «Гайдамацький яр» ЗНП VI наукової конференції “Сучасні екологічні проблеми України”. – Вінниця: РВВ ВНАУ, 2011.с.13-16 с

3. Марушевський Г.Б. Збереження біорізноманіття і створення екомережі: інформ. довід./ Г.Б. Марушевський, В.П. Мельничук, В.А. Костюшин// К.: Wetlands International Black Sea Programme – 2008. – 168 с.

Керівник: Суїнова Д.М., викладач екологічних дисциплін

Pyurko Olga Yevgenivna
Candidate of Biological Sciences, Associate Professor
Bogdan Khmelnytsky Melitopol State Pedagogical University
ECOLOGY (Global and regional environmental issues)

HISTOLOGICAL-FUNCTIONAL ANALYSIS OF XEROPHYTIC PLANTS OF ZAPORIZHZYA REGION

In Ukraine, out of 35 million hectares of arable land, about 15 million hectares are in the zone of low-income agriculture due to the lack of moisture. These are mainly the territories of the southern regions, where the coefficient of humidity is less than one and per year per square meter of area is on average only: in Kherson - $4.9 \cdot 10^2$, Odessa - $10.5 \cdot 10^2$, Zaporozhye - $22.8 \cdot 10^2$, Nikolaev - $23,2 \cdot 10^2$ km³ of fresh water that makes accordingly 0,79; 1.69; 3.70 and 3.75% of the same indicator in the Transcarpathian region - $618.7 \cdot 10^2$ km³ area [4]. The low level of water supply and various types of drought that occur during the growing season or in certain periods, cause the formation of an appropriate histological and physiological response in plant organisms. Climate aridization and significant expansion of arid areas due to global temperature increase while reducing precipitation and reducing soil moisture attracts the attention of many researchers [1-10]. In such conditions, the study of adaptive rearrangements in xerophytic plants, which form natural and cultural phytocenoses, is of great theoretical and practical importance. The results of quantitative anatomical studies can be used in taxonomy, histology and ecology of plants [2,5,9], as they allow to establish the main adaptive features that are characteristic of this particular group, and this is important for establishing the evolution of the plant world as a whole. Steppe phytocenoses of Zaporizhia region, especially Melitopol district, are represented by xerophytic associations. Most of them are herbaceous plants, which, depending on the degree of dryness of the area, are divided into main groups: succulents, eukserophytes, hemixerophytes, poikiloxerophytes, ephemerals. The main indicators of adaptation to the conditions of minimum water supply are as follows: reduced, and sometimes completely reduced leaf blade or leaves fall during

the greatest drought; leaves and stem covered with epidermis with a well-developed cuticle, leathery, often with hair or wax; small epidermal and mesophilic cells, and therefore more of them per unit area, including more stomata; significant development of conductive and mechanical elements, and in this regard, the high density of veins on the leaves; high concentration of cell juice [8,10].

Typical xerophytes of our region are members of the genus *Elytrigia*, in particular *Elytrigia repens* L. - a medicinal plant, the drugs of which are used in metabolic disorders, as a diuretic, diaphoretic, expectorant and laxative, which regulates salt metabolism. The main area of *Elytrigia repens* L. application is blood purification, when slags are released with increasing water outflow from the body, which is primarily reflected in the reduction of skin rashes. Fatigue and brokenness are removed. In this case, all components act together, both vitamins and minerals [1,7]. *Elytrigia repens* L. as a food plant has repeatedly helped people in difficult times. Rhizome is used for food, which is ground, flour is obtained that is not inferior to wheat in terms of nutrition, and bread, cakes, gingerbread and other flour products are baked [3,6]. Due to the fact that the study of structural and physiological features of the genus *Elytrigia repens* L. in the scientific literature is insufficiently covered, we chose it as the topic of our study.

Our study of morpho-anatomical parameters of vegetative organs of plants of the genus *Elytrigia repens* L. in the Zaporozhye region showed that the leaf of this plant is covered with simple, unicellular hairs; the epidermis is formed by the main cells of three types, which differ from each other in shape, projection, angles, size and number per unit surface, with the upper epidermis of the leaf is 4.53% of the total thickness, the lower epidermis - 3.83%; respiratory complexes of anocytic type, their number - 245-250 pcs / cm², location only on the underside of the leaf, the leaf is hypostomatic, mesophile has an isolateral structure, conductive bundles collateral, located in the middle layers of the leaf blade, mesophile is 62.72% of the total thickness, and the leading beam - 28.92%. Histological analysis of the *Elytrigia repens* L. stem showed that it has a mixed type of structure, consists of primary bark,

which is 26.3%, interbeam and bundle cambium - 0.12%, xylem, represented by tracheas of three orders - 19.31% and core, which occupies 54.28% of the total thickness of the stem.

Elucidation of functional disorders in the leaf under the influence of drought, in particular the intensity of photosynthesis and the specificity of the pigment composition of the experimental plant proved that mainly experimental plants under normal conditions have a parabola-like curve of photosynthesis, and under atmospheric drought these indicators dynamics of photosynthesis found that the most intense photosynthesis occurs in plants under normal conditions, and when exposed to drought in plants there is a decrease in the process of photosynthesis by 10-12%. During the study of the pigments specificity of *Elytrigia répens L.*, it was found that they have 1.5 - 2 times more chlorophyll than carotenoids, which indicates their high photosynthetic activity.

Thus, we proved that the adaptation of xerophytic plants of the genus *Elytrigia L.* to arid habitats is characterized by the presence of unicellular trichomes, which reduces transpiration; increasing the share of storage tissues in the leaf and conductive and mechanical elements in the stem, as well as reducing the intensity of photosynthesis under conditions of unforeseen prolonged drought. Violation of the physiological functions of plants in drought conditions is the first appropriate response of the body to water deficiency. Changes in the microstructure are usually the result of functional disorders. Adaptation of plants to extreme conditions includes both nonspecific (independent of the nature of stressors) and specific (dependent on the nature of the adverse factor) mechanisms.

Literature:

1. Бахмат М.І., Кващук О.В., Хоміна В.Я., Комарницький В.М. Лікарське рослинництво: навчальний посібник. Кам'янець-Подільський: Медобори-2006, 2011. 256 с.

2. Власенко М.Ю., Вельямінова-Зернова Л.Д., Мацкевич В.В. Фізіологія рослин з основами біотехнології. Біла Церква, 2006. 504с.

3. Дендрофлора України. Дикорослі і культивовані дерева й кущі. Покритонасінні. Частина 1. Довідник. К.: Фітосоціоцентр, 2002. 447с.
4. Коломійчук В.П., Онищенко В.А., Перегрим М. М. Важливі ботанічні території Приазов'я. К.: Альтерпрес, 2012. 116 с.
5. Колупаєв Ю.Є. Реакції рослин на дію екстремальних факторів: неспецифічна складова та її фізіологічне значення. Фізіологія рослин на межі тисячоліть. Київ, 2001. Т.2. С. 190-193.
6. Котуков Г.Н. Культивовані і дико зростаючі лікарські рослини. К.: Наукова думка, 2011. 115с.
7. Коцюбинська Н.П. Загальні механізми адаптації рослин до негативних чинників різного походження. Фізіологія рослин на межі тисячоліть. Київ, 2001. Т.2. С. 60-66.
8. Работягов В.Д., Свіденко Л.В., Дерев'янку В.М., Бойко М.Ф. Ефіроолійні і лікарські рослини, інтродуковані в Херсонській області (еколого-біологічні особливості та господарсько-цінні ознаки). Херсон: Айлант, 2003. 288 с.
9. Adamovskaya V.G., Molodchenkova O.O. The formation of biochemical resistance to biotic and abiotic stress in cereals. Crop Plant Resistance to Biotic and Abiotic Factors: Current Potential and Future Demands: Proc. 3rd Int. Symp. on Plant Protection and Plant Health in Europe (Berlin-Dahlem, Germany, 14-16 May 2009). Berlin, 2009. P. 452-454.
10. Sooten J.J. Xylem: Structure and Function. *Roql Bot.: Stuct. bot. Physion Genet Taxonomy geobot.* Berlin, 2006. Vol. 48. P. 388-405.

Абу Діб Світлана Миколаївна
здобувач, спеціальність 101 «Екологія»
Київський національний університет будівництва і архітектури
ЕКОЛОГІЯ (Екологічна безпека)

РОЛЬ ЗАХИСНИХ ЛІСОВИХ НАСАДЖЕНЬ У ПІДТРИМАННІ ЕКОЛОГІЧНОЇ РІВНОВАГИ НА ТЕРИТОРІЯХ АНТРОПОГЕННО ЗМІНЕНИХ ЛАНДШАФТІВ

Структурною одиницею біоценозів є техноценози, які перебувають в стані динамічного розвитку і розширення. Ліси є важливим компонентом безпечного та сталого розвитку мезоекосистем та атропосистем. Захист екосистем від негативних антропогенних та техногенних факторів є актуальною проблемою сьогодення.

Дослідження показують [1], що захисні лісові насадження (ЗЛН) мають значний вплив на природні системи в процесі їх експлуатації. Саме ЗЛН різних типів створюють автотрофний блок природно-антропогенних систем та невід'ємно впливають на біосферу за рядом факторів: утворюють первинну біопродукцію, продукують кисень; поглинають вуглекислий газ, затримують пил і сажу, токсичні речовини та приймаючи участь у біохімічних циклах кругообігу речовин та енергії. Крім цього вони впливають на перебіг процесів у ґрунтового покриву.

Захисні лісові смуги — це лісові ділянки, що виконують функцію захисту навколишнього природного середовища й інженерних об'єктів від негативного впливу природних та антропогенних факторів, зокрема й лісові насадження лінійного типу (полезахисні лісові смуги, які належать до агролісомеліоративних насаджень, державні захисні лісові смуги, лісові смуги вздовж забудованих територій населених пунктів) [2].

Лісові насадження, як один з важливих компонентів природних комплексів, сприяють інтенсифікації ґрунтоутворювального процесу, підвищенню врожайності сільськогосподарських культур, впливають на

формування мікроклімату і баланс тепла та вологи, послаблюють водну й вітрову ерозію, запобігають обмілінню, забрудненню і замуленню річок та водойм.

Дослідження всіх процесів в системі «ЗЛН –антропогенний ландшафт», проводились на території Богуславського державного агролісництва Київської області, Україна. Першочерговим завданням, яке ставить перед собою лісництво є вирішення забезпечення функціонування ЗЛН на атропогенно змінених ландшафтах відповідно до умов концепції сталого розвитку довкілля.

Ліси Богуславського району належать до лісів I групи – ліси, що виконують переважно захисні функції; ліси протиерозійні.

Ліси першої групи виконують ґрунтозахисну і водоохоронну, оздоровчо-санітарну й естетичну функції. Вони займають всю площу фонду агролісництва, яка складає 4065,0 га

Кожна господарська секція, а їх на території агролісництва 3 (хвойні породи, твердолистяні та м'яколистяні) спрямована на вирощування певних корінних або цільових порід, у відповідності до типів лісу. Задля цього проводяться заходи, щоб забезпечити найбільш ефективно виконання захисних, водоохоронних, санітарно-гігієнічних та інших природних функцій лісу.

Дослідження проводилось на ділянці, яка знаходиться поблизу полотна дороги місцевого значення. Було проведено комплексний екологічний моніторинг та визначено основні забруднювачі навколишнього середовища, які надходять від автотранспорту, розраховано концентрації забруднюючих речовин на вибраній ділянці дороги, максимально можливу глибину проникнення NO₂ на приміагістральну територію до рівня 1.0ГДК.мр та концентрації сполук свинцю [3, 4].

Отримані результати були порівняні з гранично можливими концентраціями забруднювачів, які можуть бути поглинені деревними насадженнями.

Встановлено, що 1 га захисних насаджень знижує загальну забрудненість

повітря на 10–35 %, а також забезпечує зниження температури і вологості повітря у прилеглий до полотна дороги зоні на 10–15 %; смуга деревно-чагарникових насаджень шириною 25–30 м знижує рівень концентрації вуглекислого газу на 70 %; поглинає 75–80 кг фтору, 200 кг сірчаного газу, 30–70 т пилу [5].

На основі проведених досліджень функціонування системи «ЗЛН – АЛ», було встановлено:

- Агрорісомеліоративні заходи на вибраній ділянці території мають значний вплив на екологічний стан території, захист ґрунтів та очистку атмосферного повітря озелененням придорожньої території у вигляді комплексу комбінованих заходів. Доведено, що застосування смуг лісових деревних насаджень є доцільним для захисту від акустичного та хімічного забруднення на не надто завантажених автомобільним транспортом автодорогах.

- Проведені еколого-агрорісомеліоративні заходи сприяють процесу забезпечення екологічної рівноваги на вибраній ділянці території ЗЛН;

- Завдяки смузі з ЗЛН відбуваються зміни в фізико-хімічних властивостей ґрунтового покриву вибраної ділянки дослідження.

- Результати досліджень показують значимість забезпечення розвитку ЗЛН на території антропогенно змінених ландшафтів, як таких, що підтримують асиміляційну здатність середовища та є невід’ємною частиною розвитку цих територій.

Література:

1. Удод В.М., Трофімович В.В., Волошкіна О.С., Трофімчук О.М. Техноекологія. – К.: РВВ КНУБА ІТГІП НАН України. 2007 - 195 с.
2. Постанова Кабінету Міністрів України від 16 травня 2007 року № 733.
3. Закон України “Про автомобільні дороги” № 2862-IV від 08.09.2005.
4. Державні будівельні норми України. Споруди транспорту. Автомобільні дороги. ДБН. 2.3-4: 2007. – К.: Мінрегіонбуд України, 2007. – 87с.

5. Dietrich C. R., and G. N. Newsam. 1993. "A Fast and Exact Method for Multidimensional Gaussian Stochastic Simulations." *Water Resources Research* 29 (8): 2861–2869.

Керівник: Ткаченко Т.М., доктор технічних наук, професор, професор кафедри охорони праці та навколишнього середовища

Семерня Оксана Миколаївна

доктор педагогічних наук, доцент, доцент кафедри екології

Любинський Олександр Іванович

доктор сільськогосподарських наук, професор, завідувач кафедри екології

Федорчук Іван Вікторович

кандидат біологічних наук, доцент, доцент кафедри екології

Гордій Наталія Михайлівна

кандидат біологічних наук, старший викладач кафедри екології

Тютюнник Оксана Сергіївна

кандидат сільськогосподарських наук, старший викладач кафедри екології

Кам'янець-Подільський національний університет імені Івана Огієнка

ЕКОЛОГІЯ (Екологічна безпека)

ЕКОЛОГІЧНА БЕЗПЕКА ТА СИСТЕМОЛОГІЯ

У сучасному світі актуальними питаннями виступають цифровізація суспільства, довкілля й інтеграція різних галузей. Наприклад, природничих наук, інформатичних технологій, екології та економіки, медицини та науки, науки та техніки тощо. Аналізуючи та синтезуючи літературні та інтернет джерела [1-5; 9], ми прийшли до узагальнень, що екологічна безпека і системологія мають місце для інтегрування знань і компетентностей, як в екологічному, так і в цифровому масштабі.

Вирує новий світ із сучасними знаннями і компетентностями в поєднанні з цифровізацією та інтеграцією [1; 5; 9]. Для екологічної безпеки та системології, логічно, реалізовується екологічна та цифрова складова знань і компетентностей бакалавріатів і магістрантів.

Розглянемо рисунок 1. Ми проілюстрували по-етапність вивчення екологічної безпеки в Україні для формування сучасного фахівця. Варто відзначити, що наша держава стрімко крокує в Європу через євроінтеграцію, тому ми долучаємо окремі теми для вивчення теоретичного і практичного матеріалу [6]. Окрім цього, ми маємо гарну ідею діджиталізації для України і в курсі «Інформатика і системологія». Там долучено окремі теми інтегровані з екологічною безпекою [6]. Це робиться для того, щоб студенти вийшли випускниками-фахівцями з сучасними знаннями і новими підходами в роботі: євроінтеграція та діджиталізація.



Рис.1. По-етапність вивчення теоретичного і практичного матеріалу з курсу «Екологічна безпека»

Інтеграція екологічної безпеки та системології виступає реалізацією сучасних тенденцій об'єднання природничих і технологічних галузей. Це новий підхід осучаснення існуючих знань, і підготовка молодих фахівців, які будуть конкурентоспроможними на ринку праці. Окрім конкурентоспроможності молодих фахівців, ми готуємо професіоналів із новими компетентностями в ракурсі діджиталізації та євроінтеграції. Найкращий «сплав»

конкурентоспроможних компетентностей: уміння, навички, переконання, формуються під час навчання студентів у магістратурі.

Література:

1. 2021 CIFTIS: Direction of TCM internationalization. China. org. cn. CIPG, September 9, 2021. URL: <https://cutt.ly/YWV5PMQ>
2. Dubrovna, O., Priadkina, G., Mykhalska, S. i Komisarenko, A. 2021. Water deficiency tolerance of genetically modified common wheat cv. Zymoyarka, containing a heterologous ornithine- δ -aminotransferase gene. *Agricultural Science and Practice*. 8, 1 (Чер 2021), 14-28. DOI:<https://doi.org/10.15407/agrisp8.01.014>.
3. Iednewsdesk. 2021. University Of São Paulo: USP Professors Discuss The Digital Notion Of Citizenship. *India educationDiary.com*. Saturday, September 11, 2021. URL: <https://cutt.ly/IWV7UWt>
4. Maiier, N. i Koval, T. 2021. How to develop digital competence in pre-service fl teachers at university level. *Новітня освіта*. 8, 18 (Лип 2021), 11–18. DOI:<https://doi.org/10.20535/2410-8286.227639>.
5. Melnychenko, A. i Zheliaskova, T. 2021. Transformation of educational process in covid-19 pandemic: a case of Igor Sikorsky Kyiv polytechnic institute. *Новітня освіта*. 8, 18 (Лип 2021), 4–10. DOI: <https://doi.org/10.20535/2410-8286.237575>.
6. Кам'янець-Подільський національний університет імені Івана Огієнка. Кам'янець-Подільський, 2021. URL: <https://kpnpu.edu.ua> (дата звернення: 08.09.2021).
7. Подільські читання. Екологія, охорона довкілля, збереження біотичного та ландшафтного різноманіття: наука, освіта, практика: зб. матеріалів Міжнар. наук.-практ. конф. (10–12 жовтня 2019 р., Хмельницький)/ за заг. ред. Г.А. Білецької. Хмельницький: ХНУ, 2019. 262 с.
8. Про охорону навколишнього природного середовища. 1991. Закон України від 25.06.91. № 1264-XII. URL: <https://cutt.ly/uWV7210>

9. Vasilyeva, T., Kuzmenko, O., Kuryłowicz, M., & Letunovska, N. Neural network modelling of the economic and social development trajectory transformation due to quarantine restrictions during COVID-19. *Economics and Sociology*. 2021. № 14(2). P. 313-330. doi:10.14254/2071-789X.2021/14-2/17.

Жарікова Євгенія Олександрівна
головний спеціаліст відділу регуляторної та дозвільної діяльності
Управління екології та природних ресурсів
Миколаївської обласної державної адміністрації
ЕКОЛОГІЯ (Екологічна безпека)

АЛЬТЕРНАТИВНІ (ВІДНОВЛЮВАЛЬНІ) ДЖЕРЕЛА ЕНЕРГІЇ. ВПРОВАДЖЕННЯ ПРОЕКТІВ ВІДНОВЛЮВАЛЬНИХ ДЖЕРЕЛ ЕНЕРГІЇ НА ТЕРИТОРІЇ МИКОЛАЇВСЬКОЇ ОБЛАСТІ

Відновлювальні джерела енергії мають критичне значення для переходу на використання безвуглеводневих джерел енергії в Україні, проте вибір технології має важливе значення для якості повітря.

Ріст використання відновлювальних джерел енергії з 2008 року грає значну роль у скороченні викидів парникових газів у Миколаївській області, відповідно до звіту головного управління статистики у Миколаївській області [1]. Багато різних видів відновлювальних джерел енергії, включаючи такі, які беруть енергію від вітру, сонця, геотермальна енергія або теплові насоси, також ефективні у скороченні викидів забруднюючих речовин в атмосферне повітря, проте результат отримуємо неоднозначний, що пов'язано зі спалюванням біомаси замість викопного палива, особливо у домогосподарствах та на підприємствах.

За останні роки у Миколаївській області спостерігається прогрес у впровадженні відновлювальних джерел енергії, особливо сонячних електростанцій.

Частка відновлювальних джерел енергії у сукупному обсязі відпуску енергії Миколаївської області збільшилася з 1,5% 2018 року до 6,9% 2020 року і очікується надалі збільшення 2021 року, відповідно до звіту головного управління статистики у Миколаївській області [1]. Найбільшим постачальником електроенергії в області, як і минулі роки, є атомні електростанції (2020 року частка відпуску електроенергії становить 91,7%) [1].

У відповідності до висновків міжгалузевого науково-технічного центру вітроенергетики Національної академії наук України частина території області, яка має високий вітроенергетичний потенціал, оцінюється в 10 %, або 2500 кв. км. Одними з найбільш перспективних майданчиків у Миколаївській області є Очаківське та Березанське вітрополя загальною площею 4000 га.

Всього в області станом на 01 січня 2021 року побудовані вітрові електростанції загальною потужністю 152,1 МВт (54 вітроустановки), у тому числі за 2020 рік – 30,0 МВт (7 вітроустановок). Діючими вітровими електростанціями передано до загальної енергосистеми 342,4 млн кВт год енергії [1].

У рамках реалізації розвитку енергетичної галузі, вирішення завдань підвищення ефективності використання наявних джерел енергії, оптимізації паливно-енергетичного балансу, застосування заходів з енергозбереження, підвищення екологічної безпеки та з метою сприяння використанню альтернативних і відновлювальних джерел енергії та зменшення споживання природного газу в Миколаївській області будуються сонячні електростанції.

Всього в області станом на 01 січня 2021 року побудовано 63 сонячні електростанції загальною потужністю 618,5 МВт. 2020 року введено в експлуатацію 25 сонячних електростанцій загальною потужністю 200,219 МВт. Діючими сонячними електростанціями 2020 року вироблено 801,9 млн. кВт. год. електроенергії, що складає 4% від сукупного обсягу вироблення електроенергії по області [1].

Постійне збільшення використання відновлювальних джерел енергії зменшує потребу у використанні викопних джерел для опалення, що сприяє досягненню енергетичної мети.

Збільшення частки відновлювальних джерел енергії також сприяє зменшенню викидів деяких забруднюючих речовин, особливо це стосується діоксиду сірки та оксидів азоту. За відомостями головного управління статистики у Миколаївській області протягом 2020 року від стаціонарних джерел порівняно з 2019 роком зменшилися викиди по твердим речовинам на 15%, НМЛОС - на 7,5%, діоксиду та інших сполук сірки - на 6%, метану – на 5,4%, сполук азоту та металів та їх сполук – на 3,6% [2]. У бюлетні зазначено незначне зменшення викидів деяких речовин, що основним чином пов'язано з використанням в якості палива твердої біомаси у системах опалення домогосподарств та підприємств. Спалювання біомаси стало ключовим фактором у зростанні використання відновлювальних джерел енергії, особливо у секторі опалення, також це стосується і енергетичного сектору, де використання вітрової та сонячної фотоелектричної енергетики збільшується швидшими темпами.

Для отримання максимальної вигоди для клімату та здоров'я шляхом переходу на нові джерела енергії, політичні діячі повинні ретельно оцінити взаємодію між відновлювальними джерелами енергії та у більш широкому енергетичному балансі, і звернути увагу на потенційний вплив на довкілля від спалювання біомаси.

Література:

1. Бюлетень головного управління статистики у Миколаївській області «Потужність і відпуск енергії за джерелами постачання енергії у 2020 році», опублікований на сайті головного управління статистики у Миколаївській області.

2. Статистичний бюлетень головного управління статистики у Миколаївській області «Викиди забруднюючих речовин і парникових газів в

атмосферне повітря від стаціонарних джерел викидів у 2020 році», опублікований на сайті головного управління статистики у Миколаївській області.

Бондаренко Богдана Олександрівна
студентка 4 курсу, спеціальності 101 «Екологія»
Відокремлений структурний підрозділ «Боярський фаховий коледж
Національного університету біоресурсів і природокористування України»
ЕКОЛОГІЯ (Безпека атомної енергетики, горіння речовин)

БЕЗПЕКА АТОМНОЇ ЕНЕРГЕТИКИ

Атомна енергетика — галузь енергетики, що займається одержанням і використанням ядерної енергії.

Для одержання ядерної енергії використовують ланцюгову ядерну реакцію ділення ядер ізотопів урану або плутонію. Ядра діляться при влученні в них нейтрона, при цьому утворюються нові нейтрони та уламки поділу, які мають велику кінетичну енергію. У результаті зіткнень осколків з іншими атомами ця кінетична енергія швидко перетворюється на тепло.

Головне в забезпеченні безпеки роботи АЕС - це забезпечити умови, що перешкоджають виходу продуктів поділу при ядерній ланцюговій реакції. Для цього все паливо на АЕС завантажується в реактор в ТВЕЛах - герметично заварених трубках з цирконієвого сплаву. У цих трубках, об'єднаних в зборки, залишається основна частина продуктів поділу урану, що утворюються при роботі реактора. Коли ТВЕЛ відпрацював свій термін, його виймають з реактора, і відправляють на спеціальний завод для переробки та вилучення цінних елементів. Ніякого істотного витоку радіоактивних речовин не відбувається. У цьому і полягає одна з істотних переваг ядерної енергетики перед іншими видами електростанцій, викиди (відходи) які у вигляді золи,

шлаків і газів у багатьох випадках викидаються в навколишнє середовище без належного очищення [2].

На АЕС передбачені фізичні бар'єри безпеки, що запобігають виникненню можливого викиду радіоактивних речовин - продуктів поділу урану:

1. Паливна пігулка: затримує в собі рух практично всіх осколків поділу. (Радіоактивність під оболонкою тепловиділяючих елементів у 10 000 разів менша радіоактивності в паливній пігулці.

2. Стінки оболонки тепловиділяючого елемента: виконані з цирконієвого сплаву, всередині розміщене ядерне паливо, перешкоджають виходу радіоактивних осколків ядерного поділу з паливних пігулок в теплоносій I-го контуру. (Радіоактивність теплоносія I-го контуру в 1000 разів менша радіоактивності під оболонкою ТВЕЛа).

3. Обладнання I-го контуру: конструкція реакторної установки, корпус реактора, трубопроводи, парогенератори, насоси, фільтри першого контуру, а також компенсатори тиску і ємності системи аварійного охолодження реактора, виконані з легованої сталі.

4. Контаймент: герметична залізобетонна попередньо напружена оболонка реакторного відділення енергоблока, що вкриває собою реактор і обладнання, що примикає до нього, здатна локалізувати радіоактивні речовини при виникненні максимальної проектної аварії. Товщина залізобетонної стінки оболонки - 1,2 м. Із внутрішньої сторони має герметичне металеве облицювання товщиною 6 мм.

Контаймент виконаний з армованого бетону, і здатен витримати:

- землетрус силою 7 балів;
- вплив ударної хвилі від вибуху.

Також на АЕС застосовується принцип резервування систем, тобто при виході однієї системи з ладу з будь-якої причини, відразу буде включена резервна система, наприклад, одного насосу досить для виконання його

функцій, але встановлюються два насоси (або більше) на випадок відмови або виводу в ремонт першого. А також різнотипність устаткування, яка передбачає застосування різних за принципом систем, що виконують ті ж самі функції, наприклад, насос може мати електро- або турбопривід.

На АЕС створені воєнізовані пожежні частини з охорони електростанцій. Існують також системи, що забезпечують внутрішнє і зовнішнє пожежогасіння, а також система стаціонарних установок водяного пожежогасіння. Для підтримки постійної готовності проводяться протипожежні тренування з відпрацювання дій персоналу при пожежі.

На АЕС передбачені спеціальні заходи поводження зі свіжим і відпрацьованим паливом, радіоактивними відходами:

Зберігання і транспортування свіжого палива

Свіже паливо доставляється в контейнерах, що транспортуються у спеціальних вагонах або на спеціальних платформах, закритих ковпаком. Після прибуття паливо потрапляє на вузол свіжого палива, що призначений для зберігання і обов'язкової перевірки тепловиділяючих зборок (ТВЗ) перед їх відправленням в реакторне відділення.

Спецводоочищення

На АЕС виключене скидання стічних вод, забруднених радіоактивними речовинами. Ці води проходять очищення в спеціальних очисних спорудах. Після проходження установок очищена вода направляється для повторного використання на блоки.

Спецгазоочищення

Радіоактивні гази й аерозолі теж піддаються спеціальному очищенню і витримці перед викидом у вентиляційну трубу.

Поводження з радіоактивними відходами

Радіоактивні відходи, що утворюються при експлуатації АЕС, за вмістом в них радіонуклідів підрозділяють на низькоактивні і високоактивні.

Основне завдання при поводженні з радіоактивними відходами - максимальне зменшення їх об'єму. Для цього розроблені різноманітні технології:

- тверді відходи пресують;
- рідкі випарюють;
- горючі спалюють.

Поводження з відпрацьованим паливом

Відпрацьоване паливо після вивантаження з реактора 5 років зберігається в басейні витримки, який слугує для зниження залишкової радіоактивності та охолодження. Потім, при наявності на АЕС сховища відпрацьованого палива, його відправляють на тимчасове зберігання в це сховище. Якщо такого сховища немає, відпрацьоване паливо або транспортують на завод з переробки або на захоронення.

Транспортування відпрацьованого палива

Транспортування відпрацьованого палива здійснюється в складі окремого вантажного потяга з вагоном прикриття і вагоном супроводу на спеціально оснащених платформах у контейнерах, виконаних з нержавіючої сталі з системою автономного захисту[1].

Література:

1. Електронний ресурс. Режим доступу:
<https://www.npp.zp.ua/uk/safety/assurance>

2. Дементьев Б. А. Ядерные энергетические реакторы. Учебник для вузов — 2-е изд., перераб. и доп. — М.: Энергоатомиздат, 1990. — 352 с. — ISBN 5-283-03824-6

Керівник: Манішевська Н.М.

Ананьєв Олег Григорович
Курсант 2 курсу, спеціальність 262 «Правоохоронна діяльність»
Дніпропетровський державний університет внутрішніх справ
ЕКОЛОГІЯ (Екологічна безпека)

ЕКОЛОГІЧНА БЕЗПЕКА

В наші дні світовий науково-технічний прогрес у визначальній мірі сприяє небаченого зростання добробуту людей. Але прогрес зберігає в собі і великі ризики. Більшість великих аварій і катастроф на Землі є результатом насиченості, як виробництва, так і сфери послуг надсучасної технікою, складними системами контролю і автоматики. При цьому різко збільшується ймовірність технічних неполадок або людських помилок в процесі експлуатації техніки [1]. Масштаб великих техногенних катастроф вже цілком можна порівняти з надзвичайними ситуаціями військового часу. Не меншу загрозу з боку промисловості представляє наявність в сфері світової енергетики майже 10 млрд тон умовного палива, яке здатне отруювати навколишнє середовище, горіти і вибухати [2].

З-поміж важливих причин поглиблення кризового екологічного стану в державі можна виокремити відсутність науково обґрунтованих критеріїв оцінки екологічних і техногенних загроз національній безпеці, а також недостатній рівень пріоритету державної екологічної політики за відсутності дієвого моніторингу актуальних загроз і ризиків.

З метою обґрунтованої оцінки характеру змін основних загроз національній безпеці в екологічній сфері та визначення пріоритетних напрямків їх нейтралізації доцільно організувати моніторинг стану екологічного складника національної безпеки держави на основі системи запропонованих показників [3].

Розглянутий підхід до порівняльної оцінки регіонів за рівнем екологічної безпеки дає змогу ранжирувати регіони за інтегральним показником безпеки, цілеспрямовано здійснювати моніторинг актуальних загроз екологічній безпеці

на основі системи їхніх показників, а також більш обґрунтовано приймати рішення щодо підвищення рівня екологічної безпеки регіонів держави.

Екологічна проблема залишається в основному концептуальною в силу небезпечних тенденцій не тільки в маргінальних групах, але і в регіонах, і навіть в державних структурах в силу відсутності необхідного політичного консенсусу. Екологічні фактори, лежать в основі багатьох конфліктних ситуацій, і ведуть до ослаблення: безпеки держави, то ставлення до них має бути пріоритетним як у внутрішній політиці, держави, так, і у зовнішній [3].

Національні інтереси держави в екологічній сфері полягають у збереженні і оздоровленні навколишнього середовища. Однак, система існуючих національних пріоритетів недостатньо враховує екологічний фактор обмежуючись лише його констатацією. Внесення відповідних коригувань в стратегію розвитку України з урахуванням? екологічних вимог передбачає ст. першу» чергу суспільне визнання пріоритетності екологічних цінностей та наявність політичної: волі у правлячої влади в реалізації дієвої екологічної політики.

В ході вирішення екологічної проблеми стало очевидно, що на національному і навіть регіональному рівні держави самі не можуть вирішити проблему екологічної безпеки, тому що це під силу лише універсальної організації, такий як ООН, оскільки саме універсальний характер і глобальний масштаб цієї організації відповідає універсальному характеру і глобальному масштабі екологічної проблеми [4].

Екологічну безпеку можна визначити як збалансоване взаємодія людини і навколишнього середовища, найважливішою умовою досягнення якого є включення екологічної природоохоронної компоненти в діяльність людини по створенню оптимальної для нього місця існування, як природної, так і штучної.

Для розуміння інституційних чинників формування системи глобальної екологічної безпеки було необхідно використовувати відповідну методологічну базу. Трансформація світоглядних, соціальних і економічних структур

здійснюється за допомогою інститутів. Для успішного здійснення реформ необхідні зміни інституційної системи і світоглядних основ суспільства, оскільки вибір і рішення залежать, в кінцевому рахунку, від ментальних моделей.

Просування України шляхом європейської інтеграції вимагає активної участі нашої держави у зусиллях міжнародного співтовариства з попередження та зменшення негативних наслідків реалізації екологічних загроз регіональній безпеці, запровадження ризик-орієнтованого підходу для підвищення дієвості й ефективності державної системи захисту населення і територій від надзвичайних ситуацій різного походження, всебічного використання кращого досвіду розвинених країн у цій сфері.

Література:

1. Качинський А.Б. Екологічна безпека України: системний аналіз перспектив покращання/ А. Б. Качинський. – К.: НІСД, 2001. – 312 с.

2. Шахраманьян М.А. Оценка природной и техногенной безопасности России/ М.А. Шахраманьян, В.А. Акимов, К.А. Козлов. – М.: Деловой экспресс, 2006. – 218 с.

3. Акимов В.А. Сравнительная оценка безопасности регионов по статистическим данным/ В.А. Акимов, Б.В. Потапов, Н.Н. Радаев// Проблемы безопасности при чрезвычайных ситуациях. – 1998. – № 11. – С. 78–85.

4. Іванюта С.П. Екологічна та природно-техногенна безпека України: регіональний вимір загроз і ризиків : монографія / С. П. Іванюта, А. Б. Качинський. – К.: НІСД, 2012. – 308 с.

*Науковий керівник: Шманатова А.С., старший викладач кафедри
українознавства та іноземних мов, ДДУВС*

Бєлоконь Каріна Володимирівна

*к.т.н., доцент кафедри прикладної екології та охорони праці, заступник
директора з наукової роботи Інженерного навчально-наукового інституту*

Морозова Дана Махмудівна

студентка 2 курсу, спеціальність 183 «Технології захисту

навколишнього середовища»

Запорізький національний університет

ЕКОЛОГІЯ (Екологічна безпека)

ДОСЛІДЖЕННЯ ВПЛИВУ ВИКИДІВ АВТОТРАНСПОРТУ НА ЗДОРОВ'Я НАСЕЛЕННЯ МІСТА ЗАПОРІЖЖЯ

Сьогодні в Україні досить гостро стоять проблеми забруднення довкілля від транспортної інфраструктури. Серед усіх транспортних засобів автотранспорт є основним джерелом забруднення атмосферного повітря та порушення екологічної рівноваги. На долю автомобілів припадає 95 % загальних викидів у атмосферу оксиду вуглецю (CO), 65 % загальних викидів вуглеводнів (C_mH_n) та 30 % оксидів азоту (NO_x). Відпрацьовані автомобільні гази, накопичуючись у приземному шарі, утворюють несприятливі екологічні умови як в зоні руху транспортних засобів, так і на прилеглих до проїжджої частини територіях.

Найбільше транспортне навантаження на довкілля спостерігається на перехрестях вулиць з інтенсивним рухом. При цьому в радіусі 150-200 м спостерігається забруднення атмосферного повітря токсичними речовинами, яке на відстані до 50 м часто перевищує ГДК. Склад відпрацьованих газів залежить від виду та якості пального, технічного стану двигуна, відрегульованості паливної апаратури, організації дорожнього руху, якості дорожнього покриття та ряду інших факторів.

Найбільш перспективним підходом до оцінки ступеня екологічної безпеки є оцінка екологічного ризику. У багатьох країнах світу законодавчо закріплено використання методології оцінки ризику для здоров'я населення при проведенні екологічної експертизи, екологічного аудиту, визначення зон

надзвичайної екологічної ситуації, державного екологічного контролю, обґрунтування планів дій з охорони навколишнього середовища і здоров'я населення.

Було проведено оцінку ризику для здоров'я населення міста Запоріжжя від забруднювачів, які надходять в організм людини інгаляційним шляхом, відповідно до міжнародної методології оцінки ризику для здоров'я населення, розробленою Агентством США з охорони навколишнього середовища.

Щоб відстежувати ситуацію та своєчасно зреагувати на негативні тенденції, в місті Запоріжжя налагоджена система державного моніторингу стану атмосферного повітря. Нагляд за якістю атмосферного повітря житлових районів здійснюється проведенням досліджень у більш ніж в 60 умовно фіксованих точках у всіх районах міста. На маршрутних постах у місцях найінтенсивніших транспортних потоків відбирають проби повітря на вміст бенз(а)пірену, свинцю, оксидів вуглецю і азоту, завислих речовин.

Для дослідження були вибрані найбільш завантажені автотранспортом магістралі: 1. б. Вінтера – вул. Гребельна; 2. пр. Соборний – пр.Металургів; 3. вул. Перемоги – вул. Тюленіна; 4. вул. Перемоги – вул. Патріотична; 5. пр. Соборний – вул.Українська; 6. вул. Лепіка – Набережна; 7. пр. Соборний – вул. Артема; 8. вул. Радгоспна – вул. Культурна; 9. вул. Задніпровська – вул. Новгородська.

Розрахунок ризиків та їх характеристика проводилися окремо для канцерогенних і неканцерогенних ефектів [1-3].

Значення розрахованих індивідуальних ризиків протягом всього життя для бенз(а)пірену знаходяться на деяких перехрестях на рівні 10^{-5} – 10^{-3} , що є досить високим показником для м. Запоріжжя та неприпустимим для населення в цілому. Виникнення такого рівня ризику вимагає розробки та проведення планових оздоровчих заходів.

Результати розрахунків коефіцієнтів небезпеки при оцінці інгаляційних впливів викидів забруднюючих речовин від автотранспорту свідчать про

наявність перевищень безпечних рівнів ($HQ > 1$) у деяких місцях заміру рецепторних точок.

Результати розрахунків коефіцієнтів небезпеки при оцінці інгаляційних впливів викидів забруднюючих речовин від автотранспорту знаходяться у інтервалі: для оксиду вуглецю $HQ = 0,01 \div 2,34$, для диоксиду азоту $HQ = 0 \div 2,95$, для вуглеводнів $HQ = 0 \div 4,8$, для бенз(а)пірену $HQ = 0,0001 \div 4,62$.

Середні значення коефіцієнтів небезпеки для пріоритетних забруднюючих речовин мають перевищення: на перехресті пр. Соборний - вул. Артема для оксиду вуглецю $HQ_{\text{середній}} = 1,195$, для диоксиду азоту $HQ_{\text{середній}} = 1,475$, для вуглеводнів $HQ_{\text{середній}} = 2,44$, для бенз(а)пірену $HQ_{\text{середній}} = 2,225$; на перехресті б. Вінтера- вул. Гребельна для вуглеводнів $HQ_{\text{середній}} = 2$, для бенз(а)пірену $HQ_{\text{середній}} = 2,086$; на перехресті вул. Перемоги – вул. Тюленіна для вуглеводнів $HQ_{\text{середній}} = 1,108$.

Результати розрахунків індексів небезпеки свідчать про наявність перевищень безпечних рівнів впливу ($HI > 1$) сукупності пріоритетних забруднюючих речовин на органи дихання (ОД), кровоносну систему (КС), імунну систему (ІС), центральну нервову систему (ЦНС), вроджений дефект розвитку (ВДР), серцево-судинну систему (ССС), які представлені в таблиці 1.

Результати розрахунків індексів небезпеки знаходяться в таких межах: у направленні на органи дихання $HQ_{\text{середній}} = 0 \div 3,92$, у направленні на імунну систему $HQ_{\text{середній}} = 0,00145 \div 47,9$, у направленні на кровоносну систему $HQ_{\text{середній}} = 0 \div 3,91$, у направленні на центральну нервову систему $HQ_{\text{середній}} = 0 \div 2,44$, у направленні на серцево-судинну систему $HQ_{\text{середній}} = 0,35 \div 3,63$, у направленні на утворення вроджених дефектів розвитку $HQ_{\text{середній}} = 0,36 \div 3,54$.

Значення індексів небезпеки при довічному інгаляційному впливі в більшості рецепторних точках знаходяться на середньому рівні, в результаті чого існує ризик розвитку шкідливих ефектів у особливо чутливих підгруп населення (людей похилого віку, вагітних і дітей). Найбільший внесок

забруднюючі речовини при довічному інгаляційному впливі вносять у формування захворюваності імунної системи, органів дихання та кровоносної системи.

Таблиця 1

Індекси небезпеки при оцінці інгаляційних впливів викидів забруднюючих речовин від автотранспорту [1-3]

Назва перехрестя	Індекси небезпеки НІ					
	ОД	ІС	КС	ЦНС	ВДР	ССС
б. Вінтера – вул. Гребельна	0,05÷ 5,925	0,0117 ÷8,05	0,05÷ 5,925	0,05÷ 3,95	0,104÷ 5,667	0,087÷ 5,517
пр. Соборний – пр. Металургів	0,03÷ 2,215	0,063÷ 2,47	0,03÷ 2,215	0,03÷ 2,24	0,053÷ 1,866	0,05÷ 1,87
вул. Перемоги – вул. Тюленіна	0,05÷ 0,225	0,083÷ 2,487	0,05÷ 2,225	0,05÷ 1,25	0,0507 ÷1,94	0,068÷ 1,95
вул. Перемоги – вул. Патріотична	0,05÷ 3,075	0,017÷ 3,15	0,05÷ 3,075	0,05÷ 1,6	0,1047 ÷2,47	0,087÷ 2,52
пр. Соборний – вул. Українська	0,05÷ 2,425	0,083÷ 2,88	0,05÷ 2,425	0,05÷ 1,45	0,043÷ 2,09	0,06÷2,1
вул. Лепшика – Набережна	0	0,0001 ÷0,003	0	0	0,0178 ÷0,696	0,0117÷0, 093
пр. Соборний – вул. Артема	0,1÷7, 75	0,18÷ 9,42	0,1÷ 7,75	0,1÷4, 8	0,13÷ 6,96	0,15÷ 7,14
вул. Радгоспна – вул. Культурна	0,44÷ 1,92	0,077÷ 1,82	0,044÷ 1,92	0,044÷ 0,94	0,043÷ 1,39	0,054÷ 1,45
вул. Задніпровська – Новгородська	0,3÷2, 77	0,063÷ 3,545	0,3÷ 2,78	0,03÷ 1,79	0,06÷ 2,63	0,057÷ 2,67

Аналізуючи вищевикладене, на підставі проведених досліджень з оцінки ризику для здоров'я населення від впливу викидів автотранспорту, необхідно проведення природоохоронних заходів з мінімізації викидів забруднюючих речовин від автотранспорту.

Висновки.

1. Рівень канцерогенного ризику для здоров'я населення м. Запоріжжя від бенз(а)пірену відповідає зоні умовно прийнятної (допустимої) ризику. Такий

рівень канцерогенного ризику не потребує проведення екстрених заходів з його усунення, однак необхідно проводити додаткові заходи щодо його зниження.

2. Результати розрахунків індивідуального канцерогенного ризику, коефіцієнтів небезпеки та індексів небезпеки для здоров'я населення на контрольних перехрестях свідчать про малий та середній рівні ризику при довічному впливі, в результаті чого існує ризик розвитку шкідливих ефектів у особливо чутливих підгруп населення, що доводить необхідність проведення природоохоронних та профілактичних заходів на етапі управління ризиком.

Література:

1. Белоконь К.В. Оцінка ризику для здоров'я населення від забруднення атмосферного повітря міста Запоріжжя викидами автотранспорту. Збірник наукових праць Дніпродзержинського державного технічного університету (технічні науки). Дніпродзержинськ: ДДТУ. 2015. Випуск 2(27). С. 200-205.

2. Белоконь К.В., Ігнатченко К.О. Оцінка канцерогенного ризику для здоров'я населення від забруднення атмосферного повітря міста Запоріжжя викидами автотранспорту. Збірник праць XVII Всеукраїнської науково-технічної конференції «Актуальні проблеми енергетики та екології». Одеса: ОНАХТ, 2018. 196 с. С. 15-18.

3. Белоконь К., Єрмоменко В., Полив'яна А., Ригас Т. Оцінка ризику для здоров'я населення внаслідок забруднення довкілля автотранспортом. 6-й Міжнародний молодіжний конгрес «Сталий розвиток: захист навколишнього середовища. Енергоощадність. Збалансоване природокористування» (09-10.02.2021). Львів: Західно-Український Консалтинг Центр, 2021. С. 305.

Мельниченко Софія Геннадіївна
здобувачка ступеня доктора філософії першого року навчання
асистентка кафедри водних біоресурсів та аквакультури
Богадьорова Лариса Михайлівна
кафедра науки про Землю та хімії, кандидат географічних наук, доцент
Херсонський державний аграрно-економічний університет
ЕКОЛОГІЯ (Глобальні та регіональні екологічні проблеми)

ДОСЛІДЖЕННЯ ДИНАМІКИ УТВОРЕННЯ ПОБУТОВИХ ВІДХОДІВ НА ТЕРИТОРІЇ УКРАЇНИ

Згідно Закону України «Про відходи», до відходів належать будь-які матеріали, речовини або предмети, які утворюються в процесі виробництва або споживання, у тому числі товари (продукція), що повністю або частково втратили свої споживчі властивості і не мають подальшого використання за місцем їх утворення чи виявлення і від яких їх власник позбувається, має намір або повинен позбутися шляхом утилізації чи видалення [1].

Збільшення кількості відходів негативно впливає на навколишнє середовище. Це призводить, перш за все, до утворення великих за площею звалищ сміття та погіршення загальної екологічної ситуації в регіонах України.

У період з 2015 по 2019 роки, кількість відходів на території нашої держави значно зросла [рис. 1]. Так, у 2019 році, загальна кількість утворених відходів на території України становила 312267,6 тис. т, а до 2019 року вона збільшилася на 129248,6 тис. т і склала аж 441516,5 тис. т.

У розрізі регіонів України, за період 2015 – 2019 рр. спостерігається збільшення нагромаджень твердих побутових відходів [табл. 1].

Найбільша кількість відходів припадає на економічно розвинені області України. Так, у 2019 році, найбільше відходів зареєстровано у таких областях України: Дніпропетровська (252234,5 тис. т), Донецька (26407,9 тис. т), Кіровоградська (37410,3 тис. т), Львівська (2047,1 тис. т), Миколаївська (2327,3 тис. т) та Полтавська (97442,8 тис. т). Найменше ж відходів, у 2019 році було у:

Закарпатській (153,1 тис. т), Житомирській (474,5 тис. т), Луганській (443,4 тис. т), Херсонській (375,9 тис. т) та Чернівецькій (318,7 тис. т) областях.

У 2015 році загальноукраїнський показник кількості відходів у розрахунку на одну особу склав 7288 кг, а у 2019 році – 105505 кг, що на 98217 кг більше. Найбільше відходів у розрахунку на одну особу припало на такі області, як: Дніпропетровська, Донецька, Полтавська та Кіровоградська.

Щодо викидів відходів, у розрахунку на 1 км², то їх кількість теж збільшилася: у 2015 році – 541,6 т, а у 2019 році – 765,7 т. Найбільше викидів на одиницю площі було зареєстровано у Дніпропетровській, Донецькій, Кіровоградській, Полтавській областях та місті Київ [табл. 1].



Рис. 1. Динаміка утворення відходів на території України (складено авторами за [2 - 6])

До основних проблем, пов'язаних з поводженням з відходами слід віднести:

- відсутність на території України належного контролю за поводженням з відходами;
- низький рівень обізнаності, відсутність «екологічної культури», досвіду та практик українців щодо боротьби з усіма видами відходів;

- відсутність ефективної системи збору, утилізації та сортування побутових відходів;

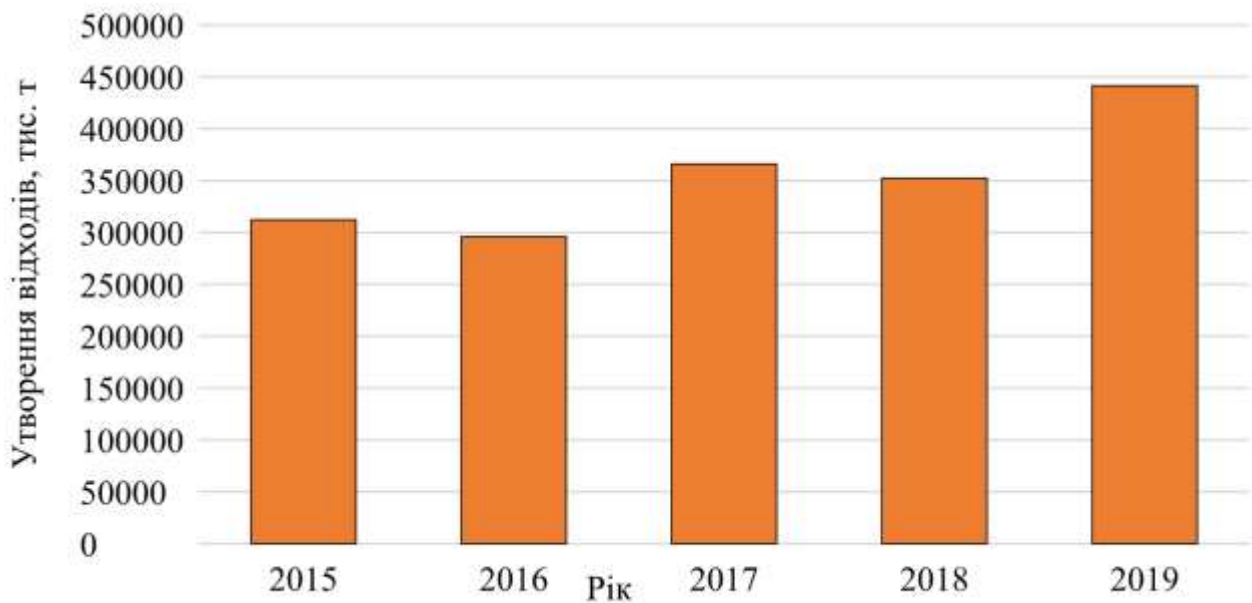
- неналежне нормативно-правове регулювання у сфері поводження з побутовими відходами.

Таблиця 1

Просторово-часова динаміка утворення відходів на території України

Адміністративна одиниця	Утворення відходів у 2015 році			Утворення відходів у 2019 році		
	Утворення відходів за регіонами, тис. тонн	Утворення відходів, у розрахунку на 1 км ² , тонн	Утворення відходів у розрахунку на одну особу, кг	Утворення відходів за регіонами, тис. тонн	Утворення відходів, у розрахунку на 1 км ² , тонн	Утворення відходів у розрахунку на одну особу, кг
Всього	312267,6	541,6	7288	441516,5	765,7	105505
Вінницька	1950,3	73,6	1214	2711,2	102,3	1746
Волинська	638,9	31,7	613	668,1	33,2	647
Дніпропетровська	227076,8	7113,3	69533	252234,5	7901,3	79032
Донецька	16877,5	636,5	3942	26407,9	955,9	6365
Житомирська	518,3	17,4	414	474,5	15,9	391
Закарпатська	133,7	10,5	106	153,1	12	122
Запорізька	5463,3	201	3105	5403,3	198,8	3185
Івано-Франківська	2124,8	152,6	1537	2991,7	214,8	2183
Київська	1660,5	59	959	1414,3	50,3	797
Кіровоградська	33344,7	1356,1	34134	37410,3	1521,5	39827
Луганська	2548,4	95,5	1152	443,4	16,6	207
Львівська	2953,3	135,3	1165	2047,1	93,8	813
Миколаївська	2306,1	93,8	1986	2327,3	94,7	2068
Одеська	602,6	18,1	252	638,8	19,2	269
Полтавська	4431,7	154,1	3069	97442,8	3389,2	69916
Рівненська	843,3	42,1	726	519,9	25,9	450
Сумська	840	35,2	751	863,8	36,2	804
Тернопільська	808,9	58,5	758	1062,6	76,9	1019
Харківська	1711,4	54,5	628	1752,3	55,8	657
Херсонська	417,3	14,7	292	375,9	13,2	364
Хмельницька	960,9	46,6	740	900,4	43,6	715
Черкаська	1179,2	56,4	945	1259,6	60,2	1050
Чернівецька	398,1	49,2	438	318,7	39,4	353
Чернігівська	867,3	27,2	826	695,9	21,8	697
Київ	1610,3	1926,2	556	999,1	1195,1	338

Складено авторами за [2, 6]

Для розв'язання основних проблем, пов'язаних із утворенням відходів та покращення стану навколишнього середовища території нашої країни, необхідно:

1. вдосконалення системи сортування та утилізації всіх типів відходів на різних територіальних рівнях: національному, регіональному та локальному;
2. запровадження жорсткого контролю за поводженням з побутовими відходами;
3. розробка інформаційно-аналітичних матеріалів щодо способів боротьби з всіма видами відходів, оснований на досвіді зарубіжних країн;
4. удосконалення нормативно-правової бази щодо поводження з відходами великих підприємств;
5. популяризація використання вторинної сировини та ін.

Література:

1. Закон України "Про відходи". 2016. URL: <https://ips.ligazakon.net/document/NT2266> (дата звернення: 06.05.2021).
2. Прокопенко О. М. Статистичний збірник "Довкілля України за 2015 рік". Державна служба статистики України. 2016. С. 242.
3. Прокопенко О. М. Статистичний збірник "Довкілля України за 2016 рік". Державна служба статистики України. 2017. С. 226.
4. Прокопенко О. М. Статистичний збірник "Довкілля України за 2017 рік». Державна служба статистики України. 2018. С. 225.
5. Прокопенко О. М. Статистичний збірник "Довкілля України за 2018 рік". Державна служба статистики України. 2019. С. 214.
6. Прокопенко О. М. Статистичний збірник "Довкілля України за 2019 рік". Державна служба статистики України. 2020. С. 200.

Башлій Сергій Вікторович
*кандидат технічних наук, доцент,
доцент кафедри електротехніки та енергоефективності*
Коваленко Віктор Леонідович
*доктор технічних наук, доцент,
професор кафедри електротехніки та енергоефективності*
Артемчук Віктор Васильович
*доктор технічних наук, доцент,
професор кафедри електротехніки та енергоефективності*
Єрофєєва Аліна Анатоліївна
*кандидат технічних наук,
старший викладач кафедри електротехніки та енергоефективності*
*Інженерний науково-навчальний інститут
Запорізького національного університету*
ЕКОЛОГІЯ (Проблеми надійності та енергозбереження)

АСПЕКТИ ВПРОВАДЖЕННЯ КОНЦЕПЦІЇ «ПАСИВНОГО БУДИНКУ» ЩО ВПЛИВАЮТЬ НА ПІДВИЩЕННЯ РІВНЯ ЕНЕРГОЕФЕКТИВНОСТІ ПРИВАТНИХ ДОМОГОСПОДАРСВ

В умовах дефіциту енергетичних ресурсів (природний газ, вугілля, нафта та інші ресурси), які наша країна імпортує, вони використовуються не раціонально, особливо в житловому фонді. На сьогодні житловий фонд України складає 60% від загального фонду будівель, що експлуатуються,

Тому відповідно до концепції енергетичної безпеки країни та сталого розвитку економіки України, в житловому фонді потрібно впроваджувати енергозберігаючі заходи, що сприятимуть зменшенню споживання енергетичних ресурсів та підвищать енергетичну та екологічну безпеку [1].

Державний стандарт України визначає «пасивним» будинок [2], споживання енергії на опалення якого становить, залежно від регіональних стандартів, не більше 10-15 кВт год/м²*рік (згідно з ISO 7730, ДСТУ-Н Б А.2.2-5). У більшості розвинених країн існують власні вимоги до стандарту пасивного будинку. Пасивний будинок, енергозберігаючий будинок або екобудинок - споруда, основною особливістю якої є мале енергоспоживання, або навіть відсутність необхідності енергоспоживання на опалення - в середньому близько

10% від питомої енергії на одиницю об'єму, споживаної більшістю сучасних будівель. При порівняльному аналізі користуються показником енергоефективності об'єкта, яким служать втрати теплової енергії ($\text{кВт}\cdot\text{год}/\text{м}^2$) на рік або в опалювальний період. В середньому він становить 100-120 $\text{кВт}\cdot\text{год}/\text{м}^2$. Енергозберігаючим є будинок, де цей показник нижче 40 $\text{кВт}\cdot\text{год}/\text{м}^2$. Для європейських країн цей показник ще нижчий - близько 10 $\text{кВт}\cdot\text{год}/\text{м}^2$. Досягати зниження споживання енергії можливо в першу чергу за рахунок зменшення тепловтрат будівлі. З точки зору архітектури концепція пасивного будинку базується на принципах: правильної геометрії будівлі, зонування, орієнтації по сторонах світу, компактності, якісного та ефективного утеплення, відсутність містків холоду в матеріалах і вузлах примикань. В ідеалі, пасивний будинок повинен бути незалежною енергосистемою, що на підтримку комфортної температури взагалі не вимагає витрат [3]. Опалення пасивного будинку має відбуватися завдяки теплу, що виділяють люди, що живуть в ньому і побутові прилади. При необхідності додаткового «активного» обігріву, бажаним є використання відновлювальних джерел енергії. Гаряче водопостачання може здійснюватися за рахунок геотермальних теплових насосів або сонячних колекторних водонагрівачів. Проблема кондиціонування будівлі може вирішуватися за допомогою відповідного архітектурного рішення, а в разі необхідності додаткового охолодження – за рахунок альтернативних джерел енергії.

В якості демонстраційного прикладу для розрахунків було обрано двохпо-верховий житловий будинок 2010 року побудови, опалювальною площею 125 м^2 . Проект будинку виконано на основі канадської технології каркасного будівництва, основні фасади будинку зорієнтовано на південь [4]. Підлога товщиною 300 мм з теплоізоляцією 100 мм утеплювача, а саме екструдером «ТМ Техноніколь» з коефіцієнтом теплопровідності 0,034 $\text{Вт}/(\text{м}\cdot\text{К})$, верхній шар вилитий завтовшки 80 мм для забезпечення високої тепловіддачі від системи «тепла підлога» та обмурований керамічною плиткою,

Основною інженерною системою опалення є площа першого поверху, яка облаштована системою низькотемпературного поверхневого опалення «тепла підлога». Електричний котел номінальною тепловою потужністю 4 кВт є джерелом забезпечення теплової енергії в будинку. Конвекційний камін є резервним джерелом тепла. Зовнішні стіни формуються з наступних шарів: фальш-брус 30 мм; вентиляційний прошарок 60 мм; OSB плита 12мм; вітрова ізоляція; мінеральна вата; плита ISOVER Каркас-П34 з коефіцієнтом теплопровідності 0,034 Вт/(м·К); гідроізоляція, повітряний прошарок, гіпсокартоні стіни. Розміри плити ISOVER Каркас-П34 шириною 610 мм забезпечують монтажні припуски для фіксації матеріалів в розпір між елементами каркасу. Горищне перекриття мансарди складається з гідроізоляційних плівок, мембранного типу, утеплювача ISOVER Профі [24], товщиною загального шару вже змонтованого утеплювача 250 мм. З внутрішньої сторони приміщення другого поверху оздоблено деревиною (стіною та стельовою вагонкою) завтовшки 12 мм. В будинку встановлено металопластикові вікна (профільна система чотирьохкамерна товщиною 60 мм, склопакет однокамерний, заповнений повітрям, дистанційна рамка 16 мм з одним низькоемісійним склом СПД 24 мм [5].

Алгоритм теплотехнічного розрахунку тепловтрат будинку складено для визначити термічних опорів та коефіцієнтів теплопередачі з урахуванням матеріалів конструкції будинку, кліматичних умов розміщення будинку, нормативних параметрів мікроклімату в приміщеннях, орієнтації зовнішніх огорожувальних конструкцій та витрати тепла на вентиляцію приміщень. Результати розрахунку огорожень, приміщень та будинку в цілому дають змогу зробити попередні висновки та отримати наступні вихідні дані для подальшого аналізу. Таким чином питома витрата теплової енергії на опалення складає 50,5 кВт/м², що є досить хорошим показником ефективності теплової ізоляції будинку. Однак тепловтрати будинку складають 5,7 кВт, при чому витрата тепла на вентиляцію приміщень становить майже 2,3 кВт. В

подальшому дослідженні для підвищення рівня енергетичної ефективності будинку необхідно буде особливу увагу приділити системі вентиляції [6].

Запропоновано модернізовану технологію енергопостачання та режимів функціонування споживачів теплової та електричної енергії для підвищення енергоефективності. Розроблено методологію оцінювання ефективності впровадження енергозберігаючих технологій для підвищення рівня «пасивності». Визначено оптимальну конфігурацію інженерних систем забезпечення будинку тепловою та електричною енергією. Запропонована інноваційна технологія передбачає розробку та застосування відновлювальних джерел енергії. Розроблено та побудовано математичну модель тепломасообмінних процесів, визначено цільову функцію та сформульовано оптимізаційну задачу, після вирішення якої досягнуто зниження питомого споживання енергії на 1 м² житлової площі будинку з урахуванням позитивних техніко-економічних показників.

Література:

1. Басок Б.И., Резаков Т.А., Коломейко Д.А., Матвеев Ю.Б. Когенерация в децентрализованной и возобновляемой энергетике. – Киев, 2013. – 408с.
2. Закон України Про енергетичну ефективність будівель від 22.06.2017 № 2118-VIII.
3. Д. Даффи, У. Бекман. Основы солнечной энергетики. Перевод с английского. – Долгопрудный: Издательский дом «Интеллект», 2013. – 888 с.
4. Бодров М.В. и др. Инженерные основы создания пассивных домов. ННГАСУ. – Н.Новгород, 2015. – 110 с.
5. В. Файст. Основные положения по проектированию пассивных доиов. Перевод с немецкого. М.: Издаткльство Ассоциация строительных ВУЗов, - 2008. – 144 с.
6. Критерии стандарта «Пассивный дом», «EnerPHI» и «Энергосберегающий дом PHI»/ Passiv House Institute, 2016. - 22 с.

Ковальова Анастасія Володимирівна
аспірант кафедри охорони праці та навколишнього середовища
Київський національний університет будівництва та архітектури
ЕКОЛОГІЯ (Екологічна безпека)

ВПЛИВ ТЕМПЕРАТУРНИХ УМОВ НА ЗАБРУДНЕННЯ АТМОСФЕРНОГО ПОВІТРЯ НА ПІДВИЩЕННЯ ВИРОБНИЧОГО РИЗИКУ

Державними санітарними нормами «Санітарні норми мікроклімату виробничих приміщень» (далі – ДСН 3.3.6.042-99), затвердженими постановою головного державного санітарного лікаря України від 01.12.199 № 42, регламентовано норми мікроклімату в межах робочої зони виробничих приміщень, закладів, установ, незалежно від їх форми власності та підпорядкування. Верхньою межею температури на постійних робочих місцях (де працівник проводить більше половини свого робочого часу або не менше 2-х годин поспіль), є температура +28 °С. Робота при температурі повітря більше 37 °С відноситься до небезпечних (екстремальних). За цієї температури не рекомендується проведення робіт на відкритому повітрі. Якщо засоби і заходи з нормалізації мікрокліматичних умов в приміщенні включають максимальне використання природної вентиляції, влаштування систем кондиціонування, використання спеціального одягу та засобів захисту тощо, то для працівників відкритого повітря є ряд профілактичних заходів таких як організування раціонального режиму праці і відпочинку. Сумарна тривалість робіт згідно нормативних документів при температурі більше 28 °С не повинна перевищувати 4-5 год за зміну. Крім того, для допуску працівників до робіт в умовах перегрівного мікроклімату, вони повинні пройти попередні (при прийнятті на роботу) та періодичні (протягом трудової діяльності) медичні огляди відповідно до наказу Міністерства охорони здоров'я України від 21.05.2007 № 246 «Про затвердження порядку проведення медичних оглядів працівників певних категорій».

Останніми роками показники підвищеної температури фіксувалися різними системами моніторингових спостережень, як державною, так і приватними. Так, максимальні значення температурних показників на протязі останніх років в м. Києві спостерігаються регулярно. Дата першого перевищення 30 °С спостерігалася в травні, червні 2006-2021 років, а дата першого перевищення 35 °С 1 серпня 2010 року та 16 червня 2016 року. Що стосується вимірів поточного року, то значення денної температури атмосферного повітря за червень 16 днів, за липень 29 днів і за серпень 15 днів перевищила позначку 28 °С за даними Центральної геофізичної обсерваторії імені Б. Срезневського.

Характеристика впливу на виробничі умови підвищених температурних показників слід розглядати на фоні забруднення атмосферного повітря виробничих майданчиків. Аналіз значень виробничого ризику для робітників, які працюють на відкритому повітрі говорить про його перевищення його значень за умови хронічного інгаляційного впливу.

Таким чином, для прийняття управлінських рішень щодо умов праці на відкритих майданчиках необхідно враховувати взаємозв'язок забруднення атмосферного повітря та поступове підвищення температурних значень.

Кордуба Ірина Богданівна

*доцент кафедри охорони праці та навколишнього середовища
Київський національний університет будівництва та архітектури*
ЕКОЛОГІЯ (Екологічна безпека)

ВПЛИВ ВІДХОДІВ ГІРНИЧО-ВИДОБУВНОЇ ПРОМИСЛОВОСТІ НА ЗАБРУДНЕННЯ АТМОСФЕРНОГО ПОВІТРЯ МІСЬКИХ АГЛОМЕРАЦІЙ

Незаперечним фактом на сьогоднішній день є твердження, що левову частку в аерозольного забруднення атмосферного повітря великих міст

належить вторинним забруднювачам внаслідок фотохімічних перетворень в повітрі [1]. Процеси, які відбуваються при формуванні забруднення аерозольними частками PM_{2,5} в міському середовищі залежать від надзвичайних ситуацій, що відбуваються на приміських територіях та викликані природними кліматичними змінами (пожежі в екосистемах, спалювання на землях сільськогосподарського призначення, пилові бурі). Автори ряду закордонних досліджень зазначають, що хоча дійсно довгострокові заходи по зменшенню антропогенних викидів з усіх парникових джерел є досить ефективним засобом зменшення частоти серйозних забруднень в атмосфері, однак на сьогоднішній день нема чіткого способу запобігання подіям, спричиненим природними джерелами, що зазнають змін клімату, наприклад, пожежами та спалахами пустельного пилу [2,3 та інш.]. Також не прогнозуються на сьогоднішній день пожежі в териконах та відвалах гірничо-видобувної галузі, що є значною загрозою для промислово-міських агломерацій та здоров'я населення цих територій.

На Луганщині більше півтисячі териконів, 66 із них постійно горять. Отруйні речовини, які утворюються у процесі горіння шкодять, як жителям, так і навколишньому середовищу. При горінні відвалів відбуваються викиди в атмосферу сірчаного ангідриду, окису вуглецю, діоксиду азоту, сірководню, аерозолів. Так, наприклад в м. Северодонецьк за висновками санепідемстанції, у будь-якій частині міста спостерігається перевищення допустимої концентрації шкідливих речовин в повітрі від 5 до 20 разів. На фоні підвищених температур в літні місяці індекс забруднення аерозольними частками в місті знаходиться в жовтій та помаранчевій зонах (рівень помірного та шкідливого забруднення для чутливих верств населення)

Аналіз моніторингових даних індексу забруднення аерозольними частками AQI PM_{2,5} і температурних показників повітря в м. Северодонецьк прямий кореляційний зв'язок між цими показниками з коефіцієнтом кореляції

R=0,73. Для аналізу використовувалися дані моніторингових досліджень з системи міжнародних мереж автоматичних станцій [4].

Зроблений аналіз ще раз підтверджує необхідність здійснення природоохоронних заходів та рекультивації териконів з метою попередження виникнення пожеж на цих територіях та зменшення викидів парникових газів і захисту здоров'я населення гірничо-видобувних регіонів.

Література:

1. Олійник Р.В., Сніжко С.І. Хімія атмосферних аерозолів: навч. посібник. І- К: «ЦП «КОМПРИНТ»», 2019.-204с.
2. Lidia Moravwska, Tong Zhu, Nairui Liu ect. The state of science on sever air pollution episodes: Quantitative and qualitative analysis./Environmental International, Volume 156, November 2021, 106732,- <https://doi.org/10.1016/j.envint.2021.106732>
3. Eyisi Rita, Esonye Chizoo,Ume Sunday Cyril. Sustaining COVID-19 pandemic lockdown era air pollution impact through utilization of more renewable energy resources/ Helion, Available online 30 June 2021,e07455, <http://doi.org/10.1016/j.helion.2021.e07455>
4. Система спостережень SaveEcoBot. Електронний ресурс. Режим доступу: <https://www.saveecobot.com>

Nakonechna Yuliia

graduate student of the 2nd year of study in the specialty 101 "Ecology"

PHD in Philology, Ass. professor. Pyanova I.

Odessa State Ecological University, Ukraine

Екологія (Глобальні та регіональні екологічні проблеми)

ANALYSIS OF WATER USE R. ROTTY ELANETS

The small steppe river Gnily Yelanets (also known as Yelanchyk, Yalanets), beginning in the Bobrynets district of the Kropyvnytskyi region, flows within the

Yelanets, Voznesensky, and Novoodesky districts of the Mykolayiv region, serving as a left tributary of the Southern Bug River. The length of the watercourse is 103 km, the catchment area is 1235 km² [1]. Evolutionarily, the Gnily Yelanets River functioned as a typical drainage watercourse of the Prydniprovskya Vysochyna, which, along with the Mertvovid and Ingul rivers, forms a developed drainage network from its southern slope.

With a deficit of precipitation and surface runoff in the summer-autumn period, the flow of the watercourse due to drying of most parts of the river stops, which turns the river Gnily Yelanets into a cascade of isolated reservoirs and ponds [2]. But, serving as practically the only watercourse of Yelanets and Novoodesky districts, the territory of which is generally limited by water reserves, this river retains the value of a potential water reservoir.

The source materials are the results of own field research of Gnily Yelanets on a set of indicators in October 2020 - May 2021. Literature data were also used [3 - 5].

In modern conditions, the Gnily Yelanets River is an artificially transformed reservoir that preserves the hydrologically natural mode of functioning only in the upper reaches. The blurring of the sedimentary stratum forms a sharp expansion of the river valley (from 0.4 to 2.3 km) at a thalweg cut-in depth of 50 - 57 m, which created a deep (up to 9 m) reservoir-reservoir. Kamyanske (Yelanetske) reservoir was established in 1972 - 1973 for the purpose of local water accumulation and is now located below the village. Velidarivka to the village of Kamyanka (3.6 km) with a water volume of up to 5.6 million m³. It is the basis of a small Yelanets irrigation system with an area of 0.6 thousand hectares. Irrigation of lands took place from 1973 to 1992.

In the middle section of the river (below the village of Bukhovetske) the river valley widens to 4.5 km and takes the right tributary of the Solon River. The combination of these two watercourses forms the lower reaches of the Gnily Yelanets River. The river below the village. Shcherbany in 1979 was blocked by a dam 11 m high, resulting in the Shcherbaniv Reservoir with an area of 385 hectares. Due to this

reservoir around the village. In Shcherbani and along the highway Nova Odesa - Yelanets, several irrigation zones with a total area of 1.2 thousand hectares were created, which do not function today [6, 7].

Below the Shcherbanivsky Reservoir, the Gnily Yelanets River passes into the pre-estuary zone, which is characterized by an unstable flooding regime and, as a rule, retains only underground runoff in summer and autumn. The mouth of the river is located on the northern outskirts of the village. New Odessa (Fig. 1).

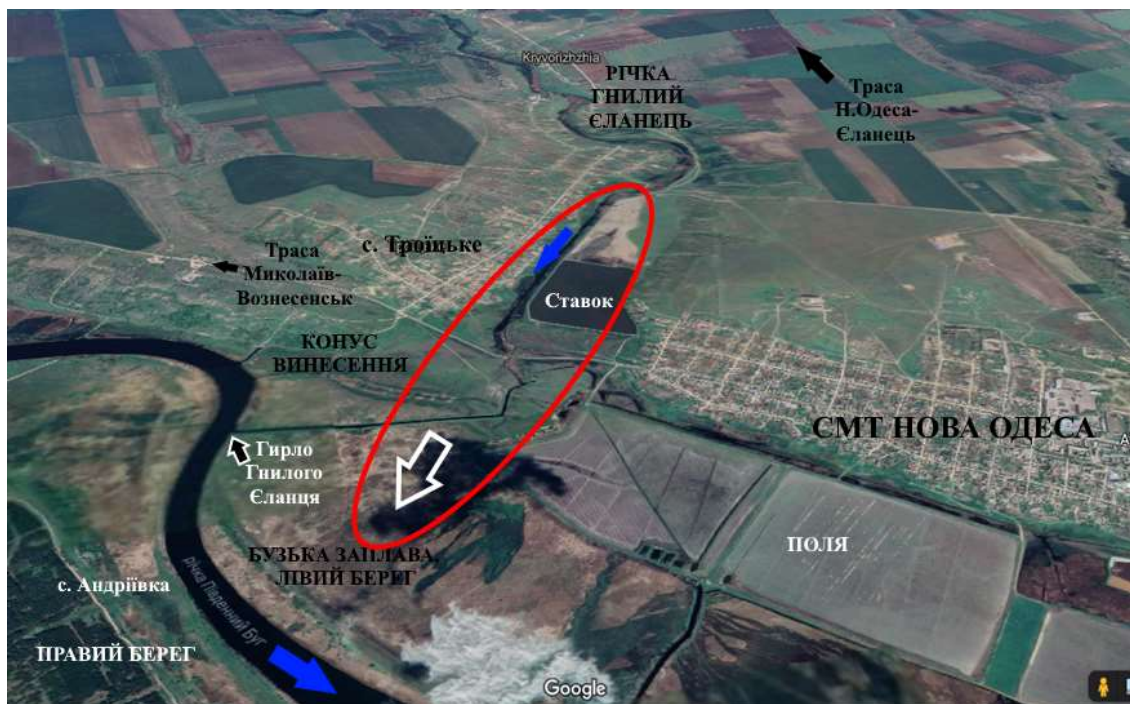

Fig. 1. The mouth of the Gnily Yelanets River [8]

From the economic point of view, the assessment of the use of the waters of the Gnily Yelanets River, given their limited nature, is difficult to determine due to the lack of functioning of irrigation systems and drinking water supply. Determining the level of water efficiency can be done by the value of the water utilization factor:

$$E = \frac{W}{Q} * K_d + \frac{W_c}{Q} * K_z \quad (1)$$

$$K_d = \frac{W_1}{W_1 - W_d} \quad (2)$$

$$K_z = \frac{W_c}{W_c - W_z} \quad (3)$$

where W is the volume of gross water consumption, W_c - total volume of discharged wastewater, Q - the volume of output per year, K_d and K_z are the coefficients of drinking water and polluted wastewater use waters, W_1 is the volume of fresh water actually used, W_d and W_z are the volumes of drinking and discharging actually used contaminated wastewater [9].

The obtained data for 2020 indicate the minimum (about UAH 1.3 million) volumes of efficient water use, which is due to the significant costs of maintaining the functioning of reservoirs, regulation of their water regime and initially significant volumes of accumulated water use. In the case of revival of local irrigation systems involved in Shcherbanivske and Kamyanske reservoirs, with a total area of irrigated land within 1.8 thousand hectares, the efficiency of water use and the corresponding cost of renting water resources is estimated at 173 million hryvnias (as of 2020) .

Thus, the obtained characteristics of the Gnily Yelanets River indicate that it is a hydrologically unstable watercourse of the Steppe zone, which during the last 45 years has undergone significant anthropogenic transformation due to the creation of reservoirs and artificial direction of the river.

Literature:

1. Surface water resources of the USSR. Description of rivers and lakes and calculations of the main characteristics of their regime. T.6. Ukraine and Moldova. Issue.1. Western Ukraine and Moldova (without the Dniester river basin). Leningrad, 1978. S. 179 - 182.

2. Khilchevsky VK, Chunaryov OV, Romas MI Water resources and river water quality of the Southern Bug basin. Kyiv, 2009. 183 p.

3. Opalov OA Ecological and economic assessment of water use in the bass its rivers Southern Bug. Ecological and economic assessment of water use in basin water management complexes of Ukraine. Electronic resource: URL:

<http://eco.com.ua/content/ekologo-ekonomichna-ocinka-vodokoristuvannya-v-baseyni-riki-pivdenniy-bug> (access date: 14.06.2021).

4. Kozlova NV Methodological aspects of economic evaluation of water as a natural resource. Electronic resource: URL: <https://cyberleninka.ru/article/n/metodologicheskie-aspekty-ekonomicheskoyotsenki-vody-kak-prirodnogo-resursa> (access date: 14.06.2021).

5. Jacyk AV, Gopchak IV Ecological assessment of surface water quality by relevant categories. Methodical instructions. Rivne, 2012. 26 p.

6. Information on an ecological and reclamation condition on the irrigated and adjoining lands and level of ground waters in rural settlements for the post-irrigation period of 2019 across the Nikolaev area. Regional office of water resources in the Nikolaev area. Electronic resource: URL: https://mk-vodres.davr.gov.ua/ameliorative_condition (access date: 14.06.2021).

7. Regional statistics. Statistical bulletin. Socio-economic situation of the region (in the Nikolaev area). Electronic resource: URL: https://ukrstat.org/uk/druk/publicat/kat_u/2019/soc_ek_reg/publ_arch_reg2020_u.htm (access date: 15.06.2021).

8. Google Earth on the Internet. Electronic resource: URL: <https://www.google.com/intl/en/earth/> (accessed: 15.06.2021).

9. Marushchak IA Methods and models of ecological and economic assessment of water resources of the Southern Bug. Intelligence XXI. 2017. № 4. S. 120 - 127.

Савченко Антоніна Михайлівна
аспірант, спеціальність 101 «Екологія»
Київський національний університет будівництва і архітектури
ЕКОЛОГІЯ (Імплементация Європейського екологічного права)

ІМПЛЕМЕНТАЦІЯ МІЖНАРОДНИХ ЕКОЛОГІЧНИХ СТАНДАРТІВ ЗЕЛЕНОГО БУДІВНИЦТВА, ЯК МЕХАНІЗМ ВИРІШЕННЯ ЕКОЛОГІЧНИХ ПРОБЛЕМ ВЕЛИКИХ МІСТ УКРАЇНИ

Анотація. Екологічні проблеми великих міст України загострюються через глобальні зміни клімату. Самі міста також є осередком причин, що спричиняють зміну клімату. Це і викиди, що забруднюють повітря і водойми, накопичення сміттєзвалищ, вирубка зелених зон, діяльність підприємств хімічної та будівельної галузі. Механізмом для вирішення екологічних проблем великих міст України може стати імплементация екологічних стандартів зеленого будівництва. Широке застосування норм зеленого будівництва в європейських країнах вже дало свої результати.

Ключові слова: кліматичні зміни, імплементация екологічних норм, зелене будівництво.

Вступ. Антропогенний вплив на навколишнє середовище є однією з основних причин глобальних кліматичних змін. Найбільшим осередком антропогенного впливу є великі міста і вони ж в першу чергу страждають від наслідків кліматичних змін. Пошуки вирішення даної проблеми є предметом дослідження багатьох вчених. Відповідальні держави, працюючи над досягненням 17 глобальних цілей сталого розвитку, знаходяться в постійному пошуку ефективних засобів протидії кліматичним змінам. Стандарти зеленого будівництва, що широко застосовуються в європейських державах, допомагають знизити вплив будівельної і суміжних галузей на навколишнє середовище.

Постановка завдання. Мета даної статті полягає в огляді міжнародних екологічних стандартів зеленого будівництва та встановлення залежності між впровадженням цих норм і позитивними змінами в навколишньому середовищі.

Викладення основного матеріалу. В містах України все частіше проявляються негативні наслідки зміни клімату: зменшення площ зелених насаджень, а також зменшення видів рослинних насаджень, зростання кількості алергічних проявів та інфекційних захворювань, погіршення якості питної води, теплові стреси. Якщо не вжити необхідних заходів, то через деякий час до перерахованих екологічних проблем міст будуть додані нові: порушення функціонування енергетичних систем міст, підтоплення, зсуви ґрунтів, зменшення кількості питної води, стихійні гідрометеорологічні явища. Відомо, що екологічні проблеми спричиняють і погіршення стану здоров'я населення, що в свою чергу вплине на всі галузі народного господарства, погіршиться стан економіки в державі [1].

Будівельна галузь є однією з найбільш впливових не лише для економіки держави, а і для екології. Вплив будівельної галузі на навколишнє середовище важко переоцінити. Отож, саме цей напрямок потребує швидких змін. Імплементация європейських екологічних норм є необхідним заходом для вирішення екологічних проблем міст. Для екологічного розвитку будівельної галузі в Україні найбільш ефективним методом є впровадження кращого світового досвіду зеленого будівництва. Основною та найбільш поширеною у світі є британська система міжнародної сертифікації BREEAM. Це група взаємодоповнюючих стандартів призначених для оцінки стійкості проектів будівництва, будівель, інфраструктури протягом їх життєвого циклу. Оцінка за BREEAM включає дев'ять основних категорій, що оцінюють різні аспекти впливів будівлі на навколишнє середовище та здоров'я людей.

1. Категорія «Управління» (екологічний менеджмент будівництва) включає інформаційні технології проектування (BIM), моніторинг впливу будівельних ділянок; Інклюзивний і доступний дизайн будівельних проектів,

надійність будівельних конструкцій, екологічну оцінку життєвого циклу будівель, сезонне введення в експлуатацію будівельних проектів, оцінку після завершення будівельних робіт.

2. Категорія «Здоров'я та безпека» контролює аспекти денного освітлення приміщень, контроль відблисків, рівні внутрішнього та зовнішнього освітлення, якість повітря в приміщеннях, внутрішні забруднювачі, летючі органічні сполуки, мікробіологічне забруднення; оцінює параметри вентиляції та кондиціонування, потенціал для природної вентиляції, тепловий комфорт, акустичний комфорт, безпеку та надійність будівель, екологічну естетику, ергономіку та дизайн проекту.

3. Категорія «Енергія» охоплює енергетичний моніторинг, енергоефективність, скорочення споживання енергії та викидів вуглецю, низьковуглецевий, пасивний дизайн, низькокарбонові технології або з нульовими викидами, енергоефективне зовнішнє освітлення, енергоефективні холодильні установки, енергоефективні транспортні системи, енергоефективне обладнання приміщень.

4. Категорія «Транспорт» контролює транспортні стратегії будівельних проектів, планування транспортної доступності до об'єкту, підтримка використання громадського транспорту, альтернативні види транспорту; плани переміщення по об'єкту (схеми, вказівники), планування зручної доступності до різних функцій об'єкта, облаштування парковок; стабільні транспортні заходи, послуги для велосипедистів; максимальна кількість місць для паркування автомобілів.

5. Категорія «Вода» передбачає моніторинг водовикористання, ефективне обладнання для водопостачання, детектори протікання води.

6. Категорія «Матеріали» включає екологічну оцінку життєвого циклу матеріалів та товарів, використання матеріалів з відповідальних джерел (сертифіковані матеріали), ізоляцію будівель, проектування з урахуванням

необхідності додаткової міцності та стійкості, вплив життєвого циклу (повторне використання матеріалів), ефективність матеріалів.

7. Категорія «Відходи» контролює управління будівельними відходами, шляхи видалення будівельних відходів, роздільне видалення відходів для переробки; операційні відходи, рециклізацію та екологічна утилізацію відходів.

8. Категорія «Землекористування та екологія» відповідальна за вибір території для будівництва, повторне та багатофункціональне використання територій, відновлення забрудненої території, екологічна цінність території, захист екологічних особливостей будівельного проекту, захист та збереження ландшафтних форм, пом'якшення екологічного впливу на територію, покращення екологічного стану території, довгострокові заходи для підтримки біорізноманіття.

9. Категорія «Забруднення» оцінює вплив холодоагентів в сервісах будівлі, попередження витоків охолоджувача, викиди NOx від систем опалення, управління ризиками затоплення будівлі, мінімізацію забруднення від зовнішніх потоків води, зменшення світлового забруднення в нічний час, звукоізоляцію і зменшення шумового забруднення.

Стандарти BREEAM довели свою ефективність. За двадцять дев'ять років існування стандарту більш ніж 550 000 будівель отримали відповідні сертифікати. Більш того, світовий та європейський досвід будівництва свідчать, що «зелена» сертифікація будівництва є абсолютною нормою. BREEAM є універсальним методом оцінки екологічності об'єктів нерухомості, оскільки враховує національні особливості регіону, де реалізується проект, а також місцеві будівельні правила і норми. Основними перевагами сертифікації BREEAM є гарантія того, що при будівництві об'єкту застосовувались технології, що відповідають основним принципам сталого розвитку та запровадження інноваційних рішень, що мінімізують вплив на навколишнє середовище. BREEAM активно використовується в Великобританії, Німеччині, Швейцарії, Норвегії, Швеції, Австрії, Іспанії. Передові країни Європи

розглядають сертифікацію будівель за BREEAM як крок на виконання цілей сталого розвитку. Впровадження такої сертифікації на державному рівні можливе через внесення зміни в законодавство. Наприклад, усі закони, ухвалені шведським парламентом, безпосередньо чи опосередковано стосуються цілей сталого розвитку. Німеччина вимагає, щоб усі проекти законів супроводжувалися оцінкою їхнього впливу на сталість (Nachhaltigkeitspruefung)[2]. Парламентська консультативна рада з питань сталого розвитку офіційно перевіряє достовірність такої оцінки. Оцінювання здійснюють за допомогою онлайн-платформи (<https://www.enap.bund.de>). Парламенту України треба брати приклад і запрошувати до активної співпраці громадські об'єднання та громадян.

Практика екологічного будівництва може бути корисною для зменшення викидів. Зосереджуючись на важливості екологічного будівництва та зміни клімату, це дослідження було проведено в Бангладеш, щоб зрозуміти потенціал практики зеленого будівництва як адаптації до зміни клімату. Для досягнення цієї мети було проведено 21 основне опитування інформаторів та чотири поглиблені інтерв'ю з експертами з різних урядових та неурядових секторів Бангладеш. З результатів було виявлено, що ефективність проектування та будівництва, а також зниження споживання енергії є найвищими показниками екологічної забудови, а також екологічно чистого дизайну та будівництво, а довгострокові аспекти ефективності використання ресурсів мають бути включені до проектування та будівництва Бангладеш. Єдина думка полягає в тому, що будівлі мають бути спроектовані таким чином, щоб вони були більш енергоефективними. Крім того, ефективне використання садів на дахах, пом'якшення зміни клімату та довгострокова стійкість визнані як найбільш виділені субіндикатори з економічної та соціальної точки зору переваг екологічного будівництва в Бангладеш [3].

Практика впровадження норм зеленого будівництва показала ефективність їх щодо відповідності принципам сталого розвитку. В Україні вже

є перші будівлі сертифіковані за BREEAM, однак лише впровадження в законодавчу базу вимог щодо обов'язковості сертифікації будівель прискорить впровадження норм зеленого будівництва. Коли кожна нова будівля буде, починаючи з планування, спиратися на «зелені» норми, а кожна стара буде переобладнана по максимуму враховуючи екологічний аспект, ми зможемо говорити про зменшення впливу будівельної галузі на навколишнє середовище. Лише тоді міста матимуть мінімальний вплив на екологію. Лише тоді, можна говорити про досягнення сталого розвитку.

Висновок. Екологічні проблеми, що постали перед людством носять глобальний характер. Їх неможливо вирішити локально. Тому надзвичайно важливим є впровадження екологічних норм зеленого будівництва на території кожної держави світу. Кожна держава, кожна людина мають зрозуміти важливість негайних змін, аби відвернути катастрофу. Україна знаходиться в процесі імплементації міжнародних екологічних стандартів зеленого будівництва, реалізуючи цілі сталого розвитку в Україні передбачені в Добровільному національному огляді від 30 червня 2020р.

Література:

1. Кривомаз Т.І., Савченко А.М. Зниження впливу будівельної галузі на кліматичні зміни шляхом впровадження принципів зеленого будівництва/ Екологічна безпека та природокористування. – 2021. - № 37 (1).- С. 55-68.

2. Малголланд Е. Роль європейських парламентів у реалізації Порядку денного до 2030 року та ЦСР // Європейська мережа сталого розвитку (ESDN), липень 2017 р. Електронний ресурс. Режим доступу: <https://www.sdnetwork.eu/quarterly%20reports/report%20files/pdf/2017-July->

[The_Role_of_European_Parliaments_in_the_Implementation_of_the_2030_Agenda_and_the_SDGs.pdf](#)

3. M Chowdhury, H Sabrina, RU Zzaman. Green building aspects in Bangladesh: A study based on experts opinion regarding climate change, SLU Islam

Environment, Development and Sustainability Електронний ресурс. Режим доступу: <https://link.springer.com/article/10.1007/s10668-021-01823-0>

Керівник: Кривомаз Тетяна Іванівна, доктор технічних наук, професор кафедри охорони праці та навколишнього середовища Київського національного університету будівництва та архітектури

Березний Михайло Ігорович
студент 3 курсу, спеціальність 101 «Екологія»
Київський національний університет будівництва і архітектури
ЕКОЛОГІЯ (Екологічна безпека)

ТАНЕННЯ ЛЬОДОВИКІВ ЯК ГЛОБАЛЬНА ЕКОЛОГІЧНА ПРОБЛЕМА ПОТЕПЛІННЯ

Льодовики відіграють важливу роль у нашому житті: вони є резервуаром прісної, чистої води, яка придатна до пиття; дають інформацію щодо джерел забруднення повітря з часів промислової революції та містять у собі унікальну інформацію про екологічну ситуацію різних часових періодів [1].

Світові льодовики останніми роками тануть прискореними темпами, що призвело до підвищення рівня моря за останні два десятиліття. Міжнародна група науковців використовувала зображення з високою роздільною здатністю, що були зроблені супутником Terra від NASA, для дослідження 220 000 світових льодовиків за період 2000 та 2019 років. Згідно з отриманими результатами, світові льодовики в середньому втрачали близько 267 мільярдів тон або 267 гігатон льоду щорічно. Дослідження показало, що танення льоду піднімає рівень моря приблизно на 0,74 міліметрів на рік та становить 21% від загального підняття рівня моря, що спостерігається за останні 20 років. Зазначається, що найбільш помітне танення льодовиків зафіксоване на Алясці, в Ісландії, Альпах, горах Памір і Гімалаї [2].

Ісландія в перекладі означає «країна льодів», але з кожним роком територія все менше відповідає назві. Так, в серпні 2019 року тут офіційно поховали льодовик Окйокуль. Площа сусідніх льодовиків також зменшується, і через 200 років очікується повна «розморожування» острова [3].

Гідроенергетика, зрошення, скотарство, виробництво та транспорт залежать від вод у льодовиках. Деякі з найбільших водних басейнів світу, розташовані на густонаселених територіях, живляться льодовиками.

Глобальне потепління призвело до того, що нагрівається і оголюється навіть арктична вічна мерзлота – частина верхнього шару земної кори, яка в нормі ніколи не повинна відтавати. Через це в атмосферу викидаються парникові гази - CO_2 і CH_4 . Вони, в свою чергу, ще більше «підігривають» планету і призводять до більшого танення льодовиків.

Крім кліматичних проблем, є ще одна – це мікроорганізми, які виходять зі стану анабіозу, викликаючи спалахи інфекцій. На Ямалі вже спостерігали спалах сибірської виразки - можливо, її викликало тіло зараженого оленя, яке розтануло через 75 років після поховання. Біологи припускають, що в надрах землі можуть ховатися патогени, які в минулому викликали епідемії іспанського грипу, віспи і бубонної чуми. А дослідники з США вже виявили в зразках льоду 33 вірусних популяції, 28 з яких раніше не були відомі.

Антарктичний льодовик Туейтса за розмірами приблизно дорівнює Великобританії. Дослідження 2020 року показало, що на його танення вже припадає 4% підвищення рівня Світового океану щороку і процес тільки посилюється. Якщо від льодовика Туейтса будуть відколюватися великі айсберги, це порушить всю систему льодів Західної Антарктиди і призведе до затоплення територій, частим ураганам і тайфунам. Причому такий колапс може статися в найближчі десятиліття [4].

Від потепління в Антарктиці страждають і тварини - в першу чергу пінгвіни. Опадів стає більше, яйця тонуть в гніздах, а пташенята промокають, замерзають і гинуть. Деякі популяції скоротилися на 90%.

Вчені змоделювали графік танення льодовиків по всьому світу через піднімання температури на $1,5^{\circ}\text{C}$ на планеті по 2020 рік (рис.1). Прогнозується, що у разі танення льодів рівень моря на Землі підніметься приблизно на 65 метрів. У результаті середня температура на планеті зростає з 14 до 26°C . Внаслідок потепління багато міст Європи будуть знищені. Зникнуть Лондон, Венеція. Під водою опиняться Нідерланди і велика частина Данії [2].

Але найгіршого сценарію можна уникнути при виконання Паризької угоди [5]. Якщо температура планети не підвищиться більш ніж на $1,5^{\circ}\text{C}$, ми уникнемо переломного моменту.



Рис.1. Графік танення льодовиків по всьому світу через піднімання температури на планеті по 2020 рік [4]

За даними Організації Об'єднаних Націй, зміна клімату вражає планету все сильніше і раніше, ніж очікувалося, а спроби її уповільнити все ще не є належними.

Згідно зі звітом, рівень моря піднявся на 20 см з 1900 по 2018 рік, а середні глобальні температури піднялися щонайменше на $1,06^{\circ}\text{C}$ порівняно з доіндустріальними рівнями. Це викликає нинішні стихійні лиха, включаючи

лісові пожежі в Європі та Сибіру, повені в Німеччині та спекотні хвилі у США і Канаді.

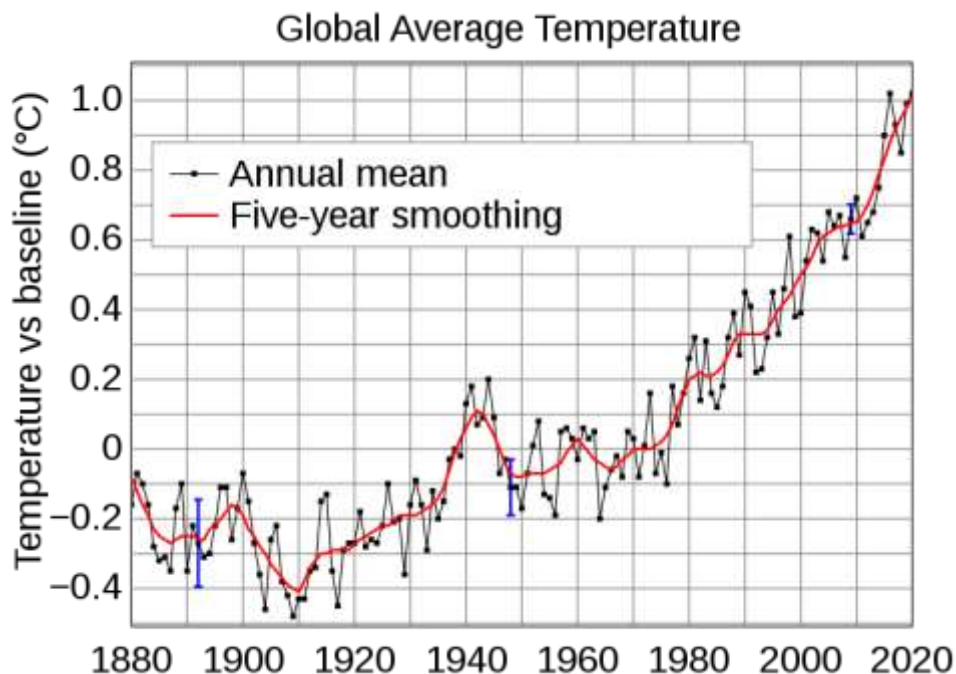
Дослідники попередили, що утримання тенденції потепління не більше ніж на 1,5 °C має вирішальне значення для запобігання найгіршим наслідкам зміни клімату.

Висновки різні, не можна стверджувати, що тануть абсолютно всі льодовики на планеті. Але зростання деяких з них - виняток, а не позитивна тенденція. Основні крижані запаси знаходяться в Арктиці й Антарктиці і неухильно зменшуються. Ідеї щодо порятунку льодовиків, можна розподілити наступним чином:

- відновлення льодів Арктики і Антарктики за допомогою вітряних насосів і перекачування води на поверхню, де вона буде швидше замерзати;

- підводні човни для виробництва айсбергів, які будуть занурюватися на глибину океану, збирати морську воду, фільтрувати її від солей і заморожувати в шестикутні шматки льоду. Їх пропонується стикувати з природними крижинами або закидати під льодовик;

- білі ковдри для укриття льодовиків, які повинні відбивати сонячне світло і сповільнювати процеси танення.

Внести свій вклад у боротьбу з глобальним потеплінням можна не тільки на глобальному, а й на локальному рівні.

Література:

1. Значення льодовиків. Як утворюються льодовики? – Інтернет-джерело. Режим доступу: <https://dovidka.biz.ua/znachennya-lodovikiv-yak-tvoryuyutsya-lodoviki>. Дата останнього доступу 17.09.2021.

2. Арктичне танення: ландшафт, що зникає – Інтернет джерело. Режим доступу 17.09.21.

3. Танення льодовиків у світі пришвидшилося за останні 20 років – Інтернет- джерело. Режим доступу: <https://www.ukrinform.ua/rubric->

world/3237900-tanenna-lodovikiv-u-sviti-prisvidsilosa-za-ostanni-20-rokiv.html.

Дата останнього доступу 17.09.21.

4. ISS Surface Temperature Analysis – Інтернет джерело. Режим доступу: <https://data.giss.nasa.gov/gistemp/>. Дата останнього доступу 17.09.21.

5. ООН: Зміни клімату масштабніші, ніж припускали – Інтернет- джерело. Режим доступу: <https://www.epravda.com.ua/news/2021/09/17/677910/>. Дата останнього доступу: 17.09.21.

*Керівник: Ткаченко Т.М., д-р технічних наук, професор,
професор кафедри охорони праці та навколишнього середовища КНУБА*

Бурковська Анна Іванівна

асистент кафедри менеджменту та маркетингу

Радько Дмитро Русланович

здобувач вищої освіти 3 курсу спеціальності 073 «Менеджмент»

Миколаївський національний аграрний університет

ЕКОЛОГІЯ (Проблеми надійності та енергозбереження)

ОЦІНКА ВПЛИВУ ЕЛЕКТРОКАРІВ НА ДОВКІЛЛЯ

Перший автомобіль, що працював на бензиновому двигуні, був сконструйований німецьким винахідником Карлом Бенцом, що побудував його у 1885 в Мангаймі [1]. Лише за якихось 136 років ринок автомобілів не тільки став більшим, а й збагатив асортимент продукції: з'явилися різні моделі, тип двигунів, їх об'єм, тощо.

Майбутнє електромобілів є очевидним і неминучим. У найближчі кілька років різноманітність моделей збільшиться, вони заповнять дороги в усьому світі, роблячи пересування комфортним для водія і безпечним для навколишнього середовища. Головними перевагами електрокарів перед автомобілями, що працюють на дизелі й бензині, є, безумовно, економія на паливі, а також те, що вони не забруднюють повітря, а тому є безпечними для довкілля [3].

Якщо порівняти електрокари з бензиновими чи дизельними автомобілями, то вони дійсно безпечніші для навколишнього середовища та здоров'я людей, оскільки під час руху майже не виділяють парникових газів та інших шкідливих для довкілля речовин. Але варто пам'ятати, що електроенергію, яку використовують електрокари, найчастіше отримують із невідновлюваних джерел. Так, в Україні більше 50% електроенергії [1] виробляється атомними електростанціями.

У Європейському Союзі існує екологічний стандарт, який регулює вміст шкідливих елементів у вихлопних газах, що збільшує вікно можливостей для електромобілів. Наразі Європа відповідає стандарту Євро 6, запровадженому у 2016 році. З 2016 року Україна відповідає стандарту викидів Євро 5, а Євро 6 для нових автомобілів було відкладено до 2025 року [2]. Кілька європейських урядів (включаючи Норвегію, Швецію, Великобританію та Данію) оголосили про плани заборонити продаж нових дизельних або бензинових автомобілів у найближчі десятиліття.

В Україні темпи продажу електромобілів зростають. Перші електромобілі почали з'являтися лише у 2012-2013 роках, але станом на кінець 2020 року було зареєстровано понад 20 000 електромобілів [3]. За оцінками, до 2025 року їх буде більше 50 000.

Україна має найбільшу кількість громадських пунктів зарядки порівняно з найближчими країнами ЄС - понад 8500 (збільшення на 57% у 2020 році порівняно з аналогічним періодом 2019 року) [2]. Щоб сприяти зростанню місцевого ринку електромобілів, Україна вже розпочала розробку стимулів, включаючи звільнення від ввізного мита.

До кінця 2022 року Податковий кодекс України передбачає пільги щодо імпорту електромобілів. До цього часу для електромобілів немає податку на додану вартість (ПДВ). Існує також спеціальний акциз, який залежить від розміру акумулятора [3]. Крім того, починаючи з 2020 року, сервісні центри Міністерства внутрішніх справ (МВС) видають зелені номерні знаки для

електромобілів та електробусів. Власники зелених номерних знаків матимуть право паркуватись у спеціально відведених місцях (зокрема мати постійний доступ до зарядних станцій). Вони також зможуть скористатися перевагами таких дорожніх знаків, як «Для електромобілів», та «Станція для зарядки електромобілів» [2].

Отже, електрокари – автомобілі майбутнього, яке починається вже зараз. Державна підтримка та розвиток громадської свідомості мають сприяти найшвидшій імплементації електричних автомобілів у повсякденне життя.

Література:

1. Wikipedia "History of cars". URL: <https://uk.wikipedia.org/wiki/>. (дата доступу: 05.10.2021).
2. Are electric cars really environmentally friendly? URL: <https://www.the-village.com.ua/>. (дата доступу: 05.10.2021).
3. Electric cars and climate protection: environmental myths and realities. URL: <https://www.dw.com/>. (дата доступу: 05.10.2021).

Качала Софія Віталіївна

*кандидат технічних наук, доцент кафедри туризму
Івано-Франківський національний технічний університет нафти і газу
ЕКОЛОГІЯ (Інтегроване управління природокористуванням)*

РОЗПОДІЛ ТУРИСТИЧНИХ ПОТОКІВ З МЕТОЮ РАЦІОНАЛЬНОГО УПРАВЛІННЯ ПРИРОДНИМИ РЕСУРСАМИ

Розвиток об'єднаних територіальних громад є запорукою успіху розвитку держави. Збалансоване та раціональне використання ресурсів є одним з найважливіших аспектів. Це, безумовно, стосується і туристичних ресурсів. Зі збільшенням інтенсивності внутрішнього туризму, важливо збалансувати туристичні потоки з метою уникнення виснаження природних територій. Неконтрольоване збільшення рекреаційного навантаження на деякі території

може мати негативні наслідки. Зважаючи на актуальність даного питання слід зауважити, що управління природокористуванням має неабияке значення для туризму в Карпатському регіоні. У зв'язку з цим слід розглядати та розвивати туристичні перспективи в територіальних громадах за межами ділянок високої інтенсивності туристичних потоків. Так наприклад можна дослідити Олешанську ОТГ Івано-Франківської області. Зараз у ОТГ активно працюють над розвитком туризму. Адже хоча природні та історичні умови для цього тут вже є, для постійного потоку туристів цього замало. Потрібна ще відповідна інфраструктура – розміщення, харчування, трансфери, екскурсійне обслуговування, оренда обладнання, заходи з безпеки тощо [1]. Наразі певні роботи в цьому напрямку вже проводяться - поступово прибирається сміття на берегах Дністра, розчищаються та маркуються еколого-пізнавальні стежки і маршрути, облаштовуються зони відпочинку, розробляються нові екскурсії та проекти, а також проводиться навчання для місцевого населення щодо їх залучення до сфери обслуговування.

В кількох селах Олешанської ОТГ, зокрема в с. Одаїв, є унікальна роза вітрів. Ще у 70-х роках минулого століття тут відбувались чемпіонати та відкриті змагання парапланеристів і дельтапланеристів. Зараз це окремі ентузіасти, які приїжджають «зловити вітер» і політати над Дністром. Важливим завданням є вдосконалити та розвинути інфраструктуру, щоб це місце стало комфортнішим для спортивного туризму та активного відпочинку, адже початок вже покладено, було встановлено альтанки та розпочато облаштування відпочинкової зони.

Крім того, в регіоні почали приділяти увагу подієвому туризму, організовуючи різноманітні концерти, фестивалі та спортивні змагання. Як, наприклад, фестиваль Свято Неба, який відбувається у середині травня. Як відомо, схили Дністровського каньйону формують дуже сприятливі умови для розвитку парапланеризму та дельтапланеризму з його найвідомішими стартовими майданчиками – дельтадромами в селах Ісаків та Одаїв. Ця подія з

року в рік притягує все більше туристів і стає цікавішою, оскільки організатори намагаються придумати нові формати для дозвілля відпочивальників.

Ще одним перспективним видом відпочинку в межах Дністровського каньйону є спелеотуризм. Адже саме тут розташований так званий Одаївський карстовий печерний комплекс, багатий на спелеологічні, історичні, біологічні та геологічні цінності, а в окремі періоди року тут навіть можна зустріти кажанів. Загалом комплекс налічує 17 печер, більшість з яких є вертикальними, проходження яких вимагає відповідних знань, вмінь та обладнання. Тож травматичні випадки з туристами-спелеологами неминучі.

І, звісно, одним з найперспективніших видів відпочинку тут є водний туризм, адже місцеві дороги аж ніяк не надихають на пригоди на авто. І чим більшу відстань можна подолати пішки або по воді, тим краще. Наразі щороку водний туризм по Дністру охоплює близько 35-40 тисяч туристів за сезон, і це лише організовані туристи. Наприклад, за день каяком тут можна подолати до 60 кілометрів, а катамараном - близько 25 кілометрів. З іншого боку, в цій частині Дністер – річка не глибока, в середньому лише 4-7 метрів, але є й чимало відрізків з глибиною по два метри і менше [2]. Тож подолати її більш габаритним транспортом практично нереально.

А ще Дністровський каньйон прекрасно підходить для б'ордвотчінгу – вже популярного у Європі різновиду відпочинку на природі, який до України поки лише приходить. Суть його полягає у спостереженні за життям птахів у їхньому природньому середовищі. І Дністровський каньйон має надзвичайно сприятливі для цього умови, адже саме тут проходить активний міграційний шлях птахів. Тисячі пернатих найрізноманітніших видів пролітають через його територію, зупиняючись на перепочинок та годування на тутешніх острівцях. Деякі види зупиняються тут на період гніздування, а птахи з півночі – навпаки вирушають сюди на зимівлю.

Окрім перелічених напрямів нами пропонується впровадження інклюзивного фактору до наявних рекреаційних ресурсів досліджуваної

території. Доступність заходів які проводяться, можливість участі у фестивалях та заняття екстремальними розвагами для людей з обмеженими можливостями є актуальним питанням сьогодення. Інклюзивний туризм є складною для України темою, так як інклюзивність часто відсутня навіть на побутовому рівні, тому ми вважаємо важливим кроком впровадження фактору доступності для всіх категорій населення.

У зв'язку з цим нами окреслено першочергові завдання, які потрібно вирішити:

- організація та проведення екологічних акцій найзабрудненіших місць Дністровського каньйону;
- сприяння розвитку сільського туризму;
- виготовлення інформаційних таблиць про правила поведінки туристів у Дністровському каньйоні та на водних стоянках;
- облаштування відпочинкових зон;
- популяризація туристичного потенціалу Дністровського каньйону;
- брендування та просування на ринку впізнаваності досліджуваного об'єкту;
- налагодження партнерських відносин між владою та бізнесом;
- розробка туристичних маршрутів та їх просування на туристичному ринку;
- порядок забезпечення охорони туристичних груп;
- вживати заходи щодо недопущення забруднення Дністра;
- ремонт під'їзних шляхів до туристичних об'єктів;
- розширення спектру туристичної діяльності в межах наявних заходів;
- розвиток подієвого туризму та розширення його можливостей.

Цілями та пріоритетами соціально-економічного розвитку Олешанської об'єднаної територіальної громади є створення умов для динамічного, збалансованого розвитку громади, забезпечення соціальної та економічної єдності, створення необхідних умов для планомірного і послідовного

наближення рівня життя мешканців громади до європейських стандартів за рахунок збалансованого використання внутрішнього і зовнішнього потенціалу та збереження духовних і культурних традицій. Для досягнення мети визначено стратегічні, операційні цілі, а також завдання, необхідні для досягнення соціально-економічного розвитку громади.

Література:

1. Горбійчук М. І. Метод синтезу математичних моделей рівня води у р. Дністер залежно від погодних умов / М. І. Горбійчук, О. В. Пендерецький // Науковий вісник Івано-Франківського національного технічного університету нафти і газу. – 2010. – № 1(23). – С. 160 – 170.

2. Григоренко М. За пригодами на Дністровський каньйон: еко-прогулянки серед унікальної природи, круїзи по Дністру та рай для б'ордвотчерів [Електронний ресурс]. – Режим доступу: <https://www.unian.ua/tourism/wheretogo/10562070-za-prigodami-na-dnistrovskiy-kanyon-eko-progulyanki-sered-unikalnoji-prirodi-krujizi-po-dnistruta-ray-dlya-bordvotcheriv.html>

Курепін Вячеслав Миколайович

кандидат економічних наук, старший викладач

кафедри методики професійного навчання

Миколаївський національний аграрний університет

ЕКОЛОГІЯ (Інтегроване управління природокористуванням)

ЗАБЕЗПЕЧЕННЯ ЯКОСТІ ВІТЧИЗНЯНОГО МЕДУ ЯК ОДНА ІЗ УМОВ УСПІШНОЇ ІНТЕГРАЦІЇ УКРАЇНА - ЄС

Галузь бджільництва України є важливою складовою економіки держави, що визначає обсяги, пропозиції та вартість основних видів продовольства для населення країни. Бджільництво є базою та джерелом сталого розвитку для низки галузей, зокрема, галузі рослинництва, основою функціонування якої є

розведення, утримання і використання бджіл для запилення ентомофільних рослин сільськогосподарського призначення та підвищення їх урожайності, фармацевтичної, харчової та інших.

Але щороку внаслідок отруень від пестицидів та агрохімікатів, які застосовуються в сільському господарстві, в Україні масово гинуть бджоли. За підрахунками науковців, кожної весни пасічники втрачають близько 46 тисяч бджолосімей [1]. Основні проблеми галузі бджільництва України, які потребують негайного розв'язання:

- низька технологічна культура виробництва продукції, її переробки, та відсутність промислових технологій;
- зменшення масштабів посівів ентомофільних сільськогосподарських рослин та недостатнє використання бджолозапилення [1];
- погіршення екологічного стану оточуючого природного середовища [2];
- порушення технологічних вимог щодо обробітку ентомофільних сільськогосподарських рослин пестицидами та отрутохімікатами і як наслідок – масові отруєння бджіл [3];
- недостатнє ветеринарне забезпечення, що призводить до неконтрольованого поширення хвороб бджіл;
- відсутність ефективної державної фінансової підтримки галузі;
- відсутність гармонізованого законодавства щодо виробництва та якості продукції галузі бджільництва [4];
- відсутність реального контролю і відповідальності за недотримання законодавства, а також масова байдужість до врегулювання бізнесу.

Основні проблеми співпраці бджолярів з агрономами пов'язані з обробкою поля хімікатами, які отруюють бджіл. Усе ускладнює ситуація на ринку засобів захисту рослин – близько 30% цих є незаконними [5]. Агровиробники часто нехтують правилами обробки рослин, що встановлені законодавством та не повідомляють пасічників про планові обробки від шкідників земель сільськогосподарського призначення. Більше того, в Україні

досі відсутній законодавчий механізм співробітництва між пасічниками та сільгоспвиробниками, а українські аграрії просто не розуміють, що принцип добросусідства може принести їм набагато більше користі.

Також є сенс завчасно проводити превентивну роботу з дистриб'юторами агрохімікатів, оскільки їх роль в ланцюзі запобігання отруєнням бджіл вкрай важлива. Щоб запобігти загибелі бджіл, необхідно закріпити процедуру добросусідства між пасічниками та агровиробниками. Завдяки укладеному договору добросусідства аграрій та бджоляр зможуть чути одне одного. Це однозначно зменшить ризики отруєння бджіл та збільшить продуктивність обох сфер господарства.

Наступна проблема - недотримання санітарно-гігієнічних правил. Це призводить до погіршення якості виробництва, що впливає і на його вартість. Також на бджіл впливає висока розораність земель, яка викликає у них харчовий стрес. Засоби, які використовують агровиробники сприяють посухостійкості та скоростиглості, що у свою чергу призводить до скорочення терміну вегетації та цвітіння, наслідок - низька нектаропродуктивності. Тому українські бджолярі повинні перш за все перейти на органічне бджільництво, заборонити певні групи отрутохімікатів та зберегти біорізноманіття кормової бази.

Розвиток органічного бджільництва в Україні набирає активних обертів. Тільки за останні 3 роки кількість українських пасік зросла в десятки разів. В Україні з кожним роком збільшується кількість сертифікованих пасік. Якщо у 2017 році сертифікованою була лише одна пасіка, яка мала сертифікат органічного виробництва за європейським стандартом [3]. Наразі кількість таких пасік зросла до 72. Найбільше таких пасік знаходиться на Півдні України, зокрема у Миколаївській області – 23 пасіки, а це майже 7,5 тисяч бджолосімей[1].

До органічного бджільництва є чимало вимог, у першу чергу це вимоги до розташування пасіки. Джерела нектару і пилку повинні складатися

переважно з органічно вирощуваних культур, або дикоросів та знаходиться від пасіки за 3 км. В Україні досить багать місць, де можна розмістити пасіку, і дотриматися вимог органічного бджільництва: заповідники, схили, балки, де цвітуть медоноси. Важливим є і походження бджіл. Під час ведення органічного бджільництва потрібно надавати перевагу місцевим екотипам. Вулики повинні виготовлятися з натуральних матеріалів, в більшості випадків це дерево.

Бджільництво цілковито залежить від екології. Головний фактор тут - рослинне фермерство, яке безпосередньо впливає на бджільництво. Без плідної медоносної бази - рослин, багатих на нектар та пилок - бджолам не буде що запилювати та звідки виробляти мед. І це сьогодні є проблемою, фермери все більше сіють рапс, сою, пшеницю і кукурудзу, через що бджоли виробляють менше меду. Крім збереження та збільшення кількості медоносів, необхідно також стежити за обробкою їх хімікатами. З забрудненого ними пилку вийде неякісний мед, що не пройде сертифікацію. Крім того, через надмірне використання хімікатів гинуть самі бджоли.

Ситуацію можна виправити, якщо сприяти розвитку племінного бджільництва в Україні, підтримати розведення племінних пасік. Це дасть можливість бджолярам покращити генофонд бджіл у регіоні, перевести пасіки на інший рівень розвитку. Одним з напрямків розвитку галузі бджільництва є розширення підготовки ветеринарів - спеціалістів із хвороб бджіл, що дозволить підтримувати економіку та імідж галузі як усередині України, так і на зовнішніх ринках.

Українське бджільництво однозначно переживає період підйому. Проте, щоб цей успіх не став швидкоплинним, бджолярам та державі необхідно вдатися до системних кроків. Перші мають переходити на європейські стандарти виробництва, другі - почати захищати галузь. Без цього всі розмови про підкорення експортних ринків так і залишаться балачками. Крім того, необхідно передбачити створення єдиного реєстру пасічників, що дасть можливість активніше залучати інвестиції в розвиток вітчизняного

бджільництва, створювати кооперативи із переробки бджолярських продуктів та допоможе пасічникам виробляти безпечну та якісну продукцію як для внутрішнього, так і для зовнішнього ринків. Також, реєстр дозволить координувати співпрацю бджолярів та сільгоспвиробників, щоб уникати загибелі бджіл під час хімічної обробки полів та садів.

Література:

1. Результати стандартизованого опитування бджолярів щодо втрат колоній *Apis mellifera* L. в Україні після зимівлі 2018–2019 рр./ Федоряк М. та ін.// Вісник Харківського національного університету імені В. Н. Каразіна серія «Екологія». 2020. Вип. 23. С. 124-138.

URL:<http://dspace.mnau.edu.ua/jspui/handle/123456789/8286>

2. Курепін В. М. Формування стратегії розвитку екологічно безпечного сільського господарства в Україні// Перлини степового краю: матеріали Всеукраїнської науково-практичної конференції, 25-27 листопада 2020 р. Миколаїв: Миколаївський національний аграрний університет, 2020. С. 64-66. URL: <http://dspace.mnau.edu.ua/jspui/handle/123456789/8445>.

3. Стріха Л. О. Стандартизація продукції та послуг [Електронний ресурс]: курс лекцій/ Л.О. Стріха, І.В. Назаренко, В.І. Гроза. — Електрон. текст. дані. — Миколаїв : МНАУ, 2017. – 80 с. URL:<http://hdl.handle.net/123456789/2107>.

4. Русавська В.І. Адаптація національного трудового законодавства до законодавства Європейського Союзу// Розвиток територіальних громад: правові, економічні та соціальні аспекти: матеріали Міжнародної науково-практичної конференції м. Миколаїв, 23-24 червня 2021 р. Миколаїв: МНАУ, 2021. С. 36-39. URL: <https://dspace.mnau.edu.ua/jspui/handle/123456789/9821>.

5. Курепін В. М. Міжнародні стандарти: спрощення та гармонізація забезпечення якості та безпеки споживання плодоовочевої продукції// Стратегії інтеграції аграрної освіти, науки, виробництва: глобальні виклики продовольчої безпеки та змін клімату: доповіді учасників міжнародної науково-практичної конференції Міжнародного форуму, м. Миколаїв, 27-28 травня 2021 р.

Семенюк Андрій Олегович

*аспірант другого року навчання, спеціальність 051 «Економіка»
ДУ «Інститут економіки та прогнозування НАНУ»
ЕКОЛОГІЯ (Альтернативні (відновлювані) джерела енергії)*

МЕТОДИЧНІ ПІДХОДИ ДО РОЗРАХУНКУ ТЕОРЕТИЧНОГО ПОТЕНЦІАЛУ ДАХОВИХ СОНЯЧНИХ ЕЛЕКТРОСТАНЦІЙ ТА КОЛЕКТОРІВ В УКРАЇНІ

Доповідь присвячено визначенню площі дахів житлових будинків, придатної для встановлення потужностей сонячної енергетики (дахові сонячні електростанції та колектори для нагріву води) на дахах житлових будинків та розрахунку обсягу цих потужностей для України. З цією метою було використано статистичну інформацію від Державної служби статистики України, Міністерства регіонального розвитку, будівництва та житлово-комунального господарства України, та інших джерел. Застосовані певні припущення, використані у «Проекті стратегії мобілізації інвестицій у реновацію національного фонду будівель України до 2030 року» [1], надалі «Проект стратегії реновації». В табл. 1 вказані кількісні показники житлового фонду, які були використані в розрахунках.

Метою проведення розрахунків з використанням даних житлового фонду було отримання загальних площ житлових будинків, розподілених за їх поверховістю. Це в свою чергу дозволяло застосувати підхід, використаний у Проекті стратегії реновації [1], а саме розрахувати площі дахів різноповерхових житлових будинків, помноживши їх отримані загальні площі на питомі показники площі даху, зазначені у табл. 2.

Підсумкові показники житлового фонду України, 01.01.2020

Загальна площа житлових приміщень	1011,36 млн м ²
Кількість житлових будинків (багатокв., індив., гуртож.)	9181 516
Кількість багатоквартирних будинків (БКБ)	181 191
Площа житлового фонду багатоквартирних будинків	610,4 млн м ²
Кількість гуртожитків	7536
Загальна площа гуртожитків	15,7 млн м ²
Кількість індивідуальних будинків	8 992 789
Загальна площа індивідуальних будинків	385,1 млн м ²
Кількість ветхих та аварійних житлових будинків	63 238
Загальна площа ветхих та аварійних житлових будинків	4,37 млн м ²

Джерело: [1], [2], [3], [5]

Питомі показники площі даху, застосовні до житлових будинків

Поверхня на категорію будівель	1-2 поверхи	3-5 поверхів	5 поверхів	6-8 поверхів	9-12 поверхів	13-15 поверхів	16 і більше
Площа даху	1/1.5	1/3.5	1/5	1/6.5	1/10	1/13	1/16

Джерело: [1]

Алгоритм розрахунку потенціалу дахової сонячної енергетики в Україні:

1. *Визначення кількості та загальної площі придатних до модернізації житлових будинків:* від загальних чисел були відняті кількості та площі ветхих та аварійних житлових будинків;

2. *Визначення кількості та площі багатоквартирних будинків в розрізі їх поверховості:* на основі роботи зі статистичним бюлетнем ДССУ «Житловий фонд України у 2013 році» [2], таблиця «Характеристика житлових будинків на 1 січня 2014 року»;

3. Розрахунок сукупної та доступної площі дахів житлових будинків в розрізі їх поверховості: розрахунки з використанням даних довідників ДССУ «Житлове будівництво» за 2005 - 2017 роки [3]. Результати в табл. 3.

4. Розрахунок потенціалу дахових сонячних електростанцій

5. Розрахунок потенціалу дахових сонячних колекторів

Не на всій поверхні сукупної площі дахів можна розмістити сонячні панелі, оскільки присутні конструкційні надбудови, вентиляційні виходи, димоходи тощо. Відтак припускається, що тільки 70% сукупної площі дахів доступні для розміщення конструкцій сонячної енергетики.

Таблиця 3

Розраховані показники загальної площі та площі даху придатних до встановлення сонячних панелей житлових багатоквартирних будинків, м²

	Кількість поверхів						Усього
	менше 5	5	6-8	9-12	13-15	16 і більше	
Площа загальна	100205 477	73956 139	53094 144	253987 139	27647 783	27630 768	436363708
Площа дахів сукупна	28630 136	18489 035	8168 330	25398 714	2126 753	1726 923	55909 754
Площа дахів доступна	20041 095	12942 324	5717 831	17779 100	1488 727	1208 846	39136 828

Джерело: розрахунки автора

Потенціал дахових сонячних електростанцій в Україні

При розрахунку потенціалу розміщення встановлених потужностей сонячних електростанцій, якими можна обладнати дахи житлових будинків, було застосовано два різних підходи, окремо для будинків що мають більше 5 поверхів і тих, що мають менше 5 поверхів.

Для будинків більше 5 поверхів: доступна площа дахів помножена на 0,05 – саме стільки кВт на даний момент можна встановити на одному квадратному метрі площі.

Для будинків, які мають менше 5 поверхів, у тому числі індивідуальних: в цьому випадку було використано не площу даху, а саме кількість таких будинків і припускається, що на кожен будинок чи біля нього (якщо йдеться про індивідуальний) можна встановити СЕС потужністю 25,6 кВт, що за даними Державного агентства з енергоефективності та енергозбереження на 2020 рік є середньою потужністю дахових СЕС фізичних осіб по Україні. В табл. 4 відображено цифри для умови, що всі дахи віддано під розміщення лише сонячних електростанцій.

Таблиця 4

Теоретичний потенціал встановленої потужності сонячних дахових електростанцій в Україні, МВт

	Кількість поверхів						Усього
	менше 5	5	6-8	9-12	13-15	16 і більше	
Встановлена потужність	231 661	647,1	285,9	888,9	74,4	60,4	233 618

Джерело: розрахунки автора

Згідно з розрахунками, можливий теоретичний потенціал дахових СЕС житлових будинків у 846 разів вищий, ніж їх нинішній обсяг потужностей. За рік з середнім по Україні КВВП в 0,15 стільки СЕС могли б виробити 306974 млн кВт·год – удвічі більше ніж вся електроенергія, відпущена електростанціями в ОЕС України за 2019 рік.

Наведений потенціал є теоретичним, тобто не враховує можливостей розподільчих електромереж приєднувати ту чи іншу генеруючу потужність.

Потенціал дахових сонячних колекторів в Україні

Розрахунок потенціалу орієнтовної максимальної теплової ефективності (Estimated maximum heat efficiency) сонячних дахових колекторів в цьому випадку проводився за аналогією до розрахунку потенціалу СЕС для будинків вище 5 поверхів. Тобто, було використано показники загальної площі дахів всіх груп будинків за поверховістю і помножено на 0,217 кВт теплових на м² –

емпірично визначений показник на основі інформації про існуючий в Данії досвід розміщення плоских сонячних колекторів [4]. В Данії збудовано багато сонячних опалювальних станцій, кожна з яких має два показники площі: загальна площа забудови (construction surface area) і ефективна площа поверхні сонячних панелей (efficient surface of solar panels), при чому другий показник є завжди меншим за перший. Такому розміщенню сонячних панелей і забезпеченню проміжків між ними уникає утворенню затіненостей, що у свою чергу могло би значно зменшувати показники ефективності. В табл. 5 відображено цифри для умови, що всі дахи віддано під розміщення лише сонячних колекторів.

Таблиця 5

Теоретичний потенціал орієнтовної максимальної теплової ефективності сонячних дахових колекторів в Україні, МВт теплових

	Кількість поверхів						Усього
	менше 5	5	6-8	9-12	13-15	16 і більше	
Встановлена потужність	61 465	2804	1238	3852	322,5	262	69 944

Джерело: розрахунки автора

Література:

1. Мінрегіон, «Проект стратегії мобілізації інвестицій у реновацію національного фонду будівель України до 2030 року», 2020.

2. Державна Служба Статистики України, Статистичний збірник «Житловий фонд України у 2013 році». URL: https://ukrstat.org/uk/druk/publicat/Arhiv_u/15/Arch_gf_bl.htm.

3. Державна Служба Статистики України, Статистичний збірник «Житлове будівництво в Україні», URL: https://ukrstat.org/uk/druk/publicat/Arhiv_u/06/Arch_git_zb.htm.

4. Danish District Heating Association, «SOLARHEATDATA.EU», URL: <http://solarheatdata.eu>.

5. Мінрегіон, «Інформація про житловий фонд та управління ним в Україні станом на 01.10.2018 року», URL: https://www.minregion.gov.ua/wp-content/uploads/2018/11/Pro-upravlinnya-zhitlovim-fondom-stanom-na-01_10_2018.pdf.

Керівник: Дячук О.А., кандидат технічних наук, провідний науковий співробітник Сектору прогнозування розвитку ПЕК, ДУ «Інститут економіки та прогнозування НАНУ»

Тугова Аліна Сергіївна
*студентка 2 курсу, спеціальність 014.07 Середня освіта (Географія)
Мелітопольський державний педагогічний університет ім. Богдана
Хмельницького*

ЕКОЛОГІЯ (Екологія очима молоді)

БЕЗПЕКА АТОМНОЇ ЕНЕРГЕТИКИ

В енергозабезпеченні народногосподарського комплексу провідну роль відіграють атомні електростанції, на частку яких припадає близько 50% електроенергії, що виробляється електростанціями України.

Головне в забезпеченні безпеки роботи АЕС – це забезпечити умови, що перешкоджають виходу продуктів поділу при ядерній ланцюговій реакції. Для цього все паливо на АЕС завантажується в реактор в ТВЕЛх – герметично заварених трубках з цирконієвого сплаву. У цих трубках, об'єднаних в зборки, залишається основна частина продуктів поділу урану, що утворюються при роботі реактора. Коли ТВЕЛ відпрацював свій термін, його виймають з реактора, і відправляють на спеціальний завод для переробки та вилучення цінних елементів. Ніякого істотного витоку радіоактивних речовин не відбувається. У цьому і полягає одна з істотних переваг ядерної енергетики перед іншими видами електростанцій, викиди (відходи) які у вигляді золи, шлаків і газів у багатьох випадках викидаються в навколишнє середовище без належного очищення [1].

Одна з найважливіших умов надійної експлуатації АЕС – безперервне водозабезпечення, джерелами якого слугують ріки, водосховища та водойми-охолодники. Гідроекологічна безпека атомної енергетики – це підтримання такого екологічного стану водойм, який забезпечує оптимальну роботу АЕС, передбачену проектними вимогами. Досягнення гідро екологічної, ядерної безпеки та оптимальної експлуатації техно- та гідроекосистем АЕС без будь-яких негативних впливів на навколишнє природне середовище має ґрунтуватися на розробленні та впровадженні методології управління екологічним станом водойм-охолодників.

В Україні експлуатуються чотири потужні атомні електростанції:

- Найпотужніша в Україні та в Європі Запорізька АЕС розташована у дефіцитній заводними ресурсами степовій зоні на березі Каховського водосховища [1]. Площа водойми-охолодника Запорізької АЕС становить 8,2 км², об'єм води – 47 млн м³.

- Південно-Українська АЕС знаходиться на берегах Південного Бугу в дефіцитній за водними ресурсами Миколаївській об-ласті. Південно-Українська АЕС, Олександрівська ГЕС і Ташлицька ГАЕС становлять єдиний Південно-Український енергокомплекс. Площа водойми-охолодника становить 8,6 км², об'єм води – 86 млн м³.

- Хмельницька АЕС розташована біля р. Горинь – притоки р. Прип'яті. Водойма-охолодник побудована на р. Гнилий Ріг – лівій притоці р. Горинь, має площу – 20 км², об'єм води – 120 млн м³.

- Рівненська АЕС розміщена у західному Поліссі, поблизу р. Стир. Водозабезпечення Рівненської АЕС здійснюється за допомогою градірень зі щорічним використанням 36-38 млн м³ води. Техно-екологічну систему слід розглядати як сукупність біотопів природного й антропогенного характеру з їх біотичним населенням, об'єднаних системою прямих і зворотних зв'язків, що змінюються у просторі й часі [3,с.41].

Мета реалізації заходів з підвищення рівня безпеки діючих АЕС:

- виконання рекомендацій МАГАТЕ та інших міжнародних організацій щодо підвищення рівня безпеки енергоблоків українських АЕС;
- виконання вимог чинного вітчизняного ядерного законодавства та законодавства у сфері цивільного захисту щодо готовності Компанії до дій в умовах загрози та виникнення ядерних і радіаційних аварій, надзвичайних ситуацій техногенного та природного характеру;
- виконання заходів, спрямованих на попередження аварій, аналогічних аварії на Фукусімській АЕС.

Принципи забезпечення безпеки поділяються на дві групи фундаментальні та організаційно-технічні. Фундаментальні принципи це такі, як забезпечення культури безпеки, відповідальність експлуатуючої організації, державне регулювання безпеки, реалізація стратегії глибокоешелонованого захисту. Група організаційно-технічних принципів включає управління якістю, самооцінка безпеки АЕС, аналіз безпеки, незалежні перевірки, забезпечення радіаційної безпеки, науково-технічна підтримка.

Підвищення безпеки енергоблоків АЕС України відбувається систематично шляхом реалізації відповідних програм з підвищення безпеки, що розробляються на визначений період [4]

Підготовка до продовження експлуатації здійснюється за Програмами підготовки до продовження експлуатації, які розробляються для кожного енергоблока окремо. З метою підтвердження рівня безпеки енергоблока та отримання ліцензії національного регулюючого органу на експлуатацію енергоблока АЕС у понадпроектний строк експлуатуюча організація виконує комплекс робіт з підвищення безпеки та продовження терміну експлуатації із заміною морально та фізично застарілого обладнання зазначеного енергоблоку та проводить переоцінку безпеки з урахуванням оцінки технічного стану та проведених модифікацій [2].

Необхідною умовою продовження експлуатації діючих енергоблоків АЕС є реалізація заходів з підвищення їх безпеки та надійності. Зокрема, таких як

модернізація та реконструкція обладнання, усунення відхилень від норм та правил з безпеки та підвищення рівня надійності та аварійної готовності енергоблоків.

Завдяки заходам з підвищення рівня безпеки, що виконуються в рамках продовження експлуатації, рівень безпеки енергоблоків АЕС з продовженим терміном експлуатації є навіть вищим, ніж у інших енергоблоків.

Наведені результати науково-практичних робіт мають слугувати базою для розроблення методології та принципів управління екологічним станом, підвищення гідро екологічної безпеки і оптимізації функціонування техно-екосистем АЕС. Назріла необхідність екологічної паспортизації водойм-охолоджувачів і джерел водопостачання АЕС. За умов територіальної нерівномірності розподілу водних ресурсів, їх дефіциту, особливо у південних областях, хімічного й радіонуклідного забруднення та прогресуючого антропогенного навантаження вирішення проблемних завдань гідроекологічної безпеки АЕС має стати складовою загальної життєво важливої енергетичної безпеки України [2,3].

Література:

1. Запорізька АЕС URL: <https://www.npp.zp.ua/uk/safety/assurance> (дата звернення: 01.10.2021)

2. Забезпечення безпеки роботи АЕС URL: <https://www.npp.zp.ua/uk/safety/assurance> (дата звернення: 01.10.2021)

3. Романенко В.Д., Кузьменко М.І., Афанасьєв С.О., Гудков Д.І., Линник П.М., Протасов О.О., Тимченко В.М., Юришинець В.І., Якушин В.М. Гідро екологічна безпека атомної енергетики в Україні. *Вісник НАН України*. 2012. № 6. С. 41-51.

4. Культура безпеки URL: https://www.energoatom.com.ua/ua/safety-15/garantujemo_adernu_bezpeku-243 (дата звернення: 01.10.2021)

Керівник: *Непша О. В. ст. викл. кафедри фізичної географії і геології
МДПУ ім. Б. Хмельницького*

Фесенко Галина Григорівна
*доктор філософських наук, доцент,
професор кафедри історії і культурології,
Харківський національний університет міського господарства
імені О.М. Бекетова*

Фесенко Тетяна Григорівна
*доктор технічних наук, професор,
професор кафедри електронних обчислювальних машин,
Харківський національний університет радіоелектроніки*
ЕКОЛОГІЯ (Екологізація освіти як основа стратегії збалансованого розвитку)

ОСОБЛИВОСТІ ІНТЕГРАЦІЇ ЕКОЧУТЛИВИХ КОМПЕТЕНТНОСТЕЙ В ОСВІТНЬО-ПРОФЕСІЙНІ ПРОГРАМИ ПІДГОТОВКИ ЗДОБУВАЧІВ ВИЩОЇ ОСВІТИ

Загальновідомо, що в умовах сучасного господарювання особливої актуальності набувають питання екології. Екологічний фокус висвітлює проблему експлуататорського ставлення суб'єктів господарювання до природних ресурсів та актуалізує необхідність вироблення еко-збалансованих рішень в усіх сферах діяльності, що передбачають зв'язок суспільства та довкілля [1]. Сталий розвиток уможливорює рівновагу між економічними та екологічними інтересами суспільства. Через це, зокрема, збільшується попит на фахівців, спроможних у відповідний спосіб враховувати екологічні аспекти у своїй професійній діяльності.

Саме тому екологізація освіти розглядається як необхідна основа стратегії збалансованого розвитку. Сучасні вимоги до підготовки здобувачів вищої освіти, незалежно від галузі знань, мають включати розвиток еко-свідомості. Сучасні фахівці мають виявляти екочутливість та готовність реалізовувати практики скорочення споживання ресурсів, переходу на альтернативні види матеріалів та відновлювані джерела енергії, упровадження ресурсоефективних, маловідходних та більш чистих технологій тощо.

Підготовка здобувачів за спеціальністю 101 (Екологія), визначена відповідними Стандартами вищої освіти України, передбачає оволодіння

високими соціогуманітарними технологіями: «здатність до участі в управлінні природоохоронними діями та/або екологічними проєктами» (K26); «здатність самостійно розробляти екологічні проєкти шляхом творчого застосування існуючих та генерування нових ідей» (K17). Відповідно до зазначених компетентностей, нормативний зміст підготовки екологів визначає й програмні результати навчання, що містять «проєктно-орієнтований» контекст:

- на бакалаврському рівні: демонструвати розуміння основних принципів управління природоохоронними діями та/або екологічними проєктами (ПР01); брати участь у розробці проєктів і практичних рекомендацій щодо збереження довкілля із залученням громадськості (ПР22);

- на магістерському рівні: застосовувати нові підходи для вироблення стратегії прийняття рішень у складних непередбачуваних умовах (ПР14); володіти основами виконання екологічних досліджень та еколого-експертної оцінки впливу на довкілля (ПР20).

Прикметно, що у підготовці майбутніх екологів передбачено набуття знань та розвиток навичок ефективної комунікації у багатопрофільних командах проєктів. Очевидним для цієї галузі знань стає те, що екологічні показники мають узгоджуватися з бенефіціарами та стейкхолдерами проєктів. А це, зі свого боку, вимагає формування пізнавального контенту навчальної дисципліни «Проєктний менеджмент» [2]. Сучасні стандарти проєктного менеджменту (PMBOK, P2M, GPM P5) передбачають застосування еко-чутливих критеріїв та параметрів у проєктній діяльності. Зміст навчальної дисципліни «Проєктний менеджмент» пропонується структурувати за двома модулями: 1 – Екологія в перспективі проєктного менеджменту (концепція, загальна характеристика та основи проєктного менеджменту в екології; організаційні структури проєктного менеджменту; структуризація екологічного проєкту: архітектура проєктних дій; 2 – Управління екологічним проєктом в контексті областей знань і життєвого циклу (ініціація та планування екологічного проєкту; виконання, моніторинг і контроль екологічного проєкту;

завершення екологічного проекту: оцінка результатів, створених цінностей; експертиза екологічного проекту).

Інтеграцію екочутливих компетентностей в освітньо-професійні програми підготовки здобувачів вищої освіти пропонується здійснювати шляхом застосування так званих технологій «high hum», що підкреслюють значимість гуманітарного знання й соціальних технологій. Сутнісною характеристикою високих гуманітарних технологій (high-humanitarian technologies) є когнітивна-логічна та соціокультурна трансформація особистості [3]. Сучасна філософія управління людськими ресурсами виходить з твердження, що люди – це ті елементи організації, які здатні вчитися, змінюватися, вводити нове і створювати дух творчості, і якщо їх належним чином мотивувати, вони можуть забезпечити організації тривале функціонування. Саме тому «людський фактор» в освітньо-професійних програмах підготовки здобувачів вищої освіти має бути «вбудований» в архітектуру фундаментальних навичок і знань.

У постіндустріальну добу така інтеграція технічної та соціогуманітарної підготовки інтерпретується у категоріях «м'яких» та «твердих» навичок, або soft skills та hard skills. До soft skills відносять ті навички, що, зокрема, допомагають фахівцям ефективно взаємодіяти з іншими людьми, працювати в команді. Передусім це навички міжособистісного спілкування, вміння чітко сформулювати вимоги, очікування, а також готовність досягати консенсусу. До комунікативних характеристик фахової компетентності відносяться: знання, вміння, навички у сфері організації взаємодії працівників, клієнтів, ділових партнерів у роботі над проектом; тривала готовність до безконфліктного спілкування; вміння організувати максимальну кількість виділених каналів прийому-передачі-обробки інформації і т. ін. [4]. Загалом «м'які» (soft) навички забезпечують більшу ефективність праці, і вочевидь мають відігравати належну роль у підготовці здобувачів вищої освіти. Також переосмислюються рамки

професійної відповідальності за прийняття екочутливих рішень, актуалізуються аналітичні здібності, здатність до критичного мислення тощо.

Отже, інтеграція «м'яких навичок» у систему підготовки здобувачів вищої освіти стає важливим інструментом екологізації освіти. Сучасні освітньо-професійні програми підготовки здобувачів вищої освіти мають враховувати, як компетентності у галузі проектного менеджменту, так і екологічного знання. Смыслотворчий горизонт еко-чутливого витлумачення проектної діяльності дозволяє окреслити важливий освітній контент підготовки здобувачів вищої освіти.

Література:

1. Фесенко Г.Г. Екософські дискурси «міського середовища» як пізнавальний контент освітніх програм з урбаністики. Екологічна безпека держави: тези доповідей Всеукраїнського круглого столу, м. Київ, 16 вересня 2021 року/ редкол. О.С. Волошкіна та ін. Київ: ІТТА, 2021. С. 246-250.

2. Фесенко Т.Г. Проектний менеджмент як чинник оптимізації системи професійної підготовки екологів. Матеріали Підсумкової наукової конференції професорсько-викладацького складу і здобувачів наукових ступенів: у 2-х ч. (м. Харків, 18-19 травня 2021 р.). Харків: ХНАУ, 2021. Ч. II. С. 123-127.

3. Sandvik K., Gabrielsen Jumbert M., Karlsrud, J., Kaufmann M. Humanitarian technology: A critical research agenda. *International Review of the Red Cross*. 2014. № 96 (893). P. 219-242.

4. Фесенко Т.Г., Фесенко Г.Г. Формування команди управління проектами із використанням моделі «competence work»: пошук теоретичних орієнтирів. *Вісник Львівського державного інституту новітніх технологій та управління імені В'ячеслава Чорновола. Сер. Економічні науки*. 2009. Вип. 5. С. 306-311.

Філоненко Тетяна Валеріївна
студентка 4 курсу, спеціальність 101 «Екологія»
Відокремлений структурний підрозділ
«Боярський фаховий коледж Національного університету біоресурсів і
природокористування України»
ЕКОЛОГІЯ (Альтернативні (відновлювані) джерела енергії)

ЗАГАЛЬНА ХАРАКТЕРИСТИКА АЛЬТЕРНАТИВНИХ ДЖЕРЕЛ ЕНЕРГІЇ

На даний час наша енергетику нашої планети можна розділити на традиційні та альтернативні. До традиційних можемо віднести корисні копалини – нафту, газ, вугілля. Та найбільший недолік полягає в тому, що це – невідновлювані ресурси планети. У цьому полягає перший фактор, що мотивує визнати необхідність використання інших енергоносіїв. Рано чи пізно навіть найбагатші родовища вичерпають себе, тому пошук нових варіантів отримання енергії стає з кожним роком більш актуальним.

Другим фактором, а за значимістю, можливо, і першим, є вплив на екологію планети. Викиди парникових газів, які утворюються при спалюванні корисних копалин, порушують кліматичний баланс. Наслідки зміни клімату в останнє десятиліття стають все відчутнішими. Проливні дощі й урагани, сніг посеред весни, періоди тривалої посухи, повені, торнадо й інші природні явища виникають все частіше, і керувати ними ми не можемо. Єдиний доступний людям спосіб знизити темпи зміни клімату – це перехід на більш екологічно чисті джерела енергії, до яких належать відновлювані, або альтернативні: сонце, вітер, вода, біогаз та інші.

Альтернативна енергетика

Виходом із ситуації перманентної нафтогазової кризи (а в ній ми не раз опинялися за період незалежності України) є використання альтернативних видів енергії [2].

Альтернативні джерела енергії – це природні явища, які шляхом перетворення в спеціальних установках перетворюються в теплову або електричну енергію. До них відносять:

- сонячне електромагнітне випромінювання;
- кінетичну енергію руху повітряних мас (вітер);
- кінетичну енергію водного потоку (річки);
- енергію морських припливів і відливів;
- теплову енергію гарячих джерел.

До альтернативної енергетики відносять також отримання тепла в процесі спалювання відновлюваного палива – біогазу, біоетанолу, паливних пелет та ін.

Розглянемо плюси і мінуси альтернативних видів енергії.

Сонячна енергетика

Сонячні електростанції та сонячні колектори використовують енергію світлового потоку, яка природним шляхом потрапляє на фотоелементи й перетворюється в електричну енергію, або теплову енергію для нагрівання рідини (води). Головний плюс – екологічність і повна відсутність шкідливих викидів в атмосферу. Основний недолік – нерівномірність одержуваної потужності протягом доби або інших тимчасових періодів. Вночі, в похмуру або дощову погоду вироблення електроенергії припиняється. У ясні погожі дні кількість виробленої електроенергії перевищує потреби енергоспоживачів, тому виникає необхідність в акумуляторах. Їх ціна значно підвищує собівартість виробленого кВт/год.

Вітрова енергетика

Альтернативна енергія вітру використовується людством здавна, прикладом чого є вітряки. Їх сучасний прообраз – вітрова енергетична установка – використовує перетворення кінетичної енергії рухомих повітряних мас в електричну енергію. Кілька десятків вітрогенераторів, об'єднані в одну мережу, утворюють вітрову електростанцію.

Це один з найбільш дешевих видів альтернативної енергетики. Його великим недоліком є наявність шуму, виробленого вітровою установкою. Побічним негативним ефектом можна також вважати загибель перелітних птахів, які потрапляють в лопаті генератора.

Гідроенергетика

Рухомий водяний потік як альтернативне джерело енергії використовується в декількох видах генераторів. Одні з них встановлюються на річках і працюють за рахунок природної течії (міні – ГЕС), інші “налаштовані” на роботу з океанічними або морськими приливами, треті – знімають “пінку на гребені хвилі”, тобто працюють на енергії морських хвиль. Останній тип поки знаходиться в процесі випробувань, а перші два давно пройшли етап тестування і працюють.

Плюсом гідроенергетики є екологічна чистота, недоліком – висока вартість обладнання і обмеженість можливих місць установки.

Біопаливо як альтернативне джерело енергії

Під біопаливом розуміють будь-який вид палива, що отримується з рослинної сировини, відходів тваринництва, органічних відходів промисловості та життєдіяльності людини. Звичайні дрова теж є біопаливом, відновлюваним джерелом теплової енергії. Щоправда, на відновлення його запасів буде потрібно кілька десятків років.

У промисловому виробництві біопаливо як альтернативного виду енергії використовують як спеціально вирощувані культури, так і відходи сільськогосподарського виробництва.

До числа відомих на сьогодні видів біопалива відносять:

- паливні пелети і брикети;
- біоетанол, біобензин і біодизель;
- біогаз.

Для виробництва твердих видів біопалива використовують відходи деревообробної промисловості, а також спеціально вирощується сировина –

енергетична деревина. Плюсом в даному випадку є відносна дешевизна одержуваного продукту, мінусом – досить тривалий термін відновлення / вирощування вихідної сировини [1].

Виробництво рідких видів біопалива засноване на переробці сільськогосподарських культур і тваринних жирів. У різних країнах використовують різні види рослинності: цукрову тростину, рапс, сою, кукурудзу тощо.

Альтернативна енергія біогазу

В Україні активно розвивається альтернативна енергетика на базі переробки відходів сільського господарства. Біогаз виходить в результаті збродження рослинної сировини. Він нічим не відрізняється за складом від природного метану, і застосовується для теплових і енергетичних установок.

Біогаз – один з найперспективніших видів альтернативного палива. Його виробництво не тільки не вимагає вирощування чи іншої підготовки вихідного матеріалу, а й дозволяє позбавлятися від відходів, тим самим знижуючи екологічне навантаження на навколишнє середовище.

В Україні отримання палива в біогазових установках стає трендом. За обсягами ринку цей напрям займає третє місце після сонячної і вітрової енергетики.

Література:

1. Електронний ресурс. Режим доступу:
<https://ecodevelop.ua/alternativni-dzherela-energiyi/>

2. Екологічний моніторинг: альтернативні джерела енергії : навч. посіб. / [В.Г. Сліпченко, О.В. Коваль, Л.Г. Полягушко та ін.]. - Київ : КПІ ім. І. Сікорського : Політехніка, 2019.

*Керівник: Манішевська Н.М.
викладач екологічних дисциплін*

Цехмістренко Світлана Іванівна

д-р с-г наук, професор, завідувач кафедри хімії

Бітюцький Володимир Семенович

д-р с-г наук, професор, завідувач кафедри екології та біотехнології

Цехмістренко Оксана Сергіївна

*д-р с-г наук, доцент кафедри харчових технологій і технологій переробки
продукції тваринництва*

Білоцерківський національний аграрний університет

ЕКОЛОГІЯ (Екологічна безпека)

ЕКОЛОГІЧНА БЕЗПЕКА ВИКОРИСТАННЯ НАНОЧАСТИНОК

МЕТАЛІВ ТА НЕМЕТАЛІВ У БІОЛОГІЇ

Теперішньому етапу розвитку науки впродовж останніх десятиріч притаманна всебічна мініатюризація технологічних процесів у біології, хімії, медицині та сільському господарстві, що сприяє формуванню принципово нового напрямку – нанотехнології. Наноматеріали є ефективними, недорогими та екологічно чистими альтернативами існуючим матеріалам, оскільки вони забезпечують високу ефективність та відмінні характеристики, зокрема високу швидкість реакції та відношення поверхні до маси [1, 2].

Питання дослідження позитивного ефекту та токсичності наночастинок металів та неметалів неоднозначне й багатогранне, потребує комплексного підходу. Впродовж останнього десятиліття в галузі нанотехнологій з'явилися інноваційні підходи до синтезу різноманітних наноматеріалів, таких як наночастинки металів, квантові точки, наносполуки карбону (фулерени, графени, нанотрубки) та їх композити. Для отримання наноматеріалів необхідних розмірів, форми і функціональних можливостей досліджено два різні принципи синтезу: «зверху-вниз» і «знизу-вгору». Методи синтезу «зверху вниз» – це фізичні методи подрібнення, диспергування об'ємної макроформи до наноформи з використанням високих температур, тиску і вакууму. Ці методи вимагають складної апаратури, є дорогішими і не дозволяють маніпуляції із розмірами, геометрією і стійкістю наночастинок металів. Методи «знизу вгору» – хімічні та фізико-хімічні, засновані на відновленні катіонів металів до

нейтральних атомів металів, які самовільно агрегують до нанорозмірних кластерів. Для синтезу наночастинок фізичними та хімічними методами необхідно використовувати відновлюючі агенти, які мають високу реакційну та токсичну дію за застосування людиною, або вони є екологічно небезпечними та досить дороговартісними. Широкомасштабний синтез також стикається з багатьма проблемами, зокрема низькою стабільністю та меншою монодисперсністю [1–3, 7].

Враховуючи вищесказане, розробка екологічно чистого і недорогого способу синтезу наночастинок має вирішальне значення. Існують численні організми, які здатні синтезувати наночастинок та мають потенціал для їх використання [3, 5]. Для того, щоб усунути недоліки фізичних та хімічних методів, останнім часом інтенсивно розвиваються біонанотехнології («зелені» нанотехнології). «Зелений» синтез є екологічно чистою альтернативою традиційним методам синтезу і спрямований на уникнення або мінімізацію токсичних складових, що використовуються за фізико-хімічними методами та здатні успішно конкурувати з ними за швидкістю, керованістю, біоконверсією та зменшенням собівартості кінцевої продукції [4].

«Зелений» синтез включає мікробіоту, як відновлюючі агенти, такі як бактерії, гриби, водорості, віруси та рослини. Такі «біонанофабрики» є доступними унікальними структурами, екологічно ефективними та мають високу селективну здатність поглинання окремих елементів. У порівнянні з наночастинками, виготовленими за звичайними підходами, біосинтезовані мають кращу стійкість застосовуються в різних галузях. Токсичні хімікати, що продукуються за синтезу наночастинок, можуть метаболізуватися ензимами, які містяться у мікробіотах та рослинах. Завдяки «озелененню» процесу синтезу наночастинок використання біологічних систем та їх компонентів зумовлює зменшення навантаження на навколишнє середовище та підвищення економічної ефективності, відкриває додаткові можливості створення наночастинок із заданим складом та властивостями. Кожна наносистема є

унікальною і специфічною по своїй рецептурі, сумісності з активними молекулами, вибором допоміжних речовин і кінетикою, а також біологічною ефективністю. Наночастинки характеризуються високою поверхневою енергією і схильні до утворення великих агрегатів. Їх розмір, форма та властивості залежать від методів і умов синтезу. Наночастинки, завдяки маленьким розмірам, легко проникають у організм людини та тварин через органи дихання, травлення, шкіру, долають біобар'єри, зв'язуються з нуклеїновими кислотами та білками, вбудовуються в мембрани клітин, проникають в органели зі зміною їхніх функцій та проявляють більш виражену біологічну активність внаслідок великої площі поверхні на одиницю маси [4, 6].

Перевага наноструктур, синтезованих за допомогою “зеленого” підходу, полягає в тому, що біооб'єкти, які використовуються як біофабрики, містять велику різноманітність молекул, одночасно відновлюють та стабілізують поверхню синтезованих наночастинок, отже утворюють шари покриття для забезпечення додаткової стійкості та біосумісності. Істотно, що виробництво наночастинок з використанням рослин має ряд переваг: наявність дешевого матеріалу, низька токсичність, простота, короткі терміни виробництва, безпека, можливість регуляції необхідного обсягу продукції, придатність для великомасштабного виробництва. За біосинтезу *in vitro* використовуються редокс-активні компоненти вторинних метаболітів рослин. При цьому відбувається ініціювання зародження наночастинок шляхом відновлення іонів металів за рахунок редукуючих сполук, фітохімічних речовин, присутніх у тканинних екстрактах. Ядра у подальшому збільшуються шляхом адсорбції атомів металу після відновлення, що призводить до утворення металевих наночастинок. Складові компоненти живих клітин, такі як вуглеводи, жири, протеїни, ферменти, флавоноїди, терпеноїди, поліфеноли і алкалоїди, здатні асоціювати іони металів до розміру наночастинок.

Біосинтез наночастинок може бути внутрішньоклітинним і позаклітинним. Незалежно від природи редукуючої речовини їх синтез відбувається у ряді

послідовних реакцій і взаємодій, у результаті яких досягається рівновага в полідисперсній системі. Виділяють наступні основні фази «зеленого» синтезу: активація – відновлення іонів металів (Me^{n+}) і утворення нуль валентних атомів (Me^0); нуклеація нейтральних атомів металу з утворенням протонаночастинок; збільшення дрібніших частинок, що утворилися на стадії нуклеації та об'єднання в більш великі агломерати [8].

Методи “зеленої” хімії активно розробляється в останні роки в якості альтернативного, ефективного, дешевого і екологічно безпечного методу отримання поліфункціональних наночастинок із заданими властивостями. Пріоритетом при зеленому синтезі є використання нетоксичних рослин з лікарськими властивостями, що важливо для подальшого їх використання в біології, медицині та харчовій промисловості. Загальний прогрес, досягнутий у біонанотехнології, є надзвичайним, і, що найважливіше, його природоохоронна дія зробила «зелений» синтез більш узагальненою та привабливою альтернативою традиційним методам синтезу наночастинок.

У наших дослідженнях був проведений біотехнологічний синтез наночастинок Селену та діоксиду церію, що відповідає напряму інноваційної діяльності виробників кормових добавок – створення нових біологічно доступних форм, які сприятимуть підтримуванню здоров'я тварин і птиці та позитивно впливатимуть на якісні і кількісні показники їх продуктивності. Проведено доклінічні та клінічні дослідження на лабораторних тваринах, визначено токсикологічні характеристики препаратів, здійснено їх державну реєстрацію, розроблено необхідну нормативну документацію. Науково обґрунтовано та експериментально підтверджено в умовах виробництва ефективність нанопрепаратів Селену та діоксиду церію для корекції адаптивних систем організму птиці (перепелів, курчат-бройлерів та курей-несучок) [4–8].

Сучасна стратегія розвитку аграрного сектору економіки України вимагає одержання вітчизняних препаратів, спрямованих на підвищення

продуктивності й покращення якості сільськогосподарської продукції, які мають конкурувати на світовому та європейському ринках.

Література:

1. Борисевич В.Б., Каплуненко В.Г. Наноматериалы и нанотехнологии в ветеринарной практике. Учебное и практическое пособие. К.: Авицена. 2012. – 267 с.

2. Микитюк М.В. Наночастинки та перспективи їх застосування в біології і медицині. Проблемы экологии и медицины. 2011. – 15(5–6). – С. 41–49.

3. Цехмістренко О., Бітюцький В., Цехмістренко С., Харчишин В. Використання наночастинок селену, синтезованих з використанням «зелених» технологій, у годівлі перепелів. Матеріали II міжнар. наук.-практ. конф. «Європейські виміри сталого розвитку». 2020. – С. 62–63.

4. Bityutsky V.S., Tsekhmistrenko S.I., Tsekhmistrenko O.S., Oleshko O.A., Heiko L.M. Influence of selenium on redox processes, selenoprotein metabolism and antioxidant status of aquaculture facilities. Таврійський науковий вісник. 2020. – 114. – С. 231–240.

5. Tsekhmistrenko O., Tsekhmistrenko S., Bityutsky V. Nanoscale cerium dioxide as a mimetic of antioxidant protection enzymes. Multidisciplinary conference For young researchers 22 November 2019. – P. 68–71.

6. Tsekhmistrenko O.S., Bityutsky V.S., Tsekhmistrenko S.I., Kharchyshyn V.M., Tymoshok N.O., Spivak M.Ya. Efficiency of application of inorganic and nanopreparations of selenium and probiotics for growing young quails. Theoretical and Applied Veterinary Medicine. 2020, 8(3). – С. 206–212.

7. Tsekhmistrenko S., Bityutsky V., Tsekhmistrenko O., Merzlov S., Tymoshok N., Melnichenko A., Polishcuk S., Demchenko A., Yakymenko I. Bionanotechnologies: synthesis of metals' nanoparticles with using plants and their applications in the food industry: a review. Journal of Microbiology, Biotechnology and Food Sciences. 2021. – 10(6), e1513.

8. Tsekhmistrenko S.I., Bityutsky V.S., Tsekhmistrenko O.S. Markers of oxidative stress in the blood of quails under the influence of selenium nanoparticles// Impact of modernity on science and practice. Abstracts of XVIII International Scientific and Practical Conference. Boston, USA 2020. – P. 177–180.

Чуприна Юлія Юріївна
старший викладач кафедри екології та біотехнологій в рослинництві
Державний біотехнологічний університет
ЕКОЛОГІЯ (Екологічна безпека)

ОЦІНКА МІНЛИВОСТІ КІЛЬКІСНИХ ОЗНАК ЗРАЗКІВ ПШЕНИЦІ ЯРОЇ

Об'єктивно оцінити перспективність використання рослинного матеріалу в різних селекційно-генетичних програмах можливо лише при всебічному вивченні певного генотипу. Важливим етапом характеристики генетичного різноманіття є аналіз мінливості тих ознак, які мають певне господарське значення [3]. При цьому особливе місце посідають біометричні характеристики колосу (довжина колосу, довжина остюків, кількість колосків в колосі, маса колосу), насінневої продуктивності (кількість продуктивних колосків, кількість насінин в колосі, маса одного колосу, маса 1000 насінин, врожайність) [1;2]. В результаті перевірки характеру розподілу господарських ознак у колекційних зразків пшениці ярої встановлено значну позитивну асиметрію у видів *Triticum spelta*, *Triticum monococcum*, *Triticum aestivum* (відповідно, $A_s = 0,79; 0,65; 0,65; p \leq 0,05$) (табл. 1)

Види *Triticum aestivum*, *Triticum turgidum*, *Triticum durum* характеризувалися позитивним показником асиметрії за довжиною остюків ($A_s = 0,96; 0,69$ і $0,68$ відповідно; $p \leq 0,05$). У виду *Triticum aestivum* та *Triticum monococcum* встановлено середній рівень асиметрії ($A_s = 0,81; 0,67; p \leq 0,05$) за показником кількість колосків в колосі. Для видів *Triticum aestivum* та *Triticum*

spelta відмічено також високий рівень асиметрії за показником кількість продуктивних колосків в колосі (відповідно, $A_s = 1,03; 0,75; p \leq 0,05$).

Для видів *Triticum persicum* та *Triticum aestivum* за показником кількість зерен в одному колосі та маса зерна с одного колосу рівень асиметрії показав високі показники A_s склав відповідно 0,95; 0,88 та 1,24; 1,07. За показником маса зерна с одного колосу високий показник асиметрії був зафіксований у виду *Triticum persicum* та склав відповідно 3,53; $p \leq 0,05$.

Таблиця 1

Асиметричність розподілу господарсько-цінних ознак пшениці ярої залежно від виду

Колекційний зразок	Ознака						
	довжина колосу	довжина остюків	кількість колосків в колосі	Кількість продуктивних колосків,	Кількість зерен в одному колосі	Маса одного колосу	Маса зерна с одного колосу
<i>Triticum aestivum</i>	0,65	0,96	0,81	1,03	0,88	1,07	0,79
<i>Triticum durum</i>	0,34	0,68	0,44	0,38	0,68	1,16	1,00
Малопоширені види пшениці	0,42	0,56	0,10	0,31	0,51	0,80	1,24
<i>Triticum monoccum</i>	0,65	0,42	0,67	0,60	0,56	0,83	0,79
<i>Triticum dicoccum</i>	0,47	0,22	0,47	0,70	0,56	0,63	0,62
<i>Triticum spelta</i>	0,79	0,43	0,47	0,75	0,74	0,77	0,39
<i>Triticum compactum</i>	0,23	0,38	0,27	0,47	0,38	0,33	0,34
<i>Triticum turgidum</i>	0,31	0,69	0,15	0,02	0,53	0,94	0,54
<i>Triticum persicum</i>	0,11	0,29	0,15	0,38	0,95	1,24	3,53
Амфідиплоїди пшениці	0,28	0,35	0,57	0,60	0,49	0,57	0,61

Присутність певного показника асиметрії у зразків досліджуваних видів пшениці ярої свідчить про тенденцію мінливості вивчених ознак в напрямку відповідних значень (менших або більших). Наявність значного та середнього рівня асиметрії дає змогу говорити про гетерогенність досліджуваного рослинного матеріалу та обумовлює можливість добору за будь-якою з

вивчених ознак. Незначна або відсутня асиметрія може свідчити про стабільність ознаки.

Найбільшу цінність для селекції мають зразки, які характеризуються високою мінливістю при незначній асиметрії. Високий рівень мінливості сприяє ефективному добору за певних ознак, а незначна або відсутня асиметрія може слугувати допоміжним показником для досягнення стабільності ознак. Отримані нами результати свідчать про те, що всі зразки досліджуваної колекції пшениці ярої відповідають вказаним критеріям і є перспективним матеріалом для селекції пшениці ярої за різними напрямками використання.

Література:

1. Гончаров Н.П. Сравнительная генетика пшениц и их сородичей. Новосибирск: Сиб. унив. изд-во, 2002. 252с.
2. Дорофеев В.Ф., Удачин Р.А., Семенова Л.В. Пшеницы мира. 2-е изд., перераб. и доп. Ленинград. ВО Агропромиздат. 1987. 560с.
3. Коваль С.Ф., Коваль В.С., Шаманин В.П. Изогенные линии пшеницы. Омск, Омскбланкиздат, 2001. 152с.

Шиденко Олександр Ігорович

студент 3 курсу, спеціальність 101 «Екологія»

*Відокремлений структурний підрозділ «Боярський фаховий коледж
Національного університету біоресурсів і природокористування України»*

ЕКОЛОГІЯ (Глобальні та регіональні екологічні проблеми)

ГЛОБАЛЬНІ ТА РЕГІОНАЛЬНІ ЕКОЛОГІЧНІ ПРОБЛЕМИ

Сьогодні під глобальними проблемами ми розуміємо характерні для сучасного етапу розвитку людства суперечності найвищого, планетарного, загальнолюдського рівня, що відображають найважливіші тенденції розвитку людської цивілізації. Маючи відношення не до окремих народів або регіонів світу, вони саме тому можуть успішно вирішуватися лише на шляху

консолідації зусиль усіх народів і держав, світової спільноти як інтегральної єдності. Отже, під глобальними проблемами треба розуміти сукупність життєво важливих проблем, від яких залежить соціальний прогрес людства.

Поняття “глобальні проблеми” в сучасному розумінні почали активно використовувати у 60-х роках ХХ ст., коли стало зрозумілим, що накопичення серйозних проблем та протиріч загрожує існуванню людства. Починається дослідження тих змін, які відбуваються в глобальній системі. Формується новий науковий напрям – глобалістика.

Таким чином, можна відзначити, що в суспільній свідомості все більш чітко фіксується система якісно нових, тісно взаємозалежних проблем, що одержали найменування глобальних.

Серед глобальних проблем людства на початку ХХІ-го століття на перше місце виходять глобальні екологічні проблеми.

Екологічні проблеми – це суперечності, що виникають у процесі взаємодії суспільства та природи внаслідок неконтрольованого антропогенного впливу. Екологічні проблеми зумовлені людською діяльністю, в процесі якої людина свідомо чи несвідомо порушувала наявні пропорції та рівновагу. Під екологічною проблемою розуміють невідповідність природності життя людини та штучних умов існування, які вона створила. Витоки екологічних проблем – у функціональному розладі між цивілізацією та довкіллям, суспільством та природою. Основною причиною виникнення глобальних екологічних проблем є нераціональне природокористування [1, С 24].

Сучасна екологічна криза характеризується комплексом проблем: зміна клімату внаслідок викидів парникових газів, зростання чисельності населення, виснаження природних ресурсів, недостатня кількість і забруднення прісної води, зникнення лісів та спустелення, зменшення біорізноманіття, ерозія ґрунтів, виснаження озонового шару у стратосфері, підвищення температури, урбанізація, поширення захворювань, пересихання річок тощо. Нині

простежується тенденції загострення цих проблем, що може призвести до переростання екологічної кризи в екологічну катастрофу.

Зростання потреб сучасного господарства призводить до великих втрат у природі. Щорічно на земній кулі перетворюються на пустелю 6 млн гектарів родючих земель; 11 млн гектарів лісу вирубується, гине від пожеж або забруднення довкілля; внаслідок проживання в місцях інтенсивного забруднення хворіють десятки тисяч людей. Спостереження за кліматом дають змогу визначити зміни газової структури атмосфери, вивчати явище «парникового» ефекту, що посилюється внаслідок збільшення частки вуглекислого газу, випадання кислотних дощів, виснаження озонового прошарку, який оберігає життя на Землі від жорсткого ультрафіолетового випромінювання Сонця.

Окреслились зміни глобального характеру, які можуть призвести до незворотних порушень у біосфері. Особливо значної гостроти екологічні проблеми досягають в густонаселених та індустріальних районах .

Глобальне потепління пояснюють так званим парниковим ефектом. Суть його полягає в наступному. Земля отримує енергію Сонця в основному у видимій частині спектру, а сама, оскільки є набагато більш холодним тілом, випромінює в космічний простір головним чином інфрачервоні промені. Але багато газів, які знаходяться в атмосфері – водяний пар, вуглекислий газ, метан, окисли азоту та інші – прозорі для видимих променів, але активно поглинають інфрачервоні, утримаючи тим самим в атмосфері частину тепла, яку ті повинні були б віддавати в космос. Таким чином, на поверхні Землі утримується температура на рівні, придатному для життя. Затримуючи тепло в атмосфері Землі, ці гази створюють ефект, який називається парниковим, а гази – парниковими [2, С 87].

Парниковий ефект існує з тих пір, як на нашій планеті з'явилася атмосфера. Парниковий ефект сам по собі не є негативним явищем. Без парникового ефекту температура навколоземних шарів атмосфери була б в

середньому на 30 градусів нижче від існуючої, а поверхня Землі була б лише - 18°C. А це означає відсутність умов для життя, бо вода на земній поверхні існувала б тільки у вигляді льоду

Незважаючи на переваги міського життя, міське середовище для людей є штучним і відірваним від природного, в якому тисячоліттями проходило їх життя. Штучне міське середовище шкідливо впливає на здоров'я населення через забруднення атмосферного повітря, дефіцит сонячного проміння, якість питної води, а також скупченість населення, недостатність зелених насаджень тощо. небезпеку для здоров'я людей у місті становлять шумові, вібраційні навантаження, транспортні проблеми, вплив електричних, магнітних, електромагнітних, іонізуючих випромінювань. Тому в міському середовищі треба всіма засобами відтворювати природні умови за рахунок озеленення, штучних водоймищ, запобігати забрудненню повітря; водних ресурсів, ґрунтів, збільшуючи "життєвий" простір [3, С 156].

Література:

1. Білявський Т.А. Основи загальної екології / Т.А. Білявський, М.М. Падун, Р.С. Фурдуй. – К. :Либідь, 1995. – 368 с.

2. Волошин І. М. Кислотні опади міста Львова: їх хімізм, металізація природних компонентів: монографія / Волошин І. М., Собечко О. Р. – Л.: ЛДУФК, 2013. – 316 с.

3. Злобін Ю.А. Загальна екологія: навч. посібник / Ю.А. Злобін, Н.В. Кочубей. – Суми: ВТД „Університетська книга”, 2003. – 416 с. (стор. 206- 252).

Керівник: Суїнова Д.М., викладач екологічних дисциплін

Юрченко Валентина Вікторівна

*студентка 2 курсу, спеціальність 076 «Підприємництво,
торгівля та біржова діяльність»*

Ревуцька Алла Олександрівна

кандидат економічних наук, доцент, доцент кафедри економіки

Уманський національний університет садівництва

ЕКОЛОГІЯ (Економічна безпека)

АКТУАЛЬНІ ПРОБЛЕМИ ТА ПЕРСПЕКТИВИ ЕКОЛОГІЧНОЇ ПОЛІТИКИ УКРАЇНИ

Проблеми державної екологічної політики України зумовлені об'єктивними потребами сучасної світової глобалізації та вимогами колективної екологічної безпеки, національного розвитку, необхідністю інтеграції України в європейське співтовариство та її функціонування в системі європейської економічної безпеки тощо.

Тривалість життя в Україні становить у середньому близько 66 років (у Швеції - 80, у Польщі - 74). Значною мірою це зумовлено забрудненням навколишнього природного середовища внаслідок провадження виробничої діяльності підприємствами гірничодобувної, металургійної, хімічної промисловості та паливно-енергетичного комплексу[1, 2].

Основні принципи державної екологічної політики України сформовані в Декларації про державний суверенітет України від 10.07.1990 р. Згідно з сьомим розділом “Екологічна безпека” цього документа, Україна самостійно встановлює порядок організації охорони природи та порядок використання природних ресурсів на своїй території, має свою комісію з радіаційного захисту населення та екологічної безпеки. А Конституція України, положення якої є нормами прямої дії (ст. 8) і є основою природоохоронного законодавства України, проголошує, як одне з важливих повноважень Верховної Ради України, дбати про охорону довкілля, визначати екологічну політику держави, яку реалізує Кабінет Міністрів України [1].

Першопричинами екологічних проблем України є:

1. Успадкована структура економіки з переважаючою часткою ресурсо- та енергоємних галузей, негативний вплив якої був посилений переходом до ринкових умов;

2. Зношеність основних фондів промислової і транспортної інфраструктури;

3. Існуюча система державного управління у сфері охорони навколишнього природного середовища, регулювання використання природних ресурсів, відсутність чіткого розмежування природоохоронних та господарських функцій;

4. Недостатня сформованість інститутів громадянського суспільства;

5. Не достатнє розуміння в суспільстві пріоритетів збереження навколишнього природного середовища та переваг сталого розвитку;

6. Недотримання природоохоронного законодавства;

7. Атмосферне повітря.

Державне управління у сфері екології є комплекс засобів і заходів, спрямованих суспільством і державою на охорону та оздоровлення довкілля, ефективне поєднання природокористування і природоохорони та забезпечення нормальної життєдіяльності громадян, має два виміри – нормативний і регуляційний. Перший – це система правил і норм, другий – це конкретні дії для охорони навколишнього середовища. Зміст і структура екологічної політики потребують уточнення суті, мети, цілей, принципів, завдань, способів та основних її напрямів.

Основною ціллю екологічної політики є покращання якості життя за умови оптимального використання та відтворення природних ресурсів. Екологічна політика покликана узгодити соціальні та екологічні завдання суспільства як основу вирішення проблеми глобальної екологічної кризи. Основні принципи екологічної політики України викладені у Законі України «Про охорону навколишнього природного середовища».

Для врегулювання екологічної ситуації в Україні належать такі найнеобхідніші та термінові заходи:

- проведення незалежних наукових комплексних екологічних експертиз з метою складання екологічного прогнозу і вироблення рекомендацій локального масштабу;

- активізація екологічної освіти у школах, вузах і екологічного виховання населення за допомогою телебачення, преси, кіно, природоохоронних товариств;

- збільшення витрат на охорону природи та прискорення темпів будівництва природоохоронних об'єктів, пристроїв, устаткування;

- заборона будь-яких відхилень від проектів, на шкоду довкіллю, суворе дотримання рекомендацій ОВОС;

- негайне створення економічних стимулів для проведення екологічних заходів [7].

Сучасна екологічна політика України розробляється і впроваджується у життя в дуже важких та напружених політичних умовах, що часто призводить до конфліктних ситуацій. На державні екологічні організації чиниться тиск, лобіювання відомчих інтересів певними владними та приватними структурами. Серед великої кількості проблем у сфері екологічної політики основними є домінування в різних владних органах політичних та економічних пріоритетів над екологічними, а також у відсутності ефективного контролю за надходженнями та видатками екологічних коштів. Тому впровадження та зміцнення нових фінансово-економічних важелів реалізації державної екологічної політики – необхідна умова для сталого екологічного розвитку держави.

До них належать:

- створення Національного екологічного фонду;

- впорядкування та концентрація екологічних фондів з метою їх укрупнення та ефективного використання коштів;

- державна підтримка у створенні екологічних банків;
- реалізація державних екологічних програм у рахунок заборгованості перед різними фондами, країнами-інвесторами; запровадження, дієвий контроль і продаж квот за забруднення довкілля;
- впровадження екологічного лізингу, екологічного страхування, екологічного акцизного збору, податкових пільг, субсидій [2].

Проблеми в екологічній сфері, зростання кількості екологічних катастроф, різних конфліктів є наслідком негармонійних взаємовідносин між суспільством і природою. Гарантування безпеки суспільства на більш високому рівні оптимізується через реформування діяльності еколого-експертних органів і залучення громадськості до процесу прийняття рішень у екологічній сфері. Посилення ролі державних органів забезпечує реалізацію державної політики у визначеній сфері діяльності.

Таким чином, аналіз проблем та перспектив державної екологічної політики на державному, регіональному, місцевому та об'єктному рівнях дозволяє дійти висновку, що якість екологічної політики залежить як від правових, організаційних та економічних інституцій, так і від створення партнерських відносин між органами державної влади, органами місцевого самоврядування та суспільством.

Функціонування механізмів державної управління в екологічній сфері на території всієї країни та в розрізі регіонів, відбуватиметься на більш високому рівні та результативно у разі переходу їх на професійну основу, просування екологічних ідей у суспільну свідомість, прагнення до кооперації між екологічними громадськими організаціями, побудові коаліцій і мереж, включення в українські й міжнародні мережі та організації, прагнення до посилення впливу на формування екологічної політики.

Література:

1. Про охорону навколишнього природного середовища [Електронний ресурс] : Закон України від 25.06.1991 р. № № 1264-ХІІ. – Режим доступу: <http://zakon3.rada.gov.ua/laws/show/1264-1>.
2. Андрейцев В. І. Екологічне право і законодавство суверенної України: проблеми реалізації державної екологічної політики: моногр./ В. І. Андрейцев. – Дніпропетровськ: Національний гірничий університет. – 2011. – 373 с.
3. Андрейцев В. І. Право екологічної безпеки: навч. та наук. - практ. посіб./ В. І. Андрейцев. Київ. нац. ун-т імені Тараса Шевченка. – К.: Знання-Прес, 2002. – 332 с.
4. Бойчук Л. Д. Екологія і охорона навколишнього середовища: навч. посіб./ Л. Д. Бойчук, Е. М. Соломенно, О. В. Бугай. – Суми: Університетська книга. – 2003. – 284 с.
5. Гайнріх Д. Екологія: dtv-Atlas/ Д. Гайнріх, М. Гергт; пер. з 4-го нім. вид. ; наук. ред. пер. В. В. Серебряков. – К.: Знання-Прес, 2001. – 280 с.
6. Голубець М. Екологія: наукова сутність, об'єкти досліджень, завдання/ М. Голубець// Праці наукового товариства ім. Шевченка. Екологічний збірник. – 2004. – Т. VII.
7. Екологічне право України: навч. посіб./ Л. О. Бондар, В. В. Курзова. – 2-е вид., доп. та перероб. – К.: Бурун Книга. – 2008. – 368 с.
8. Заверуха Н. Основи екології/ Н. Заверуха, В.В. Серебряков, Ю.А. Скиба. – К.: Каравела, 2006. – 300 с.
9. Законодавство України про участь громадян і їх об'єднань в охороні навколишнього середовища: зб. – Вид. 2-ге, доп. – К., 2002. – 168 с.
10. Зіновчук Н. В. Екологічна політика в АПК: економічний аспект/ Н. В. Зіновчук. – Л.: Львів. держ. аграр. ун-т, ННБК «АТБ», 2007. – 394 с.
11. Новосельська Л. І. Аналіз економічних інструментів екологічного спрямування [Електронний ресурс] / Л. І. Новосельська. – Режим доступу: http://archive.nbuv.gov.ua/portal/aturl/lglpdp/2003_28/171_Nowoselska_LG_28.pdf.

Якубовська Катерина Михайлівна
студентка 2 курсу, спеціальність 051 «Економіка»
Кам'янець-подільський державний інститут
ЕКОЛОГІЯ (Альтернативні (відновлювані) джерела енергії)

ХВИЛЬОВА ЕЛЕКТРОСТАНЦІЯ: ЕНЕРГІЯ МОРІВ ТА ОКЕАНІВ

Хвильова електростанція — електростанція, розташована в водному середовищі, метою якої є отримання електроенергії з кінетичної енергії хвиль. Потенціал хвиль оцінюється в понад 2 млн. МВт. Місця з найбільшим потенціалом для хвильової енергетики: західне узбережжя Європи, північне узбережжя Великої Британії та Тихоокеанське узбережжя Північної, Південної Америки, Австралії та Нової Зеландії, а також узбережжя Південної Африки.

Хвильова електростанція – це один з підвидів електростанцій, що використовують для вироблення електроенергії кінетичну енергію води. В даному випадку використовується енергія хвиль морів і океанів.

Потенціал енергії у Світовому океані (із середньою висотою хвиль 2,5 м і періоді 8 с), який припадає на 1 м фронту хвилі, складає 75 кВт/м. Питомий потік енергії вітрових хвиль, наприклад, в морях країн бывшего СРСР (кВт/м): Азовське — 3, Чорне — 6–8, Каспійське — 7–11, Охотське — 12–20, Берингове — 15–44, Баренцове — 22–29, Японське — 21–31.

1985 — В Норвегії були введені в дію і підключені до енергосистеми дві перші в світі дослідно-промислові хвильові електростанції.

2008 — Перша хвильова електростанція увійшла в комерційну експлуатацію.

Є три види такого роду станцій:

Поплавкові хвильові електростанції виробляють енергію завдяки руху плаваючого поплавка при піднятті його хвилею. Турбінні — завдяки обертанню турбіни, що приводиться в дію повітрям, яке витісняється хвилею зі спеціальної камери. Гідравлічні — завдяки руху гідравлічних поршнів у конвертерах.

Хвильові електростанції можуть виконувати роль хвилерізів, захищаючи порти, гавані і береги від руйнування. Тобто низькопотужні хвильові електрогенератори деяких типів можуть встановлюватися на стінках причалів, опорах мостів, зменшуючи вплив хвиль на них.

Сучасна хвильова електростанція складається з декількох спеціальних конвертерів, потужність кожного з яких може досягати 1 МВт. Кожен конвертер складається з декількох секцій, між якими закріплені на рухомих конструкціях гідравлічні поршні. До кожного поршня або системі поршнів прив'язаний гідравлічний двигун, який приводить в обертання електричний генератор.

У різних країнах експлуатується велика кількість навігаційних буїв, які використовують енергію хвиль. У 1985 р. в Норвегії були введені в дію і підключені до енергосистеми дві перші в світі дослідно-промислові хвильові електростанції.

Одна з перших в світі хвильових електростанцій потужністю біля 500 кВт у Норвегії також являє собою пневматичну хвильову установку, основною частиною якої є камера з нижньою відкритою частиною, зануреною під найнижчий рівень поверхні води.

Одна з успішніших на даний момент спроба ефективно переробляти енергію океанських хвиль – хвильова електростанція «Oceanlinx» в акваторії міста ПортКембл (Австралія). Вона була введена в експлуатацію ще в 2005 році, потім була демонтована для реконструкції і переобладнання і тільки на початку 2009 р. знову запущена в дію.

Принцип її роботи полягає в тому, що хвилі, які проходять через неї, поштовхами заповнюють водою спеціальну камеру, витискаючи повітря, що існує в цій камері. Повітря під тиском проходить через турбіну, обертаючи її лопаті. У зв'язку з тим, що напрям руху хвиль і їх сила постійно змінюються, на станції «Oceanlinx» використовується турбіна Dennis-Auld з регулюючим кутом повороту лопатей. Одна силова установка станції «Oceanlinx» має

потужність (в піковому режимі) від 100 кВт до 1,5 МВт. Установка в Порт-Кембл поставляє в електромережу міста 450 кВт електрики.

Переваги такої електростанції:

- станції можуть виступати в якості хвилезаспокоювачів, а, отже, здатні захистити береги від розломів і обвалів;
- можна розташувати хвильові електрогенератори невеликої потужності на конструкціях мостів, причалів, зменшуючи дію на них;
- електроенергія, отримана завдяки морським хвилям не залежить і не потребує вуглеводневої сировини, поклади яких значно скорочуються.

Недоліки таких електростанцій є:

Лише 1 % світової від згенерованої електроенергії припадає на хвильові електростанції, хоча потенціал їх величезний. Обмежене використання хвильових електростанцій пов'язано перш за все з дорожнечою одержуваної енергії. Один кіловат електрики, отриманий на ХЕС в кілька разів дорожчий за аналогічний на ТЕС і АЕС.

Покриття значної частини акваторії перетворювачами хвиль може нашкодити екології, оскільки хвилі відіграють велику роль в газообміні океану і атмосфери, в очищенні водної поверхні від забруднень, а деякі типи генераторів) можуть призвести до витіснення рибалок із продуктивних рибпромислових районів і становити загрозу для безпечного плавання.

Література:

1. Хвильова електростанція URL: https://uk.wikipedia.org/wiki/Хвильова_електростанція
2. Хвильові електростанції URL: <http://energetika.in.ua/ua/books/book-5/part-1/section-2/2-7>
3. Водна або гідроенергія URL: <http://www.tzmukraine.com/proekti/1-6/1-3>

Керівник: Шевчук О.В., кандидат педагогічних наук, викладач

Висоцька Ольга Євгенівна

доктор філософських наук, доцент,

завідувач кафедри філософії,

Дніпровська академія неперервної освіти

ЕКОЛОГІЯ (Екологізація освіти як основа стратегії збалансованого розвитку)

НАСКРІЗНІ ЛІНІЇ ОСВІТИ ДЛЯ СТАЛОГО РОЗВИТКУ В КОНТЕКСТІ РЕАЛІЗАЦІЇ КОНЦЕПЦІЇ НОВОЇ УКРАЇНСЬКОЇ ШКОЛИ

В умовах кліматичних загроз, складної демографічної ситуації в різних країнах, ресурсної та інших криз важливе значення набуває процес екологізації сучасної освіти, що також має характер запровадження наскрізної лінії «Екологічна безпека і сталий розвиток» в контексті реалізації концепції Нової української школи на рівні базового циклу загальної середньої освіти.

Відповідно до Указу Президента України № 722/2019 від 30 вересня 2019 р. «Про Цілі сталого розвитку України на період до 2030 року», нашою державою підтримано проголошені резолюцією Генеральної Асамблеї Організації Об'єднаних Націй від 25 вересня 2015 року № 70/1 «Глобальні цілі сталого розвитку до 2030 року», які були адаптовані до умов України та викладені у Національній доповіді «Цілі сталого розвитку: Україна».

Освіта для сталого (збалансованого) розвитку – одне з найважливіших напрямків інтеграції ключових та загальнолюдських компетентностей в межах навчальних предметів та предметних циклів, просвітницьких та виховних завдань, що спрямовані на формування соціально-активної, екологічно-відповідальної особистості та здорового освітнього середовища. Наскрізні лінії освіти для сталого розвитку, що визначені як «Екологічна безпека і сталий розвиток» [2], передбачають опанування учасниками освітнього процесу соціально значущими надпредметними темами, що дозволяють сформувати цілісне уявлення про процеси взаємодії людини, суспільства та природи, визначити шляхи гармонізації відносин між ними, створити систему цінностей та переконань, що сприятимуть їхньому стійкому розвитку [1,с.124].

Впровадження наскрізних ліній освіти для сталого розвитку в діяльність закладу освіти включає комплексний підхід щодо розуміння комунікативних стратегій їх реалізації. Серед них найважливішими є формування пізнавальної активності щодо дослідження довкілля через усвідомлення єдності людини й суспільства з природою; розвиток ціннісного ставлення до довкілля та природних об'єктів, відчуття відповідальності перед нинішніми та майбутніми поколіннями; розвиток життєвих компетентностей, тобто пізнавальних і практичних умінь і навичок, що сприятимуть сталому розвитку, вольових якостей, а також потреб й умінь виявляти активність у вирішенні екологічних та соціальних проблем, вміння приймати виважені рішення, передбачати можливі для довкілля наслідки діяльності, поєднувати власні життєві інтереси з сучасним і перспективним станом довкілля та суспільства.

Застосування наскрізних ліній освіти для сталого у сучасній школі сприяє становленню життєвої сфери активності особистості, стійких норм поведінки у поєднанні із морально-ціннісними аспектами екологічного виховання, громадянською відповідальністю, здоровим способом життя, фінансово свідомою поведінкою, зміщенню акцентів у навчанні з передачі інформації на розвиток умінь приймати відповідальні рішення через упровадження активних методів навчання та форм діяльності, розвиток комунікативних компетентностей, створенню умов для соціально-активної поведінки дитини.

Саме тому дослідження проблем формування та реалізації наскрізних ліній освіти для сталого розвитку в сучасних умовах дозволяє суттєво розширити розуміння засобів інтегрування загального для всіх предметних циклів змісту та формування ключових компетентностей, ціннісних і світоглядних орієнтацій особистості, що визначають її поведінку в життєвих ситуаціях. Упровадження наскрізних змістових ліній освіти для сталого розвитку закладах освіти різних рівнів передбачає розв'язування завдань реального змісту, виконання творчих проєктів, розвиток навичок ведення конструктивного діалогу та культури дискусії.

Література:

1. Висоцька О.Є. Випереджаюча освіта для сталого розвитку: методологія, методика, технології [текст]: навчально-методичний посібник. - Дніпропетровськ: «Акцент ПП», 2012. – 292 с.
2. Державний стандарт базової середньої освіти. [Електронний ресурс]// Кабінет міністрів України. – 2020. – Режим доступу: <https://www.kmu.gov.ua/npas/pro-deyaki-pitannya-derzhavnih-standartiv-povnoyi-zagalnoyi-serednoyi-osviti-i300920-898>

Геля Андрій Леонідович
студент 1 курсу, спеціальність 101 «Екологія»
Київський національний університет будівництва і архітектури
ЕКОЛОГІЯ (Екологічна безпека)

УСВІДОМЛЕНІСТЬ І РОЗУМНЕ СПОЖИВАННЯ

Необачна та шкідлива для природи діяльність людини постійно спонукає до виникнення факторів негативного впливу на навколишнє середовище. Ми живемо, не звертаючи достатньої уваги на те, який слід залишаємо після себе і яким саме чином наша життєдіяльність впливає на стан нашої планети. Наразі, все більше і більше людей звертає увагу на пов'язані з цим наслідки, намагаючись мінімізувати шкоду, нанесену екології. Одним із ефективних та простих кроків до цього є усвідомлене та розумне споживання речей.

До ХХ сторіччя мода була «повільною»: сукні та костюми були шиті кравцями, тканина коштувала дорого. Проте, з появою фабричного виробництва та магазинів виникла зворотна проблема – перевиробництво. Тепер кожен житель розвинених країн має можливість придбати дешевий предмет одягу, вироблений з поліестеру, який, цілком ймовірно, буде вдягнений лише один раз. Таке явище називають *fast fashion* – «швидка мода», завдяки якій випадкові та необачні покупки накопичується в шафах, а з часом прямують до

смітника. Вироблення одягу потребує величезної кількості води. За даними Greenpeace, лише на одну футболку витрачається 2 700 літрів – стільки одна людина в цілому споживає за 900 днів. У стічні води фабрик потрапляє токсичний індустріальний злив текстильної промисловості, що робить воду непридатною для подальшого використання і негативно відзначається на житті рослин, тварин та бактерій. Для фарбування тканин застосовується багато шкідливих матеріалів, які потім потрапляють до річок, забруднюють питну воду. На долю виробництва одягу доводиться 5-10% забруднень прісних вод. Особливо гострою ця проблема є для країн Південно-Східної Азії, де розміщена величезна кількість виробництв. Але відповідальність за цю проблему лежить не тільки на промисловості, а й на покупцях, які підтримують попит на виробництво подібних товарів. Кожен рік у всьому світі створюються 400 млрд. м² тканини, із яких 60 млрд. м² просто викидають або спалюють. Виробники одягу постійно нарощують об'єми продукції та впроваджують нові маркетингові ходи. Прагнучі знизити підсумкову вартість та кількість речей, фабрики нехтують якістю, використовуючи неякісні тканини та матеріали. Така продукція швидко втрачає свою первинну форму, псується після прання, тощо. Покупець, в свою ж чергу, знову повертається до магазину для придбання нової [1].

Ще одною, не менш важливою та тяжкою, проблемою є перевиробництво продуктів харчування. Значна частина продуктів, яку ми купуємо в супермаркетах просто псується. Попри це, деякі товари викидаються магазинами ще до того, як потрапити до покупця через прострочений строк придатності, партії з дефектами упаковки, тощо. Згідно доповіді ФАО ООН (сільськогосподарського напрямку роботи ООН), в США викидається біля 40% усіх продуктів харчування [2]. При цьому, ресурси у світі розподілені нерівномірно, біля 1 млрд. людей у світі, страждають від голоду. Задля допомоги, заможним країнам навіть не потрібно жертвувати чимось. Просто необхідно хоча б наполовину зменшити кількість відходів, відзначили в ООН.

Через нерозумне виробництво продуктів харчування витрачаються величезні запаси інших ресурсів: вода, земля, енергія [3].

Величезну загрозу становлять пластикові упаковки, трубочки, паперові стакани, які використовуються з певною харчовою продукцією [4].

Розумне споживання – не означає відмову від усіх людських благ та жорстку економію, як можна подумати спочатку. Це орієнтація на усвідомленні рішення при купівлі товарів.

По-перше, необхідно проаналізувати та вирішити, чи насправді вам потрібна дана річ, чи ви намагаєтесь дотримуватись модних тенденцій при купівлі. Одним із високоефективних варіантів боротьби з не зовсім розумним використанням є придбання більш дорогих предметів гардеробу, вироблених із якісних матеріалів, що зумовлюють її надійність та довготривалість.

Щодо харчової продукції, не слід нехтувати продуктами, що ніяк не програють в якості, проте виглядають трохи гірше, ніж інші: несиметричні та «негарні» фрукти, упаковки з надірваною етикеткою. Саме такі продукти є першими в списку кандидатів потрапити у смітник супермаркетом.

Перед походом до магазину краще сформулювати список необхідних продуктів, так можна уникнути небажаних та непотрібних витрат. Не потрібно купувати більше, ніж можливо використати. Завдяки уважному та обдуманому підходу до покупок продуктів в супермаркетах, зберіганню та приготуванню їжі можна не тільки зберегти ресурси планети, а й зекономити.

Свідомий підхід до споживання полягає в тому, щоб перед тим, як купувати якийсь новий товар, необхідно зупинитися на секунду і запитати у себе про те, до яких наслідків для вас та навколишнього світу це може призвести.

Література:

1. УкрІнформ. Тетяна Негода. Стара мода: як мотлох замість переробки потрапляє до благодійників. [Електронний ресурс] - Режим доступу: <https://www.ukrinform.ua/rubric-society/2843841-stara-moda-ak-motloh-zamist->

pererobki-potraplae-do-blagodijnikiv.html. – Дата останнього звернення: 11.10.2021.

2.Цілі сталого розвитку. Україна. Добровільний національний огляд. [Електронний ресурс] - Режим доступу: file:///C:/Users/%D0%A2%D0%B0%D1%82%D1%8C%D1%8F%D0%BD%D0%B0/Downloads/VNR%20SDGs%20Ukraine.pdf. – Дата останнього звернення: 10.10.2021.

3.Поводження з харчовими відходами – глобальна проблема сьогодення. [Електронний ресурс] - Режим доступу: <https://www.ecoleague.net/pres-tsentr-vel/novyny/2019-rik/zhovten/item/1706-povodzhennia-z-kharchovumu-vidkhodamy-hlobalna-problema-sohodennia>. – Дата останнього звернення: 11.10.2021.

4.Марія Сикорська. Прощай, пластик: як Європа готується до екологічної революції, 2019. [Електронний ресурс] - Режим доступу: <https://www.eurointegration.com.ua/rus/articles/2019/10/30/7102408/>

Керівник: Ткаченко Т.М., д-р технічних наук, професор, професор кафедри охорони праці та навколишнього середовища КНУБА

Жукова Олена Григорівна

кандидат технічних наук, доцент, доцент кафедри охорони праці і навколишнього середовища

Ротозій Анна Юріївна

студентка 4 курсу, спеціальність 183 (Технології захисту навколишнього середовища)

Київський національний університет будівництва і архітектури

ЕКОЛОГІЯ (Екологічна безпека)

ВПЛИВ ЗМІН КЛІМАТУ НА ЗДОРОВ'Я ЛЮДИНИ

В даний час широко визнаний факт глобального потепління через викиди парникових газів в результаті діяльності людини. Ясно також і те, що нинішні

тенденції у використанні енергії та розвитку, а також зростання чисельності населення приведуть до триваючим - і більш суворим - змінам клімату.

Зміни клімату неминуче вплинуть на основні компоненти, необхідні для підтримки здоров'я, такі як чисте повітря і вода, достатня кількість харчових продуктів і належний притулок. Щорічно близько 800 000 чоловік вмирає від причин, пов'язаних із забрудненням повітря в містах, 1,8 мільйона – від діареї, що розвивається через відсутність доступу до чистої води та санітарії та з-за поганої гігієни, 3,5 мільйона - від недостатності харчування і близько 60 000 - внаслідок стихійного лиха. Існує загроза того, що більш теплий і мінливий клімат призведе до більш високих рівнів концентрації деяких забруднювачів в повітрі, активізує передачу хвороб через забруднену воду і заражені харчові продукти, піддасть ризику сільськогосподарське виробництво в деяких найменш розвинених країнах і підвищить потенційну небезпеку екстремальних погодних умов. Крім того, зміни клімату призводять до виникнення нових проблем в області боротьби з інфекційними хворобами. Багато з основних смертоносних хвороб високо чутливі до клімату щодо температури і випадання опадів, включаючи холеру і діарейні захворювання, а також хвороби, такі як малярія, денге і інші трансмісивні інфекції. В цілому, зміни клімату можуть уповільнити, зупинити або повернути назад прогрес, досягнутий на сьогоднішній день глобальним співтовариством громадської охорони здоров'я в боротьбі проти багатьох з цих хвороб.

Однак, в кінцевому підсумку, найзначніші наслідки для здоров'я можуть виникнути не в результаті будь-яких критичних подій, таких як стихійні лиха або епідемія, а внаслідок поступового посилення тиску на природні, економічні та соціальні системи, що підтримують здоров'я, які вже відчувають напругу в багатьох країнах, що розвиваються. Поступово зростаючий тиск охоплює зменшення запасів прісної води і її наявність в залежності від сезону, спад виробництва харчових продуктів в окремих районах і підвищення рівня моря.

Кожне з цих змін потенційно може привести до переміщенню населення і підвищує ризик виникнення громадянських конфліктів.

Впливу клімату, що змінюється піддадуться всі групи населення, але небезпеки, що загрожують здоров'ю в першу чергу, варіюються в великому діапазоні в залежності від того, де і як живуть люди. Особливо, але по-різному вразливі люди, що живуть в малих острівних державах і інших прибережних районах, а також в мегаполісах, гірських і полярних районах.

Очікується, що найбільш важкими будуть наслідки для здоров'я людей похилого віку, а також інвалідів та хворих людей. Групами населення, на які, по всій ймовірності, ляже основна частина тягаря хвороб, стануть діти і незаможні люди, особливо жінки. Основні хвороби, найбільш чутливі до змін клімату - діарея, трансмісивні хвороби, такі як малярія, і інфекції, пов'язані з недостатністю харчування - протікають найбільш важко у дітей, що живуть в бідності.

ВООЗ визначила п'ять основних областей, в яких змінюються кліматичні зміни матимуть істотні наслідки для здоров'я людей.

По-перше, впливу кліматичних змін надзвичайно схильний сільськогосподарський сектор. Підвищення температури і зростаюча частота випадків посухи, повені можуть негативно вплинути на забезпеченість продовольством. Очікується, що проблема недостатності харчування буде найбільш гостро відчуватися в країнах, де великі групи населення ведуть натуральне господарство, залежне від дощів. За наявними оцінками, недостатність харчування, викликана, в основному, періодичними засухами, вже забирає щорічно близько 3,5 мільйона життів.

По-друге, зростаюча частота екстремальних погодних явищ може привести до росту показників смертності і травматизму в результаті ураганів і повеней. Крім того, після повеней можливі спалахи захворюваності такими хворобами, як холера, особливо в тих випадках, коли частково або повністю

зруйновані системи водопостачання та санітарії. Ураганні вітри і повені вже відносяться до числа найбільш частих і руйнівних стихійних лих.

По-третє, як нестача води, необхідної для дотримання правил гігієни, так і її надлишок в результаті частих проливних дощів збільшують ризик розвитку діарейних хвороб, які поширюються через забруднену їжу і воду. Діарейні хвороби вже є другою за значимістю причиною дитячої смертності від інфекційних захворювань. На їх частку припадає близько 1,8 мільйона випадків смерті в рік.

По-четверте, періоди сильної спеки, особливо в міських районах, які називаються "Островами спеки", можуть служити безпосередньою причиною зростання захворюваності і смертності, особливо серед літніх людей, що страждають серцево-судинними або респіраторними захворюваннями. Крім періодів сильної спеки, підвищення температури може призводити до збільшення приземного шару озону і прискорювати наступ пилкового сезону, викликаючи астматичні напади.

Нарешті, передбачається, що в результаті змін температури і режиму розподілу опадів зміниться географічний розподіл комах, які є переносниками інфекційних захворювань. Найбільшу загрозу для здоров'я населення в зв'язку з цим представляють малярія і лихоманка денге.

Таким чином, зміни клімату можуть посилити проблеми в області охорони здоров'я, які вже носять дуже серйозний характер, зачіпають переважно країни, що розвиваються і важко переборні.

Література:

11. Climate change and water resource, Edited by Brison Bate, Zbignev Kundzevichh, Sao Khon, Janna Palutikoff, Published by IPCC, 2008. – 211 pp.

12. Мельник Ю.С. Сталість якості водних ресурсів східної України в умовах змін клімату / Ю.С. Мельник, В.В. Підліснюк, Т.Ф. Козловська// Вісник КНУ імені Михайла Остроградського. - Вип. 2/2011(67). –Ч.1. – с. 127-130.

13. Жукова О.Г. Вплив змін клімату на екологічний стан поверхневих вод/ О.Г. Жукова, Л.О. Василенко, Ю.О. Березницька// Шостий Всеукраїнський з'їзд екологів з міжнародною участю (Екологія-2017), м. Вінниця, 20-22 вересня, 2017: збірник наукових праць. – Вінниця: ВНТУ, 2017. – с. 57.

Іванюк Владислав Русланович
*учень школи № 13 Святошинського району м. Києва,
дійсний член відділення Екології та аграрних наук
Київської Малої академії наук учнівської молоді*
ЕКОЛОГІЯ (Екологічна безпека)

**РЕАКЦІЇ ТАРГАНІВ *EUBLABERUS POSTICUS* (BLATTIDAE) ТА
ПАЛИЧНИКІВ *MEDAUROIDEA EXTRADENTATA* (PHASMATODEA) НА
ЗОРОВІ СТИМУЛИ, ЩО ІМІТУЮТЬ ПРИРОДНІ УКРИТТЯ**

Таргани різних видів вже неодноразово пригортали увагу дослідників. Ноги тарганів є джерелом ідей для дослідників, які розробляють протези нижніх кінцівок. А пружинні властивості ніг тарганів, слугують основою розробок механізмів затискання в інноваційних протезах рук. Рятувальники користуються послугами тарганів-кіборгів – живих тарганів, до спини яких хірургічно прикріплений міні-комп'ютер. Через сигнали, які надходять у комп'ютер, таргана скеровують у важкодоступні для людини місця, - руїни будинків чи підземні комунікації, де він збирає дані.

Здатність до кольорового зору (сприймання та перетворення світлового випромінювання в відчуття різних кольорних відтінків), крім людини, мають багато представників тваринного світу, в тому числі і більшість комах.

Для сучасних досліджень комахи є зручною моделлю для фізіологічного дослідження загальних принципів обробки оптичної інформації. Вже сьогодні можна сказати, що такі явища, як розпізнавання дрібних об'єктів, ліній і країв,

розпізнавання спрямованого руху, виявлення руху великих одиночних об'єктів засновані на загальних механізмах зору комах.

Оптичні стимули, оптимальні за розмірами, формою та кольором викликають в різних видів комах різноманітні поведінкові реакції, відповідні до особливостей їх біології і способу життя. Ці реакції є наслідком величезної кількості адаптацій, що відбулися протягом еволюційного шляху кожного конкретного виду. Комахи є зручною моделлю для дослідження загальних принципів обробки оптичної інформації.

Об'єкт: таргани *Eublaberus posticus* (Blattidae) та паличники *Medauroidea extradentata* (Phasmatodea).

Предмет: реакції комах на оптичні стимули, що імітують природні укриття.

Завдання:

дослідити реакцію імаго тарганів *Eublaberus posticus* (Blattidae) на чорні та білі перетинки в розгалуженому ході.

дослідити реакцію личинок тарганів *Eublaberus posticus* (Blattidae) на чорні та білі перетинки в розгалуженому ході.

дослідити реакцію імаго паличників *Medauroidea extradentata* (Phasmatodea) на чорні горизонтальні та вертикальні смуги.

Результати:

1. Таргани у розгалуженому треку в більшості випадків обирали хід з чорною перетинкою. Тобто чорний (темний) контур, який таргани бачать в момент небезпеки сприймається ними як вхід до укриття (щілини в ґрунті та під камінням), та стимулює інстинктивний рух у його бік.

2. Паличник у 54% випадків спрямовував рух у напрямку площини з вертикальними смугами, 24% з горизонтальними смугами, у 22% випадків проігнорував запропоновані зорові стимули і йшов до однієї з вільних сторін платформи. Отримані дані показують, що вертикальні та горизонтальні смуги,

які імітують пагони рослин, викликають у паличників інстинктивне бажання заховатися у природному середовищі.

Отримані дані можуть бути корисними для розуміння механізмів зорової поведінки комах. а також можуть бути використаними в техніці для створення систем спостереження, фіксації та аналізу зображень.

***Керівник:** Гладун Д.В., старший науковий співробітник Інституту*

еволюційної екології НАН України,

керівник гуртка «Біоніка» віділу біології КПДЮ,

кандидат біологічних наук



**РЕАКЦІЇ ТАРГАНІВ *EUBLABERUS POSTICUS* (BLATTIDAE)
ТА ПАЛИЧНИКІВ *MEDAUROIDEA EXTRADENTATA* (PHASMATODEA)
НА ЗОРОВІ СТИМУЛИ,
ЩО ІМІТУЮТЬ ПРИРОДНІ УКРИТТЯ**



Іванюк Владислав Русланович,

Науковий керівник: Гладун Дмитро Вікторович,

учень 10 класу школи І-ІІІ ступенів № 13
імені Івана Хитриченка, Святошинського району м. Києва,
виконавець Київського Палацу дітей та юнацтва.

старший науковий співробітник
Інституту еволюційної екології НАН України,
керівник гуртка «Біоніка» відділу біології КПЦДЮ, к.б.н.

Актуальність:

комахи є зручною моделлю для дослідження загальних принципів обробки оптичної інформації.

Мета:

дослідження реакцій комах на оптичні стимули, що імітують природні укриття.

Об'єкт:

- таргани *Eublaberus posticus* (Blattidae),
- паличники *Medauroidea extradentata* (Phasmatodea).

Предмет:

реакції тарганів та паличників на зорові стимули, що імітують природні укриття.

Завдання:

- дослідити реакцію імаго тарганів *E. posticus* (Blattidae) на чорні та білі перетинки в розгалуженому ході.
- дослідити реакцію личинок тарганів *E. posticus* (Blattidae) на чорні та білі перетинки в розгалуженому ході.
- дослідити реакцію імаго паличників *M. extradentata* (Phasmatodea) на чорні горизонтальні та вертикальні смуги.

Методи дослідження:

теоретичний аналіз та узагальнення результатів досліджень вітчизняних і зарубіжних науковців (аналіз літературних джерел); лабораторний експеримент; статистична обробка та аналіз первинних експериментальних даних.

Методика дослідження:

Імаго та личинки <i>E. posticus</i>	Паличник <i>M. extradentata</i>
Запускали по черзі у двохрозгалужений трек. Кожна особина мала обрати один з двох варіантів проходу, з білою або чорною перетинками надприкриття. Чорна перетинка імітувала вхід до природного укриття (шпарини, отвори в ґрунті). Потім перетинки міняли місцями.	Вільно пересувався по горизонтальній поверхні, пропонували екран розділений на дві зони - з вертикальними та горизонтальними чорними смугами. Смуги імітували гілки рослин, що є типовим субстратом для даних комах, і під які ці комахи мімікрують.
Для імаго, і для личинок зроблено по 360 реєстрацій.	Проведено 50 реєстрацій.



РЕЗУЛЬТАТИ:

реакції імаго і личинок тарганів *E. posticus* та личинки паличника *M. extradentata* на зорові стимули, що імітують природні укриття

Статів	Експ. 1 (контроль)		Експ. 2, 3	
	Лінійний білий	Правий білий	Білий	Чорний
<i>E. posticus</i>				
імаго	66%	34%	31%	69%
личинки	32%	68%	50%	50%
підсумки	≈50%	≈50%	43%	57%
<i>M. extradentata</i>				
личинка	Верт.смуги 54%	Гор.смуги 24%	За поле 22%	

Практичне значення:

Результати дослідження зорової поведінки комах можуть бути використаними у техніці для створення систем спостереження, фіксації та аналізу зображень. Дані можуть бути використані для боротьби з комахами-шкідниками сільськогосподарських культур, а саме для створення пасток з урахуванням поведінки конкретного виду.

ВИСНОВКИ

1. Досліджено реакції тарганів *E. posticus* (Blattidae) та паличників *M. extradentata* (Phasmatodea) на зорові стимули, що імітують природні укриття.
2. Таргани у розгалуженому треку в більшості випадків обирали хід з чорною перетинкою. Тобто чорний (темний) жонгур, який таргани бачать в момент небезпеки сприймається ними як вхід до укриття (щільни в ґрунті та під каменями), та стимулює інстинктивний рух у його бік.
3. Паличник у 54% випадків спрямовував рух у напрямку площини з вертикальними смугами, 24% з горизонтальними смугами, у 22% випадків проігнорував запропоновані зорові стимули і йшов до однієї з вільних сторін платформи. Отримані дані показують, що вертикальні та горизонтальні смуги, які імітують пагони рослин, викликають у паличників інстинктивне бажання заховатися у природному середовищі.
4. Отримані дані можуть бути корисними для розуміння механізмів зорової поведінки комах, а також можуть бути використаними в техніці для створення систем спостереження, фіксації та аналізу зображень.

Наукова новизна:

Сформульовано та обґрунтовано низку положень, які мають теоретичне та практичне значення. Було підтверджено дані попередніх дослідників щодо оптомоторних реакцій комах (на раніше не досліджуваних видах), а також розширено уявлення щодо поведінки двох видів комах.

Список використаних джерел:

1. Мусієв Сергій І. А. Таргани паличники. М.: Наука, 1985. 176 с.
2. Фрошман Д. І. Зірковий аналіз процесів в мозку виконавця. Д.П.К. «Бірюків друкар». 1980. 285 с.
3. Пашуток В. Н. Курс общей зоологии. Высшая и низшая ступени и функции тела животных (Учебник для выс. учебных заведений). М.: «Совetsk. наука», 1989. 900 с.

Кочеткова-Бондаренко С.О.
Учениця спеціалізована школа № 53, м. Київ
дійсний член відділення Екології та аграрних наук
Київської Малої академії наук учнівської молоді
ЕКОЛОГІЯ (Екологічна безпека)

ДОСЛІДЖЕННЯ ВПЛИВУ ЕФІРНИХ ОЛІЙ РОСЛИН РОДИНИ ГЛУХОКРОПІВОВІ (*LAMIACEA*) НА МІКРОФЛОРУ ПОВІТРЯ

Родина Глухокропівові (*Lamiaceae*) – це велика група покритонасінних рослин, серед яких переважають однорічні або багаторічні трави, рідше напівкущі або кущі. Представники родини широко поширені на території України й використовуються людиною у різних галузях життя. Наприклад, базилік звичайний і розмарин лікарський використовують як приправу для приготування різних страв; з м'яти перцевої та меліси лікарської готують заспокійливий напій; шавлію лікарську та лаванду вузьколисту завдяки їх приємному запаху використовують у парфумерній промисловості, а також їх часто застосовують для створення різноманітних композицій у садово-парковому мистецтві.

Крім яскравого забарвлення квіток, оксамитового аромату і привабливого зовнішнього вигляду рослини цієї родини мають ряд інших важливих властивостей. Тому ми прагнули дослідити чи можна використовувати рослини родини Глухокропівові у інших цілях, наприклад для боротьби з мікроорганізмами, оскільки питання покращення мікрофлори повітря є досить актуальним у зв'язку з пандемією COVID-19.

Об'єкт дослідження: три представники родини Глухокропівові (лаванда вузьколиста, м'ята перцева та розмарин лікарський).

Предмет дослідження: бактерицидні властивості ефірних олій рослин родини Глухокропівові та їхній вплив на мікрофлору повітря.

Мета: дослідити бактерицидні властивості ефірних олій деяких представників даної родини.

Методи: описові, експериментальні (седиментаційний метод Коха), методи статистичної обробки даних.

Дослідження здійснювалося на базі факультету природничо-географічної освіти та екології Національного педагогічного університету імені М.П. Драгоманова.

Результати. Аналізуючи дані щодо впливу ефірної олії м'яти перцевої на склад мікрофлори повітря, встановлено, що дана рослина пригнічує розвиток мікроорганізмів та згубно впливає на них, тобто володіє найкращими антибактеріальними властивостями (серед досліджуваних ефірних олій рослин родини Глухокропівові) по відношенню до мікроорганізмів (табл.1).

У процесі дослідження впливу ефірних олій лаванди вузьколистої виявили яскраво виражені антибактеріальні властивості, тобто олії даної рослини негативно впливають на всі види мікроорганізмів та пригнічують їх розмноження (табл.1).

Під час оцінювання бактерицидних властивостей розмарину лікарського виявили, що він справляє значний стимулюючий ефект на штами мікроорганізмів. З цього ми можемо зробити висновок, що ефірні олії даної рослини позитивно впливають на процес розмноження мікроорганізмів (табл. 1) та не можуть бути використані як альтернатива антисептичним засобам.

Таблиця 1

Вплив ефірних олій рослин родини Глухокропівові на мікрофлору повітря

Представник	Кількість у 1м ³ (до)	Кількість у 1м ³ (після)	Висновок
М'ята перцева	357/714	180/180	пригнічує
Лаванда вузьколиста	357/536	357/357	пригнічує
Розмарин лікарський	357/357	536/536	стимулює

Висновок: Олії лаванди вузьколистої та м'яти перцевої ми можемо радити використовувати для боротьби з мікроорганізмами і покращенню стану мікрофлори повітря.

Ефірна олія розмарину лікарського, всупереч нашим очікуванням, стимулює розмноженню бактерій та мікроорганізмів, тому не може бути використана з цілями покращення мікрофлори повітря.

Виконавши дане дослідження ми практично показали, що ефірні олії даних рослин – це не тільки чудові об'єкти, які широко використовують у садово-парковому мистецтві, а й ефективний метод боротьби з мікроорганізмами, тому така популярність Глухокропивових в Україні є обґрунтованою та вартою уваги.

***Керівник:** Корнієнко Юлія Олександрівна, учитель біології
спеціалізованої школи № 53 м. Києва*



Дослідження впливу рослин родини Глухокропивові (*Lamiaceae*) на мікрофлору повітря

Кочеткова-Бондаренко Соф'я Олександрівна учениця 9 класу
спеціалізованої школи № 53 м. Києва

Педагогічний керівник: Корнієнко Юлія Олександрівна, учитель біології спеціалізованої школи № 53 м. Києва

Мета:

проаналізувати особливості морфології, значення у природі й житті людини рослин родини Глухокропивові; дослідити бактерицидні властивості ефірних олій деяких представників даної родини.

Завдання:

- 1) систематизувати флористичні дані про родину Глухокропивові;
- 2) порівняти антисептичну дію різних представників родини Глухокропивові.

Об'єкт, предмет дослідження

Об'єкт: рослини родини Глухокропивові;

Предмет дослідження: бактерицидні властивості ефірних олій рослин даної родини та їх вплив на мікрофлору повітря.

Матеріали, хід та методи дослідження

Методи: описові, експериментальні та методи статистичної обробки даних.

Хід роботи: приготувати поживне середовище; розлити його по чашкам Петрі; відкрити чашки у досліджуваних приміщеннях (15хв); застосувати ароматичну лампу (15хв.); відкрити чашки у приміщеннях (15хв.); помістити їх у термостат (5 діб); підрахувати колонії; зробити висновок.



Рис. 1. Матеріали дослідження

Результати досліджень

Представник	К-ть у 1 м ³ (до)	К-ть у 1 м ³ (після)	Висновок
М'ята перцева	357/714	180/180	пригнічує
Лаванда вузьколиста	357/536	357/357	пригнічує
Розмарин лікарський	357/357	536/536	стимулює

Кушніренко М.В.
учениця
гімназія № 191 ім. П. Г. Тичини, м. Київ
дійсний член відділення Екології та аграрних наук
Київської Малої академії наук учнівської молоді
ЕКОЛОГІЯ (Екологічна безпека)

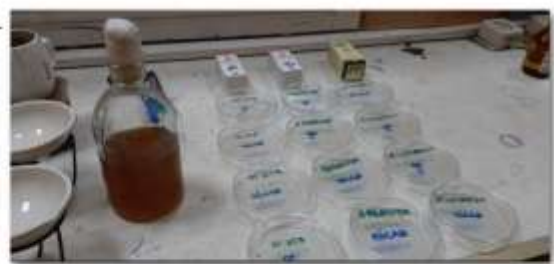
НАУКОВЕ ДОСЛІДЖЕННЯ ПРОБЛЕМ ТА ПЕРСПЕКТИВ ВИРОЩУВАННЯ АВОКАДО В ДОМАШНІХ УМОВАХ

Любителів кімнатної екзотики приваблює можливість самим виростити тропічну рослину в домашніх умовах. Нас зацікавило авокадо. Необхідно відзначити, що культура являє собою велике плодове дерево, яке мало пристосоване для вирощування в домашніх умовах. Як виростити авокадо правильно, так, щоб рослина стала не тільки справжньою окрасою інтер'єру, а і забезпечувала господарів смачними та корисними плодами.

Актуальність: екзотичні продукти користуються попитом, вчені активно вивчають умови та способи їх культивування, щоб згодом вирощувати та вживати заради здорового харчування.

Мета роботи: дослідити можливість вирощування насінини авокадо у домашніх умовах; підібрати найбільш сприятливі умови для проростання та розвитку рослини; розглянути вплив молочнокислих продуктів (закваски йогурту) на проростання головного кореня авокадо.

Об'єктом дослідження стала насінини авокадо.

Ми ставили перед собою наступні **завдання:**

1. Зібрати інформацію про рослину авокадо.
2. Визначити основні чинники, що впливають на пророщування насіння в домашніх умовах.
3. На практиці встановити, як впливає на проростання насінини авокадо, а саме, формування головного кореня, наявність або відсутність у воді молочнокислого продукту (закваски йогурту).

Гіпотеза: можливий позитивний вплив закваски молочнокислих продуктів на формування головного кореня та розвиток кореневої системи авокадо. Коренева система авокадо в природних умовах вступає у мікоризу з ґрунтовими мікроорганізмами та грибами, що покращує її формування та мінеральне живлення.

У практичній частині використали дослідно-експериментальні методи дослідження, за результатами яких нами були зроблені відповідні **висновки**:

1. Плоди авокадо мають цінні харчові, дієтичні, лікувальні властивості.
2. Авокадо можна вирощувати в домашніх умовах з кісточки при дотриманні певних умов проростання.
3. Для кращого проростання насінини потрібно знімати шкірку.
4. Відкритий спосіб пророщування (у воді) є ефективнішим.
5. Додавання у воду 2-3 крапель молочнокислого продукту кожні 48 годин прискорює швидкість проростання головного кореня насінини авокадо.
6. Заміна води та знаходження насінини у середовищі із закваскою не більше 48 годин попереджує процеси гниття.
7. Додавання у воду молочнокислого продукту, що містить закваску – суміш мікроорганізмів, які створюють мікоризу та прискорюють процеси формування кореневої системи рослини, сприяє проростанню пагона авокадо.

Наукова новизна даної роботи полягає в тому, що нами вперше була зроблена спроба показати вплив закваски молочнокислого продукту на проростання авокадо в домашніх умовах.

Результати дослідження сприятимуть подальшому вивченню та вдосконаленню умов проростання авокадо в домашніх умовах.

Практичне застосування роботи можливе на уроках природознавства, біології, в гуртковій роботі. Матеріали стануть у нагоді ботанікам та садівникам.

Література:

1. Авокадо//Wikipedia. URL:
<https://uk.wikipedia.org/wiki/%D0%90%D0%B2%D0%BE%D0%BA%D0%B0%D0%B4%D0%BE>
2. Плодові дерева. URL:
<https://www.facebook.com/2037041056599426/posts/2037046823265516/>
3. Авокадо: вирощування, посадка і догляд в домашніх умовах. URL:
<https://ukr.media/garden/382189/>
4. Виховуємо рослину з кісточки. Як виростити авокадо в домашніх умовах. Як посадити кісточку авокадо в домашніх умовах. URL:
<https://svobodnoskachat.ru/uk/we-grow-avocado-from-the-stone-how-to-grow-avocados-at-home/>

Керівник: учитель біології гімназії № 191
ім. П. Г. Тичини С.К. Погоріла

Роботу виконала:

Кушніренко Марія Віталівна,
учениця 9 класу
гімназії №191
ім. П. Г. Тичини
м.Київ



ВИРОЩУВАННЯ АВОКАДО В ДОМАШНІХ УМОВАХ: ПРОБЛЕМИ ТА ПЕРСПЕКТИВИ

Науковий/педагогічний керівник: Потгоріла

Світлана Костянтинівна,
учитель біології вищої категорії
гімназії №191 ім. П. Г. Тичини

Мета: дослідити можливість вирощування насіння авокадо у домашніх умовах; підібрати найбільш сприятливі умови для проростання та розвитку рослини; розглянути вплив молочнокислих продуктів (закуски йогурту) на проростання головного кореня авокадо.

ОБ'ЄКТ ДОСЛІДЖЕННЯ: насіння авокадо

ЗАВДАННЯ ДОСЛІДЖЕННЯ:

1. Зібрати інформацію про рослину авокадо.
2. Визначити основні чинники, що впливають на пророщування насіння авокадо в домашніх умовах.
3. На практиці встановити, як впливає на проростання насіння авокадо, а саме, формування головного кореня, наявність або відсутність у воді молочнокислого продукту (закуска йогурту).



МЕТОДИ ДОСЛІДЖЕННЯ:

порівняльно-описовий, експериментальний, спостереження, статистичний, моніторингові дослідження.

Актуальність теми полягає у тому, що в наш час екзотичні продукти користуються популярністю, ічені активно вивчають умови та способи їх культивування, щоб згодом вирощувати та поєнати заради здорового харчування.

Наукова новизна даної роботи полягає в тому, що нами вперше була зроблена спроба показати вплив закуски молочнокислого продукту на проростання авокадо в домашніх умовах. Результати дослідження сприятимуть подальшому вивченню та вдосконаленню умов проростання авокадо в домашніх умовах.

РЕЗУЛЬТАТИ ДОСЛІДЖЕННЯ:



Плоди авокадо мають цінні харчові, дієтичні, лікувальні властивості Вони незвично багаті на жири, білки, мінеральні солі, мають великий набір вітамінів, проте містять мало цукру, тому дуже корисні.



Авокадо можна вирощувати в домашніх умовах з насінням при дотриманні певних умов: достатнє освітлення, підвищена вологість повітря, температура вище за +20, полив відстояною водою. Для кращого проростання насіння потрібно зняти шкірку.



Відкритий спосіб пророщування (у воді) є ефективнішим.



Дослідницька робота містить дві частини: **теоретичну та практичну.**

У теоретичній частині ми вивчили питання пророщування насіння, збрали необхідну наукову інформацію.

Коренева система авокадо в природних умовах вступає у мікоризу з ґрунтовими мікроорганізмами та грибами, що покращує її формування та активує мінеральне живлення.

Перед початком практичного досліду нами була висунута

гіпотеза щодо можливого позитивного впливу закуски молочнокислих продуктів на формування головного кореня та розвиток кореневої системи авокадо.

У практичній частині використано дослідно-експериментальні методи дослідження, за результатами яких нами було зроблено відповідні висновки.



ВИСНОВКИ:

1. Додавання у воду 2-3 крапель молочнокислого продукту щодня 48 години прискорює активність проростання головного кореня насіння авокадо.
 2. Заміна води та замінавання насіння у ємкості з закускою не більше 48 годин неперешкоджає процесу життя.
 3. Додавання у воду молочнокислого продукту, що містить закваску - суміш шкварових грибів, які створюють мікоризу на прикладі процесу формування кореневої системи рослини, сприяє проростанню насіння авокадо.
- Таким чином, при вирощуванні культурних тропічних рослин можливо врахувати вплив додаткових чинників, які сприятимуть проростанню насіння, щоб в подальшому отримати дружелюбні, красиві і сильні рослини, високої урожайності.

Остроухов В.О.
учень ліцей «Наукова зміна»,
дійсний член Відділення Екології та аграрних наук
Київської Малої академії наук учнівської молоді
ЕКОЛОГІЯ (Екологічна безпека)

**ВПЛИВ РЕКРЕАЦІЙНИХ НАВАНТАЖЕНЬ НА ЕКОЛОГІЧНИЙ СТАН
ПРИЛЕГЛИХ ТЕРИТОРІЙ ОЗЕРА НЕБРЕЖ ДАРНИЦЬКОГО РАЙОНУ
МІСТА КИЄВА**

Актуальність: озеро Небреж Дарницького району міста Києва розташовано в 2 км на південь від станції метро «Позняки». Через забудову територій неподалік, антропогенний вплив на озеро та прилеглі території суттєво збільшився. Прилеглі до озера території активно використовуються в рекреаційних цілях багатьма людьми. Також існує можливість повної забудови приозерної території, що призведе до значних порушень в гідроекосистемі озера та біогеоценозах приозерних ландшафтів.

Мета: розробка відповідних рекомендацій для оптимізації користування ресурсами природного комплексу та збереження його екологічного стану.

Об'єкт: прилеглі території озера Небреж

Предмет: вивчення рівня рекреаційного навантаження на прилеглі до озера території.

Визначення реальних рекреаційних навантажень на озера та пляжі раз в 2 години проводився облік рекреантів у літній період 2019 та 2020 рр.

Облік проводився в робочі та вихідні дні.

Результати.

Проведена оцінка рекреаційних навантажень на приозерні території, розрахований максимально допустимий рівень навантаження. Досліджувалася територія в межах 100 м від берега озера. Загальна площа досліджуваної території – 38 га. Також була оцінені рекреаційна дигресія територій навколо озера та стан його поверхневих вод.

1. Середня максимальна щільність рекреантів становить 71% від розрахованої максимально допустимої (1680 ос.). З'ясовано, що розподіл рекреантів не є рівномірним. Рекреаційні навантаження в північній частині досліджуваної території в середньому більші, ніж в південній. Окремі ділянки незначно перевищують розраховану норму.

2. Рекреаційна дигресія в південній частині досліджуваної території відповідає II стадії. Більшість північної частини досліджуваної території відповідає III стадії, окремі ділянки – IV.

3. Рівень рН вод озера становить в середньому 9,54 (VI група – сильно лужні води). Концентрація O_2 в середньому становить 7,96 мг/л (II клас якості за чистотою). За дослідженими органолептичними показниками, концентрацією O_2 та показником рН зроблено висновок, що

Висновки: води озера залишаються придатними для рекреаційного та комунально-побутового використання. Природний комплекс в цілому зберігає здатність до самовідновлення, але потребує екологічного контролю.

Наукова новизна: вперше досліджено ступінь рекреаційної дегресії прибережних зон.

Література:

1. Благоустрій рідного міста: Екологічна політика міста Києва на період до 2025 року (проект станом на 25 грудня 2014 року) розроблено відділом контролю за благоустроєм та охорони навколишнього природного середовища Дарницької районної в м. Києві державної адміністрації. // Біологія. Шкільний світ. – №4(784), лютий 2016. – С.27-28.

2. Гончаренко І. Фітоіндикація антропогенного навантаження: монографія / І. В. Гончаренко. – Дніпро: Середняк Т.К., 2017. – 127с.

3. Казанская Н. С., Ланина В. В., Марфенин Н. Н. Рекреационные леса (состояние, охрана, перспективы использования). Казанская Н. С., Ланина В. В., Марфенин Н. Н. М., "Лесная промышленность", 1977, 96 с.

4. Степова О., Рома В. Моніторинг поверхневих вод: навчальний посібник для студентів. – Полтава: ПолтНТУ, 2017. – 82 с.

5. Чижова В. Рекреационные нагрузки в зонах отдыха. Чижова В. П., М., "Лесная промышленность", 1977. - 48 с.

***Науковий керівник:** учитель біології ліцею*

«Наукова зміна» І.Ю. Бутакова

***Педагогічний керівник:** учитель біології ліцею*

«Наукова зміна» В.В. Холоденко



ВПЛИВ РЕКРЕАЦІЙНИХ НАВАНТАЖЕНЬ НА ЕКОЛОГІЧНИЙ СТАН ОЗЕРА НЕБРЕЖ ДАРНИЦЬКОГО РАЙОНУ М. КИЄВА

Остроухов Владислав Олександрович, учень 10-Д класу, ліцею «Наукова зміна» м. Київ

Науковий керівник: Бутакова Ірина Юріївна, учитель біології вищої категорії ліцею «Наукова зміна», учитель-методист, 093-538-33-77

Мета: вивчення рівня рекреаційного навантаження на озеро Небреж, його прибережні території та розробка відповідних рекомендацій, що мають на меті оптимізацію користування ресурсами озера та збереження його екологічного стану

Завдання: оцінка рекреаційного навантаження на озеро, розрахунок максимально допустимих, оцінка стану поверхневих вод та рекреаційної дигресії

Об'єкт дослідження: екологічний стан озера Небреж та його прибережні території. **Предмет дослідження:** рекреаційні навантаження на водойму, її прибережні території та екологічний стан води озера.

Оцінка рекреаційних навантажень на оз. Небреж та прилеглі території проводилася в літній період 2020 р. Щільність рекреантів визначалася методом прямого обліку. Облік проводився кожні 2 години з 10:00 до 18:00. Була розрахована гранично допустима щільність рекреантів.

Було оцінено рекреаційну дигресію в прибережній зоні. Її дослідження дало можливість прослідкувати зв'язок між рекреаційним навантаженням та його впливом на природний комплекс.

Протягом 2019-2020 рр. було проведено моніторинг поверхневих вод озера за органолептичними показниками, рН та концентрацією кисню. Це дало можливість спостерігати річні коливання значень показників та зробити загальні висновки про екологічний стан водойми.

Проведені дослідження рекреаційного навантаження показали, що середня максимальна щільність рекреантів становить 71% від розрахованої гранично допустимої (1680 люд/га). Переважання III ступеню дигресії вказує збереження природним комплексом здатності до самовідновлення.

Моніторинг показників якості поверхневих вод показав їх загальний задовільний стан, придатність до використання в рекреаційних цілях.

Отримані дані були передані до Дарницької РДА в м. Києві та ГО «Екопарк Осокорки»

Карта
розподілу
щільності
рекреантів

(зел. – <50%
від гранично
допустимої,
жовт. – 50-75%,
пом. – 75-100%,
черв. – >100%).

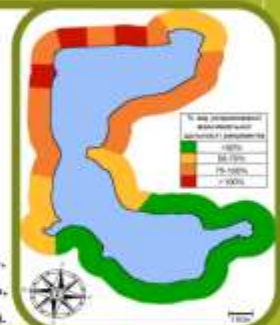

Відповідно до мети дослідження, було розроблено наступні рекомендації:

1. Сприяти наданню природоохоронного статусу природному комплексу Осокорківських озер.
2. Сприяти регулюванню, утворених на берегах озера Небреж, стихійних пляжів.
3. Встановити контроль за утворенням стихійних звалищ побутового та будівельного сміття.
4. Встановити контроль за утворенням стихійних стоянок для авто в межах ПЗС (природно захисної смуги).
5. Створити екостежку для ознайомлення із природними ландшафтами, червонокнижними видами рослин та тварин.

Полюлях О.О.

учениця

Спеціалізована школа I-III ступенів № 265 з поглибленим вивченням предметів художньо-естетичного циклу, м. Київ

дійсний член Відділення Екології та аграрних наук

Київської Малої академії наук учнівської молоді

ЕКОЛОГІЯ (Екологічна безпека)

ЛОКАЛІЗАЦІЯ ТА ВИДОВИЙ СКЛАД УРАЖЕНИХ ОМЕЛОЮ ДЕРЕВ В КИЇВСЬКОМУ РЕГІОНІ

Роботу виконано за програмою Відділення екології та аграрних наук Київської МАН «Дослідження розповсюдження омели в Київському регіоні та протидія її поширенню» за підтримки Державній екологічній академії післядипломної освіти та управління [1].

Омела – вічнозелена рослина-напівпаразит, яка забирає воду і поживні речовини з дерева, а органічні речовини продукує самостійно. Омела паразитує високо на гілках і стовбурах багатьох видів рослин. Омела пускає гаусторії по гілкам в серцевину дерева і може сягати навіть стовбура та коріння. Гаусторії омели викликають гниття деревини, що значно знижує міцність та стійкість дерев. Зараження відбувається за рахунок вісцину (специфічного клею омели), який переносять птахи в своїх дзьобах та лапках. Враховуючи високий ступінь свободи пересування птахів, зараження відбувається на великій території за короткий проміжок часу. Якщо не вживати ніяких заходів по боротьбі з цими рослинами-паразитами, то середній строк життя дерева після зараження омелою становить 10-12 років [2]. Ускладнює процес боротьби з цим напівпаразитом той факт, що відразу виявити омелу, що прижилася, не так просто. Значна її частина спочатку знаходиться всередині дерева, надійно від насіння вростає всередину, харчуючись водою і мінеральними речовинами свого донора. І лише через 3-4 роки, впевнено закріпившись, омела починає рости назовні у вигляді всім добре відомих «зелених кульок» зі сплетених гілок

і листя. При цьому дерева-господарі зазнають передчасну суховерхівковість, різке зниження енергії росту й урожайності та естетичного вигляду.

Актуальність: масштаби ураження та темпи поширення омели білої (ураження зелених насаджень, полезахисних смуг та вікових дерев у садах, парках і скверах міст).

Об'єкт дослідження. Деревні насадження Київщини.

Предмет дослідження. Локалізація та поширення омели білої на певних видах дерев «господар-паразит».

Мета: дослідити локалізацію омели білої на території Київського регіону та з'ясувати, на яких видах дерев вона найбільш поширена.

Методика. Екологічна оцінка поширення омели в Києві шляхом обстеження проблемних ділянок, їх відображення шляхом фотографування, складання загальної картини ступеня враження із описом та зазначенням місць адресного розташування конкретних дерев та їх видового складу [1]. Опрацювання та представлення результатів проведених досліджень у звіті, оформленого діаграмами, натурними зразками флори, табличними, графічними та фотоматеріалами у вигляді постеру (фотостенду, фотоальбому).

Результати. Обстеженню на зараження омелою було проведено в межах Києва та його околиць, а також в садівничому масиві «Глеваха-4» (Київська область, Васильківський район).

Внаслідок проведеного обстеження було виявлено, що омела біла вражає деревинні рослини повсюдно. Найчастіше вона розповсюджена на деревах обабіч доріг, залізниць, уздовж автомобільних трас, на зелених насадженнях в місті. Найбільші пошкодження зазнають такі види дерев, як: тополя, осика, акація біла, липа, горобина звичайна. В значній мірі вражені омелою береза, клен, яблуня, груша, абрикоса. Варто відмітити, що в садівничому масиві омела виявлена на меншій кількості плодових дерев, оскільки господарі своєчасно виявляють її і видаляють. Більш стійкими до омели виявилися дуби, ясен,

шовковиця, маслина, тополя пірамідальна, верба, хвойні. Ці результати варто враховувати при озелененні міста і посадці нових зелених насаджень.

Література:

1. Проект Відділення екології та аграрних наук «SOS: Здолаємо омелу, збережемо зелені насадження Києва!» / Київська Мала академія наук. URL: <https://kman.org.ua/ua/proekt-viddilennya-ekologiyi-ta-agrarnyh-nauk-sos/>

2. Vergeles, U. I. and Rybalka, I. O. (2011) Ecology of urban systems. Guidance for fulfilment of graphic work «Comprehensive comparative landscape and ecological characteristics of urban land areas belonging to different functional areas». Kharkiv National Academy of Municipal Economy, 18 p. [in Ukrainian]

3. Насколько вредит омела деревьям и как с ней бороться? URL: <https://fakty.ua/230499-naskolko-vredit-omela-derevyam-i-kak-s-nej-borotsya>.

***Керівник:** провідний науковий співробітник Інституту біохімії імені О. В. Палладіна НАН України, професор Державної екологічної академії післядипломної освіти та управління В.І. Назаренко*

"Екологічний стан Дніпровського району м.Києва (за показниками аналізу води й повітря та зараження дерев омелою)"



Авторка: Поліщук Ольга Олександрівна, 9 клас, СШ №205 м.Києва.
Науковий керівник: Назаренко Володимир Іванович, професор Державної екологічної академії.

Мета: дослідити екологічний стан Дніпровського району м. Києва

напрями дослідження



Завдання наукового дослідження:

- Провести комплексну екологічну експертизу води із джерел регіону на наявність шкідливих елементів.
- Визначити масштаби розповсюдження омели на деревинній рослинності району.
- Заміряти рівень забруднення повітря в певних місцях обстеженої території.

ХІД РОБОТИ

- АНАЛІЗ ВОДИ -

Взявши воду з двох різних джерел, порівняли складові частини води з такою самою кількістю. Отримали 7 проб води та 12 проб повітря.

Висновок: вода з джерел відповідає нормам, тільки в одній пробі вода з джерела №1 була занадто м'якою.



№	1	2	3	4	5	6	7	8	9	10	11	12
Водопровід	0,01	0,01	0,01	0,01	0,01	0,01	0,01	0,01	0,01	0,01	0,01	0,01
Джерело	0,01	0,01	0,01	0,01	0,01	0,01	0,01	0,01	0,01	0,01	0,01	0,01

- МОНІТОРИНГ РОЗПОВСЮДЖЕННЯ ОМЕЛИ НА ДЕРЕВАХ

Омели - це паразитичні рослини, які живуть на стовбурі й гілках дерев та кущів, пошкоджуючи їх.

Провели обстеження Дніпровського району м.Києва на наявність дерев, уражених омелою.



Результати: на жаль, помітили деякі дерева, які мають проблеми, але набагато більше здорових, ніж тих, що заражені на великій площі.

- АНАЛІЗ ПОВІТРЯ -

Чисте повітря - найцінніший біологічний ресурс екологічного благополуччя.

Для аналізу повітря на наявність формальдегідів та летючих вуглеводородів використали мультифункціональний детектор повітря K1000.

Аналіз відбувся в двох місцях: в центрі району та в парку. Результати аналізу показали, що в центрі району рівень забруднення повітря вищий, ніж в парку.



На основі порівняння результатів аналізу з установленими нормами, робимо висновок: рівень забруднення повітря в центрі району вищий, ніж в парку.

Місце	Формальдегід (мг/м³)	Летючі вуглеводороди (мг/м³)
Центр району	0,15	0,15
Парк	0,05	0,05

ВИСНОВКИ

- За даними наших досліджень вода з водоймищ Дніпровського району м.Києва відповідає нормативам якості питної води лише на 60-65%.
- Значна частина дерев регіону уражена омелою, що дуже негативно впливає на їх стан.
- Кількість шкідливих елементів у повітрі обстежених ділянок набагато перевищує нормативні показники.

Екологічна ситуація в Дніпровському районі м.Києва є незадовільною і потребує виправлення.

Шевченко Олександр Сергійович
студент 3 курсу, спеціальність 101 «Екологія»
Київський національний університет будівництва і архітектури
ЕКОЛОГІЯ (Екологічна безпека)

АВТОМОБІЛЬ - ДЖЕРЕЛО ЗАБРУДНЕННЯ АТМОСФЕРИ

Стан навколишнього середовища має тенденцію до погіршення кожного року. Зміна клімату, погіршення якості повітря, води, ґрунту стають глобальними проблемами для усього земного шару.

Автотранспорт є вагомим джерелом забруднення довкілля. В даний час на частку автомобільного транспорту припадає більше половини усіх шкідливих викидів у навколишнє середовище, які є головним джерелом забруднення атмосфери, особливо у великих містах. У середньому при пробігу 15 тис. км за рік кожен автомобіль спалює 2 т палива і близько 26 – 30 т повітря, у тому числі 4,5 т кисню, що в 50 разів більше потреб людини. При цьому автомобіль викидає в атмосферу: чадного газу – 700 кг/рік, діоксиду азоту – 40 кг/рік, незгорілих вуглеводнів – 230 кг/рік і твердих речовин – 2 - 5 кг/рік [2].

Автомобільний транспорт забруднює атмосферу трьома способами:

- емісією шкідливих речовин з відпрацьованими газами;
- проривом газів у картер двигуна й емісією шкідливих речовин у результаті випару палива в паливних баках, карбюраторах;
- у результаті витоків палива.

Головним з них є перший спосіб, на частку якого приходиться близько 2/3 шкідливих викидів автомобілів в атмосферу.

Основними нетоксичними компонентами відпрацьованих газів автотранспортних засобів є азот, кисень, пари води і вуглекислий газ. Усього налічується близько 200 шкідливих (забруднюючих) речовин, багато яких небезпечні для здоров'я людини. До токсичних компонентів відносяться: оксиди вуглецю, оксиди азоту, альдегіди, вуглеводні, сірчистий газ, сажа, бензапірен та ін.

В ролі основних забруднювачів ґрунтів виступають метали та їхні сполуки. Масовий небезпечний характер носить забруднення ґрунтів свинцем. З'єднання свинцю використовують як добавку до бензину, тому автотранспорт є серйозним джерелом свинцевого забруднення [4].



Рис.1. Схема викиду забруднюючих речовин у 1 півріччі 20-21 років [3]

Забруднення вод транспортними відходами проявляється у зміні фізичних і органолептичних властивостей (порушення прозорості, забарвлення, запаху, смаку), збільшення змісту сульфатів, хлоридів, нітратів, токсичних важких металів, скорочення розчиненої у питній воді кисню, появу радіоактивних елементів [1].

Транспортна мережа доволі густа, кількість та активність автотранспорту в містах велика, й шкоду довкіллю вона завдає дуже відчутну. Основними причинами є – застарілі конструкції двигунів, використовуване паливо (бензин, а не газ чи інші, менш токсичні речовини) та погана організація руху, особливо в містах, на перехрестях [1].

Аналіз заходів із зниженням токсичності відпрацьованих газів автомобілів дозволяє виділити такі основні напрями боротьби зі шкідливим впливом автотранспорту на довкілля:

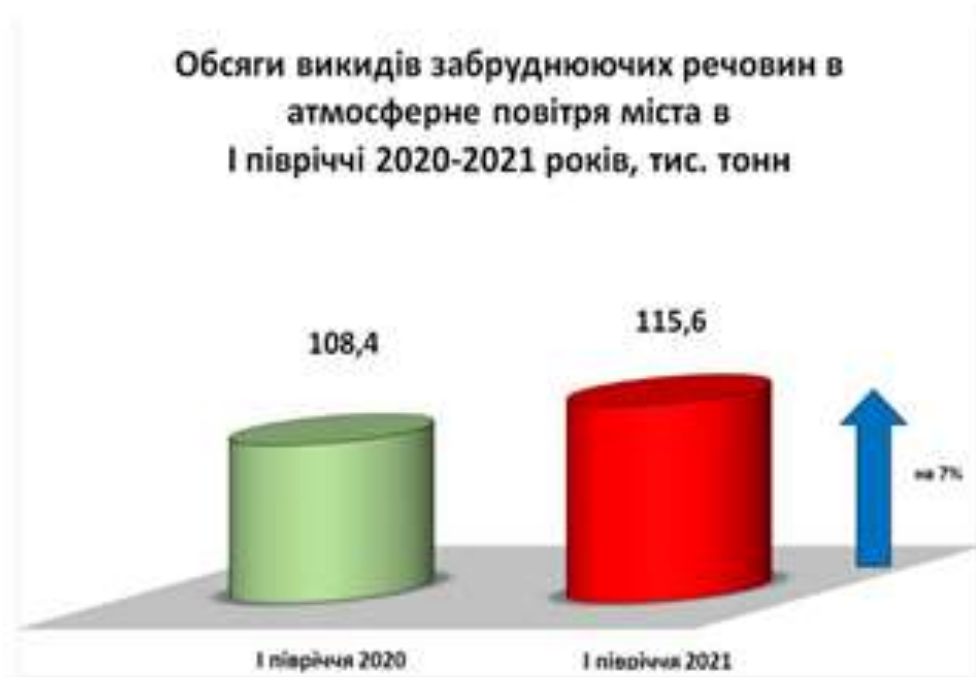
- використання нових типів силового устаткування з мінімальним викидом шкідливих речовин;

- заміна і вдосконалення конструкції, робочих процесів, технології виробництва автомобілів з метою зниження токсичності відпрацьованих газів;

- застосування пристроїв очищення або нейтралізації відпрацьованих газів. Для автомобілів з бензиновими двигунами дуже ефективні каталітичні нейтралізатори потрійної дії, для дизельних автомобілів застосовують фільтри, які очищають відпрацьовані гази від сажі;

- використання альтернативного або зміна характеристик традиційного палива [3].

Отже, для зменшення негативного впливу складових частин транспортних комплексів на навколишнє природне середовище за все необхідно:

1. Впровадити жорсткий контроль за дотриманням допустимих норм викидів в атмосферне повітря.

2. Встановити контроль за дотриманням екологічних норм при побудові та експлуатації транспортної інфраструктури.

3. Проводити постійний контроль за технічним станом автомобілів.

4. Вдосконалити конструкції паливної системи двигуна.

5. Використовувати більш якісні паливно-мастильні речовини, що мають меншу концентрацію домішок.

Вирішення екологічних проблем – це комплекс заходів, спрямованих на зниження токсичності автотранспорту.

Реалізація багатьох з них в цивілізованих країнах значно поліпшить екологічну обстановку [4].

Література:

1. Екологічний вплив транспорту. [Електронний ресурс] - Режим доступу: <https://works.doklad.ru/view/YCL7hgyJMgk.html> (Дата звернення: 30.09.2021). Назва з екрану.

2. Вплив автотранспорту на навколишнє середовище. [Електронний ресурс] – Режим доступу: <https://conf.ztu.edu.ua/wp-content/uploads/2017/05/41.pdf> (Дата звернення: 30.09.2021). Назва з екрану.

3. Порівняння показників стану атмосферного повітря в I півріччі 2021 року з I півріччям 2020 року. [Електронний ресурс]. Режим доступу: https://kr.gov.ua/ua/news/pg/10921370256027_n/ (Дата звернення: 30.09.2021). Назва з екрану.

4. Екологічні проблеми транспортної галузі. [Електронний ресурс] - Режим доступу: <https://www.ecoleague.net/pro-vel/misiia-vel/vystupy-publikatsii/2011/item/68-ekolohichni-problemy-transportnoi-haluzi-pohliad-hromadskosti> (Дата звернення: 30.09.2021). Назва з екрану.

*Керівник: Ткаченко Т.М., д-р технічних наук, професор,
професор кафедри охорони праці та
навколишнього середовища КНУБА*

Третяков Н.О.

учень

школа I-III ступенів № 9 Оболонського району міста Києва,

дійсний член відділення Екології та аграрних наук

Київської Малої академії наук учнівської молоді

ЕКОЛОГІЯ (Екологічна безпека)

ДОСЛІДЖЕННЯ ЕКОЛОГІЧНОГО СТАНУ ДЕРЕВ ОБОЛОНСЬКОГО РАЙОНУ НА ПРЕДМЕТ ЗАРАЖЕННЯ ОМЕЛОЮ

На ряду з глобальним потеплінням клімату, інвазійних рослина омела (*Viscum album* L.) увійшла в розряд проблем урбанізованих територій. Від її впливу потерпають насадження міст, дендрологічних парків із цінною

деревною рослинністю, насадження вздовж авто- та залізничних магістралей тощо. Разом із цим, омела відіграє ключову роль у забезпеченні біорізноманіття та стійкості екосистем, а відтак лише екологічно обґрунтовані стратегії, спрямовані на збереження рівня видового різноманіття у містах, мають стати основою інтегрованих засобів контролю за розповсюдженням *Viscum album* L. у сучасних парково-ландшафтних технологіях. Згідно проекту «SOS: Омела», започаткованому відділенням екології та аграрних наук Київської МАН було проведено дослідження, що присвячено аналізу розповсюдження омели білої (*Viscum album* L.) у ландшафті Оболонського району міста Києва та комплексному оцінюванню пошкоджень омелою білою видового складу деревних насаджень.

Мета дослідження: дослідити розповсюдження омели білої (*Viscum album* L.) у ландшафті Оболонського району міста Києва, візуально оцінити ступінь пошкоджень омелою білою видового складу деревних насаджень та створити гугл-карту Оболонського району з геолокаційними даними уражених омелою дерев.

Об'єкт дослідження: деревні рослини, вражені омелою білою по вул. Архипенко Олександра, вул. Бережанська, вул. Богатирська, вул. Героїв Дніпра, вул. Героїв Сталінграду, вул. Калнишевського, вул. Юрія Кондратюка, вул. Мінський проспект, вул. Озерна, вул. Рокосовського, вул. Петра Панча, вул. Полярна в Оболонському районі м. Києва.

Предмет дослідження: геолокаційні дані уражених омелою дерев в Оболонському районі міста Києва, ступінь ураження омелою.

Методи дослідження: метод збору первинної інформації (вивчення наукової літератури з даного питання, Інтернет-пошук, пошук дерев, уражених омелою, збір фотодокументів); метод обробки даної інформації (математичні підрахунки, створення гугл-карти Оболонського району з геолокаційними даними уражених омелою дерев); екологічний метод оцінки ступеню пошкоджень дерев омелою білою.

Результати оцінювання характеру ураження омелою свідчать:

- слабка ступінь ураження - 50,0 % уражених дерев. У таких дерев, крона уражена не більше ніж на 20–25 відсотків: кількість кущів омели 1-5 шт.
- середня ступінь ураження - 39,7 % уражених омелою дерев. Їх крона уражена на 30–50 відсотків: кількість кущів омели складає 6–15 шт.
- сильний ступінь ураження 7,7 % уражених омелою дерев. Крона уражена на 60–80 відсотків: кількість кущів омели складає 16–24 шт.
- дуже сильна ступінь ураження - 2.6 % уражених омелою дерев. Крона уражена на 90–100 відсотків: кількість кущів омели складає 25 і більше шт.

За отриманими результатами досліджень було створено гугл-карту з геолокаційними даними деревних рослин уражених омелою білою в Оболонському районі.

Упровадження стійких і високодекоративних в умовах урбосередовища видів і форм деревних рослин, вивчення їх біології та екології, способів розмноження має стати важливим резервом для покращення загального стану і якості міських зелених насаджень. Основу викладеного напрямку робіт повинні складати програми або ж перспективні плани комплексного благоустрою та озеленення Оболонського району м. Києва, згідно з якими передбачити розроблення концепції формування ландшафту міста загалом.

Висновки: проведені обстеження 12 вулиць, 35 ландшафтних об'єктів на цих вулицях та 78 уражених омелою дерев показали, що деревні насадження Оболонського району м. Києва мають негативну динаміку щодо виявлення омели білої.

***Науковий керівник:** вчитель біології школи I-III ступенів*

№ 9 Оболонського р-ну м. Києва С.Ю. Кучук



Дослідження екологічного стану дерев Оболонського району на предмет зараження омелою

Третьяков Нікіта Олексійович учень 10-го класу школи I-III ступенів №9 Оболонського району міста Києва

Науковий керівник: Кучук Світлана Юріївна, вчитель біології школи I-III ступенів №9 Оболонського району міста Києва

Мета, завдання дослідження

Відповідно проєкту «SOS: Омела» Київської МАН дослідити розповсюдження омели білої (*Viscum album L.*) у ландшафті Оболонського району міста Києва, візуально оцінити ступінь пошкоджень омелою білою видового складу деревних насаджень та створити гугл-карту Оболонського району з геолокаційними даними уражених омелою дерев.

Об'єкт, предмет дослідження

Об'єкт дослідження: дерева, уражені омелою.

Предмет дослідження: геолокаційні дані уражених омелою дерев в Оболонському районі міста Києва, ступінь ураження омелою.



Омела біла (*Viscum album L.*)

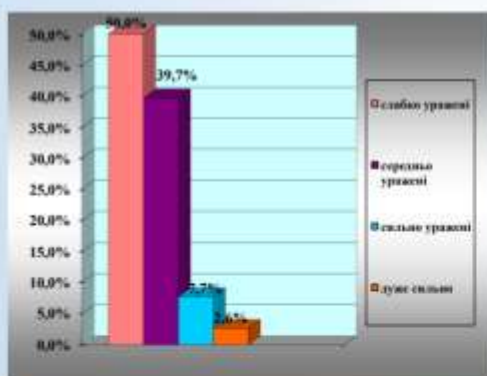

Ступінь ураження деревних насаджень омелою в Оболонському районі міста Києва

Матеріали, хід та методи дослідження

➤ **Метод збору первинної інформації** (вивчення наукової літератури з даного питання, Інтернет-пошук, пошук дерев, уражених омелою, збір фотодокументів).

➤ **Метод обробки даної інформації** (математичні підрахунки, створення гугл-карти Оболонського району з геолокаційними даними уражених омелою дерев).

➤ **Екологічний метод** оцінки ступеню пошкоджень дерев омелою білою



Гугл-карта Оболонського району з геолокаційними даними уражених омелою дерев

Результати та висновки

Результати оцінювання характеру ураження омелою деревних насаджень Оболонського району свідчать, що 50,0% уражених дерев мають слабку ступінь ураження, 39,7% - середню ступінь ураження, 7,7% - сильно уражені, 2,6% мають дуже сильну ступінь ураження.

На основі отриманих даних створено гугл-карту з геолокаційними даними деревних рослин уражених омелою білою в Оболонському районі міста Києва.

Цурпанова М.В.

учениця

Український медичний ліцей

Національного медичного університету імені О.О. Богомольця,

дійсний член Відділення Екології та аграрних наук

Київської Малої академії наук учнівської молоді

ЕКОЛОГІЯ (Екологічна безпека)

ВПЛИВ НАНОКРЕМНІЮ НА РОСТОВІ ПРОЦЕСИ НАСІННЯ ДЕЯКИХ ВИДІВ ГОЛОНАСІННИХ РОСЛИН

Поступова деградація лісового покриву потребує розробки заходів з відновлення лісового масиву. Для кращого та швидшого відновлення лісостану потрібно впроваджувати нові технології підготовки садивного матеріалу для лісових та паркових зон.

Одним з актуальних питань лісознавства є пошук засобів для мобілізації потенційних можливостей геному голонасінних рослин. Перспективним в цьому напрямку можуть стати препарати нанокремнію.

Мета: розробка нової технології підвищення енергії проростання насіння *Pinus nigra ssp. pallasiana* (Lamb.) Holmboe, *Picea abies* L., *Ginkgo biloba* L. з метою подальшого використання його як стимулюючого засобу росту насіння у лісовому та парковому господарстві.

Об'єкт: насіння голонасінних рослин *Pinus nigra ssp. pallasiana* (Lamb.) Holmboe, *Picea abies* L., *Ginkgo biloba* L.

Предмет дослідження: а) вплив нанокремнію на процеси проростання насіння після обробки розчинами препарату нанокремнію різних концентрацій (0,07%; 0,035%; 0,14%); б) антибактеріальний вплив нанокремнію на деякі фітопатогени голонасінних рослин.

Нами використовувався диско-дифузійний метод та метод визначення енергії проростання вищих рослин. Для того, щоб перевірити наявність прямої антибактеріальної дії нанокремнію та композиту нанокремнію з CuO , ми

провели експеримент з визначення зон лізису бактерій в присутності дисків, оброблених 0,7% розчині нанокремнію або його композиту.

Тестові мікроорганізми: *Agrobacterium tumefaciens*, *Pseudomonas fluorescens*, *Bacillus subtilis*.

Для вивчення впливу нанокремнію на енергію проростання вищих рослин ми застосовували наступні концентрації препарату нанокремнію: 0,035%, 0,07%, 0,14%.

Фіксували результати проростання на 5, 7, 10 та 15 добу. Енергію проростання у відсотках вираховували на 5 та 7 добу, а абсолютну схожість на 15 добу.

Результати експерименту:

- Оптимальною концентрацією розчину нанокремнію для стимуляції енергії проростання у насіння сосни кримської та ялини європейської є концентрація 0,07%, а для гінкго дволопатевого – 0,14%.

- Під дією концентрації 0,07% нанокремнію абсолютна схожість насіння сосни кримської на 15 добу підвищилась на 2%, ялини європейської на 28,8%, а гінкго дволопатевого – на 59%.

- Препарат нанокремнію виявляє антибактеріальну активність відносно *Agrobacterium tumefaciens* та *Pseudomonas fluorescens*. В той же час препарат нанокремнію не впливає на ріст *Bacillus subtilis*.

Проведений експеримент дозволяє зробити **висновок**, що препарат нанокремнію виявляє антибактеріальну і фітостимулюючу дію на насіння досліджуваних видів голонасінних рослин.

Отже, даний метод передпосівної обробки насіння можна використовувати для вирощування високоякісного садивного матеріалу сосни кримської, ялини звичайної та гінкго дволопатевого в лісових і садово-паркових господарствах.

Література:

1. В.І. Чопик, Л.Г. Дудченко, А.Н. Краснова Дикорастущие полезные растения Украины, Київ 1983р. — 400 с.

2. Н.Е.Самсонова: Кремний в растительных и животных организмах/ Агрохімія; 2019р., №1, с. 86-96.

3. Крамарев С.М. Кремній та захист рослин від стресу: теорія, практика, перспективи [текст] : д.с-х.н., Інститут сільського господарства степової зони: / Крамарев. С.М., Полянчиков С.П., Ковбель А.И.

Науковий керівник: доцент кафедри ботаніки Національного педагогічного університету імені М. П. Драгоманова, кандидат біологічних наук Г.П. Мегалінська



ВПЛИВ НАНОКРЕМНІЮ НА РОСТОВІ ПРОЦЕСИ НАСІННЯ ДЕЯКИХ ВИДІВ ГОЛОНАСІННИХ РОСЛИН

Нурчанова Марина Вадимівна, учениця 11 класу
Українського медичного ліцею Національного медичного університету імені О.О. Богомольця
Науковий керівник: Металінська Ганна Петрівна, доцент кафедри бітаники
Національного педагогічного університету імені М. П. Драгоманова



Актуальність:

поступова деградація лісового покриву потребує проведення лісовідновальної рубки з подальшим залісненням. Для кращого та швидшого відновлення лісостану потрібні нові технології підготовки садивного матеріалу для лісових та паркових зон.

Мета:

вивчення впливу нанокремнію на процеси проростання насіння *Picea abies* L., *Ginkgo biloba* L., *Pinus nigra* subsp. *pallasiana* (Lamb.) Holmboe та вплив нанокремнію на деякі фітотатогени голонасінних рослин для подальшого використання його як стимуляційного засобу росту насіння.

Завдання:

- вивчення впливу препарату нанокремнію на процеси проростання деяких видів голонасінних рослин;
- вивчення антибактеріальної активності нанокремнію відносно *Agrobacterium tumefaciens*, *Bacillus subtilis*, *Pseudomonas fluorescens*.

Об'єкт:

насіння голонасінних рослин *Picea abies* L., *Ginkgo biloba* L., *Pinus nigra* subsp. *pallasiana* (Lamb.) Holmboe.

Предмет:

*вплив нанокремнію на процеси проростання насіння *Pinus nigra* subsp. *pallasiana* (Lamb.) Holmboe, *Picea abies* L., *Ginkgo biloba* L., після обробки препаратом нанокремнію;

*антибактеріальний вплив нанокремнію на фітотатогени.

Методи:

диско-дифузійний метод, метод вимірювання енергії проростання насіння.

Хід роботи та результати дослідження

Концентрація препарату, %	Середня довжина зародків, мм				Енергія проростання (0,001), %	Енергія проростання (0,001), %	Абсолютна схожість насіння (0,001), %
	Діно	Діно	Діно	Діно			
0,001	02±0,3	09±0,8	10±1,9	9±1,4	42	81	96
0,01	03±0,7	06±1	06±1,1	1,3±0,1	42	82	96,9
0,14	0	0±0,6	2±1,1	7±1,4	0	0	14
Контроль	04±0,7	06±0,7	06±0,7	0±0,8	31	71	81

Концентрація препарату, %	Середня довжина зародків, мм				Енергія проростання (0,001), %	Енергія проростання (0,001), %	Абсолютна схожість насіння (0,001), %
	Діно	Діно	Діно	Діно			
0,001	31,5±9,7	11,0±1,2	3,9±1,7	2,3±0,8	11,5	11,1	15
0,01	19,1±1,7	10±0,5	7,5±0,9	1,5±0,4	10,1	17,3	86,3
0,14	17,3±6	4±0,7	1±0,7	1,0±0,9	17	23	29
Контроль	21,0±5	8,5±1,4	4,0±2,2	1,0±0,9	21	30,3	37,3

Концентрація препарату, %	Середня довжина зародків, мм		Енергія проростання (0,001), %	Абсолютна схожість насіння (0,001), %
	Діно	Діно		
0,001	10±2,6	10±1,7	18	71
0,01	7,5±0,9	2,6±1,3	77	96
0,14	9±1,8	10±1,3	78	96
Контроль	2,5±1,4	1,5±1,8	27	99

Тестовий мікроорганізм	Зона дії (мм)	
	SiO ₂	SiO ₂ + CuO
<i>Agrobacterium tumefaciens</i>	10±0,8	12,2±1,1
<i>Pseudomonas fluorescens</i>	7,5±0,1	10,3±0,2
<i>Bacillus subtilis</i>	-	-

Висновки

- Розчин нанокремнію концентрацією 0,035%–0,07% стимулюють процеси розвитку зародків насіння сосни кримської та ялини європейської. Для стимуляції енергії проростання у насіння обох видів оптимальною є концентрація 0,07%.
- Концентрація нанокремнію 0,14% виявлено токсичною для обох видів соснових.
- Абсолютна схожість насіння сосни кримської збільшилась під дією нанокремнію на 2%, ялини європейської – на 28,8%, а гіנתко дволопатеного – на 59%. Таку неоднакову реакцію досліджуваних голонасінних рослин на нанокремнію можна пояснити різною чутливістю геному цих рослин до Si.
- Проведене дослідження дає можливість практичного використання концентрацій 0,07%, 0,035%, 0,14% розчинів нанокремнію для стимуляції енергії проростання, процесів схожості насіння та стимуляції ростових процесів *Pinus nigra* subsp. *pallasiana* (Lamb.) Holmboe, *Picea abies* L., *Ginkgo biloba* L.

Практичне значення

Препарат нанокремнію може бути використаний для вичищення високоякісного садивного матеріалу сосни кримської, ялини звичайної та гіנתко дволопатеного в лісових і садово-паркових господарствах, а також у зеленому будівництві.

Список використаних джерел

- Савченко П. П., Катусова М. В., Дібізю З. Ф. Вплив кислотних ерозій на мінеральну доступність азоту в ґрунті: вплив кислотності ґрунту на вміст азоту в організмі рослин // *Аграрний*. – 2013. – № 10. – С. 66–74.
- Фурман В. Д., Сердюк О. О. Ялина європейська у Правобережній Лісовості України: перспективи використання та кращі практики розведення // *Науковий праці Львівського національного університету*. – 2018. – № 16. – С. 81–89.
- Arbatova E. N. et al. About of the etiology of pine wilt disease in Russia // *Doklady Biological Sciences*. – Springer Nature BV, 2014. – Т. 457. – № 1. – Р. 244.
- Liang Y. et al. Mechanisms of silicon-mediated alleviation of abiotic stresses in higher plants: a review // *Environmental Pollution*. – 2007. – Т. 147. – № 2. – Р. 422–428.
- Matichenko V. V., Bocharnikova E. A. Silicon soil state and biogeochemical balance in forest and grass ecosystems // *Sustainable Development: the View from the Low Industrialized Countries* / Ed. Mungu-Njiru J. San Jose, Costa Rica: UNED, 1994. – P. 453–467.

Домбровська Софія Олексіївна
кандидат економічних наук, старший викладач кафедри фінансового менеджменту та фондового ринку
Одеський національний економічний університет
ЕКОНОМІКА ПІДПРИЄМСТВА ТА УПРАВЛІННЯ
(Фінанси, банківська справа, страхування)

КОРПОРАТИВНА КУЛЬТУРА ЯК ФАКТОР РОЗВИТКУ БІЗНЕСУ

Розвиток ринкової економіки призвів до трансформації цінностей суспільства та системи відповідальності бізнесу. Актуальним завданням постало поєднання економічного розвитку і соціальної стабільності, підвищення рівня суспільних очікувань і системи цінностей суспільства. Відповідальність бізнесу найбільш повно відбивається у формі корпоративної культури, яка розвивається в сучасних умовах науково-технічного прогресу і динамічних організаційно-економічних та інституційних відносинах.

У сьогоднішній час досить чітко висвітлюється необхідність бізнесу у вирішенні не тільки економічних питань, таких як зниження собівартості, оновлення обладнання або налагодження процесу збуту, а й виникають і складніші вимоги до суб'єктів господарювання. Позиція компанії на ринку визначається не тільки продукцією чи послугами, ключовими моментами є саме поведінка компанії на ринку, її цінності та принципи ведення бізнесу. Основні принципи і цінності закладаються у фундамент корпоративної культури компанії, яка визначає взаємодію її бізнес-процесів із зовнішнім економічним середовищем і формує імідж.

Корпоративна культура повинна складатись з таких компонентів [2, с. 35], як усвідомлення працівником власного місця і ролі в компанії, тип спільної діяльності. норми поведінки, тип управління, культура спілкування, система комунікацій, діловий етикет, традиції компанії, особливості трактування повноважень і відповідальності, трудова етика.

Менеджмент компанії повинен спрямовувати принципи корпоративної культури на внутрішнє і зовнішнє економічне середовище. Основними

перевагами від дотримання компанії принципів корпоративної культури є [3, с. 85; 4, с. 133]:

- підвищення мотивації персоналу;
- зростання продуктивності праці;
- поліпшення соціально-психологічного клімату;
- створення позитивного іміджу компанії;
- зростання вартості нематеріальних активів (репутації, вартості бренду);
- підвищення лояльності споживачів до бренду організації і її продукції;
- збільшення обсягів продажу;
- позитивне ставлення до організації з боку держави і суспільства;
- можливість участі у державних програмах;
- можливість участі у провідних рейтингах;
- можливість залучення інвестицій;
- можливість залучення кращих фахівців;
- спрощення одержання кредитів;
- полегшення укладання партнерських стосунків із контрагентами.

Відповідно оцінкам експертів, найбільші переваги у компаній за показниками: підвищення репутації, рівня інформованості про бренд, налагодження відносин із політичною владою, підвищення якості продуктів, конкурентних переваг інновацій, продуктивності, продажів, прибутковості та інших показників економічного розвитку (рис. 1).

Найбільш поважними корпораціями світу через свою ефективну корпоративну культуру вважаються Walt Disney, BMW, Volkswagen, Toyota, Sony, Colgate, Lego, Apple, Microsoft, Google.

Дотримання принципів корпоративної культури становить підґрунтя ефективного функціонування бізнесу. Спрямованість менеджменту на користь відповідального ведення бізнесу формує фундаментальні засади корпоративної культури господарюючого суб'єкта. Зауважимо, що принципи корпоративної культури універсальні для усіх сфер діяльності компанії.



Рис. 1. Оцінка впливу показників на результати функціонування бізнесу
Джерело: побудовано автором на основі [1, с. 54-56]

Для функціонуючих вітчизняних компаній варто відмітити позитивні тенденції щодо дотримання принципів корпоративної культури. Проте для подальшого розвитку доцільною є розробка обґрунтованої системи оцінки взаємозв'язку між принципами корпоративної культури та ефективністю діяльності компанії, що становить можливість підвищити мотивацію менеджменту компанії до вибору соціально відповідального ведення бізнесу.

Література:

1. Ленсіоні П. Перевага. У чому сила корпоративної культури / пер. з англ. О. Ломакіна. Київ: Наш формат, 2017. 221 с.
2. Фокіна-Мезенцева К.В. Мотиваційні основи корпоративної культури в системі менеджменту якості підприємства: теорія, методологія, практика: монографія. Херсон : Гельветика, 2018. 299 с.

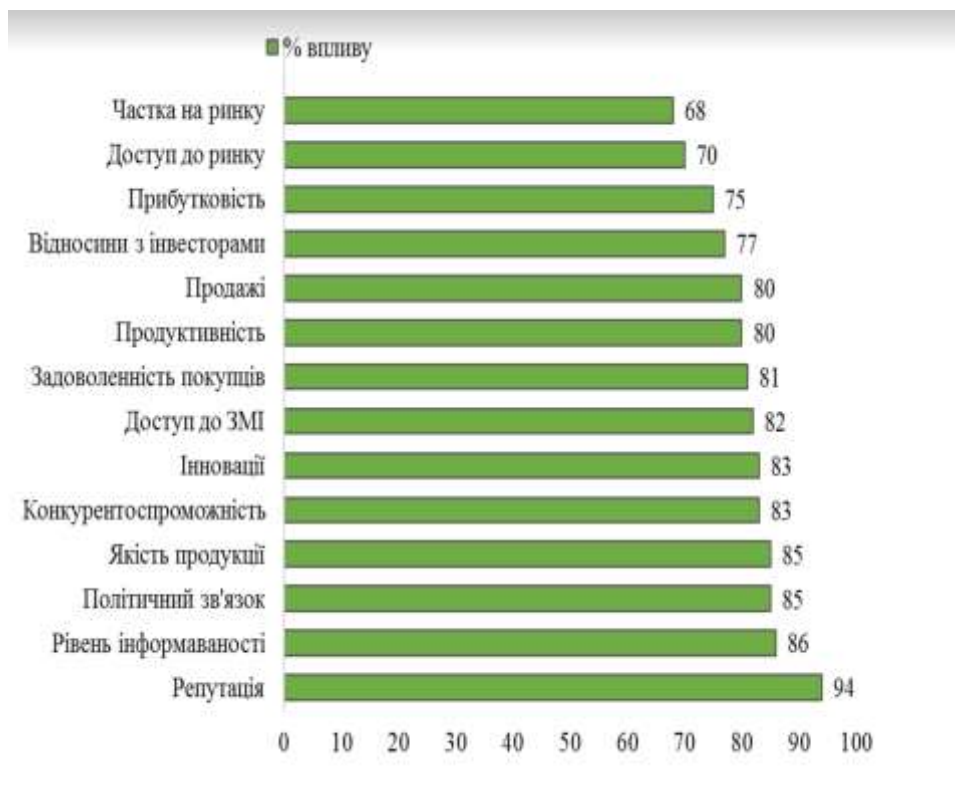
3. Семикіна М.В., Беляк Т.О. Корпоративна культура в системі соціально-трудо­вих відносин: монографія. Кропивницький : КОД, 2018. 247 с.

4. Шевчук О.А. Формування інноваційної корпоративної культури підприємства для досягнення стратегічних цілей розвитку. Науковий вісник Національного гірничого університету. 2015. № 1. С. 132-137.

Boboshko Alyona

3rd year student, specialty 051 "Economics"

National Aviation University

ECONOMICS OF ENTERPRISE AND MANAGEMENT

(Ecological economy and sustainable development)

INTEPRETATION AND MAIN ASPECTS OF “GREEN” ECONOMY

Today, the existence of humanity requires so many resources that go beyond the capabilities of our planet. The last quarter of a century has seen a 4-fold increase in world GDP, but economic growth is achieved mainly through the consumption of natural resources. If our demands on natural resources continue to grow at the same pace as now, in 2050 the equivalent of the two current planets will be needed to sustain human life, and in 2070 - 2.8 planets. It is obvious that fundamentally new steps are needed, the transition to a concept of development that will solve social, financial, fuel and climate problems comprehensively. This solution, according to scientists, is the concept of “green” economy.

A “green” economy is an economy that aims at reducing environmental risks and ecological scarcities, and that aims for sustainable development without degrading the environment. It is closely related with ecological economics, but has a more politically applied focus. The main impetus for the development of the "green" economy was the Cultural Revolution of the 60s of the twentieth century., The ideological basis of which was R. Carson's book "Silent Spring" (1962) used in the

report of the Government of the United Kingdom "Concept of Green Economy" (1989) in addressing issues of sustainable development [1].

Greening the economy, seen as a way to promote economic progress while ensuring environmental sustainability and social equality, is seen as a promising way to achieve sustainable development. For this reason, the UN and its Member States are working to include "green" economy approaches in their documents, including the 2030 Agenda for Sustainable Development and the Sustainable Development Goals (SDGs). At the Seventh Conference "Environment for Europe", held in 2011 in Astana (Kazakhstan), the Ministers of Environment decided to assist in the transition to a "green" economy. They stressed the need to intensify efforts to reduce the dependence of economic growth on environmental degradation by stimulating "green" investment and innovation, promoting sustainable production, increasing energy and resource efficiency. They also stressed the importance of developing human, institutional and economic capacity to support the greening of the economy, in particular through research, education and training [2].

The concept offers smarter management of natural and human capital of the planet, which will change the process of creating material goods and the direction of development of our world in terms of both planned and market economies of individual countries. Conceptual characteristics of the "green" economy:

1) the main element of the "green" economy is the Earth as a given, its existence is the starting point of any theoretical constructions and practical actions;

2) the priority of the "green" economy is determined by the welfare of all people, the conservation of biodiversity on Earth and the planet Earth in general, rather than obtaining simplified quantitative statistics. The hidden destruction, which are commonly called "economic growth" - "Growthism", are exposed, and the definitions of real growth are determined taking into account the use of natural resources and natural ecosystems;

3) axiomatic statements of the theory of "green" economy (according to B. Burkinisky and T. Galushkina): it is impossible to infinitely expand the sphere of

influence in a limited space; it is impossible to demand the satisfaction of infinitely growing needs in conditions of limited resources; everything on the Earth's surface is interconnected;

4) the basic principles of the “green” economy include: equality and justice within one generation and between generations; compliance with the principles of sustainable development; caution about the social consequences and impact on the environment; understanding the high value of natural and social capital, for example, through the internalization of external environmental costs, “green” accounting, cost estimates for the entire life cycle of the product and improved management; resource efficiency, sustainable consumption and production; the need to meet macroeconomic goals in a way to create “green” jobs, increase competition and growth in key industries;

5) theoretical basis: “green” economy takes into account the basic provisions of the ecological economy, but develops it and goes far beyond it, seeking to simultaneously achieve social and environmental justice as separate aspects of the whole. The Green Economy is looking for a solution that simultaneously fights poverty, global climate change, biodiversity loss and species extinction within equity;

6) basic issues: the “green” economy raises and explores the question of how the creation of the deficit began to mean value creation in conditions of limited resources of the Earth and how the theory of growth led to the current economic goal - to increase mass consumption;

7) “green” economy introduces into the traditional economy the factors of ecology, justice, social and environmental responsibility. The development of these ideas is reflected in related areas of economics and philosophy, such as welfare economics, feminist economics, eco-feminism, eco-socialism, environmental economics, and environmental economics, and renews areas such as low-carbon economics and resource efficiency, including recycling. , counteraction to environmental pollution, transboundary pollution, fight against corruption, etc [3].

The “green” economy takes into account political and social aspects, which allows the construction of economic processes within both the natural and social sciences. This leads to a change in approaches to economic modeling in the way of copying natural processes, as well as the inclusion of issues of morality and ethics in political economy. Despite the global nature of “green” thinking, the “green” economy focuses on the development of local production for local needs, as well as on reuse, reduction, repair, processing, rather than expanding the global expansion of corporations.

Karl Burkart defined a “green” economy as based on six main sectors: renewable energy, green buildings, sustainable transport, water management, waste management, land management. The International Chamber of Commerce (ICC) representing global business defines “green” economy as "an economy in which economic growth and environmental responsibility work together in a mutually reinforcing fashion while supporting progress on social development" [4].

In 2012, the ICC published the Green Economy Roadmap, containing contributions from international experts consulted bi-yearly. The Roadmap represents a comprehensive and multidisciplinary effort to clarify and frame the concept of “green” economy. It highlights the role of business in bringing solutions to global challenges. It sets out the following 10 conditions which relate to business/intra-industry and collaborative action for a transition towards a green economy: open and competitive markets, metrics, accounting, and reporting, finance and investment, awareness, life cycle approach, resource efficiency and decoupling, employment, education and skills, governance and partnership, integrated policy and decision-making.

It needs to be recognized that the transition to a green economy promises to enrich the prospects for the international community and all national ones in terms of addressing satisfaction, energy and your security and climate change. This model is seen as an effective response to the financial crisis, which may ultimately contribute to the achievement of the Millennium Development Goals. At a time when it is

necessary to continue further study of the "green" economy, in particular, developing countries and countries with economies in transition.

List of references:

1. Stukalo N., Simakhova A. Social Dimensions of Green Economy, *Filosofija. Sociologija*. 2019. T. 30. Nr. 2, p. 91–99 doi: <https://doi.org/10.6001/fil-soc.v30i2.4015>.

2. UNEP (2010), “Green Economy Developing Countries Success Stories”, available at http://www.unep.org/.../greeneconomy_successstories (Accessed 28 January 2013).

3. Green economy. Green investments. Green tourism: materials 2 International. ecol. forum, September 25-26. 2014 / [order. : OS Golikova, AP Kodzhebash, VV Borodin]; Inst of Market Problems and Economics research. NAS of Ukraine [etc.]. - Odessa: Palmyra, 2014. - 248 p.

4. "What is Green Economy? Here's a Simple Explanation". Sociology Group: Sociology and Other Social Sciences Blog. 2020-06-30.

*Scientific supervisor: Anastasiia Simakhova,
Doctor of Economic Sciences, Associate Professor,
Professor of Department of Business Analytics and Digital Economy,
National Aviation University*

Антоненко Валентина Миколаївна
кандидат економічних наук, доцент
доцент кафедри управління і фінансово-економічної безпеки
ДВНЗ «Донецький національний технічний університет»
ЕКОНОМІКА ПІДПРИЄМСТВА ТА УПРАВЛІННЯ
(Фінанси, банківська справа та страхування)

МЕХАНІЗМИ В ЕКОНОМІЧНИХ І ФІНАНСОВИХ ДОСЛІДЖЕННЯХ

Для початку варто дати посилання на досить влучне трактування теми застосування терміну «механізм», яке надано у публікації Т. В. Марусей: «Слід

вказати, що в науковій економічній літературі на сьогодні ще не склалося стійкого уявлення про види та зміст різного роду механізмів. Тому мають місце вживання термінів «механізм господарювання», «господарський механізм», «організаційно-економічний механізм», «економічний механізм», «правовий механізм», «мотиваційний механізм» тощо без чітко окреслених розмежовуючих ознак. Цілком очевидно, що дану сукупність понять слід класифікувати і відповідним чином обґрунтувати їх спільність та відмінності» [1, с. 44]. Хоча з першою ідеєю авторки – про відсутність загальноприйнятого підходу щодо визначення сутності механізмів – необхідно погодитися; але про її зауваження щодо здійснення класифікації механізмів можна посперечатися, адже якщо описувати усі механізми, що призначаються для використання в економічній сфері, то це буде хибною спробою «осягнути неосяжне», бо надати повну вичерпану класифікацію механізмів є майже не вирішуваною задачею, тому що класифікаційних об'єктів, так само і класифікаційних критеріїв, у даному випадку може бути безліч. Проте, досліджуючи механізми, що застосовуються на практиці чи призначаються для такого застосування, необхідно перш за все визначитися із сферою їх призначення; тобто певним чином обмежити сферу дослідження і водночас конкретизувати специфіку того чи іншого механізму.

В науці вже є серйозні доробки щодо визначення і дослідження економічних, організаційно-економічних та фінансових механізмів. Спробуємо розібратися із сутністю кожного з них та надати хоча б стисло характеристику їх властивостей, з наголосом на їх подібні та відмінні ознаки.

Перш за все, будь-який механізм з досліджуваних призначений і діє в системі управління та являє собою вплив керуючої системи (суб'єкта управління) на керовану систему (об'єкт управління). В процесі управління цей вплив спрямовується на забезпечення певної бажаної реакції об'єкта управління задля досягнення цілей, які встановлюються чи задаються суб'єктом управління. Ці механізми поєднує те, що всі вони мають враховувати і

базуватися на економічних (фінансових) інтересах осіб, на які через той чи інший механізм чиниться управлінський вплив.

Отже, механізми базуються на економічних або фінансових інтересах, що є їх об'єднуючим підґрунтям. Але при цьому саме інтереси, можливо, є і ознакою їх поділу на економічні і фінансові механізми; інакше кажучи: чи можна розділяти інтереси на економічні і фінансові? Виникає питання: який зміст і яка різниця між цими інтересами?

В публікації Є. В Міщук наведено деякі дефініції терміну «економічний інтерес» і зокрема досить влучне і узагальнююче його трактування: «Вигода, якої досягають у процесі реалізації економічних відносин» [2, с. 134]. А стосовно фінансових інтересів доречно навести позицію О. П. Гетманець, яка зауважує, що поняття «фінансові інтереси» є похідним від понять «фінанси» та «інтереси» [3, с. 93]. Якщо згадати, що фінанси – це відносини з приводу розподілу (перерозподілу) фінансових ресурсів, то виходить, що фінансові інтереси націлені на вигоду, яка стосується збільшення тої частки фінансових ресурсів, яку отримує у свою власність чи у своє розпорядження зацікавлений економічний суб'єкт. Тобто: вигода присутня і в економічних, і в фінансових інтересах; отож, принципових розбіжностей у цих поняттях немає. То немає сенсу робити спроби щодо розподілу інтересів на економічні і фінансові, бо останні є проявом економічних, які оцінюються (вимірюються) у грошових одиницях. Виходячи з цього, висловлюємо твердження про необов'язковість і навіть про недоречність принципового розділу інтересів на економічні і фінансові. Цілком логічним має сприйматися комплексний підхід до розгляду сутності інтересів, результатом якого є формулювання фінансово-економічних інтересів (див., наприклад [4]).

Стосовно поняття «фінансовий механізм»: наразі існує досить багато різних висловлень щодо його сутності, але загальноприйнятного підходу немає. Разом з тим М. О. Безгуба, не згадуючи у своєму дослідженні про інтереси, вказує на зв'язок фінансових і економічних явищ: «Фінансовий механізм можна

розглядати як складову частину господарського механізму, який є сукупністю фінансових стимулів, важелів, інструментів, форм і способів регулювання економічних процесів і відношень» [5, с. 160]. Така позиція (її варто підтримати) сприймається як слушна, бо авторка накреслює той зв'язок між економічним і фінансовим механізмами, який полягає у використанні фінансових стимулів, важелів тощо з метою регулювання економіки. Отже, продовжуючи логіку такого підходу, вкажемо, що немає ніякого сенсу будь-яким чином розділяти економічний і фінансовий механізми, а вести мову про комплексний механізм, який можна було б назвати фінансово-економічним (на кшталт фінансово-економічних інтересів).

Таким чином, обґрунтовано доцільність розгляду комплексного фінансово-економічного механізму. Але тепер має бути поставлене питання щодо такого складника, як організаційний механізм. Цей термін доволі часто «супроводжує» економічний механізм, тобто їх поєднання дає «організаційно-економічний механізм». А чи існує окремо організаційний механізм? Річ у тому, що в економічній (і в фінансовій особливо) сфері є специфіка управління, яка обумовлена особливостями об'єктів управління. Так, на відміну від управління персоналом (де об'єктом управління є люди, які розуміють і певним чином сприймають та якимось чином реагують на управлінський вплив суб'єкта управління), такі об'єкти управління, як-то: собівартість, доходи, прибуток, рентабельність, грошові кошти, активи, пасиви тощо – не можуть сприймати управлінський вплив чи реагувати на нього. Вплив у даному разі забезпечується структурними підрозділами (економічними і фінансовими службами), які саме і реагують на управлінські команди від керуючої системи; причому знову ж таки необхідно враховувати і задіювати їх фінансово-економічні інтереси, що створюють для них мотиваційні стимули. Тобто вплив на вказані організаційні структурні підрозділи має розглядатися як фінансово-економічний механізм впливу на них від керівництва, аби вони були зацікавлені у досягненні заданих цілей щодо собівартості, доходів, прибутку, рентабельності і т. д.

На нашу думку, поняття «організаційний механізм» доцільно було б замінити на «організаційне забезпечення»; таке твердження має наступне обґрунтування. Як зазначає Л. Б. Баранник, «взагалі механізм – це внутрішня будова машини, устрою, апарату і т. п., що приводить їх у дію, організовує і забезпечує функціонування» [6, с. 209]. Якщо переходити від технічного трактування механізму до застосування цього терміну в економічних і фінансових дослідженнях, то привести у дію, організувати і забезпечувати функціонування організаційних структурних підрозділів мають актуальні для них стимули (економічні і фінансові), тобто фінансово-економічний механізм. Крім того, в багатьох публікаціях, і навіть в підручниках, йдеться про так звану «систему організаційного забезпечення менеджменту», яка являє собою сукупність структурних служб та підрозділів, які забезпечують розробку та прийняття управлінських рішень та несуть відповідальність за результати цих рішень (див., наприклад, [7, с. 19]). Отже, ці служби формують не організаційний механізм (бо відсутнє те, що приводить у дію об'єкти управління), а організаційне забезпечення фінансово-економічного механізму.

Підводячи підсумок, зазначимо: по-перше, замість окремих економічного і фінансового механізмів діє єдиний комплексний фінансово-економічний; по-друге, для функціонування цього механізму застосовується організаційне забезпечення, а не організаційний механізм.

Література:

1. Марусей Т.В. Теоретичні основи дослідження організаційно-економічного механізму функціонування сільськогосподарських підприємств на внутрішньому продовольчому ринку. Наукове мислення: Збірник статей учасників шістнадцятої всеукраїнської практично-пізнавальної інтернет-конференції «Наукова думка сучасності і майбутнього», (26 грудня 2017р. - 10 січня 2018р.). Частина 1. – Видавництво НМ. – Дніпро, 2018. – 60с. С. 42-45. Режим доступу: <http://naukam.triada.in.ua/images/files/zbirnik16-1.pdf#page=43>.

2. Міщук Є. В. Економічні інтереси підприємства та його стейкхолдерів у контексті їх економічної безпеки. Економіка та управління підприємствами. – 2019. – Вип. № 2(70). – С. 132-138.

3. Гетманець О.П. Правова природа фінансових інтересів держави в бюджетному процесі в Україні. Вісник ХНУВС. – 2015. – № 3 (70). – С. 92-99.

4. Солодовнік О.О. Фінансово-економічні інтереси сторін публічно-приватного партнерства як об'єкт захисту. Наук. вісник Херсонського державного університету. – 2015. – Вип. 15. Част. 3. – С. 46-50.

5. Безгуба М.О. Фінансовий механізм державного регулювання економіки. Економічний вісник університету. – 2016. – Вип. № 28/1. – С. 158-165. Режим доступу: <https://cyberleninka.ru/article/n/finansovyy-mehanizm-gosudarstvennogo-regulirovaniya-ekonomiki.pdf>.

6. Баранник Л.Б. Фінансовий механізм системи соціального захисту населення: понятійно-сутнісна характеристика. Вісник Львівської державної фінансової академії: Сер. Економічні науки. – 2011. – № 21. – С. 208-217.

7. Цибульська Є.І. Фінансовий менеджмент: навч. посіб. для студентів, які навчаються за спец. 051 – Економіка. – К.: «Кондор». – 2021. – 348 с.

Лисенко Аліна Віталіївна

студент 3 курсу, спеціальність 241 «Готельно-ресторанна справа»

Національний університет «Запорізька політехніка»

ЕКОНОМІКА ПІДПРИЄМСТВА ТА УПРАВЛІННЯ

(Сучасні технології управління.)

**МЕТОД «ТАЄМНИЙ ПОКУПЕЦЬ» І ЙОГО РОЛЬ В ЗАБЕЗПЕЧЕННІ
КОНКУРЕНТОСПРОМОЖНОСТІ ПОСЛУГ ГОТЕЛЬНОГО
ГОСПОДАРСТВА**

Mystery Guest – (англ. таємний покупець) – це метод оцінювання послуг, які надаються споживачам у різних галузях сфери обслуговування (крамницях, барах, ресторанах, готелях та ін.), здійснюється він за допомогою фахівця-

професіонала. Основною задачею таємного покупця є те, щоб ніхто не дізнався про його мету перебування у закладі. Також за мету ставиться дослідження рівня готелю, його якості обслуговування, дотримання санітарних норм. Вагомим плюсом є те, що персонал закладу не знаходиться у курсі подій, які відбуваються. Тобто вони не зможуть підготуватися до зустрічі з фахівцем, будуть поводити себе як завжди. Саме це і дозволяє дуже ретельно підійти до питання оцінки готелю [1].

Сам готель – це засіб розміщення, який має номерний фонд, має єдине начальство та надає певний набір послуг. На сьогодні у світі є більш 30 різноманітних класифікацій, кожній країні вони свої, відповідають національним особливостям. Є все ж декілька спільних рис, за якими судять про рівень комфорту у світі:

1. У першу чергу – це стан номерного фонду: площа, кількість однокімнатних чи багатокімнатних номерів, наявність апартаментів;
2. Інтер'єр: стан меблів, ванних кімнат;
3. Екстер'єр: стан будівлі, під'їзних доріг, наявність та вигляд прилеглої території до готелю;
4. Наявність ресторанів, кафе та барів на території, рівень обслуговування;
5. Технічне оснащення: наявність телефонної, супутникового зв'язка, телевізорів, холодильників, міні-барів, сейфів;
6. Надавання додаткових послуг, які надають готелю додаткові зірочки на фасаді готелю, котрі радують око.

Класифікація готелів зірками є самою зрозумілою у цьому бізнесі. Нею користуються, як фахівці-професіонали, які саме і надають їх (за допомогою методу таємного покупця) так і туристичні агенти та споживачі у цій сфері. Є певні критерії, якими повинен відповідати готель, щоб мати золоті зірки, а саме:

1. Для однієї зірки – мати бюджетну ціну з мінімальним набором надавання послуг. Номера всі однотипні та розраховані на 2-3-4 людини.

2. Для двох зірок – бюджетна ціна з невеликим списком послуг. Надавання щоденного прибирання номерного форду.

3. Для трьох зірок – готель середнього класу зі стандартними послугами: щоденне прибирання номерів, санвузол, телевізор, міні-бар чи холодильник на вибір. Часто на території працюють пральні для відвідувачів, наявність басейну, спортивного залу, іноді бізнес-центру. Наявність номерів: одномісних, двокімнатних, для тих хто платить та не палить.

4. Для чотирьох зірок – готель високого класу, де окрім послуг, що надаються в 3*, також пропонують: СПА, масаж, декілька барів, ресторани, бізнес-зали. Вартість розміщення набагато дорожча, ніж у попередніх.

5. Для п'яти зірок – готель класу «люкс», який відрізняється більшим пакетом додаткових послуг та має у наявності: гольф-клуб, багатокімнатні апартаменти з власною прислугою та прибиральницею, басейни, які належать до номерів. Ціни на знаходження у готелі певного класу, відповідає кількості послуг та якості у їх надаванні [2].

Ця градація дозволяє таємному покупцю зробити свої заключні висновки більш конкретними та бути більш коректним у порівнянні двох, або більших готелів. Адже більшість Mystery Guest – це особи, які перевіряють відповідність зірок та надання послуг у закладі та грають вагому роль у наданні нової зірочки. Можна зробити висновок, що вагома частина інспекторів – це працівники Michelin.

Але не треба забувати про велику конкуренцію на даному ринку. Коли з'явилися тільки самі перші ревізори у цьому бізнесі, вони одразу стали великими корпораціями Leading Hotels of the World та Small Luxury Hotels of the World. Власники готелів одразу почали віддавати великі кошти, щоб саме до них завітав представник корпорації, або до конкурента та опублікував дуже голосну статтю [3].

Робота Таємного Покупця починається з резервації номеру. Частіше це робиться по телефону, а не он-лайн. Для того, щоб зрозуміти на скільки швидко

відповідає адміністратор, на скільки добре він розуміється у номерному фонді готелю, чи правильно поставлене його мовлення.

По приїзду до готелю, одразу звертається увага на персонал, на скільки він доброзичливий, чи охайно вдягнутий та най головніше, чи попереджений про фахівця. Одразу видно, що працівників попередили, вони дужче стараються, але правди не приховати.

Коли замовляється номер, додаються примхи ревізора, які повинен перевірити при заїзді у номер. Перебування у готелі триває дві ночі, це для того, щоб перевірити роботу ретельно. Кожному фахівцю надається аркуш, у якому понад 500 пунктів, які треба заповнити, не пропустивши жодного.

Що стосується сніданків та вечерь у Mystery Guest є також особливі примхи. Інспектор повинен перевірити всі страви, чи відповідають вимогам, які на смак та запах, витриманий температурний режим, чи ні, відповідає порція грамам, які надаються у меню.

Дуже вагому роль відіграє саме персонал. Від його швидкості залежить певна частина успіху у готелі [3].

Фінальним кроком у ревізора є винесення вердикту саме власнику чи директору закладу. Це є самий важчий пункт, адже морально важко сказати, що заклад у поганому стані, особливо, коли готель не мережевий, а родинний. Але, якщо завітав Mystery Guest, то можна чітко дізнатися, які вади є у готелю та що треба виправити. Мінусом зустрічі з ревізором є те, що про проблеми закладу дізнається безліч людей, адже після ревізії пишеться певна стаття. Саме відгук є доказом роботи фахівця.

Не є секретом, що готельний бізнес є дуже дорогим. Свою частку підвищення ціни вносить велика конкуренція. Саме на цьому ринку є здорова та не дуже. Великі конкуренти, які мають не по одному чи два готелю, а цілому ланцюгу, використовують за частіше не коректні методи боротьби з конкурентами. Даного ревізора можна попросити перевірити певний готель, за невелику плату грошами. Врятує тільки те, якщо готель, який перевірятимуть

дійсно відповідатиме своїм зіркам, статусу, адже у статті обов'язкову вкажуть всі недоліки та переваги, жодного неправильного слова чи некоректної поведінки працівників не залишиться осторонь. Хоча приїзд ревізора вже каже про те, що готель не лишається без уваги. Цей візит просто покаже переваги, а мінуси завжди можна перетворити в плюс. Також, чорний піар іноді допомагає у рекламі закладу, можливо деякі відвідувачі захочуть самі перевірити слова ревізора та поїдуть у заклад, а постійні користувачі будуть відстоювати честь готелю [4].

Але не всі конкуренти користуються саме таким методом. Саме, якийсь працівник з мережі запеченого ворога приїде під маскою Mystery Guest та буде робити ревізію. Таким методом частіше користуються новачки у цій сфері, щоб дізнатися про фішки закладу, можливо подивитися роботу персоналу, уніформу. Придивляються до більш якісного готелю, який існує певну кількість років та методи, яким користуються – однозначно перевірені. Таких крадіжок можна навіть не розпізнати, бо якщо, конкурентів можна знати в обличчя, то навряд чи хтось буде звертати увагу на незнайомого відвідувача, якого ніде не бачив. Перевагою такої ревізії є те, що ніяка стаття не буде опублікована. Ця перевірка піде на користь молодому підприємцю та майже не залишить відбитків на вашому готелю. Можливо пара вкрадених ідей буде максимальною втратою [4].

Друга справа, коли таким методом користуються спеціалісти у бізнесі. Знає куди зазирнути, що подивитись, на що звернути увагу. Саме після ревізії такого ревізора є відсоток втрат у закладі відвідувачів. Адже саме такий «гість» напише статтю, де на переваги можна не чекати, а сподіватись, щоб не прибрехав.

Література:

1. Апонін В.В. Організація і технологія надання послуг. навч. посібник за редакцією професора В.В. Апоніна. – К.: Видавничий центр «Академія», 2006. – 311 с.

2. Класифікація готельних підприємств. – [Електронний ресурс] – Режим доступу до сайту: http://ua-referat.com/Класифікація_готелів

3. Уніфіковані технології готельних послуг: Навч. посібник / За ред. проф. В.К. Федорченка, Л.Г. Лукянової, Т.Т. Дорошенко, І.М. Мініч. – К.: Вища школа, 2001. – 237с.

4. Таємний гість в готелі. – [Електронний ресурс] – Режим доступу до сайту: <http://lviv.afisha-city.com.ua/about/taemnyj-klient-166/>

Антонець Дмитро Кирилович

студент 3 курсу, спеціальність 242 «Туризм»

Національний університет «Запорізька політехніка»

ЕКОНОМІКА ПІДПРИЄМСТВА ТА УПРАВЛІННЯ (Макроекономіка)

ВИКЛИКИ ПАНДЕМІЇ COVID-19 В СВІТОВОМУ ТУРИЗМІ ТА ШЛЯХИ ВИХОДУ З КРИЗИ

Пандемія коронавірусу SARS (COVID-19) негативно вплинула на всі сфери економічної діяльності в усьому світі. Обмеження подорожей та закриті міжнародні кордони вплинули на індустрію туризму, з різним негативним результатом у різних країнах. Враховуючи комплексну роль туризму, це також впливає на інші сфери економіки, які безпосередньо чи опосередковано залежать від туризму.

Індустрія туризму та дозвілля найбільше постраждала від наслідків туризму, спричинених COVID-19. Дозвілля та внутрішній туризм вказують на різке падіння, яке склало 2,86 трлн. доларів США, що кількісно оцінило втрати надходжень понад 50% [1]. Негативні наслідки COVID-19 для індустрії подорожей та дозвілля призвели до появи нових вірусних захворювань. Інфекційні віруси дуже заразні, швидко мутують і збільшують смертність. Обмеження на поїздки є найбільш корисним та ефективним втручанням на

ранніх та пізніх стадіях інфекційного захворювання, щоб мінімізувати його поширення та контролювати швидкість передачі у громадах.

У 2019 році оцінки задокументували, що подорожі та туризм залишаються значним внеском у світову економіку. Це сприяло зростанню світової економіки на 9,3 трлн. доларів США, з прямим внеском у 2,9 трлн. доларів США. З іншого боку, індустрія подорожей та туризму показала різке зниження на 98% у травні 2020 року, що відображало заборони на подорожі та обмеження у всьому світі, на тлі запобіжних заходів для стримування швидкої передачі пандемія. Згідно з даними, отриманими за напрямками, за перші п'ять місяців 2020 року відбулося різке скорочення прильотів туристів у світі на 56% порівняно з даними за той самий період за 2019 рік. Прибуток глобальних туристів зменшився на 300 мільйонів з січня по травень 2020 року порівняно з 2019 роком за той же час. Також відбулася втрата в розмірі 320 мільярдів доларів з точки зору надходжень від міжнародного туризму на основі експортних надходжень, що більш ніж на 300% менше за вплив економічної кризи в 2009 році. Першими постраждали Азія та Тихоокеанський регіон, які зафіксували різке падіння прибутків на 60% з січня по травень 2020 року [1]. Поява нинішньої пандемії призвела до глобальної економічної кризи та кризи охорони здоров'я та спричинила безпрецедентні збої у провідних галузях економіки.

На тлі відновлення світової економіки, що свідчить про послаблення карантинів та початок повних внутрішніх авіаперельотів, існує потреба в узгодженій політиці, яка б збільшила прибуття туристів, розширила використання чистої енергії та забезпечила економічну та екологічну стійкість. Пандемія вплинула на моделі споживання енергії, вплинула на глобалізацію та туризм, тому треба переосмислити інновації для стратегій сталого відновлення. Пандемія вплинула на фондові ринки та спричинила інфляцію. Пандемія також вплинула на урядові бюджети на видатки сільського господарства на плани соціального забезпечення сімей.

Індустрія подорожей та туризму в Європі була другою за кількістю постраждалих галузей і зафіксувала на 58% менше прибулих, а слідом за країнами Близького Сходу – на 51%. Для порівняння, Африка та Америка одночасно повідомили про 47% зменшення кількості туристів [2].

Поточне нарративне дослідження в контексті туризму COVID-19 впливає на спроби залучити всіх учасників до однієї спільноти зацікавлених сторін у подорожах, і це може бути не послідовним. Наприклад, пандемія COVID-19 має значний вплив на туристичні організації (включаючи посередників, планувальників транспорту та постачальників житла чи атракціонів) на основі таких атрибутів, як розмір, місце проведення, управління та типи управління туристичної галузі. Подібним чином, потреби в поїздках, які сильно відрізняються від подорожей у відпустку та у відрядження, місцевих та індивідуальних туристів, свідчать про те, що різні наслідки COVID-19 очікувані і мають вирішальне значення для обговорення в окремих секторах ринку. Дослідження туризму щодо COVID-19 можуть виявити різні відмінні сили пандемії. Вони також можуть включати передові можливості прогнозування через такі відмінності в контексті для прогнозування або випробування будь-яких конкретних рекомендацій щодо виявлення будь-яких розбіжностей та недоліків, які можуть виникнути у різних групах зацікавлених осіб у сфері туризму. Конкретні основні зацікавлені сторони туризму, включаючи працівників туризму, мешканців, підприємців у сфері туризму та туристичну освіту, таких як співробітники університетів, студенти та науковці, не включаються до аналізу. Останні випадки та проблеми, пов'язані з COVID-19, ще більше погіршили туристичний бізнес та умови праці туристів, що ускладнило їх становище. Дослідження у сфері COVID-19 та поведінки зацікавлених сторін у сфері туризму мають вирішальне значення.

Невеликі комерційні готельєри ризикують втратити свої майнові активи, оскільки вони не можуть отримувати "плату за проживання" для оплати іпотеки, оскільки, як очікується, COVID-19 збереже та зміцнить поточні

концепції та моделі, цей "корінь" туристичної роботи. Все це відбувається через триваючу рецесію та зростання витрат туристичних компаній. Дослідження туризму щодо COVID-19 вимагає ретельного вивчення психічних, фізичних та психологічних станів працівників із фоном COVID-19, таких як здоров'я, участь, віртуальне робоче середовище та інші людські ресурси. Наприклад, під час ізоляції від COVID-19 віртуальні команди та робочі місця, регулярне управління, найм, керівництво та можливості просування по службі не можуть захопити, мотивувати та утримати працівників, які змінили свої цінності та принципи.

Вплив туризму на COVID-19 на зайнятість зробив великий тиск на туристичну освіту. Це серйозно вплинуло на можливості створення робочих місць у всьому світі. Завдяки віртуальному навчанню та викладанню студентам також доводиться стикатися з перервами у навчанні, набором персоналу та нестабільними можливостями працевлаштування у туристичному бізнесі. Туристичні програми, ініціативи та академічні університети стикаються з проблемою скорочення набору нових студентів, маркетингової та державної підтримки та фінансування досліджень. Вчені з туризму повинні розглянути інноваційні підходи та можливості досліджень для визначення організаційної відстані, беручи до уваги проблеми психічного здоров'я та конфіденційності зацікавлених сторін, які постраждали від COVID-19. Подібним чином слід вивчити такі аспекти навчання, як планування та впровадження більш «стійких», гнучких та гнучких методів навчання туризму та розвиток студентів, які мають передані та практичні навички в інших галузях бізнесу.

Крім того, варто дослідити й інші спеціалізовані питання у сфері COVID-19. Соціальне підприємництво за останнє десятиліття зросло завдяки туризму, наприклад, під час економічної кризи 2008 року. COVID-19 сприяє цим туристичним соціальним проектам, спрямований на посилення соціального впливу, вирішення соціальних проблем, що виникають через COVID-19, та допомогу тим, хто цього потребує. Швидке розширення відповідних

підприємств соціального туризму у зв'язку з COVID-19 надає кілька можливостей практикувати та точно розуміти цю концепцію в умовах нового біорізноманіття, зацікавлених сторін та умов.

Відтепер ставка повинна полягати не на збільшенні кількості відвідувачів, а на «кращі, комфортніші подорожі, індивідуальне обслуговування, при збереженні доступних цін» [3]. Туристичній галузі слід розглянути можливість початку реконструкції готелів, покращення якості персоналу, спрощення продажу туристичних груп та реєстрації клієнтів, а також переходу на цифрові технології. Особливу увагу слід приділити сімейним розвагам: спеціальним програмам для дітей та підлітків, розробці відповідного меню, розважальних систем тощо.

Крім того, вчені, уряд та туристична індустрія повинні домовитися та провести останні обговорення туристичного сектору для покращення туризму. Туристичні компанії та їх партнери в кожному регіоні нещодавно можуть почати використовувати свій час, щоб зробити свої пропозиції більш стійкими, якщо це можливо з фінансової точки зору. Настав час змінити туристичну галузь та змінити туристичні продукти.

Література:

1. Abbas Jaffar, Mamirculova Gulnara. Exploring the impact of COVID-19 on tourism: transformational potential and implications for a sustainable recovery of the travel and leisure industry. *Current Research in Behavioral Sciences*. 2021. № 2. P. 23– 38.
2. Zeng Z., Chen P.-J., Lew A.A. From high-touch to high-tech: COVID-19 drives robotics adoption. *Tourism Geographic*. 2020. № 22(3). P. 724 – 734.
3. Jordan E.J., Moran C., Godwyll J.M. Does tourism really cause stress? *Current Issues Tourism*. 2021. № 24(1). P.1 – 15.

Керівник: Гурова Д.Д., кандидат географічних наук, доцент, доцент кафедри туристичного, готельного та ресторанного бізнесу

Бохан Аліна Василівна

*доктор економічних наук, професор кафедри світової економіки
Київський національний торговельно-економічний університет*

ЕКОНОМІКА ПІДПРИЄМСТВА ТА УПРАВЛІННЯ

(Зовнішньоекономічна діяльність)

ЕКОЛОГІЧНА ПОЛІТИКА В СТРАТЕГІЇ ІМПОРТОЗАМІЩЕННЯ

В умовах посилення міжнародної конкуренції між країнами та реагування ними на глобалізаційні й пандемічні виклики, особливої значущості набувають питання імпортозаміщення на фоні різноспрямованих тенденцій у сфері економічної та екологічної політики, диверсифікації національних виробництв, зменшення доходів від експорту та збільшення дефіциту торговельного балансу. Це, у свою чергу, зумовлює необхідність проведення виваженої національної політики щодо: розбудови національного господарського комплексу та його модернізації, інформатизації та екологізації; забезпечення макроекономічної стабільності в цілях стимулювання підприємницьких ініціатив і залучення іноземних інвестицій; розв'язання нагальних проблем енергетичної, водної, продовольчої, екологічної, соціальної та медичної безпеки.

Перманентність оновлення стратегій імпортозаміщення є невід'ємною складовою транзитивних економік, що постає як одна з форм торговельного протекціонізму для активізації пріоритетних напрямів вітчизняного виробництва в цілях задоволення внутрішнього попиту на імпортовані товари. Адже поглиблення міжнародного поділу праці, інтенсифікація потоків трудових ресурсів, кон'юнктурна й цінова мінливість світового ринку все більше спричиняють як позитивні, так і негативні екстерналії для всіх країн світу. Багатовекторність розвитку світогосподарських процесів свідчить про існування різних форм залежностей між країнами індустріального, постіндустріального та неоіндустріального типу.

Усвідомлюючи зростаючу взаємозалежність між країнами, відбувається зміна механізмів реалізації екологічної політики та екодипломатії, що

покликані, насамперед, відстоювати та захищати національні інтереси. Активізація різних напрямів екологічної економіки («циркулярна» економіка, «зелена» економіка, «синя» економіка, «біоекономіка», «низьковуглецева» економіка) свідчить про зміну акцентів в стратегіях імпортозаміщення [1].

Згідно з доповіддю FTSE Russell, «зелена» економіка нині оцінюється стільки ж, як сектор викопного палива, але пропонує більш значні та «безпечні» інвестиційні можливості. На «зелену» економіку сьогодні припадає 6% світового фондового ринку (близько \$4 трлн.), що «працюють» у проєктах «чистої» енергетики, енергоефективності, водопостачання, поводження з відходами тощо. Якщо ж економіка збереже свій поточний курс і тенденції розвитку, а також буде вкладено близько \$90 трлн. «зелених» інвестицій, то у 2030 р. вона сформує приблизно 10% світової ринкової вартості [2].

Доцільно зазначити, що вплив прямих іноземних інвестицій (ПІІ) на довкілля є як потенційно позитивний, так і негативний. Міжнародні економічні та фінансові організації, спеціалізовані інформаційно-аналітичні агентства fDi Intelligence та Bloomberg вжили заходів щодо розширення тлумачень «зелених» ПІІ, обчислення їх потоків та сумарних обсягів, а також оцінки недоліків у фінансуванні, які мають бути вирішені зважаючи на виконання глобальних Цілей сталого розвитку та вимог Паризької угоди.

«Зелені» ПІІ включають інвестиції, які: 1) застосовують високі екологічні стандарти, ніж цього вимагає законодавство країни перебування; спрямовані на виробництво екологічних товарів і послуг; 2) спрямовуються в «зелену» інфраструктуру, «озеленення» існуючої інфраструктури та управління природними ресурсами та послуги; 3) сприяють досягненню екологічних та кліматичних цілей, захисту та стійкості, а також нівелюють негативні впливи на довкілля або клімат. ПІІ у відновлювальні джерела енергії визначаються як нові інвестиції в геліо-, вітро-, гідро- та вітрову енергетику, виробництво біомаси, геотермальні, морські та ін. види енергетики. Низьковуглецеві ПІІ визначаються як інвестиції у нові проєкти сектору відновлюваної енергетики

(будівництво геліо- та вітроелектростанцій, утилізації відходів та низьковуглецеве та технологічне. Глобальні інвестиції в чисту енергію, низьковуглецеві послуги та енергетичні «розумні» технології – це нові («greenfield») інвестиції та інвестиції через злиття та поглинання у відновлювану енергетику, послуги з чистої енергії та енергетичні «розумні» технології, цифрові енергії, енергоефективність [3].

Вищезазначені тенденції як реальність і можливість в розвитку міжнародної конкурентної боротьбі, свідчать про необхідність посилення уваги на екологічних питання у сфері реалізації стратегій імпортозаміщення. Державна політика зовнішньоторговельного протекціонізму в галузях промисловості, що виробляють заміники імпорту, має бути «екоорієнтованою», «екосвідомою», «екоконструктивною» та «екомотивованою».

Наприклад, існуюча динаміка імпорту товарів в Україну, що до певної міри задовольняє споживчі потреби населення, але не завжди відповідає якісним і безпечним параметрам продукції згідно міжнародних стандартів, зумовлює недооцінку ризику для здоров'я суспільства, корегує природний імунітет людей в протидії пандеміям, не стимулює екологізацію способу та стилю життя різних поколінь, стримує впровадження науково-технічного прогресу, гальмує модернізацію виробничого і технологічного потенціалу країни, послаблює конкурентні позиції вітчизняних виробників на внутрішньому ринку.

Оновлення стратегій імпортозаміщення в Україні має бути спрямоване на: посилення економічного суверенітету та іміджу країни; зміцнення позицій національних виробників як на внутрішньому, так і зовнішньому ринках; збільшення екологічних товарів в розрізі окремих видів економічної діяльності експортерів на основі сприяння державних інституцій екологічної дипломатії.

Література:

1. Бохан А. В. Екологічна дипломатія в інтерактивній модальності глобалізації: монографія. Київ: Київ. нац. торг.-екон. ун-т, 2018. 465 с.

2. Overtaking Fossil Fuel Industry. FTSE Russel Report, 08 June 2018, URL & <https://unfccc.int/news/green-economyovertaking-fossil-fuel-industry-ftse-russel-report> (дата звернення 05.09.21).

3. Global Trends in Clean Energy Investment. – Bloomberg New Energy Finance, 2017. URL: <https://data.bloomberglp.com/bnef/sites/14/2018/01/BNEF-Clean-Energy-Investment-Investment-Trends-2017.pdf> (дата звернення 07.09.2021).

Буняк Надія Михайлівна

кандидат економічних наук, доцент кафедри менеджменту та адміністрування

Волинський національний університет імені Лесі Українки

ЕКОНОМІКА ПІДПРИЄМСТВА ТА УПРАВЛІННЯ

(Інновації та інвестиційна діяльність)

РОЛЬ ІНКЛЮЗИВНИХ ІННОВАЦІЙ В СИСТЕМІ ЗАБЕЗПЕЧЕННЯ СОЦІАЛЬНО-ЕКОНОМІЧНОГО РОЗВИТКУ СУСПІЛЬСТВА

В умовах загострення соціальних і екологічних проблем суспільства, посилення структурних диспропорцій в розвитку світової економіки, поглиблення економічної й гендерної нерівності особливого значення набувають питання переходу до нової людиноцентричної моделі економічного розвитку, здатної забезпечити економічне зростання, соціальну справедливість й раціональне природокористування, водночас максимально врахувати інтереси всіх верств населення та суспільства загалом. Така модель отримала назву інклюзивного зростання.

Інклюзивний вектор розвитку передбачає розробку та впровадження інклюзивних інновацій, тобто тих інновацій, які покращують доступ маргінальних верств населення до базових економічних та соціальних благ (зокрема, охорони здоров'я, освіти, інфраструктури), а також створюють сприятливі можливості для покращення їхнього добробуту. Загалом вони

покликані поліпшити існування «виключених» груп людей, забезпечити їх більш повноцінне включення в життя суспільства [1, с. 85].

Особливістю інклюзивних інновацій є їхня орієнтація на забезпечення належного рівня та якості життя найбільш вразливих прошарків населення, зокрема з низьким рівнем доходів, освіти або які проживають у складних умовах в депресивних районах, а також підвищення рівня їхньої залученості в інноваційний процес як новаторів або споживачів.

Головне призначення інклюзивних інновацій полягає в забезпеченні найменших забезпечених та технологічно грамотних груп населення товарами й послугами першої необхідності, розширені їхніх економічних прав і можливостей щодо задоволення власних потреб.

Основною метою будь-якого інклюзивного проєкту повинно бути залучення уразливих верств населення в роботу, інтеграція молоді, жінок, людей з інвалідністю, людей похилого віку в ринок праці, надання їм можливості одержання соціальної й економічної вигоди від участі в проєктах [2, с. 61].

Загалом варто зазначити, що розробка інклюзивних інновацій, як правило, не обмежується створенням моделей з високим рівнем технічних характеристик. Вона також може передбачати модернізацію та виробництво дешевших і спрощених варіантів існуючих товарів, які попри обмежений набір функціональних характеристик, володіють основними властивостями своїх дороговартісних прототипів, залучаючи тим самим до прогресу мільйони людей, допомагають зменшити відмінності у рівні життя населення не лише різних соціальних груп, але й різних географічних регіонів.

Інклюзивні інновації поряд зі створенням продуктових інновацій передбачають автоматизацію робочих місць та системи постачання, упровадження інноваційних механізмів обслуговування різних груп населення з метою зменшення соціальної напруги в суспільстві.

Заразом результатом провадження інклюзивної інноваційної діяльності є

не лише взаємовигідний розвиток всіх її учасників, але й виникнення додаткових соціальних вигод, пов'язаних зі створенням нових можливостей для працевлаштування й задоволення потреб найбільш вразливих груп населення.

На нашу думку, важливою передумовою активізації процесів розробки, впровадження, створення та комерціалізації інклюзивних інновацій є об'єднання зусиль держави, бізнесу та громадськості, а також створення дієвих інститутів, які забезпечують стабільність та дотримання контрактних умов здійснення інноваційної діяльності, визначають правила ведення бізнесу, зокрема гарантують право власності тощо.

Отже, інклюзивні інновації відіграють важливу роль в системі забезпечення соціально-економічного розвитку суспільства, будучи орієнтованими на створення рівних можливостей та доступу до результатів НТП, зосереджують увагу на формуванні й задоволенні потреб найбільш вразливих верств населення, максимально враховують інтереси всіх членів суспільства.

Література:

1. Продіус О.І. Інклюзивні інновації в контексті соціальної відповідальності підприємства. Науковий вісник Ужгородського національного університету. Серія «Економіка». 2017. Вип. 14. Ч.2. С. 84-88.

2. Федулова Л.І. Інклюзивні інновації в системі соціально-економічного розвитку. Економіка: реалії часу. 2016. №3(25). С. 56-65. URL: <https://economics.net.ua/files/archive/2016/No3/56.pdf> (дата звернення: 8.10.2021).

Сазонова Тетяна Олександрівна
доцент кафедри менеджменту ім. І.А. Маркіної
Децюра Таміла Олексіївна
здобувач вищої освіти 2 курсу магістратури, спеціальність 073
«Менеджмент»
Полтавський державний аграрний університет
ЕКОНОМІКА ПІДПРИЄМСТВА ТА УПРАВЛІННЯ (Управління
трудовими ресурсами)

СИСТЕМНИЙ ПІДХІД В УПРАВЛІННІ ПЕРСОНАЛОМ ОРГАНІЗАЦІЇ В СУЧАСНИХ УМОВАХ

Системний підхід в управлінні організацією – один з найпопулярніших, адже остання розглядається з позицій єдності та узгодженості всіх зовнішніх та внутрішніх елементів – складових системи внутрішнього та зовнішнього середовища організації. Системний підхід в управлінні сприяє зростанню результативності управлінських рішень на всіх рівнях, відносно всіх напрямів функціонування організації. Разом з тим, розглядаючи здатність персоналу, до системотворення (адже від нього залежить ефективність використання всіх інших ресурсів організації) варто питання удосконалення його якісних характеристик, а також умов їх трудової діяльності, підходів до удосконалення менеджменту персоналу, не залишати на другорядних позиціях, надаючи перевагу технологічній, фінансовій та маркетинговій складовим.

Управління персоналом, в свою чергу, теж є системою, яка складається з таких основних елементів-підсистем (розглядаємо на прикладі малого та середнього за розмірами підприємства, організації): підсистеми формування кадрового складу (пошук, набір, відбір, маркетинг персоналу); підсистеми адаптації персоналу (первинної та вторинної); підсистеми навчання та розвитку персоналу (розвиток компетентностей, вмінь, переорієнтація, підвищення кваліфікації, «розширення» компетентностей, кваліфікації тощо); підсистеми мотивації персоналу (матеріальне та моральне стимулювання, кар'єрне зростання, розвиток тощо); підсистема оцінки персоналу.

Система управління персоналом функціонує в межах загальноприйнятих у зовнішньому середовищі організації цінностей, принципів, норм, що в цілому визначають основу управління персоналом, вектор управлінських рішень в конкретній організації [1, с. 531]. Всі підсистеми мають функціонувати збалансовано та відповідати не лише вимогам сучасності та зовнішнього середовища, але й стратегічній орієнтації, корпоративній культурі, власне, самої організації. Розбалансованість рішень призводить до втрати стабільності системи в цілому. Проблеми в одній з підсистем обов'язково відобразяться на інших та на організації в цілому.

Так, неефективна система добору та підбору кадрів, наприклад орієнтація лише на «своїх», «кумівство», або ж ставка на «дешевий» персонал у підсумку призведе до того, що від такого персоналу стає неможливим, або безнадійним (для безпосереднього керівництва, колективу) вимагати підвищення їх продуктивності, результативності та якості праці. Крім того, працівники прийняті «по протекції», досить часто дотичні до розбалансування всієї системи управління персоналом: у випадку, їх непрофесіоналізму та низького мотиву самовираження та досягнення – вони по-суті, є баластом для організації, і це бачать, відчують кадри, які дійсно пройшли відбір та «зростають» в даній організації, як наслідок, останні погіршують показники власної праці, адже не вбачають сенсу в подальшому розвитку, підвищенні ефективності тощо. Таким чином, нібито точкові зміни в кадровому складі, призводять до ефекту лавини. Ми розглянули приклад неефективного управління та погіршення функціонування лише однієї підсистеми.

Отже, управління персоналом є складовою системи управління всієї організації; функціонування обох систем має бути збалансованими, відповідним стратегічним орієнтирам та вимогам, потребам зовнішнього середовища. В цілому система управління персоналом має забезпечити безперервний процес функціонування всіх її підсистем, а також бути

спрямованою на зміну ціннісних, мотиваційних орієнтирів працівників, з метою отримання від них максимальної віддачі при досягненні організаційних цілей.

Література:

1. Сазонова Т. О. Системний підхід до управління персоналом сучасної організації / Сазонова Т. О., Келемеш Л. В. // Інфраструктура ринку. – 2019. – Вип. 37. – С. 530-538.

Сазонова Тетяна Олександрівна
доцент кафедри менеджменту ім. І.А. Маркіної
Януш Вікторія Анатоліївна
здобувач вищої освіти 2 курсу магістратури, спеціальність 073
«Менеджмент»
Полтавський державний аграрний університет
ЕКОНОМІКА ПІДПРИЄМСТВА ТА УПРАВЛІННЯ
(Менеджмент)

КОРПОРАТИВНА КУЛЬТУРА ПІДПРИЄМСТВА В СУЧАСНОМУ БІЗНЕС-СЕРЕДОВИЩІ

Корпоративна культура підприємства, організації займає одне з центральних місць в системі його управління. Також беззаперечним фактом сучасності є необхідність соціально-орієнтованого підходу в менеджменті підприємства, організації, який найкращим чином реалізується через важелі корпоративної культури, адже саме вона формує соціально-психологічне середовище організації.

Корпоративну культуру підприємства ми розглядаємо як індивідуальний, специфічний вид, набір цінностей, норм, переконань, манери поведінки, що й відзначають спосіб співпраці членів трудового колективу, а також окремих індивідуумів в межах конкретного підприємства та поза ними [1, с. 133].

На рис. 1 наведена запропонована нами модель управління корпоративною культурою в сучасному бізнес-середовищі.



Рис. 1. Модель управління корпоративною культурою на основі соціально-орієнтованого підходу [власна розробка]

З рис. 1 видно, що ядро корпоративної культури (цінності, норми, традиції, соціально-психологічний клімат) знаходяться у взаємозалежності з такими елементами зовнішнього середовища, як образ організації (формується корпоративною культурою, з одного боку, але й перебуває у взаємозалежності із зовнішнім оточенням, адже має бути конкурентоспроможним, впізнаваним, тощо); потенціалом, ресурсами (рівнем їх доступності та достатності, якості тощо), фінансово-економічним станом, менеджментом, персоналом та стейкхолдерами організації – вони й визначають можливості, напрямки реалізації та розвитку корпоративної культури, але й стратегічно теж залежать від неї.

Стосовно впливу на стейкхолдерів зв'язок не такий однозначний: їх вплив є очевидним, адже організація є відкритою системою яка для ефективного та результативного функціонування має враховувати та взаємодіяти з елементами

як внутрішнього, так і зовнішнього середовища. В свою чергу взаємодія передбачає не лише піддавання впливу, але й його здійснення. Цінності, норми, традиції підприємства, організації з потужною корпоративною культурою, здатні справляти вплив на їхніх стейкхолдерів.

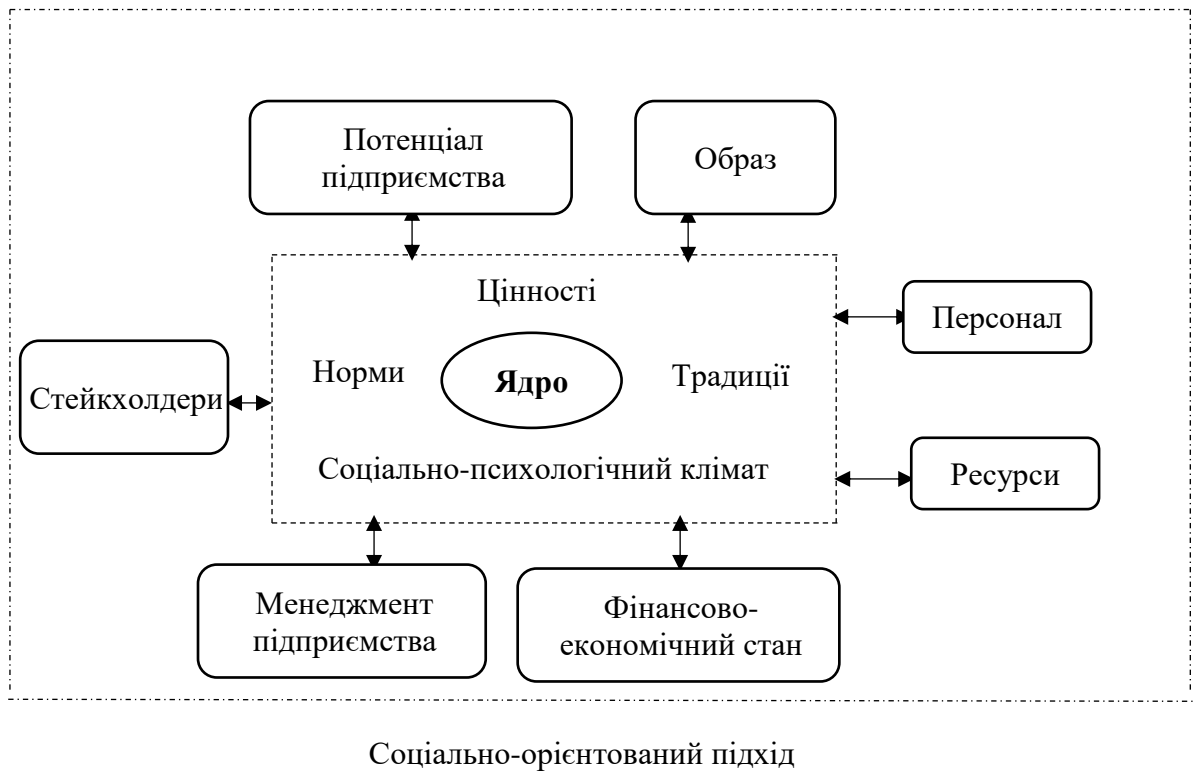
Головним елементом моделі, що нами сформована, є соціально-орієнтований підхід, який пронизує весь процес формування та управління корпоративною культурою підприємства, організації. Адже, головними суб'єктами, на яких спрямовується її дія – є персонал та зовнішні стейкхолдери (споживачі, контрагенти, партнери, суспільство в цілому тощо), а результативна взаємодія з ними, управління в сучасному бізнес-середовищі, на наш погляд, має відбуватися виключно на засадах соціально-орієнтованого управління.

Отже, підводячи підсумки зазначимо, що соціально-орієнтований підхід, як основа корпоративної культури в сучасних умовах функціонування підприємства, організації передбачає високий ступінь соціальної відповідальності, як відносно персоналу, так і суспільства, економіки, навколишнього середовища в цілому. Соціально-орієнтований підхід також передбачає високий рівень дисципліни різних видів. Вище перелічене й забезпечується корпоративною культурою, але лише в тому випадку, якщо вона поміркована та відповідає вимогам сучасності і, водночас, стратегічно орієнтована.

Література:

1. Сазонова Т. О. Роль корпоративної культури в сучасній діяльності підприємства/ Сазонова Т. О., Потапюк І. П., Шаповал В.В. // Економічний форум. – 2020. – №4. – С. 131-137.

Федорук Дмитро Андрійович
магістрант 1 курсу, спеціальність 076 «Підприємництво, торгівля та біржова діяльність»
Поліський національний університет
ЕКОНОМІКА ПІДПРИЄМСТВА ТА УПРАВЛІННЯ (Підприємництво,
торгівля та біржова діяльність)

СТАТЕГІЧНІ ОСНОВИ УПРАВЛІННЯ ІННОВАЦІЙНО-ІНВЕСТИЦІЙНОЮ ДІЯЛЬНІСТЮ ПІДПРИЄМСТВ

Постановка проблеми та аналіз останніх досліджень. Інновація як новий продукт або послуга, спосіб їх виробництва або використовувана технологія, структура управління організацією є одночасно механізмом та засобом, завдяки якому компанії отримують конкурентні переваги, збільшують власну частку ринку, а також досягають високої прибутковості, що визначає актуальність подальшого вивчення цієї проблеми.

Основний матеріал. Продуктова інновація характеризує продукт як результат виробництва і діяльності підприємства. Структура, яка пропонує новий або кращий продукт, що відповідає певним потребам споживачів є привабливою внаслідок спроможності задовольняти певну потребу. Розробка нових продуктів пов'язана з: заміною продуктів, підвищенням їх якості, диференціацією продукту, освоєнням нових ринків [1]. Інновація виробничого процесу стосується способів і засобів, що використовуються для виробництва продукту. Розробка нових методів виробництва призводить до: гнучкості виробництва, що дозволяє швидко адаптувати підприємство до змін ринку; зниження витрат; адаптації до стандартів; захисту навколишнього середовища [2]. Організаційні інновації, що передбачають використання нової або вдосконаленої організації підприємства при менших витратах дозволяють підприємству збільшити норму прибутку або знизити кінцеву ціну, отримати більшу частку ринку [3].

Більша кількість галузей та сфер ринку передбачає наявність великої кількості продавців та покупців, які вільно торгують, тоді як жоден з них не

може істотно вплинути на ціну товару. Такі ринку характеризує наявність однорідного продукту, а вхід або вихід з виробничої галузі є безперешкодним [3]. В той же час монопольний ринок (надання комунальних послуг на регіональному рівні, ринки природних монополій тощо) супроводжує один продавець, який пропонує свій товар (продукт не має вузьких замінників) кільком покупцям.. Вхідження в галузь інших підприємств або не допускається (державні монополії), або це занадто складно. Єдиний спосіб для монополії збільшити свої продажі – це знизити ціну (що на практиці майже не зустрічається). Як правило, виробництво товару супроводжує великий прибуток, якщо його виробляє одне, а не кілька підприємств. Масове виробництво забезпечує економію за рахунок масштабу (економію за рахунок масштабів, тобто зниження виробничих витрат на одиницю продукції), [4]. Функціонування ринкової системи має тенденцію створювати монополістичні ситуації, оскільки нові методи виробництва вимагають великих коштів. Впровадження інновацій та використання більш ефективних методів виробництва пов'язані зі збором коштів.

Саме тому управління інноваційно-інвестиційною діяльністю на таких ринках суттєво відрізняється. Розуміння ринку, на якому працює наш бізнес, абсолютно важливо, тому що таким чином ми можемо розробити правильну цінову політику і стратегії, які допоможуть нам отримати конкурентну перевагу. Структурний аналіз конкуренції включає в себе 5 сил, які взаємодіють і переслідують різні цілі один з одним: конкуренція найбільш висока між існуючими фірмами, коли хоча конкуренти вдаються до зниження цін в якості конкурентної зброї; хоча вартість зміни бренду для клієнтів невелика, тобто, коли конкуренти стають еквівалентними за розміром і потужністю; коли один або кілька конкурентів незадоволені своїм становищем на ринку і роблять кроки щодо поліпшення свого становища; існують значні бар'єри для виходу з сектора (інвестиції дуже високі, в основному, в основний капітал).

Висновки та пропозиції. Специфіка формування інноваційно-інвестиційних основ управління підприємницьким середовищем та ресурсами у ньому обумовлена товаром (роботою, послугою), який реалізується, а також ринком та умовами виходу на нього. Недооцінка цих чинників може стати причиною програшу у реалізації стратегії набуття конкурентних переваг та розвитку ключових напрямів діяльності підприємства. При цьому також важливим є врахування інвестиційного синергізму, зокрема з позиції забезпечення ефективності управління.

Література:

1. Мороз Л.І. Проблеми формування та обґрунтування інвестиційної стратегії інноваційного розвитку підприємства. Вісник Національного університету «Львівська політехніка»: «Проблеми економіки та управління». – 2008. – № 628. – С. 587-591.

2. Сподіна В.О. Проблеми ефективної реалізації інноваційної діяльності в Україні. Реформування фінансово-економічної системи: погляд у майбутнє. Частина 1 - Львів: ЛЕФ, - 2013 – С. 90-93.

3. Трегобчук В. М. Інноваційно-інвестиційний розвиток: проблеми, напрями і механізми. Економіка України. – 2006. – №2. – С. 4–12

4. Фатхутдинов Р. А. Инновационный менеджмент: учебник. – 4-е изд. / Р.А. Фатхутдинов. – СПб.: Питер, 2008. – 448 с.

5. Димченко О. В. Конспект лекцій з дисципліни «Інноваційно-інвестиційна діяльність підприємств міського господарства» (для студентів 5 курсу денної та 6 курсу заочної форми навчання освітнього рівня магістр спеціальності 051 – Економіка) / О. В. Димченко, О. О. Рудаченко; Харків. нац. ун-т міськ. госп-ва ім. О. М. Бекетова. – Харків: ХНУМГ ім. О. М. Бекетова, 2018. – 102 с.

*Керівник: Плотнікова М. Ф., кандидат економічних наук,
доцент, доцент кафедри інноваційного підприємництва
та інвестиційної діяльності*

Klepanchuk Olga

PhD in Economics, Associate Professor of Financial Management,

Ivan Franko National University of Lviv, Lviv, Ukraine,

ЕКОНОМІКА ПІДПРИЄМСТВА ТА УПРАВЛІННЯ

(Державне регулювання економікою)

INSTITUTIONAL REGULATION OF DOMESTIC MARKET

DEVELOPMENT LAND IN UKRAINE

Effective development of the land market in Ukraine is a matter of strategic importance, the implementation of which depends on the socio-economic dynamics of land relations, the success of the agro-industrial complex and the domestic market as a whole. Despite the guarantees enshrined in the Land Code of Ukraine for the exercise of land ownership, the ban on the alienation of agricultural land limited the constitutional rights of landowners. Lack of free circulation of land has caused a number of negative consequences, including its shadow use, corruption in land relations, lack of competition, imperfect pricing of land rent, lack of revenue to local budgets, lack of mortgage lending secured by land and more. Land consolidation will provide land for proper use of land by merging land plots. To date, the issue of creating a mortgage land bank, which would provide appropriate conditions for long-term lending secured by land, remains unresolved. Among the problem areas are the improper functioning of the state land cadastre, gaps in land inventory and identification of market objects.

Lack of full-fledged land turnover makes market pricing impossible, local monopolies appear on the rental market, which in turn slows down the development of market lease relations. The structure of land relations is dominated by short-term lease practices (in 2015-2019, only 14.8% of lease agreements were concluded for a period of more than 10 years, while 11.3% of agreements covered a period of 1-3 years, 39.4% - 4- 5 years, 34.5% - 6-10 years) [1]. In addition, as a result of the practice of unbundling in the first stages of Ukraine's independence, the land market formed mostly small plots (average size of 4.2 hectares). At the same time, the

experience of selling plots at land auctions proved the effectiveness of their sale on a competitive basis both in terms of price formation and in terms of revenues to state and local budgets. The average rent in 2020 increased by 23% compared to the previous year and amounted to UAH 3,431.5. per 1 ha, which is explained by the intensification of land auctions and the growth of their efficiency. The highest rent for land plots was recorded in Khmelnytsky region (UAH 7,780.9 per 1 ha), the lowest (UAH 1,637.8 per 1 ha of land) - in Donetsk region.

Prevention of monopolization can be achieved by restricting the right to acquire ownership of agricultural land by one entity and its affiliates. However, the consequence of significant land parcelling is the inability of most small landowners to reimburse the costs of chemical protection, the introduction of the latest technology and modern agricultural technologies. This hinders investment, complicates the process of automation of agricultural production, hinders the development of infrastructure, increases the cost of production and reduces the competitiveness of its producers.

Thus, there is an objective need to liberalize the market circulation of agricultural land to ensure the constitutional rights of citizens of Ukraine to freely dispose of their property, to create transparent conditions for the functioning of the market. The legislation on the land market in force since July 2021 [2] determines the features of the legal regulation of the circulation of agricultural land on the basis of market mechanisms for the transfer of rights to them. In particular, the ban on the alienation of agricultural land of all forms of ownership is lifted, the subjective composition of persons who can acquire ownership is determined, the minimum starting price for the sale of state and communal property at land auctions is established, the acquisition of ownership of citizens and legal entities is not allowed. 35% of agricultural lands of the united community, 15% of lands of the region and 0.5% of Ukraine. Institutional rules in the domestic land market ensure the preemptive right of the lessee to purchase land and the right of citizens to purchase land owned by them on the rights of permanent use and lifelong inherited possession.

The implementation of this legislative initiative will have positive socio-economic consequences, ensuring the right of private ownership of land by citizens of Ukraine, transparency of land transactions, objective market pricing and growth of land capitalization. Investment opportunities in the agricultural sector will also increase, in particular through the development of mortgage lending secured by land. Rational redistribution of land will ensure the optimization of their use, which will increase the socio-economic well-being of citizens and create an economically active middle class.

Thus, the issues of determining the boundaries of settlements, reserve lands and land plots in the area, determining the landowners and land users of land plots and their founders need institutional regulation. The most optimal way to solve the problems is to introduce flexible and effective state regulation of the circulation of agricultural land, while minimizing its potentially negative socio-economic consequences. Further scientific research should be aimed at solving the problem of developing a regulatory framework for the functioning of the internal land market, capable of providing equal rights and opportunities for all its participants.

Literature:

1. Official site of the State Geocadastre of Ukraine. 2021. URL: <https://land.gov.ua> (accessed 21 July 2021).

2. Verkhovna Rada Ukrainy (2020) Pro vnesennia zmin do deiakykh zakonodavchykh aktiv Ukrainy shchodo umov obihu zemel silskohospodarskoho pryznachennia: Zakon Ukrainy no. 552-IX [On Amendments to Certain Legislative Acts of Ukraine Concerning the Conditions of Circulation of Agricultural Lands: Law of Ukraine no. 552-IX]. URL: <https://zakon.rada.gov.ua/laws/show/552-20#Text> (accessed 21 July 2021).

Kudria Yaroslav

*Senior researcher of Department of Problems of the Real Sector of Economy
Regions of Institute of Regional Research n.a. M.I. Dolishniy of the NAS of Ukraine*

ECONOMICS AND MANAGEMENT OF ENTERPRISE

(Economics of enterprises)

**THE ESTIMATE OF BALANCE LEVEL OF THE DEVELOPMENT OF
INDUSTRIAL ENTERPRISES ON AMBUSH BENCHMARK SCORECARD**

The development of industrial enterprises is reflected in dynamics of certain quantitative indicators. Since each stage of the enterprises life cycle is characterized by a certain priorities. It is advisable to assess the state of the internal environment according to a certain set of quantitative indicators.

The idea of the dynamic standards method is that the selected sets of indicators for assessing the state of industrial enterprises can be ranked by the growth rates, building them in the order that will the best achieve the goals of enterprises. Such a number of indicators can be called a benchmark. Its maintenance by enterprises in the medium term will lead to the most effective functioning of production and economic systems from the point of view of the goals set.

The author proposes to use the assessment of the ranks assigned to various indicators of performance of industrial enterprises. This approach makes it possible to evaluate, based on the deviations in the growth rates of indicators from the standard series, those factors that would have been influenced in each period of time to improve the functioning of the production and economic systems.

The dynamic metrics analysis begins with the development of a benchmark scorecard. The method of dynamic standards always assumes the possibility of analyzing numerically measurable indicators of the activity of industrial enterprises, which makes it possible to develop individual systems of indicators and their ranks.

Based on the theory of the enterprise life cycle, we assume that at each stage of development of industrial enterprises, they have different goals and priorities, some of which will be common. This enables the development of standard indicators and

benchmark series of ranks applicable to specific stages of the cycle. The basic economic essence of reference series ranks by stages of the cycle of enterprises is as follows:

- the revenue (formation and growth is 1, maturity – 4, decline is 3), the sales (formation and growth – 2, maturity is 5, decline – 4), the direct costs (formation is 3, growth – 5, maturity is 6, decline – 5);

- the fixed asset (formation and growth is 4), the loans (formation – 5, growth is 9, maturity – 10, decline is 9), the material stocks (formation and growth – 6, maturity and decline is 7);

- the administrative expenses (formation is 7, growth and decline – 8, maturity is 9), the receivables (formation and maturity – 8, growth is 7, decline – 6);

- the net loss (formation is 9) and net profit (growth – 3, maturity and decline is 1);

- the investing cash flows (maturity is 3) and the labor productivity (maturity – 4), the sales proceeds, but not related with the main activity (decline is 2).

The chain rates of growth of indicators of the activity of industrial enterprises are calculated relative to the previous period of time. However, the ranks are assigned not by chain growth rates, but by indices of the changes in the values of growth rates. Therefore, it is not the relative growth of indicators that is assessed, but the dynamics of changes in the values of the growth rates. Further, the growth rate indices are calculated as the ratio of the chain growth rate for the current period of time in relation to the previous one.

Primer on the main indices of the growth rates of values of the performance indicators of industrial enterprises, they are assigned ranks. In this case, the first rank is assigned to the indicator with the highest growth rate index, subsequent ranks – to the indicators with decreasing growth rate indexes. The deviations of the ranks from their reference values are also calculated.

According to the reference and actual series of ranks, the rank correlation coefficients are calculated. The industrial enterprises modified Spearman's rank correlation coefficient is calculated with using the next formula [1, p. 316; 2, p. 225]:

$$k_s = \frac{\sum_{i=1}^n \alpha^2}{\beta(\beta^2 - 1)}, \quad (1)$$

where k_s – the industrial enterprise modified Spearman's rank correlation coefficient ($[\pm 1]$); α – the differences between actual and reference ranks, units (un.); β – the number of indicators, un.

It is a positive values indicate the presence of a direct relationship between the reference and actual series of ranks.

The industrial enterprises modified Kendall's rank correlation coefficient is calculated with using the following formula:

$$k_k = \frac{\chi - \delta}{\beta(\beta - 1)}, \quad (2)$$

where k_k – the industrial enterprise modified Kendall's rank correlation coefficient ($[\pm 1]$); χ and δ – the numbers of sequences and inversions in a row, un.

It is positive values indicate the presence of a direct relationship between the reference and actual series of ranks.

Based on the information about the presence of a direct connection between the reference and the actual series of ranks, the industrial enterprises modified integration coefficient is calculated with using the next formula:

$$k_{\text{int}} = \frac{(1 + k_s)(1 + k_k)}{2}, \quad (3)$$

where k_{int} – the industrial enterprise modified integration coefficient of Spearman's and Kendall's ranks correlations ($[0-1]$).

The values of industrial enterprises modified integration coefficient is indicator of degree of connection between the reference and actual series of ranks of indicators of the activity of industrial enterprises. In general it shows the extent to which intra-firm relationships ensure the development of enterprises in the directions defined by

benchmarks. This indicator allows to determine the level of integration of the internal environment.

The interpretation of value of the industrial enterprises modified integration coefficient of Spearman's and Kendall's ranks correlations is as follows:

- if bifurcation sector with k_{int} [0–0,2], the integration stage provides changing the methods of enterprise management, intra-firm relationships (the changing organizational structures, control systems and personnel policy, etc.);

- if crises sector with k_{int} [0,21–0,4], the stage provides transitional (the targeted impacts on change intra-firm relationships, etc.);

- if normative sector with k_{int} [0,41–0,7], the stage provides equilibrium (the combination of management impacts and self-organization, etc.);

- if etalon sector with k_{int} [0,71–1], the stage provides equilibrium (the self-organization and the next correction).

Thus, the need of the managerial influence on the processes within enterprises is assessed, provide divisions with the opportunity to develop intra-firm relationships themselves in order to achieve common ones.

The main goal of industrial enterprises is to make a profit. However, the period of time during which the enterprises will be profitable, as well as the amount of profit, depend on the life cycle. The stage of the development of enterprises is characterized not only by the ratio of revenues, sales and expenses, but also by their dynamics. This makes it possible to determine the priorities for the development of enterprises at this stage of the life cycle and analyze the extent to which the dynamics of its development corresponds to these priorities.

The estimate of balance the development of industrial enterprises on ambush benchmark scorecard allows not only assessing the degree to which the development of enterprises corresponds to the established goals and priorities, but also the state of production and economic systems, the dynamics of which can occur both in the direction of self-organization and complication, into the direction of destruction of structures. It is make possible to find economically and mathematically confirmed

deviations of the dynamics of values of the performance indicators of enterprises from the standard ones, the correspondence of change to the dynamics that is necessary at this stage of development. So, as a result, the methods and directions of management influence on enterprises in different periods of time of the operation are determined.

Literature:

1. Бабкин А. В., Тенденции развития экономики и промышленности в условиях цифровизации. СПб.: Издательство Политехнического университета. – 2017. – 658 с.

2. Gurochken W., Mechanisms of development of industrial enterprises in emergent economy. Khmelnytsk: HNU. – 2020. – 336 p.

Масленнікова Вікторія Сергіївна

магістрант 1 курсу, спеціальність 076 «Підприємництво, торгівля та біржова діяльність»

Поліський національний університет

ЕКОНОМІКА ПІДПРИЄМСТВА ТА УПРАВЛІННЯ

(Підприємництво, торгівля та біржова діяльність)

ТЕОРЕТИЧНІ ОСНОВИ УПРАВЛІННЯ МАРКЕТИНГОВОЮ

ДІЯЛЬНІСТЮ ПІДПРИЄМСТВ

Постановка проблеми та аналіз останніх досліджень. Споживачі прагнуть задовольнити власну потребу і шукають найкращі інструменти для її цього серед запропонованих на ринку, а підприємці воліють донести відомості про функціональні можливості товару, робіт та послуг, використовуючи різноманітні інструменти просування. Враховуючи зазначене, комплекс маркетингу є одним із найважливіших механізмів та засобів у діяльності підприємницьких структур. Враховуючи динамічні зміни на ринку, появу нових методів ФОСТИС, маркетингова діяльність потребує знаходження та розроблення нових засобів вивчення ринкового середовища, цільових сегментів та системного впливу на них.

Основний матеріал. Великий доробок та численні дослідження вітчизняних та зарубіжних вчених у питаннях теоретичного вивчення явищ і процесів, а також практичної реалізації стратегії маркетингу. Формулювання попиту та збуту розкриваються з позиції базових принципів, категоріального визначення, спрямування на окремі об'єкти. Постановкою та вирішенням цієї проблеми займалися Г. Армстронг, Т Браун, Ф. Котлер, Г. Черчілль. Серед українських авторів значна роль належить Л. Балабанову, С. Гаркавенко, В. Холоду та іншим. Проте, на даний час не існує єдиної точки зору щодо виявлення та реалізації системи маркетингових досліджень. Динаміка розвитку соціуму, нових умов його існування на період локдауну визначило потребу у подальшому розкритті існуючих теоретичних, практичних та прогнозних засобів та формування нових підходів у маркетингових досліджень.

Зважаючи, що маркетинг виник ще в минулому столітті і в ті часи невелика кількість підприємців не в повній мірі могла задовольнити потреби споживачів, наразі, коли ринок є здебільшого насиченим роль маркетингу лише посилилася. Водночас варто відмітити зниження актуальності масових підходів, орієнтованих на широкі верстви, тоді як індивідуалізований підхід, зокрема за рахунок використання інформаційних технологій, лише розширює специфіку свого впливу. Зростання кількості виробників, споживачі стали зацікавленими у отриманні більшої інформації щодо товарів, а їх доступність в інших країнах або на інших континентах (наприклад, з позиції поширення Інтернет-торгівлі) виявила значний інтерес до них. Використовуючи комплекс маркетингу, підприємцям легше збувати свою продукцію і розвивати власне виробництво, враховуючи потреби окремих індивідів, їх груп чи організацій [1].

У цьому ключі дослідження ринку як механізм послідовної зміни одних товарів і послуг новими все більшою мірою включає до цього процесу споживачів. Цей метод дозволяє підприємствам відкрити цільовий ринок, зібрати та закріпити в документах ці думки та прийняти доказові та умотивовані рішення. Процес дослідження ринку можна звершити шляхом розгортання

опитувань, взаємодії з різними групами людей, проведення бесід та інше [2]. Центральна мета дослідження ринку – збагнути або вивчити ринок, пов'язаний з деяким товаром та послугою, пізнати як аудиторія відповідає взаємністю на товар чи послугу. Факти та відомості, одержані під час дослідження ринку можуть бути застосовані для адаптації маркетингової практики та для формулювання пріоритетів вимог до послуг споживачів.

Хочу навести приклад з історії. Відомий вчений М. Портер визначив, що частка ринку та прибуток компанії обумовлюється тим, наскільки оперативно та результативно фірма протистоїть своїм конкурентам. Згідно його моделі, 5 чинників конкуренції дають змогу зрозуміти, що суперництво в галузі не включає лише взаємодію між підприємствами, які вже закріплені на ринку. Окрім цього також існує конкуренція з боку товарів, які можуть бути заміниками або продаватись за нижчою ціною. В умовах ринку виникають загрози від нових конкурентів, мають місце проблеми економічних перспектив та торговельної здатності постачальників, купівельної спроможностей покупців [3–4].

Висновки та пропозиції. Таким чином, маркетинг як всі види підприємницької діяльності, які намагаються за допомогою досліджень визначити нинішні і майбутні потреби споживачів, розробити і створити продукти, які їх задовольняють (інновації), вжити будь-які необхідні дії для виробництва, стандартизації, пакування, зберігання, транспортування, просування і продажу цих продуктів в потрібному місці і в потрібний час, . навіть після продажу продовжують відстежувати потреби клієнтів з позиції оцінки ними продукту (послуги), задоволення визначеної потреби, після продажного обслуговування та адаптації продукту (послуги) у майбутньому. Завдяки маркетинговим дослідженням підприємства досягають своєї мети, зокрема з позиції досягнення економічної вигоди та зайняття відповідної ніші на ринку.

Література:

1. Балановська Т.І., Гоголя О.П. Управління маркетинговою діяльністю на агропродовольчому ринку. *Науковий вісник Національного університету біоресурсів і природокористування України*. 2010. Вип. 154, Ч. 1. С. 368–373.
2. Балабанова Л.В. Маркетинг: підручник. Київ: Знання. Прес, 2004. 654с.
3. Котлер Ф. Основы маркетинга / пер. с англ. М. : Ростинтер, 1996. 704 с.
4. Россоха В.В. Маркетинговий менеджмент в системі управління підприємством. *Агроінком*. 2012. № 10–12. С. 108–112.
5. Соловйов І.О. Агрормаркетинг: системна методологія, реалізація концепції. Херсон: Олди-плюс, 2008. 344 с.

*Керівник: Овдіюк О. М., кандидат економічних наук, доцент,
доцент кафедри інноваційного підприємництва
та інвестиційної діяльності*

Serhiienko Yuliia

PhD student

Kharkiv National University of Civil Engineering and Architecture

BUSINESS ECONOMICS AND MANAGEMENT

(Business Economics)

ECONOMIC SECURITY AS THE BASIS OF SUSTAINABLE FUNCTIONING AND DEVELOPMENT OF THE ENTERPRISE

Over the last decade, it has become clear that managers and professionals in the security of business, organizations and business need to know the laws, principles and technologies of a market economy. Ukraine's economy is undergoing an extremely ambiguous and difficult period of transformation in terms of socio-economic consequences. In these conditions, the question of not even the competitiveness of enterprises, but their economic security comes to the fore.

The economic security of the enterprise can be considered as a practical application of such principles of modern management as a timely response to changes

in the external environment, the vision of the enterprise, i.e. a clear idea of what it should be, as well as one of the main provisions of modern management theory. , which recognizes the importance of speed and adequacy of reaction, ensuring the adaptation of the enterprise to the conditions of its existence [1, 4].

Ideally, economic security should be formed at the stage of enterprise establishment. It is not a supplement, but a part of the enterprise, which plays an important role in ensuring its financial and economic activities.

The purpose of the economic security system is to ensure the sustainable operation and development of the enterprise on the basis of the developed and taken set of measures. The object of the economic security system is everything that security activities are aimed at. Specific objects of protection include such resources as financial, material, information, and personnel.

The economic security system includes preventive and reactive measures. Preventive measures make it possible to prevent possible negative consequences through regular analysis of the market and the company's activities, inspection of counterparties, technical and information protection, etc. Reactive measures are used to protect the activities of the enterprise in case of occurrence or actual implementation of threats to economic security [3].

In order to ensure the effective operation of the enterprise, the system of economic security should be based on principles that will avoid or minimize threats and their consequences, comply with current legislation and analyze all factors in making management decisions [2]:

- Legality (development of a security system in accordance with state legislation);
- Systematics and complexity (systematic analysis and comprehensive consideration of factors in decision-making);
- Continuity (ensuring economic security on an ongoing basis);
- Interactions and coordination (all divisions of the enterprise);
- Economic feasibility (comparison of security costs with possible damage);

- Priorities of prevention measures (development of preventive measures to avoid or minimize the negative consequences of potential threats).

Analyzing the above, we can conclude that the formation of a management system of economic security of the enterprise, compliance with its principles - is a complex and multidimensional process on which depends the sustainable development and security of the enterprise. This process ensures the effectiveness of the enterprise as a whole in the current period of operation and in the long run.

References:

1. Avanesova N. E., Serhienko Y.I. Kontsepsiia ekonomichnoi bezpeky v systemi natsionalnoi bezpeky derzhavy Visnyk ekonomiky transportu i promyslovosti - 2019, № 68. S. 17–25.

2. Bondarenko V.O., Tulub O.M. Upravlinnia zahrozamy ekonomichnoi bezpeky pidpriemstv. Naukovo-vyrobnychy zhurnal «Biznes-navihator» - 2017. Vyp. 3 (42), S. 56 – 59.

3. Novyk I.V. Upravlinnia systemoiu ekonomichnoi bezpeky pidpriemstva. Pryazovskyi ekonomichnyi visnyk - 2018. Vyp. 3 (08). S. 65 – 69.

4. Avanesova, N.E., Mordovcev, O.S., Serhienko, Y.I. Teoretykometodychni zasady identyfikaciji ta vzajemozvjazku vplyvu destabilizujuchykh faktoriv na ekonomichnu bezpeku promyslovogho pidpriemstva *Biznes Inform*, 2020. 9, s. 20-28.

***Керівник:** Аванесова Н.Е., доктор економічних наук, професор
завідувач кафедри менеджменту та публічного адміністрування*

Скрипнікова Поліна Сергіївна

студентка 5 курсу, спеціальність 075 «Маркетинг»

Національний авіаційний університет

ЕКОНОМІКА ПІДПРИЄМСТВА ТА УПРАВЛІННЯ (Маркетинг)

АНАЛІЗ БРЕДІНГУ КОМПАНІЇ ЗВ'ЯЗКУ НА РИНКУ УКРАЇНИ

На ринку зв'язку в Україні висока конкуренція, тому дослідження брендингу телекомунікаційних компаній є досить актуальним.

Бренд Vodafone вийшов на український ринок у 2015 році. До цього компанія існувала на ринку під брендом «МТС» та мала вже досить довгу історію в країні. Взагалі бренд Vodafone має світове ім'я та працює у 25-ти країнах і в 44-ох країнах працює по партнерській згоді. Українському оператору зв'язку він належить по договору до 2025 року.

На українському ринку бренд з'явився вчасно, адже частково перекрив імідж бренда, який належав країні-агресору. Назва бренду Vodafone походить від словосполучення «Voice Data Fone», що перекладається як «телефон для передачі голосу». У логотипі бренду використовуються червоний та білий кольори, а символом, який зображений є перевернута кома, яка символізує початок розмови. Червоний колір є акцентним у даному поєднанні та гарно привертає до себе увагу, а білий є досить фоновим та непомітним.

Брендинг компанії також поширюється на магазини Vodafone, адже всі магазини побудовані і спроектовані за спільними принципами, серед яких є такі: спільний стиль інтер'єру, представлення в доступі флагманських товарів серед гаджетів, комфортна зона обслуговування. Більшість магазинів мають стильний дизайн переважно з деревини, але з червоними акцентами. Співробітники компанії також дотримуються корпоративного стилю в одязі та мають певний регламент спілкування з клієнтами.

В Україні бренд має 2 основних конкурента. Головний конкурент на ринку компанія «Київстар» та бренд Lifecell, який посідає третє місце на ринку і потроху збавляє свої ринкові позиції.

Обидва конкурента обрали для логотипа однакову кольорову гамму – жовтий та блакитний кольори. Наразі це є досить патріотично та влучно. Жовтий гарно привертає увагу та надовго лишається в пам'яті, а блакитний створює внутрішню силу та гармонію і викликає довіру.

«Київстар» має гарну репутацію на ринку України, але на міжнародному ринку бренд буде невідомий споживачам. В Україні компанія існує на ринку з 1994 року, але надає послуги з 1997 року. Дослівно перекладається, як «Київ-зірка», тому має на лого зірку, що є посиланням на назву, наразі лого трохи змінилось і замість зірки з'явився схожий на неї знак завантаження. Слід зазначити, що тепер логотип став схожим на інший, який належить відомому бренду Walmart. Дизайн магазинів яскраво виконаний у блакитно-жовтих кольорах.

Lifecell на ринку наймолодший серед «титанів». Бренд належить наразі турецькій компанії, яка є відомою по світу і має співзвучну назву Turkcell і такий самий логотип. На ньому зображені дві антени, які символізують вусики равлика, який колись був на лого Turkcell, але на ринку України ця асоціація є незрозумілою. Бренд вже декілька років поспіль втрачає клієнтів, тому ринок зв'язку може стати дуопольним з двома значними лідерами. Оформлення магазинів не є таким різким і яскравим, як у «Київстар», але досить зі смаком.

Отже, можна зрозуміти, що бренд Vodafone вирізняється кольоровою гаммою на ринку серед конкурентів, адже конкуренти мають жовто-блакитні кольори логотипу, а Vodafone червоно-білий. Також брендинг компанії Vodafone на високому рівні, адже бренд має ім'я, яке відоме по всьому світу. Гарним показником брендингу компаній є те, що кожен бренд має власний розроблений стиль оформлення магазинів і вимоги щодо зовнішнього вигляду персоналу.

Керівник: Петропавловська С.Є., кандидат економічних наук, доцент, доцент кафедри маркетингу.

Svydruk Irena

Doctor of Economics, Professor, Professor of Department of Management

Turyanskyy Yuriy

Doctor of Economics, Associate Professor, Professor of Department of Management

Lviv University of Trade and Economics

ЕКОНОМІКА ПІДПРИЄМСТВА ТА УПРАВЛІННЯ

(МЕНЕДЖМЕНТ)

PECULIARITIES OF ORGANIZATIONAL BEHAVIOR IN TERMS OF GROUP ACTIVITY

Taking into account the individual characteristics of employees provides an opportunity for each of them to find a place in the process of work to combine the potential of the individual with the goals of the organization for effective group work.

A group is two or more people who interact with each other in such a way that each person influences specific people (employees) and at the same time is influenced by other people. Characteristic features of any groups are:

- the presence of incentives and reasons for working together;
- mutual influence of group members on each other and on group behavior;
- the presence of certain norms of behavior.

The organization will be able to perform its global tasks effectively, provided that the tasks of each group are defined in such a way as to ensure the activities of each group. In addition, the group influences the behavior of the individual. Therefore, the better the leader understands what a group is and the factors of its effectiveness, and the better he has the art of effective group management, the more likely it is that he will be able to increase the productivity of the group and the organization as a whole.

An organization of any size consists of several groups; in many cases the number of groups is very large. There are formal and informal groups within each organization. Formal groups should work as a single well-established team.

We want to emphasize that the better the leader has the mechanisms to manage groups and factors affecting them, the stronger he influences the individual

(employees) and the results of the organization. As soon as a formal organization emerges, it becomes a social environment where people interact not only at the behest of management and to perform organizational tasks. From social relationships arises many social groups, which together constitute an informal organization.

Informal groups should be given special attention by the manager, as they can become dominant in the organization, mutually penetrate other informal and formal groups and strongly influence management. Not always the employee, and even the manager, realizes that he is already part of certain informal groups or at least has something to do with them. Informal organizations have much in common with formal ones:

- have a certain structure of management and interaction;
- guided by leaders in order to perform certain tasks based on a specific hierarchy;
- use unwritten rules (norms) in their activities;
- apply a certain system of rewards, incentives and sanctions.

But there are also differences in their functioning.

Under the influence of the group in the behavior of the individual may be the following changes: 1) there are changes in such human characteristics as perception, motivation, attention, evaluation system; 2) in the group a person receives a certain relative "weight"; 3) the group helps the individual to acquire a new vision of his "I". A person begins to identify with the group, and this causes significant changes in its worldview, in understanding its place and its purpose; 4) being in a group, participating in discussions and decision-making, a person can give such suggestions and ideas that he would not have issued if he had understood the problem on his own (the effect of "brainstorming" significantly increases a person's creative potential); 5) in the group a person is more likely to take risks.

In the process of functioning of the group as a whole there is a phenomenon called "group thinking". Group thinking is manifested in the fact that the group is closed in on itself, weakly and incorrectly responds to external signals, denies

criticism. Symptoms of this phenomenon: 1) the illusion of invulnerability - a reassessment of their capabilities and ability to overcome extraordinary situations; 2) collective rationalization - the cost of energy to find a rational explanation for failures in case of failure of plans; 3) direct pressure on dissidents - pressure on those members of the group who question the correctness or morality of the group's position; 4) stereotypical perception of other groups - there is an assumption that competition - a meaningless and powerless means against the onset of the group; 5) belief in the internal ethics of the group - developing a sense of confidence that the actions of the group are logically and ethically correct; dulling sensitivity to the ethical and moral consequences of group actions; 6) the illusion of unanimity - the erroneous idea that silence is a transition to the side of the group, and indifferent consent - sincere approval; 7) group self-censorship - pressure is exerted on group members in order to reduce threats to group decisions and minimize their doubts.

Given that the greatest threat to the productive work of any team (committee) is the phenomenon of "group thinking", every manager must be able to deal with it. "Group thinking" is contrasted with "team thinking". If group thinking is based on a commitment to choose one opinion, then "team" is aimed at identifying different, even conflicting opinions.

In groups, there is sometimes behavior that group members perceive as so threatening or annoying that they impose special sanctions on those who engage in such behavior. This type of behavior is called "deviant". The deviant performs the following functions: 1) expresses the basic values of groups; 2) clearly expresses the boundaries of the group; 3) brings to the fore the power and authority of the group.

The effectiveness of group activities can be viewed through the prism of formal and substantive characteristics of the group. Formal describes the structure, means of organizing joint activities and communication of people that directly reflect the relationship in this group, its psychology (group size, its composition, communication channels, features of the group task related to the division of responsibilities between

group members); meaningful - describe interpersonal relationships, norms, values, roles, statuses, internal guidelines, leadership.

In general, there are seven components of effective group work: 1) a clear idea of the goals (distribution of tasks, understanding of group values and benefits); 2) abilities of group members (all set of competence, knowledge, experience, talents are used in the course of group work); 3) a clear division of responsibilities (the leader and each member of the group must be aware of the importance and significance of their contribution to the common cause); 4) rational and effective work process (planning tasks and the process of their implementation, problem statement and solution, decision making); 5) constructive relationships (system of measures to protect the group, conflict resolution, support and compensation); 6) an effective reward system (reward system for the group as a whole and for each member separately); 7) constructive relationships with other groups.

Thus, in small groups, more favorable conditions are created for joint activities, opportunities are opened for manifestations of activity with the maximum individual contribution to the overall group results. With a small number, there may be more complex psychological connections and relationships, the growth of mutual requirements, as the whole process of interaction and work takes place in front of its participants. The most traditional, in terms of organization and form of internal management, is a team led by a manager. In such teams, the manager acts as a leader and is responsible for defining goals, methods of achieving them and the functioning of the team. The teams themselves are responsible only for the actual performance of the work assigned to them. The team fully trusts the leader, believing that no one but him will offer more rational and thoughtful solutions.

Literature:

1. Matushkina MV, compiler. Organizational behavior: textbook Starobilsk, 2016. 200 p.
2. McLean G. Organization Development: Principles, Processes, Performance. Berrett-Koehler Publishers, 2005. 466 p.

Вовк Валерія Юрївна
аспірантка, спеціальність 051 «Економіка»,
науковий співробітник наукової тематики
Вінницький національний аграрний університет
ЕКОНОМІКА ПІДПРИЄМСТВА ТА УПРАВЛІННЯ
(Екологічна економіка і сталий розвиток)

**ВРОВАДЖЕННЯ ДЕРЖАВНОГО ФОНДУ ДЕКАРБОНІЗАЦІЇ
В УМОВАХ ДОСЯГНЕННЯ ЦІЛЕЙ EUROPIAN GREEN DEEL**

Нині увесь у всьому світі гостро постає проблема забруднення навколишнього природного середовища внаслідок зростання частки викидів парникових газів, зокрема двоокису вуглецю. Згідно даних Світового банку, система оподаткування двоокису вуглецю у тій чи іншій формі запроваджена більш ніж у 40 країнах, наприклад, США, Китаї, європейських країнах, Австралії тощо. В Україні прийнято Закон України «Про засади моніторингу, звітності та верифікації викидів парникових газів», який набуває чинності з 01.01.2021 р. Згідно з даним законом, Державна екологічна інспекція України здійснюватиме перевірки документів про викиди шкідливих речовин вітчизняними підприємствами, у т.ч. і викидів двоокису вуглецю [1, с. 200].

Не дивлячись на те, що у 2020 році у загальному виробництві енергії частка відновлюваних джерел продовжувала зростати, викиди CO₂ суттєво не зменшилися, також найбільше скороченню викидів вуглецю у 2020 році сприяла пандемія COVID-19, проте передбачається, що після її завершення викиди CO₂ знов почнуть зростати. Концентрація вуглецю у атмосфері постійно збільшується, тому вкрай необхідним є проведення заходів, спрямованих на декарбонізацію енергетики та інших секторів економіки.

Останніми роками кілька країн вжили заходів щодо скорочення викидів вуглецю, включаючи запровадження екологічних норм, систем торгівлі викидами та податків на викиди вуглецю. За даними Bloomberg NEF, у 2020 році інвестовано рекордний обсяг коштів у технології енергетичного переходу (декарбонізації) – 501,5 млрд дол. США, з яких 303,5 млрд дол. США – у відновлювану енергетику, для порівняння у 2019 році цей

показник становив 459 млрд дол. США [2].

Компанією Aurora Energy Research протягом жовтня 2020 року – квітня 2021 року було проведено дослідження «Економічні наслідки поступової відмови від використання вугілля в Україні до 2030 року», ідея якого полягає у порівнянні економічних наслідків розвитку енергетичного сектору країни відповідно до двох сценаріїв: інерційного сценарію (далі – ІС) та сценарію переходу (далі – СП). У даному дослідженні спрогнозовано зміну ставки податку на викиди двоокису вуглецю відповідно до обох сценаріїв.

Відповідно до інерційного сценарію економічних наслідків розвитку енергетичного сектору припускається, що ціна на викиди двоокису вуглецю зросте із нині існуючої 0,3 євро/т CO₂ (10 грн/т CO₂) до 0,9 євро/т CO₂ (30 грн/т CO₂) у 2024 році, а далі залишатиметься на цьому ж рівні до 2030 року.

Сценарій переходу передбачає, що завдяки поступовому зростанню вартість викидів вуглецю в Україні наближається до рівня прогнозованих цін за Системою торгівлі викидами Європейського Союзу (до рівня 38 євро/т CO₂) у 2030 році. Співставлення припущень щодо прогнозованої зміни ставки вуглецевого податку в Україні відповідно до сценаріїв економічних наслідків розвитку енергетичного сектору представлено на рис. 1.



Рис. 1. Прогнозована зміна ставки податку на викиди вуглецю в Україні за різними сценаріями, 2020-2030 рр., євро/т CO₂

Джерело: [3, с. 48]

У деяких країнах світу податок на викиди двоокису вуглецю існує з ще з минулого століття, деякі країни тільки впровадили такий податок, проте ставки вуглецевого податку у цих країнах значно перевищують існуючу на сьогодні в Україні ставку вказаного податку. Найвища ставка податку на вуглець у Швеції – 116,33 євро за тону CO₂, тоді як у Німеччині, яка тільки у 2021 р. запровадила вказаний податок, ставка плати за викиди двоокису вуглецю становить 25 євро за тону CO₂. Прогнозується, що ставка податку зросте до 55 євро за тону CO₂ протягом 2021-2025 рр., а надалі буде залежати від обсягів викидів вуглецю. В Україні податок на вуглець запроваджено у 2011 р., за ці роки його ставка підвищена з 0,2 грн/т CO₂ у 2011 р. до 10 грн/т CO₂ (0,3 євро/т CO₂) у 2021 р. Ставки податку на вуглець деяких європейських країн та України представлено у табл.1.

Таблиця 1

**Ставка податку на викиди вуглецю у деяких європейських країнах
та в Україні у 2021 р.**

№ з/п	Країна	Ставка податку, євро за тону CO ₂ e	Рік введення податку
1	Данія	23,78	1992 р.
2	Швеція	116,33	1991 р.
3	Швейцарія	85,76	2008 р.
4	Великобританія	21,23	2013 р.
5	Німеччина	25,00	2021 р.
6	Франція	45,00	2014 р.
7	Фінляндія	62,00	1990 р.
8	Нідерланди	30,00	2021 р.
9	Норвегія	58,59	1991 р.
10	Ірландія	33,55	2010 р.
11	Україна	0,25	2011 р.

Джерело: узагальнено автором на основі даних [4]

Кошти, які акумулюються від сплати вуглецевого податку в Україні є частиною загального екологічного податку. Проте, хоча вуглецевий податок в Україні введено ще у

2011 р., тим не менш, як окрему статтю надходжень від податку на CO₂ почали виокремлювати лише у 2019 р., до цього кошти від сплати вказаного податку узагальнювалися у статті доходів державного бюджету України «Надходження від викидів забруднюючих речовин в атмосферне повітря стаціонарними джерелами забруднення».

Так, у 2019 р. надходження від екологічних податків в Україні становили 6,09 млрд грн, у т.ч. 0,95 млрд грн (15,6%) надходження від сплати вуглецевого податку, у 2020 р. загальний обсяг надходжень від екологічних податків зменшився на 0,69 млрд грн і становив 5,40 млрд грн, проте надходження від вуглецевого податку зросли на 0,11 млрд грн і становили 1,06 млрд грн (19,6%). Платниками податку на викиди двоокису вуглецю виступають суб'єкти господарювання та інші юридичні особи, які здійснюють викиди забруднюючих речовин в атмосферне повітря стаціонарними джерелами, що перевищують 500 тонн за рік.

Як зазначалося вище, наразі надходження від податку на викиди двоокису вуглецю стаціонарними джерелами наразі не мають цільового призначення та спрямовуються у загальний фонд держбюджету. Саме тому Міністерство енергетики та вугільної промисловості України, Державне агентство з енергоефективності та енергозбереження України спільно з Українсько-Данським енергетичним центром ініціюють створення Державного фонду декарбонізації з метою направлення надходжень від податку на викиди CO₂ на розвиток інновацій, запровадження заходів енергоефективності, скорочення викидів та адаптації до зміни клімату. Відповідний законопроект №4347 щодо внесення змін до Бюджетного кодексу України подано на розгляд Верховної Ради України.

Тільки 50% коштів, акумульованим вуглецевим податком будуть спрямовані до Державного фонду декарбонізації, ще 50% – до загального фонду державного бюджету, (на заходи з захисту довкілля). Наразі розглядаються сім напрямків, на які буде спрямовано кошти Фонду та які мають енергоефективний, екологічний та соціальний ефекти, це проекти із екомодернізації генеруючих підприємств; модернізація тепломереж, водоканалів, вуличного освітлення; здешевлення проектів із утилізації

(переробки) побутових відходів; електробуси для громадського транспорту; стимулювання використання приватних електрокарів населенням; проєкти із заміщення традиційних видів палива в бюджетній сфері; стимулювання виробництва та використання біоетанолу, біогазу.

Отже, створення Державного фонду декарбонізації є правильною ініціативою, дію якої на практиці перевірила не одна європейська країна. Утворення такої установи комплексно вирішить такі проблеми, як встановлення цільового підходу у питаннях використання надходжень, отриманих від сплати податку на викиди двоокису вуглецю; сприяння досягненню вуглецевої нейтральності у рамках European Green Deal до 2050 року, разом із тим прискорюючи скорочення викидів підприємствами за рахунок проведення екомодернізації установок і обладнання.

Тим не менш, зазначимо, що поданий законопроект № 4347 щодо внесення змін до Бюджетного кодексу України потребує розгляду деяких змін. Вважаємо, що напрями використання коштів Державного фонду декарбонізації є невичерпним, його варто доповнити іншими заходами, які сприятимуть скороченню забруднення навколишнього природного середовища, а також варто розробити чіткий механізм фінансування проєктів на викиди CO₂. На нашу думку, варто передбачити та виключити можливість здійснення корупційних схем у частині, насамперед, отримання фінансування одними підприємствами та передбачити скорочення суми екоподатку на викиди CO₂ до 70% підприємствам, які здійснюють екомодернізацію.

Література:

1. Вовк В.Ю. Економічна ефективність використання безвідходних технологій в АПК. *Економіка, фінанси, менеджмент: актуальні питання науки і практики*. 2020. № 4. С. 186-206. DOI: 10.37128/2411-4413-2020-4-13.

2. Bloomberg NEF. Energy Transition Investment Hit \$500 Billion in 2020 – For First Time. URL: <https://about.bnef.com/blog/energy-transition-investment-hit-500-billion-in-2020-for-first-time/>

3. Пройс М., Михайленко О., Сабака І., Пробст Б. Економічні наслідки поступової відмови від використання вугілля в Україні до 2030 року / за заг. ред. П. Баума та О.

Алієвої. Київ: 7БЦ, 2021. 140 с.

4. Carbon Taxes in Europe. URL: <https://taxfoundation.org/carbon-taxes-in-europe-2021/>.

*Науковий керівник: Гончарук І.В., доктор економічних наук, професор,
професор кафедри економіки та підприємницької діяльності,
проректор з науково-педагогічної, наукової та інноваційної діяльності,
провідний науковий співробітник*

Шпортко Юлія Андріївна
*магістрант 2 курсу,
спеціальність 076 «Підприємництво, торгівля та біржова діяльність»
Поліський національний університет*
**Секція ЕКОНОМІКА ПІДПРИЄМСТВА ТА УПРАВЛІННЯ (Економіка
підприємства)**

ОСОБЛИВОСТІ ПОЛІТИКИ ЗАПОБІГАННЯ БАНКРУТСТВА: МІКРОРІВЕНЬ

У літературних джерелах термін «політика щодо запобігання банкрутства», частіше зустрічається в контексті, що характеризує такий процес на рівні держави (макрорівні) [2]. У Державних стратегіях розвитку доречним вважається прописання способів щодо запобігання банкрутства суб'єктів підприємства та закріплюються законодавчо [4]. На думку Терещенка О.О. одним із важливих прийомів запобігання банкрутству підприємств може бути державне субсидіювання підприємств при умові детального аналізу [4]. Адже, як зазначається вченими, політика держави щодо субсидіювання є дещо «заполітизованою», оскільки визначається досить часто не упередженими економічними чинниками, а політичним лобіюванням. В Україні частіше отримують від держави субсидіювання агропромислового, вугільного та металургійного галузі.

На мікрорівні застосовується поняття «антикризова стратегія», що виступає як складова політики запобігання банкрутства. В науковій літературі політику запобігання банкрутства підприємства розглядають за двома напрямками відповідно до змісту: тактичному та стратегічному тлумаченні антикризових стратегій. Політику запобігання банкрутства підприємства доречно досліджувати комплексно із врахуванням окремих підсистем даного процесу. У ринкових умовах для стабільного функціонування підприємств необхідною є система управління, яка б своєчасно та швидко відкликала на перемини у внутрішньому і зовнішньому середовищі. Для запобігання кризового стану підприємств має формуватися відповідним фактичним соціально-економічним процесам система попередження, прогнозування та подолання банкрутства підприємства [1].

Банкрутство підприємств зазвичай явище не випадкове. Відповідно до чинного законодавства банкрутство розглядається як визнана господарським судом неспроможність боржника відновити свою платоспроможність та задовольнити визнані судом вимоги кредиторів не інакше як через застосування ліквідаційної процедури. Отже, передумовою банкрутства виступає довгочасний нестабільний стан фінансів підприємства, а також неефективне їх використання. Воно є наслідком коливання основних показників, які характеризують прибутковість, ділову активність, ліквідність, фінансову стійкість підприємства, що прослідковується протягом тривалого періоду.

Виявлення негативних тенденцій розвитку підприємства, а також своєчасне виявлення загрози банкрутства на сучасному етапі розвитку економіки має першочергове значення для діяльності господарюючих суб'єктів. Найбільш дієвим щодо запобігання банкрутства суб'єктів підприємництва як на макрорівні так і на мікрорівні вважається попередження такого стану шляхом моніторингу діяльності. Проблематика діагностування функціонування підприємства задля попередження його банкрутства є багатогранною, її

вирішення можливе за сукупного аналізу різних векторів економічного розвитку.

Отже, політика запобігання банкрутства підприємства передбачає задіяння сукупності принципів, заходів, механізмів та методів антикризового управління, що будуть спрямовані на досягнення довгострокових стратегічних орієнтирів розвитку підприємства задля покращення його платоспроможності та зростання ефективності функціонування.

Література

1. Войнаренко М.П., Троц І.В. Формування системи попередження, прогнозування і подолання банкрутства промислових підприємств. Економіка: реалії часу. Науковий журнал. 2015. № 4 (20). С. 272-278. Режим доступу: <http://economics.opu.ua/files/archive/2015/n4.html>

2. Господарський кодекс України ст. 214, Кодекс України з процедур банкрутства. Режим доступу: <https://zakon.rada.gov.ua/laws/show/2597-19#Text>

3. Сукрушева А.О., Папуцин В.М. Причини та наслідки банкрутства вітчизняних підприємств у сучасних умовах. Економіка і суспільство. 2017. Вип. № 9 С. 682-686.

4. Терещенко О.О. Антикризове фінансове управління на підприємстві: Монографія. К.: КНЕУ, 2004. 268 с.

*Керівник: Кухарець В.В., кандидат економічних наук, доцент,
доцент кафедри інноваційного підприємництва
та інвестиційної діяльності*

Markovych Iryna
*Cand. Sci. (Econ.), Docent,
Associate Professor of Economics and Finance Department
Ternopil Ivan Puluj National Technical University*
ECONOMICS OF ENTERPRISE AND MANAGEMENT
(Economic theory)

STUDY OF HUMAN IRRATIONALITY IN BEHAVIORAL ECONOMY

The active development of behavioral sciences in recent decades makes it possible to rethink the basic economic postulates, to approach the analysis of economic processes more critically and take into account the cognitive characteristics of human as the main subject of these processes.

We can assume that the object of study of behavioral economics is the rationality and irrationality of economic entities, tracking and testing the relevance of theoretical assumptions, taking into account the statistically significant results of experiments.

Traditional economic theory is considered on the base, that the person aspires to absolute rationality, uses possibilities of calculation of these or those probabilities of occurrence of events, practice shows that such simplification of human behavior is not always correct.

Increasingly, the emphasis is on human emotions and prejudices, which significantly distort the economically "correct" behavior. It is important that this irrationality is not unsystematic, but can be predicted and taken into account in economic models.

A whole layer of research is logical-cognitive errors and prejudices, for example, quite often a person can be convinced of the existence of causal relationships where there are related but not interdependent phenomena. Such logical "mistakes" lead to wrong economic decisions. Of course, there are a number of tools to overcome this kind of error - these are statistical research methods, experimental and theoretical. The selection of the method depends, first of all, on the ultimate goal of research, as well as the qualitative nature of the set of existing data.

Another bias is the attempt to transfer the properties of the partial to the general. For example, if certain economic reforms are successful in one locality or country, it does not mean that they will be just as successful nationwide or in another country. Failure to take into account many factors levels the content of the study and distorts the results of research.

An important place in behavioral economics is occupied by the theory of perspectives, which describes the behavior of the individual in conditions of uncertainty.

The main theses that are thoroughly researched are, for example, that people find it much harder to accept losses than to enjoy gains. This pattern is actively used by marketers in the formation of pricing policy or sales policy of goods and services. Also, quite often we exaggerate the small probabilities of events and underestimate the large ones. This irrationality of perception and behavior is used by gambling entities, etc.

It is interesting for research and practical use in the planning of economic activity is the so-called effect of ownership, which boils down to the fact that for a person more valuable are those things that are already at his disposal than those that he can take.

In general, behavioral science is relatively young and absorbs the achievements of both psychology and neoclassical economic theory, making it extremely practical.

Tkach Kateryna

*Student of the Group MR-224Ba, "Marketing" Specialty
National Aviation University*

ECONOMY OF ENTERPRISE AND MANAGEMENT
(Marketing)

WHY IS MARKETING IMPORTANT FOR THE ENTERPRISE?

Before we understand why marketing is so important to business, we need to define marketing, its components.

So, Marketing is the activity, set of institutions, and processes for creating, communicating, delivering, and exchanging offerings that have value for customers, clients, partners, and society at large. [1]

The most important in marketing is 4P's or Marketing Mix: Product, Promotion, Place and Price. It helps enterprises to promote their products and services. All components of marketing are useful for SMB and big corporations.

Following this theoretical information, we must explore the importance of marketing. I know some points to explain this.

1) Attracting customers

Attracting customers - the heart of any successful business - is especially important for small and medium-sized businesses. Marketing solves the question of how to have a conversation as soon as your customer walks out the door.

Attracting customers is different from promoting your offerings. Involvement involves providing customers with relevant information about your products and your business. It's all about creating fresh content.

Tell your customers what they don't know. Let it be interesting and worth your time.

Social media is the best platform for modern marketing, where you can attract your customers. Some organizations use TikTok with its short videos to attract a customer base.

By engaging its customers, marketing gives them a sense of belonging.

Your audience wants to build a relationship with your brand, and marketing can be used for just that.

2) Maintaining the Company's reputation

The growth and life expectancy of your business is positively correlated with the reputation of your business. So it is fair to say that your reputation determines the capital of your brand.

Marketing is what businesses need to create and manage on a daily basis to maintain healthy relationships with their customers. Marketing is important because it allows companies to maintain long and lasting relationships with their audience. This is not a one-time fix; it is an ongoing strategy that helps businesses thrive.

Your business's reputation is built when it effectively meets the expectations of its customers. Such a business is considered a responsible member of the community. Customers are proud to be associated with your products.

Marketers use effective communication, branding strategies to ensure that a business's reputation is maintained.

3) Communication with Clients

At a basic level, marketing is useful for educating customers. To purchase a product, your audience must have a good understanding of what it does and how it works.

With the help of marketing, customers learn about the value of products, their use and additional information that can be useful to customers. This promotes brand awareness and highlights the business.

There is fierce competition in the market and you have to be a constant voice to convince customers. Tell your customers about discounts and other competitive tricks you intend to use.

Through communication, marketing helps your business become a market leader. This publication explains in more detail how to gain a competitive advantage.

4) B2C building

Businesses need to build relationships of trust and understanding with their customers.

Segments of marketing research should be based on demographic data, psychograph and consumer behavior.

Segmentation helps companies meet the needs of their customers, thereby gaining their trust. The product team ensures that the business keeps its promises at the right time. This makes the brand loyal to customers.

Loyal customers are sure to buy more products from you. Trust and understanding between a business and its customers make your business more productive.

5) Selling

Marketing uses different ways to promote your products or services. The essence of any business is to make money, and marketing is an important channel to achieve this ultimate goal. Without marketing, many businesses would not exist because marketing ultimately stimulates sales. Once the product has been advertised, it has already appeared on the radar, and this increases your chances of selling it.

Customers may want to try your products or services, and this will lead to a purchase decision.

When customers are satisfied with your products or services, they become ambassadors of your brand without your knowledge. They will spread the word and your sales will start to grow.

Make sure you offer high quality products and services that complement your marketing efforts.

Marketing helps sales, and sales help your business - what else can you ask for?

Marketing is one of the most important things a business can do. Not only does marketing build brand awareness but it can also increase sales, grow businesses and engage customers. [2]

Literature:

1. Електронний ресурс. Режим доступу: <https://www.ama.org/the-definition-of-marketing-what-is-marketing/>

2. Електронний ресурс. Режим доступу: <https://movingtargets.com/blog/business-marketing/why-marketing-is-so-important/>

Андрусішина Ірина Вікторівна

*студент 2 курсу, спеціальність 072 «Фінанси, банківська
справа та страхування»*

Уманський національний університет садівництва

ЕКОНОМІКА ПІДПРИЄМСТВА ТА УПРАВЛІННЯ

(Економіка промисловості)

РОЗВИТОК МЕТАЛУРГІЧНОЇ ПРОМИСЛОВОСТІ В УКРАЇНІ

На сьогоднішній день розвиток однієї з провідних галузей української економіки – металургії – значною мірою залежить від її спроможності конкурувати на зовнішніх ринках.

Металургія – галузь науки та промисловості, яка пов'язана з первинним отриманням металів. Тобто металургія займається виробництвом металів із руд та інших видів сировини. Металургійний комплекс займається видобутком руд, виплавою металів, їх сплавів та виробництвом прокату.

Археологічні дослідження свідчать про те, що людство видобувало метал здавна. Зокрема, виявлені в 50-60-х роках ХХ століття в південно-західній частині Малої Азії сліди виплавки міді датуються VII—VI тисячоліттям до н. е. Перші свідчення того, що людина займалася металургією в V—VI тисячолітті до н. е. були знайдені в Майданпек, Плочніке та інших місцях в Сербії (у тому числі мідну сокиру 5500 років до н. е., що відноситься до культурі Вінча), Болгарії (5000 р. до н. е.), Палмеле (Португалія), Іспанії, Стоунхенджі (Велика Британія). В Пакистані знайдені артефакти, що підтверджують застосування формівного литва 6 тис. років тому. Однак, як це нерідко трапляється з настільки давніми явищами, вік не завжди може бути точно визначений.

Металургійна промисловість складається з:

- Чорної металургії — одна з найбільш розвинених в Україні галузей промисловості, на яку припадає понад 1/4 всього промислового виробництва. Вона виробляє чавун, сталь, прокат, феросплави, труби та ін. Це - матеріаломістка галузь: для виплавки 1 т чавуну потрібно приблизно 3 т залізної руди, 1,1 т коксу, 20 т води, а також марганцева руда, вапняк, флюси та ін.

- Кольорова металургія — галузь важкої промисловості, підприємства якої видобувають і збагачують руди, виробляють та обробляють кольорові метали, рідкісні й дорогоцінні метали та їх сплави, видобувають природні алмази та іншу мінеральну сировину. Основні види продукції кольорової металургії — руди, концентрати, метали і сплави кольорових металів, порошки,

хімічні сполуки кольорових металів, вироби з кольорових металів і сплавів тощо; попутна продукція — мінеральні добрива, будівельні матеріали та ін.

Розвиток сучасної чорної металургії світу характеризується кількома напрямками. Відбувається збільшення обсягу виробництва і зміна частки окремих країн у світовому виробництві за рахунок використання новітніх технологій, які суттєво знизили витрати на виробництво сталі та прокату. Постійно збільшуються інвестиції у наукові і технологічні дослідження, спрямовані на розвиток технологічної і технічної бази металургійного виробництва. Очікується подальше збільшення надлишкових потужностей. Останніми роками посилилися процеси глобалізації в металургії, які проявилися в домінуванні транснаціональних компаній (ТНК). Найбільша металургійна компанія світу – ArselorMittal, зареєстрована у Люксембурзі, що має представників у 60 країнах світу на усіх материках, окрім Австралії. Вона контролює близько 6% світового ринку сталі, а також 3% видобутку залізної руди та коксівного вугілля. Компанія виробляє безпечну екологічну сталь та є лідером за її поставками для виробництва автомобілів, побутової техніки та упаковки, будівництва [1].

До недавнього часу найбільшим виробником чорних металів у світі були США, тепер - Китай (130 млн. т). До значних виробників чорних металів належать Японія, Німеччина, Росія, Італія, Франція, Україна. Серед країн, що розвиваються - Індія, Бразилія, Мексика, Південна Корея та ін.

Нині розвинені країни спеціалізуються на виробництві високоякісної сталі і складних видів прокату, а країни, що розвиваються - на виробництві масових видів металу, поповнюючи світовий ринок дешевим металом.

Металургійна галузь України є однією з провідних вітчизняних галузей країни. За результатами 2018 року Україна займає 10 місце у світі серед виробників чавуну та 13 місце з виробництва сталі [2].

Найбільшими металургійними комбінатами в Україні є:

- "Криворіжсталь",

- "Азовсталь" (Маріуполь),
- "Запоріжсталь",
- Дніпровський (Дніпродзержинськ),
- Алчевський,
- Макіївський.

Після здобуття незалежності Україна успадкувала від колишнього СРСР потужний гірничо-металургійний комплекс, який за своїми масштабами становив понад 35% колишнього загальносоюзного гірничо-металургійного комплексу. Проте глибока й затяжна економічна криза 1991–1995 років, розрив економічних зв'язків між колишніми споживачами і металургами України, дефіцит обігових коштів унаслідок інфляції та неплатежів, згортання бюджетного фінансування, тиск потужних конкурентів на внутрішньому й зовнішньому ринках, дефіцит керованості розриву технологічно пов'язаних підприємств призвели до погіршення фінансово-економічних показників і різкого скорочення темпів зростання металургійного виробництва. За цей період обсяги виплавки чавуну скоротилися на 52,4%, сталі — на 53,4% [3].

Функціонування металургійної промисловості, як і багато інших галузей, призводить до забруднення навколишнього середовища, особливо враховуючи, що старе обладнання на підприємствах не пристосоване до мінімізації викидів та не обладнане очисними фільтрами. Успішне рішення екологічної проблеми – важливе регіональне економічне та соціальне завдання. Рішенням цієї проблеми є встановлення на підприємствах найновітніших очисних технологій, що дадуть змогу звести до мінімуму промислові відходи та викиди в атмосферу. Як додаткові заходи можуть бути оздоровлення місць надмірної концентрації підприємств, що виробляють металопродукцію, також лімітний вплив природних факторів на розміщення об'єктів чорної металургії в регіонах із порівняно високим рівнем заселеності. Ще одним заходом є багатократне очищення стічних вод [4].

Висновки. Отже, чорна металургія одна з найважливіших галузей важкої промисловості, яка охоплює виробництво чорних металів та спорідненої сировини і напівфабрикатів. Однією з основних проблем чорної металургії є вичерпаність багатьох родовищ залізних руд. Кількість заліза в руді зменшується. А, отже, навіть із зростанням видобутку залізної руди виплавка металу також зменшуватиметься.

Кольорова металургія в Україні має перспективи розвитку. Щоб цього досягти слід модернізувати існуючі підприємства, відкривати нові, рудну сировину використовувати комплексно.

За останні півстоліття частка Європи у світовому виробництві металів суттєво зменшилася, проте розвиток чорної та кольорової металургії залишається пріоритетним в економіці багатьох країн регіону. У чорній металургії за обсягом виробленої сталі ЄС посідає друге місце у світі після Китаю.

Чорна металургія має велике значення для України, але вони із собою приносять і проблеми, наприклад, забруднення навколишнього середовища, це проблема є найважливішою. Щоб вирішити ці проблеми треба перейти на сучасну технологію із відходів, які ми випускаємо у повітря можна використовувати як сировину для іншої продукції. Нам слід слідкувати за своїми вчинками, бо якщо ми не будемо слідкувати за цим, а всі будемо ставитись до цього байдуже, то через декілька десятиліть, ми можемо вимерти і від нас навіть і сліду не буде.

Література:

1. Металургійна промисловість в Україні. [Електронний ресурс] – Режим доступу: <https://uk.wikipedia.org/wiki/%D0%9C%D0%B5%>

2. 2018-й: Рік випробувань вітчизняної металургії. [Електронний ресурс] – Режим доступу: <http://www.ukrmetprom.org/2018-y-rik-viprobuvan-vitchiznyanoimetal/>

3. Стаття вчених Інституту економіки та прогнозування НАН України: кандидата технічних наук Володимира Хаустова і кандидата економічних наук Віталія Венгера. Тижневик «Дзеркало тижня», Випуск №11, 23-29 березня 2019 року.

4. Проблеми чорної металургії України. [Електронний ресурс] – Режим доступу: <http://www.novageografia.com/vogels-1723-1.html>

*Керівник: Ревуцька А.О., кандидат економічних наук, доцент,
доцент кафедри економіки*

Белак Олексій Миколайович
*магістр 1 курсу, спеціальність 051 «Економіка»
ОПП «Бізнес-економіка»*

Андрусішина Надія Вікторівна
*студент 2 курсу, спеціальність:
072 «Фінанси, банківська справа та страхування»
Уманський національний університет садівництва*
ЕКОНОМІКА ПІДПРИЄМСТВА ТА УПРАВЛІННЯ
(Державне регулювання економіки)

ДЕРЖАВНЕ РЕГУЛЮВАННЯ ЕКОНОМІКИ

Державне регулювання економіки – це діяльність органів влади щодо впливу їх на процес суспільного відтворення з метою досягнення суспільно корисних результатів» [1]. Це визначення є дуже загальним і не відображає специфіки власне державної діяльності. Це – складний процес, до якого належить процедура розробки економічної політики, обґрунтування її положень, вибір засобів та методів її проведення.

Державне регулювання здійснюється шляхом соціально-економічного прогнозування, за допомогою антимонопольної політики і розвитку конкуренції, державної стандартизації, системи оподаткування, інших форм регулювального впливу держави. Разом з нормативно-правовим регулюванням відповідних сфер господарювання для економічної діяльності держави характерною є розробка комплексних і регіональних програм тощо.

На сьогодні метою державного регулювання економіки є стійкий економічний розвиток. Економічна реформа, яка здійснюється в Україні, покликана змінити особливості участі держави у господарських процесах, створити економічні умови для забезпечення високої ділової активності, усвідомити необхідність державного втручання в економічні процеси.

Стратегією державного регулювання економіки є створення сприятливих умов розвитку економіки та зростання добробуту мешканців кожного регіону, а також розвиток людини як особистості, підвищення якості її життя, сталий еколого-орієнтований економічний розвиток і охорона культурної спадщини.

Державне регулювання економіки повинне здійснюватися з дотриманням таких принципів:

1. Системний вплив на розвиток соціально-економічних процесів з урахуванням тісних взаємозв'язків ринку капіталів, фінансів, товарів, праці на базі формування необхідних економічних регуляторів і нормативів;
2. Ефективне управління підприємствами державного сектора економіки;
3. Суворі відповідальність органів державної влади за отримані результати від регулювання економіки [1, 2].

Цілями державного регулювання економіки є:

- економічний розвиток;
- повна зайнятість;
- економічна ефективність;
- стабільний рівень цін;
- справедливий розподіл доходів;
- збалансованість торговельного балансу.

Функції державного регулювання економіки в Україні включають розробку і погодження стратегії економічної, соціальної та науково-технічної політики ; зміцнення умов функціонування ринку , активізацію ринкових відносин, пом'якшення впливу кризових явищ шляхом використання прав та можливостей , які уряд має в своєму розпорядженні , включаючи матеріально-

технічні та фінансові ресурси; регулювання пропозиції та попиту на товари шляхом датування їх споживання; перерозподіл доходів населення і суб'єктів господарювання, спрямований на пом'якшення соціальної нерівності; стимулювання виробництва, що створюються на базі нових технологій, розвиток експортного виробництва, економічний захист стратегічно важливих виробництв; розробку і реалізацію шляхом бюджетного фінансування регіональної економіки; розробку і реалізацію системи соціального захисту населення; вироблення та забезпечення дотримання вимог по охороні навколишнього середовища та його відтворення [2].

Отже, цілями державного регулювання економіки є економічне зростання, справедливий розподіл доходів, повна зайнятість, соціально-економічна ефективність, стабільність цін, збалансованість платоспроможного і торговельного балансу. Державне регулювання економіки повинне здійснюватися з дотриманням таких принципів:

- системний вплив на розвиток соціально-економічних процесів з урахуванням тісних взаємозв'язків ринку капіталів, фінансів, товарів, праці на базі формування необхідних економічних регуляторів і нормативів, методичної бази,
- ефективне управління підприємствами державного сектора економіки,
- суворя відповідальність органів державної влади за отримані результати від регулювання економіки.

Література:

1. Малиш Н. А. Макроекономіка: навч. посіб. [для студ. вищ. навч. закл.] / Н. А. Малиш. – [3-тє вид. стереотип.]. – К.: МАУП, 2007. – 184 с.
2. Миргородський Д.Ю. Теоретичні підходи до дефініції поняття «Державне регулювання економіки» [Текст]/ Д. Ю. Миргородський // - Вісник НТУ «ХП». 2012. - № 49. – с.52- 57.

*Керівник: Ревуцька А.О., кандидат економічних наук, доцент,
доцент кафедри економіки*

Андрусішина Надія Вікторівна
*студент 2 курсу, спеціальність 072 «Фінанси,
банківська справа та страхування»*
Уманський національний університет садівництва
ЕКОНОМІКА ПІДПРИЄМСТВА ТА УПРАВЛІННЯ
(Державне регулювання економіки)

ДЕРЖАВНЕ РЕГУЛЮВАННЯ ЕКОНОМІКИ

Державне регулювання економіки – це діяльність органів влади щодо впливу їх на процес суспільного відтворення з метою досягнення суспільно корисних результатів» [1]. Це визначення є дуже загальним і не відображає специфіки власне державної діяльності. Це – складний процес, до якого належить процедура розробки економічної політики, обґрунтування її положень, вибір засобів та методів її проведення.

Державне регулювання здійснюється шляхом соціально-економічного прогнозування, за допомогою антимонопольної політики і розвитку конкуренції, державної стандартизації, системи оподаткування, інших форм регулювального впливу держави. Разом з нормативно-правовим регулюванням відповідних сфер господарювання для економічної діяльності держави характерною є розробка комплексних і регіональних програм тощо.

На сьогодні *метою державного регулювання економіки* є стійкий економічний розвиток. Економічна реформа, яка здійснюється в Україні, покликана змінити особливості участі держави у господарських процесах, створити економічні умови для забезпечення високої ділової активності, усвідомити необхідність державного втручання в економічні процеси.

Стратегією державного регулювання економіки є створення сприятливих умов розвитку економіки та зростання добробуту мешканців кожного регіону, а також розвиток людини як особистості, підвищення якості її життя, сталий еколого-орієнтований економічний розвиток і охорона культурної спадщини.

Державне регулювання економіки повинне здійснюватися з дотриманням таких принципів:

1. Системний вплив на розвиток соціально-економічних процесів з урахуванням тісних взаємозв'язків ринку капіталів, фінансів, товарів, праці на базі формування необхідних економічних регуляторів і нормативів;

2. Ефективне управління підприємствами державного сектора економіки;

3. Суворі відповідальність органів державної влади за отримані результати від регулювання економіки [2].

Цілями державного регулювання економіки є:

– економічний розвиток;

– повна зайнятість;

– економічна ефективність;

– стабільний рівень цін;

– справедливий розподіл доходів;

– збалансованість торговельного балансу.

Функції державного регулювання економіки в Україні включають розробку і погодження стратегії економічної, соціальної та науково-технічної політики ; зміцнення умов функціонування ринку , активізацію ринкових відносин, пом'якшення впливу кризових явищ шляхом використання прав та можливостей , які уряд має в своєму розпорядженні , включаючи матеріально-технічні та фінансові ресурси; регулювання пропозиції та попиту на товари шляхом датування їх споживання; перерозподіл доходів населення і суб'єктів господарювання, спрямований на пом'якшення соціальної нерівності; стимулювання виробництв, що створюються на базі нових технологій, розвиток експортного виробництва, економічний захист стратегічно важливих виробництв; розробку і реалізацію шляхом бюджетного фінансування регіональної економіки; розробку і реалізацію системи соціального захисту населення; вироблення та забезпечення дотримання вимог по охороні навколишнього середовища та його відтворення [3].

Висновки. Отже, цілями державного регулювання економіки є економічне зростання, справедливий розподіл доходів, повна зайнятість, соціально-економічна ефективність, стабільність цін, збалансованість платоспроможного і торговельного балансу. Державне регулювання економіки повинне здійснюватися з дотриманням таких принципів:

- системний вплив на розвиток соціально-економічних процесів з урахуванням тісних взаємозв'язків ринку капіталів, фінансів, товарів, праці на базі формування необхідних економічних регуляторів і нормативів, методичної бази,

- ефективне управління підприємствами державного сектора економіки,
- суворі відповідальність органів державної влади за отримані результати від регулювання економіки.

Література:

1. Малиш Н. А. Макроекономіка: навч. посіб. [для студ. вищ. навч. закл.] / Н. А. Малиш. – [3-тє вид. стереотип.]. – К.: МАУП, 2007. – 184 с.

2. Миргородський Д.Ю. Теоретичні підходи до дефініції поняття «Державне регулювання економіки» [Текст]/ Д. Ю. Миргородський // - Вісник НТУ «ХП». 2012. - № 49. – с.52- 57.

3. Електронний ресурс. Режим доступу: <http://5fan.ru/wievjob.php?id=47872>

*Керівник: Ревуцька А.О., кандидат економічних наук, доцент,
доцент кафедри економіки*

Андрусішина Тетяна Вікторівна
студент 2 курсу, спеціальність 072 «Фінанси, банківська справа та страхування» Уманський національний університет садівництва
ЕКОНОМІКА ПІДПРИЄМСТВА ТА УПРАВЛІННЯ
(Економіка промисловості)

СТАНОВЛЕННЯ ТА РОЗВИТОК МАШИНОБУДУВАННЯ В УКРАЇНІ

Однією з основних галузей економіки є машинобудування. Підприємства машинобудування забезпечують господарський комплекс знаряддями праці, а населення – автомобілями, побутовою технікою, іншими предметами побуту та повсякденного використання.

Машинобудування - це потужний міжгалузевий комплекс галузей обробної промисловості з виробництва машин, обладнання, устаткування, приладів і пов'язаної з ними продукції для господарських потреб і потреб людини.

Машинобудування виникло в ході промислової революції в Європі у 18 столітті, але за його становленням і розвитком можна простежити протягом кількох тисячоліть у всьому світі. Машинобудування України виникло ще в середині XIX сторіччя. Наявність металу, вигідне транспортно-географічне розташування, висока концентрація сільськогосподарського виробництва сприяли розвитку важкого, транспортного і сільськогосподарського машинобудування. Першим промисловим машинобудівним підприємством України можна вважати машинобудівний комбінат на хуторі Дмитрівському Конотопського повіту (Чернігівщина), де з 1841 р. почали випускати сільськогосподарські машини, парові котли, устаткування для цукрових, текстильних і швейних підприємств [1].

Машинобудування є багатогалузевим комплексом, який складається із:

1) виробництва машин і устаткування – в яке входить механічне устаткування, машини і устаткування загального призначення, для сільськогосподарського

та лісового господарства, верстати, інші машини та устаткування спеціального призначення, побутові прилади;

2) електричного, електронного і оптичного устаткування – офісне устаткування та ЕОМ, електричні машини та устаткування, апаратура для радіо, телебачення та зв'язку, медична техніка, вимірювальні засоби, оптична техніка та устаткування тощо;

3) транспортного устаткування – автомобілі, причеи, мотоцикли, інші транспортні засоби, залізничний рухомий склад, літаючі апарати, будування та ремонт суден тощо [2].



Рис.1. Структура машинобудівного комплексу

Найбільш потужними підприємствами машинобудування України є: «Азовмаш» (Маріуполь); Державне підприємство «Завод «Електроважмаш» (Харків); «Кременчуцький автомобільний завод» (Кременчук); «Львівсільмаш» (Львів); «Львівський автобусний завод» (Львів); «Нікопольський кранобудівний завод» (Нікополь); «Південний машинобудівний завод» (Дніпро); «Полтавський турбомеханічний завод» (Полтава); «Сумське машинобудівне науково-виробниче об'єднання» (Суми); «Турбоатом» (Харків); «Харківський завод тракторних двигунів» (Харків); «Харківський тракторний завод» (Харків); «Херсонський машинобудівний завод» (Херсон) [3].

У світовому машинобудуванні домінуючі позиції займає група розвинених країн ЄС, на долю яких припадає близько 37% валового випуску продукції машинобудування, Китай – 35%, США – 16% та Японія – 11%. В зазначених країнах розвинені майже всі види сучасного машинобудування: мікроелектроніка, авіаракетна-космічна промисловість, робототехніка, верстатобудування, атомно-енергетична техніка, автомобілебудування, важке машинобудування [2,3].

Найбільшими країнами-експортерами продукції машинобудування у світі є США, Японія, Німеччина, Великобританія, Франція, Італія, Канада, Південна Корея. Приблизно 90 % продукції забезпечують індустріально розвинені країни.

Проблеми машинобудування є:

- Висока вартість продукції;
- Неконкурентноспроможність;
- Висока матеріально- і енерго ємкість продукції;
- Відсутній розвиток в маленьких містах;
- Технічна відсталість і низька.

Перспективи розвитку машинобудування:

- Урізноманітнити асортимент;
- Покращення якості продукції;
- Розвивати нові галузі;
- Модернізація виробів;
- Випускати нові товари для конкурентності;
- Реконструкція обладнання;

Можна стверджувати, що машинобудівний комплекс є базою економічного розвитку, який формує сьогодні більшу частину ВВП і забезпечує великий відсоток зайнятості населення більшості розвинених країн світу.

Машинобудівний комплекс регіону — це важлива галузь народного господарства регіону, що визначає рівень його науково-технічного прогресу, об'єднує підприємства та організації з розробки, виготовлення та ремонту засобів виробництва та знарядь праці, транспортних засобів, електричної та електронної апаратури, електроустаткування, оборонної продукції. Розвиток машинобудування має значення для економіки країни, що потребує прийняття більш зважених управлінських рішень [3].

Важливими заходами щодо поліпшення функціонування машинобудування в Україні є: удосконалення галузевої структури машинобудування, розширення асортименту його продукції за рахунок підвищення питомої ваги галузей, модернізація машинобудівних заводів, їх технічне переоснащення з використанням сучасних технологій, налагодження виробництва високоефективних машин, приладів і апаратів, швидкісної електронно-обчислювальної техніки нових поколінь та ін.

Найбільшими країнами-експортерами продукції машинобудування у світі є США, Японія, Німеччина, Великобританія, Франція, Італія, Канада, Південна Корея.

Література:

1. Машинобудування в Україні. [Електронний ресурс] – Режим доступу: <https://uk.wikipedia.org/wiki/%D0%9C%D0%B0%D1%88%>

2. Промисловість України: тенденції, проблеми, перспективи: [монографія] / [Н. В. Тарасова, Л. П. Клименко, В. М. Ємельянов та ін.]. – Миколаїв: Вид-во ЧДУ ім. Петра Могили, 2015. – 320 с. С.194 – 210, 222 – 241.

3. Машиностроение в мире. Электронный ресурс. – [Режим доступа]: http://www.geoglobus.ru/info/review20/geo_otrasl_m_h_508.php

*Керівник: Ревуцька А.О., кандидат економічних наук, доцент,
доцент кафедри економіки*

Бабак Даніл Максимович
студент 3 курсу, спеціальність 242 «Туризм»
Національний університет «Запорізька політехніка»
ЕКОНОМІКА ПІДПРИЄМСТВА ТА УПРАВЛІННЯ
(Макроекономіка)

ВПЛИВ ПАНДЕМІЇ COVID-19 НА ЕКОНОМІЧНІ ПОКАЗНИКИ ТУРИСТИЧНОЇ СФЕРИ ЄВРОПЕЙСЬКОГО МАКРОРАЙОНУ

Внаслідок COVID-19 та поточних обмежень для міжнародної мобільності, туристичний сектор зазнав збитків майже на 4,5 трильйони доларів США, а його глобальний внесок у ВВП зменшився на 49,1% порівняно з 2019 роком і досягнув лише 4,7 трлн. доларів США у 2020 році; відносно зниження ВВП на 3,7% глобальної економіки. Витрати на внутрішніх відвідувачів скоротилися на 45%, а на міжнародні – на безпрецедентні 69,4% [1].

У 2020 році було втрачено 62 мільйони робочих місць, залишилося всього 272 мільйони зайнятих у всьому секторі у всьому світі. Це зменшення на 18,5% було відчутно у всій екосистемі подорожей та туризму, з малим та середнім розміром, які особливо постраждали, і які складають 80% усіх світових підприємств галузі. Жінки, молодь та меншини під час пандемії постраждали непропорційно, хоча загроза знищення робочих місць зберігається. Мільйони з решти 272 мільйонів робочих місць, які зараз підтримуються урядовими схемами утримання та скороченими робочими днями, можуть бути втрачені без повного відновлення у секторі подорожей та туризму. Проактивні дії деяких урядів у всьому світі фактично дали можливість сектору зберегти мільйони робочих місць та засобів існування через схеми підтримання; без яких цифри були б значно гірші.

У Європейському регіоні ВВП подорожей та туризму скоротився на 51,4% у 2020 році через поточні обмеження мобільності, пов'язані з COVID-19 (див. табл. 1).

Таблиця 1

Зміни внеску у світові ВВП та зайнятість у 2019 – 2010 рр. за туристичними регіонами світу [1]

Регіони	Внесок у ВВП, млрд. дол.		Зміни, %	Внесок у зайнятість, млн.		Зміни, %
	2019 р.	2020 р.		2019 р.	2020 р.	
Американський	2,482	1,429	– 42,4	45,2	33,4	– 26,1
Європейський	2,191	1,065	– 51,4	38,5	34,9	– 9,4
Азійсько-Тихоокеанський	3,061	1,417	– 53,7	185,1	151,0	– 18,4
Африканський	169	86	– 49,2	24,7	17,5	– 29,1
Близькосхідний	270	132	– 51,1	6,9	5,7	– 17,4

Поки європейські видатки скоротилися на 48,4%, міжнародні витрати впали з різким рівнем – 63,8%. Однак падіння міжнародних надходжень було нижче середнього глобального падіння – 69,4%, що частково обумовлене деякими внутрішньо-європейськими подорожами. В результаті Європа залишилася на вершині у всьому світі з точки зору надходжень від міжнародних відвідувачів.

Як і в інших регіонах, деякі європейські уряди допомогли мінімізувати скорочення внутрішніх витрат шляхом стимулюючих ініціатив. Наприклад, Італія впровадила план порятунку «Italy Cure» у травні 2020 року, який передбачав «бонус у відпустку» до 500 євро, який малозабезпечені сім'ї могли витратити на проживання під час подорожі. Подальша підтримка, оголошена в серпні, включала гранти на туристичні заходи, відкриті для відвідування в історичних центрах міст, та 15 мільйонів євро на просування туризму. Пропонувалося відвідати Сицилію, запустивши схему ваучерів «Дивіться Сицилію», яка пропонує туристам на острів знижку на авіаквитки, безкоштовне проживання на ніч, безкоштовну екскурсію та вхід до культурних визначних пам'яток.

Зайнятість у сфері подорожей та туризму впала на 9,3%, що дорівнює 3,6 млн. робочих місць; однак ситуація могла б бути набагато гіршою, якби не оперативні дії уряду, який запровадив схеми утримання робочих місць, щоб

врятувати мільйони робочих місць, що опинилися під загрозою. Насправді, схеми захисту робочих місць були запроваджені у багатьох європейських країнах, включаючи такі як Франція, Німеччина, Італія, Іспанія та Велика Британія, з різними рівнями підтримки. Схема збереження роботи Великої Британії принесла значне полегшення мільйонам співробітників, чиї робочі місця збереглися. Схема відпустки, діяла з березня 2020 року і закінчилася у вересні 2021 року. Більшу частину цього періоду грант покривав 80% заробітної плати до 2500 фунтів стерлінгів (3500 доларів США) але без роботи, а також національних страхових та пенсійних внесків. У період з березня 2020 року до середини лютого 2021 року у Великобританії було звільнено 11,2 мільйона робочих місць, а 53,8 мільярдів фунтів стерлінгів виплачено по всій країні. Подібна схема була створена і для само зайнятих [2].

Що стосується світових рейтингів (див. табл. 2), деякі європейські країни покращилися, а інші впали в рейтингу. Німеччина опустилася на одне місце з третьої на четверту позицію після падіння внеску галузі до ВВП на 46,9%. Тим часом Італія піднялася на одне місце з шостого на п'яте, незважаючи на те, що внесок у ВВП зменшився на 51%. Примітно, Франція, одна з ключових напрямків у всьому світі з точки зору прибуття міжнародних відвідувачів, незважаючи на пандемію, піднялася на одну позицію з сьомого до шостого місця, хоча внесок у ВВП скоротився майже наполовину (48,8%).

Тим часом Великобританія, яка в 2019 році займала п'яте місце у світі за ринком подорожей та туризму, опустилася на три місця до восьмої позиції, встановивши падіння ВВП на 62,3%. Нідерланди піднялися на два місця з 15-ї до 13-ї позиції після 36,5% падіння ВВП у сфері подорожей та туризму (нижче середньорічного та глобального зниження), тоді як Швейцарія увійшла до 20-ти найбільших економік з туризму після зниження ВВП на 35,4%. Хоча Іспанія була першою країною в Європі та третьою у світі за обсягами витрат міжнародних відвідувачів у 2019 році, вона впала на три місця у 2020 р. і її обігнали Франція, Німеччина та Італія. Насправді, міжнародні витрати

відвідувачів зазнали безпрецедентного рівня падіння на 78,2%, частково через обмеження на ключових ринках країн [2].

Таблиця 2

Глобальний внесок у ВВП топ-10 країн світу [2]

Місце	Країна	Внесок у ВВП 2019 р., млрд. дол.	Країна	Внесок у ВВП, 2020 р., млрд. дол.
1	США	1869,7	США	1103,7
2	Китай	1665,6	Китай	667,2
3	Німеччина	393,1	Японія	249,9
4	Японія	373,0	Німеччина	208,8
5	Велика Британія	305,0	Італія	132,2
6	Італія	269,8	Франція	123,2
7	Франція	240,5	Індія	121,9
8	Іспанія	202,1	Велика Британія	115,0
9	Індія	191,3	Мексика	91,2
10	Мексика	175,6	Австралія	81,4

Література:

1. Global economic impact & trends 2021. URL: <https://wtcc.org/Portals/0/Documents/Reports/2021/Global%20Economic%20Impact%20and%20Trends%202021.pdf> (дата звернення 01.10.2021)

2. European tourism: trends & prospects quarterly report (Q2/2021). URL: https://etc-corporate.org/uploads/2021/07/ETC_Quarterly_Report-Q2_2021.pdf (дата звернення 14.09.2021)

Керівник: Гурова Д.Д., кандидат географічних наук, доцент, доцент кафедри туристичного, готельного та ресторанного бізнесу

Белак Олексій Миколайович

*магістр 1 курсу, спеціальність 051 «Економіка»
ОПП «Бізнес-економіка»*

Скрипніченко Анна Іванівна

*студент 2 курсу, спеціальність 051 «Економіка»
Уманський національний університет садівництва*

Ревуцька Алла Олександрівна

кандидат економічних наук, доцент, доцент кафедри економіки

ЕКОНОМІКА ПІДПРИЄМНИЦТВА ТА УПРАВЛІННЯ

(Екологічна економіка і сталий розвиток)

ВПЛИВ ЕКОЛОГІЇ НА РОЗВИТОК ЕКОНОМІКИ

Екологічна економіка - галузь знань, що з'явилася на початку 1990-х років і вивчає взаємозв'язки між екосистемами та економічними системами в найширшому їх поданні.

За період незалежності в Україні зроблені певні кроки щодо законодавчого, економічного, інституціонального, наукового забезпечення екологічної політики. Створено законодавчу базу у сфері охорони довкілля та раціонального природокористування, сформовано систему органів державного управління екологічною безпекою, запроваджено економічний механізм регулювання стану довкілля та використання природних ресурсів, відпрацьовано схему фінансування природоохоронної діяльності, розширюється та поглиблюється міжнародне співробітництво у сфері охорони природи.

Екологічну ситуацію в Україні на сьогоднішній день можна охарактеризувати як кризову, що формувалася протягом тривалого періоду через нехтування об'єктивними законами розвитку і відтворення природно-ресурсного комплексу України [1].

Екологічна економіка як синтезуюча наука поєднує підходи й досягнення різних наукових шкіл і дисциплін і базується на іншому, більш комплексному підході до економічної діяльності людей у контексті її взаємозв'язків із природним середовищем та людськими спільнотами. Екологічна економіка - це

нова міждисциплінарна наука, де зінтегровано економічні, екологічні та соціальні аспекти господарської діяльності людини. В основі нової наукової парадигми лежать такі засадничі принципи:

1. Доаналітичне бачення екологічної економіки відповідає моделі, в якій економіка за своїми фізичними характеристиками розглядається як відкрита підсистема матеріально замкнутої екологічної системи зі скінченними розмірами. Тобто економіка є відкритою підсистемою екосистеми Землі та діє в межах природних (біофізичних) обмежувальних факторів.

2. Зв'язок економіки й ентропії та концепція ентропійного ресурсопотоку. Між усією екосистемою та економічною підсистемою відбувається фізичний обмін у вигляді потоку від джерел вхідної низько-ентропійної речовини/енергії (ресурсів) до звалищ вихідної високо ентропійної речовини/енергії (відходів). На відміну від кругообігу обмінних вартостей, що відповідає механістичним уявленням, ентропійний ресурсопотік є незворотним і якісним за своєю природою. Ентропія є мірою якісної відмінності між корисними ресурсами і непотрібними відходами. Ентропійний ресурсопотік матерії/енергії є більш фундаментальним, ніж кругообіг обмінних вартостей. Жодна економіка не може, в принципі, існувати без ентропійного потоку, тоді як можна легко уявити собі економіку без усякого кругообігу обмінних вартостей - наприклад економіку селян, які самі себе забезпечують і нічим не обмінюються.

3. Концепція «масштабу». Йдеться про фізичний масштаб або масштаб людської присутності в екосистемі. Оскільки із зростанням економіки розмір екосистеми залишається постійним, то з часом масштаб економіки відносно екосистеми, яка її в собі містить, неминуче збільшується. Відбувається перехід від «порожнього світу» до «наповненого світу», що породжує такі запитання: наскільки великою може бути економіка, щоб не зруйнувати екосистему, яка її утримує? Наскільки великою їй слід бути, щоб оптимізувати наше життя? Зазначимо, що оптимальне розміщення потоку ресурсів певного масштабу в межах економіки - це мікроекономічна проблема, яку вирішує ринок.

Оптимальний (або екологічно сталий) масштаб усієї економіки відносно екосистеми - це зовсім інша макропроблема [2].

Забруднення атмосфери, водного басейну, ґрунту спричиняє зміни їхнього якісного стану. У свою чергу забруднені елементи навколишнього природного середовища (НПС) впливають на первинних реципієнтів: людину, елементи матеріальної сфери, рослинний і тваринний світ, викликаючи в них негативні зміни. Ці зміни призводять до негативних соціальних, екологічних і економічних наслідків при формуванні, збереженні та розвитку економічного потенціалу на різних ієрархічних рівнях (підприємство – регіон – країна).

Соціальні наслідки забруднення проявляються в наступних формах: підвищення захворюваності населення, скорочення тривалості життя, генні зміни, підвищення міграції населення, порушення природних умов життя і відпочинку і так далі. Екологічні наслідки від забруднення навколишнього природного середовища проявляються в деградації його основних компонентів, порушенні екологічних зав'язків, зміні звичних умов існування рослин і тварин. Економічні наслідки від забруднення компонентів навколишнього середовища проявляються на рівні окремих суб'єктів економічної діяльності, знижуючи ефективність їх функціонування і відтворення. На кожному рівні господарювання економічні наслідки забруднення набувають конкретного змісту. У ринковій економіці виділяються три групи економічних суб'єктів: домогосподарства, підприємства і держава. Результатом дії забруднення НПС на економіку підприємства є втрата (недоотримання) доходу і прибутку в поточному і майбутньому періодах. Недоотримання прибутку унаслідок забруднення середовища можливо з таких причин:

1. Не повне використання за часом і продуктивності економічного потенціалу (економічних ресурсів та виробничих потужностей) підприємства, що функціонують в умовах забрудненого навколишнього середовища.

2. Підвищення витрат підприємства у зв'язку з необхідністю: - запобігання дії забрудненого навколишнього середовища на економічні

ресурси підприємства; - усунення негативних наслідків дії забруднення на економічні ресурси; - компенсації наслідків забруднення третім особам (населенню, іншим підприємствам, державі).

3. Зниження конкурентоспроможність продукції підприємства, яка не відповідає екологічним стандартам. Сукупність перерахованих втрат безпосередньо пов'язана з необхідністю запобігання негативній дії і усуненню наслідків від забруднення навколишнього природного середовища. Крім того, на підприємстві підвищуються витрати на компенсацію матеріальних і енергетичних втрат у складі відходів, що потрапляють в навколишнє середовище. Для компенсації цих втрат економічні суб'єкти вимушені нести додаткові витрати економічних ресурсів, підвищуючи витрати виробництва кінцевої продукції. Так, для отримання певної кількості продукції з урахуванням утворення відходів на виробництві використовують більше початкової сировини і матеріалів. Для їх переробки витрачається більше енергії, палива, праці, а це означає, що виробники продукції несуть підвищені витрати. Даний вид витрат, хоча безпосередньо і не пов'язаний із забрудненням навколишнього середовища, але безпосередньо залежить від кількості відходів, що потрапляють у навколишнє середовище. Таким чином, сукупність витрат усунення негативної дії і витрат наслідків забруднення, а також витрат компенсації матеріальних втрат у складі відходів виробництва утворює економічний збиток від забруднення навколишнього середовища на підприємстві [3].

Вплив екологічного фактора на економічний потенціал промислового підприємства виявляється в його дії на процеси відтворення і функціонування всіх видів економічних ресурсів підприємства, які воно має в своєму розпорядженні. Відвернення інвестиційних ресурсів від основної діяльності в природоохоронну робить неможливим їх прибуткове вкладення в інші інвестиційні проекти. Кадровий потенціал підприємства знижується внаслідок підвищення плинності кадрів, незадоволених екологічним станом місця роботи

або проживання, а також із-за зниження якісного стану індивідуального потенціалу працівників в результаті підвищення захворюваності, викликаной забрудненням НПС на підприємстві або в регіоні. Підвищення екологічного навантаження позначається на функціонуванні природно-ресурсного потенціалу підприємства. Так, споживання промисловим підприємством природних ресурсів території - води, повітря, землі, мінеральної сировини - зменшує запаси не поновлюваних природних ресурсів і порушує процеси відновлення поновлюваних ресурсів. Забруднення навколишнього природного середовища промисловими відходами негативно впливає на якісний стан природних ресурсів, зменшуючи їх продуктивність або роблячи їх непридатними для використання, що знижує як економічний потенціал регіону і підприємства.

Література:

1. Daly H., Farley J. Ecological Economics: Principles and Applications. — Washington: Island Press, 2014.
2. Екологічна економіка-від доктрини до політики. Екологічна економіка як сучасне інтегральне бачення URL: https://www.sd4ua.org/wp-content/uploads/2015/02/vovk_v.pdf
3. Балацкий О.Ф. Экономический потенциал административных и производственных систем: Монография / Под общей ред. О.Ф. Балацкого // Сумы: ИТД «Университетская книга», 2006. – 973 с. URL: <https://essuir.sumdu.edu.ua/bitstream-download/123456789/11333/1/4.pdf>

Нескоромна Анастасія Віталіївна
студентка 3 курсу спеціальності 242 «Туризм»
Національний університет «Запорізька політехніка»
ЕКОНОМІКА ПІДПРИЄМСТВА ТА УПРАВЛІННЯ
(Економіка підприємства)

ІННОВАЦІЙНІ ТЕХНОЛОГІЇ МУЗЕЇВ В УМОВАХ ПАНДЕМІЇ

Інноваційні технології відіграють одну з провідних ролей в сучасному суспільстві в умовах пандемії. На нашу думку, сучасний світ практично неможливо уявити без цифрових пристроїв та Інтернету. В умовах світової пандемії перед музеями постали нові виклики, саме тому мета нашого дослідження актуальна – виявити нові інноваційні технології в музеях підчас світової пандемії COVID-19.

Впровадження інноваційних технологій у музейну справу у 2020 – 2021 рр. із поширенням світової пандемії та значного зменшенням кількості оффлайн відвідувачів, ставить за мету для музеїв налагоджувати діалог з людьми через онлайн: зробити можливим відвідування для широкого кола осіб і забезпечити себе коштами для власного фінансування [1].

Музеї широко презентують себе в соціальних мережах, що в свою чергу забезпечує зворотний зв'язок між музейною аудиторією та музейниками. Відтак саме в соціальних мережах відбувається популяризація музейної діяльності, оскільки кількість підписників досягає в Instagram сотні тисяч і навіть мільйонів: Британський музей [2], Лувр [3], Метрополітен [4], Прадо [5].

Деякі з провідних музеїв світу використовують інноваційні цифрові рішення. Музей Прадо в Мадриді представив свій перший інноваційний проект, що дозволив відвідувачам наблизитися до творів мистецтва та артефактів, що зберігаються у закладі, за допомогою віртуальної реальності. Він став можливим завдяки співпраці між музеєм та чотирма провідними цифровими платформами: Patron 2.0, Feeel, 3intech та Krill Audio. Ці технології використані, щоб наблизити людей до артефактів музейної експозиції.

Національний музей Сінгапуру в своїй виставці «Історія лісу» запропонував відвідувачам можливість за допомогою програми для смартфонів отримати доступ до детальної інформації про анімованих істот, що стрибають серед освітлених дерев. А в лондонському Музеї наук завдяки використанню віртуальної реальності відвідувачі можуть стати частиною місії, яка відтворила перший шлях британського космонавта Європейського космічного агентства Тіма Піка на 400 км назад до планети Земля.

Використання технологій у музеї – це не лише інноваційність, а більша доступність. Так музей мистецтв Метрополітен, що в Нью –Йорку відцифрував понад 380 тис. зображень зі своєї колекції для людей, які не мають можливості самостійно відвідати музей. Тепер люди можуть досліджувати багато найвідоміших експонатів музею, не виходячи з власного будинку. Це допомагає йому охопити набагато ширшу аудиторію[6].

Отже, на нашу думку, в умовах пандемії можна рекомендувати музеям як закладам гостинності наступне: по-перше використання чат-ботів та голосових асистентів, по-друге впровадження сервісів та мобільних додатків, по-третє активніше використання QR- кодів, по-четверте використання системи запису електронної черги в мобільних додатка по-п'яте впровадження технології віртуальної та доповненої реальності, по-шосте створення сервісів інтерактивних відео екскурсій, по-сьоме використати безконтактних санітайзерів, терміналів дезінфекції та ін.

Саме тому без використання цифрових технологій та діджитал-комунікації музеї не можуть повноцінно функціонувати в умовах пандемії. Важливо зазначити, що в умовах пандемії COVID-19 майже вся комунікація музеїв зі своєю аудиторією в мережі Інтернет стала фактично одним чи не єдиним способом зв'язку та взаємодії. Від так з метою залучення нової і утримання старої аудиторії українські і світові музеї впроваджують практики онлайн відвідування, застосовують креативні підходи освітніх програм у онлайн- форматах, значно збільшують кількість цифрового контенту. Отже,

підчас пандемії для людей, які не мають можливості відвідати музей, відцифровані експонати, віртуальні тури, прямі включення є безцінними. Аудиторія може досліджувати багато найвідоміших експонатів музею, не виходячи з власного будинку. Це не тільки створює відчуття доброї волі з музеєм, але й допомагає охопити значно ширшу аудиторію. Інноваційні технології можуть допомогти наблизити відвідувачів як ніколи до музею та збільшити увагу та інтерес до своїх колекцій.

Література:

1. Белікова М.В. Інноваційні технології в музеях України та світу підчас пандемії. Інновації, гостинність, туризм: наука, освіта, практика : зб. тез Всеукр. наук.-практ. конф. мол. учених, асп. і студ., м. Львів, 26 травня 2021 р. Львів : ЛДУФК ім. Івана Боберського, 2021. С.141 – 143.

2. British Museum. URL: <https://www.instagram.com/britishmuseum/>. (дата звернення: 3.10.21р.).

3. Musée du Louvre. URL: <https://www.instagram.com/museelouvre/>. (дата звернення: 3.10.21р.).

4. The Metropolitan Museum of Art. URL: <https://www.instagram.com/metmuseum/>. (дата звернення: 3.10.21р.).

5. Museo Nacional del Prado. URL: <https://www.instagram.com/museoprado/>. (дата звернення: 3.10.21р.).

6. Charr M. How technology is bringing museums back to life. MuseumNext. 2020. 17 June. URL: <https://www.museumnext.com/article/how-technology-is-bringing-museums-back-to-life/> (дата звернення: 6.10.2021).

***Керівник:** Белікова М.В., кандидат історичних наук, доцент,
доцент кафедри туристичного, готельного та ресторанного бізнесу*

Валяєва Світлана Станіславівна
студент 2 курсу спеціальності 242 «Туризм»
Національний університет «Запорізька політехніка»
ЕКОНОМІКА ПІДПРИЄМСТВА ТА УПРАВЛІННЯ
(Економіка підприємства)
ЗАЛУЧЕННЯ МУЗЕЇВ ДО ТУРИСТИЧНО-ЕКСКАРСІЙНОГО
ОБСЛУГОВУВАННЯ В УКРАЇНІ ТА СВІТІ

На сьогодні музеї у світі розглядаються як підприємства сфери гостинності, клієнтоорієнтований елемент індустрії розваг і туристичної інфраструктури. На музейні послуги туристи витрачають кошти разом з витратами на послуги туристичних агентств, квитки для подорожей, страхування, послуги розміщення і харчування та ін. Щоб відповідати світовим змінам, музеї України за західноєвропейськими та американськими зразками трансформуються в підприємства, які надають музейні послуги, їх якість впливає на відвідуваність і прибуток, а ці чинники є нагальними проблемами музейного менеджменту [1].

В сьогоднішній день, задля ефективного функціонування екскурсійної сфери в музейній справі потрібне впровадження інноваційних технологій. Аргументую тим, що інновації – це неабиякий стимул у відкритті нових можливостей для якісного розвитку екскурсійної роботи.

Майже всі музеї проводять власний пошук інноваційних форм для надання туристичних послуг. При їх розробці необхідно звертати увагу на існуючі доступні ресурси та технології музею. Також, на нашу думку, задля роботи музею має бути кваліфікований персонал, який слідкує за нововведеннями у світі, щодо технологій, інтересів людей, адже із вивченням запитів і потреб екскурсантів, музей встановлює таким чином контакт «музей-відвідувач». Тож слід підходити відповідально до організації, змісту, методики підготовки до проведення екскурсій для відвідувачів різних вікових і соціальних груп [2].

Поговоримо про туристів. Туристи, приїжджаючи на відпочинок,

надають перевагу сонцю-морю-піску, бо застарілі нецікаві екскурсії перестали привертати увагу людей. Тож, слушна думка розбавляти такий відпочинок такими джерелами вражень, як історична, культурна, технологічна, креативна, інформативна, а саме головне віртуальна складова, бо екскурсанти живуть у світі різноманітних гаджетів та звикли отримувати інформацію шляхом зорового органу чуття.

Було досліджено, що після здійснення подорожей людина відчуває себе більш розумною, сприймає себе та оточуючий світ інакше. Це так, адже після пізнання історії, культури місця знаходження, з'являються нові відчуття, нові думки, враження, звички, уміння та навички, які призводять до світоглядних змін у самопізнанні свідомості.

Для отримання такого результату музеям слід переглянути свою роботу, та може додати більше цікавого інтерактиву у вигляді квестів, відео переглядів для переживання подій та явищ, використовуючи більшість органів чуття як зорову, слухову, у деяких випадках дотику [3].

В рамках вільного ринку та обмеженої (або навіть відсутньої) державної допомоги проблема залучення більшої кількості відвідувачів актуальна для малих та середніх музеїв [4], хоча провідні музеї (Музей історії України у Другій світовій війні, Національний Києво-Печерський історико-культурний заповідник, Національний художній музей України) постійно шукають нові способи роботи з відвідувачами та мають власні стратегії розвитку музеїв.

Нестабільна економічна та військово-політична ситуація в Україні на даний момент часу значно перешкоджає можливості активного розвитку не лише музеїв, а й усієї туристичної галузі. Важливо відзначити, що за період до пандемії, туристична привабливість країни повільно зростала. Причиною цього можна назвати фінансову доступність країни для іноземних відвідувачів та присутність України «на слух» за кордоном. Але після всесвітньої проблеми під назвою «КОВІД-19» іноземні туристи на 90% зменшили відвідування нашої країни. У 2020 році музеї у всьому світі в середньому не працювали 155 днів, а

на початку 2021 року деякі з них змушені були знову закрити свої двері. В результаті відвідуваність в середньому знизилася на 70 – 90 %, а доходи музеїв скоротилися на 50-90 %. Про це повідомляється в новій доповіді ЮНЕСКО [4].

Фактори, які роблять музеї привабливими для туристів, включають в себе архітектурний вигляд будинку, розвиток форм музейної діяльності, додаткові послуги тощо. Це абсолютно не означає, що з певної території досить просто скопіювати архітектурне рішення та методи роботи одного з найпопулярніших музеїв світу (Лувр, Музей «Метрополітен» тощо), так що сюди поспішають мільйони відвідувачів, а сама територія потрапить до найвідоміших туристичних напрямків. Щоб зацікавити сучасну публіку, необхідно запропонувати в музеї таку виставку, яка буде справді унікальною як за змістом, так і за матеріальним виконанням, а музей стане прикладом високого професіоналізму та творчості. Унікальність музеїв у сучасному світі стає одним із вирішальних чинників успіху.

Також, будуть умісні поради для екскурсів, щодо досягнення успіхів у великій кількості відвідувань музеїв:

- Дотримуйтесь теорії Мінди Борун, що «розмова – це валюта сімейного навчання». Коли гості сім'ї розмовляють, ви робите правильно. Дайте їм можливість поговорити.

- Дайте відповідь на риторичне запитання: «Чому ви хотіли б піти до свого музею, а не дивитися телевізор?»

- Говоріть про музейні експонати так, ніби ви знімаєте фільм. У вашій історії має бути герой, мета та перешкоди, які стоять на її шляху.

- Перестаньте розповідати історії, щоб ваші гості могли відчути це місце і почути те, що вони чують [5].

Підчас світової пандемії для людей, які не мають можливості відвідати музеї, відцифровані експонати, віртуальні тури, прямі включення в соцмережах є безцінними. Аудиторія може досліджувати багато найвідоміших експонатів музею, не виходячи з власного будинку. Це не тільки створює відчуття доброї

волі з музеєм, але й допомагає охопити значно ширшу аудиторію. Інноваційні технології можуть допомогти наблизити відвідувачів до музею та збільшити увагу та зацікавленість до своїх колекцій [6].

Отже, на сьогодні важливо забезпечити безпеку відвідувань музеїв в умовах пандемії, ми пропонуємо створення на музейних сайтах віртуальних турів, на жаль, у більшості українських музеїв вони відсутні, і робити прямі включення на музейних акаунтах в соцмережах.

Література:

1. Белікова М. Аналіз специфіки надання музейних послуг Історія гостинності в Україні: стан і тенденції розвитку: монографія/ В.М. Зайцевої. Запоріжжя, 2017. С.5-17.

2. Кудрявцева А.М., Іванов А.М. Тенденції застосування інновацій у музейній справі. Туристичний та готельно-ресторанний бізнес: світовий досвід та перспективи розвитку для України: праці Всеукраїнської наук.-практ. конф. мол. учених, асп. і студ., м. Одеса, 10 квітня 2019 р. Одеса: ОНЕУ, 2019. С.835–838.

3. Любіцева О.О., Шпарага Т.І. Музейний туризм: навчальний посібник. К., 2021. С.13-15.

4. В ЮНЕСКО призывають поддержать музеи – их доходы во время пандемии сократились вдвое. Новости ООН: веб-сайт. URL: <https://news.un.org/ru/story/2021/04/1400792> (дата звернення: (05.10.2021).

5. Емченко Н. Давайте развивать музей. Lb.ua: сайт. URL: https://lb.ua/blog/nataliya_emchenko/371275_davayte_razvivat_muzei.html (дата звернення: 04.10.2021).

6. Белікова М.В. Інноваційні технології в музеях України та світу під час пандемії. Інновації, гостинність, туризм: наука, освіта, практика: праці Всеукр. наук.-практ. конф. мол. учених, асп. і студ. м. Львів, 26 травня 2021 р. Львів : ЛДУФК ім. Івана Боберського, 2021. С.141–143.

***Керівник:** Белікова М.В., кандидат історичних наук, доцент*

Козачок Карина Дмитрівна
студентка 3 курсу спеціальності 242 «Туризм»
Національний університет «Запорізька політехніка»
ЕКОНОМІКА ПІДПРИЄМСТВА ТА УПРАВЛІННЯ
(Економіка підприємства)

СПЕЦИФІКА ВІДВІДУВАННЯ МУЗЕЇВ ДИФЕРЕНЦІЙОВАНИМИ ГРУПАМИ ОРГАНІЗОВАНИХ ТУРИСТІВ

Музеї – призначені для збереження культурно-історичних і природничо-наукових цінностей, накопичення та поширення знань через вивчення і демонстрацію унікальних пам'яток матеріальної культури. На нашу думку, відвідування музеїв родинами пов'язана з бажанням провести час разом. Музеї Західної Європи та деякі провідні музеї України, мають сімейні квитки, цей квиток розрахований на 2-х дорослих та кількох дітей. Це дуже вигідна альтернатива придбанню квитка окремо для дітей і дорослих. В деяких музеях, таких як Deutsches Museum у місті Мюнхені, попереджують: «Батьки мають буди з власними дітьми!». А в деяких музеях діти можуть прийти з знайомими їх родини, або рідними [1].

Більшість дітей відвідують музеї з батьками яким до 14 років, старші частіше відвідують музеї з класом. Дітям цікавіше відвідувати музеї, які відповідають їх інтересам, для них цікаво торкнутися експонату, можливо, навіть сісти на нього, чи провести з ним якийсь експеримент. Тому сама екскурсія повинна тривати приблизно 30-40 хвилин, щоб дитина не втомилась, і мала інтерес до розповіді екскурсовода.

Якщо казати за відвідування музеїв, наприклад, іноземцями, то, на нашу думку, іноземці мають свої певні особливості, починаючи з їхніх очікувань від освітніх і культурних послуг. Ці потреби треба задовольнити, подолавши мовні та матеріальні бар'єри.

Формуючи стратегії для мистецьких і культурних організацій, наприклад, британські фахівці, рекомендують: «Щоб розширити коло відвідувачів, необхідно цікавитись питаннями роботи з публікою».

Безперечно, найбільш ефективними в міжнародних комунікаціях з іноземцями можна вважати англомовних гідів, екскурсоводів та наукових співробітників, які мають екскурсійне навантаження і які можуть подолати мовний бар'єр. Ці фахівці зможуть забезпечити не лише екскурсійне обслуговування, а й зможуть виявити низку проблем, пов'язаних з іношомовними відвідувачами та накреслити шляхи для їхнього вирішення [2].

На думку автора, більшість осіб, які відвідують музеї, мають професійну мету, наприклад, студенти та учні профільних художніх навчальних закладів; члени Національної спілки художників та члени міжнародних організацій ICOM, AICA. І звісно це – співробітники державних музеїв та історико-культурних заповідників [3].

Отже, можна зробити висновок, що відвідування музеїв диференційованими групами організованих туристів (родинами, іноземцями, професійними групами), користується попитом, мета таких відвідувань: спільний інтерес до історії та культури, бажання робити це групою, це може бути пов'язано із професійною діяльністю.

Література:

1. Белікова М.В. Аналіз специфіки відвідування музеїв групами дітей. Туристичний та готельно-ресторанний бізнес в Україні: проблеми розвитку та регулювання: праці III міжнар. наук.-практ. конф., м. Черкаси, 23 – 24 березня 2017 р. Черкаси: Видавець Чабаненко Ю.А., 2017. – Том 1. – С.336 – 339.

2. Куцаєва Т. Комфортизація відвідування музею. Військово-історичний меридіан. С.121 – 133 URL: https://vim.gov.ua/pages/_journal_files/08.07.2014/pdf/VIM_%E2%84%964-121-133.pdf (дата звернення: (09.10.2021)).

3. Бабарицька В., Короткова А., Малиновська О. Екскурсознавство і музеєзнавство: навчальний посібник. – К.: Альтерпрес, 2007. – 464 с.

***Керівник:** Белікова М.В., кандидат історичних наук, доцент, доцент кафедри туристичного, готельного та ресторанного бізнесу*

Божанова Вікторія Юріївна

д.е.н., професор, професор кафедри менеджменту, управління проектами і логістики

ДВНЗ «Придніпровська державна академія будівництва та архітектури»

Омелич Олександра Юріївна

студентка 2 курсу, спеціальність 073 «Менеджмент»

ДВНЗ «Придніпровська державна академія будівництва та архітектури»

ЕКОНОМІКА ПІДПРИЄМСТВА ТА УПРАВЛІННЯ

(Логістика)

ІНТЕГРАЦІЯ ІНСТРУМЕНТІВ МАРКЕТИНГА В ЛОГІСТИКУ ПІДПРИЄМСТВА

Вивчаючи міжнародну збутову діяльність компанії на стратегічному рівні, необхідно вивчити взаємозв'язок між маркетингом та логістикою. Треба мати на увазі, що концептуально стратегія збуту підприємства орієнтована на маркетинг, тоді як функціональний підхід відповідає концепції логістики. Водночас зберігання, складування та доставка не можуть бути окремими типами розподілу. Це суперечить єдності продажів як процесу. Тому необхідно визначити роль маркетингу та логістики у продажах через функціональний зміст корпоративної стратегії продажів та сформулювати інтернаціоналізовану стратегію розподілу.

Вихід вітчизняних компаній на світову арену зумовлює зміни ринку збуту послуг та певної продукції, а це, в свою чергу, підіймає питання активізації розвитку діяльності рекламної сфери. Отже, задля забезпечення найбільш економічно вигідної діяльності, компаніям варто знайти нові способи зміцнення своїх позицій. У вирішенні цього питання на допомогу прийдуть елементи логістики та маркетингу, а також ціни. Ціни на рекламні продукти та послуги базуються на рейтингах у засобах масової інформації, контакті з глядачами та розмірі рекламованого товару. За допомогою елементів логістики рекламні компанії шукають нові канали збуту (виставки, ярмарки тощо).

Отже, сьогодні дуже важливим стає питання вивчення взаємозв'язків ціни, логістики і реклами та їх використання з метою максимізації ефективності підприємства.

Логістика та маркетинг є глибоко інтегрованими функціональними аспектами під час здійснення збутової діяльності підприємства як на внутрішньому, так і на зовнішньому ринках.

Проблеми інтеграції маркетингу та логістики у збутову діяльність досліджувалися багатьма науковцями, а саме Є.В. Крикавським [2], В.А. Герциком [1], О.О. Красноручьким, Л.О. Черною, М.А. Окландером [3] та іншими. Однак відносини та взаємодія цих функціональних сфер у стратегічному управлінні корпоративною діяльністю міжнародних продажів потребують додаткових досліджень.

Маркетингова логістика заснована на об'єднанні ідей маркетингу і логістики. Тут вирішуються завдання асортиментного завантаження виробництва на основі сформованого маркетинговими службами портфеля замовлень, визначається технологія оптимального переміщення ресурсів і продуктів, виробляються стандартні вимоги до упаковки, якості продуктів, виявляються центри виникнення втрат часу, нераціонального використання матеріальних і трудових ресурсів, обладнання та приміщень.

Аналізуючи визначення, можна зазначити два найголовніших аспекти маркетингової логістики:

- пов'язаний з проходженням матеріального потоку (пов'язані з фізичним розподілом);
- пов'язаний з вибором та управлінням каналами розподілу.

Логістику слід розглядати разом із маркетинговою діяльністю задля виявлення, аналізу та розвитку існуючих та перспективних ринкових можливостей. Інноваційна діяльність повинна здійснюватися відповідно до принципу паралельної розробки стратегій маркетингу та логістики: їх розробка повинна здійснюватися паралельно та координовано, щоб кожна стратегія

розвитку, зазначена у стратегії маркетингу, була належним чином підтримана логістичними ресурсами.

Для вдалого виходу на міжнародну арену компанії необхідно вдосконалити складську, виробничу, та транспортну інфраструктуру, логістичну систему, оптимізувати структуру мережі збуту та систему обігу товарів та адаптуватися до змін. Все вищесказане входить до сфери логістичних можливостей. Отож при розробці стратегії розвитку компанії потрібно велику увагу приділяти інструментам взаємодії між маркетингом та логістикою.

До основних чинників, що мотивують пришвидшену інтеграцію маркетингу і логістики, можна зарахувати:

- зростання рівня кон'юнктурності ринку (урізноманітнення потреб і учасників, індивідуалізація і поглиблена сегментація цільових ринків, диверсифікація товарів тощо);
- зростання рівня конкуренції в сфері обслуговування клієнта (рівень та якість традиційних послуг, транспортних послуг, надання податкових послуг);
- скорочення циклу життя продукту;
- тенденційна концентрація торгівлі та формування якісно нових каналів дистрибуції;
- інтеграція виробничих і управлінських процесів на мікро- і макрорівні для отримання синергічних ефектів;
- розвиток нових технологій в сфері переміщення товарів та інформації;
- глобалізація та інтернаціоналізація ринків.

Логістику часто сприймають як іншу частину маркетингу, через те, що зв'язки між ними настільки сильні і переплетені, що іноді буває важко розділити сфери інтересів цих областей бізнесу. Аналіз витрат на логістику і маркетинг в різних країнах представлений на рис. 1.

Дослідження, представлені на рис. 1, проведені в 2012 році, були підтвержені в наступні роки до теперішнього часу й актуальні на даний момент. Аналіз графіку показує: чим вище рівень розвитку бізнесу та

стабільніше економіка, тим більше підприємства вкладають в маркетингові дослідження ринку, що призводить до зниження незапланованих логістичних витрат. Отже, потрібно більше уваги приділяти маркетинговим дослідженням, що призведе до економії витрат на логістичні операції. Даний зв'язок маркетингу та логістики можна назвати оптимізацією управління підприємством, яке призводить до більш раціональних витрат матеріальних, трудових і фінансових ресурсів.



Рис. 1. Частка витрат на маркетинг і логістику в загальному обсязі ВВП в різних країнах світу за 2012 р. [4]

Література:

1. Герцик В.А. Управління розподілом продукції підприємства : [монографія] / В.А. Герцик. – Луганськ : СНУ, 2011. – 239 с
2. Крикавський Є.В. Логістика для економістів : [підруч. для студ. вищ. навч. закл.] / Є.В. Крикавський. – Львів : Нац. ун-т Львів. політехніка, 2004. – 447 с
3. Окландер М.А. Контуры экономической логистики / М.А. Окландер. – К. : Наукова думка, 2000. – 175 с.

4. The World Bank [Електронний ресурс]. - Режим доступу:
<https://data.worldbank.org/country>

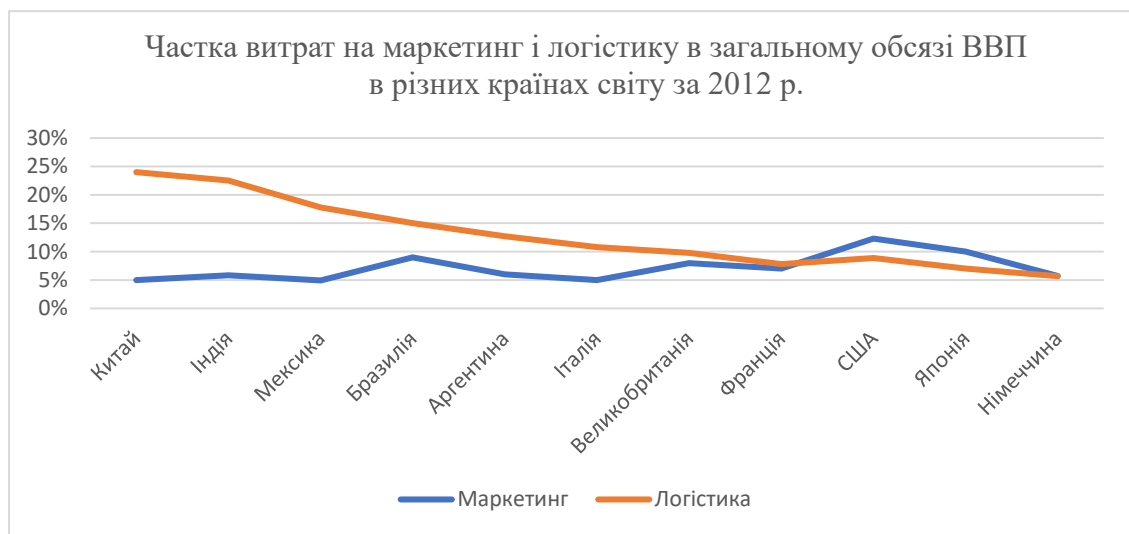
Пономаренко Оксана Григорівна
кандидат економічних наук., доцент
доцент кафедри бухгалтерського обліку та економічного контролю
Бондар Олена Григорівна
здобувач СВО Магістр
Полтавський державний аграрний університет
ЕКОНОМІКА ПІДПРИЄМСТВА ТА УПРАВЛІННЯ
(Бухгалтерський облік, аналіз та аудит)

ПІДХОДИ ДО КЛАСИФІКАЦІЇ БАЛАНСІВ ПІДПРИЄМСТВ

Центральною складовою фінансової звітності як основи інформаційного забезпечення є бухгалтерський баланс, використання якого на належному рівні дозволяє обґрунтувати та прийняти економічні рішення, що забезпечує підвищення ефективності діяльності підприємств аграрного сектору і економіки країни в цілому.

З огляду на це, важливого значення набуває необхідність удосконалення системи інформаційного забезпечення складання звітів про майновий стан (балансів) агропромислових підприємств з метою якнайповнішого задоволення потреб менеджерів різних рівнів в обґрунтованій і релевантній інформації.

Не зважаючи на значний науковий доробок щодо структури й складання балансів [1-3], недостатньо розкритими залишаються питання відповідності інформації звітності потребам користувачів, які приймають економічні рішення на її основі, що й обумовлює актуальність подальших досліджень.

Майновий стан підприємства у рівновазі активів та джерел їх формування найбільш влучно представлено у Балансі, що є основним джерелом даних для аналізу ліквідності, платоспроможності, ділової активності підприємства. Тому рівень якості даних обліку, як інформаційного забезпечення складання балансу

повинен залишатися вкрай високим, що і обумовлює побудову на підприємствах цілісної системи підготовчих робіт та технологічних операцій зі складання балансу.

Баланс як облікове поняття існує вже понад 500 років. Перші достовірні відомості про застосування цього слова в бухгалтерській практиці подаються в розрахунковій книзі певного італійського банкірського дому в 1408 р. У літературі слово «баланс» уперше з'являється в праці відомого італійського математика Луки Пачолі, що побачила світ в 1494 р., та в книжці Бенедикта Котрульї, яку було написано в 1458 р., але видано тільки 1573 року у Венеції. У законодавстві про баланс уперше згадує Торговий кодекс Наполеона, який було видано 1807 року [1-3].

Відомий український учений-економіст О. П. Рудановський трактує баланс не просто як таблицю чи форму вираження результатів облікової реєстрації, а як сукупність конкретних властивостей господарства, притаманних йому реально, незалежно від того, наскільки і як вони відображуються рахівництвом. Згаданий звіт про майновий стан репрезентує в кожному господарстві сукупність усього обчисленого, що можна виразити у грошовій оцінці.

За джерелами складання можна виокремлювати інвентарні, книжні та генеральні баланси. Інвентарні баланси складались у минулому виключно на підставі повного опису інвентарю і були його скороченим та спрощеним викладом при створенні нового господарства або за зміни господарством форми власності.

Книжні баланси складались на підставі записів у книгах, попередня перевірка яких з допомогою інвентаризації не проводилась. Обґрунтованим було надання їм статусу «пробних».

Генеральний баланс, що його як виняток заміняли інвентарні та книжні баланси, був синтезом обох видів і складався раз на рік.

Часові облікові інтервали за періодикою дозволяють виокремити баланси

квартальні й річні.

За строками складання баланси доцільно класифікувати на вступні, операційні, ліквідаційні.

Вступний баланс складається на момент створення підприємства та слугує відправною точкою рівноваги майна й джерел його утворення майбутнього господарюючого суб'єкта.

Операційні баланси генеруються періодично протягом року і охоплюють усі види діяльності підприємств.

Ліквідаційний баланс складається на день початку ліквідації підприємства, припинення ним свого нормального існування. Приоритетна група його користувачів – члени ліквідаційної комісії. Їх головний інформаційний запит – визначення можливості подальшої санації.

Залежно від обсягу інформації виокремлюють баланси прості, складні і зведені. У простому балансі знаходить відображення майновий стан господарства без структурних підрозділів, допоміжних виробництв та допоміжних підприємств із самостійним обліком.

Складного балансу потребують суб'єкти бізнесу з філіями. В умовах сучасності складний баланс з відокремленими господарськими одиницями у головного підприємства у розрізі видів залежності називається консолідованим[4].

За змістом баланси можна класифікувати як сальдові, оборотні, результатні, проміжні, шахові та порівняльні. Сальдові баланси містять виключно залишки за рахунками що характеризують майновий стан господарства на відповідний момент.

Оборотні баланси включають, крім сальдо, і обороти за рахунками. За змістом такі баланси дають уявлення не лише про залишки майна підприємства, а й про його господарські обороти.

Результатний баланс – це баланс прибутків і збитків або доходів і витрат господарства, що визначає своїм сальдо чистий прибуток або чистий збиток.

Проміжні баланси складають тільки за потреби в оперативному прийнятті доленосного для бізнесу рішення і його інформаційному обґрунтуванні.

Шаховий баланс, що отримав свою назву від своєрідної форми, яка нагадує шахову дошку, можна називати й динамічним балансом, бо він відображає як стан господарства на початок і кінець звітного періоду, так і рух майна. При цьому обороти в шаховому балансі надаються у розрізі кореспондуючих рахунків.

Шахові баланси мають високий ступінь наочності. Але їх доцільно застосовувати тільки на невеликих підприємствах, бо збільшення кількості використовуваних рахунків бухгалтерського обліку робить ці баланси надто громіздкими у професійній практиці.

Порівняльний баланс має на меті порівняти статті звітного балансу з минулими періодами. Ці порівняння проводяться в абсолютних і відносних величинах, тобто статті активу й пасиву балансу демонструють у відповідних сумах і відсотках на початок і кінець звітного періоду.

Крім шахових, за формою виділяють групи двосторонніх та односторонніх балансів.

Найбільш поширеними є двосторонні баланси, де ліворуч розміщуються активи, а праворуч — пасиви.

Односторонні баланси мають у розміщенні пасив одразу після (під) активом.

Як підсумок, слід зазначити, що кожному виду балансів притаманні специфічні особливості, які безпосередньо пов'язані з джерелами, строками, способами, методами і технікою складання, підпорядкуванням підприємств, використанням даних балансів для цілей управління.

Література:

1. Добрянська Н. А., Поліщук Т. С. Бухгалтерський баланс та його аналіз// Ефективна економіка. 2015. № 10. URL: <http://www.economy.nayka.com.ua/?op=1&z=4367>

2. Куценко В. А. Сутність бухгалтерського балансу на сучасному етапі розвитку облікової думки// Науковий вісник Полтавського університету споживчої кооперації України. 2009. № 1 (32). С. 138-142.

3. Кучеренко Т. Є. Фінансова звітність у системі аграрного менеджменту. Умань : Видавець «Сочінський», 2009. 296 с.

4. Про затвердження національного положення (стандарту) бухгалтерського обліку 1 «Загальні вимоги до фінансової звітності» : Наказ Міністерства фінансів України № 336/22868 від 7.02.2013 р. URL: <https://zakon.rada.gov.ua/laws/show/z0336-13#Text>

Бровченко Олександр Іванович
магістр 2 курсу, спеціальність 051 «Економіка»
Білоус Христина Олександрівна
студентка 2 курсу, спеціальність 051 «Економіка»
Уманський національний університет садівництва
ЕКОНОМІКА ПІДПРИЄМСТВА ТА УПРАВЛІННЯ
(Регіональна економіка)

МІСЦЕВИЙ ЕКОНОМІЧНИЙ РОЗВИТОК – ОСНОВА СТАЛОГО ЕКОНОМІЧНОГО ЗРОСТАННЯ

У територіальній структурі будь-якої держави виділяють три рівні: національний, регіональний та первинний, який називають муніципальним. На муніципальному рівні формуються найменші адміністративно-територіальні одиниці країни, що в світовій практиці отримали назву муніципальних утворень. Муніципальне утворення - це первинна адміністративно-територіальна одиниця держави, в рамках якої здійснюється місцеве самоврядування, представлене територіальною громадою та виборними органами й забезпечене, певним чином, фінансово-матеріальною основою. В кожній країні муніципальні утворення мають свою назву: в США - муніципалітет, таун, тауншин; в Польщі - гміна; в Швеції та Франції - комуна;

в Німеччині - община. В Україні термін «муніципальне утворення» не використовується. Проте, використовуючи зарубіжний досвід, до муніципальних утворень в нашій країні можна віднести базові адміністративно-територіальні одиниці: село чи їх об'єднання, селище та місто. Не можна ототожнювати поняття населений пункт (поселення) та муніципальне утворення, оскільки до складу муніципального утворення як первинної адміністративно-територіальної одиниці може входити декілька населених пунктів. Так, в Україні декілька сіл можуть формувати одну сільську територіальну громаду, що традиційно перебрала на себе назву представницького органу місцевого самоврядування села - сільська рада. Усі поселення поділяються на міські (місто, селище) та сільські (село, хутір).

Однією з основних характеристик муніципального утворення є направленість його діяльності на забезпечення економічного розвитку. Категорія «місцевий економічний розвиток» виник внаслідок процесів глобалізації, які стають головними чинниками в майбутньому розвитку світової економіки. В українському законодавстві поняття «місцевий розвиток» чи «місцевий економічний розвиток» практично не зустрічається і юридично відсутні. Частіше всього ми маємо справу з поняттям «регіональний розвиток» (розвиток областей, районів), що пояснюється довгою історією високого рівня централізації державної влади і обмеженими можливостями територіальних громад впливати на свій розвиток.

Розвиток – це процес перманентних перетворень та змін наявного стану суб'єкту у досконаліший стан з вищими параметрами якісних характеристик, які виникають як накопичений результат зростання відповідних кількісних показників. Місцевий розвиток, чи розвиток територіальних громад у високорозвинених країнах світу має пряме відношення до «місцевого економічного розвитку». Насправді місцевий економічний розвиток є об'єктивним і складним багатогранним процесом, він стосується відносно завершеної суспільно економічної одиниці, в якій проявляються всі сторони

життєдіяльності суспільства. Ця багатогранність і комплексність процесу місцевого розвитку вимагає запровадження складних системних підходів, залучення значної кількості спеціалістів з різних галузей та врахування і узгодження позицій, адже їх бачення можуть бути такими, що суперечать один одному, а іноді й навіть цілком протилежними. Кожен спеціаліст з погляду своєї професії чи ролі у суспільстві інтерпретуватимуть розвиток з власної позиції.

Місцевий економічний розвиток - це спільна робота місцевих людей заради досягнення сталого економічного зростання, яке принесе економічні вигоди та покращення якості життя для всіх членів громади. Розвиток муніципального утворення відбувається в двох взаємопов'язаних напрямках: соціальному та економічному, що визначає виокремлення соціального розвитку муніципального утворення та економічного розвитку муніципального утворення.

Соціальний розвиток муніципального утворення - це процес підвищення соціального добробуту населення територіальної громади на основі забезпечення соціальних стандартів життя, гарантованих державою. Економічний розвиток муніципального утворення - це процес зміни, зростання та покращення кількісних та якісних характеристик муніципальної економічної підсистеми шляхом раціоналізації використання виробничих, природних, трудових, фінансово-інвестиційних ресурсів на основі підприємництва та рівноправного поєднання різних форм власності для задоволення потреб населення територіальної громади.

Децентралізація бюджетних відносин зумовила зростання зацікавленості органів місцевого самоврядування у підвищенні обсягів надходжень до бюджетів об'єднаних територіальних громад через пошук та реалізацію заходів щодо виявлення резервів їхнього зростання, а також зростання ефективності адміністрування у розрізі загальнодержавних та місцевих податкових платежів й обов'язкових зборів [1].

В сучасних умовах перед територіальними громадами постає проблема забезпечення власної економічної безпеки. Хоча політики та науковці обговорюють економічну безпеку країни загалом, все ж таки вона залежить від того, що відбувається на місцевому рівні. Забезпечення економічної безпеки територіальної громади гарантуватиме зміцнення економічного потенціалу кожної територіальної громади, створення середовища, сприятливого для бізнесу та залучення інвестицій, тобто підвищення конкурентоспроможності територіальної громади, що призведе до довгострокового зростання та сталого розвитку території [2].

Стан соціального та економічного розвитку становлять в єдності соціально-економічний комплекс муніципального утворення. Тому основними показниками і характеристиками соціально-економічного комплексу є стан та ефективність використання земельних, виробничих, природних, людських, фінансово-інвестиційних ресурсів, розвиток підприємництва, освіти, охорони здоров'я, соціального захисту населення, соціальної інфраструктури. Саме від цього залежить рівень добробуту та якість життя населення.

Література:

1. Возняк Г.М. Бюджетна політика розвитку регіонів України: сучасна парадигма та орієнтири подальших реформ: монографія. Львів: ДУ «Ін-т регіон. дослідж. ім. М.І. Долишнього НАН України», 2016. 519 с.

2. Волосяк М. В., Сіренко І. В. Економічна безпека територіальної громади в системі забезпечення її сталого розвитку. *Економіка та держава*. 2021. № 6. С. 105–109.

Керівник: *Костюк В.С., кандидат економічних наук, доцент,
доцент кафедри економіки*

Бурляй Аліна Павлівна
д.е.н., доцент кафедри економіки
Уманський національний університет садівництва
Бурляй Олександр Леонідович
к.е.н., професор кафедри підприємництва, торгівлі та біржової діяльності
Уманський національний університет садівництва
ЕКОНОМІКА ПІДПРИЄМСТВА ТА УПРАВЛІННЯ
(Екологічна економіка і сталий розвиток)

SWOT-АНАЛІЗ МОЖЛИВОСТЕЙ АДАПТАЦІЇ СІЛЬСЬКОГОСПОДАРСЬКИХ ПІДПРИЄМСТВ ЧЕРКАСЬКОЇ ОБЛАСТІ ДО КЛІМАТИЧНИХ ЗМІН

Одним з інструментів впливу змін клімату на діяльність сільськогосподарських підприємств та можливостей їх адаптації є SWOT-аналіз.

За даними проведеного нами SWOT-аналізу (табл.1) встановлено, що для сільськогосподарських підприємств Черкаської області притаманним є значна диверсифікація виробництва, яка базується на великому різномаятті природно-кліматичних умов. Це створює більші можливості для їх адаптації до змін клімату.

Також серед сильних сторін великої кількості господарств регіону є їх спрямованість на сталий розвиток, концепція якого передбачає дбайливе ставлення до довкілля, застосування ресурсощадливих та енергозберезувальних практик, пристосування до кліматичних змін.

В контексті зміни клімату агровиробники використовують оптимізовані процеси управління виробництвом та інші методи «розумного» сільського господарства, збільшують площі спрощеного та консервативного обробітку ґрунту, захищаючи водний баланс ґрунту, збільшуючи поглинання вуглецю із залишків рослин та зменшуючи викиди азоту. Популяризуються також системи внесення в ґрунт природних добрив. У тваринництві також використовуються новітні технології. Слід зазначити, що ці рішення охоче беруть на себе великі

підприємства, оскільки вони не тільки оптимізують екологічні витрати, але й покращують економічну ефективність виробництва.

Таблиця 1

SWOT-аналіз можливостей адаптації сільськогосподарських підприємств Черкаської області до кліматичних змін

<u>Сильні сторони</u>	<u>Слабкі сторони</u>
<ul style="list-style-type: none"> • Велике різноманіття природних умов для ведення сільськогосподарського виробництва; • Зростаюче значення кліматичної політики; • Визначаючою концепцією розвитку сільськогосподарських підприємств є концепція сталого розвитку; • Можливість впровадження заходів щодо пом'якшення та адаптацію через основні аграрні практики; • Впровадження інтелектуальних методів ведення сільського господарства на засадах точного землеробства; • Використання відновлюваних джерел енергії та енергозберігаючих рішень в сільському господарстві в якості охорони повітря, ґрунту і води та протидії зміні клімату; • Великий потенціал ресурсів сільськогосподарських підприємств, які можуть бути використані для виробництва енергії з відновлюваних джерел, розвитку біоекономіки циркулярної економіки; • Використання відходів та залишків від діяльності сільськогосподарських підприємств для потреб циркулярної економіки. 	<ul style="list-style-type: none"> • Високий рівень розораності ґрунтів; • Зростання частки сільськогосподарських підприємств, що спеціалізуються на вирощуванні культур, що призводять до зменшення вмісту органічних речовин у ґрунті; • Значні площі деградованих ґрунтів; • Низький рівень забезпечення водними ресурсами, нерівномірний розподіл опадів, а також низький потенціал для накопичення води в ґрунті; • Низька обізнаність виробників про стан та потреби ґрунту, управління водними ресурсами; • Нестача фінансових ресурсів для придбання нових технологій та інструментів для захисту навколишнього середовища і клімату, здійснення теплової модернізації будівель, придбання установок для виробництва відновлюваної енергії; • Низький рівень використання потенціалу відновлюваних джерел енергії в сільському господарстві; • Виникнення бар'єрів в обміні знань, зокрема, між наукою і сільськогосподарською практикою; • Важке фінансове становище дослідних підрозділів;

	<ul style="list-style-type: none"> • Збільшення частоти екстремальних природних явищ, що спричиняють природні або стихійні лиха.
Можливості	Загрози
<ul style="list-style-type: none"> • Захист навколишнього природного середовища, раціональне природокористування; • Підвищення продуктивності ґрунту за рахунок поліпшення водних режимів; • Підвищення обізнаності агровиробників про вплив сільського господарства на клімат, а також рішення щодо адаптації та пом'якшення наслідків. • Оптимізація галузі тваринництва та технологій обробітку ґрунту (альтернативні системи виробництва) з метою покращення якості продукції; • Комплексний підхід до реалізації аграрної, кліматичної та енергетичної політики держави; • Поширення інтелектуальних технологій виробництва, методів точного землеробства, установок з відновлюваною енергією. • Значні можливості до інтеграції діяльності малих та середніх сільськогосподарських підприємств для боротьби з кліматичними змінами; • Великий інтерес до установок ВДЕ у сільській місцевості. • Проведення досліджень, розробка нових технологій та методів виробництва; 	<ul style="list-style-type: none"> • Збільшення масштабу та концентрації виробництва, виключаючи малі та середні господарства; • Обмежені можливості ефективного впровадження прокліматичних рішень; • Суперечливі цілі: захист навколишнього середовища (поглинання вуглецю / зменшення CO₂) проти інтенсивних технологій виробництва; • Неможливість повністю адаптуватися до умов тривалої посухи, особливо в умовах обмежених глибоководних ресурсів; • Зростання частки паливно-енергетичних витрат у структурі собівартості сільськогосподарського виробництва; • Відсутність оперативних планів щодо реалізації стратегій адаптації; • Збільшення частоти екстремальних явищ, що спричиняють природні або стихійні лиха ; • Обмежені можливості в галузі подолання викидів та парникових газів від сільського господарства через біологічні процеси та необхідності забезпечення продовольчої безпеки; • Порушення безперервності ланцюгів поставок, спричинене епідемічною ситуацією та

<ul style="list-style-type: none"> • Диверсифікація видів діяльності сільськогосподарських товаровиробників. 	результатами зниження рентабельності виробництва, а отже, труднощами у досягненні кліматичних цілей.
---	--

** - сформовано авторами на підставі джерел [1 - 4].*

Розумне сільське господарство також пов'язане з проблемою використання відновлюваних джерел енергії та енергозберігаючих технологій як елементів захисту якості повітря та протидії кліматичним змінам.

Сільські території мають великий потенціал для розвитку відновлюваних джерел енергії, що включає як наявні ресурси біомаси, так і поверхні даху, водотоки та землю, яку можна освоїти, непридатну для сільськогосподарського використання.

Серед слабких сторін щодо заходів адаптації сільськогосподарських підприємств до кліматичних змін слід відмітити недостатнє фінансування всіх видів діяльності та нестачу фінансових ресурсів для придбання нових технологій та інструментів для захисту навколишнього середовища і клімату, здійснення теплової модернізації будівель, придбання установок для виробництва відновлюваної енергії.

Також слід зазначити, що незважаючи на велике різноманіття природних умов регіону, для сільськогосподарських підприємств Черкаської області характерним є високий рівень розораності та деградації ґрунтів, низький рівень забезпечення водними ресурсами, незначний потенціал для накопичення води в ґрунті. Це все є негативними чинниками, що не сприяють адаптації господарств до кліматичних змін.

Людський фактор також має значний вплив. Незважаючи на помітне збільшення знань та обізнаності агровиробників, на сьогоднішній день все ще недостатнє розуміння поточних кліматичних змін та необхідності сталого розвитку сільського господарства. Обмеження в системі обміну знаннями теж негативно впливають на створення інновацій в галузі, розвиток техніки та

технологій, співпрацю між наукою та практикою в цій галузі. З іншого боку, сільськогосподарські виробники страждають через відсутність доступу до новітніх технологій, тренінгів та кампаній з підвищення обізнаності. Прогалини в знаннях все ще залишаються помітними, навіть щодо основних питань управління водними та земельними ресурсами. Розглянуті вище питання свідчать про недостатній рівень використання людського потенціалу для досягнення мети.

Можливості. Захист довкілля і стале використання природних ресурсів в сільськогосподарському виробництві представляють значний потенціал для пом'якшення змін клімату, поліпшення адаптації до них та загального покращення якості природного середовища.

Подальший інтегрований підхід до реалізації сільськогосподарської, кліматичної та енергетичної політики, консолідація передового досвіду в галузі відходів та викидів, захист середовища існування, поліпшення якості води, поліпшення якості продуктів харчування та протидії змінам клімату, не тільки дозволить знизити екологічні витрати в сільськогосподарському виробництві, а також сприятимуть формуванню продовольчої та енергетичної безпеки країни.

Розумні технології виробництва, прогресивна механізація та, автоматизація стануть можливістю швидкого реагування та кращого використання сприятливих умов навколишнього середовища та захисту від їх несприятливих змін.

Щодо загроз можливостей адаптації сільськогосподарських підприємств до змін клімату, то проведений аналіз дозволяє зазначити, що постійною загрозою для захисту навколишнього середовища та ефективності заходів адаптації до кліматичних змін є триваюча глобалізація та вплив макроекономічних факторів, що спричиняють збільшення масштабів та концентрації виробництва, а також усунення малих та середніх підприємств від ринкової гри. У товаровиробників існують обмежені можливості ефективного впровадження прокліматичних рішень, в області відсутні оперативні плани

щодо реалізації стратегій адаптації сільськогосподарських підприємств до кліматичних змін.

Зазначені фактори можуть бути основою для визначення основних напрямів розвитку сільськогосподарських підприємств Черкаської області в контексті кліматичних змін.

Література:

1. Адаменко Т. Зміна клімату та сільське господарство України: що варто знати фермерам. Звіт по Проєкту «Німецько-український агрополітичний діалог (АПД)». 2019. URL: https://mepr.gov.ua/files/docs/Zmina_klimaty/2020/Zmina%20клімату%20та%20сільське%20господарство%20в%20Україні.pdf

2. Бурляй А.П. Кліматичні умови як природний екологічний чинник розвитку сільського господарства. Збірник наукових праць Уманського національного університету садівництва, 2019, 98.

3. Лопатинський Ю. Екологічне аналізування сталого аграрного розвитку в умовах зміни клімату. Економічний аналіз, 2019.

4. Прокопенко К.О., Удова Л.О. Сільське господарство України: виклики і шляхи розвитку в умовах зміни клімату. Економіка і прогнозування, 2017, (1), 92-107.

Васильченко Кирило Геннадійович
*Старший викладач кафедри економічної кібернетики
та інформаційних технологій*
Одеський національний економічний університет
ЕКОНОМІКА ПІДПРИЄМСТВА ТА УПРАВЛІННЯ
(Менеджмент)

ЛАТЕНТНО-СЕМАНТИЧНЕ ІНДЕКСУВАННЯ ЯК ЗАСІБ ПІДВИЩЕННЯ ЯКОСТІ КОНТЕНТУ ІНТЕРНЕТ-МАГАЗИНУ

Якість контенту, наданого більшістю інтернет-магазинів, відсутність яскравих текстів на інформаційних сайтах наводить на думку про відсутність

словникового запасу контент-менеджера, копірайтера чи іншої особи, відповідальної за пошукову оптимізацію. Перевантаження тексту ключовими словами справляє негативне враження, а сам текст більше нагадує юридичний документ, ніж статтю з інформацією про товар або послугу [1].

Але не завжди проблема криється лише в підготовці автора. Частота вживання ключових слів та словосполучень диктується вимогами, які висувають фахівці з пошукової оптимізації. У 1998 році єдиною мірою, яку Google міг виміряти релевантність сторінки заданому пошуковому запиту, була щільність ключових слів. Недоліком такого підходу була вразливість до маніпуляцій з текстом. Орієнтуючись на тексти сторінок, які потрапили в перші позиції видачі пошукової системи, оптимізатори чітко прописують технічні вимоги до кількості знаків на веб-сторінці, ключових слів і частоті їх використання [2].

Використання пошуковими системами алгоритму прихованого (латентного) семантичного індексування (LSI від англ. «Latent Semantic Indexing») дозволяє обійти проблему нудного "оптимізованого" тексту. Пошукова система розглядає контекст, в якому використовуються слова, щоб зрозуміти, що ці слова означають. Приклад того, як працює приховане семантичне індексування, - це коли одне і той же слово має два або більше різних значення.

Наприклад, слово «Цезар» може ставитися до історичної особистості або до кулінарного виробу. Алгоритм міг би розрізняти ці два використання слова «Цезар», дивлячись на слова, знайдені разом з цим словом. Коли слово «Цезар» зустрічається з такими словами, як «Римська імперія», «бій» і «імператор», пошукова система буде знати, що мова йде про Гая Юлія Цезаря. Але якщо слово «Цезар» об'єднується з такими словами, як «рецепт», «фрукти» і «свято», той же алгоритм буде знати, що це «Цезар» в сенсі салату. Таким чином, пошукові системи відходять від щільності ключових слів в їх класичному розумінні і починають шукати ключові слова LSI. Приховані семантичні ключові слова

дають пошуковій системі можливість розрізняти вміст, який глибоко стосується певної теми, і вміст, оптимізований для пошукових систем шляхом заповнення ключових слів.

Неважко уявити, що на такий варіант пошукової оптимізації насилу погодяться підприємці. Більшість інтернет-магазинів, як і раніше, будуть вимагати від розробників гарантії влучень на першу сторінку видачі. На експерименти з LSI можуть погодитися флагмани деяких галузей, чиї позиції в видачі по високочастотним запитам навряд чи зможе похитнути інтернет-магазин, що недавно відкрився.

Якщо власник стартапу намагається досягти топ-10 й додати більше ключових слів до свого вмісту, але вже досяг межі рекомендованої щільності ключових слів - він ризикує отримати штраф від пошукової системи. За допомогою прихованих семантичних ключових слів можна сміливо продовжувати додавати тісно пов'язані ключові слова.

Таким чином, саме лідери у видачі по високочастотним запитам визначають яким буде текст в Інтернеті - короткі абзаци, перевантажені ключовими словами або якісним викладом матеріалу. Поліпшення якості тексту рано чи пізно підвищить оцінку веб-сторінки асесорами, а значить побічно призведе до зростаючого попиту на якісний контент з боку пошукової системи.

Література:

1. Ильяхов М., Сарычева Л. Пиши, сокращай: как создавать сильный текст. – Alrina, 2018. -440 с.

2. Цуненко С. М. Особливості залучення клієнтів в Інтернет-магазин : дис. ступеня канд. ек. наук.– Сумський державний університет, 2015. -20 с.

Вороніна Вікторія Леонідівна
кандидат економічних наук, доцент,
доцент кафедри менеджменту ім. І. А. Маркіної
Полтавський державний аграрний університет
ЕКОНОМІКА ПІДПРИЄМСТВА ТА УПРАВЛІННЯ
(Інновації та інвестиційна діяльність)

ІННОВАЦІЙНИЙ РОЗВИТОК ЯК ОСНОВА РОЗВИТКУ ЕКОНОМІКИ

Сучасний етап розвитку людства пов'язаний з неухильним переходом до нових форм знань, що обумовлено необхідністю формування конкурентоспроможної інноваційної економіки на основі трансформації людського капіталу і переходу до нового укладу технологічного розвитку.

Світовий досвід показує, що сталий розвиток підприємств та збереження їх конкурентоспроможності на довгострокову перспективу залежить не стільки від ресурсного потенціалу, скільки від інновацій. Інноваційні процеси, що протікають в економіках різного ступеня зрілості, можуть володіти схожими характеристиками. У той же час, інноваційна діяльність в різних країнах може відрізнятися в залежності від багатьох факторів: переважаючих галузей в економіці, інституційних умов, національних пріоритетів розвитку, географічних і культурних особливостей країни або регіону і т.д.

Безперечно, інновації є одним з джерел забезпечення довгострокового добробуту країн світу, оскільки, наприклад, інновації в медицині і біотехнологіях сприяють поліпшенню здоров'я населення; в сфері телекомунікацій – розвитку освіти і соціальної сфери загалом; в інтелектуальних мережах – більш ефективному енергоспоживанню. Інновації сприяють зростанню довгострокового добробуту, оскільки його результати використовують і найменш захищені в соціальному плані групи.

Інноваційний розвиток держави є одним із пріоритетних завдань для урядів усіх країн в сучасному світі. Модифікація економічної природи інновацій визначає еволюцію зарубіжних досліджень в даній сфері, якими займається ряд авторитетних міжнародних організацій, які аналізують вплив

інноваційного розвитку та інновацій на економічне зростання. Так наприклад, був розроблений глобальний індекс інновацій.

Глобальний індекс інновацій (Global Innovation Index) – це глобальне дослідження і супроводжувачий його рейтинг країн світу за показником рівня розвитку інновацій. Розраховується за методикою Міжнародної бізнес-школи INSEAD, Франція. Дослідження проводиться з 2007 року в рамках спільного проекту Міжнародної бізнес-школи INSEAD, Корнельського університету (Cornell University) і Всесвітньої організації інтелектуальної власності (World Intellectual Property Organization, WIPO) і на даний момент представляє найбільш повний комплекс показників інноваційного розвитку по різних країнах світу [1].

Глобальний індекс інновацій (ГІІ) ранжирує світові економіки відповідно до їх інноваційних можливостей. Щорічно у ГІІ оцінюється інноваційна діяльність більш ніж 130 країн і територій світу. Глобальний інноваційний індекс складений з 82 різних змінних, які детально характеризують інноваційний розвиток країн світу, які перебувають на різних рівнях економічного розвитку [2].

Рівень економічного розвитку пов'язаний як з наявністю інноваційного потенціалу, так і умов для його втілення. Тому Індекс розраховується як зважена сума оцінок двох груп показників: Субіндекс інноваційних ресурсів (Innovation Input) та Субіндекс інноваційних результатів (Innovation Output), об'єднаних у сім блоків:

1. Наявні ресурси і умови для проведення інновацій (Innovation Input):
 - інститути;
 - людський капітал та дослідження;
 - інфраструктура;
 - розвиток внутрішнього ринку;
 - розвиток бізнесу.

2. Досягнуті практичні результати здійснення інновацій (Innovation Output):

- розвиток технологій і економіки знань;
- результати творчої діяльності.

За даними статистики, що представлені на рис. 1 можна оцінити місце України у світовому рейтингу за показником питомої ваги підприємств, що здійснюють технологічні інновації, в загальній кількості підприємств.



Рис. 1. Рейтинг країн світу за Глобальним індексом інновацій, 2020 р. [3]

Протягом ряду років Китай, В'єтнам, Індія і Філіппіни є країнами з найвищими показниками зростання згідно інноваційного рейтингу ГІІ в динаміці по часу. Сьогодні ця четвірка входить в 50 країн-лідерів. Очолюють інноваційний рейтинг Швейцарія, Швеція і США; далі йдуть Велика Британія і Нідерланди. У 2020 році в першу десятку, крім Сінгапуру, вперше увійшла ще одна азіатська країна – Республіка Корея. Україна в Глобальному інноваційному індексі 2020 року посідає 45 місце, увійшовши до ТОП-2 країн економічної групи країн з рівнем доходу нижче середнього. Майже всі країни з

найкращими результатами в ГПІ як і раніше відносяться до групи країн з високим рівнем доходу.

Якщо говорити про окремі інноваційні показники, то тут лідерство належить не тільки країнам з високим рівнем доходу. Наприклад, в Південно-Східній Азії Таїланд займає 1-е місце в світі за обсягом витрат на НДДКР в комерційному секторі, а Малайзія є глобальним лідером по чистому експорту високотехнологічної продукції.

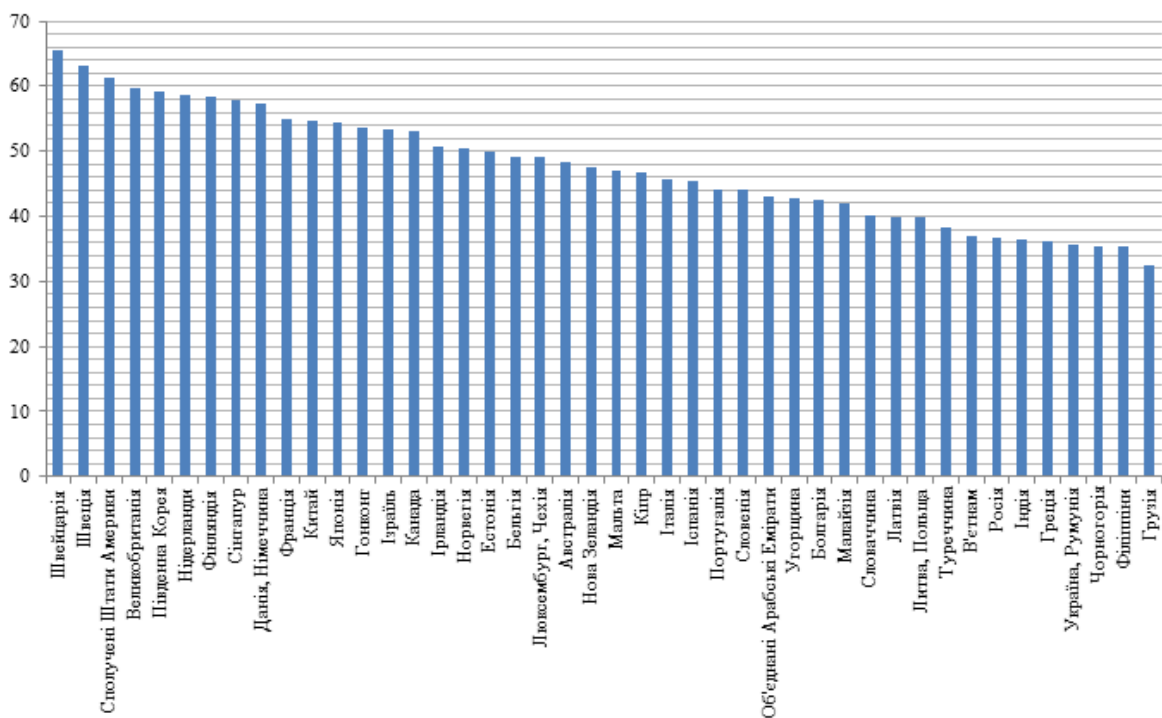
Важливу роль в сучасних дослідженнях інноваційної системи та міжнародного досвіду інноваційного розвитку відіграють роботи, які описують взаємозв'язки між економічною інтеграцією країн та динамічним розвитком інновацій. Так, наприклад, Д. Броу і М. Рутон [4] була побудована модель, яка доказує, що економічна інтеграція, спровокована політичним співробітництвом країн, здатна інтенсифікувати інноваційну діяльність, так як компанії відчують менш жорстку конкуренцію. Інші роботи [5] підтверджують, що зниження конкуренції стимулює компанії до здійснення інвестицій у продуктивні інновації та збільшує попит на висококваліфіковану робочу силу.

Сучасний розвиток господарських систем країн світу свідчить про зростання та нерівномірність їх інноваційного розвитку, яка, на думку автора є наслідком двох причин: специфіки різних інноваційних систем і диференціації рівнів соціально-економічної необхідності розвитку окремих країн. В якості параметрів інноваційної нерівності ми виокремлюємо: інноваційні модифікації, пов'язані з відмінностями в інноваційних системах розвинених країн; інноваційні трансформації, що притаманні країнам з високими інноваційними потенціалом, які у відмінності від розвинених країн, не мають ефективною інноваційної системи, а на відміну від країн, що розвиваються – мають високий інноваційний потенціал; інноваційний розрив між країнами, що розвиваються та розвиненими країнами на основі диференціації у соціально-економічному розвитку; інноваційні адаптації, характерні для країн, що швидко розвиваються, наприклад, Китай та Індія (ці країни навіть при низькому інноваційному

потенціалі здатності забезпечити його високу реалізацію за рахунок ефективних адаптаційних інновацій із розвинених країн за рахунок отримання кваліфікованих кадрів).

В цілому, автор виокремлює дві великі групи факторів, детермінуючих нерівномірність інноваційного розвитку: фактори інноваційного характеру (рівень фінансування інноваційної діяльності в країні, особливості інноваційної системи, нормативно-правова база регулювання інновацій); фактори загальноекономічного впливу (рівень освіти в країні, рівень та динаміка валового внутрішнього продукту (ВВП) на душу населення). Можливість подолання нерівномірності інноваційного розвитку країни з'являється в результаті впливу процесів глобалізації глобальної економіки, коли розширюються межі руху факторів виробництва, а також інноваційної діяльності, збільшується відкритість інноваційних систем, за рахунок чого є можливість використовувати ресурси світової економіки в цілому та зменшувати витрати на високотехнологічну продукцію, а в підсумку – підвищувати конкурентоспроможність інноваційних систем.

Тут слід приймати до уваги інтернаціональну природу науково-технічного прогресу, що веде до необмеженого розповсюдження новітніх технологій та наукових досягнень у світі, що, як відмічають дослідники, суперечить міждержавній та міжфірмовій конкуренції.

Література:

1. Bloomberg. URL: <https://www.bloomberg.com/news/articles/2020-01-18/germany-breaks-korea-s-six-year-streak-as-most-innovative-nation>
2. Гуманитарный портал: Исследования. Центр гуманитарных технологий, 2006-2021. URL: <https://gtmarket.ru/ratings/scientific-and-technical-activity>
3. Рейтинг инновационных экономик – 2020. URL: <https://theworldonly.org/rejting-innovatsionnyh-ekonomik-2020/>
4. Brou D., Ruta M. Economic integration, political integration or both? Journal

of the European Economic Association. 2011. Vol. 9(6). P. 1143-1167.

5. Braun S. Economic Integration, Process and Product Innovation, and Relative Skill Demand. Review of International Economics. 2008. Vol. 16 (5). P. 864-873.

Гайда Олександр Сергійович
студент 3 курсу, спеціальність 051 «Економіка»
Уманський національний університет садівництва
ЕКОНОМІКА ПІДПРИЄМСТВА ТА УПРАВЛІННЯ
(Екологічна економіка і сталий розвиток)

ЕКОЛОГІЧНІ АСПЕКТИ РОЗВИТКУ СІЛЬСЬКИХ ТЕРИТОРІЙ

Забезпечення сталого розвитку сільських територій залежить від низки чинників та умов. Одне із вагомих місць у системі цих чинників належить екологічному фактору, посилена увага до якого пояснюється підвищенням рівня антропогенного навантаження на довкілля, стрімким розвитком науково-технічного процесу. Сучасний екологічний стан сільських територій пов'язаний із негативними змінами екосистем біосфери, значним зменшенням біопродуктивності і біорізномаяття, виснаженням ґрунтів і мінеральних ресурсів при одночасному небаченому зростанні забруднення всіх геосфер. Відсутність спеціалізованих могильників для захоронення біологічних відходів сільського господарства також є великою проблемою на сільських територіях України, що призводить до загального забруднення екології сільських територій.

Важливою екологічною проблемою сільського розвитку в Черкаській області, як і в Україні загалом, слід вважати хімізацію сільського господарства з огляду на вкрай негативний вплив цього процесу на довкілля та здоров'я людини. Нині ринкові умови і вибір покупця – на боці екологічно чистої продукції. Попри це, проблема застосування необґрунтованих обсягів агрохімічних засобів сьогодні є гостро актуальною.

Дослідженнями встановлено, що сільськогосподарськими підприємствами Черкаської області у 2020 р. внесено 245,7 тис. т мінеральних добрив під посіви, що у 26,7 раза більше, ніж у 2000 р., та у 2,5 – ніж у 2016 р. (табл. 1).

Таблиця 1

Внесення мінеральних та органічних добрив під урожай сільськогосподарських культур в Черкаській області [1]

Показники	2000 р.	2016 р.	2017 р.	2018 р.	2019 р.	2020 р.	2020 р. до, разів	
							2000 р.	2016 р.
Внесено добрив, всього:								
мінеральних, тис. т	9,2	97,9	106,1	108,7	105,4	245,7	26,7	2,5
органічних, тис. т	1684,0	1130,0	1100,3	1053,0	1134,5	913,3	0,5	0,8
Внесено добрив у розрахунку на 1 га посівної площі, т								
мінеральних, кг д.р.	9	108	129	127	123	130	14,4	1,2
органічних, т	1,5	1,2	2,2	1,0	1,3	1,1	0,7	0,9

Внесення органічних добрив, на жаль, має тенденцію до скорочення. Протягом 2000–2020 рр. застосування цього виду добрив в Черкаській області зменшено вдвічі. У 2020 р. на 1 га посіву сільськогосподарськими підприємствами Черкащини внесено лише 1,1 т органічних добрив, проте, внесення мінеральних добрив на 1 га посівної площі збільшено у 14,4 разу протягом 2000–2020 рр. та в 1,2 – порівняно з 2016 р. (130 кг д.р. у 2020 р.).

В результаті господарської діяльності підприємств, організацій та населення в атмосферу здійснюється викид великої кількості забруднюючих речовин. Дослідженням викидів забруднюючих речовин у сільській місцевості Черкаської області встановлено, що у 2020 р. обсяги таких викидів склали 39,8 тис. т, що на 31,5 % менше, ніж у 2016 р. У розрахунку на 1 км² сільської

площі викиди забруднюючих речовин становили у 2020 р. 1,6 т, що на 33,3 %, менше ніж у 2016 р.

Викиди забруднюючих речовин на одного сільського жителя у 2020 р. склали 102,5 кг (рис. 1).



Рис. 1. Викиди забруднюючих речовин в атмосферне повітря від стаціонарних та пересувних джерел у сільській місцевості Черкаської області (кг на 1 сільського жителя) [2]

Слід зазначити, що порівняно із усередненими показниками викидів шкідливих речовин на одну особу по області, викиди у розрахунку на одного сільського жителя є значно вищими. За період 2016–2020 рр. спостерігаємо істотну різницю за цими показниками, причому найбільша кількість шкідливих речовин в розрахунку на 1 особу спостерігалася в 2016 році: 69,7 та 144,8 кг відповідно; 2020 р. – відповідно 54,7 та 102,5 кг.

Очевидним є те, що негативні зміни екологічної ситуації зумовлюють необхідність здійснення органами державної влади ряду природоохоронних заходів, які передбачають значний обсяг капітальних інвестицій та поточних витрат. В Черкаській області активно впроваджується низка регіональних природоохоронних програм, метою яких є реалізація заходів щодо стабілізації та поліпшення стану навколишнього природного середовища України на

окремих його складових (повітряного басейну, водних ресурсів тощо) [3]. Зазначені програми розробляються місцевими органами державної виконавчої влади та виконавчими комітетами місцевих рад народних депутатів. Фінансування їх здійснюється за рахунок відповідних місцевих бюджетів і позабюджетних фондів.

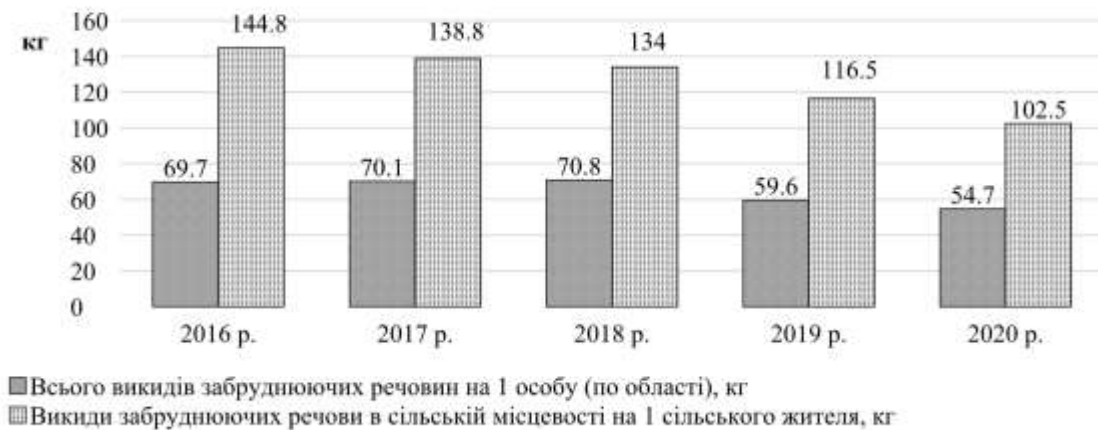
Однак вирішити проблему лише за рахунок державних ресурсів неможливо у зв'язку з недостатністю коштів, які виділяються на ці цілі. Потужним джерелом фінансування заходів з покращення екологічної ситуації на сільських територіях регіону можуть стати інтеграційні об'єднання – агропромислові холдинги, які контролюють значну частку сільськогосподарських угідь та акумулюють великий обсяг ресурсів. З одного боку, діяльність таких структур має наслідком збільшення екологічного навантаження на розвиток сільських територій, з іншого, вони можуть виступати партнерами сільських громад, інвестуючи в захист довкілля та вирішення проблеми несприятливої екологічної ситуації. Лише об'єднання зусиль держави, бізнесу та місцевих громад зможе сприяти відновленню екологічного балансу на сільських територіях.

Література:

1. Використання добрив і пестицидів під урожай сільськогосподарських культур. Державна служба статистики України. URL : http://www.ukrstat.gov.ua/operativ/operativ2018/sg/vmod/arch_vmodsg_u.htm

2. Довкілля Черкащини. Статистичний збірник. Управління статистики в Черкаській області за 2020 рік. 128 с.

3. Перелік обласних програм, які перебувають на контролі в обласній раді. Офіційний сайт Черкаської обласної ради. <https://www.oblrada.gov.ua/oblasn-programi>

*Керівник: Смолій Л.В., кандидат економічних наук, доцент,
доцент кафедри економіки*

Гоменюк Сергій Сергійович
магістр 2 курсу, спеціальність 051 «Економіка»
Мельник Дарія Олегівна
студентка 3 курсу, спеціальність 051 «Економіка»
Уманський національний університет садівництва
ЕКОНОМІКА ПІДПРИЄМСТВА ТА УПРАВЛІННЯ
(Економічна теорія)

ОСНОВНІ ФУНКЦІЇ ДОМОГОСПОДАРСТВА ЯК СУБ'ЄКТА ЕКОНОМІЧНОЇ ДІЯЛЬНОСТІ

Домашні господарства є головними суб'єктами будь-якої соціально-економічної системи, суб'єктами економічної діяльності, які здійснюють ведення домашнього господарства та переважно споживання товарів і послуг національної економіки. Поняття «домашні господарства» охоплює економічні процеси та об'єкти, які відбуваються в місцях постійного проживання населення. З одного боку, домашні господарства забезпечують ресурсами економічний ринок через розміщення накопичених особистих грошових коштів. З іншого боку, вони є головним споживачем економічних ресурсів [1]. Є багато визначень домогосподарства залежно від контексту та мети дослідження. Але загальноприйнятими є визначення, які прийняті Організацією Об'єднаних Націй, відповідно, домогосподарством є «група осіб, які займають окреме житло та харчуються за спільним столом» [2].

Більш розширеним є визначення домогосподарства в Законі України «Про Всеукраїнський перепис населення», де домогосподарство розглядалося як «сукупність осіб, які спільно проживають в одному житловому приміщенні або його частині, забезпечують себе всім необхідним для життя, ведуть спільне господарство, повністю або частково об'єднують та витрачають кошти. Ці особи можуть знаходитися в споріднених зв'язках або в зв'язках свояків, не знаходитися ні в яких з цих зв'язків, або бути в тих і в інших. Домогосподарство може складатися з однієї особи» [3].

Домогосподарство виконує багато функцій, проте узагальнюючу можна визначити як відтворення різних аспектів своєї життєдіяльності. Серед основних функцій таких як біологічна (репродуктивна), моральна, психологічна, соціалізаційна, матеріально побутова, відпочинку та дозвілля необхідно виділити економічну, на якій ґрунтується повноцінна реалізація всіх інших функцій. Адже функціонування окремого домогосподарства безпосередньо залежить від економічного забезпечення. Виконання економічних функцій такої господарської одиниці забезпечує виробництво (сімейний бізнес), обмін з іншими суб'єктами ринкової системи, споживання, формування необхідного рівня споживчого попиту, заощадження та інвестування, вирішення різноманітних проблем ведення домашнього господарства, формування і відтворення людського капіталу.

Виробництво, як одну серед функцій домогосподарства, прийнято розглядати в двох аспектах: діяльність, метою якої є отримання доходу; самообслуговування та господарсько-побутові роботи всередині власного домогосподарства для задоволення потреб лише його членів. Одним із видів діяльності домогосподарств, метою якої є отримання доходу, можна розглядати підприємництво. Здатність домогосподарств до організації власної підприємницької справи позитивно відображається не тільки на зростанні особистого добробуту, а й на розвитку економіки в цілому.

Роль та переваги домогосподарства на селі, що пов'язані з їх виробничою функцією, мають свої особливості. Адже саме тут прослідковується сімейне домогосподарство як суб'єкт виробничих відносин, як структурна одиниця приватного аграрного бізнесу у формі фермерського господарства. Тут цікаво звернутися до американського досвіду, де сімейне фермерське господарство визначається як будь-яке фермерське господарство, де більша частина бізнесу належить виробнику та особам, пов'язаних сімейними відносинами з виробником. Така типологія дозволяє більш змістовно дослідити демографічні показники того, хто сьогодні займається фермерством та тваринництвом, а

також їх вплив на економіку та громади країни. На невеликі сімейні ферми, ферми з GCFI менше 350 000 доларів на рік, припадає 88 відсотків усіх фермерських господарств США, 46 % загальної землі у фермерських господарствах та 19 % вартості всієї проданої сільськогосподарської продукції. Великі сімейні ферми (GCFI в розмірі 1 мільйон доларів і більше) становлять менше 3 % усіх фермерських господарств США, але виробляють 43 % вартості всієї сільськогосподарської продукції. Ферми середнього розміру (GCFI від 350 000 до 999 999 доларів США) становлять 5 % фермерських господарств США і дають 20 % вартості всієї сільськогосподарської продукції. [4].

До основних проявів виробничої функції відносять домашню працю, яка представляє самообслуговування та господарсько-побутові роботи домогосподарства. Насамперед, це пов'язано з внутрішньо сімейними затратами праці. В другій половині ХХ ст. добровільна праця батьків перевищила затрати праці у всіх галузях економіки. Ця праця в розвинених країнах стала безпрецедентно озброєна десятками побутових і транспортних механізмів, на відміну від реального військового озброєння Радянського Союзу. Це породило нову якість домашньої праці, що в свою чергу змінило всю культуру побуту і життя дітей, а це дало можливості нового підходу до формування людського капіталу.

Домогосподарства сприяють появі нових інтересів і потреб, нового попиту, нових товарів і ринків, що в свою чергу забезпечує економічне зростання. З іншого боку, сімейне домогосподарство в умовах системи високої заробітної плати сприяє створенню динамічних і більш складних ринків, які в свою чергу, дають простір кількісному і якісному розвитку і піднесенню всієї економіки.

Також важливо відмітити вплив домогосподарства на зростання споживчих та іпотечних кредитів та довіру банківської системи на їх повернення. Вже в момент створення нуклеарної сім'ї банки можуть надати їй кредити на купівлю будинків чи квартир, автомобілів, побутової техніки,

земельних ділянок та інше. Це стимулює не лише банки, а й всю національну економіку. Адже грошова система наповнюється коштами для десятків і сотень галузей, сфери послуг. Все це сприяє зростанню заробітної плати та національного доходу, розвитку «нової економіки».

В сучасній економіці важливим є зростання заощаджень домогосподарств як джерела інвестування. Нажаль, потенціал заощаджень населення України як ресурсу для прискорення економічної активності продовжує скорочуватись. Скорочення заощаджень населення є небезпечною тенденцією з огляду на те, що це звужує простір для забезпечення внутрішнього споживчого та інвестиційного попиту, необхідних для підтримки економіки особливо у період кризи. При цьому витрати населення за 2020 рік (3 989 млрд грн) перевищували доходи на 17 млрд грн (у 2019 році – на 116 млрд грн) та фінансувалися за рахунок скорочення заощаджень. Такий стан пояснюється, насамперед, бідністю сімейних домогосподарств. Перебороти її можна лише через суспільний прогрес і економічно (дякуючи масовому виробництву якісних товарів і послуг, що доступні населенню) і соціально (через високу зайнятість, достойну зарплату, систему соціального захисту).

Література:

1. Вініченко І. І., Шутько Т. І., Чорнобай А. В. Проблеми та особливості формування доходів домашніх господарств. Економіка та держава. 2021. № 9. С. 57–59.

2. Многоязычный демографический словарь. Русское издание. ООН. – НьюЙорк, 1964. –113 с.

3. Закон України «Про Всеукраїнський перепис населення» // Відомості Верховної Ради України. – 2000. – № 51-52.

4. Перепись сельского хозяйства. https://www.nass.usda.gov/Publications/AgCensus/2017/Online_Resources/Typology/index.php

Керівник: *Костюк В.С., кандидат економічних наук, доцент,
доцент кафедри економіки*

Гринюк Наталія Андріївна,
канд.екон.наук, доцент, доцент кафедри світової економіки
Київський національний торговельно-економічний університет
ЕКОНОМІКА ПІДПРИЄМСТВА ТА УПРАВЛІННЯ
(Економіка торгівлі та послуг)

КОНКУРЕНТОСПРОМОЖНІСТЬ СПОЖИВЧОЇ КООПЕРАЦІЇ ЯК ПЕРЕДУМОВА ЕКОНОМІЧНОГО СУВЕРЕНІТЕТУ УКРАЇНИ

Проблема забезпечення економічного суверенітету України передбачає подолання деструктивного впливу депресії економічних циклів і створення умов економічного зростання за рахунок впровадження інновацій. Визначальним в процесі реалізації інноваційної політики є рівень економічного розвитку суб'єктів, який залежить від ефективності конкретних форм і методів господарювання.

З огляду на це, головним стратегічним завданням споживчої кооперації в сучасних умовах є не адаптація до ринкових засад, а інноваційний розвиток унікальних якостей феномена кооперації, створення і нарощення конкурентних переваг, закладених в сутності кооперативної форми господарювання [1].

З точки зору соціальної культури (в т.ч. економіки) постіндустріального суспільства споживча кооперація відповідає одному з її основних принципів – економічність, що передбачає розміщення ресурсів на засадах найвищої корисності.

З точки зору інноваційної економіки статус споживчої кооперації як некомерційної організації відображає наявність в ринковій економіці особливого фактору виробництва - спроможності населення до самоорганізації, самоуправління і самодіяльності, яка і реалізується через формування споживчих кооперативів і перетворення їх у своєрідну соціальну мережу шляхом утворення об'єднань первинних організацій [2].

Унікальність споживчої кооперації полягає в тому, що, з одного боку, - це самоорганізована суспільна структура, а з іншої – самодостатня господарська

організація. І саме ці особливості формують конкурентні переваги, багатоаспектність яких є підґрунтям для довгострокового ефективного функціонування споживчої кооперації:

- соціальні (імідж соціально-орієнтованої системи; власна соціальна база членів-пайовиків);
- економічні (гарантовані ринки діяльності (збуту); багатогалузевий характер діяльності);
- правові (міжнародні кооперативні принципи і цінності; власна законодавча база);
- організаційні (організаційна єдність системи; власна розвинута інфраструктура) [3].

Споживча кооперація як система, з одного боку, характеризується певною відносною відокремленістю і автономністю існування, а з іншого, має ознаки еквіпотенціальності, тобто зв'язку з зовнішнім середовищем та емергентності, тобто отримання синергічного ефекту як результату внутрішньо системної взаємодії і взаємодії з зовнішнім середовищем.

Однією з актуальних проблем обґрунтування меж і потенціальних можливостей системи та її спроможності конкурувати з іншими суб'єктами господарювання є визначення спонтанних невидимих взаємодій між елементами середовища, гармонізація яких є запорукою успішного функціонування системи споживчої кооперації як фактору забезпечення економічного суверенітету України.

Взаємодії в середовищі споживчої кооперації мають свої особливості, що обумовлено специфікою формування і функціонування кооперативного сектора економіки. За такої ситуації їх виявлення і оцінювання сили впливу на результативні показники можливе на основі використання комплексу взаємопов'язаних методів (не тільки економічних), зокрема, на основі соціологічних досліджень, доповнених економічними вимірами.

На думку автора доцільним і інформативним буде використання методу експертних оцінок для оцінювання значимості як окремих факторів, так і кожної складової дослідження. В якості механізму оцінювання впливу факторів внутрішнього і зовнішнього середовища може бути запропонована 5 - бальна шкала експертних оцінок. Узагальнена оцінка групи експертів (якщо їх думки особливо не різняться) може формуватися як середньоарифметична величина. У разі суттєвих розбіжностей в оцінках для узгодженості думок експертів доцільно використовувати методи рангової кореляції, зокрема розрахунок коефіцієнту конкордації. Значення розрахованого коефіцієнту коливається в діапазоні від 0 до 1, наближення до якої свідчатиме про більшу однотайність оцінок експертів. Отримані результати створять можливості для кількісного оцінювання значимості взаємодії сильних і слабких сторін споживчої кооперації з можливостями і загрозами. Слід враховувати, що результат взаємодії вищезазначених елементів не є простою арифметичною сумою, а має більш складний механізм, який і утворює синергічний ефект, посилюючи дію складових внутрішнього середовища.

Дослідження можливих варіантів взаємодії складових елементів дозволяє розробити матрицю оцінювання перспектив розвитку системи споживчої кооперації. Головною метою побудови матриці є кількісне визначення впливу на конкурентні переваги споживчої кооперації результату зв'язку її внутрішніх здатностей з факторами зовнішнього середовища.

За результатами розрахунків суб'єкт дослідження може розташуватися в одному з чотирьох квадрантів, що буде обумовлювати подальшу стратегію його поведінки:

- квадрант 1. «Нарощення сильних сторін за рахунок використання можливостей»;
- квадрант 2. «Переборювання слабких сторін за рахунок використання можливостей»;
- квадрант 3. «Зниження загроз за рахунок реалізації сильних сторін»;

- квадрант 4. «Нагромадження слабких сторін внаслідок реалізації загроз».

Позитивний ефект перетворень внутрішнього середовища буде свідчити про успішність нарощення конкурентних переваг і наявність перспектив функціонування системи, зворотній результат вказуватиме на негативні тенденції, що можуть загрожувати самому існуванню системи споживчої кооперації. Зрозуміло, що квадранти 1 і 4 відображають відповідно оптимістичні і песимістичні кумулятивні перспективи, а позитивне значення їх різниці можна вважати своєрідним «коридором» узагальненого потенціалу розвитку.

Апробація запропонованої методики оцінювання кумулятивних перспектив розвитку споживчої кооперації свідчить, що система споживчої кооперації України наразі має найбільший потенціал реалізації в квадранті 2. Такий напрямок розвитку системи споживчої кооперації повністю відповідає одному з чотирьох загальновідомих у світі варіантів інноваційної політики, який передбачає зміну економічної структури господарського і фінансово-інвестиційного механізму, суттєвий вплив передових технологій як на вирішення соціально-економічних проблем, так і на взаємодію господарюючих суб'єктів.

Заснована на безпосередній ініціативі і самодіяльності її членів в ім'я їх же добробуту, споживча кооперація, на нашу думку, повинна розглядатися в якості особливої форми господарювання, адекватної сучасному етапу розвитку соціально орієнтованого суспільства з огляду на проблему забезпечення економічного суверенітету України.

Література:

1. Cooperative Values and Principles for Corporate Social Responsibility. International Day Cooperatives, 2017. [Electronic resource]. — Way of access: <http://www.ica.coop>.

2. European Community of Consumer Co-operatives [Електронний ресурс]. - Режим доступу: <http://www.eurocoop.org>.

3. Coop Ukraine [Electronic resource]. – It is access mode: <http://www.coop.com.ua>.

Гулієва Ольга Романівна

студентка 3 курсу, спеціальність 071 «Облік і оподаткування»

Кам'янець-подільський державний інститут

ЕКОНОМІКА ПІДПРИЄМСТВА ТА УПРАВЛІННЯ

(Інвестиційна діяльність та фондові ринки)

РОЛЬ ІНВЕСТИЦІЙНО-ІННОВАЦІЙНОЇ СТРАТЕГІЇ В ЗАБЕЗПЕЧЕННІ РОЗВИТКУ ПІДПРИЄМСТВА

Зовнішньоекономічні, політичні та структурні зміни, що відбуваються в економіці, вимагають активізації інвестиційно-інноваційної діяльності промислових підприємств в напрямку підвищення їх конкурентоспроможності на вітчизняному та міжнародному ринку. У зв'язку з низьким рівнем інвестиційного забезпечення інноваційної діяльності виникає необхідність формування ефективної інвестиційно-інноваційної стратегії, адаптованої до зовнішніх умов. Кожне підприємство, яке працює в умовах ринкової економіки, не може існувати без чітко розробленої стратегії. Ключове завдання формування і обґрунтування стратегії полягає в пошуку шляхів подолання конкуренції на ринку і забезпеченні високих темпів економічного розвитку підприємства при достатньої фінансової стійкості.

Важливою складовою ефективного управління підприємством є реалізація дієвої інвестиційної діяльності, як основа розробки інвестиційної стратегії, що дозволяє визначити не тільки форми і джерела ресурсів, які планується використовувати підприємством для реалізації загальної стратегії розвитку, а й враховувати фактори, що впливають на процеси її реалізації, в

свою чергу створюючи умови для результативного регулювання інвестиційної діяльності. Дослідження теоретичних підходів до формулювання стратегії, [1, с. 245; 4, с. 73; 5; 6 с, 145; 7, с. 233] дозволило зробити висновок, що стратегія підприємства є системним утворенням, структура якого залежить від особливостей підприємницької діяльності, стану зовнішніх чинників і цілей розвитку підприємства. Залежно від співвідношення різних факторів стратегія підприємства набуває специфічні ознаки. Одним з найбільш узагальнених понять стратегії, згідно з нашим дослідженням, є визначення українського вченого П.Г.Клівця, згідно з яким: «Стратегія - це узагальнена програма діяльності (модель дій), спрямована на досягнення підприємством бажаної етапу, мети (Статусу на ринку, соціально-економічних показників) за рахунок ефективного розподілу, координації та використанню ресурсів»[2, с. 45].

Більшість вчених стверджують, що майбутній розвиток підприємства в ринковій середовищі можна описати за допомогою ієрархії стратегій. Зокрема, А.А. Томпсон і А.Дж. Стрікленд виділяють такі рівні стратегії [6, с. 145]:

1) Загальнокорпоративна стратегія - визначає загальний план напрямку розвитку підприємства і охоплює всі сфери його діяльності.

2) ділова (конкурентна, бізнес-стратегія) стратегія - розробляється з метою досягнення довгострокових конкурентних переваг в окремій сфері бізнесу;

3) функціональна стратегія - визначає основні напрямки стратегічного розвитку підрозділів підприємства, конкретизує їх роль і основні завдання в процесі досягнення цілей підприємства.

4) операційна стратегія визначає принципи управління основними ланками організаційної структури (заводами, відділами, центрами) і способи вирішення стратегічно важливих завдань (закупівля, транспортування, управління запасами, ремонт, реклама). До конкурентних стратегій можна віднести класифікацію стратегій по Ф. Котлеру [3, с. 276], яка ґрунтується на визначенні ролі і місця певної організації щодо її конкурентів. Виходячи з

частки ринку, яку утримує підприємство, виділяють чотири типи конкурентної стратегії: стратегія лідерства (характеризується тим, що організація займає домінуючі позиції на ринку), атаки лідера (орієнтована на заняття лідируючого положення), переслідування лідера (адаптація до основних конкурентам, шляхом активної інноваційної політики) і фахівця (Концентрація на певному сегменті). Ієрархічне співвідношення обраних стратегій являє собою унікальний для кожного підприємства «Стратегічний набір». При цьому, необхідно зазначити, що «стратегічний набір» являє собою не просто суму стратегій різних типів і рівнів, а їх оптимальне співвідношення, найбільш ефективно сприяє реалізації стратегічних цілей підприємства в певних умовах.

Вибір способу реалізації інноваційної стратегії залежить від внутрішніх чинників (Рівень інноваційного та фінансового потенціалу підприємства) і зовнішніх факторів, що визначають з яких є рівень конкуренції, стадія життєвого циклу галузі, рівень і швидкість науково-технічного прогресу в певній сфері діяльності.

Засоби реалізації позначають необхідні обсяги ресурсів, за рахунок яких підприємство може реалізувати обрану інноваційну стратегію: (Фінансові, інформаційні; кадрові, матеріально-технічні, енергетичні) і джерела їх забезпечення. У зв'язку з тим, що фінансові ресурси є ключовими в інвестиційній діяльності, спосіб фінансового забезпечення інноваційного процесу в даному дослідженні визначається як інвестиційна стратегія. Основними джерелами інвестиційних ресурсів виступають: власні кошти (прибуток, амортизація, спеціалізовані фонди розвитку) і залучені кошти в вигляді інвестицій, кредитів, державного або регіонального бюджету і т.п.

У процесі дослідження встановлено, що стратегія підприємства являє собою сукупність стратегій різних типів і рівнів, ієрархічне співвідношення яких відображає унікальний для кожного підприємства «Стратегічний набір», здатність якого по досягненню стратегічних цілей визначається оптимальністю співвідношень складових відповідно до зовнішніми і внутрішніми умовами

функціонування. Інвестиційно інноваційна стратегія виступає системним утворюючим елементом в «Стратегічному наборі» підприємства, яке орієнтоване на розвиток і визначає напрямок, спосіб і засоби дій для досягнення місії і стратегічних цілей.

Література:

1. Котлер Ф. Основи маркетингу: пер.с англ. М.-Санкт-Петербург-Київ: Вільямс, 2001. 944 с.
2. Портер Е. Майкл. Конкурентна стратегія: Методика аналізу галузей і конкурентів; Пер. з англ. М: Альпіна Бізнес Букс, 2005. 454 с.
3. Томпсон А.А., Стрікленд А. Дж. Стратегічний менеджмент. Мистецтво розробки і реалізації стратегії. М.: Банки і біржі, ЮНИТИ. 1998. 576 с.
4. Шершньова З. Є. Стратегічне управління. 2-ге вид., Перераб. і доп. К.: КНЕУ, 2004. 699 с.

Керівник: Шевчук О.В., кандидат педагогічних наук, викладач

Давиденко Людмила Валеріївна
Давиденко Ніна Володимирівна
Луцький національний технічний університет
ЕКОНОМІКА ПІДПРИЄМСТВА ТА УПРАВЛІННЯ
(Енергоефективність економіки)

СУЧАСНІ АСПЕКТИ УПРАВЛІННЯ ЕНЕРГОЕФЕКТИВНІСТЮ ФЛОТУ ЕЛЕКТРОМОБІЛІВ АВТОТРАНСПОРТНОГО ПІДПРИЄМСТВА

В сучасних умовах кліматичних змін і виснаження запасів викопних енергоресурсів питання декарбонізації, енергоефективності, зниження кінцевого енергоспоживання у всіх галузях є одними з перспективних.

Згідно [1] енергоефективність розглядається як спосіб вирішення проблеми «залежності від імпорту енергії та дефіцитних енергоресурсів, а

також необхідності обмеження зміни клімату». У процесі зниження викидів парникових газів шляхом переходу до низьковуглецевої економіки важлива роль відводиться питанням декарбонізації транспортного сектора за рахунок використання чистих транспортних засобів та розвитку електромобільності [2].

Масове впровадження електромобілів вимагає розвитку інфраструктури зарядних станцій. У свою чергу, споживчий попит власників електромобілів визначає характер графіка навантаження зарядних станцій, а також ефективність інтеграції електромобілів в електричну мережу. Таким чином, згідно [2], парк електромобілів підприємства, слід розглядати як кінцевий споживач енергії. У зв'язку з цим виникає необхідність розглядати питання енергоефективності роботи флоту електромобілів підприємства. Їх вирішення вимагає аналізу енергоефективності самого флоту електромобілів, ефективності організації вантажоперевезень, а також режиму роботи флоту і зарядної станції для виявлення причин неефективного використання електроенергії і прийняття рішення для підвищення рівня енергоефективності вантажоперевезень, сталого розвитку електромобільності і ефективності функціонування локальних електричних мереж і енергосистеми в цілому. Сформульовані завдання згідно [3] відповідають завданням системи енергоменеджменту (СЕМ), впровадження якої є важливим інструментом підвищення рівня енергоефективності та зниження кінцевого енергоспоживання в будь-якій галузі.

Посилення ролі та значення ефективності використання енергоресурсів висуває в число першочергових проблему підвищення дієвості управління процесом енергоспоживання. Основною метою управління енергоспоживанням на будь-якому виробничо-господарському об'єкті є досягнення високого рівня енергоефективності господарювання при раціональному використанні всіх ресурсів. Проблема управління енергоспоживанням є цілісною і вимагає врахування явних та прихованих причинно-наслідкових зв'язків. Забезпечення високого рівня енергоефективності функціонування флоту електромобілів

автотранспортного підприємства, ефективності їх інтеграції в електричні мережі з урахуванням концепції стійкої енергетики і стійкої мобільності вимагає врахування багатьох факторів, які можна згрупувати в такі складові:

- технічна - передбачає аналіз стану флоту електромобілів, їх характеристик і порівняльний аналіз ефективності використання різних транспортних засобів для здійснення вантажоперевезень;

- логістична - передбачає врахування заявок про обсяги, місця призначення і часу доставки вантажу, планування і оптимізацію маршруту доставки товару і руху транспортного засобу з урахуванням міського трафіку;

- енергетична - передбачає планування витрат електроенергії транспортним засобом на виконання вантажоперевезення, режиму зарядки електромобілів, обсягів електроспоживання флотом, а також оцінювання залишкового заряду батареї електромобіля і можливості видачі електроенергії в електричну мережу в години максимуму електричного навантаження. У разі живлення зарядної станції від локальної електричної мережі з джерелами розподіленої генерації (вітровими або сонячними електростанціями) актуальним стає питання планування обсягів генерації від цих джерел і зарядки електромобілів для використання їх в якості накопичувачів електроенергії з подальшою видачею її в мережу;

- економічна - припускає оцінку ефективності вантажоперевезень з урахуванням витрат на їх виконання, в тому числі, витрат на електроенергію; оцінку ефективності режиму зарядки електромобілів з урахуванням цін на електроенергію в різні години доби.

Між факторами різних груп існують як явні, так і неявні причинно-наслідкові зв'язки. Впровадження СЕМ автотранспортного підприємства передбачає виявлення цих взаємозв'язків, їх оцінювання і спільний облік їх впливу не тільки для вирішення завдання мінімізації витрат на вантажоперевезення, а й забезпечення сталої мобільності і стійкої енергетики.

Складовими компонентами СЕМ є системи обліку і процедури вимірювань технологічних, енергетичних та інших показників, що мають вплив на енергоефективність об'єкта, алгоритми розрахунку планових значень показників, їх контролю, виявлення відхилень від запланованих значень та їхніх причин.

У сучасних умовах будь-який об'єкт (процес, підприємство, технологічну, енергетичну, транспортну систему), який містить велику кількість функціонально взаємопов'язаних структурних елементів, які споживають енергетичні та/або природні ресурси, кожен з яких має свої особливості функціонування, слід розглядати як складну систему. Ефективність функціонування такої системи залежить від багатьох чинників і вимагає всебічного обліку інформації різного характеру від різних джерел. При цьому, важливо забезпечити в комплексі планування, дотримання, контроль і оцінку результатів впровадження заходів щодо підвищення ефективності функціонування як всієї системи, так і її структурних елементів.

Для забезпечення можливості ефективно здійснювати планування, контроль і управління виробничими процесами, режимом енергоспоживання необхідною є наявність певної інформації, яка відповідає вимогам повноти, достовірності та своєчасності. Тому, як обов'язкову складову управлінської діяльності слід розглядати моніторинг ефективності енергоспоживання, який передбачає спостереження не лише за станом енергоспоживання, а й параметрами технологічних процесів і характеристиками об'єкта дослідження, внутрішніх і зовнішніх чинників, що мають вплив на ефективність енергоспоживання, з метою формування інформаційної бази для аналізу і оцінки розвитку тенденцій в енергоспоживанні, підготовки і прийняття обґрунтованих управлінських рішень для запобігання розвитку негативних тенденцій в енергоспоживанні. Це вимагає організації моніторингу ефективності не просто як системи збору даних, а як складової інформаційного забезпечення прийняття рішень. У зв'язку з цим забезпечення підвищення рівня

ефективності функціонування складної системи має базуватися на принципах інтелектуального управління. Стратегія інтелектуального управління будь-якої складної системою передбачає інтеграцію інформації про всі показники її функціонування в єдиній базі даних ґрунтуючись на використанні хмарних технологій, систем накопичення, зберігання і обробки інформації, інтелектуального аналізу даних, планування і контролю технологічних, енергетичних, економічних параметрів, а також інтелектуальну зворотний зв'язок і прийняття рішень.

Розвиток Індустрії 4.0 сприяють реалізації розумного управління енергоспоживанням для забезпечення високого рівня енергоефективності. Цифровізація виробництва і впровадження технологій аналізу великих даних, штучного інтелекту і машинного навчання, технології «Інтернету речей» (Internet of things - IoT) дозволяють забезпечити двосторонній зв'язок між пристроями споживання і генерації енергії, електричними мережами, датчиками технологічних параметрів, системами контролю і обліку споживання енергоресурсів і т.п. і оптимальне планування процесу виробництва, споживання енергоресурсів, реакції енергосистеми на попит на стороні споживача.

Отже, в сучасних умовах здійснення ефективного управління споживанням енергоресурсів вимагає використання інформаційних технологій для інтеграції контролю та управління виробничими процесами і енергоспоживанням з урахуванням методів управління режимами роботи енергосистеми. Таким чином, СЕМ на будь-якому сучасному об'єкті слід розглядати як комп'ютерну інформаційно-аналітичну систему, що базується на використанні інтелектуальних систем збору, зберігання, обробки і аналізу даних, що передбачає всебічний моніторинг (тобто вимірювання, спостереження, аналіз, планування і контроль) складових ефективного функціонування об'єкта і забезпечує оптимізацію споживання енергії,

зменшення енергетичних витрат, стійку роботу енергосистеми, скорочення викидів CO₂ і сталий розвиток в цілому.

Література:

1. Directive 2012/27/EU of the European Parliament and of the Council of 25 October 2012 on energy efficiency, amending Directives 2009/125/EC and 2010/30/EU and repealing Directives 2004/8/EC and 2006/32/EC Text with EEA relevance. - Official Journal of the European Union. - *L 315. – 2012. - p. 1–56.*

2. Directive (EU) 2019/944 of the European Parliament and of the Council of 5 June 2019 on common rules for the internal market for electricity and amending Directive 2012/27/EU (Text with EEA relevance.). - Official Journal of the European Union. - *L 158. – 2019. - p. 125–199.*

3. ISO 50001:2018(E) Energy management systems - Requirement with guidance for use (second edition). - ISO, 2018. - 30 p.

4. Праховник А.В., Соловей А.И., Прокопенко В.В. и др. Энергетический менеджмент. - Київ: ІЕЕ НТУУ «КПІ», 2001. - 472 с.

Денисюк Любов Ігорівна

магістр 2 курсу, спеціальність 281 «Публічне управління та адміністрування»

Міжрегіональна Академія управління персоналом

ЕКОНОМІКА ПІДПРИЄМСТВА ТА УПРАВЛІННЯ

(Сучасні технології управління)

HR-ТЕХНОЛОГІЇ В СИСТЕМІ ПУБЛІЧНОГО УПРАВЛІННЯ:

СУТНІСТЬ ТА ШЛЯХИ ВПРОВАДЖЕННЯ

Розвиток людських ресурсів залишається одним із пріоритетних завдань організаційного характеру як для комерційних, так і для державних (некомерційних) систем управління. Окрім того, саме для державних установ та підприємств такі завдання продовжують залишатися актуальними. Цьому є багато пояснень, насамперед, це низький рівень заробітної плати державних

службовців, а також недостатнє матеріально-технічне оснащення органів виконавчої влади та місцевого самоврядування, як наслідок – нестабільна виконавська дисципліна, відсутність управлінської ініціативи тощо. Тому є важливим визначити сутність та алгоритми управлінських (чинних або потенційних) рішень, які можуть мінімізувати “дефіцит персоналу” в органах державної влади в Україні.

Метою статті є визначити сутність та шляхи впровадження кадрових технологій в систему публічного управління.

Природа всіх управлінських рішень полягає у збалансуванні інтересів між суб’єктом/суб’єктами (особою/особами, які приймають рішення (здійснюють контрольний вплив або приймають рішення) та об’єктом/об’єктами (тими/тим, на кого контрольний вплив спрямований (технології управління персоналом як сукупність чітких методів і процедур (власне, технологій управління) для оптимізації кадрових рішень, прийнятих з метою максимізувати прибуток компанії [2]).

Сьогоднішні реалії наголошують, що в системі публічного управління цей аспект продовжує бути невизначеним і не завжди зрозумілим. У зв’язку з цим, аналізуючи кадрові технології в системі публічного управління як особливу складову соціальних технологій, їх слід пов’язувати з процесом управління, без яких “неможливо здійснити сучасне управління та забезпечити процеси трансформації, модернізації суспільства”[4]. Кадрові технології у системі публічного управління поділяють на такі складові: оцінка персоналу, відбір кандидатів на посади державної служби, робота з резервом управлінського персоналу, планування кар’єри тощо [4].

На думку М.Асланова, кадрові технології, які застосовуються в органах державної влади, поділяються на традиційні та інноваційні; водночас автор досить чітко охоплює першу групу і дуже невизначено визначає зміст другої [6]. Схоже, що саме фокус інновацій у формуванні кадрових технологій у системах публічного управління, зокрема, зобов’язує нас розуміти, що в даний час будь-

яка технологія - це, набір методів та інструментів для досягнення бажаного результату; у широкому сенсі застосування наукових знань для вирішення практичних завдань [7].

У цьому контексті суб'єкти управління, запроваджені державою, діють у сфері державної влади, де кожен конкурує за державний капітал, що, будучи причиною механізму затвердження формальних правил і норм, він є, перш за все, іншими видами капіталу (економічним, трудовим тощо) і є надбудовою, яка апріорі несе дихотомію особистих (егоїстичних) та соціальних (альтруїстичних) інтересів.

Кожна держава ставить перед собою певні цілі. Наприклад, збільшити ВВП, зробити соціальний захист населення більш ефективним тощо.

Для більш успішного досягнення цілей необхідні більш кваліфіковані працівники, фахівці з великим досвідом роботи. Для того, щоб залучити таких фахівців до організації, необхідна довга робота: аналіз ринку праці з метою визначення відповідних фахівців, аналіз їх професійних якостей та можливість використовувати їх на благо, а не на шкоду організації.

Кадрові технології в системі публічного управління, як, власне, і в будь-якій іншій сфері, є засобом управління кількісними та якісними характеристиками персоналу, забезпеченням досягнення цілей організації [2].

Також HR-технологію можна визначити як поєднання послідовних і логічних по відношенню один до одного дій і операцій, керуючись інформацією про структуру особистості та навички персоналу, що дозволяє створювати або змінювати їх умови праці для швидкого досягнення цілей організації [2].

Технології управління персоналом у системі публічного управління забезпечують ефективне управління персоналом. Основний зміст HR-технологій: критерії ефективності, цілі, завдання, принципи, методи тощо. Кваліфіковане та адекватне управління персоналом таке ж складне та цінне, як і будь-який інший процес, що відбувається у виробництві, і вимагає постійної роботи відділу кадрів [5].

Необхідно керувати кадровими процесами у сфері публічного управління на основі наукових праць, статей, інших досягнень науково-технічного прогресу; мають бути чіткі цілі, які в принципі можна досягти, процедури та правила мають бути методично розроблені. Тому всі фахівці з персоналу мають мати високий рівень кваліфікації, в ідеалі вони мають бути принаймні дипломованими фахівцями. Крім того, потрібно постійно проводити оцінку ефективності та, звичайно, мати інструкції та нормативні документи щодо цієї справи [3].

Правильне та логічне використання кадрових технологій у системі публічного управління сприяє підвищенню керованості організації, ефективності та розвитку соціального капіталу.

Необхідно постійно підтримувати ефективність персоналу на гідному і постійно зростаючому рівні. Будь-яка організація має невідкладну потребу у висококваліфікованих фахівцях, які мають стимул працювати добре та ефективно та якісно [4].

Для забезпечення успіху в роботі організації, в сучасній економіці, необхідно визначити основні цілі та завдання управління людськими ресурсами. Основним завданням кадрових технологій є залучення фахівців, створення необхідних умов для розвитку їх професійних якостей [4].

Для прийняття обґрунтованих рішень з питань управління необхідно здійснити оцінку персоналу та розвивати інформаційну базу. Оцінка персоналу проводиться з багатьох аспектів, що характеризують професіоналізм. Вони мають бути здійснені до призначення будь-якого працівника на певну посаду [5].

Навчання кадрових резервів є одним із основних напрямків у системі управління персоналом на сьогодні та має велике значення для організації [5].

Кадрові резерви – це не тільки важлива частина будь-якої діяльності персоналу, але й її ключовий елемент. Кадрові резерви в органах державної влади - це певний масив профілів працівників, які пройшли необхідний відбір і

мають необхідний потенціал для своєчасного виконання прямих обов'язків на новому місці роботи. Раніше кадрові резерви були переважно практикою комерційних організацій, але зараз численні організації у сфері публічного управління також мають власний такий масив для кращих конкурсів серед майбутніх кадрів [3].

Схоже, що кадровий резерв підприємств у сфері публічного управління - це масив потенційних майбутніх працівників, для кожного з яких вказані їх пріоритети, навички, освіта, досвід роботи в інших організаціях тощо [3].

Включити працівника до резерву, звичайно, вони мають право тільки з його згоди.

Отже, кадрові технології та кадровий резерв організації є одним із найважливіших напрямків управління персоналом у сфері державного та муніципального управління.

Література:

1. Атаманчук Г. В. Государственное управление / Г. В. Атаманчук. -М.: Изд-во РАГС, 2000. – 376 с.

2. Астахов Ю. В. Кадровые технологии в системе муниципальной службы: диссертация на соискание ученой степени кандидата социологических наук/ Ю. В. Астахов, Белгород, 2010. – 178 с.

3. Кудаев П. П. Мероприятия по формированию современных внутриорганизационных кадровых технологий в системе государственной гражданской службы// Молодой ученый. – 2013. – №12. – С. 658-663.

4. Клищ Н. Показатели результативности на государственной службе// Государственная служба. – 2007. – № 3.

*Керівник: Кузьменко Г.О., доктор філософії в галузі права,
доцент кафедри публічного адміністрування*

Добровольська Тетяна Миколаївна
Николин Ольга Несторівна
магістр 2 курсу, спеціальність 281 «Публічне управління та адміністрування»
Міжрегіональна Академія управління персоналом
ЕКОНОМІКА ПІДПРИЄМСТВА ТА УПРАВЛІННЯ
(Сучасні технології управління)

УПРАВЛІННЯ ПЕРСОНАЛОМ В СИСТЕМІ КАДРОВОГО ЗАБЕЗПЕЧЕННЯ ОРГАНІВ МІСЦЕВОГО САМОВРЯДУВАННЯ

Вирішення масштабних та актуально важливих проблем сучасного українського суспільства у третьому десятилітті ХХІ ст. багато в чому залежить від ефективності функціонування органів місцевого самоврядування як проміжної ланки між суспільством і державою. Держава, яка буде довгострокову стратегію розвитку, має створити комфортне середовище проживання для своїх громадян. Однією з умов ефективної реалізації адміністративної реформи в Україні є побудова ефективної державної муніципальної адміністрації, яка ставиться до громадян як до головних замовників їхньої діяльності. У зв'язку з цим у сучасних умовах управління персоналом у системі органів місцевого самоврядування розглядається як один із механізмів реалізації кадрової політики суб'єкта управління, система організаційних, соціально-економічних, психологічних, моральних та інших заходів, які мають нормативно-правову базу, що забезпечує раціональне використання здібностей людини, як у її власних інтересах, так і в інтересах організації.

Донедавна поняття “управління персоналом в органах місцевого самоврядування” було відсутнє в управлінській практиці. Це відображало слабе науково-методологічне опрацювання цієї проблеми і було безпосередньо пов'язане зі станом самих органів місцевого самоврядування та їх особливостей функціонування як сфери суспільно корисної діяльності [1].

Органи місцевого самоврядування, як відомо, є відносно новим явищем у сучасній Україні. Як особливий вид діяльності він з'явився в останнє десятиліття ХХ століття у зв'язку з відродженням місцевого самоврядування. Важлива роль місцевого державного органу влади як інституту місцевого самоврядування зумовила увагу законодавців до врегулювання питань його організації. Однак у перші роки відродження місцевого самоврядування правовий статус муніципальних службовців значною мірою визначався законодавством про державну службу.

Специфіка органів місцевого самоврядування визначає ряд вимог до державного службовця. Від нього вимагається, перш за все, бути нейтральним, неупередженим, дотримуватися суворої дисципліни та бути законослухняним. Його діяльність відбувається в рамках нормативно-правових актів. Це багато в чому визначає особливості управління персоналом в органах місцевого самоврядування.

Незважаючи на багатогранність практики управління персоналом, ми відзначимо деякі найважливіші його особливості. Управління персоналом також можна розглядати як внутрішню якість системи місцевого самоврядування, основними елементами якої є елемент суб'єктного контролю (керівник місцевого органу влади та служба персоналу цього органу) та об'єкт, керований об'єктом (працівники місцевої влади, державні службовці), які постійно взаємодіють на основі самоорганізації.

Управління персоналом органу місцевого самоврядування – це цілеспрямований, упорядкований вплив суб'єкта на об'єкт, що здійснюється безпосередньо суб'єктом управління. Управління персоналом у системі кадрового забезпечення органу місцевого самоврядування – це незалежно функціонуюча та організована підсистема, в якій їх суб'єкти та об'єкти управління взаємодіють, формують управлінські відносини, визначають та реалізують конкретні завдання щодо формування та раціонального використання кадрового потенціалу органу місцевого самоврядування.

Управління персоналом органу місцевого самоврядування можна розглядати як самостійно функціонуючу систему – систему кадрової роботи, яка включає реалізовані завдання, пріоритети, механізми та технології. Водночас, управління персоналом – це складний та багатогранний процес предметної практичної діяльності, процес цілеспрямованого та організованого впливу на працівників органу місцевого самоврядування з метою досягнення певних результатів.

Система управління персоналом органів місцевого самоврядування складається щонайменше з п'яти компонентів:

- організаційна структура управління персоналом органу місцевого самоврядування;
- системи роботи з персоналом комунальної служби;
- нормативна база управління персоналом;
- інформаційно-методичне забезпечення системи управління персоналом;
- технології управління персоналом та методи управління персоналом комунальної служби.

Ця система управління персоналом, будучи органічним компонентом муніципальної кадрової політики органів місцевого самоврядування, має будуватися та спиратися на її принципи та пріоритети, а також на загальні принципи системи управління персоналом муніципальної служби.

Загальні принципи системи управління персоналом органів місцевого самоврядування можна сформулювати таким чином:

- наукова обґрунтованість та складність у роботі з персоналом з урахуванням усіх чинників;
- перспективи з урахуванням прогнозу формування та розвитку персоналу на найближчі п'ять років та з урахуванням соціально-економічного розвитку території, включаючи зміни у змісті та характері праці муніципальних службовців;

- стійкість системи управління персоналом до змін у зовнішньому середовищі та відповідність її стану;
- безперервність управління персоналом та ефективність у прийнятті рішень щодо аналізу та вдосконалення системи управління персоналом;
- законність, що ґрунтується на правовому та соціальному захисті персоналу міської служби, дотриманні нормативних вимог, технологій та процедур у вирішенні кадрових питань;
- систематичне поновлення ротації персоналу органів місцевого самоврядування, їх якісне посилення за рахунок постійного добору молодих кадрів при збереженні наступності та використанні здібностей особового складу різного віку;
- оптимальність при виборі найбільш раціонального варіанту формування системи управління персоналом для конкретних умов;
- ефективність та дієвість функціонування системи управління персоналом.

На думку науковців, управління персоналом органів місцевого самоврядування як система “переживає” сьогодні стан ускладнення. Зростання складності управління персоналом органів місцевої влади відбувається, через те, що персонал є найскладнішим об’єктом управління в результаті постійних і різких змін у системі цінностей працівників, що пов’язано з адміністративними, загальнополітичними та економічними реформами суспільства тощо.

В цих умовах змінюється парадигма управління персоналом органів місцевого самоврядування. У зв’язку з цим розвиток персоналу виступає як інвестиційне рішення, тобто він перетворився з статті витрат на об’єкт інвестування. Як і будь-які інвестиції, вони вимагають постійної оцінки того, як витрати на розвиток персоналу вплинули або вплинуть на майбутнє у підвищенні ефективності місцевого самоврядування.

Фундаментальними завданнями управління персоналом у сучасних умовах у системі органів місцевого самоврядування є: 1) прогнозування та

планування потреби у трудових ресурсах; 2) формування персоналу - підбір, розстановка персоналу; 3) раціональне використання муніципальних службовців; 4) професійна перепідготовка, підвищення кваліфікації та навчання працівників комунального господарства; 5) розвиток потенціалу трудових ресурсів муніципальних органів влади; 6) технологізація роботи персоналу.

Отже, управління персоналом органів місцевого самоврядування є складним, постійно оновлюваним творчим інноваційним процесом, в якому взаємодіють як організаційні, соціально-психологічні, правові, економічні, моральні та інші фактори.

Література:

1. Управління персоналом публічної влади: світоглядний аспект: наук. розроб. [С. М. Серьогін та ін.]; за заг. та наук. ред. проф. С. М. Серьогіна; Нац. акад. держ. упр. при Президентові України, Упр. орг. фундамент. та приклад. дослідж., Дніпропетр. регіон. ін-т держ. упр. Київ: НАДУ, 2011. 74 с.

2. Участь громадськості у моніторингу надання послуг органами публічної влади: нормативне регулювання та існуючі практики. Т. Маматова, Шаров, М. Зварич; за заг. ред. Ю. Щербініної. К.: 2013. 120 с. URL: http://undp.org.ua/files/ua_64594Monitoring_Poslug_PRINT_small_size.pdf.

3. Сосновскі Р. Польський досвід у сфері реформування держави і побудови розвинутих місцевих органів самоврядування // [Електронний ресурс] Режим доступу: www.soskin.info/ea.php?pokazold=200716&n=1-2&y=2007.

*Керівник: Кузьменко Г.О., доктор філософії в галузі права,
доцент кафедри публічного адміністрування*

Дубровик-Рохова Алла Олександрівна
аспірантка кафедри регіоналістики та туризму
Київський національний економічний університет імені Вадима Гетьмана
ЕКОНОМІКА ПІДПРИЄМСТВА ТА УПРАВЛІННЯ
(Регіональна економіка)

ВИКОРИСТАННЯ СВІТОВОГО ДОСВІДУ СТВОРЕННЯ ІНДУСТРІАЛЬНИХ ПАРКІВ

В умовах погіршення економічної динаміки національної економіки та загострення конкуренції на світових ринках інвестиційних ресурсів, Україні потрібна системна робота з формування сприятливого інвестиційного клімату для діяльності як вітчизняних, так і іноземних інвесторів та запровадження дієвих механізмів стимулювання інвестиційної діяльності. Саме до таких механізмів належить створення індустріальних парків. В Україні запровадження механізму стимулювання економіки за рахунок створення індустріальних парків знаходиться на початковому етапі.

Попри в цілому сформовані нормативно-правові засади створення та функціонування індустріальних парків та здійснені окремі практичні кроки, існує низка стримуючих чинників та неврегульованих питань, що перешкоджають швидкому запуску цього організаційно-економічного механізму, серед яких відсутність податкових преференцій для суб'єктів індустріальних парків, гарантій стабільності законодавчо гарантованих умов функціонування та державної підтримки діяльності індустріальних парків, що дуже важливо для інвесторів, неврегульованість питання звільнення керуючих компаній від орендної плати за земельні ділянки тощо. Значний досвід функціонування індустріальних парків у багатьох країнах світу довів високу ефективність цього організаційно-економічного механізму, який чинить системний багатоцільовий вплив на економіку, сприяючи створенню потужної сучасної промисловості, створенню нових робочих місць і водночас виступає потужним рушієм місцевого та регіонального розвитку, формує сприятливий

інвестиційний клімат.

Інвестування на території індустріальних парків є сприятливою для інвестора формою ведення бізнесу й одночасно ефективним механізмом державної промислової й інвестиційної політики та політики регіонального розвитку.

Сприяння створенню індустріальних парків віднесено до пріоритетних напрямів удосконалення інвестиційно-інноваційної інфраструктури в рамках реалізації державної промислової та інвестиційної політики.

Індустріальні парки – це перевірений часом та міжнародним досвідом механізм залучення інвестицій, збільшення зайнятості населення, збалансованого регіонального розвитку, підтримки місцевих виробників, сприяння малому та середньому підприємництву [2].

Індустріальні парки є юридично відокремленими цілісними земельними ділянками, призначеними для розміщення промислового виробництва. На них досить часто (але не обов'язково) поширюються спеціальні режими економічної діяльності, в окремих випадках – особливий податковий режим, відмінний від загального. Практика створення індустріальних парків є важливим чинником для залучення потужних інвесторів та передових технологій.

Основним джерелом фінансування розвитку індустріального парку в розвинених країнах є інвестиційні ресурси. Україна має сама сформувати конкурентні переваги для стимулювання внутрішніх і зовнішніх інвестицій у розвиток економіки. Такі інструменти не обмежуються простим географічним розташуванням, а повинні спрямовуватися на спрощення регуляторних норм, створення сприятливих податкових, кредитних умов для вкладників капіталів тощо. Розвиток індустріальних парків та економічних зон зможе дати в перспективі значний ріст вітчизняної економіки [2].

Так, у Китаї перші індустріальні парки створили ще в 1980 роки. Наразі їх 375, там акумулюється близько 25% всіх прямих іноземних інвестицій. У

свою чергу, парки дають Китаю приблизно 15% товарного експорту і понад 4 млн робочих місць [1].

У Південній Кореї діють 1200 індустріальних парків. Вони забезпечують 80% національного експорту, 70% промислового виробництва і 50% зайнятості в промисловості [1].

У Туреччині за останні 30 років створено 346 індустріальних парків, понад 80% прямих іноземних інвестицій зосереджені саме в них.

В індустріальних парках Туреччини діють понад 50 тис. підприємств-резидентів. Вони створили більше 1 млн робочих місць і, за експертними оцінками, забезпечили зростання ВВП та експорту країни більше ніж в 3 рази.

Як результат — у 2013 році Туреччина, яка до цього десятиріччями була боржником МВФ, повернула цій організації останній транш, повністю погасивши заборгованість.

У Польщі на території 14 спеціальних економічних зон працюють 77 промислових і технологічних парків. Майже всі вони засновані в другій половині 1990-х рр. За наступні 10 років реальний ВВП країни зріс на 50%, а експорт — майже втричі. Загальна кількість створених робочих місць в СЕЗ досягла 186 тис. При цьому в парки було інвестовано понад 20 млрд євро [1].

Іноземний досвід засвідчує що створення індустріальних парків є корисним для економіки різних країн і призводить до добробуту їх громадян, але вітчизняний досвід створення індустріальних парків не такий втішний. Суть індустріального парку — в стимулах, які отримують інвестори, розташувавши там своє виробництво. Це компенсації за створення робочих місць, фіскальні та фінансові стимули, інституційна підтримка з боку держави.

Розглянемо стимули, що застосовують до індустріальних парків в різних країнах. Звільнення від ввізного мита на нове обладнання та комплектуючі до нього передбачено для резидентів індустріальних парків Китаю, Росії, Туреччини і Південної Кореї (в останній — протягом перших 5 років роботи).

Додатково в цих країнах ввезення нового обладнання звільняється від

сплати ПДВ. Це знижує витрати інвестора на запуск виробництва, полегшує старт його бізнесу. Надалі держава компенсує надані стимули за рахунок збільшення бази оподаткування.

Компанії, які стали резидентами індустріальних парків в Польщі, Чехії, Південної Кореї та Словаччині, отримують від держави нижчу ставку орендної плати за землю. А в Туреччині ділянки під виробничі потреби в індустріальних парках взагалі надаються державою безкоштовно [1].

Крім того, турецька влада надає резидентам дисконт на сплату єдиного соцвнеску — до 35% від розміру інвестицій протягом перших 10 років роботи. А в Росії також на 10 років компанії в індустріальних парках звільняються від податку на землю.

Широко використовується такий стимул, як зменшення податку на прибуток в залежності від розміру інвестицій в індустріальні парки. У Польщі — відрахування знижуються на 15-50% (залежно від регіону, сфери діяльності і т.д.), в Чехії — на 25%, в Словаччині — на 25-35%, в Туреччині — на 15-55%.

У Китаї при сплаті податку на прибуток дається безстрокова знижка 50%. У Росії перші 5 років податок на прибуток з учасників індустріальних парків стягується за символічною ставкою 2%, потім ще 5 років діє пільгова ставка в 7% [1].

Важливо відзначити, що політика сприяння урядів іноземних країн створенню і функціонуванню індустріальних парків це не благодійність. Це сприяння інвесторам. Тому що в подальшому, за експертними підрахунками, кожен долар інвестицій, залучених в індустріальні парки, приносить державі 19 доларів податкових відрахувань — і це тільки за перші 5 років роботи парку. Тобто надання стимулів індустріальним паркам — єдина розумна економічна політика.

За оцінками української компанії Industrial management company, 1 га індустріального парку при повноцінній роботі створює 50 робочих місць. А 1 долар державних вкладень в інфраструктуру індустріальних парків дозволить

залучити 5-6 доларів інвестицій [3].

Таким чином варто застосовуємо зарубіжний досвід роботи індустріальних парків, поступово впроваджувати в Україні загальноприйняті інструменти промислового розвитку, такі як індустріальні парки, локалізація, експортно-кредитне агентство, закордонні торгові представництва та ін. Що сприятиме нашій країні вийти на шлях до заможності та благополуччя, забезпечить українських громадян роботою у власній країні.

Література:

1. Вакуленко В. Л Пільгове оподаткування як засіб активізації залучення іноземних інвестицій (зарубіжний досвід) [Електронний ресурс]. – Режим доступу до ресурсу: http://www.ej.kherson.ua/journal/economic_10/50.pdf

2. Індустріальні парки/ Державне агентство з інвестицій та розвитку національних проєктів України [Електронний ресурс]. – Режим доступу: [http://www.ukrproject.gov.ua/project/%D1%96ndustri alni-parki-ukraini](http://www.ukrproject.gov.ua/project/%D1%96ndustri%20alni-parki-ukraini).

3. Молдован О. О. Доцільність запровадження індустріальних парків в Україні / О. О. Молдован// Сайт Наукової електронної бібліотеки НАН України. – 2016. – 24 березня. – Режим доступу: <http://dspace.nbuv.gov.ua/handle/123456789/36177>

Науковий керівник: Данилишин Б.М., д.е.н, професор

Роговцева Леся Володимирівна

студент 5 курсу, спеціальність 241 «Готельно-ресторанна справа»

Національний університет «Запорізька політехніка»

ЕКОНОМІКА ПІДПРИЄМСТВА ТА УПРАВЛІННЯ

(Управління трудовими ресурсами)

**ЗАКОРДОННИЙ ДОСВІД УПРАВЛІННЯ ТРУДОВИМИ РЕСУРСАМИ
ПІДПРИЄМСТВ ГОТЕЛЬНОГО ГОСПОДАРСТВА**

На сьогодні питання практичного застосування сучасних форм управління персоналом готелю набувають особливого значення, адже вони дозволяють підвищити його соціально-економічну ефективність. Основними факторами конкурентоздатності готелів стали забезпеченість робочою силою, ступінь її мотивації, організаційні структури і форми роботи, що визначають ефективність використання персоналу [1].

Персонал підприємства складається з працівників різних професій, неоднакового посадового статусу, різного рівня підготовки, з різними інтересами, правами, обов'язками та відповідальністю. Підприємство може діяти ефективно лише за умов, якщо кожен працівник добре знає свої обов'язки та сумлінно їх виконує, а між окремими виконавцями і колективами налагоджено тісний взаємозв'язок, усі робочі місця забезпечені всім необхідним для безперебійної та продуктивної праці [2].

Успіх відомих світових готелів у забезпеченні високої якості послуг, їх швидкого відновлення, зниженні витрат на надання послуг та інтеграції зусиль персоналу полягає у високоефективних системах управління персоналом [1].

Використання закордонного досвіду управління трудовими ресурсами підприємств готельного господарства є одним із шляхів підвищення ефективності діяльності готельних підприємств України.

Яскравим прикладом ефективного управління трудовими ресурсами готельного підприємства є Holiday Inn Brussels Airport, Лондон.

В готелі Holiday Inn Brussels Airport основною ланкою процесу управління персоналом є P&T Department, який займається контролем за діяльністю персоналу та вирішенням питань щодо проведення стажування працівників за кордоном в інших готелях мережі з метою підвищення їх кваліфікації. Відділ також розробляє програми стажування студентів, які навчаються за фахом «готельна справа». Крім того для студентів існує можливість підробити в період високої завантаженості готелю та під час відпусток. У P&T Department працює лише дві особи – менеджер та

координатор персоналу. Основною метою діяльності відділу виступає розробка раціональної програми керівництва та контролю за роботою персоналу, за його професійним рівнем підготовки та кваліфікацією, матеріального стимулювання та соціального захисту [3].

В готелі Holiday Inn Brussels Airport існує перелік прав, обов'язків та відповідальності для персоналу, з якими кожен працівник має можливість ознайомитися під час зарахування на роботу [3]:

- Кожен працівник готелю працює 40 годин на тиждень, що складає 5 робочих днів та 2 вихідних.

- Заробітна плата нараховується за період з 21 числа поточного місяця по 20 число наступного місяця (наприклад, з 21 березня по 20 квітня).

- Готель сплачує частину транспортних витрат працівника на дорогу до роботи та назад – 70% від квитка на потяг або автобус. Також існують знижки на бензин для власного авто працівника.

- В готелі працює безкоштовна їдальня для персоналу.

- В разі хвороби працівник має попередити чергового менеджера, менеджера персоналу та менеджера свого відділу.

- Кожен працівник має бути застрахованим на випадок виробничої травми. В разі необхідності готель зобов'язується доставити потерпілого до лікарні. Виробничою вважається травма, яку працівник отримав дорогою до роботи або назад, чи на робочому місці.

- Кожному працівнику видається уніформа. Пранням уніформи займається готель. Працівник має принести уніформу до пральні, покласти у пластиковий пакет і вказати ім'я та відділ, в якому він працює. Здавати та отримувати уніформу необхідно у визначений час.

- Обов'язковою є вимога носити бейдж. На ньому зазначається ім'я та мова, якою володіє працівник.

- Кожен працівник має власну шафу в спеціальному приміщенні для персоналу.

– В готелі існує спеціальний вхід для персоналу, кожний працівник отримує ключ та картку, за допомогою якої він відмічається при вході та виході з готелю.

– Поруч з готелем знаходиться місце для автомобілів персоналу.

– Для персоналу готелю влаштовуються свята, такі як Різдво, барбекю та інші.

Не дозволяється:

1. Вживати алкогольні напої у робочий час.
2. Палити в приміщеннях готелю, окрім їдальні.
3. Приводити друзів до готелю без попередження менеджера свого департаменту та менеджера персоналу.
4. Залишати робоче місце без дозволу.
5. Користуватися послугами, що призначені для гостей.
6. Знаходитися в готелі у вихідні без поважної причини.
7. Користуватися послугами готелю для відправлення власної кореспонденції.

Інформування персоналу про діяльність готелю здійснюється в їдальні, де можна дізнатися про запланований на день коефіцієнт завантаження, вакантні посади в готелі та в інших готелях мережі.

Щорічно наприкінці серпня для персоналу проводиться бенкет, на якому працівники, крім відпочинку мають можливість ознайомитися з основними напрямками стратегії підприємства, з запланованими нововведеннями та зі змінами, які вже відбулися на підприємстві. Керівники мають змогу дізнатися, чи задоволені працівники цими змінами (наприклад, чи є зручною нова уніформа) [3].

На жаль в Україні така практика управління персоналом готелю менш поширена. Оскільки вона більш властива мережевим готелям, її можна зустріти в одній з найбільших мереж готелів України Reikartz Hotel Group (підбір і навчання обслуговуючого персоналу і менеджерського складу готелю; власна

програма мотивації персоналу; стажування в інших готелях мережі і тренінги, спрямовані на впровадження стандартів брэнда, покращення якості обслуговування у всіх службах готелю, підвищення ефективності управління номерним фондом, розвиток хаускіпінгу тощо). Однак, закордонний досвід управління трудовими ресурсами підприємств готельного господарства може стати корисним для розвитку українських готелів, які не належать до готельних мереж.

Отже, у сучасному готельному бізнесі жорстку конкурентну боротьбу витримують лише ті готелі, котрі можуть запропонувати своїм гостям високоякісне обслуговування, а це неможливо без професійної підготовки персоналу. Забезпечення високої якості надання готельних послуг є сучасним напрямком соціально-економічного розвитку більшості країн світу, в тому числі й України.

Література:

1. Роглев Х.Й. Основи готельного менеджменту: Підручник. – К.: Кондор, 2009. – 408 с.

2. Дяків О.П., Островерхов В.М. Управління персоналом: навчально-методичний посібник (видання друге, переробл. і доповнено). – Тернопіль: ТНЕУ, 2018. – 288 с.

3. Мельниченко С.В. Проблеми інформатизації рекреаційної та туристичної діяльності в Україні: перспективи культурного та економічного розвитку. – Трускавець, 2000. – 275 с.

*Керівник: Журавльова С.М., кандидат економічних наук, доцент,
кафедри туристичного, готельного та ресторанного бізнесу*

Зінченко Анастасія Андріївна
студент 2 курсу, спеціальність 281 «Публічне управління та адміністрування»

Національний університет «Запорізька Політехніка»
ЕКОНОМІКА ПІДПРИЄМСТВА ТА УПРАВЛІННЯ
(Сучасні технології управління)

ПОРІВНЯЛЬНИЙ АНАЛІЗ ВПРОВАДЖЕННЯ РЕФОРМИ ДЕЦЕНТРАЛІЗАЦІЇ УПРАВЛІННЯ У ФРАНЦІЇ ТА УКРАЇНІ

На сучасному етапі в системі публічного управління відбуваються зміни які мають багатопланову та багатосторонню природу. До причин цих змін можна віднести – зміни в економічній теорії, технологіях, в приватному та публічному секторах, загальноосвітні та глобальні зміни. [1, с. 2]. Ця тема є зараз актуальною і саме набуває свого поширення і встановлення.

Мета роботи – проведення порівняльного аналізу впровадження реформи децентралізації управління у Франції та Україні. В результаті впровадження децентралізації в Україні державні органи зіткнулися з проблемою нерозуміння правильності її застосування і налагодження. Через це бажаною практикою для української держави є орієнтування на країни в яких децентралізація вдало використовується і твердо закріпилася у публічному управлінні. Однією з таких країн є Франція. Приклад, поданий нею виявився затребуваним у багатьох країнах Європи, таких як Польща, Португалія, Греція та ін.. [2, с. 198]

Після невдалих спроб введення децентралізації у післявоєнну Францію, першими законодавчими актами які дали надію на крах системи централізації були Закон від 10 серпня 1871 р. та Закон від 05 квітня 1884 р., які впроваджували представницьку асамблею – Генеральну раду, обрання якої було строком на 6 років, і підтверджували принцип обрання мера комуни та закріплення її автономії. [3, с. 90]

З приходом до влади Шарля де Голля, у 1968р. була спроба проведення референдуму щодо регіоналізації. [2, с. 196] Але більшість виборців (52,41%) виявилися проти цієї реформи. Наступні спроби реформування публічного

управління було зроблено аж у 1982 р.. У березні було прийнято перший акт децентралізації – Закон № 82-213 «Про права та свободи комун департаментів та регіонів» [4]. Закон чітко визначав принципи роботи територіальних громад, завдяки чому частина повноважень відходила департаментам, регіонам та комунам; зміну жорсткого контролю префекта на більш лояльний нагляд; передання виконавчих обов'язків префекта головам департаментів, комун.

У ст.72 Конституції Французької Республіки було прописано що територіальними громадами є комуни, департаменти та заморські території. [5] Таким чином йде розподіл повноважень публічної влади між місцевими та центральними органами влади, відбувається зближення населення з владою.

Наступним важливим актом децентралізації є Закон № 2004-809 від 13 серпня 2004 р., згідно якого з 01 січня 2005 р. повинна відбутися передача повноважень територіальним громадам, чітко визначаючи їх обов'язки, права та покладену на них відповідальність.[4] Система сьогоденної місцевої влади Франції складається з трьох рівнів: комуни, департаменту, регіону. Комуни утворюють базовий рівень, публічна влада представлена муніципальною владою та мером комуни. [3, с. 87] Державною адміністрацією представлена державна влада на рівні департаменту, головним виступає префект. Що стосується регіонів, то там представницьким органом виступає регіональна рада. [3, ст.89] Голова регіональної ради обирається народом.

Можна підсумувати, що Франція проклала довгий та складний шлях до успішного запровадження децентралізації. Усі впроваджені спроби відійти від централізованого управління призвели до формування однієї з кращих реформ децентралізації серед країн Європи.

Щодо запровадження децентралізації в Україні перш за все треба говорити про відносно нещодавне її введення. Запровадження реформи перепало на 2014 рік, і не дивлячись на це вже є позитивні результати.

До впровадження децентралізації Україна дотримувалася положень Європейської хартії місцевого самоврядування та світових стандартів суспільних відносин місцевого самоврядування. Стан імплементації Україною Європейської хартії місцевого самоврядування є практично вдалим, оскільки на кожну статтю хартії в українському законодавстві є відповідний закон чи правова норма. [6] Тобто, до введення в країну реформи децентралізації громадяни та суб'єкти державного управління законодавчо мали уявлення про місцеве самоврядування.

Після прийняття «Концепції реформування місцевого самоврядування та територіальної організації влади» у квітні 2014 р., було затверджено План заходів щодо її реалізації, що стало початком реформи. Першою проблемою, з якою зіткнулася влада, стало внесення певних правок до Конституції та формування пакету нового законодавства. Після того як проект було розроблено, його передано на обговорення, які пройшли успішно отримавши визнання суспільства.

Перший етап децентралізації який тривав з 2014 по 2019 роки мав на меті такі завдання: добровільне об'єднання територіальних громад; фінансову децентралізацію; децентралізацію повноважень. Про якість запровадження реформи можна судити з високих показників кількості територіальних громад що об'єдналися (зі 159 у 2015 р. до 983 у 2019 р.); зростанням доходів місцевих бюджетів у понад 4 рази (з 68,6 млрд грн у 2014 р. до 275 млрд грн. у 2019 р) тим самим поповнивши бюджет на 206,4 млрд грн. [7]; переданням органам місцевого самоврядування додаткових повноважень у сферах охорони здоров'я та освіти, наданням адміністративних та соціальних послуг, управлінні земельними ресурсами та ін..

Високі темпи створення 983 об'єднаних територіальних громад до складу яких увійшло близько 4500 місцевих рад – виступають базовим рівнем місцевого самоврядування. Представляють інтереси сільських мешканців – старости. За допомогою державної підтримки ріст громад підвищився у 41,5

рази (20,75 млрд грн станом на 2019 р.). За 2015-2019 роки було реалізовано більше 12 тисяч проектів. [7]

Другий етап реформи перепав на 2020 рік, у якому приділялася увага завершенню формування нового адміністративно-територіального устрою України. Відтак в країні з 11520 громад було сформовано 1470, а кількість районів стала 139 замість 490 які поширюються на всю українську територію.[7]

Третій етап децентралізації передбачено на 2021-2024 роки. У цей період буде приділятися увага закріпленню результатів реформи в Конституції України та приведення законодавства у відповідність Європейській хартії місцевого самоврядування.

З вищенаведеного можемо зробити висновок що всі реформи які було і буде застосовано державою мають свої успіхи і приносять користь не тільки державі в цілому, а перш за все населенню. З запровадженням реформ кількість уваги до найнижчих прошарків системи державного управління зросла, тим самим показуючи свою зацікавленість у їх розвитку та покращенні.

Висновок. Впровадження реформи децентралізації в Україні поки що перебуває на початковій стадії, порівняно з більш розвиненими країнами включаючи Францію. Для нашої країни успішний досвід впровадження реформ у Франції може виявитися стійким підґрунтям до вироблення власної стратегії демократизації держави. [2, с. 198] Взаємодія населення з суб'єктами влади повинна стати більш довірчою та чесною, одночасно від органів влади очікується прозоре й добросовісне виконання своїх обов'язків.

Результати впровадження реформи децентралізації показали, що є багато чинників які потребують рішень у майбутньому. До таких чинників можна віднести: удосконалення заходів щодо залучення жителів до участі в прийнятті рішень з питань місцевого самоврядування; вдосконалення правових засад для взаємодії територіальних громад між собою; та необхідність створення в кожній громаді Центру надання адміністративних послуг.

Якщо певні реформи децентралізації сприяли покращенню багатьох країн світу, то обов'язково знайдеться й та реформа яка буде світлим променем в нашій країні. Без спроб і невдач не проходить жодна справа, тож не опускаючи рук йдемо сміливо далі у пошуках кращої долі для нашої держави.

Література:

1. Решота О.А. Особливості розвитку публічного управління в Україні: сучасні тенденції та проблеми. 2020. 2-3 с. URL: http://www.dy.nauka.com.ua/pdf/3_2020/39.pdf

2. Колодій О.М. Досвід децентралізації у Франції. 196, 198 с. URL: http://www.pubadm.vernadskyjournals.in.ua/journals/2018/1_2018/37.pdf

3. Маєв А.П. Концептуальні засади розбудови інституту регіонального управління в сучасній Україні: Європейський та вітчизняний досвід. – Регіональне управління у Франції. Досвід реформ з децентралізації влади. 2016. 87, 89, 90 с. URL: http://www.oridu.odessa.ua/8/4/doc/dis_Maev.pdf

4. JournalofficieldelaRépubliquefrançaise. URL: <https://www.legifrance.gouv.fr/loda/id/JORFTEXT000000880039/>

5. ConstitutiondelaRépubliquefrançaise. URL: https://www.assemblee-nationale.fr/connaissance/constitution.asp#titre_12

6. Європейська хартія місцевого самоврядування. URL: https://zakon.rada.gov.ua/laws/show/994_036#Text

7. Впровадження децентралізації в Україні. Навіщо децентралізація? URL: <https://decentralization.gov.ua/about>

*Керівник: Гудзь П.В. професор кафедри менеджменту,
доктор економічних наук, доцент*

Іваненко Олександр Олександрович
здобувач третього (освітньо-наукового) рівня спеціальність 076
«Підприємництво, торгівля та біржова діяльність»
Уманський національний університет садівництва
ЕКОНОМІКА ПІДПРИЄМСТВА ТА УПРАВЛІННЯ
(Економіка АПК)

ДИВЕРСИФІКАЦІЯ СИСТЕМ ЗЕМЛЕРОБСТВА В КОНТЕКСТІ КЛІМАТИЧНИХ ЗМІН

Багато досліджень, пов'язаних з антропологічним парниковим ефектом Землі та глобальними змінами клімату, вказують на те, що сільське господарство має значний потенціал для скорочення викидів парникових газів в атмосферу, що є похідним від засобів виробництва та систем обробітку ґрунту, і в той же час має потенціал до адаптації до глобальних змін клімату, що спостерігаються у ХХ -му та на початку ХХІ-го століть. Цей потенціал залежить не тільки від інтенсивності сільського господарства на певній території, а й від екологічних ресурсів, у яких це сільське господарство функціонує.

Особлива увага приділяється необхідності захисту ґрунтів і вод шляхом сприяння сталому землеробству та тваринництву з метою мінімізації негативних наслідків, пов'язаних з наявністю цих ресурсів у контексті глобальної продовольчої безпеки. Саме тому виникає необхідність диверсифікації систем землеробства, діяльність яких буде спрямована як на зменшення антропологічного парникового ефекту Землі, так і на адаптацію до спостережуваних і прогнозованих змін клімату.

Розвиток знань щодо практики диверсифікації систем землеробства є одним із ключових факторів адаптації до зміни клімату в сільському господарстві [1]. Зростання економічної ефективності сільськогосподарської діяльності (максимізація прибутку при мінімізації витрат) потребує врахування впливу на навколишнє середовище. Згідно з Vaulcombe et al., інтенсифікація сільськогосподарського виробництва повинна бути тісно пов'язана з розвитком

систем землеробства на основі знань, технологій, потенціалу природних ресурсів та землі, але водночас потрібно скорочувати споживання невідновлюваних ресурсів [2]. Сільськогосподарських товаровиробників слід залучати до розробки системних, оптимізованих та адаптованих на місцевому рівні рішень. Це означає вихід за межі традиційних моделей агрономічних та економічних знань та необхідність аналізу взаємодії між ґрунтом, водою, атмосферою та біорізноманіттям.

Слід зазначити, що як правило, науково-дослідний та сільськогосподарський сектор зосереджений лише на вдосконаленні систем, які загалом визнаються найбільш економічно ефективними. Їх масштаби та інтенсивність виробництва спрямовані на максимізацію прибутку. Проте діяльність сільськогосподарських підприємств досить часто залежить від специфіки природного навколишнього середовища, що має вирішальний вплив на ефективність ведення господарства. Така різноманітність екологічних та кліматичних умов країни сприяє розвитку диверсифікації.

Рекомендації дослідників наголошують на збільшенні продуктивності спожитих ресурсів в інтенсивних системах землеробства, щоб одночасно підтримувати або підвищувати рівень врожайності сільськогосподарських культур та захищати навколишнє середовище, особливо ґрунтові та водні ресурси. Пріоритетним також є інтенсифікація виробництва та стимулювання соціальної та економічної ефективності. Також звертається увага на важливу роль сільськогосподарських підприємств, які намагаються диверсифікувати систему збуту продукції, шукають альтернативні форми її продажу (прямі продажі, кооперативи тощо), підвищення якості продукції, оскільки саме цей сегмент значно сприяє розвитку місцевого виробництва та відповідає очікуванням споживачів.

У контексті вищезазначених рекомендацій можна виділити п'ять основних систем землеробства, які сприяють підвищенню економічної

ефективності аграрного виробництва в контексті кліматичних змін. Кожна з них є інноваційним системним рішенням із власними цілями та принципами.

Це такі системи:

1. Система точного землеробства;
2. Система збереження сільського господарства (екологічна);
3. Система органічного землеробства;
4. Система агролісомеліорації;
5. Система (інтегрованого) змішаного виробництва.

Вищезазначені системи вирощування не виключають один одного і можуть бути реалізовані в комбінації.

Література:

1. Skudlarski J., Burliai A., Mudrak R., Smerteniuk I. (2021). Trends of Innovative Development of Agricultural Business in the Context of Climate Changes. *Oblik i finansi*, № 2 (92), 136-146. p-ISSN 2307-9878, e-ISSN 2518-1181, www.afj.org.ua. DOI [https://doi.org/10.33146/2307-9878-2021-2\(92\)-136-146](https://doi.org/10.33146/2307-9878-2021-2(92)-136-146).

2. Baulcombe D., Crute I., Davies B., Dunwell J., Gale M., Jones J., Pretty J., Sutherland W., Toulmi C.: Reaping the benefits: science and the sustainable intensification of global agriculture. London, UK: The Royal Society, 2009, ss. 86.

Каменовський Валерій Валерійович

Клопотовський Володимир Іванович

магістри 2 курсу, спеціальність 281 «Публічне управління та адміністрування»

Міжрегіональна Академія управління персоналом

ЕКОНОМІКА ПІДПРИЄМСТВА ТА УПРАВЛІННЯ

(Сучасні технології управління)

МАРКЕТИНГ ТЕРИТОРІЇ ЯК ІНСТРУМЕНТ ПІДВИЩЕННЯ

КОНКУРЕНТОЗДАТНОСТІ МАЛИХ МІСТ

Розвиток будь-якої країни обумовлений низкою як зовнішніх, так і внутрішніх факторів. Внутрішні фактори формуються під впливом різних

складових, у тому числі рівня розвитку територіальних об'єднань країни. Тобто розвиток країни значною мірою зумовлений розвитком окремих її територій - регіонів, районів, міст. Інтерес до територіального розвитку в українському науковому середовищі тільки зростає, тоді як за кордоном ця тема досить глибоко висвітлюється і активно вивчається. Територіальний маркетинг – одна з найважливіших складових територіального розвитку та його ефективний інструмент. Актуальність вивчення територіального маркетингу як джерела підвищення економічної привабливості регіону полягає в його значному потенціалі та вигодах як для самої території, так і для країни в цілому. Крім того, вплив територіальної маркетингової діяльності поширюється на всі групи населення регіону, позитивно впливає на рівень життя населення та багато економічних та соціальних показників регіону.

Необхідність використання територіального маркетингу з метою посилення економічної привабливості регіону зумовлена також тим, що на даний момент відбувається посилення незалежності регіонів з точки зору забезпечення їх життя та управління наявними ресурсами. Зростання регіональної незалежності в умовах проведення реформ з децентралізації державного управління призводить, у свою чергу, до посилення конкуренції між адміністративними суб'єктами країни. Це призводить до необхідності пошуку ефективних шляхів досягнення та підтримки різних соціально-економічних переваг регіону та формування загальної незалежної стратегії розвитку території. Територіальний маркетинг є частиною цієї стратегії.

Метою статті є характеристика маркетингу територій як інструменту підвищення конкурентоздатності малих міст.

Під територіальним маркетингом розуміється діяльність, пов'язана із розробкою комплексу заходів щодо покращення іміджу та конкурентоспроможності території з використанням основних маркетингових інструментів та технологій. Створення позитивного іміджу території стає одним із пріоритетних напрямків діяльності обласних та міських органів влади.

Для ефективного просування території необхідно мати матеріальні (наприклад, природні ресурси, засоби виробництва, промислові та рекреаційні зони тощо) та нематеріальні (технологічні ресурси, репутація, торгові марки тощо) активи.

Для підвищення інвестиційної привабливості регіону необхідний великий обсяг аналітичних та підготовчих робіт. Зокрема, необхідно постійно контролювати інвестиційні наміри компаній, відстежувати інвестиційну діяльність на конкуруючих територіях. Водночас необхідно аналізувати різні сегменти ринку, щоб залучити інвесторів до вільних ніш.

Вибираючи територію для потенційного інвестора, принципово важливо мати уявлення про продаж своєї продукції. Тут альтернативним варіантом розгляду ніш вільного ринку є аналіз можливості заміни іноземних регіональних постачальників великих регіональних підприємств.

Проаналізувавши інформацію про кооперативні зв'язки великих компаній на території, можна спробувати замінити цей виробничий ланцюг шляхом локалізації нових галузей. Окрім аналітичної роботи, необхідно формувати інформаційну прозорість регіону, створювати умови для сприятливого першого враження про територію, яку отримує потенційний інвестор.

Для формування довгострокової та сталої конкурентоспроможності території необхідно розробити стратегію розвитку, яка передбачає комплексний підхід до аналізу території з урахуванням її специфіки, переваг та недоліків, можливостей, виділення основних стратегічних орієнтирів і “точки зростання”. Такий комплексний підхід можливий у рамках концепції територіального маркетингу, що є актуальною тенденцією сьогодні, що дозволяє детально проаналізувати регіон та створити компетентну та ефективну програму його розвитку.

Використання цього інструменту сприяє трансформації бізнес-середовища міста, що, у свою чергу, сприяє покращенню інвестиційного клімату і, як наслідок, підвищенню рівня соціально-економічного стану території.

У сучасних умовах у міру зменшення бюджетного фінансування на державному рівні та зростання фінансової неплатоспроможності бюджетів міст кошти підприємств та організацій, розташованих на території регіону, а також іноземних та вітчизняних інвесторів виступають як основне джерело фінансування інвестицій. При формуванні територіальної інвестиційної політики та розробці програми маркетингу території необхідно мати обґрунтовану позицію у виборі пріоритетів розвитку окремих міст, районів та регіону в цілому. У цьому випадку створення конкурентного бізнес - середовища дозволить інтегрувати виробничий потенціал регіональних виробників у світову економіку. У цьому випадку одним із потенційно перспективних напрямків економіки України для залучення інвестицій є малі міста.

В Україні населення малих міст становить 2/3 від усього населення країни, але більшість з них характеризується хронічно відсталою економікою та нерозвиненою соціальною сферою.

Радикальна зміна системи управління соціально-економічним розвитком лише призводить до загострення цієї проблеми та потребує розробки ефективних підходів до її вирішення. Стабільний розвиток регіону багато в чому залежить від стабільності існуючої системи розселення. У сучасних умовах спостерігається збільшення кількості економічних функцій регіону, що автоматично спричиняє зростання вимог до економіки малих міст та адміністративних регіонів, життєдіяльність яких визначає соціально-економічний добробут.

Залучення інвестицій у малі міста сприяє активному розвитку території, розвитку інфраструктури, покращенню соціально-економічного розвитку малих міст, суб'єктів, у яких вони розташовані, а отже, розвитку країни в цілому. Слід зазначити, що підвищення конкурентоспроможності малих міст можливе за рахунок підвищення інвестиційної привабливості території. На сьогодні існує три ключових інструменти, які допомагають залучити прями

інвестиції на територію: створення спеціальної економічної зони, розміщення масштабного виробництва залежно від специфіки території, розвиток соціокультурної орієнтації території. Багато малих міст України є соціокультурними центрами, мають давні історико-культурні традиції.

Напрями економічного розвитку території мають бути результатом обґрунтування напрямків розвитку міста з позицій інтересів соціально-економічної системи даної території та інтересів держави. Загалом, малі міста мають розширювати коло функцій, які вони виконують, і мати не лише промислове спрямування, відкриваючи можливість розвитку території за допомогою інновацій. Чим вище інвестиційна привабливість територіальної одиниці, тим більше інвесторів зацікавлено інвестувати в її економіку.

Отже, наразі існує об'єктивна потреба у виборі найбільш ефективних інструментів підвищення ефективності кожного окремого суб'єкта та країни в цілому. Водночас підвищення ефективності неможливе без ринкового суперництва, результати якого безпосередньо залежать від наявної конкурентоспроможності підприємства, галузі, міста, регіону чи країни. Під маркетингом територій розуміють діяльність, пов'язану з розробкою комплексу заходів щодо покращення іміджу та конкурентоспроможності території з використанням основних інструментів та технологій маркетингу. Використання цього інструменту сприяє трансформації бізнес-середовища міста, що, у свою чергу, сприяє покращенню інвестиційного клімату і, як наслідок, підвищенню рівня соціально-економічного стану території. Результатом впровадження розглянутих інструментів стане збільшення інвестиційних потоків до малих міст, що сприятиме активному розвитку території, розвитку інфраструктури, покращенню соціально-економічного розвитку території, суб'єктів вони розташовані, а отже, і розвиток країни в цілому.

Література:

1. Агаларова Е. Г. Маркетинг как инструмент повышения туристической привлекательности территории // Молодой ученый. 2013. №11. Стр. 259-262.

2. Веселова А.О., Хацкелевич А.Н., Кельбах Е.И., Лекомцева А. А. Повышение инвестиционной привлекательности муниципальных районов на основе территориального планирования // Экономика и предпринимательство. 2013. № 9(38). Стр. 176-178.

3. Територіальна структура господарства і розселення населення в Україні: [монографія]. [Нагірна В. П. та ін.]; Ін-т географії НАН України. К.: Акад. праці і соц. відносин ФПУ, 2010. 280 с.

*Керівник: Орел М.Г., доктор наук з державного управління, доцент
професор кафедри публічного адміністрування*

Климчук Олександр Васильович
*доктор економічних наук, доцент,
професор кафедри менеджменту та поведінкової економіки,
Донецький національний університет імені Василя Стуса*
ЕКОНОМІКА ПІДПРИЄМСТВА ТА УПРАВЛІННЯ
(Державне регулювання економікою)

ДЕРЖАВНЕ ТА РЕГІОНАЛЬНЕ УПРАВЛІННЯ В ГАЛУЗІ ЕНЕРГОЗБЕРЕЖЕННЯ УКРАЇНИ

Провідні країни світу створили справжню індустрію у сфері енергозбереження, що дозволяє отримати значний приріст додаткової продукції практично без істотного збільшення енерговитрат. Пріоритетними організаційно-економічними векторами в енергетичній галузі є зменшення поточних витрат виробництва й питомих капіталовкладень, формування сприятливого суспільно-політичного клімату щодо першочерговості використання відновлюваних джерел енергії у паливно-енергетичному комплексі, розробка світовим співтовариством ефективних методів державного і ринкового регулювання та узгодженої стратегії сталого розвитку світової

енергетики [1, 2]. Заходи із заощадження паливно-енергетичних ресурсів відзначаються різноплановістю і виступають першочерговим стратегічним напрямом ефективного використання виробничих потужностей із оптимальними енергетичними витратами [3, 4].

Питання енергетичного характеру набувають не лише важливого актуального значення, вони стають фактором формування нової геополітичної та гео економічної структури світу на державному і регіональному рівнях. Наслідки світових енергетичних криз у суспільному виробництві зумовили застосування комплексних процесів ресурсо- та енергозбереження, які базуються на економному використанні наявної ресурсної бази, оптимальному поєднанні первинних і вторинних паливно-енергетичних ресурсів, запровадженні маловідходних та безвідходних технологій виробництва, а також переходу до споживання відновлюваних джерел енергії [5, 6]. Як наслідок, одним із пріоритетів розвитку економіки України необхідно розглядати національну систему енергозбереження – важливу структурну складову соціально-економічного та виробничого механізму держави, яка в результаті гострого дефіциту паливно-енергетичних ресурсів пов'язана не тільки з конкурентоспроможністю її товарів, але й з державним суверенітетом. За таких умов головною функцією державного управління енергозбереженням є забезпечення збалансованої стійкості соціально-економічної і виробничої системи відповідно із фактором ефективного використання ресурсного регіонального потенціалу.

Слід відзначити, що енергозберігаюча політика – це комплекс довготермінових організаційно-правових заходів з підвищення ефективності використання енергоносіїв у економіці країни на основі зростання коефіцієнта корисного використання енергії та скорочення втрат кінцевої енергії [7]. Процес енергозбереження є особливим напрямом функціонування суб'єктів і об'єктів господарювання, що характеризує інтенсифікацію розширеного відтворення в економіці, поділяючись на прямі та непрямі методи (*табл. 1*).

Характеристика основних методів реалізації енергозберігаючої політики

Енергозберігаюча політика	
<u>Пряма економія ПЕР</u>	<u>Непряма економія ПЕР</u>
1. Зменшення втрат енергії на всіх етапах її виробництва, перетворення та споживання.	1. Підвищення якості продукції відповідно до світових стандартів (сертифікація).
2. Вдосконалення організаційно-управлінських факторів виробництва.	2. Зменшення матеріаломісткості продукції та енергомісткості ВВП.
3. Підвищення ефективності використання вторинних енергетичних ресурсів.	3. Використання нових більш дешевих матеріалів, сировини, енергоносіїв тощо.
4. Запровадження заходів із інтенсивного енергозбереження (розвиток інноваційних технологій).	4. Екологізація виробництва на засадах сталого розвитку економіки.

Джерело: [7].

Під час реалізації енергозберігаючої політики важливо розрізняти економію паливно-енергетичних ресурсів, що забезпечує “природні” структурні зміни, технічний прогрес в економіці та заощадження енергоносіїв унаслідок активних заходів, зокрема виділення цільових капітальних вкладень та запровадження системи економічного стимулювання. Структурна економія паливно-енергетичних ресурсів досягається внаслідок переходу від більш енергомісткої структури національної економіки до менш енергомісткої на основі зміни міжгалузевих і внутрішньогалузевих пропорцій.

Економічні методи стимулювання політики енергозбереження потрібно засновувати на впровадженні прогресивно зростаючих податків за невиконання встановлених нормативів споживання паливно-енергетичних ресурсів, враховуючи нанесену шкоду довкіллю. Дієвим заходом із перевитратами енергоносіїв є запровадження штрафних санкцій, розміри яких доцільно визначати на основі співставлення діючих тарифів на паливно-енергетичні ресурси при виконанні нормативних вимог до їх питомих витрат.

В Україні політика енергозбереження має орієнтуватися на гнучке

поєднання державного регулювання та ринкового середовища, щоб сформувати найбільш прийнятні механізми стимулювання в конкретних економічних і політичних ситуаціях. Визначальним виступає правильне розмежування повноважень функцій управління галузями паливно-енергетичного комплексу, енергоспоживанням і енергозбереженням між центральними й регіональними органами, галузевими об'єднаннями, корпораціями, організаціями тощо.

У галузі енергозбереження нашої країни державне регулювання здійснюється через відповідну систему елементів управління: розробку та проведення політики ціноутворення; сертифікацію енергетичного обладнання і приладів; енергетичну експертизу запроваджуваних проєктів; ліцензування роботи консалтингових і аудиторських фірм; інвестиційну та інноваційну діяльність; вирішення питання з надання податкових і кредитних пільг; розробку стандартів енергоспоживання (рис. 1).

Система державного управління енергозбереженням є сукупністю загальнодержавних, галузевих та регіональних органів управління, а також підприємств і організацій, які здійснюють енергозберігаючу політику. Ефективне енергозбереження буде здійснюватися лише за умов розвинутої ринкової економіки, формування цілісного національного паливно-енергетичного комплексу (споживання невідновлюваних та відновлюваних джерел енергії).

Для ефективного управління енергозбереженням потрібно створити структуру державного управління, яка в комплексі буде охоплювати: всі рівні керівництва (загальнодержавний, регіональний, галузевий); систему правового і нормативно-технічного забезпечення та систему фінансового і інноваційно-інвестиційного забезпечення.

Отже, без запровадження кардинальних змін у паливно-енергетичному комплексі, Україна на далеку перспективу буде залишатися енергодефіцитною державою, тому необхідно економічно обґрунтовано визначити, за рахунок розвитку яких конкретних галузей і в яких обсягах буде постійно зменшуватися

частка імпортованих енергоносіїв у загальному національному енергобалансі. Одним із найвужчих місць у здійсненні ринкового реформування національної енергетики є відсутність прозорого та незалежного органу державного регулювання, який би здійснював наступні функції: державне регулювання підприємницької діяльності на енергетичних ринках; сприяв конкуренції у сфері видобування, генерування та постачання енергоносіїв; приймав участь у реалізації державного та регіонального ринку паливно-енергетичних ресурсів.



Рис. 1. Система державного управління в галузі енергозбереження України

Джерело: [7].

Література:

1. Transforming our world: the 2030 Agenda for Sustainable Development. Sustainable Development Goals. URL: <https://sustainabledevelopment.un.org/post2015/transformingourworld>
2. Климчук О.В. Принципи формування енергетичної політики України на засадах конкурентоспроможності в умовах економічного розвитку.

Економіка. Фінанси. Менеджмент: актуальні питання науки і практики. 2016. Випуск № 7 (11). С. 64–73.

3. Цапко-Піддубна О.І. Теоретичні основи політики ефективного використання енергетичних ресурсів. Вісник Львівського університету. Серія міжнародні відносини. Вип. 35. Львів: ЛНУ ім. Івана Франка, 2014. С. 155–163.

4. Климчук О.В. Розвиток та регулювання конкурентоспроможного виробництва біопалив: Монографія. Вінниця: ФОП Рогальська І.О., 2017. 372 с.

5. Renewables 2020 Global Status Report: A comprehensive annual overview of the state of renewable energy. URL: <https://www.ren21.net/gsr-2020/>

6. Климчук О.В. Концептуальні принципи розробки та регулювання енергетичної політики України на конкурентоспроможному рівні. Бізнес Інформ. 2016. № 2. С. 83-87.

7. Климчук О.В., Козловський С.В., Лавров Р.В. Стратегічні аспекти економіко-енергетичної політики України в контексті сталого розвитку. Бізнес Інформ. 2021. № 1. С. 65–76. DOI: <https://doi.org/10.32983/2222-4459-2021-1-65-76>

Ковальова Алла Миколаївна
викладач вищої категорії, викладач-методист
ВСП «Запорізький гуманітарний фаховий коледж
Національного університету «Запорізька політехніка»
ЕКОНОМІКА ПІДПРИЄМСТВА ТА УПРАВЛІННЯ
(Маркетинг)

БРЕНДІНГ ТУРИСТИЧНИХ ТЕРИТОРІЙ

Туризм в світі розвивається досить динамічно. Це призводить до необхідності пошуку нових засобів покращення управління цим процесом, що, в свою чергу, сприятиме залученню якомога більшої кількості туристів. Тому питання пропагування територій є на сучасному етапі ключовим. З метою саме пропагування територій в більшості країн світу використовують брендінг

територій. Питання створення влучного бренду туристичних територій є актуальним і для України.

Саме створення влучного бренду може бути стимулом для держави, її мешканців та підприємців у напрямку підвищення іміджу території, де виробляється певний продукт чи надається послуга задля отримання більшого ефекту від своєї діяльності [3].

Позиція країни у світі формується не лише сукупно на національному рівні, а й через регіони та муніципалітети — окремі міста, селища, села. Реформа децентралізації в Україні дала територіальним одиницям додаткову силу й підкреслила їхню значущість, яка надалі лише зростатиме [1]. Кожна територіальна громада потребує маркетингової стратегії та формування й просування власного бренду. Це допомагає не лише заявити про свою унікальність, а й ефективно сприяє розвитку всіх галузей економіки конкретної території.

Брендинг територій – це стратегічне просування міста або міського району з метою сприяння його розвитку.

Іншими словами, брендінг – це:

- а) те, що людина розповідає про свою громаду;
- б) те, що інші кажуть про певну громаду;
- в) те, що постійно змінюється.

Туристичний брендінг – діяльність, спрямована на формування туристичної привабливості місць-туристичних центрів в процесі управління іміджем цього місця [3]. При цьому туристичний бренд завжди складається з візуального образу та гасла.

Туристичний бренд конче необхідний всім містам – як великим, так і маленьким. Міста, яким вдалося створити відомий і ефективний туристичний бренд, повинні дбати про його постійне «звучання» в інформаційному просторі. Отже, політика щодо формування та просування брендів є вагомим першим кроком для міст, які прагнуть стати туристичними центрами.

В територіальному брендингу завжди є конкретно визначена цільова аудиторія:

- а) інвестори, що виступають своєрідними шукачами можливостей;
- б) підприємці, що виступають шукачами робочої сили та нових бізнес-ідей;
- в) партнери, що виступають шукачами взаємовигідної співпраці;
- г) місцеві жителі, що прагнуть кращого життя;
- д) туристи, що прагнуть до нових вражень [2].

В процесі муніципального туристичного маркетингу ключовими є два етапи: позиціонування та просування [4]. Позиціонування потрібне для визначення сильних та виняткових сторін певної території, саме це можна використати в формуванні унікальної позиції визначеної території. Територіальний бренд повинен чітко показувати переваги території та базуватися на наявних туристичних ресурсах. Процес просування – це процес заявлення про територію потрібній цільовій аудиторії. При цьому потрібно враховувати конкретні маркетингові цілі: залучення інвестицій в туризм, збільшення потоку туристів, розвиток та збереження туристичних ресурсів, посилення прихильності мешканців території тощо.

Туристичний бренд створює з усіма групами цільової аудиторії певні відносини, формує емоційну прив'язаність і лояльність. Уявлення споживача про ідею та цінності бренда туристичної території лягають в основу його іміджу. Якщо ці уявлення сформовані правильно та підсумковий імідж максимально повно, адекватно й позитивно відображає міську ідентичність, то можна вважати, що туристичний бренд міста відбувся та успішно спрацював[4].

Дизайн бренда міста повинен мати як візуальні, так і вербальні атрибути. Серед візуальних атрибутів виділяються : логотип, фірмові кольори, шрифти, графічні стандарти. Серед вербальних виділяються : назва, слоган, ключові повідомлення для груп цільової аудиторії [2].

Існують певні чинники, які показують успішність територіального брендингу. Серед них виділяються наступні:

а) сила та привабливість міст – у їхній несхожості один на одного, тому треба максимально чітко показувати виняткову пропозицію;

б) багатовекторна політика з широким інструментарієм – є важливою складовою маркетингу міста;

в) у групах цільової аудиторії завжди мають бути місцеві жителі;

г) маркетинг міста – тривалий процес, він представляє собою колективну працю та соціальне партнерство;

д) маркетингова стратегія повинна постійно розвиватися та вдосконалюватися [3].

Аналіз сучасної маркетингової політики в сфері туризму показує, що маркетинг та брендинг територій все більше привертає увагу органів державного та територіального управління, які поступово посилюють роботу з раціонального використання туристичного потенціалу регіонів. Це завдання знаходиться сьогодні в процесі вирішення. Тому вважаємо, що для його вирішення доцільним буде виконання наступних напрямків:

а) розробити цільові стратегії та програми розвитку внутрішнього туризму, актуальність якого останніми роками зросла в зв'язку із пандемією COVID-19;

б) стимулювати інвестиції в інфраструктуру туризму конкретних регіонів з метою більш повного використання потенціалу туристичної галузі;

в) проводити політику підтримки малого підприємництва в сфері туризму та суміжних галузях економіки;

г) використовувати органами регіональної влади та місцевого самоврядування можливості галузі туризму як сфери зайнятості населення, джерела доходів місцевого бюджету;

д) сприяти формуванню позитивного образу територій;

є) розвивати інформаційне та маркетингове забезпечення сфери туризму.

Побудова бренду туристичної території являє собою комплексний процес, що складається з декількох рівнів, який базується на наступному маркетинговому підході: визначенні місця туристичної території на глобальному туристичному ринку та виявленні основних переваг потенційних споживачів туристичних послуг [1]. Таким чином, бренд туристичної території являє собою імідж чи образ, який існує у свідомості споживача і автоматично сприймається ним.

Література:

1. Басюк О. Проблема брендінгу туристичних територій: веб-сайт. URL: <http://dspace.oneu.edu.ua/jspui/bitstream/.pdf> (дата звернення 05.10.2021 р.)

2. Брендінг і маркетинг територій. У чому секрет найбільш успішних міст України? URL: <https://decentralization.gov.ua/uploads/.pdf> (дата звернення 04.10.2021 р.)

3. Музиченко-Козловська О.В. Туристичний брендінг: сутність, складові та переваги. Вісник Національного університету «Львівська політехніка». 2014. № 797. С. 396 – 402. URL: https://tourlib.net/statti_ukr/muzychenko2.htm (дата звернення 05.10.2021 р.)

4. Смирнова Т.А., Приварникова І.Ю. Формування бренду міста як інноваційний шлях підвищення його привабливості для туризму. Вісник Дніпропетровського університету. Серія: Менеджмент інновацій. Вип. 5 . 2015. С. 93-100. URL: <https://www.dnu.dp.ua/docs/visnik/fmecon/program.pdf> (дата звернення 01.10.2021 р.)

Пономаренко Оксана Григорівна
кандидат економічних наук, доцент
доцент кафедри бухгалтерського обліку та економічного контролю
Колодяжна Руслана Віталіївна
здобувач СВО Магістр
Полтавський державний аграрний університет
ЕКОНОМІКА ПІДПРИЄМСТВА ТА УПРАВЛІННЯ
(Бухгалтерський облік, аналіз та аудит)

ТЕОРІЯ ОБЛІКУ ВЛАСНОГО КАПІТАЛУ: ВІДПРАВНІ ПОЛОЖЕННЯ

Різноманіття організаційно-правових форм підприємств, де існують відмінності у відносинах власності, регулюванні майнових питань, зумовлює наявність спектру видових форм та особливості обліку власного капіталу й відображення цієї інформації у формах фінансової звітності [2].

На основі огляду основних характеристик власного капіталу, які сформувалися в історичному контексті поглядів науковців [1-5], можна формулювати найважливіші аспекти побудови системи дослідження власного капіталу у сучасних умовах господарювання.

Отже, у загальноекономічному аспекті науковцями власний капітал розглядається як:

- вкладена вартість, що продукує додаткову вартість;
- накопичена вартість;
- інвестиційний ресурс;
- виробничий ресурс.

Фахівці з права акцентують саме на правовій природі власного капіталу, виходячи з якої він проявляється як:

- атрибут відносин власності в розподілі доходів та відповідальності;
- об'єкт володіння та розпорядження.

Вчені, предметною областю дослідження яких є облік розглядають капітал як: джерело фінансування активів суб'єкту господарювання та об'єкт купівлі-продажу.

У бізнес-аналітиці провідна ідея побудови системи показників аналізу власного капіталу полягає у тому, що його слід ідентифікувати як:

- носій фактору ризику;
- носій фактору доходності;
- джерело інформації про фінансовий стан.

Також слід відзначити розмаїття наукових підходів щодо класифікації капіталу. Більшість вчених подають класифікацію власного капіталу за складом. У результаті проведених досліджень - прийшли до висновку, що така класифікація є дещо однобокою і більш обґрунтованим буде розподіл на класифікаційні групи за формою та рівнем відповідальності.

Власний капітал підприємства показує частку майна підприємства, яка фінансується за рахунок коштів власників і власних засобів підприємства.

Утворення власного капіталу, відбувається за рахунок зовнішніх і внутрішніх джерел власних коштів. Стосовно ж деталізації структури власного капіталу за видами то, на нашу думку, наявність або відсутність того чи іншого виду власного капіталу у його структурі залежать, в першу чергу, від організаційно-правової форми підприємства, а для приватних за формою власності підприємств ще й від належності до тієї чи іншої групи (індивідуальні, партнерські чи корпоративні).

Новим видом власного капіталу підприємств щодо побудови ієрархії теоретико-методологічних основ обліку є інтелектуальний капітал.

Сучасна парадигма інтелектуального капіталу ґрунтується на його визначальній ролі у формуванні глобальної конкурентоспроможності підприємства. З огляду на це, інтелектуальний капітал як на регіональному, так і на організаційному рівні, не є статичною величиною, тому його дослідження має здійснюватися з позицій системного підходу до динамічних систем функціонування.

Практикуючий обліковець переходячи до рутинних процедур професійної діяльності з відображення динаміки капіталу має провести

систематизований аналіз основних нормативних обмежень стосовно формування та відображення в обліку складових капіталу підприємств.

Цей об'єкт обліку є дещо обмеженим щодо можливостей прийняття альтернативних рішень в обліковій політиці. Однак, не слід забувати, що нерозподілений прибуток – одна з най значиміших складових власного капіталу. Звідси, вплив зміни облікової політики на події та операції минулих періодів, а також виправлення помилок, допущених під час складання фінансових звітів у попередніх роках, здійснюють шляхом коригування нерозподіленого прибутку на початок звітного року.

Для підвищення якості внутрішніх облікових регламентів наукова спільнота пропонує введення і застосування табличної форми документа для виправлення помилок та зміни облікової політики, в якому буде передбачено можливі результати виправлень – у разі зменшення прибутку передбачено кореспонденцію рахунків по дебету 44 рахунку, а в разі збільшення прибутку – по кредиту 44 рахунку.

Організуючи систему первинного документування операцій з власним капіталом для цілей наступного облікового відображення, слід пам'ятати наступне. Чотири головних типи операцій з капіталом для документування представляють собою: процеси отримання доходів та понесення витрат, процеси здійснення внесків та вилучення.

Отже, первинні документи для обліку операцій з власним капіталом, відповідно до змін, які спричиняють господарські операції у складі активів та пасивів підприємства можна розділити на групи: операції, які призводять до змін, як у складі власного капіталу, так і у складі активів підприємства; операції, які призводять до змін лише у складі власного капіталу та за розрахунками з учасниками.

Література:

1. Белоусов М. О. Генезис категорії «капітал» : економічна та облікова інтерпретація// Вісник Житомирського державного технологічного

університету/ Серія : Економічні науки. Житомир : ЖДТУ, 2011. № 1 (55). С. 18-26.

2. Головач В. В. Власний капітал – що має знати користувач звітності про підприємство// Економіка. Фінанси. Право. 2011. № 12. С. 9-12.

3. Грачова Р. Власний капітал : історичні корні бухгалтерського поняття// Бухгалтерія. Право. Податки. Консультації. 11.08.2003. № 32. С. 43-49.

4. Стригуль Л. С., Панчеха К. О. Особливості формування та обліку власного капіталу на підприємствах різних організаційно-правових форм// Вісник НТУ «Харківський політехнічний інститут». 2014. № 65. С. 12-17.

5. Тягнирядно Л. Л. Загальноекономічна та правова концепції сутності власного капіталу// Науковий вісник : зб. наук. праць. Одеса : ОДЕУ, 2007. № 5 (42). С. 47-55.

Колоскова Ірина Вікторівна

викладач кафедри фізичного виховання та спорту

Косянчук Володимир Олександрович

старший викладач кафедри фізичного виховання та спорту

Савіна Оксана Юрївна

к.т.н., доцент кафедри фізичного виховання та спорту

Фаріонов Володимир Миколайович

старший викладач кафедри фізичного виховання та спорту

Національний університет кораблебудування імені адмірала Макарова

ЕКОНОМІКА ПІДПРИЄМСТВА ТА УПРАВЛІННЯ

(Менеджмент)

ФОРМУВАННЯ ЦІННОСТІ СПОРТИВНИХ ПРОЄКТІВ, ЯК КЛЮЧОВОГО ЕЛЕМЕНТУ ФІЗИЧНОЇ АКТИВНОСТІ НАЦІЇ

Закон України «Про фізичну культуру і спорт» [1] визначає фізичну культуру, як складову частину загальної культури суспільства, що спрямована на зміцнення здоров'я, розвиток фізичних, морально-вольових та інтелектуальних здібностей людини з метою гармонійного формування її

особистості. Спорт є органічною частиною фізичної культури, особливою сферою виявлення та уніфікованого порівняння досягнень людей у певних видах фізичних вправ, технічної, інтелектуальної та іншої підготовки шляхом змагальної діяльності. Соціальна цінність спорту визначається його дійовим стимулюючим впливом на поширення фізичної культури серед різних верств населення [1]. В Національній доктрині розвитку фізичної культури і спорту [2] зазначається, що фізична культура, суспільними проявами якої є фізичне виховання та масовий спорт, є важливим чинником здорового способу життя, профілактики захворювань, організації змістовного дозвілля, формування гуманістичних цінностей та створення умов для всебічного гармонійного розвитку людини, а спорт сприяє досягненню фізичної та духовної досконалості людини, виявленню резервних можливостей організму, формуванню патріотичних почуттів у громадян та позитивного міжнародного іміджу держави. У відповідності до Доктрини [2] держава ставить перед собою завдання забезпечення оптимальної рухової активності громадян у повсякденній діяльності, подолання недооцінки можливостей фізичної культури у формуванні здорового способу життя та зміцненні здоров'я (передусім серед молоді) та у розв'язанні інших важливих соціально-економічних проблем, які сприяють реалізації заходів, спрямованих на подальше вдосконалення сфери фізичної культури і спорту. Окрім цього, держава стимулює об'єднання зусиль заінтересованих державних, громадських, приватних організацій та широких верств населення для визначення стратегічних напрямів розвитку сфери фізичної культури і спорту, прогнозування перспективних процесів, використання системного і програмно-цільового підходів у розробленні та здійсненні практичних заходів.

За Стратегією розвитку фізичної культури і спорту на період до 2028 року [3] визначено ряд проблем у сфері фізичної культури і спорту, які потребують рішень, зокрема: недосконала система взаємовідносин між державою та іншими суб'єктами сфери, що перешкоджає популяризації фізичної культури і спорту;

відсутність належних умов для розвитку спорту вищих досягнень; відсутність привабливої і доступної інфраструктури для регулярних занять населення фізичною активністю і спортом, застаріла матеріально-технічна база комунальних та державних інфраструктурних об'єктів; невідповідність стану цифровізації сфери вітчизняного спорту і фізичної культури сучасним тенденціям розвитку спорту у світі та неможливість виконання актуальних завдань існуючими методами без використання інформаційних технологій; відсутність умов для визначення потреб, ведення обліку, стандартизованих вимог до професій, підготовки та професійного зростання фахівців, які здійснюють заходи з фізичної культури і спорту. Тому, державна політика у сфері фізичної культури і спорту спрямовується на вирішення таких завдань, як: формування у населення сталих традицій та мотивацій щодо фізичного виховання і масового спорту; удосконалення форм залучення різних груп населення до регулярних та повноцінних занять фізичною культурою і спортом; удосконалення на науково обґрунтованих засадах системи дитячо-юнацького спорту; підвищення якості відбору обдарованих осіб до системи резервного спорту, створення умов для розвитку індивідуальних здібностей спортсменів на етапах багаторічної підготовки; удосконалення системи формування та підготовки національних збірних команд; переорієнтування системи керівництва сферою фізичної культури і спорту на забезпечення поєднання зусиль організацій фізкультурно-спортивної спрямованості; сприяння поширенню клубної системи у сфері фізичної культури і спорту; будівництво за підтримки органів виконавчої влади та органів місцевого самоврядування сучасних спортивних споруд, належне їх обладнання та використання; удосконалення економічних засад у сфері фізичної культури і спорту, запровадження ефективних моделей її кадрового, фінансового, матеріально-технічного, наукового, медичного та інформаційного забезпечення [2].

Під спортивним проєктом (СП) автори [4] розуміють комплекс заходів зі спорту вищих досягнень або масового спорту, що направлені на створення

унікального продукту (спортивного результату, покращення здоров'я людини, підвищення престижу нації) в умовах часових та ресурсних обмежень.

Управління СП має свої особливості [2-5], це: стратегічна орієнтація на здоров'я та безпеку нації; множинність проєктів та їхні масштаби (об'єктовий, місцевий, регіональний чи міжнародний рівень); необхідність створення доданої ціннісної маржинальності для зацікавлення стейкхолдерів; необхідність підтримки активізації впровадження іноземного капіталу та розвитку нових форм міжнародної співпраці; високі вимоги до забезпечення балансування з зовнішнім середовищем; застосування множини різних механізмів, інструментів та методів управління СП, в тому числі розробка нових та нагальна необхідність реформування існуючих, у зв'язку з запровадженням реформи галузі фізичної культури та спорту; потреба в управлінні ризиками СП, що пов'язані з великими проєктними командами на всіх рівнях від олімпійських комітетів до спортсменів і їхніх тренерів, активністю соціально-політичних та громадських організацій до об'єктів управління, їх взаємодією й ін.; забезпечення зв'язку із стратегічним менеджментом регіону, організаціями, федераціями, клубами чи компаніями; орієнтованість на реформування галузі фізичної культури та спорту й її комерціалізації, що базується на інтегрованій взаємодії стейкхолдерів всіх рівнів, а також на ринкові відносини між замовником і виконавцем; залежність від великої кількості стейкхолдерів, починаючи від держави, інвесторів, політиків і до громадських організацій, клубів та населення, об'єднаних територіальних громад, спортсменів та їхніх тренерів, необхідність комунікації й інтегрування всіх учасників СП.

Виходячи з вищезазначеного виникає необхідність у формуванні цінності СП, яка включає в себе привабливість СП для масового спорту та визначення складових цінності для спорту вищих досягнень, що базується на комплексному аналізі цінності й обліку бажань зацікавлених сторін. Така цінність повинні бути комплексною та інтегрованою з потребами всіх учасників СП. Складність

прогнозування цінності та її управління посилюється її суб'єктивним характером, що значно ускладнює процеси її ідентифікації, систематизації й обліку для прийняття управлінських рішень [6], крім цього, відсутністю методологічної бази для виконання робіт з прогнозування, що обумовлено нестачею відповідних досліджень, моделей і методів обліку й управління цінністю для СП ставить нагальним проведення досліджень з формування цінності СП та управління нею.

Література:

1. Закон України «Про фізичну культуру і спорт» URL: <https://zakon.rada.gov.ua/laws/show/3808-12/ed20010727#Text> (дата звернення 23.09.2021).

2. Національна доктрина розвитку фізичної культури і спорту URL: <https://zakon.rada.gov.ua/laws/show/1148/2004#Text> (дата звернення 23.09.2021).

3. Стратегія розвитку фізичної культури і спорту на період до 2028 року URL: <https://zakon.rada.gov.ua/laws/show/1089-2020-%D0%BF#Text> (дата звернення 23.09.2021).

4. Меленчук В. М. Проектний менеджмент в спорті. сучасні реалії / В. М. Меленчук, О. Ю. Савіна// XVII Міжнародна науково-практична конференція «Управління проектами у розвитку суспільства». Київ, КНУБА, 2020. 15-16.05.2020. 381 с. С. 240 – 244.

5. Savina O., Kuvaldina O. Сучасні тенденції та перспективи розвитку проектного менеджменту в спорті. Administrative and socio-economic systems: scientific and practical aspects of sustainable development. Monograph. Opole: The Academy of Management and Administration in Opole, 2021; ISBN 978-83-66567-29-0; pp. 470, illus., tabs., bibls. (Міжнародна монографія) – 200 прим. Р. 272-281.

6. Григорян, Т. Г., Савина О. Ю., Савич И. Р. Анализ и развитие понятия «ценность» в контексте управления проектами. Зб. наук. пр. НУК. Миколаїв : НУК, 2016. № 4. С. 113–125.

Костюк Віра Степанівна
*кандидат економічних наук, доцент,
доцент кафедри економіки*
Уманський національний університет садівництва
ЕКОНОМІКА ПІДПРИЄМСТВА ТА УПРАВЛІННЯ
(Економічна теорія)

НЕРІВНІСТЬ У СУЧАСНОМУ СВІТІ

В сучасному світі при загальному рості ВВП та ВВП на душу населення відбувається посилення соціально-економічної нерівності, що не обминуло ні багаті, ні бідні країни. В багатьох випадках створюється враження, що економіка працює набагато краще, ніж це відчують громадяни. Соціальне становище багатьох людей не лише не покращується, а й погіршується, росте бідність, появляються види нерівності нового типу, насамперед, в доступі до сучасних соціальних благ. У МВФ вказують, що нерівність доходів погіршилась за останні 3 десятиліття, особливо у розвинених та великих економіках, що розвиваються. Відповідно до звіту МВФ, минулого року 95 млн людей опустились за межу екстремальної бідності [1].

Хоч найбільш наочним проявом економічної нерівності є нерівність за доходами, проте вона може спричиняти (і зазвичай спричиняє) нерівність доступу до якісного медичного обслуговування, до реалізації свого основного права - права на здоров'я, до освіти, культури, занять спортом та інше. І той, хто опиняється на крайній нижній межі нерівності - поповнює ряди бідних даного суспільства. Більшість бідних знаходяться в полоні порочного кола. Низький рівень доходів населення породжує замкнуте коло бідності, оскільки він є причиною недостатнього рівня заощаджень та інвестицій, а це, в свою чергу, зумовлює низькі темпи нагромадження капіталу, низьку продуктивність праці, і знову – низький рівень доходів.

Проблема соціальної нерівності потребує комплексного й усебічного осмислення, передусім із погляду економічної науки, що фіксує чіткими кількісними методами реальний стан майнового розшарування й оцінює

ймовірність його подальшої динаміки. Головна проблема капіталізму - зростання нерівності. За даними опитування, проведеного агентством Harris, 40% американців сказали, що хотіли б жити не в капіталістичній, а в соціалістичній державі. Серед жінок віком 18-55 років ця цифра сягає 55% [2].

Понад те, окрім нерівності майнової, XXI століття зумовило й продовжує зумовлювати нові форми соціальної нерівності, наприклад, у сфері охорони здоров'я. Це яскраво демонструє COVID-19. Також інформаційна революція породила нерівність цифрову, яка різко обмежує практично всі значущі життєві шанси для людей, відірваних від віртуальної реальності, інформаційних масивів і потоків, що дають змогу користуватися певними медичними благами сучасної цивілізації. Це особливо важливо з огляду на «нові потреби» XXI століття, такі як доступ до інтернету, який допомагає нам скористатися перевагами онлайн-освіти, онлайн-медицини та можливості дистанційної роботи з дому.

Можна вказати й на низку інших форм соціальної нерівності, але всі вони разом утворюють складне, багатовимірне поле різних життєвих шансів, різних можливостей, які поляризують долі груп та індивідів, протиставляють їх один одному, зіштовхують у реальних і потенційних конфліктах.

Давоський форум провідних вчених-економістів, політиків і бізнесменів визначив на сьогодні три головні проблеми, що стоять перед сучасними суспільствами:

- ковід-19 і охорона здоров'я;
- бідність і нерівність як окремих країн так і всередині кожної країни;
- кліматичні зміни.

Чим менша нерівність розподілу доходів, тим вищий добробут нації. Добробут не можна вимірювати лише фінансовими категоріями, необхідно також враховувати умови життя.

У 2020 році може знизитись уперше з часу запровадження у 1990 році рівень людського розвитку у країнах світу, що вимірюється на основі показників у сфері освіти, охорони здоров'я та рівня життя. За ці останні 30 років у світі

відбулося чимало криз, включаючи глобальну фінансову кризу 2007-2009 рр. Кожна з них завдала сильного удару по людському розвитку, але в цілому з року в рік можна було спостерігати приріст показників у сфері розвитку в усьому світі. А на сьогодні занепад у ключових сферах людського розвитку спостерігається у більшості країн – як у бідних, так і в заможних – у всіх без винятку частинах світу. Це пов'язано з пандемією COVID-19. Спалах коронавірусної інфекції COVID-19 (пневмонія нового типу) почався наприкінці грудня 2019 року. 3 січня 2020 року ВООЗ визнала спалах нового коронавірусу надзвичайною ситуацією в області громадської охорони здоров'я, що має міжнародне значення, а з 11 лютого 2020 року захворювання отримало назву нової коронавірусної пневмонії — COVID-2019.

Загальна кількість людських втрат через пандемію COVID-19 перевищила на середину березня 2021 року 2667 тис. людей, а на початок жовтня вже 4835 тис., всього інфіковано 236858 тис. Натомість глобальні показники доходів на душу населення в 2020 році, як прогнозується, зменшаться на 4% [3].

Нерівність, яка посилюється через пандемію коронавірусу, може призвести до поляризації, ерозії довіри до урядів та соціальних заворушень. Це ускладнює прийняття здорової економічної політики та створює ризики для макроекономічної стабільності та функціонування суспільства. Пандемія послаблює державні бюджети, і багатьом країнам будуть потрібні додаткові доходи, їм також доведеться витратити кошти ефективніше. За підрахунками МВФ, для допомоги у відновленні світової економіки внаслідок пандемії необхідні 650 мільярдів доларів.

Пошук шляхів боротьби з нерівністю підводить до необхідності осмислення всіх сучасних проблем цивілізації. Рішучі, орієнтовані на забезпечення рівності кроки можуть допомогти економікам і суспільствам згуртуватися, пом'якшуючи серйозні наслідки пандемії COVID-19. ООН пропонує п'ять пріоритетних напрямків діяльності для подолання кризи: захист

сфери охорони здоров'я; підвищення рівня соціального захисту населення; збереження робочих місць та допомога малому і середньому бізнесу, а також працівникам неформального сектору економіки; забезпечення роботи макроекономічної політики задля блага усіх; сприяння миру, доброму врядуванню й довірі задля зміцнення соціальної згуртованості.

Насамперед, необхідно розглянути першочергові кроки для подолання зростаючої нерівності, включно з реформуванням податкової політики та зміцненням соціальних служб, таких як системи охорона здоров'я, освіти, доступ до інтернету. Наприклад, за підрахунками ПРООН, на забезпечення всіх людей у країнах з низьким і середнім рівнем доходу доступним інтернетом, достатньо витратити лише 1% коштів, які світова спільнота планує виділити на подолання наслідків COVID-19.

Проте ці реформи не дешеві. В МВФ підраховали, що 121 країні, які розвиваються, знадобиться три трильйони доларів, щоб забезпечити базові послуги. Поліпшити ситуацію з нерівністю допоможуть цифрові технології, відкриті кордони і мультикультуралізм. Як наслідок, буде з'являтися більше компаній, які ростуть завдяки виручці, одержаній за кордоном.

Важливим є вливання Сполученими Штатами трильйонів доларів на відновлення національної економіки, що в кінцевому рахунку допомагає цілому світу, однак для стійкого глобального прогресу потрібно забезпечити рівні шанси відновлення для всіх країн.

Для того, щоб громадяни і цілі суспільства надалі не залишались поза увагою світової спільноти і її лідерів, необхідно включати питання рівності до набору політичних інструментів урядів кожної країни.

Література:

1. МВФ попереджає про можливі протести через зростання нерівності, викликаної пандемією. [Електронний ресурс]. - Режим доступу: <https://www.epravda.com.ua/news/2021/04/2/672605/>

2. Давос-2020: що обговорювали наймогутніші люди світу і чим здивувала Україна [Електронний ресурс]. - Режим доступу: <https://www.epravda.com.ua/publications/2020/01/24/656210/>

3. Коронавірус COVID-19: загальна статистика [Електронний ресурс]. - Режим доступу: <https://index.minfin.com.ua/ua/reference/coronavirus/>

Кудря Ярослав Валерійович
старший науковий співробітник, к.е.н.
відділ проблем реального сектора економіки регіону
ДУ “Інститут регіональних досліджень ім. М. І. Долишнього НАН України”
ЕКОНОМІКА ПІДПРИЄМСТВА ТА УПРАВЛІННЯ
(Сучасні технології управління)

ПЕРСПЕКТИВИ ОРГАНІЗАЦІЇ СИНЕРГЕТИЧНОГО РОЗВИТКУ ПІДПРИЄМСТВ З УРАХУВАННЯМ ФАКТОРА ЧАСУ

Поняття синергії популярне у сучасній в економічній науці. Синергетика характеризує економічні та управлінські процеси, що є наслідками розвитку підприємств. Створюються різні наукові школи, що намагаються оригінально вирішувати проблеми розвитку підприємств у межах теорії синергетики [1, с. 12]. Одним з питань, над яким працюють їх представники, є проблема розвитку підприємств на основі врахування ефекту синергізму.

Більшість з сучасних методів дослідження розвитку підприємств на базі ефекту синергізму передбачають оперування методологічною сутністю ефекту синергії. Водночас для методів характерна низка недоліків.

Автор пропонує такі два підходи до розрахунку значення синергійного ефекту розвитку підприємства. Перший метод базується на визначенні значення приросту коефіцієнта ефективності використання основних засобів, а другий – додаткової рентабельності діяльності. На основі результатів аналізу переваг та недоліків зазначених методів визначається той, що дає краще значення з точки зору визначення показника синергійного ефекту. Авторський метод визначення

економічного ефекту синергізму розвитку підприємств базується на зведених позитивних і негативних сторонах цього ефекту.

Для того, щоб на наукових засадах підтвердити чи остаточно спростувати доречність розвитку промислових підприємств на основі економічного ефекту синергізму, потрібно провести оцінку перспектив використання та можливості зменшення негативних властивостей процесу.

Незаперечними фактами є те, що у процесі розвитку підприємств матиме місце ефект масштабу. Також не викликає ніяких сумнівів і те, що концентрація капіталу підприємств веде до накопичення та комерціалізації інтелектуального капіталу, розвитку інноваційної діяльності. Останній аргумент є важливішим за отримання ефекту масштабу. Натомість поширеним фактором, що негативно впливає на розвиток підприємств та інноваційної діяльності зокрема, є дефіцит фінансування. Очевидною основною перевагою використання власних коштів перед залученими на цілі розвитку підприємств на результатах інноваційної діяльності є те, що концентрація капіталу дає можливість реалізувати найбільш оптимальні варіанти накопичення інтелектуального капіталу.

Так, якщо провідні види промислової діяльності представлені визначеною кількістю підприємств з відносно ідентичними значеннями річних показників ефективності діяльності, то для реалізації інноваційних проєктів, що є найбільш привабливими, власникам необхідно виділити, а менеджменту – раціонально використати відповідні суми грошових коштів. Тоді, якщо кожне з підприємств буде освоювати ці проєкти незалежно одне від одного за кошти, що не залучені з ззовні, то кожне з них витратить на їх реалізацію більше ніж календарний рік. Це суттєвий та негативний момент, так як за тривалий період часу інновації, що розробляються і плануються до реалізації, можуть втратити свою актуальність: конкуренція буде тільки саме між цими підприємствами, що призведе до втрати ефекту тиражування інновацій.

Якщо підприємства синхронно вироблять і приймуть спільне рішення про створення корпорацій з консолідованими показниками ефективності діяльності,

тоді вони фінансуватимуть інноваційні проекти впродовж календарного року з власних грошових коштів. Вартість проектів буде меншою за прибутки від їх реалізації.

Таким чином, забезпечення процесів розвитку промислових підприємств на засадах використання синергетичного ефекту сприяє концентрації капіталу. Це дає змогу форсувати перебіг процесу реалізації інноваційних проектів. Крім того, послаблюється конкуренція між структурними підрозділами підприємств. Виникають нові умови для тиражування проектів. Останнє зменшує їх вартість, що створює відповідні умови для одержання економічного ефекту синергізму і розвитку підприємств на основі його врахування.

Література:

1. Фадєєва І.Г. Системно-синергічні засади управління розвитком нафтогазових підприємств корпоративної структури. Івано-Франківськ: Кузів Б. – 2012. – 459 с.

Курносенко Анастасія Олександрівна
аспірантка кафедри економік та фінансів підприємства
Київський національний торговельно-економічний університет
ЕКОНОМІКА ПІДПРИЄМСТВА ТА УПРАВЛІННЯ
(Економіка підприємства)

СОЦІАЛЬНИЙ КАПІТАЛ ЯК ФАКТОР ФОРМУВАННЯ МЕРЕЖЕВОЇ СТРУКТУРИ ПІДПРИЄМСТВА

Непередбачуваність та динамічність сучасного соціально-економічного розвитку є ключовою тезою наукового дискурсу ХХІ ст. Перед наукою все ще стоїть завдання концептуалізації сучасних соціально-економічних явищ. Зокрема, такі явища ще трактують як мегатренди сучасного соціально-економічного розвитку. Так, Базилевич В.Д. виділяє наступні: глобалізація, фінансіалізація, інформатизація, інтелектуалізація та соціалізація [1].

Паралельний перебіг всіх цих світових процесів призвів до формування нових форм організації господарської діяльності – мережевих структур.

Мережева структура характеризується сукупністю самостійних суб'єктів господарювання, пов'язаних певними інтеграційними взаємодіями з метою результативного комбінування ресурсів і ключових компетенцій, економічна діяльність яких базується на горизонтальних зв'язках між суб'єктами відносин, із соціально-ціннісними орієнтирами, що керуються загальною довгостроковою метою й діють по єдиних погоджених правилах в цілях надання комплексного продукту (пакета послуг) [2].

Формування і розвиток мережевих структур, як основного системоутворюючого елемента макроекономіки країни, з одного боку, виступає трансформаційною основою механізмів її саморозвитку, що значною мірою пов'язано з інституційним забезпеченням, як формальних й неформальних правил й обмежень, та корпоративних форм, а з іншого – із дотриманням соціальних норм поведіння між собою й у відносинах із суспільними інститутами, дозволить виявити направляючий вектор розвитку економічної системи [2].

Досліджуючи питання передумов формування мережевих структур та основного драйверу їх розвитку, незаперечним є той факт, що на ці процеси впливають нематеріальні елементи соціально-економічного середовища, зокрема, соціальний капітал. Перш за все це підтверджується тим, що складові соціального капіталу повністю віддзеркалюють ті елементи, які забезпечують функціонування мережевих структур.

Р. Патмен виділяв наступні складові соціального капіталу: моральні принципи і норми, соціальні цінності (довіра) та мережа соціальної інфраструктури (способи комунікації та обміну інформацією) [3].

Ключовою особливістю формування мережі є те, що вона ґрунтується на неформальних правилах взаємодії та синергізмі співпраці її учасників різного рівня за рахунок координації своєї діяльності [2].

Закономірність синергетичної взаємодії базується на зв'язках ціннісних (етичних) орієнтирів, високому рівні довіри, нормах взаємних зобов'язань і відповідальності між учасниками, що дозволяє їх відокремити у високоефективні структури за рахунок: зниження трансакційних витрат та мінімізації опортуністичної поведінки суб'єктів господарювання [2].

Так як, взаємодії учасників усередині мережевого об'єднання регулюються за допомогою контракту (договірні відносини), то в таких умовах важливе значення має рівень довіри. Оскільки завжди існує загроза невиконання партнерами взятих на себе зобов'язань або ризик втрати ними компетенцій. Науковці виділяють різні основи довіри: особистісну (довіра до партнерів) та інституціональну (довіра до діючих норм та правил, які регулюють взаємодію з партнерами) [2].

Однією з ключових характеристик соціального капіталу є наявність мережі зв'язків, які пришвидшують процес обміну інформацією та сприяють процесу інтеграції певного суб'єкта (в нашому випадку підприємства) в продуктивне середовище існування. Тобто в мережу, яка надає можливість використовувати свій потенціал, удосконалювати навички управління, також розширювати канали інформації та, водночас, яка вимагає активного впровадження новітніх інформаційних технологій (систем) управління підприємством. Все вище сказане безпосередньо є наслідками участі підприємства у мережевій структурі.

Враховуючи все вище сказане, можна зробити висновок, що на інтенсивність включення підприємств певної країни в мережеві структури (що безумовно грає роль для економіки самої країни) впливають сформовані соціальні норми та правила в суспільстві та рівень довіри, що в комплексі характеризує стан соціального капіталу на макрорівні. Той факт, що рівень соціального капіталу в країнах різний пояснює і різні рівні включеності країн світу у процеси перерахованих вище мегатрендів.

Такі висновки визначають актуальність дослідження та подальшу концептуалізацію теорій соціального капіталу та мережевої економіки.

Література:

1. Базилевич В.Д. Концептуалізація мегатрендів економічного розвитку в контексті глобальних викликів сучасності. Парадигмальні зрушення в економічній теорії ХХІ ст. : матеріали міжнар. наук.-практ. конф., м. Київ, 15-16 листоп. 2012 р. Київ, 2012. С. 11-15.

2. Мережеві структури міжорганізаційної взаємодії у функціонуванні високотехнологічних галузевих ринків: інститути партнерства й конкуренції / В.В. Коваль // Економічні інновації: Зб. наук. пр. — Одеса: ІПРЕЕД НАН України, 2013. — Вип. 52. — С. 93-102.

3. Putnam R. D. Making Democracy Work. Civic Tradition in Modern Italy / R. D. Putnam // Princeton: Princeton University Press. - 1993.

*Керівник: Ситник Г.В., доктор економічних наук,
професор кафедри економіки та фінансів підприємства*

Литвиненко Катерина Олександрівна

к.е.н, доцент кафедри маркетингу та бізнес-адміністрування

Одеський національний університет імені І. І. Мечникова

ЕКОНОМІКА ПІДПРИЄМНИЦТВА ТА УПРАВЛІННЯ

(Зовнішньоекономічна діяльність)

КРОСС-КУЛЬТУРАЛЬНИЙ ПІДХІД В УПРАВЛІННІ ГЛОБАЛЬНИМ БІЗНЕСОМ

Кросс-культуральні питання управління виникають в ряді бізнес-контекстів. Наприклад, в окремих фірмах менеджери іноземної материнської компанії повинні розуміти, що місцеві співробітники з приймаючої країни можуть вимагати різних організаційних структур і процедур. В процесах транскордонних злиття і поглинання реалізація очікуваної синергії дуже часто

залежить від створення таких структур і процедур, які збалансовано охоплюють обидві культури. Транскордонні спільні підприємства, альянси або відносини між двома або більше фірмами також вимагають культурного компромісу. Нарешті, для того, щоб фірми успішно продавали іноземним клієнтам (експортно-імпортні підприємства), потрібна культурно чутлива адаптація до продуктів, послуг, маркетингу та реклами.

Метою даної роботи є аналіз кросс-культуральних особливостей управління глобальним бізнесом.

Культуру можна проаналізувати на двох рівнях: ментальна відстань між групами людей і відмінності в культурі, втілені в національних інститутах і соціально-економічних системах [2, с. 155]. В рамках даної роботи обговорюватиметься переважно перша категорія, яка зосереджена на інтерналізованих нормах, ставленнях та поведінці індивідів певної культури (психічна дистанція як міра відмінності між групами).

Навіль на зустрічах на рівні віч-на-віч мова і поведінка різних народів змінюються, а їх взаєморозуміння культури вплине на результативність спілкування між ними. Це впливає на те, наскільки добре багатокультуральні робочі місця працюють на всіх рівнях, починаючи від визначення стратегії на вищому рівні та закінчуючи операціями найнижчого рівня.

Організації, як правило, мають різну практику прийняття рішень залежно від того, де вони розвивалися і які культури та субкультури охоплюють. Для того, щоб фірми будували успішні альянси та партнерства, або щоб процес злиття та поглинання був успішним на рівні компаній має бути розуміння організаційних відмінностей між ними. Це охоплює практично кожен елемент корпоративних організацій від структур, систем прийняття рішень і управлінсько-трудова відносин до ставлення окремих працівників до своєї роботи та роботодавця.

Нарешті, культура впливає на поведінку і переваги клієнтів і споживачів. Щоб успішно продавати на зовнішньому ринку, менеджер повинен адаптувати

свій продукт або послугу для задоволення різних потреб цієї конкретної групи клієнтів. Будь-яка зміна в рекламі, маркетингу, продуктах або послугах, післяпродажна підтримка, технічне резервне забезпечення, документація і т.д., буде частково керуватися культурними відмінностями. Нездатність це зробити закінчується маркетинговими і комунікаційними помилками, які потім стають маркетинговим фольклором. Чим більше розглядати управлінські кейси різних глобальних компаній, тим більше виявлятиметься, що невміння враховувати культурний контекст у домашній організації призводить до непорозумінь, неправильного спілкування, судових позовів та загалом до дефляції цілей організації. Розглядаючи міжнародний бізнес, потреба знати культурне середовище стає ще більш критичною. Тут ступінь культурних відмінностей набагато більший, а отже, розриви спілкування зазвичай різко зростають.



Рис. 1. Управлінські виміри культури [2, с. 163]

На культурне середовище часто впливають фактори, які взаємодіють між собою. Ці фактори формують унікальну культуру, яка впливає на характер та

форму кадрових процедур, необхідні для країни. Це такі фактори, як історія, релігія, навчання та освіта, сім'я, класова структура, мова, економіка.

Дослідники Хофстеде [4], Тропменаарс [5] та проект GLOBE [1] запропонували кожен свою класифікацію культурних особливостей і створили корисну основу для розуміння широких відмінностей між національними культурами, які лежать в основі відмінностей в дизайні організацій і поведінці менеджерів і співробітників.

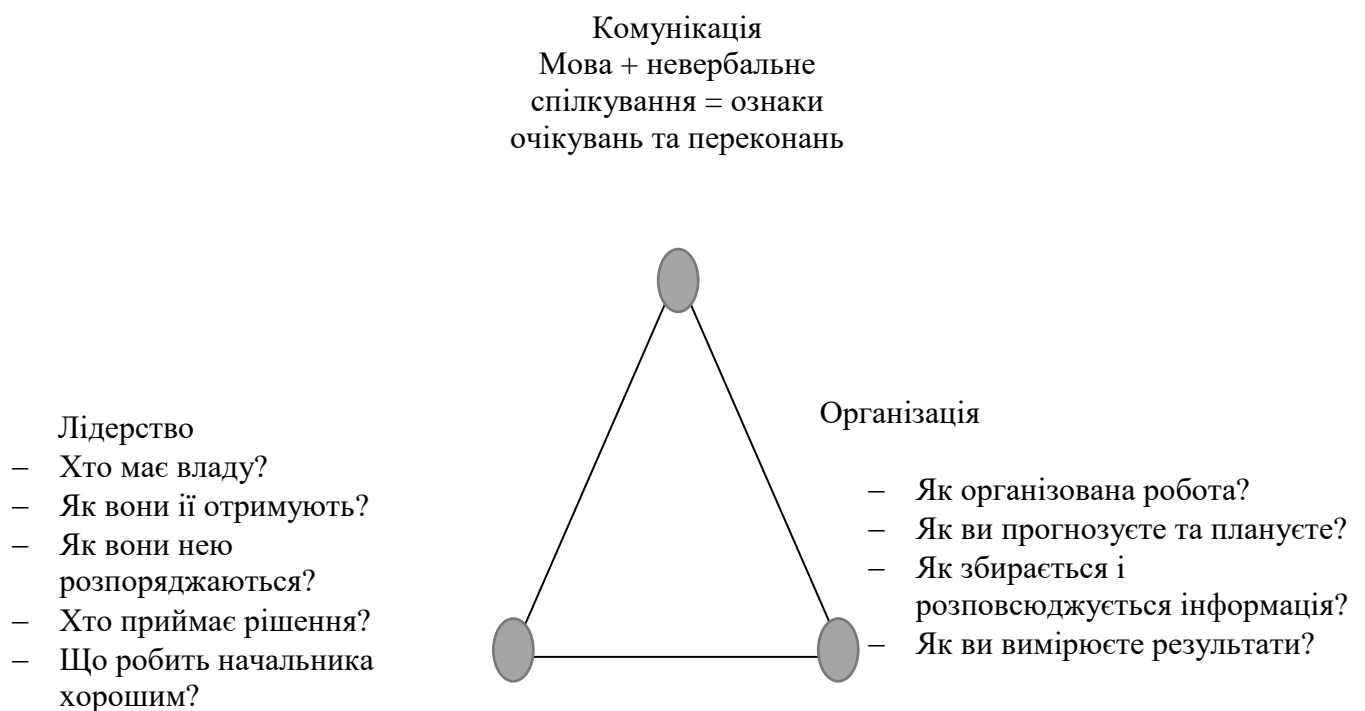
Можна виділити три ключові області, що включають багато факторів, охоплених вищезазначеними типологіями та культурними стереотипами, де культурні відмінності можуть суттєво вплинути як на рівні компанія-компанія, так і віч-на-віч рівні. Це організація, лідерство та комунікація (рис. 1).

Відповідно до деяких загальних організаційних вимірів, описаних соціологами (наприклад, Макса Вебером та Емілем Дюркгеймом) стилі організації бувають органічні, неформальні чи орієнтовані на людей, систематичні чи механістичні, формальні чи орієнтовані на завдання, Організації, які старанно працюють навколо особистих стосунків та соціальних мереж дуже контрастують з тими, що є більш функціональними та логічними. Насправді різні культури та різні фірми демонструють елементи обох цих характеристик, але баланс значно змінюється і може створити напругу, коли групи людей чи фірми з різних кінців спектру взаємодіють або намагаються співпрацювати.

Стилі лідерства варіюються від індивідуального, директивноїго, автократичного, зверху вниз або авторитарного до орієнтованого на групу, приймаючого участь, демократичного, знизу вгору або вирівняльного. Знову ж таки, культурні групи та корпорації часто охоплюють обидва види лідерства, але, як правило, відображають один домінуючий стиль.

Завдяки ефективній комунікації двом сторонам легше порозумітися – взаємно узгодити основи ведення бізнесу. Знаки та сигнали на цьому шляху до розуміння знаходяться під сильним впливом культури. Різні групи мають різні

способи проявляти схвалення або демонструвати розчарування в переговорах та різні уявлення про те, що являє собою остаточну угоду.

Стереотипи можуть мати надзвичайно негативні наслідки для людей, особливо коли менеджери роблять менше спроб залучити представників інших культур, оскільки вони не усвідомлюють, що може бути причиною, через яку співробітник іншої етнічної групи мало контактує з ними. Коли менеджери взаємодіють з представниками різних культур, важливі сприйнятливості до міжособистісних відгуків, хороші навички спостереження та ефективні запитання [3, с. 178]. Дуже корисно спостерігати, як люди однієї культури взаємодіють між собою. Не соромтесь задавати питання, адже більшість людей дуже позитивно відгукуються на запитання про їх культуру. Докладання справжніх зусиль до вивчення історичного та культурного внеску суспільства, а також вивчення кількох ввічливих виразів мовою іншої людини може мати особливо обнадійливі наслідки.

У всіх бізнес-контекстах незнання культурних відмінностей є загальним каменем спотикання для міжнародних менеджерів. Етноцентризм, віра в те, що власний спосіб робити речі перевершує інші, також може бути основним бар'єром для ефективного міжнародного менеджменту. Завдання полягає у визнанні відмінностей, об'єднанні переваг, які впливають з різних стилів і підходів, адаптації до успіху з різними людьми, в різних партнерських відносинах і на різних ринках.

Отже, культурні відмінності можуть стати значним бар'єром для успіху бізнесу. Усвідомлення того, в чому полягають ці відмінності, і можливість використовувати культурно чутливі підходи до управління та комунікації може значно покращити шанси компанії на успіх.

Література:

1. Офіційний сайт проекту GLOBE. URL: <https://globeproject.com/>
2. Adekola A., Sergi B. S. Global Business Management: Cross-culture perspective. MPG Books Ltd., Bodmin, 2007. 328 p.

3. Collinson S., Qamar A., Rugman A. M. International business. 8th Edition. Hoboken: Pearson, 2020. 723 p.

4. Hofstede G. Culture's Consequences: Comparing Values, Behaviors, Institutions and Organizations across Nations, 2nd ed. Thousand Oaks, CA: Sage, 2001.

5. Trompenaars F. Riding the Waves of Culture: Understanding Cultural Diversity of Business. London: Nicholas Brealey, 1993.

Ляненко Любов Олександрівна
магістр 2 курсу, спеціальність 281 «Публічне управління та адміністрування»
Міжрегіональна Академія управління персоналом
ЕКОНОМІКА ПІДПРИЄМСТВА ТА УПРАВЛІННЯ
(Сучасні технології управління)

ЗАРУБІЖНИЙ ДОСВІД УПРАВЛІННЯ ЕТИЧНИМИ ВІДНОСИНАМИ В СИСТЕМІ ДЕРЖАВНОЇ СЛУЖБИ

Актуалізація процесів трансформації в органах державної влади як соціально-моральному інституті, які були започатковані законами України про державну службу, призвели до створення умов протидії корупції в державі та формуванню усвідомлення прямої залежності ступеня протидії корупції чиновника від рівня його етичної культури; сформувався особливий інтерес науковців та практиків до цього питання загалом та вивчення зарубіжного досвіду вирішення етичних проблем службових відносин зокрема. Особливо цінним є досвід тих країн, яким вдалося увійти до двадцяти найменш корумпованих країн та досягти певних успіхів в управлінні сферою етичних відносин в органах державної влади.

Метою статті є вивчення зарубіжного досвіду управління етичними відносинами в системі державної служби в контексті його імплементації в українські реалії.

У США, Великобританії, Німеччині та багатьох інших країнах західної демократії доступ до державних послуг є відкритим і безкоштовним для кожного громадянина. Прийом на роботу в органи державної влади відбувається на конкурсній основі без будь-якої соціально-політичної дискримінації, з високими вимогами щодо дотримання етичного кодексу державного службовця. Так, державні службовці не мають права брати участь у формуванні партійних структур та партійних фондів, робити партійно-політичні заяви, обіймати партійні посади чи діяти в інтересах певної партії або вчиняти дії, які провокують конфлікт інтересів, тобто робити все, що йде всупереч політично неупередженому виконанню службових обов'язків. Будь-які дії чи заяви, що не відповідають інтересам держави, розглядаються як прояв нелояльності та як дія, несумісна з перебуванням на державній службі.

Будівництво етичної основи державної служби у багатьох країнах розпочалося зі створення етичного кодексу як нормативного документа, що містить систему етичних принципів, норм та правил, яких мають дотримуватися державні службовці у своїй професійній діяльності.

Піонером у цьому були США. Перший етичний кодекс у цій країні був розроблений Міжнародною асоціацією адміністраторів міст (нині Міжнародна асоціація управління містами / районами) ще в 1924 році. Більше ніж через тридцять років, у 1958 році, був прийнятий Кодекс етики державної служби у формі резолюції Конгресу США, підтриманої у 1965 р. статутним положенням “Стандарти поведінки чиновників”.

За Сполученими Штатами пішли інші країни: у 1985 р. Канада прийняла Кодекс етики державних службовців, а у 1995 р. Німеччина запровадила Кодекс антикорупційної поведінки. Процес прийняття кодексів професійної етики значно активізувався у зв'язку із зверненням Комітету міністрів Ради Європи до урядів держав-членів ЄС розробити національні кодекси поведінки державних службовців, керуючись Рекомендаціями щодо кодексів поведінки для державних службовців, затверджених ними у 2000 році [1].

Світовий досвід показує, що в певних конкретно-історичних умовах закріплення моральних цінностей державної служби у правових актах визначає успіх їх реалізації. Аналіз багаторічного позитивного досвіду, накопиченого різними країнами, показує, що жоден етичний кодекс, навіть представлений у формі нормативно-правового акту, не буде ефективним, якщо він не буде забезпечений відповідними механізмами для моніторингу його дотримання. Контроль є невід'ємною функцією держави, а його реалізація вимагає створення спеціальних структур на всіх рівнях управління.

Одним із найефективніших механізмів контролю для підтримки необхідного рівня етичної поведінки державних службовців у багатьох країнах стали спеціальні органи, які контролюють та оцінюють етичні дії: комітети та комісії з питань етики, адміністративні та корпоративні суди тощо. Їх діяльність може включати розробку правил професійної етики та заходів впливу на порушників; розгляд звернень громадян з питань порушення посадовими особами правил поведінки; підготовка рекомендацій та пропозицій щодо вдосконалення законодавства у сфері професійної етики; участь у обговоренні кандидатів на вакантні посади, у роботі атестаційних комісій; рекомендації керівництву щодо впровадження адміністративних та інших заходів до порушників етичних норм; доведення до відома громадян через засоби масової інформації фактів порушення етичних норм та вжитих до них заходів відповідальності.

У Франції такими органами були Центральний департамент з питань запобігання корупції, Міжвідомча комісія з розслідування контрактів, укладених працівниками, та Вища рада з питань етики у національній політиці.

У Великій Британії ще у 1855 р. було створено Комісію з питань державної служби відповідно до королівського указу, який діє досі. Понад півстоліття тому в британському парламенті була встановлена процедура етичного контролю. З 1994 року функціонує спеціальний Комітет з питань державних стандартів, який може зобов'язати депутата вибачитися перед

Палатою общин за порушення етичних правил або рекомендувати Палаті общин тимчасово відсторонити депутата від участі у роботі палати (і оскільки на цей час його округ не представлений у парламенті, він не отримує зарплати і навіть не може потрапити до будівлі парламенту).

У Німеччині функція контролю за бюрократією забезпечується системою спеціальних адміністративних судів, де громадяни можуть оскаржувати порушення державними органами своїх прав та законних інтересів. Такі суди діють на трьох рівнях: місцевому, державному та федеральному. Їх завдання – захистити громадян від свавілля чиновників. Досвід адміністративного судочинства сьогодні особливо цікавий для України [1].

Зупинимось також на деяких проблемах етичного та професійного розвитку як умови формування високої етичної культури та антикорупційної поведінки державних службовців. Одним із найважливіших факторів такої роботи, як показує міжнародний досвід, є етична підготовка та моральне виховання. У практиці багатьох країн воно широко застосовується для “вбудовування” навчальної дисципліни з етики та ділового етикету у програми підготовки, перепідготовки та підвищення кваліфікації як для рядових державних службовців, так і для керівного складу органів державної влади.

Досвід ряду країн Західної Європи (Великобританія, Німеччина, Франція), Північної Америки (Канада, США) та Східної Азії (Японія) є цікавим у цьому плані для України. Так, у Німеччині та Японії створюються “туртки якості”, в яких державні службовці не тільки вдосконалюють свої професійні знання та навички, а й навчаються техніці телефонних розмов, правилам спілкування з отримувачами державних послуг, веденню ділових переговорів тощо.

У Сполучених Штатах ділова етика вивчається в університетах, коледжах та інших закладах освіти. Понад 3 тисячі освітніх організацій здійснюють підвищення кваліфікації управлінського персоналу органів державної влади, за такими дисциплінами, як етика, організаційна поведінка, іміджелогія.

Позитивно підтверджений світовий досвід управління етичними процесами на державній службі потребує поглибленого вивчення не лише з метою його можливої імплементації у сучасні українські реалії, а й для коригування політики та заходів, які вже здійснюються в ході реформування системи державної служби в Україні та виконання вимог, визначених Законами України “Про державну службу”, “Про службу в органах місцевого самоврядування”, “Про запобігання корупції”.

Порівнюючи досвід побудови системи управління етичними процесами в зарубіжних країнах, особливо в США, з нашою практикою, ми знаходимо тут багато спільного, з тією лише різницею, що, наприклад, у США це будівництво почалося півстоліття тому, а в Україні – трохи більше десяти років тому.

В Україні на сьогоднішній день:

1) були розроблені Загальні правила етичної поведінки державних службовців та посадових осіб місцевого самоврядування, затверджені Указом Національного агентства України з питань державної служби №158 від 05 серпня 2016 року [2];

2) створено правову базу для формування системи органів управління державною службою України для здійснення координації та позавідомчого контролю за всіма сферами діяльності державних органів, у тому числі у сфері етичних відносин на державній службі;

3) утворені Національне антикорупційне бюро та структурні підрозділи кадрових служб державних органів з питань запобігання корупції та інших правопорушень;

4) запроваджено інститут присяги державного службовця (ст.36 Закону України “Про державну службу” [3]).

Отже, Україна створила всі передумови та зробила перші кроки – як юридичні, так і організаційні – для побудови системи управління етичними процесами на державній службі як однієї з важливих умов подолання “етичного дефіциту” та корупції в державному управлінні. Те, що ці кроки здійснюються

у правильному напрямку, підтверджується світовим досвідом. Сьогодні головне завдання для України – не перетворити це будівництво на довгобуд.

Література:

1. Государственная служба. Вопросы этики. Зарубежный опыт. Вып.5. М., 1995. С. 13.

2. Загальні правила етичної поведінки державних службовців та посадових осіб місцевого самоврядування, затверджені Указом Національного агентства України з питань державної служби №158 від 05 серпня 2016 року. – URL: <https://zakon.rada.gov.ua/laws/show/z1203-16#Text>

3. Закон України. Про державну службу, затверджений Указом Президента України від 10 грудня 2015 року № 889-VIII. <https://zakon.rada.gov.ua/laws/show/889-19#Text>

*Керівник: Кузьменко Г.О., доктор філософії в галузі права,
доцент кафедри публічного адміністрування*

Мудрак Руслан Петрович

доктор економічних наук, професор, завідувач кафедри економіки

Уманський національний університет садівництва

ЕКОНОМІКА ПІДПРИЄМСТВА ТА УПРАВЛІННЯ (Макроекономіка)

МАКРОЕКОНОМІЧНА НЕСТАБІЛЬНІСТЬ – БЕЗРОБІТТЯ

Українська економіка знаходиться в стані рецесії – починаючи з III кв. 2019р., реальний ВВП скорочується (у % до відповідного кварталу попереднього року) [1] Серед головних причин такого стану національної економіки – військовий конфлікт з РФ, пандемія COVID-19, дефіцит кінцевого попиту домогосподарств та дефіцит інвестиційного попиту фірм, від’ємне сальдо зовнішньої торгівлі, різке зростання світових цін на енергоресурси, монопольний диктат фінансово-промисловий груп, що спричиняє низький рівень конкуренції, висока енергоємність суспільного виробництва,

незадовільний рівень інноваційних перетворень тощо. Економічна криза розгортається у найбільш руйнівній формі – стагфляції. Це поєднання скорочення обсягів суспільного виробництва та зростання цін. Найболючішим наслідком економічної кризи у формі стагфляції є різке падіння рівня життя населення через збільшення кількості вимушених безробітних та знецінення поточних доходів й заощаджень домогосподарств. Зростання рівня безробіття спричиняє різке скорочення доходів, підвищення соціальної напруги, маргіналізацію безробітного населення, криміналізацію суспільства та збільшення обсягів тіньової економіки.

Функціонування й розвиток національного ринку праці, проблеми зайнятості та безробіття, формування та ефективне використання людського капіталу є популярними напрямками наукових досліджень. Серед останніх праць, присвячених даній тематиці, слід виділити роботи Лібанової Е.М. [2], Лісогора Л.С. [3], Гринькевич О.С, Садової У.Я., Левицької О.О. [4], Ільїча Л.М. та Саріогло В.Г. [5], Колота А.М. і Герасименко О.О. [6], Заяць Т.А. і Жаховської В.Л. [7], Малиновської О.А. [8], Геєця В.М. [9].

Враховуючи вкрай нестабільну динаміку вітчизняного суспільного виробництва, обумовлену дією мінливих комбінацій факторів внутрішнього і зовнішнього середовища, що породжують не тільки традиційні, але й нові, малодосліджені, причинно-наслідкові зв'язки, тема розвитку національного ринку праці, управління зайнятістю та обґрунтування заходів скорочення вимушеного безробіття, потребує подальших досліджень.

В цілому, в українській економіці спостерігається стійка ($r = 0,721$) зростаюча тенденція фактичних значень показника «рівень безробіття» (рис. 1).

Драйверами тенденції виступають три економічні кризи:

1) глобальна фінансова криза 2008-2009рр., що спричинила глибоку економічну кризу в Україні. У 2009р. ВВП України скоротився на 15,1% проти показника попереднього року. Це був найгірший показник серед усіх країн, яких зачепила глобальна фінансова криза;

- 2) стагнація у 2013р., спричинена внутрішньополітичною кризою, та економічна криза 2014-2015рр., спричинена військовою агресією РФ. У 2014р. ВВП України скоротився на 6,6% проти попереднього року, у 2015 – на 9,8%;
- 3) економічна криза у 2020р., спричинена пандемією COVID-19.



Рис. 1. Рівень безробіття в Україні, у % до економічно активного населення у віці 15-70 років (за методологією МОП) [10, 11, 12]

Зниження економічної активності кожного разу спричиняє зростання кількості вимушених (циклічних) безробітних. При цьому українське безробіття за ознаками віку, статі, місцевості проживання, територіальної локації, має суттєві відмінності.

Якщо брати за основу класифікації безробітних їх розподіл по вікових групах, то найвищий рівень безробіття - серед юнацтва та молоді віком 15-24рр. [11, 12]. За останніх бр. показник знизився на 3,1 в.п., проте й досі залишається високим. Для порівняння – в країнах ЄС(27) в цілому даний показник в 2020р. становив 16,9%, в тому числі в сусідній Угорщині – 12,8%, Польщі – 10,8%, Чехії – 8,0%.

У віковій групі від 25 до 34рр. рівень безробіття знижується, проте зростає у віковій групі від 35 до 49рр. Особлива небезпека такого стану ринку праці пояснюється тим, що у віковій групі економічно активного населення від 35 до 49рр. зосереджена сама досвідчена та високопродуктивна робоча сила.

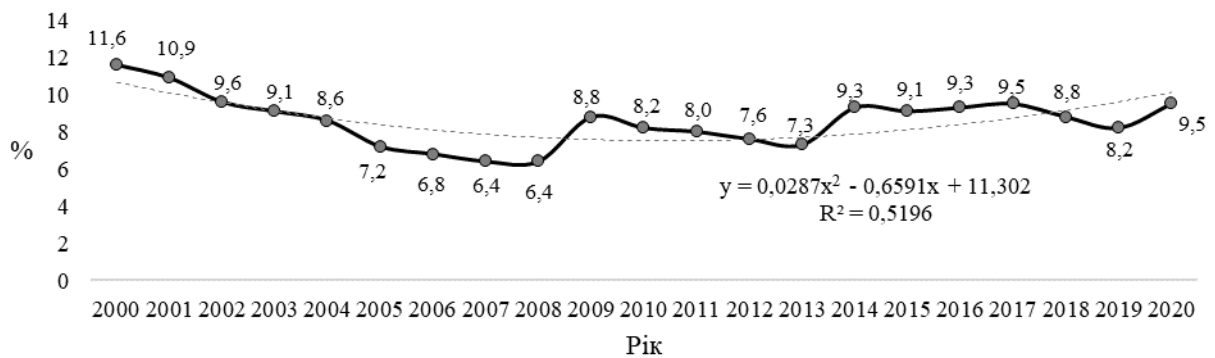
Проблеми із працевлаштуванням в Україні, штовхає її представників до пошуку роботи за кордоном. В результаті, українська економіка отримує подвійний кризовий удар – скорочення обсягів виробництва внаслідок рецесії та зниження продуктивності суспільної праці внаслідок еміграції самих досвідчених і високопродуктивних найманих працівників. Така ж проблема виникає і внаслідок зростання рівня безробіття у групі досвідченої робочої сили віком від 50 до 59рр. Вкотре виникає нагальна необхідність вказати на загострення проблеми дефіциту Пенсійного фонду України – старіння населення країни, зростання рівня безробіття та трудова еміграція спричиняє збільшення пенсійного навантаження на одного зайнятого.

За гендерною ознакою відмінності у рівнях безробіття зменшилися до рівня статистичної похибки [11, 12]. Так, якщо в 2015р. безробіття серед чоловічої частини населення було вищим на 2 в.п., то на кінець 2020р. рівні безробіття серед чоловічого та жіночого населення майже вирівнялися. За типом місцевості проживання традиційно вищий рівень безробіття серед жителів села.

Впродовж аналізованого періоду відбулися зміни і в регіональній специфіці безробіття [11, 12]. Наприклад, в столичному регіоні рівень безробіття впродовж останніх п'яти років зріс удвічі. Те ж саме стосується і Одеської області, яка завжди приваблювала внутрішніх трудових мігрантів, проте погіршила свої показники функціонування ринку праці тощо.

Збільшення розміру капітальних інвестицій в українську економіку не зумовлює зниження рівня безробіття. Цей парадокс пояснюється тим, що їх абсолютний розмір настільки малий, що не спричиняє помітного впливу на зростання зайнятості та зниження безробіття. Наприклад, в 2020р. даний показник становив 18,9 млрд. дол. США [13, 14]. Натомість для структурної перебудови національної економіки, яка сприятиме скороченню циклічних та структурних безробітних, мінімальна щорічна потреба економіки України в капітальних інвестиціях становить 40 млрд. дол. США.

Література

1. Експрес-випуск «Валовий внутрішній продукт у I кварталі 2021 року» [Електронний ресурс]. К.: Державна служба статистики України, 2021. Режим доступу: <http://www.ukrstat.gov.ua/express/expr2021/06/72.doc>
2. Лібанова Е.М. Зовнішні трудові міграції українців: масштаби, причини, наслідки. Демографія та соціальна економіка, 2018, № 2 (33). С. 11-26. <https://doi.org/10.15407/dse2018.02.11>
3. Lisogor L.S. Competitiveness of labour force in Ukraine: formation and realization under conditions of innovative changes. Демографія та соціальна економіка, 2018, № 3 (34). С. 135-147. <https://doi.org/10.15407/dse2018.03.135>
4. Гринькевич О.С, Садова У.Я., Левицька О.О. Міжнародний досвід моніторингу працевлаштування випускників та шляхи його застосування в Україні. Демографія та соціальна економіка, 2019, № 1 (35). С. 126-138. <https://doi.org/10.15407/dse2019.01.126>
5. Ільч Л.М., Саріогло В.Г. Статистичне моделювання освітньокваліфікаційного дисбалансу на ринку праці. Демографія та соціальна економіка, 2019, № 4 (38). С. 42-57. <https://doi.org/10.15407/dse2019.04.042>
6. Колот А.М., Герасименко О.О. Покоління Z і соціально-трудова платформа «Праця 4.0»: імперативи взаємодії. Демографія та соціальна економіка, 2020, № 2 (40). С. 103-138. <https://doi.org/10.15407/dse2020.02.103>
7. Заяць Т.А., Жаховська В.Л. Конвертація соціального капіталу в Україні: суперечності, принципи і перспективи. Демографія та соціальна економіка, 2021, № 1 (43). С. 63-79. <https://doi.org/10.15407/dse2021.01.063>
8. Малиновська О.А. Сучасний розвиток міграційної політики ЄС та міграційні перспективи України. Демографія та соціальна економіка, 2021, № 2 (44). С. 92-109. <https://doi.org/10.15407/dse2021.02.092>
9. Геєць В.М. Феномен нестабільності – виклик економічному розвитку. К.: ВД «Академперіодика», 2020. 456с. <https://doi.org/10.15407/akademperiodyka.403.456>

10. Основні показники ринку праці (річні дані) (2000-2019) [Електронний ресурс]. Режим доступу:

http://www.ukrstat.gov.ua/operativ/operativ2007/rp/eap/eap_u/arh_osp_rik_u.htm

11. Статистичний збірник «Робоча сила України» за 2019 рік. К.: Державна служба статистики України, 2020. 194 с.

12. Статистичний збірник «Робоча сила України» за 2020 рік. К.: Державна служба статистики України, 2021. 189 с.

13. Капітальні інвестиції за видами активів за напрямками у 2020 році [Електронний ресурс]. Режим доступу:

http://www.ukrstat.gov.ua/operativ/operativ2021/ibd/kin/kin_r/ki_v_akt_za_napr_20.xls

14. Офіційний курс гривні щодо іноземних валют [Електронний ресурс]. Режим доступу: https://bank.gov.ua/files/Exchange_r.xls

Мальцева Катерина Сергіївна

студентка 2 курсу, спеціальність 6.0511 «Інформаційна економіка»

Запорізький національний університет

ЕКОНОМІКА ПІДПРИЄМСТВА ТА УПРАВЛІННЯ

(Економічна теорія)

ПОНЯТТЯ ІНФОРМАЦІЙНА ЕКОНОМІКА

Термін “інформаційна економіка” відносно новий, близькими до якого за значеннями є поняття “пост- і неоіндустріальне суспільство”, “економіка знань”, “нова економіка”, “мережева економіка”, “Інтернет економіка” та ін. Особливою рисою сучасності є глобальна інформатизація суспільства [1, с. 3].

Чинником та результатом виробництва в інформаційній економіці є інформаційний ресурс, який за своєю природою є нематеріальним та істотно відрізняється від матеріального. По-перше, кількість інформаційних (нематеріальних) ресурсів в процесі використання збільшується на відміну від

матеріальних ресурсів, які при виробництві зникають. Інформація має унікальну властивість – її кількість при використанні збільшується, поповнюється. По-друге, при купівлі матеріальних ресурсів продавець їх позбавляється; а при продажі інформаційних ресурсів цього не відбувається. Тому принципово важливою відмінністю реалізації нематеріальних активів є те, що продавець фактично не позбавляється можливості їх використання, попри те, що право використання зазначеного інформаційного ресурсу може бути юридично виключено або обмежено. Це і визначає основний парадокс інформаційних ресурсів – неможливість запобігання їх несанкціонованого використання для отримання прибутку [2, с.55].

Український вчений, А.Г. Алексанян відзначає, що більшість економістів розглядають інформаційну економіку як особливий тип економіки, який зорієнтований на створення і використання інформації із застосуванням сучасних інформаційно-комунікаційних технологій, що дає змогу поступового переходу до діджиталізації всіх економічних процесів. Це обумовлює увагу на бурливому характері змін, які відбуваються в усіх сферах суспільного життя і пов'язані з дедалі більшим поширенням цифрових технологій.

На думку, Л. Пидоймо, концепція інформаційної економіки включає себе фундаментальне визначення інформаційного суспільства як системи зв'язків і відносин між індивідами, що утворюється в процесі обміну інформацією з приводу соціальної та економічної діяльності; інформаційної економіки як системи суспільних відносин, в якій інформація є основним виробничим ресурсом [3, с.81].

Функції інформаційної економіки: розбудовує економіку нового типу та змінює традиційну парадигму, виступає інструментом цифрової трансформації бізнес-процесів та інноваційної політики, виводить розвиток країни у глобальний економічний простір, виступає базою для технологічного прориву, мотивуючи розвиток інновацій, підвищує значення людського капіталу, знань та досліджень [4, с. 9].

На думку Л.Є. Довгань та І.П. Малик розбудова інформаційної економіки має здійснюватись перед усім шляхом консолідації інформаційно-технологічних і комунікаційних галузей, що розвиваються бурхливими темпами та сучасних високотехнологічних матеріальних виробництв, які найтіснішим чином пов'язані із процесами інформатизації суспільства. Ключовим сектором «нової» економіки є сектор інформаційно-комунікаційних технологій (ІКТ), що забезпечує створення, передачу, використання і аналітичну обробку знань та інформації. Телекомунікаційна інфраструктура перетворюється на умову, що визначає рівень конкурентоспроможності продукції і послуг промисловості [5, с.184].

Згадані нами точки зору щодо наповнення змістом поняття інформаційна економіка дають підставу звернути увагу на такі її важливі складові, як інформація та знання, які в сучасному суспільстві стають джерелами вартості, а можливість оперативної передачі інформації є вкрай важливою умовою успіху як для комерційних чи державних структур, так і для людини. Інформатизація всіх сфер суспільства дає змогу людству вже сьогодні перейти на якісно новий рівень життя. З точки зору дослідження участі інформації в економічній діяльності та її впливу на економічні процеси та явища, найбільш відповідним видається наступне визначення інформації: інформація - це засіб зниження невизначеності та ризику, що сприяє реалізації певних цілей суб'єкта.

Отже, інформаційна економіка характеризується підвищенням ролі сектора інформаційних послуг і відповідними змінами у національному господарстві. Саме інформаційний сектор є основою для поступової трансформації традиційних форм господарювання інформаційного типу.

Однак, нині, в цій сфері є низка проблем, які потребують вирішення, що є особливо актуальним в сучасних умовах цивілізаційного розвитку. Відповідно постає завдання активного розповсюдження світового досвіду розбудови інформаційної економіки шляхом створення широкої системи інформаційної

освіти, в якій мають набувати досвіду управління інформаційними процесами державні службовці, менеджери вищої та середньої ланки.

Література

1. Маслов А. О. Структура інформаційної економіки та її місце в сучасній господарській системі/ А. Маслов// Науковий часопис НПУ ім.М.П.Драгоманова. Серія 18: Економіка і право. 2012. №20. С. 3-13.

2. Абрамова Є.Г. Інформація в інформаційній економіці// Креативна економіка. 2007. №6. С. 55-61.

3. Гуревич Р.С. Інформаційні технології навчання: інноваційний підхід : навчальний посібник/ Р.С. Гуревич, М.Ю. Кадемія, Л.С. Шевченко; за ред. Гуревича Р.С. Вінниця: ТОВ фірма Планер. 2012. 348 с.

4. Приймак В. Становлення інформаційної економіки в Україні та світі. // Вісник Львівського університету. Серія економічна. 2014. Вип. 51. С. 9 - 15. – Режим доступу: <http://publications.lnu.edu.ua/bulletins/index.php/economics/article/viewFile/5866/7257>

5. Информационная экономика/ [под ред. Э.С. Спиридонова, М.С. Клыкова]. Москва: КД ЛИБРОКОМ. 2010. 288 с.

***Керівник:** Рекотов Петро Валентинович,
кандидат юридичних наук, доцент,
доцент кафедри інформаційної економіки, підприємництва та фінансів*

Маляревський Віктор Миколайович
аспірант кафедри регіоналістики та туризму
Київський національний економічний університет імені Вадима Гетьмана
ЕКОНОМІКА ПІДПРИЄМСТВА ТА УПРАВЛІННЯ
(Регіональна економіка)

РОЛЬ ЕКСПОРТНО-ІМПОРТНИХ ВІДНОСИН У ФОРМУВАННІ ЕФЕКТИВНОЇ ПРОДОВОЛЬЧОЇ СИСТЕМИ В УКРАЇНІ

У сучасній міжнародній економіці прогресуюча глобалізація робить усі країни залежними від світових ринків товарів, капіталів і послуг, звідки їхній відтворювальний процес отримує як стимули, так і шоки, що змінюють його течію. Не дивно, що від успіхів або неуспіхів у розвитку зовнішньоекономічних зв'язків залежать нині і темпи, і характер розвитку більшості країн.

Міжнародну торгівлю утворюють два зустрічних потоки товарів і послуг: експорт та імпорт [2].

Всі експортно-імпортні відносини розподіляють на дві групи. Перша – торгівля товарами (матеріальними продуктами), такими як взуття, посуд, меблі тощо. Оскільки переміщення таких товарів з країни до країни піддається сприйняттю зором, його часто називають «видимим експортом та імпортом». До другої групи експортно-імпортних відносин належить торгівля послугами (нематеріальними продуктами), такими як банківські, транспортні чи консалтингові послуги. Оскільки послуги не мають конкретного матеріального вираження, торговельні операції з ними називають «невидимим експортом та імпортом» [4]. Експорт та імпорт послуг суттєво відрізняється від товарного імпорту та експорту. Одержання доходу від продажу послуг іноземним резидентам розглядається як експорт послуг, а плата за послуги – як їх імпорт.

Пересування товарів і послуг між країнами є головною зовнішньою ознакою існування світового ринку.

На сучасному етапі розвитку економіки Україна намагається сформувати ефективну продовольчу систему, в якій стратегічна роль експорту полягає в

тому, що він має бути засобом сприяння економічному зростанню, інструментом активізації наявних та потенціальних конкурентних переваг з метою подолання відставання від розвинених країн за основними соціально-економічними параметрами [3].

Експортно-імпортні відносини являються найважливішою характеристикою економічної потужності будь-якої країни, в тому числі і України. Експортно-імпортні відносини являються однією зі складових ефективної продовольчої системи, яка забезпечує, на відміну від інших складових (виробничого, трудового, природного, фінансового, інформаційного потенціалу тощо) не процес виробництва, а процес споживання, тобто процес реалізації продукції на зовнішньому ринку.

Якщо розглядати експорт як важливий впливовий фактор економічного зростання та інтеграції країни у міжнародні економічні відносини та світове господарство, то він вже набуває характеристик потенціалу, тобто прихованої здатності забезпечувати досягнення визначених цілей та вирішувати проблеми суспільного розвитку [1].

Експортний потенціал виражає здатність всього національного виробництва, промисловості, окремих галузей або підприємств виробляти необхідну кількість конкурентоспроможної продукції на експорт. На його розвиток впливають внутрішні і зовнішні чинники.

Міжнародна торгівля характеризується торговельним сальдо і торговельним обігом. Торговельне сальдо – це різниця вартісних обсягів експорту й імпорту. Торговельний обіг – сума вартісних обсягів експорту та імпорту. Регулювання імпорту здійснюється шляхом застосування цілого ряду інструментів, як економічних, так і адміністративних.

Експортно-імпортні відносини національної економіки відображають реальну систему як внутрішніх економічних відносин, так і зовнішніх зв'язків. У них сфокусовані ресурсні, економічні, технологічні та інші порівняльні переваги країни.

Література:

1. Бабан Т.О. Сутність поняття «експортний потенціал» у економічній науці/ Т.О. Бабан. – [Електронний ресурс]. – Режим доступу: http://archive.nbuv.gov.ua/portal/soc_gum/znptdau/2012_2_2/18-2-01.pdf
2. Козак Ю.Г. Міжнародна економіка: навчальний посібник [Текст]/ Ю. Г. Козак, Д. Г. Лук'яненко, Ю. В. Макогон та ін. – Вид. 2-ге, перероб. та доп. – Київ: Центр навчальної літератури, 2004. – 672 с.
3. Мельник Т.М. Сучасні тенденції та чинники розвитку зовнішньої торгівлі України/ Т.М. Мельник. – [Електронний ресурс]. – Режим доступу: <http://archive.nbuv.gov.ua>
4. Шкурупій О.В. Зовнішньоекономічна діяльність підприємства [Текст]/ О.В. Шкурупій. – [Електронний ресурс]. – Режим доступу: http://pidruchniki.ws/15840720/ekonomika/zovnishnoekonomichna_diyalnist_pidprijemstva_-_shkurupiy_ov

Науковий керівник: Громоздова Л.В., к.е.н, професор кафедри регіоналістики та туризму Київський національний економічний університет імені Вадима Гетьмана

Мацола Ігор Володимирович
магістр 2 курсу, спеціальність 281 «Публічне управління та адміністрування»
Міжрегіональна Академія управління персоналом
ЕКОНОМІКА ПІДПРИЄМСТВА ТА УПРАВЛІННЯ
(Сучасні технології управління)

ПРОЄКТНЕ УПРАВЛІННЯ У ДЕРЖАВНОМУ СЕКТОРІ:

ЗАРУБІЖНИЙ ДОСВІД

Науковий інтерес до проблеми впровадження проектного підходу в систему органів державної влади обумовлений динамікою суспільно-політичних та соціально-економічних процесів в Україні. Проектний підхід

став інструментальною відповіддю на виклики сучасної системи державного управління України. Його впровадження заклало основи нової ідеології управління, здатної змінити принципи не лише у прийнятті управлінських рішень, а й у досягненні пріоритетних цілей суспільного розвитку, у характері та стилі управлінської діяльності, пов'язаних із формуванням інноваційної культури та якісно іншого кадрового потенціалу.

Незважаючи на універсальність методу управління проєктами, який широко використовується в бізнес-організаціях по всьому світу, а також досвід його застосування в сучасних системах державного управління в Європі, Північній та Латинській Америці, практика впровадження управління проєктами показує, що національний контекст визначає організаційні та соціокультурні умови, впливаючи на успіх поставлених цілей та завдань.

Наукове осмислення успішного досвіду впровадження та впровадження проєктного підходу в сучасних державах дасть можливість оцінити ефективність інтеграції проєктної діяльності в процесну діяльність адміністративних структур національного та регіонального рівнів сучасної України.

Метою статті є аналіз зарубіжного досвіду проєктного управління у державному секторі.

Управління проєктами в системі державного управління, теоретичні витоки та обґрунтування застосовності управління проєктами у реалізації державної політики закладені в концепції New Public Management, авторами якої були П. Оукойн та К. Гуд. Ця концепція пояснювала бізнес-форматування процесів державного управління в країнах англосаксонської системи (США, Великобританія, Нова Зеландія) в рамках адміністративних реформ 1980-х-90-х років.

Відповідно до цієї концепції держава є інститутом участі на ринку агентських відносин, і її роль полягає не в наданні державних послуг, а в організації цього процесу, мобілізуючи ресурси суспільства. Ключова функція

“адміністрування” на основі ієрархічних принципів замінюється функцією лідерства як способу управління економічним та соціальним розвитком країни, що дозволяє залучати бізнес та інститути громадянського суспільства до вирішення проблем державної політики, заохочувати оригінальні ідеї залучення ресурсів з недержавного сектору.

Розвиток таких елементів New Public Management, як орієнтація на досягнення результатів, моніторинг кількісних та якісних показників ефективності, економія бюджетних коштів та творча організаційна культура, стали можливими завдяки набору економічних та стратегічних інструментів, що характеризують управління проектами.

Реалізація проектного підходу в державних органах передбачає діяльність у двох ключових сферах: державний дизайн (вибір стратегічних цілей та пріоритетів, формування портфоліо проектів національного масштабу, визначення ресурсів для їх реалізації та закріплення у національному бюджеті) та створення державного механізму управління проектами (формування інституційного проектного управління проектами в системі органів державної влади на національному та регіональному рівнях, інституційне закріплення та нормативна уніфікація етапів проектної діяльності: підготовка, реалізація, завершення, оцінка).

Важливо, щоб проектно-орієнтоване управління не виключало процесуальної діяльності. Інтеграція проектного та процесуального підходу створює умови для формування нового інституційного дизайну системи державного управління, який поєднує інструменти проекту та процесу у прийнятті урядових рішень, зміст яких включає: нові принципи постановки цілей, орієнтованими на кінцеві результати вирішення конкретних проблем державного, регіонального та місцевого рівня, а не на розвиток бюджетних коштів; формування багаторівневої комунікаційної системи державного управління; людські ресурси, що задовольняють потреби інноваційного розвитку.

На сьогоднішній день накопичено значний міжнародний досвід впровадження та розвитку системи управління проектами у державному секторі. Успішна практика застосування проектного менеджменту в державному секторі зарубіжних країн подана на прикладі Великобританії та Канади (провінція Квебек).

Специфікою організації проектної діяльності у Великобританії є формування державного портфоліо проектів (The Government Major Projects Portfolio (GMPP)). Державні проекти поділяються на 4 категорії: трансформація та надання послуг; інформаційно-комунікаційні технології; інфраструктура та будівництво; військовий потенціал. Систему управління проектами очолює Infrastructure and Projects Authority (IPA) – Управління інфраструктури та великих проектів Великобританії, утворене у 2016 році на основі об'єднання Major projects authority та Infrastructure UK. IPA – це проектне бюро уряду Великобританії, яке підтримує проекти. Іншими словами, IPA є своєрідним центром знань та компетентності у сфері управління проектами, відповідальним за управління та підтримку великих державних проектів, розвиток персоналу проекту, розробку національних стандартів управління проектами та співпрацю з університетами. IPA підпорядковується безпосередньо Міністру фінансів та Офісу Прем'єр-міністра Великобританії. У Великобританії прийнято ряд стандартів управління проектами, основним з яких є – PRINCE2® (PROjects IN CONTROLLED ENVIRONMENTs) – є одним з найбільш широко використовуваних у світі методів управління проектами в різних галузях промисловості. Цей метод є практичним, гнучким та адаптивним підходом, за допомогою якого можна ефективно керувати будь-яким проектом, незалежно від обсягу та розміру проекту. Усі великі британські проекти незалежно перевіряються; зокрема, IPA оцінює ймовірність реалізації проектів, їх цілі та надає відгуки щодо кожного проекту. Дані про хід проекту регулярно подаються до IPA, а проекти оцінюються.

У державному секторі Канади за аналогією з Великобританією реалізуються інфраструктурні проекти. Управління Інфраструктури Канади надає підтримку інфраструктурним проектам та програмам, забезпечує гнучку та ефективну фінансову підтримку як державних, так і приватних проектів. Окрім великих інфраструктурних проектів, проекти у державному секторі Канади містять екологічну складову, тобто вони пов'язані з освоєнням та освоєнням природних ресурсів країни. Існує чотири типи проектів (великі проекти з природних ресурсів): енергетичні проекти, проекти видобутку корисних копалин, проекти лісового господарства, технологічні проекти. Також Квебекська інфраструктурна корпорація може підтримувати конкретних керівників проектів. У цих випадках її функціонал включає забезпечення якості основних результатів проекту. Щодо зацікавлених сторін проекту, то до них належать Рада Міністрів (надає фінансову підтримку проектам), Міністерство спонсорства проекту та “оператори інфраструктури” (користувачі), тобто ті, чий добробут проект спрямований на покращити.

Отже, управління проектами є суттєвим елементом конкурентної переваги сучасних держав. Проектний підхід у державному секторі, втілений у рамках адміністративних реформ сучасних держав, став одним із ефективних методів державного управління, що сприяє досягненню стратегічних пріоритетів у різних секторах державного сектору.

Література:

1. Розвиток людського ресурсу адміністративної реформи в Україні: стан і перспективи: Монографія. За заг. ред. М.І.Мельника; Кол. авт. М.І.Мельник, Ю.В.Бакаєв, Т.Є.Василевська та ін.; Центр дослідж. адм. реформи Укр. Акад. держ. упр. при Президентові України. К.: Нора-прінт, 2002. 160 с.

2. Політична система і громадянське суспільство: європейські і українські реалії: Монографія / За заг. ред. д.і.н., проф. А. І. Кудряченка. К.: НІСД, 2007. 396 с. URL: http://old.niss.gov.ua/book/Kudr_mon/01.pdf.

3. Нова державна служба: європейська модель належного управління для України. URL: <http://www.center.gov.ua/component/k2/item/1873>

*Керівник: Орел М.Г., доктор наук з державного управління, доцент
професор кафедри публічного адміністрування*

Миронов Юрій Богданович
кандидат економічних наук, доцент
Львівський торговельно-економічний університет
ЕКОНОМІКА ПІДПРИЄМСТВА ТА УПРАВЛІННЯ
(Екологічна економіка і сталий розвиток)

НАСЛІДКИ ПАНДЕМІЇ COVID-19 ДЛЯ СВІТОВОЇ ТУРИСТИЧНОЇ ГАЛУЗІ

Туристична галузь забезпечує засобами для існування мільйони людей, а мільярдам дає можливість гідно оцінити культурну спадщину свого народу і народів інших країн, а також багатство природи. Разом з цим туризм виявився і тим сектором економіки, який найбільше постраждав від пандемії коронавірусу COVID-19.

Пандемія (від грецьк. від грец. «пан» – увесь, «демос» – народ) – найвища інтенсивність розвитку епідемічного процесу, що характеризується прогресуючим поширенням інфекційного захворювання з надзвичайно високим ураженням населення на значних територіях материків або всієї Землі [1, с. 179]. Серед інфекційних захворювань, що сягали масштабу пандемії – такі: чума, холера, грип, коронавірусна хвороба COVID-19.

Пандемія коронавірусу викликала безпрецедентну кризу в туристичній галузі, яка має дуже серйозні економічні наслідки для міжнародного сектору надання послуг, ринку праці й росту глобальної економіки. Адже у 2020 році результати діяльності туристичного сектору виявилися найнижчими після 1950 року як по кількості туристів, так і по доходах, а падіння міжнародного туризму на 73 % виявилось найбільшим за всю його історію. Негативні наслідки

спостерігаються й досі: так, за січень-травень 2021 року міжнародні туристичні прибуття скоротилися на 85 % порівняно з тим же періодом 2019-го «допандемійного» року [2].

До того ж слід відзначити, що сфера туризму – це не тільки туристичні оператори та туристичні агентства, тут широко задіяні й інші види бізнесу, такі як транспорт, громадське харчування, побутове обслуговування, сфера культури. Всі вони отримали від пандемії відчутний «удар» – через суттєве зменшення туристичних потоків, закриття кордонів були фактично знищені довгострокові стратегії, спостерігалися масові звільнення працівників. Негативні наслідки торкнулись і банківської сфери, адже саме через банки проходили грошові потоки, які теж скоротилися у зв'язку з падінням попиту на туристичні послуги. Туризм постраждав надзвичайно сильно, а шанси оперативно відновити грошові надходження та прибутки не найкращі. Навіть якщо епідемічна ситуація на планеті поліпшиться і карантин буде відмінено, туристичні потоки будуть зростати поступово.

Пандемія COVID-19 викликала не тільки негативні економічні, а також і соціально-культурні наслідки. Інтерес до подорожей у першу чергу стимулюють існуючі у світі багатство та різноманітність культурної спадщини, традицій народів світу, а туризм як сектор, побудований на взаємодії між людьми, є одним з основних засобів пропаганди культури і сприяння міжкультурному діалогу та взаєморозуміння. Пандемія створила додаткове навантаження в плані збереження культурної спадщини, різко впали доходи культурних організацій [3, с. 4]. Так, за даними ЮНЕСКО, під час «коронакризи» 90 % країн повністю або частково обмежили доступ до об'єктів всесвітньої спадщини, були тимчасово зачиненими близько 85 тис. музеїв у світі [4].

Криза призвела до змін на світовому туристичному ринку і призводитиме у майбутньому. Експерти Всесвітньої туристичної організації (UNWTO) розробили декілька сценаріїв відновлення світової туристичної галузі, і за

кожним із них повернення до показників 2019 року передбачається не раніше 2023-2024 року [5, с. 80]. Втім, цей процес також залежатиме від майбутньої епідеміологічної ситуації у світі та його регіонах, тому сьгоднішні прогнози можуть у подальшому коригуватись. Експерти зауважують, що зараз ще неможливо передбачити, чи будуть люди подорожувати як раніше, чи все ж таки багато хто загальмує в собі свої бажання. Туристичні компанії та їхні партнери в регіонах почали максимально використовувати свій креативний потенціал для того, щоб зробити туристичні пропозиції більш якісними, більш екологічними. І в цьому є свій позитив, адже, якщо є шанс переорієнтувати сферу туризму та змінити туристичний продукт, то пандемія – найкращий час для цього. Але чи відмовиться суспільство хоча б частково після пандемії коронавірусу від масового туризму в тому вигляді, яким ми його знаємо сьогодні – питання поки що відкрите. Вважаю, що серед усіх видів туризму найкращі перспективи розвитку після пандемії має сільський зелений та екологічний туризм.

Насамкінець варто відзначити, що основним у туризмі відтепер буде безпека, насамперед епідеміологічна. І кожен окремий туристичний бізнес повинен зважати на це і відповідним чином готуватися до того, щоб задовольнити цю життєво важливу потребу споживача туристичних послуг.

Література:

1. Porta M. (ed.) Dictionary of Epidemiology. Oxford University Press, 2008. p. 179.
2. UNWTO World Tourism Barometer. 2021. Vol. 19. Issue 4. URL: <https://www.e-unwto.org/toc/wtobarometereng/19/4>.
3. Policy Brief: COVID-19 and Transforming Tourism. 2020. URL: https://www.un.org/sites/un2.un.org/files/sg_policy_brief_covid-19_tourism_august_2020.pdf.
4. Museums Around the World in the Face of COVID-19. 2020. URL: <https://unesdoc.unesco.org/ark:/48223/pf0000373530>.

5. Миронов Ю. Б. Дослідження економічного та соціально-психологічного впливу пандемії COVID-19 на індустрію туризму та гостинності// Вісник ЛТЕУ. Економічні науки. 2021. Вип. 63. С. 78-82.

Андрусяк Іван Іванович
Овсак Людмила Георгіївна

магістр 2 курсу, спеціальність 281 «Публічне управління та адміністрування»

Міжрегіональна Академія управління персоналом

ЕКОНОМІКА ПІДПРИЄМСТВА ТА УПРАВЛІННЯ

(Сучасні технології управління)

РОЗВИТОК УПРАВЛІНСЬКОЇ КУЛЬТУРИ ПУБЛІЧНИХ СЛУЖБОВЦІВ ЯК СКЛАДОВА РЕФОРМУВАННЯ ОРГАНІВ ПУБЛІЧНОГО УПРАВЛІННЯ ТА АДМІНІСТРУВАННЯ

Управлінська культура являє собою комплексну характеристику управлінського персоналу, і є важливою складовою успішного економічного розвитку держави. Сучасні тенденції реформування та розвитку публічного управління та адміністрування підвищують вимоги до управлінського персоналу, обумовлюють необхідність у розробці концептуальних засад вивчення механізмів формування управлінської культури публічних службовців. Проблема формування та вдосконалення управлінської культури активно обговорюється дослідниками.

Мета статті – проаналізувати основні тенденції розвитку управлінської культури публічних службовців як складової реформування органів публічного управління та адміністрування

У сфері наукових досліджень виокремлено декілька підходів до розуміння поняття “управлінська культура”, а саме:

- за аксіологічним підходом управлінська культура виступає як сукупність матеріальних та духовних цінностей;

- за функціональним підходом управлінська культура розглядається як метод провадження управлінської діяльності, взаємозв'язок суб'єктів, об'єктів соціального управління та їх складових;

- за нормативним підходом управлінська культура розглядається як сукупність норм, правил поведінки людей, традицій та звичаїв управлінських колективів та груп;

- особистісний підхід визначає управлінську культуру як рівень або ступінь освіти та підготовки управлінського персоналу;

- за якісним підходом – управлінська культура виступає як невід'ємна характеристика соціального управління, ступінь реалізації соціально значущих характеристик управлінської ланки в управлінській діяльності, що може проявлятися у широкому діапазоні – від низького до високого рівня управлінської культури;

- за процесним підходом - управлінська культура вивчається як сукупність методів, засобів і технологій здійснення управлінської діяльності.

У науковій літературі найчастіше у широкому розумінні термін «управлінська культура» використовується для характеристики організаційно-технічних умов та традицій управління, професійного та етичного розвитку керівника. Так, на думку В.Білоліпецького, Л.Павлової “управлінська культура” є практичною системою заходів та методів, які прямо і безпосередньо пов'язані з практикою [1].

Дослідник А.Данілов зазначає, що управлінська культура – це система цінностей та норм управління, засвоєних у процесі управлінської соціалізації. Управлінська культура лідера – це стійка система управлінських здібностей людини, включеної у певну ієрархію посадової особи, яка керується неекономічними методами стимулювання діяльності підлеглих [2].

У працях В. Патрушевої управлінська культура державних службовців розуміється як сукупність професійно значущих особистих якостей, стереотипів, установок, цінностей; знання, навички, компетентності; стосунки;

правові, етичні та організаційні норми поведінки, що обумовлюють зміст, спрямованість та ефективність професійної управлінської діяльності [3].

Наведені вище визначення дозволили виокремити такі особливості управлінської культури:

1. Управлінська культура постає як система певних елементів, спрямованих на здійснення управлінської діяльності, яка задає певний вид дій, необхідних для досягнення мети.

2. Управлінська культура визначає напрямок управлінської діяльності, її якісні характеристики.

Характерними рисами традиційної (адміністративний тип) управлінської культури є відсутність ініціативи, прагнення до гарантованого кар'єрного росту, стабільний розвиток органу публічної влади та особиста безвідповідальність. Ці якості корелюють з негативним ставленням до принципу конкурсного відбору в органи публічної влади і місцевого самоврядування.

Управлінський тип управлінської культури характеризується ініціативністю, творчим підходом до справи тощо. Цей тип управлінської культури виникає на основі цивільно-правових відносин у тому випадку, якщо публічні службовці розглядають свою роботу як виконання громадянського обов'язку. На думку В. Патрушевої управлінський тип культури доповнює адміністративний, що свідчить про змішаний характер професійної культури публічних службовців.

Іншу типологізацію управлінської культури надає науковець В.Бойков, який виділяє два типи управлінської культури - демократично орієнтована та адміністративно орієнтована. Демократична управлінська культура характеризується схильністю дотримуватися службового етикету, відкритістю та толерантністю до ідеалів державної служби. Адміністративний тип характеризується тим, що публічні службовці ставлять рівень якості роботи залежно від проблем традиційного апарату, одночасно підкреслюючи, що

адміністративний тип є домінуючим [3]. В.Іванов визначає три типи культур управління: адміністративного командування; інформаційно-аналітичний; соціально орієнтований [5]. Перший тип характерний для тоталітарних режимів, заснований на суворих бюрократичних правилах, великому бюрократичному апараті, мотивації страху, відповідальності та пануванні адміністративного права та державних структур; застосування силових методів; де механізми саморегуляції в громадянському суспільстві, альтернативні рішення, інакомислення тощо значною мірою виключаються. Другий тип ґрунтується на домінуванні інформаційних технологій, комп'ютерних систем у виборі та прийнятті управлінських рішень, в яких технократичний елемент переважає над гуманістичним. Третій – це соціально орієнтована культура управління, яка обмежує дію ринкових відносин і частково включає “соціальний фактор” до механізму регулювання, що сприяє розкриттю творчого потенціалу людини. Характеризується не лише правовим, адміністративно-командним, інформаційно-аналітичним типом регулювання, а й включенням соціальної мотивації у формі високого соціального захисту своїх громадян, мотивацією їх праці та всієї життєвої діяльності.

Концептуалізуючи підходи до розуміння управлінської культури публічних службовців, ми виходимо з таких положень:

По-перше, як зазначалося вище, управлінська культура постає як система елементів різного характеру, спрямованих на здійснення управлінської діяльності, яка встановлює певний тип дій, необхідних для досягнення мети.

По-друге, управлінська культура публічних службовців є частиною професійної культури та однією зі складових культури суспільства, а це означає, що вона характеризується регуляторами культури сучасного світу, які також визначають напрямок її формування.

По-третє, управлінська культура публічних службовців проявляється на особистому, організаційному та інституційному рівнях.

По-четверте, вивчення адміністративної культури публічних службовців орієнтує на обґрунтування її типів відповідно до особливостей державних характеристик та критеріїв диференціації рівнів.

Аналіз цих особливостей надає можливість виявити в адміністративній культурі публічних службовців такі особливості, як: ієрархія підпорядкованості (керівник-підлеглий), ціннісно-нормативний аспект, стиль управління, професійні компетенції.

Отже, теоретичні підходи до вивчення управлінської культури публічними службовцями дозволяють зробити такі висновки:

1. Управлінська культура виступає як комплексна властивість суб'єкта управління, що характеризується певним ступенем розвитку норм, правил, установок, цінностей, форм його поведінки, виражених у управлінській діяльності. Це елемент як соціального управління, так і загальної культури загалом.

2. Різноманітність підходів до типології управлінських культур зумовлена соціально-історичним контекстом дослідження цієї проблеми.

3. Управлінська культура визначає рівень або ступінь освіти та виховання публічних службовців, а також способи здійснення управлінської діяльності, взаємозв'язки суб'єктів, об'єктів соціального управління та їх складових.

Література:

1. Белоліпецкий, В. К., Павлова, Л. Г. Этика и культура управления. М. 2004. С. 112-113.

2. Данилов, А.В. Управленческая культура руководителя в административно-командной системе (социологический анализ)// Общественные и гуманитарные науки. 2008. № 74. С. 141-146.

3. Иванов, В.Н., Патрушев В.И. Социальные технологии: М., 2004. С. 256.

4. Бойков, В. Э. Профессиональная культура государственной службы// Социологические исследования. 1999. №2. С.34-35.

5. Иванов, В.Н. Основы социального управления, – М., 2001.

6. Лизина, Н.В. Управленческая культура как качественный показатель управленческой деятельности, – Ползуновский вестник. 2006. № 1. С. 231-234.

*Керівник: Кузьменко Г.О., доктор філософії в галузі права,
доцент кафедри публічного адміністрування*

Пацукевич Ольга Васильевна

старший преподаватель

Белорусская государственная сельскохозяйственная академия

ЭКОНОМИКА ПРЕДПРИЯТИЯ

(Управление трудовыми ресурсами)

ТЕОРЕТИЧЕСКИЙ АНАЛИЗ ФОРМИРОВАНИЯ СОЦИАЛЬНО- ПРОФЕССИОНАЛЬНОЙ СТРУКТУРЫ АПК БЕЛАРУСИ

В комплексе проблем сельского хозяйства важное место занимают вопросы воспроизводства трудовых ресурсов. Ухудшение демографической ситуации в сельской местности и связанное с ним осложнение процесса формирования трудовых ресурсов аграрных предприятий и оптимального обеспечения последних рабочей силой ставят проблему трудовых ресурсов в ряд актуальных. Важным фактором, предопределяющим величину показателей воспроизводства населения и потенциал для формирования трудовых ресурсов, является его возрастная структура.

По состоянию на 01.01.2021 г. общая численность населения Республики Беларусь составляет 9349645 человек. Сельское население насчитывает 2069325 человек или 22 % от общей численности, из которых 986414 мужчин и 108291 женщин [2].

Согласно данным, представленным в статистическом ежегоднике «Сельское хозяйство Республики Беларусь» за 2020 г., в организациях сельскохозяйственного профиля списочная численность занятых работников

составляет 280273 человек или 8 % от общей численности всех работающих. Необходимо отметить, что за последние семь лет наблюдается явная тенденция к их сокращению. Так, в 2014 г. в сельскохозяйственных организациях трудилось 338600 человек. В итоге, за период 2014-2019 гг. произошло сокращение более чем на 5 тыс. работников. Заработная плата работников сельского хозяйства составляет 72,2% от заработной платы по народному хозяйству [1].

Развитие сельскохозяйственного производства, как и любой отрасли народного хозяйства, определяется не только ее материально-технической базой, численностью работников, возрастным составом, но и уровнем их образования и квалификации. По уровню образования в списочной численности работников 11,2% имеют высшее образование (31345 человек), среднее специальное – 17,3% (48400 человек), профессионально-техническое – 25,9% (72563 человек); общее среднее – 37,8% (105975 человек) и общее базовое – 7,8% (21990 человек). Как видим, самую многочисленную группу в социально-профессиональной структуре агропромышленного комплекса составляют лица, получившие профессионально-техническое и общее среднее образование [1].

Необходимо отметить, формирование трудовых ресурсов имеет количественную и качественную стороны. И если первая тесно связана с демографическими процессами, с естественным воспроизводством населения вообще и трудоспособного населения в частности, то вторая определяется структурными и квалифицированными изменениями в ее составе. Установлено, что процесс формирования трудовых ресурсов села включает в себя следующие аспекты: – естественное воспроизводство сельского населения – воспитание и профессиональное обучение работников массовых профессий, а также воспитание и подготовка специалистов с высшим и средним специальным образованием – подготовка индивидуальных предпринимателей для

управления предприятием (руководителей-предпринимателей) – переподготовка специалистов и работников массовых профессий.

Дело в том, что на предприятиях агропромышленного комплекса сохраняется тенденция, связанная с переизбытком числа работников низкой квалификации и нехваткой именно квалифицированных кадров, которые являются главной производительной силой общества. Численность, динамика, профессиональный и образовательный уровень квалифицированных кадров – один из важнейших факторов развития общества. Поэтому не теряет своей актуальности недостаточная укомплектованность сельхозпредприятий кадрами средней и высшей квалификации.

Немаловажное значение имеет и возрастной состав трудовых ресурсов. Отметим, что в общей списочной численности работников организаций сельскохозяйственного профиля наибольший удельный вес занимает группа лиц от 40 до 49 лет – 27% (75791 человек). На 2-м месте расположились работники в возрастном диапазоне 30-39 лет и составили 21,9% (61472 человек). Замыкают тройку категория лиц возраста 50-54 года – 16,1% (45179 человек). Самая малочисленная группа работников в возрасте 18-24 лет составила 5,8% (16280 человек) [1].

Необходимо обратить внимание на тот факт, что прогрессирующее «старение» сельского населения создает дисбаланс между потребностью в молодых кадрах и их наличием. В структуре кадровой обеспеченности сельскохозяйственных организаций молодые специалисты моложе 30 лет составляют только 9,3%, несмотря на то, что сетью высших и средних профессиональных учебных заведений ежегодно выпускается более 2,5 тыс. человек. Так, в 2014 г. выпущено специалистов с высшим образованием – 31006 человек, а в 2019 г. – уже 31345; со средним специальным – в 2014 г. – 58543 человека, а в 2019 г. – 48400 человек. Но все-таки профессионально-образовательный уровень кадров агропромышленного комплекса существенно ниже других отраслей [1].

Анализ динамики развития сельскохозяйственного образования в Беларуси свидетельствует, что за период 2014-2020 гг. выпуск специалистов с высшим образованием государственными учреждениями образования увеличился на 2%. Однако, за аналогичный период удельный же вес специалистов сельскохозяйственного профиля со средним специальным образованием сократился с 58543 до 48400 человек. Ежегодно в организации агропромышленного комплекса направляется на работу более 2,5 тыс. выпускников с высшим и более 5 тыс. - со средним специальным образованием, около 19 тыс. человек – кадры рабочих профессий.

В целом это удовлетворяет количественную потребность сельскохозяйственных организаций в кадрах, при условии их закрепления на предприятиях. Однако на рабочие места прибывает не более 75 % выпускников, четвертая их часть находит работу в других отраслях народного хозяйства. Многие выпускники с высшим и средним специальным профессиональным образованием аграрного профиля работают не по специальности. Такая ситуация свидетельствует о массовом недоиспользовании специалистов непосредственно в сельском хозяйстве. Это вызывает потери бюджетных и внебюджетных средств, направляемых на поддержание материально-технической базы учебных учреждений и подготовку специалистов сельскохозяйственного профиля.

Кроме того, в последние годы в сфере сельскохозяйственного образования четко обозначилась новая тенденция: в сельскохозяйственные вузы резко вырос приток городской молодежи. Например, в УО «Белорусский государственный аграрный технический университет» в течение последних пяти лет на одного студента из сельской местности приходится 3 студента-горожанина. Увеличился прием городской молодежи и в УО «Белорусская государственная сельскохозяйственная академия», УО «Гродненский государственный аграрный университет», УО «Витебская государственная академия ветеринарной медицины».

Одной из наиболее острых социальных проблем в аграрной сфере является неукомплектованность сельскохозяйственных предприятий кадрами и их высокая текучесть. Это касается в первую очередь квалифицированных рабочих и специалистов средней и высшей квалификации. Результаты многолетних социологических опросов показали, что, несмотря на высокий уровень человеческого потенциала работников этой категории, в сельскохозяйственных предприятиях наблюдаются огромные масштабы его недоиспользования из-за недостаточно продуктивной, рациональной занятости, текучести кадров, связанной с тяжелыми условиями труда, высокой ответственностью и неадекватными физическим и душевным затратам заработной платой и моральным удовлетворением.

Таким образом, трудовые ресурсы сельскохозяйственных предприятий являются одним из основных факторов развития аграрного производства, воздействуя при этом на политическое, социально-культурное и экологическое состояние территорий страны. Вместе с тем эффективное использование трудовых ресурсов сельской местности региона невозможно без государственного воздействия на рынок труда в сельском хозяйстве.

Ведь именно через этот рынок происходит вовлечение ресурсов труда в производство. Отметим, что эффективной деятельности трудовых ресурсов зависит устойчивое развитие отечественной экономики, сохранение и повышение конкурентоспособности продукции национальных производителей, активизация инвестиционной активности. Необходимым условием создания современного аграрного производства выступает формирование в этом сегменте человеческого капитала.

Литература:

1. Сельское хозяйство Республики Беларусь, 2020: стат. справ. / Нац. стат. ком. Респ. Беларусь; редкол.: И. В. Медведева (пред.) [и др.]. – Минск: Нац. стат. ком. Респ. Беларусь, 2020. – 235 с.

2. Труд и занятость в Республике Беларусь, 2020: стат. справ. / Нац. стат. ком. Респ. Беларусь; редкол.: И. В. Медведева (пред.) [и др.]. – Минск: Нац. стат. ком. Респ. Беларусь, 2020. – 316 с.

Писаренко Надія Василівна
к.е.н., викладач Capital Union School
ЕКОНОМІКА ПІДПРИЄМСТВА ТА УПРАВЛІННЯ
(Фінансові відносини)

ВДОСКОНАЛЕННЯ УПРАВЛІННЯ ФІНАНСОВИМИ РЕСУРСАМИ ЯК ПЕРЕДУМОВА ЕФЕКТИВНОЇ ДІЯЛЬНОСТІ СІЛЬСЬКОГОСПОДАРСЬКИХ ПІДПРИЄМСТВ

На сучасному етапі актуальність питання про налагодження системи фінансової підтримки аграрної сфери виробництва беззаперечна. Від його вирішення значною мірою залежить рівень розвитку технічної бази сільського господарства, нарощування обсягів виробництва сільськогосподарської продукції, ефективність використання залучених ресурсів, рівень життя сільського населення.

Управління фінансовими ресурсами це складна система принципів, прийомів, методів та інструментів впливу на процеси формування і використання цих ресурсів. Стимулювання розвитку ринкових відносин і прискорені темпи аграрної реформи викликали недорозвиненість системи управління фінансовими ресурсами сільськогосподарських підприємств. Головним чином, недосконалою є макроекономічна підсистема, а мікроекономічна – справедливо вважається несформованою. Адже типові проблеми фінансування аграріїв ускладнюються відсутністю кваліфікованого фінансового менеджменту і, як наслідок, поетапного процесу управління фінансовими ресурсами.

Вихідними чинниками процесу управління фінансовими ресурсами є елементи макро- та мікросередовища, які спричинюють безперервний вплив на діяльність підприємств, пов'язану з формуванням і використанням ресурсів. Чільне місце в системі управління фінансовими ресурсами сільськогосподарських підприємств належить чинникам макроекономічного рівня. Чинне законодавство, податкова, кредитна, банківська та страхова системи, цінова та інвестиційна політика – це основні фактори зовнішнього впливу на стан забезпеченості фінансовими ресурсами та їх ефективного використання. Їх недосконалість і суперечливість, наразі, розбалансовують і без того нестійкі заходи внутрішнього фінансового управління [2]. Водночас зовнішні фактори справляють визначальний вплив на вибір внутрішніх важелів управління, а внутрішні фактори лише спонукають до удосконалення зовнішнього управління.

Правове поле у сфері аграрної політики формують сотні законодавчих та підзаконних актів, які є нестабільними, в більшості випадків недієвими або неефективними [3].

Ключовими елементами зовнішнього управлінського впливу на фінансові ресурси сільськогосподарських підприємств є бюджетна та податкова політика держави. Реалізуюючи програми фінансової підтримки розвитку селекції, насінництва, хмелярства та інших перспективних галузей держава стимулює товаровиробників відроджувати та розвивати мало привабливі сфери сільськогосподарського виробництва. В цілому ж державні асигнування відшкодовують частину витрат сільськогосподарських підприємств, підвищуючи цим самим їх рентабельність.

Державна податкова політика є непрямою фінансовою підтримкою сільськогосподарських підприємств [1].

Управління формуванням фінансових ресурсів певною мірою залежить від інвестиційного клімату держави, регіонів і галузі, а також інвестиційної привабливості окремих господарюючих одиниць. Формуючи пільгове

оподаткування, стимулюючи експорт сільськогосподарської продукції та забезпечуючи прибутковість виробництва, держава створює привабливі умови для іноземних та вітчизняних інвесторів. Однак, задекларовані важелі залишаються недієвими, тому галузь потерпає від нестачі інвестиційних коштів та масового відтоку інвесторів.

На сучасному етапі економічного розвитку все більш важливого значення набуває пошук напрямів удосконалення управління фінансовими ресурсами сільськогосподарських підприємств. Запропоновано такі основні напрями вдосконалення управління грошовими ресурсами сільськогосподарських суб'єктів підприємницької діяльності:

- неупереджений і вчасний аналіз фінансових результатів,
- оптимізація структури продукції,
- дотримання комплексно-системного підходу до управління коштами,
- створення інформаційної бази управління, здійснення аналізу стану грошових ресурсів і виявлення їх потреби,
- створення оптимальної структури фінансових ресурсів,
- планування грошових коштів і проведення ефективного їх використання,
- вдосконалення фінансового планування і бюджетування, поліпшення управління фінансовими потоками,
- зменшення терміну оборотності грошових коштів,
- ефективне використання оборотних засобів,
- ведення платіжних календарів,
- підвищення фінансового потенціалу суб'єкта господарювання,
- врахування резервів зниження собівартості.

Управління фінансовими ресурсами сільськогосподарських підприємств залежить від сукупності внутрішніх та зовнішніх факторів, які зумовлюють прямий чи опосередкований вплив. Таким чином, ефективність фінансового

управління сільськогосподарських підприємств залежить від оперативного, раціонального та цілеспрямованого вибору відповідних управлінських рішень для посилення стимулюючих та уникнення стримуючих заходів.

Література:

1. Мірошніченко В.О. Резерви посилення фінансового потенціалу аграрних підприємств. Науковий вісник Ужгородського національного університету. Серія: Міжнародні економічні відносини та світове господарство. 2017. Вип. 12(2). С. 24–28.

2. Писаренко Н. В. Місце страхування сільськогосподарських культур у загальній системі страхування. Економіка, фінанси, облік, менеджмент і право: зб. тез доп. Міжнар. наук.-практ. конф., 22 черв. 2019 р. Полтава, 2019. Ч. 4. С.40-42.

3. Gromozdova L., Pysarenko N. Key features of agrarian risks insurance. Проблеми інноваційно-інвестиційного розвитку// Науково-практичний журнал. Київ: Міленіум, 2018. № 12. С. 103-110.

Пісклова Дар'я Андріївна

студент 3 курсу спеціальності 051 «Економіка»

Харківський національний автомобільно-дорожній університет

ЕКОНОМІКА ПІДПРИЄМСТВА ТА УПРАВЛІННЯ

(Економіка підприємства)

ЗАСТОСУВАННЯ СТАТИСТИЧНИХ МЕТОДІВ ПРИ ВИЗНАЧЕННІ РИТМІЧНОСТІ ВИРОБНИЦТВА

Важливою умовою підвищення ефективності промислового виробництва є ритмічна робота промислових підприємств. Сутність ритмічності полягає в закономірному повторенні елементів процесу роботи в часі.

Нерівномірне, неритмічна робота ривками нерідко є причиною зриву виконання плану по випуску продукції за обсягом виробництва, в номенклатурі

по заданому асортименту. Така робота веде до значних втрат у виробництві і внаслідок цього до підвищення собівартості продукції. Порушення ритмічності в роботі підприємства тягне за собою зниження темпу виробничого процесу, зниження використання обладнання, зменшення випуску продукції в порівнянні з планом і погіршення інших техніко-економічних показників роботи підприємства.

Однак цим не обмежується втрати від порушення ритмічності виробництва на даному заводі: порушується нормальний хід виробництва і на тих підприємствах, які отримують в порядку виробничої кооперації напівфабрикати або готові вироби, виготовлені на даному заводі.

Як відомо, розрізняють два поняття ритмічності: ритмічність виконання плану і ритмічність випуску незалежно від плану.

В літературі і на практиці відомо багато самих різноманітних показників для її вимірювання. Найбільш часто для оцінювання ритмічності використовується коефіцієнт ритмічності. Коефіцієнт ритмічності випуску продукції K_p визначається відношенням суми фактичного випуску продукції (в межах не більше планового завдання) по окремих частинах аналізованого періоду (годинах, добі, декадах і т. п.) $\sum B_\phi$ до загального планового обсягу продукції за весь цей період $\sum B_n$ [1, с. 217]:

$$K_p = \frac{\sum B_\phi}{\sum B_n}.$$

У випадках, коли на підприємствах (в цехах, на ділянках, бригадах) ведеться облік продукції, що випускається по декадах, коефіцієнт ритмічності може бути розрахований за декаду у відсотках до обсягу за весь місяць:

$$K_p = 1 - \frac{B_{\max} - B_{\min}}{100},$$

де B_{\max} и B_{\min} відповідно максимальний і мінімальний випуск продукції за дану декаду, виражений у відсотках до місячного обсягу виробництва цієї продукції.

В оцінці ритмічності виконання плану за випуском продукції застосовується середнє квадратичне відхилення щоденного плану випуску. Оскільки середнє квадратичне відхилення виражене в поіменованих одиницях, то краще в якості показника ритмічності застосовувати коефіцієнт варіації як відношення середнього квадратичного відхилення σ до постійного або середнього денного завдання, виражене в процентах \bar{x} , тобто $V = \frac{\sigma}{\bar{x}} \cdot 100$ [2, с. 138].

Коефіцієнт варіації є показником аритмічності виконання плану за випуском продукції. Коефіцієнт ритмічності виконання плану в даному випадку визначається як різниця між 100 і коефіцієнтом варіації, тобто $K_p = 100 - V$.

Для оцінки ритмічності випуску незалежно від плану може застосовуватися середнє квадратичне відхилення. В цьому випадку відхилення щоденних фактичних випусків продукції будуть визначатися не по відношенню до планового завдання, а по відношенню до середнього фактичного випуску продукції за день.

Однак складність оцінки ритмічності випуску незалежно від плану виникає в тому випадку, коли відбувається стійка тенденція до зростання (зменшення) щоденних (місячних) обсягів виробництва.

У випадку, коли у динамічному ряду випуску не має стабільності, а є стійка тенденція розвитку, то середнє квадратичне відхилення необхідно обчислювати не відносно постійної середньої, а відносно змінної середньої. Ця середня повинна обчислюватися на основі вирівнювання емпіричних даних по теоретичній функції, яка найкращим чином характеризує основну тенденцію розвитку.

Розглянемо розрахунок середньоквадратичного відхилення на прикладі (див. табл. 1).

Припустимо, що основна тенденція випуску продукції в цьому прикладі виражається прямою виду: $y_t = a + bt$.

Параметри цього рівняння обчислимо методом найменших квадратів:

Таблиця 1

Робочі дні місяця	Фактичний випуск (y)	Умовні показники (t)	yt	t^2	$y_t = 132 + 1t$	$y - \bar{y}_t$	$(y - \bar{y}_t)^2$
1	118	-11	-1298	121	132	-14	196
2	124	-9	-1116	81	133	-9	81
3	124	-7	-868	49	134	-9	81
...
....
12	146	+11	11	1606	121	144	14
Всього	1581	0	623	572	1581	-69	643

$$a = \frac{\sum y}{n} = \frac{1581}{12} = 132, \quad b = \frac{\sum yt}{\sum t^2} = \frac{623}{572} \approx 1,0.$$

Таким чином, основна тенденція розвитку (змінна середня) визначається на основі наступного рівняння: $y_t = 132 + 1t$.

Обчислимо середнє квадратичне відхилення за формулою:

$$\sigma = \sqrt{\frac{\sum (y - \bar{y}_t)^2}{n}} = \sqrt{\frac{643}{12}} = \sqrt{53,6} = 7,3.$$

Показник аритмічності випуску буде рівний:

$$A_{(\phi)} = \frac{\sigma}{\phi} \cdot 100\% = \frac{7,3}{131,8} \cdot 100 = 5,5 \%$$

Коефіцієнт ритмічності фактичного випуску продукції незалежно від плану становитиме:

$$K_p = 100 - 5,5 = 94,5\%,$$

що свідчить про ритмічний випуск продукції в даному цеху.

Показники ритмічності виконання плану і ритмічності випуску незалежно від плану доцільно аналізувати одночасно.

Більшу допомогу при аналізі ритмічності випуску продукції надають графіки. Для забезпечення ритмічної роботи всіх ділянок виробництва необхідно ретельно розробляти і строго дотримуватися графіки виробничо-технологічного процесу, усувати перебої в забезпеченні процесу виробництва сировиною, паливом, матеріалами і т. п.

Література:

1. Прохорова В. В., Давидова О. Ю. Організація виробництва: навч. посібник. Харків: Вид-во Іванченка І.С., 2018. – 275 с.

2. Статистика: підручник / С. І. Пирожков, В. В. Рязанцева, Р. М. Моторин та ін. Київ: Київ. нац. торг.-екон. ун-т, 2020. С. 138.

***Керівник:** Непран А. В., канд. екон. наук, доцент
доцент кафедри економіки підприємництва*

Покрова Дмитро Андрійович

студент 1 курсу магістратури, спеціальність 242 «Туризм»

Національний університет «Запорізька політехніка»

ЕКОНОМІКА ПІДПРИЄМСТВА ТА УПРАВЛІННЯ (Макроекономіка)

ЕКОНОМІЧНІ ПРОГНОЗИ РОЗВИТКУ КРАЇН У ПОСТКОРОНАВІРУСНУ ЕПОХУ

Останні кілька місяців принесли низку оптимістичних новин про світову економіку, які свідчать про енергійне відновлення після кризи COVID-19. Світова торгівля товарами зросла і вже значно перевищує рівень до пандемії. Так само з середини минулого року у світовому промисловому виробництві спостерігається відновлення V-подібної форми. Ціни на ключову сировину, таку як мідь, залізна руда та пиломатеріали, досягли рекордних показників у

другому кварталі 2021 року. Ціни на нафту в червні піднялися до 2-річного максимуму – понад 70 доларів за барель. Тим часом потоки капіталу до країн, що розвиваються, відновились з кінця 2020 року, що обумовлено надзвичайно пристосованими монетарними умовами, великою глобальною ліквідністю та сильною схильністю до ризику серед інвесторів [1].

Економічна активність відновлюється в кількох країнах, що підтримується збільшенням державних витрат, стимулюючою грошово-кредитною політикою, медичними та прикордонними заходами щодо обмеження заражень та смертей від COVID-19, а також розповсюдженням вакцин. Протягом останніх тижнів у більшості країн спостерігається зростання кількості інфікованих COVID-19, пов'язане з поширенням нового, більш трансмісивного варіанту. Тим не менш, країни з вищими показниками вакцинації змогли поступово відновити свою економіку, що відбилося на збільшенні споживчого попиту та цін.

На цьому тлі макроекономічні прогнози підняли свої позиції глобального зростання на 2021 та 2022 роки – часто зі значним відривом. Станом на середину 2021 р. DESA ООН прогнозує, що світовий валовий продукт збільшиться на 5,4% у 2021 р. та на 4,1% у 2022 р. За прогнозами, у 2021 році розвинені країни зростуть на 5%, що на цілий процентний пункт швидше, ніж очікувалося раніше, тоді як прогноз зростання країн, що розвиваються у 2021 році, був підвищений на 0,4 процентного пункту до 6,1%. За даними Світового банку, нинішнє глобальне відновлення має відбуватися швидше, ніж будь-яке попереднє відновлення після світової рецесії з кінця Другої світової війни [1].

На відміну від цього, очікується, що США будуть рости найшвидшими темпами серед розвинених економік до 2022 року після затвердження фіскальних стимулюючих витрат на безпрецедентному рівні в мирний час. Очікується, що план видатків вартістю 1,9 трлн. доларів або близько 2 відсотків світового виробництва-одноосібно збільшить ВВП приблизно на половину відсоткового пункту в Китаї, Європі та Японії та до 1 процентного пункту в

Канаді та Мексиці. Також очікується рекордний дефіцит рахунку поточних операцій США, що сприятиме прогнозованому зростанню світової торгівлі вище рівня до пандемії цього року [2].

Однак під цими позитивними номерами заголовків вимальовується більш тривожна картина. По-перше, прогнозовані високі темпи зростання на 2021 рік значною мірою є результатом базових ефектів і не обов'язково сигналізують про стійкий підйом економічної активності. Країни у всьому світі зазнали серйозних скорочень виробництва минулого року, особливо у другому кварталі, коли заходи карантину набрали чинності. Глибоке падіння 2020 року призвело до низької бази порівняння та значного перенесення статистичних даних, що збільшило темпи зростання у порівнянні з минулим роком у 2021 році. Цей ефект особливо виражений у країнах, які зазнали сильного економічного підйому в останній половині 2020 року, таких як Китай, Індія, Малайзія, Перу та Туреччина. Завданням для країн, які виходять з кризи, буде збереження сильного темпу зростання в найближчі роки.

По-друге, і що ще важливіше, прогнозується, що глобальне відновлення буде дуже нерівномірним, а перспективи зростання сильно розходяться між регіонами та країнами. Перш за все, це відображає глобальні відмінності у рівні вакцинації проти COVID-19, що визначає здатність урядів безпечно відновити економіку. Крім того, розмір та ефективність заходів економічного стимулювання, прийнятих у відповідь на пандемію, суттєво впливають на короткострокові середньострокові перспективи зростання. Галузева структура виробництва та торгівлі країн також має значення для міцності відновлення. Наприклад, країни, які значною мірою залежать від міжнародного туризму, намагаються відновити свою економіку. І навпаки, країни, які сильно інтегровані у світову торгівлю товарами, які відскочили набагато швидше, ніж спочатку очікувалося, мають кращі позиції для швидкого виходу з кризи [1].

Тому глобальні зусилля з відновлення повинні керуватися метою запобігання зростаючій розбіжності між країнами в економічному стані.

Посилення міжнародної співпраці має вирішальне значення для більш збалансованого та інклюзивного глобального зростання під час пандемії COVID-19.

Література:

1. World economic situation and prospects. URL: <https://www.un.org/development/desa/dpad/publication/world-economic-situation-and-prospects-july-2021-briefing-no-151/> (дата звернення 13.09.2021)

2. Spillover effects of US monetary policy in developing economies. URL: <https://www.un.org/development/desa/dpad/publication/world-economic-situation-and-prospects-august-2021-briefing-no-152/> (дата звернення 14.09.2021)

Керівник: Гурова Д.Д., кандидат географічних наук, доцент, доцент кафедри туристичного, готельного та ресторанного бізнесу

Пошивалова Олена Володимирівна

к.фіз.-мат.н., доцент, доцент кафедри статистики, обліку та економічної інформатики

Дніпровський національний університет імені Олеся Гончара

ЕКОНОМІКА ПІДПРИЄМСТВА ТА УПРАВЛІННЯ

(Економіка природокористування)

**СТАТИСТИЧНЕ ОЦІНЮВАННЯ РОЗВИТКУ ВІДНОВЛЮВАЛЬНИХ
ДЖЕРЕЛ ЕНЕРГІЇ В ЄС**

Легкий доступ до дешевої енергії є одним з найважливіших чинників, що впливають на економічний розвиток та благополуччя окремих суспільств. Крім того, він пом'якшує вплив бідності. Динамічний розвиток світової економіки означає, що попит на енергію зростає з року в рік практично у всіх секторах економіки. Сьогодні енергетичний сектор все більше спирається на розвиток та конкурентоспроможність економіки окремих країн.

На жаль, виробництво електроенергії та тепла в багатьох країнах, включаючи країни Європейського Союзу (ЄС), багато в чому ґрунтується на

традиційній сировині. Джерелом цієї енергії передбачає найчастіше викопне паливо, видобуток та згоряння яких (у процесі виробництва енергії) викликає утворення багатьох шкідливих речовин, що входять до природного середовища. Парникові гази та інші газоподібні та пилові забруднювачі, сформовані в цьому процесі, порушують баланс природного середовища та становлять більшу та більшу загрозу всім земній екосистемі. Ця загроза вже настільки велика, що необхідно прийняття вирішальних та загальнодержавних дій з метою обмеження негативного впливу на розвиток цивілізації на навколишнє середовище.

Захист навколишнього середовища, при цьому економічний розвиток стає однією з головних проблем сучасної економіки та науки [1]. З екологічних, так і соціальних та економічних точок зору, це надзвичайно важлива проблема. Динамічно розвиваюча світова економіка показує збільшення попиту на енергію, виробництво енергії викликає величезну загрозу природному середовищу. Ці проблеми також застосовуються до країн ЄС. З метою зменшення викидів шкідливих речовин, нетрадиційні джерела енергії все частіше використовуються для виробництва енергії. Вони спрямовані на зменшення викидів шкідливих речовин та зосередження уваги на більш повне та раціональне використання ресурсів, включаючи енергію. Поняття стабільної енергії також має значення –забезпечення енергії, яка відповідає потребам сьогодення, не загрожує здатності майбутніх поколінь для задоволення своїх потреб забезпечити енергетичну безпеку на основі енергії, отриманої лише з джерел відновлюваних джерел енергії (RES).

Проблема обмеження викидів шкідливих речовин у природне середовище стало однією з основних тем, обговорених європейськими установами протягом багатьох років. Країни ЄС зобов'язані зменшити викиди парникових газів відповідно до Кіотського протоколу [2]. Послідовна політика ЄС з точки зору зменшення викидів парникових газів, головним чином, діоксид вуглецю, держав-членів до різних заходів, що призводить до розвитку галузі

відновлюваної енергетики, що використовується для його виробництва, серед інших ініціатив.

У контексті негативних подій спостерігається декілька завдяки зміні клімату, подальше глобальне економічне зростання, яке базується на використанні викопного палива та, отже, збільшення забруднення природного середовища, є нереальним і неможливим для підтримки. Прогнози щодо держави природного середовища на найближчі роки вказують на необхідність введення дуже сильних та швидких змін щодо вдосконалення цієї ситуації. Концепція «Європейської зеленої угоди» відповідає цим проблемам і, безсумнівно, є дуже амбітним планом для ЄС, як першого континенту, з так званім «кліматичним нейтралітетом» у 2050 році. Однак ця мета вимагає величезних фінансових витрат, організаційно-економічних змін у більшості країн ЄС, включаючи соціальне прийняття введених змін у окремих країнах.

Несподівано, що ця концепція є чудовою можливістю економічного розвитку ЄС та дозволяє досягти кліматичної переваги по решті континентів. Однак, щоб досягти «нульової емісії» європейській економіки у 2050 році, необхідні величезні інвестиції та законодавчі зміни. Зокрема, це стосується країн, де енергетичний сектор базується на традиційній енергетичній сировині. Безсумнівним шансом ефективного виконання цієї ідеї та досягнення передбачуваної мети є лише перехідний фонд, який полягає у фінансуванні витрат на необхідні зміни.

Слід також зазначити, що ЄС несе відповідальність лише за 10% глобальних викидів парникових газів та шкідливих речовин [3]. Тому можна допустити, що успіх концепції зеленої угоди буде доказом того, що економіка з нульовою викидом можлива. З поточним станом обізнаності громадськості та широкомасштабними явищами негативної зміни клімату, поліпшення стану навколишнього середовища, а отже, клімат, повинен стати абсолютним пріоритетом для всього сучасного світу.

З метою ефективних рішень у енергетичному секторі необхідно спрямувати зміни, що пов'язані з покращенням якості природного середовища в Європі, доцільно проводити дослідження для розширення знань про сучасний стан європейської енергії, з особливим акцентом на відновлюваній енергії.

Недостатньо здійснювати лише аналіз абсолютних обсягів виробництва енергії від RES. Багатокритеріальні розподіли країн ЄС у подібних групах, створює можливість розробляти ефективні рішення, присвячені окремим групам. Це також має заохочувати тісну співпрацю між країнами цих груп. Обмін досвідом та спільним вирішенням подібних проблем має покращити ефективність введених змін та забезпечити енергетичну безпеку цих країн.

У країнах з подібними проблемами буде набагато легше реалізувати навіть не дуже популярні дії, наприклад, ті, що пов'язані з закриттям шахт та обмеження виробництва енергії з вугілля.

Залишається питання, чи є країни з найвищою абсолютною кількістю енергії, виробленої з RES, повністю використовують свої економічні та демографічні потенціали. Проведене дослідження та отримані результати вказують на те, що потенціал країн ЄС не повністю використовуються для підвищення якості клімату.

Література:

1. Mady S.E.K., Reis Pinto C., Torelli Reis Martins Pereira M. Application of the Second Law of Thermodynamics in Brazilian Residential Appliances towards a Rational Use of Energy. *Entropy*. 2019. Vol. 22(6). P. 616. URL: <https://www.mdpi.com/1099-4300/22/6/616> (дата звернення: 09.09.2021).

2. Безопасная Европа в мире, который должен стать лучше. Европейская стратегия безопасности. Совет Европейского союза. URL: <http://www.consilium.europa.eu/uedocs/cmsUpload/031208ESSIIRU.pdf> (дата звернення: 09.09.2021).

3. Формування схемних рішень системи акліматизації споруд в робочому середовищі альтернативних джерел енергії: монографія/ В.О. Габрінець, Л.В.

Накашидзе, Г.І. Сокол, О.Л. Марченко, Т.В.Гільорме. Дніпро: ДНУ імені Олеся Гончара: ТОВ «АКЦЕНТ ПП», 2016. 146 с.

Прядухіна Олена Миколаївна
магістр 2 курсу, спеціальність 281 «Публічне управління та адміністрування»
Міжрегіональна Академія управління персоналом
ЕКОНОМІКА ПІДПРИЄМСТВА ТА УПРАВЛІННЯ
(Сучасні технології управління)

РОЗВИТОК ПУБЛІЧНОЇ СЛУЖБИ ДЛЯ РЕАЛІЗАЦІЇ ПУБЛІЧНОГО ІНТЕРЕСУ: СУЧАСНІ ТЕНДЕНЦІЇ

Наукова спільнота України сьогодні працює над розробкою нової доктрини науки публічного управління та адміністрування, що зумовлено реформами та гармонізацією чинного законодавства до стандартів ЄС. В останніх концепціях розвитку публічної служби велика роль відводиться реалізації публічного інтересу як одного з кінцевих результатів або самоцілі діяльності державного управління. Зміст публічного інтересу забезпечується органами публічного управління і полягає у реалізації соціальних та особистих потреб залежно від сфери управління.

У теорії адміністративного права проблема імплементації публічного права вивчалася меншою мірою, а в теорії адміністративного процесу вона є повністю фрагментарною. Слід зазначити, що реалізація публічного інтересу в адміністративних, правових та процесуальних відносинах окремо висвітлюється у працях таких відомих українських учених, як В. Авер'янов, В. Колпаков, Т. Коломоєць, А. Кузьменко, А. Миколенко, В. Білоус, Р. Калюжний та ін.

Метою статті є вивчення проблем реалізації публічного інтересу в системі публічної служби та встановлення змісту публічного інтересу залежно від категорії адміністративної справи.

У теорії права та науці адміністративного права публічний інтерес загалом трактується через усвідомлення державою в особі її адміністративних органів життєвих суспільних та особистих потреб. На думку відомого українського вченого В. Галунки, публічний інтерес є важливою потребою значної кількості фізичних та юридичних осіб, які відповідно до законодавчо встановленої компетенції забезпечуються державною адміністрацією [1, с. 181].

Оскільки початковою основою дослідження публічних інтересів є об'єднуючим чинником завжди наявні життєві потреби всього суспільства [2].

Інший науковець А. Миколенко розрізняє інтереси суб'єктів правовідносин на три типи: по-перше, інтереси окремої особи чи невеликої групи осіб, визнаються та охороняються державою (матеріальне багатство, гідно оплачувана праця тощо); по-друге, інтереси суспільства здебільшого визнаються та забезпечуються державою (зниження рівня злочинності шляхом забезпечення громадського порядку, охорони здоров'я та життя людей через ліквідацію наслідків аварій, катастроф тощо); по-третє, інтереси держави визнаються всім суспільством і важливі для нормального функціонування держави як політико-територіальної організації суспільства (збереження державного режиму та форм правління в країні шляхом захисту конституційного ладу, суверенітету, територіальної цілісності та недоторканності України тощо) [3].

У свою чергу Р. Сівий поділяє публічні інтереси на: публічні інтереси, які забезпечуються державою і відповідно трансформуються в державні інтереси; інтереси домінуючої частини суспільства, які забезпечуються державою, і також трансформуються в державні інтереси; публічні інтереси, які не підтримуються державою [4]. Професори В. Білоус та А. Кузьменко вважають, що суспільний інтерес походить від приватного інтересу, а його реалізація сприяє задоволенню різноманітних потреб усіх осіб, членів суспільства [5].

Тим часом А. Пасечник, Р. Раймов, досліджуючи публічний інтерес щодо ключових характеристик, дійшли висновку щодо виділення ознак та місця

приватного інтересу: публічний інтерес визначається як сукупність приватних інтересів; публічний інтерес - це будь-який приватний інтерес, реалізація якого передбачає певні права та свободи, щодо яких держава має обов'язки; обов'язок держави забезпечувати суспільні інтереси виражається у забезпеченні конституційних прав і свобод людини [6].

Вчений А. Мельничук розуміє публічний інтерес як суспільний інтерес, який забезпечується і охороняється державою. Роль держави у забезпеченні суспільних інтересів полягає у здійсненні заходів щодо її реалізації безпосередньо або у встановленні нормативних приписів, обмежень, заборон, регулюючих діяльність суб'єктів права [7].

Інший відомий учений Р. Калюжний досить точно зазначає, що для регулювання правових режимів публічних інтересів існують такі види адміністративного регулювання суспільних інтересів, спрямовані на забезпечення: а) інтересів держави; б) інтереси органів виконавчої влади України; в) права та законні інтереси громадян; г) охорона громадського порядку; д) захист розпорядження управління; е) реалізація суспільних інтересів у різних сферах економічної, соціальної, екологічної та іншої діяльності; ж) інтереси охорони державних кордонів; в) інтереси дотримання митного режиму; і) інтереси безпеки держави.

Виходячи з цього, вчений зазначає, що суспільний інтерес до адміністративного права встановлюється, забезпечується та реалізується за допомогою таких правових засобів, як: по-перше, нормативне встановлення публічного інтересу та зазначення його ознак; по-друге, закріплення типів публічних інтересів; по-третє, визначення пріоритету публічних інтересів; по-четверте, встановлення порядку та гарантій забезпечення публічних інтересів; по-п'яте, визначення засобів захисту від публічних інтересів та міра адміністративної відповідальності за їх порушення [8].

На нашу думку, публічний інтерес у правовому вимірі, зокрема в адміністративно-правових та процесуальних відносинах, виступає кінцевим

результатом діяльності органів державного управління та інших державних органів, змістом якого є реалізація суспільних та особистих потреб, залежно від сфери управління та предмета звернення до адміністративних питань. Тому вважаємо, що проблему забезпечення публічного інтересу в адміністративних питаннях слід досліджувати крізь призму реалізації конституційних прав та свобод людини, що в умовах адміністративного процесу нерозривно пов'язане із дотриманням нормативно регульованих принципів та процедур.

Отже, враховуючи тлумачення положень Конституції України щодо встановлення груп публічних інтересів, І. Андрушко виділяє таке: національні інтереси, інтереси національної безпеки, державні інтереси, інтереси територіальної цілісності, спільні інтереси територіальних громад, інтересів громадського порядку, інтересів економічного добробуту, інтересів прав людини, інтересів охорони здоров'я, інтересів моралі населення, інтересів суспільства [9]. Також категорією “суспільних інтересів” у теорії суверенного управління є квінтесенція можливостей безперешкодного здійснення публічних конституційних прав або як діяльність державних органів у контексті дотримання принципів законності, гласності, неминучості покарання та інші. У свою чергу, публічний інтерес у контексті адміністративно-правових та процесуальних відносин набуває основного значення і виступає як відображення партнерської діяльності державної адміністрації та громадян, сформованої на основі довіри та дотримання законів.

Література:

1. Галуцько В.В. Публічний інтерес в адміністративному праві Форум права. 2010. № 4. С. 178–182. URL: <http://www.nbu.gov.ua/e-journals/FP/2010-4/10gvvvar.pdf>

2. Ільків Н.В. Публічний інтерес у контексті визначення підсудності земельних спорів. Адміністративне право і процес. 2013. № 3(5). С. 131-139. URL: [file:///C:/Users/admin/ Downloads/Ilkiv_2013-3%20\(1\).pdf](file:///C:/Users/admin/Downloads/Ilkiv_2013-3%20(1).pdf)

3. Миколенко О.І. Публічний інтерес і приватний інтерес в адміністративному праві. Правова держава. 2016. № 24. С. 100-104. URL: <http://dspace.onu.edu.ua:8080/bitstream/handle/123456789/9189/100-104.pdf?sequence=1&isAllowed=y>
4. Сивий Р.Б. Соціально-філософські проблеми розмежування приватних і публічних інтересів як підстави дихотомізації структури позитивного права. Проблеми філософії права. 2005. Том III. № 1 – 2.
5. Білоус В.Т., Кузьменко О.О. Проблеми формування публічних інтересів у сфері оподаткування. URL: <http://ir.nmu.org.ua/jspui/bitstream/123456789/148044/1/33-35.pdf>
6. Пасічник А.В., Раїмов Р.І. Особливості публічного інтересу. Юридичний науковий електронний журнал. 2018. № 2. С. 150-153. URL: http://lsej.org.ua/2_2018/41.pdf
7. Мельничук О.Ф. Публічний та приватний інтерес у контексті забезпечення права людини на освіту. Публічне право. 2011. № 1. С. 116-121. URL: <http://www.yourfuture.org.ua/ua/pb/2011/1/melnichuk.pdf>
8. Калюжний Р.А. Публічний інтерес у адміністративному праві. URL: <http://er.nau.edu.ua/bitstream/NAU/26547.pdf>
9. Андрушко І.П. Категорія “публічний інтерес” у конституційному праві: поняття та зміст. Часопис Київського університету права. 2011. № 4. С. 137 – 142. URL: http://nbuv.gov.ua/UJRN/Chkup_2011_4_35
10. Колпаков В.К. Поняття і принципи деліктного провадження. Журнал східноєвропейського права. 2013. № 1. С. 18- 23. URL: http://easternlaw.com.ua/wp-content/uploads/2013/12/4ddc84_411207fb9e2c4f07bdad986b9cc9a18f-1.pdf
11. Тернушак М.М. Зміст публічного інтересу в адміністративно-деліктному провадженні. Тенденции и инновации современной науки: материалы XVI Международной научно-практической конференции. Краснодар, 2015. С. 22.

12. Тернушак М.М. Зміст категорії «публічний інтерес» в адміністративносудочинському провадженні. Порівняльноаналітичне право. 2015. № 4. С. 282–283. URL: http://www.pap.in.ua/4_2015/86.pdf

Керівник: Семенець-Орлова І.А., доктор наук з державного управління, доцент, професор кафедри публічного адміністрування

Ракоча Мілена Віталіївна

студент 2 курсу, спеціальність 073 «Готельний і ресторанний менеджмент»

Київський національний торговельно-економічний університет

ЕКОНОМІКА ПІДПРИЄМСТВА ТА УПРАВЛІННЯ

(Маркетинг)

MARKETING: DIRECTIONS, METHODS, TASKS

The concept of "marketing" is based on the term "market". This concept most generally refers to market activities. Marketing activities should ensure:

- Reliable and timely information on the market, the structure and dynamics of specific customer demand, tastes and preferences, that is, information on the external conditions of the firm;
- The creation of such a product, a set of goods (assortment) that more satisfies the requirements of the market than those of competitors;
- The necessary impact on the consumer, on demand, on the market, allowing for the greatest possible control of the market.

What are the basic principles of marketing?

Marketing-based producers are guided by the motto of producing only what the market demands, the buyer. The starting point behind marketing is the idea of human needs, needs, needs. The essence of marketing, therefore, is very briefly that what should be produced is only what is certain to be sold, rather than trying to impose on the buyer a "not agreed" product beforehand with the market [1]

The essence of marketing leads to basic principles that include:

- Focus on achieving the end product of supply activities. Effective marketing of a product in the prescribed quantities means, in fact, taking possession of a certain share of the product in accordance with the long-term goal set by the enterprise.

- Focus research, production and marketing efforts on critical marketing activities.

- Focus of the enterprise on the long-term result of marketing work. This requires special attention to forecast studies and the development on the basis of their results of products of market novelty, ensuring high-yield economic activities. One-size-fits-all and interconnected strategy and tactics of active adjustment to the requirements of potential buyers, while targeting them.

Marketing methods consist of:

- Analysis of the external (relative to the enterprise) environment, which includes not only the market but also political, social, cultural and other conditions. The analysis identifies factors contributing to or hindering commercial success. The outcome of the analysis is a databank for the assessment of the environment and its capabilities;

- Analysis of consumers, both real and potential. The analysis consists of a study of the demographic, economic, social, geographical and other characteristics of people making purchasing decisions, as well as their needs in the broad sense of the term and the processes by which they acquire both our goods and competing goods;

- Examination of existing products and planning of future products, i.e., development of concepts of creation of new products and / or modernization of old ones, including their assortment and parametric series, packaging, etc. Obsolete, unrealized goods are withdrawn from production and the market.

- Product and marketing planning, including the establishment of appropriate in-house distribution networks with warehouses and stores and / or agency networks, as appropriate;

- Demand generation and marketing promotion (FOSTIS) through a combination of advertising, personal sales, non-profit prestige events ("Public

Supply") and various material incentives directed at buyers, agents and specific sellers;

The most important elements of marketing are so-called "4P" marketing: product, price, place, promotion. These four elements together make up a marketing complex (marketing mix) [2] Thus, the ability to "mix" marketing elements correctly to solve a practical problem is the basis of marketing.

Market promotion involves effective contacts with buyers. Specific forms include:

- Creating a positive image of the company and its products;
- Advertising, exhibitions, fairs, trade discounts, loan of goods, trade on credit;
- Personal sale.

Note that each of the elements of the marketing complex is a form of customer satisfaction. Successful business offers exactly what consumers need.

The marketing of an international firm is aimed at tailoring S&T and supply activities to the needs of specific national markets. However, the language refers to activities on an international scale, i.e. production concentrated in enterprises located in different countries but united by a single title belonging to the parent company, as the institutional economic centre of governance [3]. The parent company determines the types and volumes of output produced by production branches abroad by subsidiaries, and assigns to them the most important markets.

The marketing activities of an international firm are carried out on a global scale by the company and cover the process as a whole, especially when it is partly or fully divided between foreign manufacturing firms of an international firm. International marketing is an approach to production decision-making that is most responsive to the needs of both local and foreign consumers. The parent company purposefully assigns tasks to its production units - local and foreign - with regard to scientific and technological development and output, identifies the most efficient production technology, including inter-firm and intra-firm cooperation. The marketing programmes developed in the parent company's business units, which are

the main production units responsible for the final product, play an important role here: Profit-making is a prerequisite for the planning of a firm's production as a whole, since it is possible to establish the optimal structure (nomenclature, assortment) of production. International commercial transactions are conducted on the basis of and based on the results of marketing activities [4].

International marketing is based on national marketing principles and has a similar structure. It is, however, specific in that it deals with foreign trade and exchange transactions under foreign and international law. International business is stimulated by comparative advantages arising from the separation and specialization of States' economies due to their different economic and geographical conditions.

Literature:

1. Вачевський М. В. Долішній М. І., Скотний В. Г. Маркетинг для менеджера. — Стрий, "Просвіта", 1993, стор. 17-27.

2. Герасимчук В. Г. Маркетинг: теорія і практика. — К. Вища школа, 1994, стор. 13-17, 114-130, 297-310.

3. С. Джинчарадзе (под. ред.) Маркетинг: Толковый терминологический словарь-справочник. -М.: Инфокот, 1991.

4. Котлер Ф. Основы маркетинга — М.: Прогресс, 1990, стор. 80-110.

*Керівник: Тонконог І. В., доцент кафедри іноземної
філології та перекладу*

Алексєєнко Наталія Володимирівна

Риков Сергій Олександрович

магістр 2 курсу, спеціальність 281 «Публічне управління та адміністрування»

Міжрегіональна Академія управління персоналом

ЕКОНОМІКА ПІДПРИЄМСТВА ТА УПРАВЛІННЯ

(Сучасні технології управління)

**СТАН ТА ПЕРСПЕКТИВИ РОЗВИТКУ ОБ'ЄДНАНИХ
ТЕРИТОРІАЛЬНИХ ГРОМАД**

Успіх реалізації мети Стратегії сталого розвитку “Україна 2020” – запровадження європейського рівня життя в Україні та опанування нею провідних позицій у світі – значною мірою залежить від науково-методичного та методологічного забезпечення децентралізації та реформи державного управління, спрямованих на: відхід від централізованої моделі управління в державі; забезпечення спроможності місцевого самоврядування; побудову ефективної системи територіальної організації влади в Україні; імплементацію положень Європейської хартії місцевого самоврядування, принципів субсидіарності, універсальності та фінансової самодостатності місцевого самоврядування; побудову ефективної, прозорої, відкритої та гнучкої структури державного управління із застосуванням найновіших інформаційних та комунікаційних технологій, які здатні розробляти та впроваджувати цілісну державну політику, спрямовану на сталий соціальний розвиток та адекватне реагування на внутрішні та зовнішні виклики [1].

Ефективність децентралізації публічної влади в Україні залежить від узгодженості реформ, розвитку та функціонування трьох соціальних підсистем: державного управління, місцевого самоврядування, громадянського суспільства.

У рамках реформи місцевого самоврядування та територіальної організації влади на основі децентралізації виникають нові управлінські виклики для центральних та регіональних державних органів, органів місцевого самоврядування, включаючи об’єднані територіальні громади (ОТГ), які набувають значно ширшого характеру повноважень та більших фінансових можливостей.

Нові повноваження та ресурси, отримані ОТГ, активізували діяльність громад та органів місцевого самоврядування, підвищили усвідомлення відповідальності керівництва та представників місцевих громад за вирішення більшості своїх проблем, що є природним процесом самоорганізації, розвитку громадянського суспільства.

Аналіз стану та визначення перспектив розвитку об'єднаних територіальних громад слід проводити з урахуванням теоретичних та практичних розробок таких дослідників, як: О. Батанова, Л. Беззубко, Г. Борщ, В. Вакуленко, Г. Васильченко, Н. Гринчук, Т. Гургула, Ю. Дехтяренко, Н. Єременко, О. Захарова, О. Ігнатенко, В. Колтун, В. Куйбіда, І. Лопушинський, В. Мамонова, Є. Матвіїшин, С. Могильний, Ю. Молодожен, В. Новак, С. Серьогін, А. Ткачук, В. Федоренко та ін.

Метою статті є визначення шляхів забезпечення сталого, збалансованого розвитку об'єднаних територіальних громад на основі аналізу динаміки їх формування та показників їх ефективності.

Міжнародний досвід та успішна вітчизняна практика показують, що важливим способом підвищення ефективності місцевого самоврядування та розбудови спроможності місцевих громад є максимальне залучення інститутів громадянського суспільства, представників бізнесу до співпраці на партнерських засадах. За даними Міністерства регіонального розвитку, будівництва та житлово-комунального господарства України, станом на 18 лютого 2020 року було створено 1470 ОТГ [2].

Такі показники та динаміка значною мірою пояснюються тим, що закон передбачає лише добровільне об'єднання, а тому має підстави вважати, що “формування ОТГ найближчим часом на добровільній основі вичерпало себе, що призвело до деякої “повільності або затримки” деякими керівниками місцевого самоврядування” [3]. Стаття 4 Закону України “Про добровільне об'єднання територіальних громад” [4] передбачає, що однією з основних умов добровільного об'єднання територіальних громад є те, що якість та доступність державних послуг, що надаються в об'єднаній територіальній громаді, не може бути нижчою ніж до профспілки. Тому питання соціально-економічного успіху ОТГ є метою і результатом їх створення.

Успіх ОТГ базується на їх здатності наповнювати власні бюджети та фінансувати видатки, які покращують життя громад. І тут досягнення ОТГ дуже

різні. Група фінансового моніторингу Центрального офісу реформ при Міністерстві регіонального розвитку провела експертний аналіз бюджетів на 2020 рік. Серед вихідних умов наповнення бюджетів значну роль відіграють такі, як:

- наявність на території ОТГ великих бізнес-структур та бюджетних установ, оскільки податок на доходи фізичних осіб (ПДФО) забезпечує понад 50% усіх доходів ОТГ;

- близькість до обласних центрів та великих міст, що створює передумови для розвитку інфраструктури ОТГ, функціонування малого та середнього бізнесу, наповнення місцевого бюджету;

- об'єднання громади з більш сильною громадою (на території якої розташовані великі підприємства), внаслідок чого перше отримує більше коштів з доходів, зокрема з податку на доходи фізичних осіб.

Враховуючи, що визначальним фактором фінансового забезпечення ОТГ є фактичне наповнення місцевих бюджетів надходженнями з ПДФО, питання його надходження до бюджетів громад за місцем роботи чи проживання працівника буде постійно порушуватися. Саму різницю між ОТГ за обсягом та структурою власних доходів не можна вирішити таким чином. Тому досягнення фінансової спроможності ОТГ стане можливим шляхом наповнення місцевих бюджетів надходженнями від єдиного податку, акцизного податку на паливо, земельного податку та інших власних надходжень, а не лише за рахунок податку на доходи фізичних осіб. Водночас відкриття нових підприємств на їх території залишається пріоритетним для ОТГ.

Експерти наголошують, що підвищення ролі місцевих податків і зборів, досягнення їх максимально можливої мобілізації має бути одним із пріоритетів для органів місцевого самоврядування. Це, у свою чергу, сприятиме зміцненню фінансової стабільності та незалежності місцевих бюджетів, ефективному використанню наявного фіскального потенціалу відповідних територій та, як

наслідок, покращенню рівня та якості послуг, що надаються мешканцям громади.

Формування значної частини власних доходів місцевих бюджетів безпосередньо залежить від того, наскільки ефективно органи місцевого самоврядування зможуть організувати весь комплекс робіт із запровадження та мобілізації місцевих податків і зборів [5].

І для цього органам місцевого самоврядування доцільно зосередити свою діяльність на:

- створенні привабливого середовища для ведення бізнесу;
- співпраця з регіональною владою;
- ощадливість та раціональне використання коштів - в успішних громадах витрати на управлінський персонал здебільшого коливаються в межах 12-15% власних надходжень (за умовною ставкою 20%).

Окрім того, заслуговує особливої уваги з точки зору забезпечення сталого, збалансованого розвитку об'єднаних територіальних громад питання прогнозування змін у структурі населення територій як основи планування їх просторового розвитку.

Отже, для успішного впровадження децентралізації в Україні, крім цих аспектів, необхідно розробити науково-методичні та методологічні інструменти для: виявлення проблемних ситуацій у координації управлінських впливів органів державної влади, органів місцевого самоврядування та інститутів громадянського суспільства на регіональному та місцевому рівнях; активізації економічних та гуманітарних процесів, зокрема у сфері забезпечення сталого, збалансованого розвитку ОТГ; прискорення процесів розвитку ОТГ; розширення процесів співробітництва в рамках ОТГ державних, громадських, підприємницьких суб'єктів на основі використання найновіших форм комунікацій; забезпечення якісних послуг в ОТГ, формування інформаційно-комунікаційної інфраструктури в ОТГ.

Література:

1. Стратегія сталого розвитку «Україна–2020». Схвалена Указом Президента України від 12 січня 2015 р. № 5/2015. Законодавство України: сайт. URL: <https://zakon1.rada.gov.ua/laws/show/5/2015>

2. Державна казначейська служба України. Офіційний портал: <https://www.treasury.gov.ua/ua/kaznachejstvo-informuye/obyednani-teritorialni-gromadi>

3. Моніторинг процесу децентралізації влади та реформування місцевого самоврядування. Станом на 12 березня 2019. Децентралізація: сайт. URL: <https://storage.decentralization.gov.ua/uploads/library/file/389/10.03.2019.pdf>

4. Про добровільне об'єднання територіальних громад: Закон України від 05.02.2015 р. № 157-VIII. Законодавство України: сайт. URL: <https://zakon.rada.gov.ua/laws/show/157-19>

5. Рейтинг багатейших ОТГ, или Где в Украине жить хорошо. Liga.net: сайт. 20.02.2019. URL: <https://biz.liga.net/all/all/article/rejting-bogateyshih-otg-ili-gde-v-ukraine-jit-horosho>

*Керівник: Яровой Т.С., доктор наук з державного управління, доцент
доцент кафедри публічного адміністрування*

Розовик Ігор Васильович

магістр 2 курсу, спеціальність 281 «Публічне управління та адміністрування»

Міжрегіональна Академія управління персоналом

ЕКОНОМІКА ПІДПРИЄМСТВА ТА УПРАВЛІННЯ

(Сучасні технології управління)

МОТИВАЦІЯ ПРАЦІ ЯК ФАКТОР ПІДВИЩЕННЯ ЕФЕКТИВНОСТІ ДІЯЛЬНОСТІ ДЕРЖАВНИХ СЛУЖБОВЦІВ

Ефективне функціонування органів державної влади можливе за умови систематичної роботи щодо формування, розвитку, використання людського потенціалу системи державної служби. Оцінка ефективності діяльності державних службовців на сьогоднішній день слабо пов'язана з якістю надання

ними державних послуг. Сучасні методи планування та регулювання роботи державних службовців не здобули широкого розповсюдження, а передбачені законодавством механізми стимулювання щодо виконання обов'язків на високому професійному рівні реалізуються не повністю, що знижує їхню мотивацію.

Стратегія реформування системи державної служби в Україні [1], затверджена Указом Президента України від 14 квітня 2000 р. № 599/2000 [2] стала основою для розвитку професійної державної служби. Управління персоналом державної служби постійно вдосконалюється. На виконання зобов'язань, викладених в Угоді про асоціацію між Україною та Європейським Союзом, у співпраці з органами державної влади, включаючи НАДС України, та за участю Представництва Європейського Союзу в Україні, міжнародних експертів було розроблено та затверджено Стратегію реформування державного управління України на 2016-2020 роки та план дій щодо її реалізації [3]. Однак, ряд напрямів щодо реформування державної служби, у тому числі з мотивації праці державних службовців, залишився недостатньо реалізованими.

Вирішенню проблеми мотивації працівників органів державної влади присвячені роботи науковців Ю.Ананьєва, В.Баришева, В.Бобкова, Ю.Кокіна, Г.Слезінгера, Л.Сушкіна, С.Шкурка, Р.Яковлева та інших.

Метою статті є проаналізувати форми і методи мотивації праці як фактору підвищення ефективності діяльності державних службовців.

Мотиваційний механізм управління поведінкою державних службовців ґрунтується на таких факторах, як система формальних процедур та правил виконання функцій, які спрямовані на досягнення цілей організації, та представляють собою управління, спрямоване на досягнення реальних інтересів, мотивів, потреб людей, які працюють в організації, способи їх задоволення, значущі цінності та норми поведінки.

Мотиваційний механізм організації, в тому числі органів державної влади, – це складна система застосованих інструментів та способів впливу на персонал для забезпечення досягнення цілей мотиваційної політики.

Перш ніж розробляти стратегію створення ефективного мотиваційного механізму, необхідно проаналізувати вплив на персонал елементів зовнішнього та внутрішнього середовища організації. Інформація про внутрішнє середовище необхідна керівництву організацій для виявлення внутрішніх можливостей, потенціалу, на який можна розраховувати на шляху до досягнення цілей (включаючи цілі мотивації працівників); дозволяє краще зрозуміти цілі та завдання організації.

До основних елементів внутрішнього середовища можна віднести: характер праці (обсяг завдань, час відведений на виконання завдань тощо), персонал (структура, потенціал, кваліфікація, продуктивність праці, плинність кадрів, заробітна плата, інтереси і потреби працівників тощо); організація управління (організаційна структура, система управління, стиль керівництва, організаційна культура, престиж і імідж органів державної влади тощо).

Структура персоналу та його потенціал з точки зору рівня освіти, віку, статі та інших демографічних характеристик багато в чому характеризує, насамперед, потреби працівників і, відповідно, мотиви, що спонукають їх до роботи, а по-друге, політику керівництва для задоволення цих потреб разом із досягненням цілей та завдань організації. Кваліфікація працівників впливає на рівень якості діяльності і, водночас, на таку складову фактору безпеки, як необхідність підвищення кваліфікації в освоєнні нових технологій, розуміння змін в законодавстві. Продуктивність праці працівників може істотно вплинути на ступінь задоволеності працівників їх умовами праці, графіком роботи та формою оплати праці. Якщо в організації спостерігається сильна плинність кадрів, це означає, що керівництво ігнорує потреби та стимули працівників до продуктивної праці. Вартість праці є основним чинником економічного

стимулювання. Однак, найважливішою групою мотивів (мотиваційним ядром) є інтереси та потреби працівників.

Організація управління – ще одна важлива складова побудови мотиваційної політики. Від неї залежить можливість досягнення ефективної мотивації та високої продуктивності праці, оскільки керівництво має усі необхідні елементи: владу, фінансові ресурси тощо. Невідповідність організаційної структури цілям та завданням органів державної влади, а також потребам працівників призводить до їхнього незадоволення умовами праці та, відповідно, до зниження мотивації праці.

Елементи зовнішнього середовища – це фактори, які утворюються поза організацією. Зовнішнє середовище поділяється на середовище прямого та непрямого впливу. Середовище прямого впливу включає фактори, які безпосередньо впливають на діяльність організації. Наприклад, для органів державної влади це можуть бути: якість людських ресурсів, закони та інститути державного регулювання, діяльність профспілок тощо. До факторів непрямого впливу належать ті, які можуть впливати на функціонування організації, а саме: стан економіки країни, науково-технічний прогрес, соціокультурні та політичні зміни, вплив групових інтересів та подій, що мають значення для організації і відбуваються у інших країнах.

Серед методів мотивації праці в органах державної влади виокремлюють загальні, які широко використовуються в управлінні іншими об'єктами: адміністративні, економічні, соціальні та велика кількість специфічних методів. Управління трудовою мотивацією в органах державної влади має базуватися на принципах системного підходу та аналізу, що означає охоплювати весь персонал, пов'язувати конкретні рішення в рамках підсистеми, враховуючи їх вплив на всю систему в цілому, аналізуючи та приймаючи рішення щодо персоналу з урахуванням зовнішніх факторів, та внутрішнє середовище у всьому його взаємозв'язку.

Оскільки в майбутньому державна політика у сфері мотивації праці державних службовців виключає винагороду за певні результати праці та кваліфікацію, слід припустити, що заробітна плата державних службовців в цілому має бути пов'язана зі станом та розвитком інших галузей економіки.

Висновки. Рекомендаціями щодо мотивації державних службовців з метою підвищення ефективності їх діяльності можна виокремити наступні:

1. При формуванні механізмів реформування органів державної влади в частині підвищення мотивації та стимулювання роботи державних службовців пропонується враховувати специфіку їх роботи та ступінь відповідальності за державний контроль тих сфер та секторів економіки, показники яких характеризуватимуть якістю урядових рішень та ефективністю їх впровадження.

2. Організувати наукові дослідження щодо розробки класифікатора соціально-економічних показників, що визначатимуть стан та розвиток усіх галузей та сфер національної економіки, що ляже в основу визначення показників грошової винагороди за результатами діяльності державних органів виконавчої влади.

3. При створенні мотиваційно-стимулюючих механізмів підвищення ефективності праці державних службовців необхідно враховувати фактор професіоналізму цієї категорії працівників, що забезпечить якість прийнятих ними рішень.

4. Система морального та матеріального стимулювання управління мотивацією державних службовців має включати мотиваційний механізм заохочення та надання соціальних виплат та гарантій, у тому числі під час: прийняття на державну службу; проходження успішного тестування для прийняття на державну службу та конкурсу на заміщення вакантної державної посади; підвищення кваліфікації державних службовців; припинення державної служби; звільнення державного службовця; присвоєння державному службовцю наступної категорії; просування по службі; підвищення посадового

окладу; встановлення премії до посадового окладу та одноразової грошової винагороди; включення до резерву для просування по службі; встановлення додаткової оплачуваної відпустки; оголошення подяки з грошовим заохоченням; нагородження цінним подарунком; присвоєння почесного звання України; нагородження орденами та медалями тощо.

5. При формуванні конкретних пропозицій щодо преміювання пропонується використовувати методологію визначення складності роботи з урахуванням специфіки роботи державних службовців.

6. Найхарактернішими факторами, що забезпечуватимуть підвищення продуктивності та якості праці державних службовців, є виявлення набору мотивів та стимулів, що створюватимуть умови для цього, а саме: професійний відбір; підвищення рівня підготовки, перепідготовки та підвищення кваліфікації персоналу органів державної влади; застосування сучасних методів випробування для прийняття на державну службу; оптимізація показників відповідності кваліфікації роботи кваліфікації державного службовця при встановленні посадових окладів; справедлива винагорода за результати роботи; запровадження показників складності роботи у рейтингу державних посад та премій за особливі умови праці; систематизація соціальних гарантій.

Література:

1. Стратегія реформування державного управління України на 2016-2020 роки та план заходів з її реалізації, затверджена розпорядженням Кабінету Міністрів України від 24 червня 2016 року № 474-р. – URL: <http://zakon5.rada.gov.ua/laws/show/474-2016-p>.

2. Указ Президента України «Про Комплексну програму підготовки державних службовців» від 9 листопада 2000 р., № 1212/2000. – URL: <http://zakon2.rada.gov.ua/laws/show/1212/2000>.

3. Угода про асоціацію між Україною, з однієї сторони, та Європейським Союзом, Європейським співтовариством з атомної енергії і їхніми державами-

членами, з іншої сторони, ратифікована Законом України Закон від 16.09.2014 № 1678-VII. – URL: http://zakon2.rada.gov.ua/laws/show/984_011.

*Керівник: Кузьменко Г.О., доктор філософії в галузі права,
доцент кафедри публічного адміністрування*

Рой Вікторія Володимирівна
*магістр 2 курсу, спеціальність 281 «Публічне управління та адміністрування»
Міжрегіональна Академія управління персоналом*
ЕКОНОМІКА ПІДПРИЄМСТВА ТА УПРАВЛІННЯ
(Сучасні технології управління)

ВЗАЄМОДІЯ ОРГАНІВ ДЕРЖАВНОЇ ВЛАДИ ІЗ ЗАСОБАМИ МАСОВОЇ ІНФОРМАЦІЇ В СУЧАСНИХ РЕАЛІЯХ

На сучасному етапі увага PR-управлінь зосереджена на стосунках між структурами державного апарату та інститутами громадянського суспільства та соціальними групами. Саме нові принципи стосунків між державною і регіональною владою та громадянами, їх громадськими об'єднаннями, підприємствами (установами) лежать в основі реформування державної служби в Україні. Тільки налагоджений “зворотний зв'язок” з громадськістю та контроль діяльності органів державної служби з боку інститутів громадянського суспільства може запобігти корупції та перебільшення повноважень адміністративного апарату. Все це належить до сфери діяльності фахівців із зв'язків з громадськістю, які працюють у державних органах влади.

Мета статті – проаналізувати основні напрями взаємодії органів державної влади із засобами масової інформації в сучасних реаліях.

Практика PR в державному управлінні передбачає принципово інший масштаб та рівень узгодження інтересів. З одного боку, соціальні та економічні суб'єкти, інтереси яких необхідно враховувати, представляють більшу кількість людей. Крім того, більша кількість самих суб'єктів, з якими працюють

працівники PR-відділів державних структур. Насправді, щонайменше три групи інтересів мають перебувати в полі зору державних службовців з PR, а саме: загальносоціальні, корпоративні та приватні. Тому можна сказати, що в державних органах влади відділи зв'язків з громадськістю мають більш глобальні завдання, ніж, наприклад, у бізнесі, де йдеться, насамперед, про узгодження корпоративних та приватних інтересів.

Наразі майже всі державні органи мають свої підрозділи, які спеціально залучені до стосунків із засобами масової інформації та громадськістю.

Служба PR (прес-служба) здійснює спеціалізовану, посередницьку комунікаційну та інформаційну діяльність, спрямовану на встановлення каналів двосторонньої взаємодії між структурами органів державної влади та сегментованою громадськістю, з іншими суб'єктами суспільно-політичного процесу, з метою досягнення взаєморозуміння, співробітництва та соціального партнерства. Вона покликана допомогти державним органам у прийнятті управлінських рішень, орієнтуючи їх на настрої та можливі реакції громадськості; формувати громадську думку щодо тих чи інших управлінських рішень, завоювати авторитет, закріпити позитивний імідж органів державної влади.

Діяльність таких прес-служб базується на загальних принципах з урахуванням специфіки кожного з інститутів влади. Законодавчу базу прес-служб органів державної влади складають закони України, підзаконні акти: укази Президента України, постанови Кабінету Міністрів України, укази колегій міністерств та відомств, накази міністрів, голови комітетів та державних департаментів.

Основним інструментом формування іміджу органів державної влади є засоби масової інформації. Будь-який орган державної влади та місцевого самоврядування зацікавлений у повній співпраці зі ЗМІ, оскільки вони відіграють важливу роль у процесі комунікації між державою та суспільством.

ЗМІ мають широкі повноваження у всіх сферах життя завдяки своїй подвійній функції: з одного боку, вони, як суб'єкт влади, реалізують політику держави, поширюючи інформацію про політичні події та соціальне життя суспільства, з іншого боку, ЗМІ, будучи носієм влади, самі “створюють” політику, оскільки формують у суспільстві систему суспільно-політичних поглядів та цінностей, що впливають на діяльність органів державної влади, впливають на відносини між різними сегментами населення.

Засоби масової інформації відіграють не лише інформаційну роль у державі, але й мають значний вплив на процес здійснення політичної влади. Одним із завдань прес-служб органів державної влади є боротьба за подолання пріоритетів у громадському “порядку денному”. Цим тонким і важливим процесом потрібно керувати.

Теоретики та практики “зв'язків з громадськістю” пропонують різні методи такого управління:

- посилення або лібералізація механізмів реєстрації ЗМІ;
- притягнення ЗМІ до відповідальності за різні види порушень;
- контроль за змістом ЗМІ з боку влади;
- видача фінансових субсидій;
- заборона публічних установ та підприємств публікувати в них рекламу;
- розширення або звуження можливостей отримання необхідної інформації тощо.

У будь-якому випадку, це пов'язано з використанням адміністративно-правових (як прямих, так і непрямих) регуляторів.

Прес-служби органів державної влади активно використовують медіаресурс для врахування та цілеспрямованого формування громадської думки. Кредо тут таке: краще бути джерелом інформації, ніж об'єктом обговорення, і тим більше – об'єктом засудження з боку нелояльних ЗМІ.

Відповідно, підхід до використання засобів масової інформації ґрунтується на управлінні інформацією та включає:

- формування власного інформаційного потоку. Монополія на інформацію про власну організацію досягається шляхом регулярного та оперативного надання інформації засобам масової інформації про державний орган;

- сегментація інформаційного потоку. Вона проводиться з метою створення обмежених цільових потоків, які працюють на певну мету шляхом маніпулювання інформацією.

В енциклопедичному словнику “маніпуляція” визначається як процес впливу на громадську думку та поведінку з метою направлення її в напрямку, необхідному для політичних чи громадських структур [1]. “Свідома маніпуляція” – це цивілізована змагальна гра за правилами, що існують у суспільстві. Вона використовує такі методи: мовчання, перестановка, залучення авторитетного посередника, коригування опитувань та рейтингів, підбір цитат, емоційне годування, редагування. Завдяки таким методам інформаційний вал перетворюється на необхідні фрагменти, які працюють на зміцнення позитивного іміджу влади. Цей перехід від валу до фрагментів, при вмілому використанні технологій, залишиться непоміченим для більшості засобів масової інформації та цільових груп.

З огляду на величезну роль, яку медіа відіграють у житті сучасного суспільства, а також значення наслідків, які засоби масової інформації можуть спричинити, кожна держава так чи інакше прагне регулювати свою діяльність. У ЗМІ немає винятків: пряма відповідальність держави – регулювати будь-які явища та процеси суспільного життя, діяльність кожного соціального інституту.

У сучасних суспільствах використовуються три основні системи організації медіа: приватне (комерційне), державне та публічне.

Для сучасного суспільно-політичного життя практично у всіх країнах характерним є прагнення різних суспільних суб’єктів використовувати ЗМІ у власних інтересах, встановлювати свій контроль над інформаційною

діяльністю. Більш того, у всіх випадках передбачається, що ЗМІ діють у рамках закону.

Отже, в сучасних умовах одним із важливих завдань у сфері державного управління є регулювання та управління інформаційними процесами, що відбуваються в інформаційному середовищі інформаційного простору України.

Основним принципом PR у сфері державного управління вважається досягнення консенсусу між владою та суспільством, відповідно, метою PR є встановлення прямих та зворотних зв'язків з громадянами, громадськими об'єднаннями, організаціями тощо. У зв'язку з цим перед прес-службами органів державної влади та місцевого самоврядування постає декілька важливих завдань: змінити ставлення органів державної влади до громадянина, який має сприйматися як суб'єкт, а не лише як об'єкт управління; налагодити співпрацю та координацію зусиль між структурами органів державної влади та місцевого самоврядування та громадянами та їх організаціями; сприяти розвитку контролю за діяльністю державних органів влади як “зверху”, так і “знизу”. Взаємодія органів державної влади із засобами масової інформації виконує інформаційну функцію (поширення необхідних знань про елементи системи державного управління та процеси їх функціонування); регулятивну (дозволяє розробити оптимальний механізм взаємодії між елементами системи та населенням) та функцію політичної соціалізації громадян. Ця взаємодія має велике значення, оскільки впливає на ефективність економічної політики, політичну діяльність, ситуацію в суспільстві та ставлення громадян до влади.

Література:

1. Мустафин А.А. Политология: словарь современных терминов и выражений. Ангарск: Изд-во: АГТА, 2012. С. 54

Керівник: Семенець-Орлова І.А., доктор наук з державного управління, доцент, професор кафедри публічного адміністрування

Кармазін Андрій Ігорович
Руденко Микола Леонідович
магістр 2 курсу, спеціальність 281 «Публічне управління та адміністрування»
Міжрегіональна Академія управління персоналом
ЕКОНОМІКА ПІДПРИЄМСТВА ТА УПРАВЛІННЯ
(Сучасні технології управління)

ЕФЕКТИВНІСТЬ ДІЯЛЬНОСТІ ОРГАНІВ ДЕРЖАВНОГО УПРАВЛІННЯ ЯК ЧИННИК ПОКРАЩЕННЯ ЯКОСТІ ЖИТТЯ В РЕГІОНІ: ПРОБЛЕМИ ОЦІНКИ

В останні роки в Україні здійснюються реформи у різних сферах державного та суспільного життя, у тому числі пов'язаних із підвищенням ефективності процесів функціонування органів державної влади.

Адміністративні реформи, які сьогодні проводяться в Україні, спрямовані, перш за все, на створення оптимальної та ефективної системи державного управління, оскільки лише ефективна державна влада здатна вирішувати нагальні соціально-економічні проблеми, створювати умови для покращення рівень та якість життя населення.

Слід зазначити, що в сучасному світі існують тенденції переосмислення розуміння ролі держави, її функцій, взаємовідносин суспільства та держави, органів державного управління. В результаті в ряді країн були зроблені спроби здійснити адміністративні реформи, у тому числі пов'язані з підвищенням ефективності діяльності державних органів. Їх досвід показує, що це є довгою та складною роботою, яка вимагає зусиль всього суспільства і, що важливо, відкритості влади для діалогу з ним. Водночас поспішні та необдумані рішення можуть призвести до значних економічних та соціальних втрат, не кажучи вже про те, що не може бути й мови про успіх органів державної влади.

Слід зазначити, що в сучасній науковій літературі проблема ефективності діяльності органів державної влади в різних аспектах розглядалася різними вченими. Теоретичні питання форм і методів державного регулювання економіки розглядаються у працях Н.Беверидж, С.Бру, Дж.Букенена,

Т.Веблена, Дж.Гілдера, А.Сауніна, Д.Гелбрейта, Д. Кейнса, Д. Кауфмана, Д. Коммонса, А.Лаффер, С. Агапцова, Р. Лукаса, В. МакКоннела, В. К. Мітчелла, Г. Мірдала, П. А. Самуельсона, Н. Клеша, Дж. Стіглера, Г. Таллока, М. Фрідмана, Ф. фон Хайека, Л. Ерхарда та ін. Проблеми оцінки ефективності управлінської діяльності досліджувались у працях таких зарубіжних вчених, як К. Барнард, П.Друкер, Т. Пітерс, Д. Сінк, Р. Вотермен та інших.

Метою статті є проаналізувати проблеми оцінки ефективності діяльності органів державного управління як чинника підвищення якості життя в регіоні.

Підвищення ефективності діяльності у сфері державного управління – це не тільки і не стільки зміна структури та штатного розкладу органів державної влади, а насамперед перегляд повноважень органів виконавчої влади, вдосконалення механізмів реалізації цих повноважень та функцій. Однак, підвищення ефективності діяльності органів державної влади слід вирішувати з урахуванням неприпустимості “втрати” функцій, важливих і необхідних для суспільства. Це пов'язано з тим, що ефективність діяльності органів державного управління державою визначається не стільки широтою охоплення сфер, які ними контролюються, скільки реальним дотриманням суспільних інтересів, ефективністю політичних та правових механізмів в країні.

В даний час розроблена і застосовується на практиці значна кількість методів оцінки діяльності, включаючи методи експертного аналізу, складання нормативних карт тощо. Перелічені методи успішно впроваджені на практиці в різних країнах. Однак наразі підходи до оціночної діяльності державних органів мають змінитися.

Відсутність нових підходів до оцінки діяльності органів державної влади та державних службовців негативно впливає на показники соціально-економічного розвитку та результати реформи державного управління. Впровадження нових методологічних підходів до оцінки ефективності діяльності органів державної влади та місцевого самоврядування є важливою умовою підвищення ефективності досягнення цілей та кінцевих результатів.

Практичне застосування сучасних методологічних підходів до оцінки ефективності в органах місцевого самоврядування забезпечує планування на тривалий період часу, надання тих державних послуг, які відповідають вимогам громадян; сприяє розподілу бюджетних коштів на суспільно необхідні та економічно обґрунтовані витрати, підвищує обґрунтованість управлінських рішень та відповідальність посадових осіб та державних службовців.

Особливістю реформ державного управління, спрямованих на підвищення ефективності органів державної влади та місцевого самоврядування, є складність визначення об'єктивних кількісних показників ефективності цих реформ. У зв'язку з цим значна частина представлених показників ефективності базується на результатах опитувань населення, представників влади та бізнес-спільноти.

Використання даних такого роду є дуже репрезентативним, але вони мають бути доповнені об'єктивними статистичними даними, а також даними міністерств та відомств, щоб отримати найбільш адекватну характеристику прогресу реформ.

Серед основних обмежень використання опитувань можна відзначити наступне: думка населення або ділових кіл щодо якості наданих послуг багато в чому залежить від їх очікувань. У міжнародній практиці були випадки, коли очікування споживачів послуг значно перевищували можливості державних органів, і навіть значний прогрес у наданні державних послуг через деякий час був оцінений споживачами як незначний.

Досвід зарубіжних країн, зокрема Фінляндії та Великобританії, свідчить про необхідність створення системи управління реалізацією програм державного управління. Така система має забезпечувати постійний моніторинг та оцінку результатів цих програм, а також періодичну внутрішню та зовнішню звітність про досягнутий прогрес [1]. Наприклад, у Нідерландах методологію оцінки ефективності державних установ було розроблено більше 10 років тому. Її запровадження спочатку викликало незадоволення чиновників, оскільки

виявилось, що багато з них не мають чіткого уявлення про те, на що витрачаються бюджетні кошти, які фінансові ресурси є в певний період та як довго, як вони працюватимуть. У 1999 р. ефективність їх використання становила лише 20%. Впровадження системи оцінки діяльності державних органів вимагало певних витрат, але дозволяло збільшити показник ефективності до 80% [2].

Сам принцип оцінки ефективності відіграв у цьому дуже важливу роль. Спочатку він був спрямований на досягнення більших результатів за менших витрат і надав можливість реально оцінити ефективність діяльності кожного чиновника, оскільки передбачав чітко визначену відповідальність кожного з них. Нідерландська преса щорічно публікує інформацію про оцінку діяльності державних послуг. Результати подаються до парламенту, який може прийняти адекватне рішення для певного міністерства чи відомства.

Отже, методологія проведення таких досліджень, залежно від їх цілей та завдань, може бути різною. Перелік показників прямих результатів та показників ефективності, наведених у науковій літературі, також досить обширний і не є вичерпним; їх можна доповнювати чи змінювати залежно від уточнення цілей та завдань окремих реформ, наявності статистичних даних тощо. В сучасних умовах розвитку суспільного життя необхідно використовувати нові підходи до вирішення та переосмислення проблем оцінки ефективності діяльності державних органів на всіх рівнях управління.

Література:

1. Гребожонко Є. П. Досвід західного та східного інституту державного управління у формуванні моделі державної служби України (на прикладі Німеччини та Польщі). Інвестиції: практика та досвід. 2017. № 18. С. 113-116.

2. Гребожонко Є.П. Нові тенденції розвитку державної служби в сучасній Україні. Вісник Київського національного університету імені Тараса Шевченка. Серія: Державне управління. Київський національний університет імені Тараса Шевченка, 2018, №1(8)2018. С.17-20

3. Державне управління: Словн.-довід. Уклад.: В.Д. Бакуменко (кер.творчого кол.), Д.О. Безносенко, І.М. Варзар, В.М. Князев та ін.; За заг.ред. В.М. Князева, В.Д. Бакуменка. К.: Вид-во УАДУ, 2002. 228 с.

4. Кізілов Ю. Ю. Зарубіжний досвід проходження державної служби та можливості його використання в Україні в умовах адміністративної реформи. *Аспекти публічного управління*. 2016. № 6-7. С. 57-65.

Керівник: Семенець-Орлова І.А., доктор наук з державного управління, доцент, професор кафедри публічного адміністрування

Рудой Александр Анатольевич
старший преподаватель кафедры экономического анализа и прикладной информатики
Белорусская государственная сельскохозяйственная академия
ЭКОНОМИКА ПРЕДПРИЯТИЯ И УПРАВЛЕНИЕ
(Экономика АПК)

ОСОБЕННОСТИ ИННОВАЦИОННОГО РАЗВИТИЯ ПЛОДОВО-ЯГОДНОГО ПОДКОМПЛЕКСА РЕСПУБЛИКИ БЕЛАРУСЬ

Успешному развитию плодородства в Беларуси способствуют относительно благоприятные почвенно-климатические условия, позволяющие обеспечить не только внутренние потребности страны, но и развивать экспорт плодово-ягодной продукции за пределы государства.

Политика в отношении развития плодово-ягодного подкомплекса направлена на наращивание объемов производства и повышению его эффективности [2, 3], что невозможно без внедрения инновационных технологий. При этом следует учитывать особенности функционирования подкомплекса и их влияние на темпы модернизации производства.

В 2019 году Беларусь произвела 546 тыс. т плодов и ягод, в 2020 году – 792 тыс. т [1, с. 38]. При этом критический уровень продовольственной безопасности собственного производства плодов и ягод составляет 700 тыс. т, а

оптимистический – 1100 тыс. т. [3]. Несмотря на высокий уровень рентабельности, плодоводство отличается от других растениеводческих отраслей повышенной капиталоемкостью и требует одновременного вложения большого объема средств, окупаемость которых наступает не сразу, а растягивается на многие годы.

Сложность нормального функционирования плодово-ягодного подкомплекса в условиях рынка обусловлена ее характерной нестабильностью, вызываемой существенной зависимостью от природно-климатических условий и объективной цикличности плодоношения большинства плодово-ягодных культур. В результате этого значительным колебаниям подвержены урожайность и валовой сбор продукции плодоводства. За период с 2011 год по 2020 год валовое производство продукции плодоводства колебалось в соотношении 1:3,2 [5, с. 91].

В республике сформировалось 3 типа садов. **Интенсивные насаждения**, предназначенные для индустриального производства плодов и ягод, их хранения, промышленной переработки и экспорта. Предполагается, что в перспективе такие типы садов на основе инноваций станут основными производителями плодов и ягод в республике.

Потребительские сады и ягодники, продукция которых используется в основном для удовлетворения внутривозрастных нужд и для переработки. В перспективе, значительная часть потребительских садов амортизирует и практического значения в обеспечении населения плодами и ягодами и поставки их на экспорт иметь не будут.

Любительские сады и ягодники, предназначенные для обеспечения плодами и ягодами хозяйств населения в летнее и осеннее время с частичной реализацией излишков на переработку.

На недостаточное потребление населением свежих плодов и ягод в зимне-весенний период влияют их значительные потери в период хранения. Во многих плодово-ягодных хозяйствах Беларуси применяется традиционное холодильное

хранение, которое не обеспечивают длительного хранения плодов и неизбежно приводят к значительным потерям продукции. Опыт многих аграрных стран показывает, что наилучшую сохранность качества плодов с минимальными потерями может обеспечить применение инновационной технологии хранения в регулируемой газовой среде (РГС). В Беларуси строительство плодохранилищ с РГС находится в начальной стадии.

Одним из новых направлений инновационного развития Беларуси является производство органической продукции. К настоящему времени в Республике Беларусь принят Закон «О производстве и обращении органической продукции». По оценкам экспертов в 2018 году в стоимостном выражении было произведено органической продукции на сумму около 19,6 млн. долл. США, большая доля из которой была экспортирована. При этом на внутреннем рынке Беларуси представлен узкий ассортимент органических продуктов, прежде всего это крупы, соки, детское питание, другие продукты бакалеи. В то время как овощи и фрукты в торговых объектах практически не представлены. Потребительский спрос на органическую продукцию в настоящее время в Беларуси не сформирован [4, с. 6].

С учетом особенностей подкомплекса следует отметить основные направления его дальнейшего инновационного развития.

Во-первых, необходимо продолжить обновление плодово-ягодных насаждений в сельскохозяйственных организациях. При этом следует сконцентрироваться на закладке садов на низкорослых клоновых подвоях интенсивного типа.

Во-вторых, постоянно улучшать ассортимент перспективными сортами плодовых и ягодных культур, районированных в Беларуси.

В-третьих, целесообразно расширить материально-техническую базу для эффективного производства, обеспечить сельскохозяйственные организации специализированной техникой, хранилищами с искусственным охлаждением и регулируемой газовой средой и т.д.

В-четвертых, с помощью учебных учреждений обеспечить плодово-ягодный подкомплекс квалифицированными кадрами.

В-пятых, расширить государственную поддержку крестьянских (фермерских) хозяйств, занятых инновационным производством плодово-ягодной продукции.

В-шестых, стимулировать развитие органического производства плодово-ягодной продукции.

Литература:

1. Беларусь в цифрах: стат. справочник/ Нац. стат. комитет Респ. Беларусь. – Минск, 2021. – 71 с.

2. Государственной программой развития аграрного бизнеса в Республике Беларусь на 2016–2020 годы [Электронный ресурс]: постановление Совета Министров Респ. Беларусь, 11 марта 2016 г., № 196: в ред. постановления Совета Министров Респ. Беларусь от 22 нояб. 2018 г., № 846// Бизнес-инфо/ ООО «Профессиональные правовые системы». – Минск, 2020.

3. Доктрина национальной продовольственной безопасности Республики Беларусь до 2030 года [Электронный ресурс]: постановление Совета Министров Респ. Беларусь, 15 дек. 2017 г., № 962// Бизнес-инфо/ ООО «Профессиональные правовые системы». – Минск, 2020.

4. Самцова, Д. В. Мировые Тенденции и перспективы развития рынка органической продукции в Беларуси/ Д. В. Самцова// Вестник Белорусской государственной сельскохозяйственной академии. – 2019. – № 4. – С. 5–9.

5. Сельское хозяйство Республики Беларусь: стат. сб./ Нац. стат. комитет Респ. Беларусь; редкол.: И. В. Медведева (председатель) [и др.]. – Минск, 2021. – 178 с.

Серебренніков Богдан Сергійович
к.е.н., провідний науковий співробітник
ДУ "Інститут економіки та прогнозування НАН України"
ЕКОНОМІКА ПІДПРИЄМСТВА ТА УПРАВЛІННЯ
(Зовнішньоекономічна діяльність)

ІНСТИТУЦІЙНА ГАРМОНІЗОВАНІСТЬ РИНКІВ ЕЛЕКТРОЕНЕРГІЇ УКРАЇНИ ТА ЄС

Україна з 2011 р. є членом Енергетичного Співтовариства (ЕнС), в рамках якого зобов'язалася імплементувати секторальну нормативно-правову базу ЄС (Другий та Третій енергопакети) у власне законодавство і на основі неї поетапно реформувати внутрішні ринки електроенергії та газу. Імплементация цих норм має призвести до підвищення відкритості, конкурентності та ефективності внутрішнього ринку. З 2014 р. європейська енергетична інтеграція України набула нового імпульсу в рамках підписання угоди про асоціацію з ЄС, яка закріпила попередні зобов'язання, а також визначила пріоритетним напрямом співробітництва інтеграцію ринків електроенергії України та ЄС.

Інтегрованість ринків електроенергії України та країн ЄС передбачає, що через *інституційний* (конвергенція моделей організації та правил ринку, уніфікація пріоритетів секторальної та функціональної енергетичних політик тощо), *торговельний* (зовнішня торгівля електроенергією та системними послугами транзиту, резервування потужностей тощо), *інвестиційний* та інші канали взаємовпливу прискорюватиметься трансформація внутрішнього ринку електроенергії та відбуватиметься поступова його конвергенція з ринком ЄС. Зокрема, можна очікувати поступового наближення конкурентної та технологічної структур внутрішніх ринків електроенергії; моделей економічної поведінки агентів ринку (виробників, постачальників, споживачів); об'єктів, форм та інструментів регулювання ринку, посилення ролі наддержавного регулювання; умов конкуренції, забезпечення надійності, якості електропостачання та стандартів обслуговування споживачів; зближення параметрів ринкової кон'юнктури, передусім в оптовому сегменті тощо.

Конвергенція, яка є поступовим процесом і наслідком взаємодії інтегрованих ринків електроенергії України та ЄС, може спричиняти нові виклики функціонуванню та розвитку внутрішнього ринку, окремих його складових і учасників. При цьому національні уряди мають певну ступінь автономії у визначенні чи конкретизації способів реалізації напрямів спільної енергетичної політики залежно від особливостей внутрішнього ринку, соціально-економічного, технологічного рівня розвитку країни, ресурсного забезпечення. Таким чином, актуалізується проблематика формування, адаптації національної енергетичної політики й регулювання ринків, що мають бути спрямовані на посилення переваг та мінімізацію ризиків функціонування ринку електроенергії України як частини європейського енергетичного ринку.

Ступінь інтегрованості та подальшої конвергенції ринків електроенергії істотним чином визначається рівнем їхньої інституційної гармонізованості. Законодавча рамка для гармонізації інституційного середовища ринків визначена умовами участі країни у ЕнС та зобов'язаннями, передбаченими Угодою про асоціацію з ЄС (УА), зокрема у Додатку XXVII. Зобов'язання в частині електроенергетики передбачають досягнення таких *загальних цілей*:

- 1) функціонування відкритого, конкурентного і прозорого ринку;
- 2) інтеграція енергосистем та ринків електроенергії України і країн континентальної Європи (ENTSO-E);
- 3) забезпечення належного рівня надійності постачання електроенергії;
- 4) сприяння розвитку та інтеграції відновлювальних джерел енергії (ВДЕ) в енергосистему і ринок.

Зобов'язання України щодо реформування внутрішнього ринку електроенергії, головним чином, визначаються положеннями чотирьох *основоположних документів ЄС* [1-4]. Окрім цього, УА передбачає співробітництво в частині інтеграції енергосистеми України до європейської (ENTSO-E), забезпечення їх синхронної роботи для розвитку конкуренції, транскордонної торгівлі електроенергією та системними послугами,

підвищення надійності електропостачання. Для забезпечення прозорості роботи інтегрованих ринків Україна повинна виконати умови Регламенту (ЄС) №543/2013 від 14 червня 2013 року про надання та оприлюднення даних на ринках електроенергії. Також необхідно виконати вимоги Регламенту (ЄС) №838/2010 від 23 вересня 2010 року про настанови, що стосуються механізму компенсації операторам систем транскордонної передачі електроенергії та спільного нормативного підходу до плати за передачу електроенергії.

Законодавство, необхідне для реформування внутрішнього ринку електроенергії в рамках виконання міжнародних зобов'язань, було прийнято протягом 2017-2018 років. Зокрема, у квітні 2017 року прийнято базовий Закон України "Про ринок електричної енергії", який заклав основу для впровадження нової моделі конкурентного ринку, створення нових суб'єктів ринку та розробки вторинного законодавства. У березні 2018 року Регулятором (НКРЕКП) затверджено пакет *основного вторинного законодавства* для забезпечення інституційної основи роботи нової конкурентної моделі ринку електроенергії за зразком ринків країн ЄС (Правила ринків та Кодекси мереж).

Також у серпні 2018 року Міністерством енергетики затверджено Правила про безпеку постачання електричної енергії, на виконання положень Директиви 2005/89/ЄС. На виконання Регламенту (ЄС) №543/2013 у червні 2018 року НКРЕКП затвердила Порядок збору та передачі даних щодо функціонування ринку електричної енергії для оприлюднення на платформі прозорості ENTSO-E, яким визначено обов'язкові набори даних, доступ до яких необхідний для ефективного функціонування ринку, процедуру збору, оприлюднення та передачі на платформу прозорості ENTSO-E.

Протягом 2020 та першої половини 2021 року у законодавство вносилися численні зміни, спрямовані на врегулювання викривлень та "провалів" нової моделі ринку. На виконання положень Регламенту (ЄС) №714/2009 у квітні 2020 року Регулятором затверджено Правила управління обмеженнями та Порядок розподілу пропускної спроможності міждержавних перетинів для

регулювання доступу гравців ринку до мереж й зовнішньої торгівлі електроенергією.

На виконання вимог Директиви 2009/72/ЄС та Регламенту (ЄС) №714/2009 для проходження процедури сертифікації ПрАТ НЕК "Укренерго" як оператора системи передачі за моделлю ISO (Independent System Operator) в квітні 2021 року у законодавство внесено низку змін з метою врегулювання суперечностей у питанні власності компанії на електричні мережі, що не дозволяли здійснити сертифікацію за моделлю OU (Ownership Unbundling). Внесені до законодавства зміни дозволять ПрАТ НЕК "Укренерго" приєднатись до механізму ІТС та впроваджувати спільні аукціони з розподілу пропускної спроможності міждержавних перетинів між Україною та сусідніми зонами ENTSO-E.

Спостерігається помірний поступ у прийнятті законодавства на виконання положень Регламенту (ЄС) №1227/2011 про доброчесність і прозорість роботи оптових енергетичних ринків (REMIT). Разом з тим, по цьому напрямку реформування ринку спостерігається відставання. Станом на червень 2021 проект Закону про внесення змін до деяких законів України щодо запобігання зловживанням на оптових енергетичних ринках знаходиться на розгляді профільного комітету Верховної Ради України.

Практична імплементація зобов'язань переважно знаходиться на середньому чи високому рівнях. У 2019 році запроваджено нову модель конкурентного ринку електроенергії. Разом з тим, всі сегменти ринку є незрілими, характеризуються недостатньою ліквідністю та конкурентністю. Одним з найбільших викривлень ринку є механізм покладання спеціальних обов'язків (PCO), який використовує уряд для підтримування занижених тарифів на електроенергію для домогосподарств. Товарна модель PCO, на відміну від альтернативної – фінансової моделі, істотно знижує ліквідність і конкурентність ринку, виводячи з нього велику частину атомної та гідрогенерації, а також значно викривлює ціноутворення в оптовому та

роздрібному сегментах ринку.

Окрім цього, всі сегменту ринку є малоконкурентними і жорстко регульованими. На РДД продаж електроенергії державними генеруючими компаніями відбувається на регульованих аукціонах. На РДН, ВДР та БР Регулятор (НКРЕКП) встановлює верхні та/або нижні граничні обмеження цін (price caps). Також у 2021 році з метою нормалізації роботи ринку та цінової кон'юнктури, Регулятором був уведений пакет обмежень на торговельну діяльність окремих груп учасників оптового ринку (виробників, трейдерів, постачальників) на різних його сегментах.

Процес підготовки до технічної інтеграції енергосистеми України та системи країн-членів ENTSO-E, виконання заходів (модернізація мереж і системи диспетчерського управління, тестування роботи енергоблоків та ін.), передбачених відповідним Каталогом заходів, в цілому здійснюється у відповідності до планового графіку. При цьому, виконання умов Регламенту (ЄС) №543/2013 поки що є фрагментарним, оскільки не всі набори даних, передбачені цим Регламентом, передаються та публікуються на платформі прозорості ENTSO-E. Також ПрАТ НЕК "Укренерго" досі не є членом спільного механізму ІТС, що діє в країнах ENTSO-E.

Література

1. Директива 2009/72/ЄС від 13 липня 2009 року щодо спільних правил для внутрішнього ринку електроенергії. Режим доступу: <https://eur-lex.europa.eu/legal-content/EN/ALL/?uri=celex%3A32009L0072>.

2. Регламент (ЄС) №714/2009 від 13 липня 2009 року про умови доступу до мережі для транскордонних перетоків електроенергії. Режим доступу: <https://eur-lex.europa.eu/legal-content/EN/ALL/?uri=celex%3A32009R0714>.

3. Регламент (ЄС) №1227/2011 від 25 жовтня 2011 року про добросовісність та прозорість на оптовому ринку електроенергії. Режим доступу: <https://eur-lex.europa.eu/legal-content/EN/TXT/?uri=CELEX%3A32011R1227>.

4. Директива 2005/89/ЄС від 18 січня 2006 року щодо заходів забезпечення надійності постачання електроенергії та інвестування в інфраструктуру. Режим доступу: <https://eur-lex.europa.eu/legal-content/EN/TXT/?uri=celex%3A32005L0089>.

Ситник Сергій Євгенійович
студент 2 курсу, спеціальність 051 «Економіка»
Уманський національний університет садівництва
ЕКОНОМІКА ПІДПРИЄМСТВА ТА УПРАВЛІННЯ
(Економіка промисловості)

ДЖЕРЕЛА ФІНАНСУВАННЯ ІННОВАЦІЙНОГО РОЗВИТКУ ПРОМИСЛОВИХ ПІДПРИЄМСТВ ЧЕРКАСЬКОЇ ОБЛАСТІ

Інноваційна діяльність є одним з найвагоміших чинників та економічного розвитку підприємств промисловості. Активізація інноваційних процесів дозволяє запроваджувати нові технологічні процеси, продукцію або форми організації та управління виробництвом, що забезпечує досягнення і зміцнення конкурентних позицій на ринку завдяки реалізації інновацій. На сучасному етапі промисловість демонструє переважно екстенсивний тип розвитку без змін у базових технологіях. Головною причиною гальмування впровадження інновацій на промислових підприємствах є дефіцит фінансових ресурсів.

Враховуючи достатній рівень розвитку промисловості, підприємства Черкаського регіону мають сприятливі умови для розвитку та активізації інвестиційно-інноваційної діяльності. Прослідковується чітка тенденція до зростання обсягів фінансування інноваційної діяльності за останні роки, однак структура джерел фінансування залишається досить стабільною, що підтверджує відсутність необхідної мобільності в існуючій системі фінансування. Основним джерелом надходжень протягом багатьох років залишаються власні кошти підприємств, частка яких становить в різні роки від 45% до 94% у загальному обсязі фінансування технологічних інновацій.

Незважаючи на те, що у більшості країн світу основним джерелом інноваційної діяльності є бюджетні кошти, у Черкаській області їхня частка є була мізерною (відповідно 0,2 – 0,4%), а в останні роки надходження з цього джерела для використання в інноваційних цілях взагалі було відсутнім [1].

Сьогодні серед українських економістів панує думка, що на визначальній позиції у фінансовому забезпеченні інноваційного розвитку підприємств має знаходитись банківське кредитування. Однак, реальна ситуація є такою, що кредитами промислові підприємства Черкаської області не користуються. Переважно таке джерело недоступне через високу вартість послуг з надання чи обслуговування кредитів. Кошти місцевих бюджетів на здійснення інноваційної діяльності протягом п'яти останніх років не виділялись. Від вітчизняних інвесторів на розвиток інноваційної діяльності кошти надходили лише у 2014–2016 рр., частка їх в загальному обсязі фінансування інноваційної діяльності промислових підприємств Черкащини становила близько 10%. Кошти іноземних інвесторів залучались лише у 2014 р., їхня частка становила лише 1,3% [1], що свідчить про несприятливий інвестиційний клімат в регіоні та й в Україні загалом.

Результати аналізу форм та методів фінансування інноваційної діяльності пояснюють стримані темпи практичної реалізації інноваційної діяльності за умов відсутності джерел фінансування, максимальної частки власних коштів підприємств та мінімальної частки бюджетних коштів, що, у свою чергу, не приносить бажаних результатів ні економіці країни, ні бюджету Черкаської області. Ситуація погіршується ще й високим рівнем ризику цих вкладень. Швидкість упровадження інновацій і перехід її на рівень масового виробництва сповільнюється також через низький рівень сприйняття населенням інновацій.

Для пошуку потенційних інвесторів Черкаською облдержадміністрацією започатковано співпрацю з Центром інвестиційно-інноваційних програм Національного інституту стратегічних досліджень, Радою з вивчення продуктивних сил України НАН України. Налагоджується співпраця з

Державним агентством України з інвестицій та інновацій. Вивчаються пропозиції іноземних інвесторів щодо реалізації в області інвестиційних проектів, зокрема: розміщення підприємства з виробництва мінеральної вати датського концерну «Роквул»; бельгійської компанії, яка зацікавлена в налагодженні спільного швейного виробництва; португальських та італійських компаній щодо житлового будівництва за рахунок інвестора; німецької компанії щодо перспективи розміщення в області виробництва сонячних батарей. В області ведеться також робота з міжнародними організаціями: Європейською Комісією в контексті участі області в проекті «TACIS» «Сталий місцевий розвиток в Україні»; Європейським банком реконструкції та розвитку щодо впровадження проекту з модернізації систем тепlopостачання у м. Черкаси [2].

Однак, незважаючи на позитивні зміни в обсягах фінансування інноваційної діяльності, зауважимо, що промислові підприємства Черкаської області все ще недостатньо використовують потенціал впровадження нетехнологічних інновацій. Низький рівень впровадження зазначених інновацій свідчить про недостатнє застосування підприємствами сучасних методів корпоративного управління та вироблення комплексних стратегій управління бізнесом. Основна частка витрат, які декларували суб'єкти господарювання у промисловості Черкащини впродовж останніх п'яти років, припадає на придбання машин та обладнання (60-70%). Структура витрат промислових підприємств за напрямками інноваційної діяльності є неефективною, оскільки має низьку питому вагу на дослідження та розробки. Позитивним моментом слід вважати збільшення обсягу та частки витрат на дослідження і розробки, від яких безпосередньо залежить подальший розвиток і запровадження результатів інноваційної діяльності. Така ситуація вказує на фінансування процесів впровадження нововведень, які у відносно короткий термін здатні забезпечити окупність вкладених коштів. Придбання нових технологій дає змогу підвищувати конкурентоспроможність продукції, що

виготовляється на їх основі, дає змогу певною мірою задовольнити споживача вітчизняними виробами, замінивши імпорт.

Стан джерел фінансування відображається на результативності інноваційної діяльності в промисловості Черкаської області, рівень якої визначається як низький. Кризові тенденції вплинули на галузевий розподіл реалізованої інноваційної продукції. Її обсяги скоротилися у ключових галузях промисловості, як: машинобудуванні та металургії. Натомість підвищилася питома вага галузей харчової промисловості; виробництво коксу, продуктів нафтопереробки.

Отже, виявлені тенденції засвідчують наявність значних проблем і низький рівень розвитку інноваційної діяльності промислових підприємств, що, в свою чергу, негативно відображається на конкурентоздатності продукції та розвитку галузі. Водночас саме повноцінна реалізація інноваційного потенціалу має стати рушійною силою економічного зростання промисловості завдяки модернізації виробництва, переходу від сировинної орієнтації виробництва до виробництва конкурентоспроможної продукції з високою часткою доданої вартості. Досягнення такого результату стане можливим при задіянні інструментів державної інвестиційно-інноваційної політики, зростання видатків на розвиток науково-технічного прогресу, використання важелів, що мотивуватимуть підприємства до провадження інноваційної діяльності.

Література:

1. Наукова та інноваційна діяльність в Україні. Державна служба статистики України. URL: http://www.ukrstat.gov.ua/druk/publicat/kat_u/publnauka_u.htm

2. Офіційний сайт Черкаської обласної державної адміністрації URL : <https://ck-oda.gov.ua/>

*Керівник: Смолій Л.В., кандидат економічних наук, доцент,
доцент кафедри економіки*

Смірнова Олена Юріївна
аспірант кафедри регіоналістики та туризму
Київський національний економічний університет імені Вадима Гетьмана
ЕКОНОМІКА ПІДПРИЄМСТВА ТА УПРАВЛІННЯ
(Регіональна економіка)

УРБАНІЗАЦІЯ ТА ЇЇ ВПЛИВ НА ГЛОБАЛЬНИЙ ЕКОНОМІЧНИЙ ПРОЦЕС

У світі все більше людей віддають перевагу життю в міських районах перед сільськими. Станом на 2020 р. 54% населення світу проживало в містах, тоді як ще півстоліття тому цей показник становив 30%, а до 2050 р. прогнозується його зростання до 66% [1, с. 1].

Існує значна різноманітність у рівнях урбанізації, досягнутих у різних регіонах. Найбільш урбанізовані регіони включають Північну Америку (станом на 2020 р. 82% проживають у міських районах), Латинську Америку і країни Карибського басейну (80%), Європу (73%). На відміну від цього в Африці та Азії залишаються переважно сільські населені пункти, лише 40 і 48%, відповідно становить населення, що проживає в міських районах. Усі регіони, як очікується, будуть збільшувати темпи урбанізації в найближчі десятиліття. Темпи урбанізації Африки та Азії будуть швидшими, ніж в інших регіонах, і, за прогнозами, до 2050 р. міське населення становитиме 56 і 64% відповідно. Майже половина міських жителів у світі проживають у відносно невеликих населених пунктах із менш ніж 500 тис. жителів, близько 1/8 населення живуть у 28 мегаполісах із населенням більш ніж 10 млн. жителів. Кілька десятиліть тому найбільші світові міські агломерації були розташовані в найрозвиненіших регіонах, але сьогоднішні великі міста зосереджені і на так званому глобальному Півдні [1].

Важливим є дослідження питання економічної складової глобального

процесу урбанізації, оскільки міста є центрами економічної діяльності, що найчастіше пов'язують із підвищенням продуктивності. Промисловість і послуги, як правило, зосереджені в міських районах, що приваблює підприємства і кваліфіковану робочу силу. Зосередження фінансового і людського капіталу в одному місці дає змогу підтримувати високий рівень продуктивності за рахунок кращого поділу праці, підвищення внутрішньогалузевої спеціалізації, легкості поширення знань і досвіду, збільшення економії за рахунок масштабу і дешевого транспортування. Крім того, міста є інкубаторами нових ідей і технологій, які можуть прискорити економічний прогрес. Городяни можуть отримати доступ до багатьох переваг міського життя: більш високих заробітків, кращої освіти та охорони здоров'я, доступу до інфраструктури та послуг.

Урбанізація є однією з головних глобальних тенденцій сьогодення та залишиться такою найближчими десятиліттями. З огляду на це, питання урбанізації регулярно обговорюється в рамках програм Організації Об'єднаних Націй (ООН) та її структурних підрозділів. Питання урбанізації є одним із ключових у сформованих Цілях сталого розвитку.

Незважаючи на значну увагу до урбанізації науковців та міжнародних організацій, серед вітчизняних і зарубіжних учених немає єдиної думки щодо трактування поняття «урбанізація». Більшість науковців визначають поняття урбанізації з точки зору демографічних перетворень. Проте урбанізація є складовою частиною й економічного розвитку, тому визначення урбанізації як економічного процесу є актуальним та потребує вивчення.

Урбанізація часто ототожнюється зі зростанням міського населення, проте існує низка протиріч. По-перше, урбанізація визначається як зростання частки міського населення, отже, якщо міське і сільське населення зростають пропорційно, то урбанізація відсутня. По-друге, якщо загальна чисельність населення не змінюється, але частка містян зростає, то зростання міського населення є результатом урбанізації. Дані протиріччя свідчать про

недосконалість демографічного підходу до визначення урбанізації, відповідно до якого урбанізація насамперед є результатом міграції. Проте міграційна складова урбанізації є лише зовнішнім проявом та результатом урбанізації, а не навпаки. Демографічна складова міграції включає в себе міграцію між сільською та міською місцевістю, розширення меж міста, першопричиною якої є економічна складова.

Включення зростання міського населення, що є результатом розширення міських кордонів, до складу урбанізації, викликає суперечності серед демографів [2, с. 6–8], оскільки на практиці люди, накопичуючись у приміських поселеннях або селищах міського типу, мають два основні мотиви: по-перше, бути ближче до більших населених пунктів або, по-друге, подалі від центру міських поселень, віддаючи перевагу їх периферії. Проте, розглядаючи урбанізацію як наслідок економічного розвитку та пов'язаних із ним перетворень, суперечності усуваються, оскільки урбанізація має як позитивні, так і негативні наслідки. Саме останні спонукають жителів міст віддавати перевагу периферії, тому сільсько-міська міграція в усіх напрямках може бути наслідком урбанізації. Різниця в природному прирості населення між міськими районами та сільською місцевістю може також сприяти урбанізації. Тобто різниця в доступі до соціальних благ, екологічна складова можуть бути причинами розривів між показниками смертності та народжуваності в містах та селах. Таким чином, урбанізація має як економічну, так і соціальну і екологічну складові, що пов'язує її з поняттям сталого розвитку.

У більшості країн світу існує стійка тенденція до урбанізації, яка є природним наслідком і стимулом економічного розвитку, що проходить стадії індустріалізації і постіндустріалізації, тому рівень урбанізації, вимірюваний відношенням міського населення до загальної чисельності населення країни, особливо високий у розвинених країнах і набагато нижче в країнах із низьким доходом на душу населення [5]. Кореляція між показниками урбанізації та показниками економічного розвитку неодноразово привертала увагу вчених [2;

3; 4]. З огляду на це, зв'язок урбанізації з економічним розвитком є незаперечним.

Отже, урбанізацію необхідно розглядати не тільки як геопросторовий, соціальний, демографічний, але й як економічний процес. Пропонуємо визначати урбанізацію в економічному сенсі як процес кількісних та якісних (структурних) змін в економіці, що змушує оточуюче середовище пристосовуватись до змін і проявляється у зростанні ролі міських поселень, зростанні частки індустріальних підприємств та підприємств сфери послуг, розширенні меж міст, поширенні міського способу життя, прагненні до підвищення життєвих стандартів, міграції, зміні екологічного стану та ін

Література:

1. United Nations, Department of Economic and Social Affairs, Population Division (2014). World Urbanization Prospects: The 2020 Revision, Highlights (ST/ESA/SER.A/352). [Електронний ресурс]. – Режим доступу: <http://esa.un.org/unpd/wup/Highlights/WUP2014-Highlights.pdf>.

2. Cecilia Tacoli, Gordon McGranahan and David Satterthwaite. 2015. Urbanisation, rural-urban migration and urban poverty. IED Working Paper. IED, London [Internet resource]. – Access mode: <http://pubs.iied.org/10725IED>.

3. Буряченко А.Є. Урбанізація в контексті фінансового, демографічного та соціального розвитку / А.Є. Буряченко // Вчені записки: зб. наук. праць; редкол.: А.Ф. Павленко (відп. ред.) [та ін.]. – Київ: КНЕУ, 2013. – Вип. 15. – С. 84–95.

4. Буряченко А. Урбанізаційні фактори економічного росту / А. Буряченко // Ринок цінних паперів України. – 2013. – № 7–8. – С. 13–23.

5. Рейтинг урбанізації стран мира [Электронный ресурс]. – Режим доступа: <http://gtmarket.ru/ratings/urbanization-index/info>.

*Керівник: Пилипів В.В. д.е.н, професор кафедри
регіоналістики та туризму*

Смолій Людмила Василівна
кандидат економічних наук, доцент, доцент
Уманський національний університет садівництва
ЕКОНОМІКА ПІДПРИЄМСТВА ТА УПРАВЛІННЯ
(Екологічна економіка і сталий розвиток)

КЛІМАТИЧНО ОПТИМІЗОВАНИЙ АГРОБІЗНЕС: НОВА ПАРАДИГМА РОЗВИТКУ

Функціонування та розвиток аграрного бізнесу відбувається в умовах посилення загроз, що породжуються кліматичними змінами, причому інтенсивність останніх з кожним роком посилюється. За оцінками Продовольчої та сільськогосподарської організації ООН, 70% сільськогосподарських угідь України за кілька років будуть потребувати додаткового поливу, що на 30% більше, ніж зараз. Передбачається, що внаслідок кліматичних змін урожай зернових може знизитись на 40-60%. Однак існує і зворотній вплив аграрного виробництва на стан довкілля: за даними Національного інституту стратегічних досліджень [1], частка сільського господарства у викидах парникових газів становить 92 млн тонн, що прирівнюється до обсягу викидів енергетичного сектору, включно з виробництвом тепла, електроенергії та транспорту. Крім цього, викиди від використання полів та пасовищ впродовж останніх 30 років збільшилися і вже перевищили показник поглинання CO₂ українськими лісами.

Розв'язанню цих проблем сприятиме впровадження нової концепції кліматично оптимізованого сільського господарства (Climate Smart Agriculture, CSA), яка була запропонована Міжнародною організацією із сільського господарства та продовольства ООН (FAO) [2]. Ця концепція передбачає поєднання зусиль в напрямі вирішення найбільш гострих глобальних проблем – усунення причин і наслідків змін клімату та забезпечення продовольчої безпеки. Кліматично оптимізований підхід до розвитку сільського господарства орієнтується на забезпечення таких напрямів:

- суттєве зростання продуктивності агропродовольчих систем;
- підвищення рівня сталості й зменшення волатильності виробництва сільськогосподарських культур до змін клімату;
- мінімізації викидів небезпечних парникових газів і перехід до вуглецевої нейтральності агробізнесу.

Перехід до нової парадигми розвитку кліматично оптимізованого аграрного бізнесу передбачає розробку і впровадження механізмів та інструментів адаптації сільськогосподарського виробництва до змін клімату, зокрема використання інноваційних розробок в галузі біотехнологій, селекції, водокористування та зрошування. Такі напрями мають забезпечити підвищення продуктивності та стійкості аграрного виробництва до зовнішніх чинників, спровокованих кліматичними змінами.

Задля удосконалення інституційного забезпечення впровадження нової концепції та розробки механізму її реалізації за підтримки ФАО та Німецько-українського агрополітичного діалогу в Україні розроблено «Стратегію запобігання та адаптації до зміни клімату сільського, лісового, мисливського і рибного господарств України на період до 2030 року». Метою Стратегії є визначення стратегічних напрямів державної політики щодо створення дієвої системи запобігання та адаптації до зміни клімату сільського, лісового, мисливського і рибного господарств для забезпечення продовольчої безпеки держави та сталого управління природними ресурсами, досягнення збалансованого розвитку сільського господарства і сільських громад в розрізі природно-кліматичних зон з урахуванням забезпеченості регіонів природними ресурсами. Зазначеним документом передбачено перелік конкретних заходів, в результаті яких передбачається забезпечити скорочення викидів та збільшення поглинання парникових газів; посилити наукове забезпечення сільського, лісового, мисливського та рибного господарств у сфері зміни клімату; підвищувати обізнаність, рівень освіти, підготовку кадрів у сфері запобігання та адаптації до зміни клімату; реалізувати заходи з адаптації до зміни клімату

на рівні об'єднаних територіальних громад і для домогосподарств у сільській місцевості; стимулювати сільськогосподарських виробників до адаптації до зміни клімату [3].

Реалізація цих завдань вимагає акумулювання значних коштів. В межах проєкту Міжнародної фінансової корпорації (IFC) «Розвиток фінансування кліматично-оптимізованого сільського господарства» планується залучити фінансову підтримку від банків-партнерів на суму 5 млн. доларів США. Метою цього проєкту є удосконалення системи фінансування сільськогосподарських практик в Україні, які сприятимуть запобіганню зміні клімату, а також адаптації агровиробників до його наслідків. Проєкт, в межах якого фінансуватимуться інноваційні сільськогосподарські практики з адаптації та запобігання змінам клімату, буде реалізовано у 2021–2023 роках. В рамках проєкту також передбачається проведення серії тренінгів та семінарів для сільгоспвиробників та інформаційно-роз'яснювальної кампанії щодо фінансових інструментів, які допоможуть аграріям покрити витрати на впровадження кліматично-орієнтованих практик [4].

Масштабне впровадження кліматично оптимізованої моделі господарювання в аграрному бізнесі є безальтернативним способом протистояти викликам, породженим прискоренням зміни клімату. Інвестування в модернізацію та інновації, що базуються на принципах кліматичної оптимізації, зможуть забезпечити українським виробникам аграрної продукції зменшення ризикованості господарювання та підвищення конкурентоспроможності на зовнішніх ринках, в тому числі й розширення доступу до ринків Європейського Союзу.

Література:

1. Жураковська Л.А. Пріоритети політики адаптації агросектору України до зміни клімату. Національний інститут стратегічних досліджень. URL : <https://niss.gov.ua/>

2. Climate Smart Agriculture. URL: <http://www.fao.org/climate-smart-agriculture/en/>

3. Стратегія запобігання та адаптації до зміни клімату сільського, лісового, мисливського і рибного господарств України на період до 2030 року. Розпорядження Кабінету Міністрів України від 6 грудня 2017 року № 878 «Про затвердження плану заходів щодо виконання Концепції реалізації державної політики у сфері зміни клімату на період до 2030 року» URL : <https://zakon.rada.gov.ua/laws/show/878-2017-%D1%80#Text>

4. Малиновський Б. Українському сільському господарству хочуть допомогти стати більш кліматично орієнтованим. *Пропозиція*. <https://propozitsiya.com/ua/ukrayinskomu-silskomu-gospodarstvu-hochut-dopomogty-staty-bilsh-klimatychno-oriyentovanym>

Смолій Віталій Олегович

магістр 1 курсу, спеціальність 051 «Економіка»

Рудь Катерина Сергіївна

студентка 2 курсу, спеціальність 051 «Економіка»

Уманський національний університет садівництва

Ревуцька Алла Олександрівна

кандидат економічних наук, доцент, доцент кафедри економіки

ЕКОНОМІКА ПІДПРИЄМСТВА ТА УПРАВЛІННЯ

(Екологічна економіка і сталий розвиток)

ГЛОБАЛЬНІ ЗМІНИ КЛІМАТУ: ВПЛИВ НА ЕКОНОМІКУ УКРАЇНИ

Зміна клімату призвела до величезних соціальних, екологічних та економічних наслідків, в країнах, що розвиваються, чим викликала серйозні занепокоєння. Багато науковців досліджували питання впливу глобального потепління на економіку. Дослідники встановили, що більш високі температури мають суттєвий негативний вплив на економічне зростання країн, що розвиваються, оскільки зміни клімату тісно пов'язані з продовольчою безпекою та бідністю переважної більшості населення будь-якої країни. Країни, що

розвиваються, залежать, головним чином, від сільськогосподарського сектору, що робить їх вразливими до впливу кліматичних змін [1].

Можна легко припустити, що більш високі температури вплинуть, в першу чергу, на сільське господарство.

Сільське господарство є сезонним і досить сильно схильним до погодних ризиків, і тим самим залежить від опадів, тоді як в Україні під поливом знаходиться тільки 6% оброблюваних земель.[1] Засухи 2003, 2006, 2007, 2010 і в 2012 років призвели до зниження врожайності пшениці в Україні на 10-30%. Негативний вплив на врожаї можуть викликати і екстремальні погодні умови - урагани, град, зливи, посухи, різкі перепади температури, ймовірність яких зростає завдяки кліматичним змінам.

Відбувається зростання волатильності світових цін. Зростання волатильності врожаїв спричинить значні коливання попиту і пропозиції, які визначають світові ціни. Також на ціни впливатиме політика розвинених держав по використанню біопалива або скорочення поголів'я худоби.

Відбудиться падіння попиту з боку тваринництва. Тваринництво є одним з найбільших виробників парникових газів, перш за все метану. В результаті боротьби зі зменшенням викидів може позначитися на попиті на зерно і кукурудзу на фураж. Поява нових технологій, зокрема «штучного м'яса», також може посилити негативний вплив на попит. Україна може містити свої експортні позиції по шляху збільшення продуктивності і близькості портів, програм розвитку річкового транспорту та вдосконалення наявної інфраструктури. У той же час через традиційну захисту агросектору в Євросоюзі таке скорочення попиту, ймовірно, буде поступовим. Експерти агровиробництва стверджують, посушливість можна частково компенсувати штучною іригацією і переходом до сортів, виведених для більш посушливого клімату. Для цього є важливим працюючий ринок землі, який повинен зацікавити власника в підтримці і збільшенні цінності цього активу, відзначають в Нацбанку [2]. Для зменшення впливу екстремальних погодних умов необхідне

поліпшення інфраструктури - від відновлення / збільшення площі лісових смуг до побудови водовідводів з метою зменшення ерозії ґрунтів внаслідок повеней. Україна може втримати загальні обсяги експорту шляхом більшої географічної диверсифікації.

Роль центрального банку. Очікувана велика волатильність внутрішніх і зовнішніх цін на продукцію агровиробництва може впливати на успішність дотримання мети щодо інфляції, особливо з огляду на значну вагу продуктів харчування в ІСЦ (майже 45%). У підсумку варто зазначити, одним з методів мінімізації негативних ефектів є розвиток фінансових ринків, особливо ринку страхування і ринку форвардних операцій, відзначають в НБУ. Зміна клімату і пов'язані екстремальні погодні умови можуть негативно вплинути на вартість активів, зокрема землі, нерухомості, виробничих потужностей тощо. Оскільки ці активи можуть бути заставою за кредитами, зміна їх ціни несе ризики для банківської системи [3].

Також значна кількість страхових компаній розраховує свої премії на основі історичних даних без припущення щодо їх значної зміни в майбутньому. Серед інших цілей, Нацбанк сприяє фінансовій стабільності, в тому числі стабільності банківської системи, а відповідно, актуальності набуває перегляд оцінки якості активів з урахуванням впливу змін клімату.

Література:

1. Climate change risk profile Ukraine [Електронний ресурс] – Режим доступу:

https://www.climatelinks.org/sites/default/files/asset/document/2016_USAID_Climate%20Change%20Risk%20Profile_Ukraine.pdf

2. Зміна клімату та її вплив на економіку, екологію, суспільство [Електронний ресурс] – Режим доступу:

http://meteo.univ.kiev.ua/files/statti/shevch_prez.pdf

3. Посухи та зсув природних зон. Як глобальні зміни клімату вплинуть на Україну. [Електронний ресурс] – Режим доступу: <https://suspilne.media/133665-posuhi-ta-zsuv-prirodnih-zon-ak-globalni-zmini-klimatu-vplinut-na-ukrainu/>

Говоруха Карина Володимирівна
студентка 5 курсу, спеціальність 073 «Менеджмент»
Харківський національний університет міського
господарства ім. О.М. Бекетова
ЕКОНОМІКА ПІДПРИЄМСТВА ТА УПРАВЛІННЯ
(Менеджмент)

ПРОБЛЕМА ЗАХИСТУ ІНФОРМАЦІЇ В СИСТЕМІ ЗАБЕЗПЕЧЕННЯ ЕКОНОМІЧНОЇ БЕЗПЕКИ ПІДПРИЄМСТВА

На рівень економічної безпеки підприємства значний вплив має інформаційна складова. Для розвитку підприємства в ринкових умовах, протистоянню зовнішнім і внутрішнім загрозам, підвищення рівня конкурентоспроможності підприємству необхідно застосовувати сучасні досягнення науки, ноу-хау та новітні інформаційні технології. Саме тому збільшується ризик втрати або викривлення інформації, адже вона має значну цінність. Від якості, обсягу та достовірності інформації залежить ефективність управлінських рішень. Тому для забезпечення ефективної системи менеджменту підприємства необхідно створити діючу систему захисту інформації підприємства від витоку інформації та комерційного шпигунства.

Дослідженням проблеми захисту інформації та інформаційної безпеки підприємств займалися такі вітчизняні науковці, як: Цимбалюк В.С., Близнюк І.М., Бондаренко В.О., Горбатюк О.М., Гуцалюк М.О., Ляшенко О.М., Камлик М.І., Козаченко Г.В., Цимбалюк В.Л., Чубарук Т.І. та інші. Проте слід зазначити, що єдності у визначенні поняття «інформаційна безпека підприємств» немає.

Сороківська О.А., Гевко В.Л. зазначили, що «інформаційна безпека- це суспільні відносини щодо створення і підтримання на належному рівні

життєдіяльності інформаційної системи суб'єкта господарської діяльності» [7]. Богуш В., Юдін О. визначають поняття інформаційної безпеки як «стан захищеності інформаційного середовища суспільства, який забезпечує його формування, використання і розвиток в інтересах громадян, організацій, держави» [2]. Та Кормич Б.А. вказує на те, що «інформаційна безпека - це захищеність установлених законом правил, за якими відбуваються інформаційні процеси в державі, що забезпечують гарантовані Конституцією умови існування і розвитку людини, усього суспільства та держави» [4]. Отже, дане поняття розглядається науковцями за трьома напрямками: як суспільні відносини, як стан захищеності інформаційного середовища та як захищеність законом правил.

Законодавче визначення інформаційної безпеки зафіксоване в Законі України «Про Основні засади розвитку інформаційного суспільства в Україні на 2007–2015 рр.»: «Інформаційна безпека – стан захищеності життєво важливих інтересів людини, суспільства і держави, за якого запобігається нанесення шкоди через: неповноту, невчасність і невірогідність інформації, що використовується; негативний інформаційний вплив; негативні наслідки застосування інформаційних технологій; несанкціоноване розповсюдження, використання і порушення цілісності, конфіденційності та доступності інформації» [1].

На нашу думку, інформаційна безпека підприємства – це система прийомів та методів для забезпечення захищеності інформаційного середовища підприємства шляхом своєчасно виявлення та запобігання ризикам та загрозам зовнішнього та внутрішнього середовища підприємства.

Інформація є одним із засобів конкурентної боротьби, володіючи якою підприємство зможе збільшити свій прибуток та забезпечити стабільний розвиток. Як зазначає авторка Євтушевська О. А. «пріоритетним напрямом у процесі формування та забезпечення інформаційної безпеки будь-якого підприємства є збереження в таємниці комерційно важливої інформації, що

дозволяє успішно конкурувати на ринку виробництва та збуту товарів і послуг»[3].

Основною проблемою в забезпеченні захисту інформації є те, що розвиток інформаційних технологій значно випереджає розробку нормативно-правової бази та рекомендаційних документів, тобто відсутній єдиний механізм регламентації діяльності по забезпеченню інформаційної безпеки на підприємстві. Також особливої уваги потребує проблема координації різних підрозділів підприємств задля збору, аналізу, обробки інформації та розподілу її за ступенем важливості для забезпечення економічної безпеки підприємства. «Наступна проблема – це формування інноваційних інформаційних небезпек, які потребують термінового та ефективного вирішення» [8]. Особливу увагу слід приділити фінансуванню даної системи.

Основними загрозами, що стосуються захисту інформації, можуть бути: несанкціонований доступ до інформації, заміна електронних даних та підробка електронних підписів, розповсюдження комп'ютерних вірусів, перехоплення інформації, загрози зі сторони недобросовісних партнерів, конкурентів, персоналу та кримінальних структур, неякісне технічне оснащення, відсутність сигналізації та стихійні лиха.

Втручання в інформаційну систему підприємства може призвести до порушення цілісності, достовірності, доступності інформації та втрати її конфіденційності. Виділені автором Нехай В. А. результати викривлення інформації про діяльність підприємства можна об'єднати у дві групи: труднощі, які мають прямий негативний вплив на діяльність підприємства (зменшення вартості капіталу підприємства, розрив ділових відносин із партнерами, зниження цін або обсягів реалізації) та непрямий (відмова від рішень, які стали неефективними через розголос інформації, втрата можливості запатентувати результат науково-технічної діяльності або продати ліцензію, нанесення шкоди авторитету та діловій репутації підприємства) [5].

Більшість власників та керівників суб'єкта господарювання роблять значну помилку, недостатньо приділяючи увагу захисту баз даних. Задля забезпечення захисту інформації слід вживати наступні правила:

1. Донесення важливості захисту інформації до персоналу. На даному етапі необхідно постійно проводити тренінги для працівників всіх відділів та інформувати про можливі загрози та небезпеки та способи захисту від них.

2. Забезпечити захист фізичних носіїв та робочої техніки. Потрібно аби USB-носії з корпоративними даними мали захист, постійно виходити з систем та баз даних, регулярно здійснювати резервне копіювання важливої інформації.

3. Співпрацювати з перевіреними постачальниками послуг в галузі захисту інформації. Організація якісної системи ділової розвідки та контррозвідки.

4. Сегментувати працівників за режимом доступу до інформації. Обмежити коло персоналу, які мають доступ до комерційної інформації.

5. Фінансування видатків, що виникають в процесі забезпечення інформаційної безпеки.

6. Своєчасне виявлення ризиків, загроз та небезпек інформаційній системі.

Проте, для всебічного захисту комерційної інформації необхідно створити комплексну систему захисту від різноманітного втручання в інформаційну систему підприємства, яка включала би в себе поєднання організаційних, адміністративних та технологічних прийомів. Така система повинна бути спроможною протидіяти загрозам та здатною зменшувати ризики інформаційній безпеці, адаптуючись під мінливі ринкові умови.

Таким чином, проблема забезпечення інформаційної безпеки в сучасних умовах господарювання, коли інформаційні технології мають глобальний характер є досить актуальною, адже захист інформації є однією з складових економічної безпеки підприємств. Нехтування загроз та ризиків інформаційної безпеки може призвести до тяжких наслідків для підприємства, зниження

загального рівня економічної безпеки

Література:

1. Про Основні засади розвитку інформаційного суспільства в Україні на 2007–2015 рр.: Закон України від 09 січня 2007 р. № 537-V. URL: <https://zakon.rada.gov.ua/laws/show/537-16#Text>

2. Богуш В. Інформаційна безпека держави/ В. Богуш, О. Юдін; [Гол. ред. Ю.О. Шпак]. – К.: «МК-Прес», 2005. – 432 с.

3. Євтушевська О.А. Інформаційна безпека як елемент підвищення ефективності комплексного контролю підприємств водного транспорту / О. А. Євтушевська// Зовнішня торгівля: економіка, фінанси, право. Науковий журнал. Серія: Економічні науки, 2015. - № 5-6 (82-83). – С.157-162.

4. Кормич Б.А. Організаційно-правові засади політики інформаційної безпеки України: Монографія/ Б.А. Кормич. – Одеса: Юридична література, 2003. – 472 с.

5. Нехай В.А. Інформаційна безпека як складова економічної безпеки підприємств// Науковий вісник Міжнародного гуманітарного університету. Серія: «Економіка і менеджмент». 2017. Вип. № 24. Ч. 2. С. 137–140.

6. Орлик О.В. Проблеми забезпечення інформаційної складової економічної безпеки сучасних підприємств // Кібербезпека в Україні: правові та організаційні питання : матеріали III Всеукр. наук.-практ. конференції (Одеса, 30 листопада 2018 р.). Одеса : ОДУВС, 2018. С. 79–81.

7. Сороківська О.А. Інформаційна безпека підприємства: нові загрози та перспективи/ О.А. Сороківська, В.Л. Гевко// Економічні науки: Вісник Хмельницького національного університету 2010. – № 2. – Т. 2. – С. 32–35.

8. Чмир Я.І. Проблеми забезпечення інформаційної безпеки в системі публічного управління/ Я. І. Чмир// Аспекти публічного управління. – 2018. – Т. 6. – № 9. – С. 16-22.

***Керівник:** Ілляшенко О. В. професор, доктор економічних наук, професор кафедри фінансово-економічної безпеки, обліку і аудиту*

Юсюк Ірина Василівна
студент 2 курсу, спеціальність 051 «Економіка»
Національний авіаційний університет
ЕКОНОМІКА ПІДПРИЄМСТВА ТА УПРАВЛІННЯ
(Математичні методи в економіці)

ХАРАКТЕРИСТИКА МЕТОДІВ І МОДЕЛЕЙ АНАЛІЗУ І ПРОГНОЗУВАННЯ ЕКОНОМІЧНИХ ПРОЦЕСІВ

У даний час усі пробують заглянути в майбутнє, спрогнозувати – яким чином та коли наша держава вийде з кризового становища, які напрямки переважатимуть на ринку, як проявлятимуться зміни в соціальних і політичних відносинах, чи зможуть виробники знайти та реалізувати свої можливості на ринку? Такого роду питання є дуже поширені в суспільстві, вони викликані через необхідність вибору найкращого шляху розвитку майбутньої сім'ї, регіону, підприємства та країни.

Ось чому прогнозування дуже важливе в наш час. Для передбачення майбутнього використовують прогнози. Процес для розробки прогнозу називається прогнозування. Основною частиною прогнозування є створення моделі, яка дозволить одержати деяку інформацію про його розвиток. При проведенні прогнозного експерименту, окрім моделі об'єкта, потрібно мати також сукупність прийомів і методів прогнозування, які потрібні для його реалізації. Тому в процесі аналізу повинні використовуватися методи прогнозування. передбачення

Останнім часом все частіше українські науковці приділяють увагу математичним методам аналізу і прогнозування. Таким чином необхідно пригадати дослідження та роботи вчених-економістів: І.В. Науменко, Н.А. Нікіфорова, А.М. Костенко, М.А. Седзюк, Б.Я. Кузник, Р.М. Павленко та інші.

Мета їхнього дослідження: характеристика особливостей математичних методів та моделей аналізу, прогнозування економічних процесів.

Економіко-математичні методи – назва сукупності наукових напрямів у вивчені економічних процесів методами математики і кібернетики.

Математичні методи використовують різні галузі діяльності від початку їхнього існування, зокрема, для різноманітних господарських розрахунків. В економіці застосування даних методів має велике минуле, хоча як науковий напрям швидко почав розвиватися наприкінці 1950-х років.

Досвід застосування математичних методів дає відповіді на важливі методологічні запитання економіки, допомагає оцінити їх перспективи і ефективність використання. Чимало результатів використання математичних методів з минулого актуальні в даний час.

Найважливіше в використанні арифметики в економіці є математичне моделювання економічного явища, процесу чи ситуації для вивчення певного аспекту у його розвитку.

Економіко-математичне моделювання – метод опису роботи складних соціально-економічних об'єктів та процесів у вигляді математичних моделей, з'єднуючи в такий спосіб математику та економіку в одне ціле.

Окрім математичних методів аналізу і прогнозування в економіці доволі часто використовуються математичні моделі. Під цією моделлю розуміють комплекс співвідношень, що характеризують стани системи залежно від її даних, зовнішніх впливів, часу та початкових умов. Математична модель має декілька визначень, наприклад, за визначенням В.М. Глушкова математична модель – множина символічних арифметичних об'єктів та взаємовідношення між ними.

Основними математичними моделями аналізу та прогнозування є:

- модель Мальтуса – закон пропорційної залежності між розміром популяції та швидкістю росту (рис. 1).
- модель поведінки споживача – модель, що показує вибір споживача з множини продуктів при обмеженому кошторисі(бюджеті) (рис.2).



Рис.1. Модель Мальтуса



Рис. 2. Модель поведінки споживача

- модель Лотки-Вольтерра (система хижак-жертва) – це система двох диференціальних рівнянь першого порядку, що описує кінетичну чисельність популяції хижаків і жертв одного типу (рис.3).

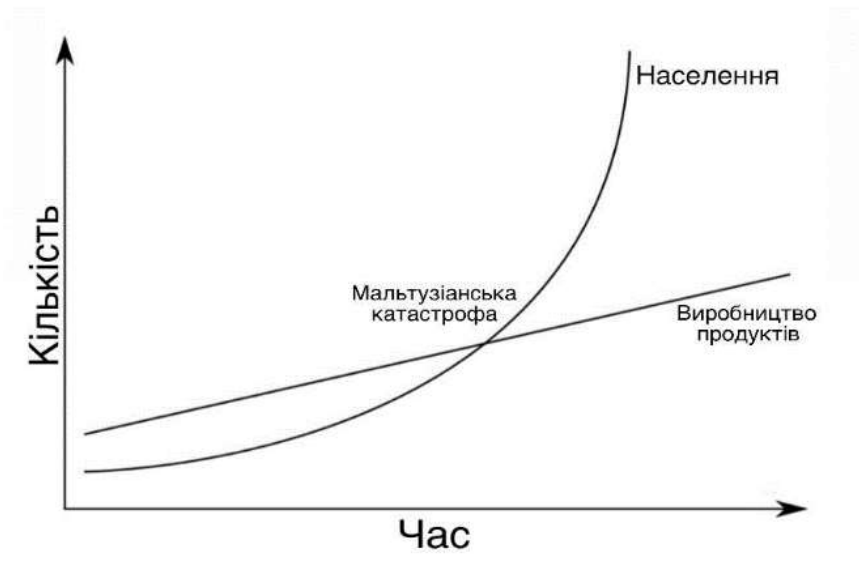

Рис. 3. Модель хижак-жертва

Зробивши висновок з вище наведеної інформації можна сказати, що математичні методи і моделі займають важливе місце у багатьох економічних процесах та дозволяють покращити їх дослідження.

Література:

1. Місце і роль економічних методів у економічних дослідженнях// <https://financial.lnu.edu.ua> URL: <https://financial.lnu.edu.ua/wp-content/uploads/2019/09/ME-lektsiia-1.pdf>.

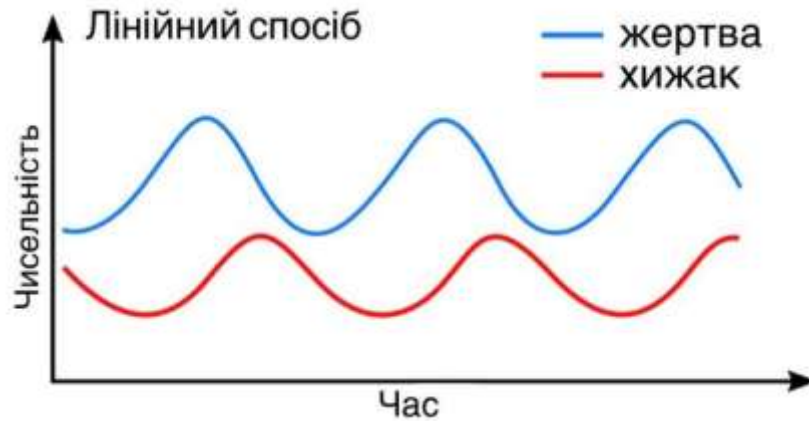
2. Прогнозування соціально-економічних процесів/ Клебанова Т.С., Курзенев В.А., Наумов В.М., Гур'янова Л.С. , Черняк О.І., Захарченко П.В. , Сергієнко О.А., Харків: ХНЕУ ім. С. Кузнеця, 2015.

3. Математичні методи в економічному аналізі [Електронний ресурс]. – Режим доступу: <http://ua-referat.com/>.

4. Павленко Р. М. Побудова і дослідження математичної моделі якості засвоєння базової дисципліни методом / Р. М. Павленко. – Рівне: Міжнародний економіко-гуманітарний університет імені академіка Степана Дем'янчука, 2011. – 119 с.

*Керівник: Попик Н.В., кандидат економічних наук, доцент кафедри бізнес аналітики та цифрової економіки
Національного авіаційного університету*

Кравчуновська Анна Олександрівна
студентка 2 курсу, спеціальність 051 «Економіка»
Національний авіаційний університет
ЕКОНОМІКА ПІДПРИЄМСТВА ТА УПРАВЛІННЯ
(Екологічна економіка і сталий розвиток)

«ЕКОЛОГІЧНА ЕКОНОМІКА» - ВИЗНАЧАЛЬНА СКЛАДОВА В ЗАБЕЗПЕЧЕННІ СТАЛОГО СОЦІАЛЬНО – ЕКОНОМІЧНОГО РОЗВИТКУ СУСПІЛЬСТВА

Перехід до сталого розвитку економіки, що базується на принципах екологічної цілісності, соціальної захищеності та економічної ефективності - загальносвітова тенденція, обумовлена скороченням біологічного різноманіття, руйнуванням озонового шару, глобальним потеплінням, забрудненням екосистем, а також посиленням соціальної диференціації окремих шарів населення. Світовий досвід доводить дієвість моделі сталого розвитку національних економік держав, що поєднує економічні, соціальні та екологічні пріоритети.

Перехід до принципово нової соціо-еколого-економічної моделі розвитку суспільства означає чітке усвідомлення екологічних проблем і переконаність в особистій відповідальності кожного за стан і майбутнє біосфери та людства, і потребує вжиття невідкладних заходів щодо формування екологічної свідомості та культури.

Регіональні аспекти сталого розвитку, що зумовлюються важливістю регіонів, як суб'єктів економічної діяльності, в досягненні економічних, соціальних і екологічних цілей держави потребують подальшого дослідження.

Класичним визначенням категорії «сталий розвиток» є запропоноване Міжнародною комісією з навколишнього середовища і розвитку в 1987 р. : «Сталий розвиток - це такий розвиток, який задовольняє потреби теперішнього часу, але не ставить під загрозу здатність майбутніх поколінь задовольняти свої власні потреби». [1]

Проблематика забезпечення сталого розвитку довго цікавить науковців , але у зв'язку з її складністю, багатоаспектністю, важливістю та впливом на розвиток суспільства багато її питань залишаються відкритими та потребують ретельних досліджень. Досі немає єдиного ставлення до цієї проблеми, нема загального підходу до визначення поняття «сталий розвиток» як економічної категорії, відрізняється бачення типів сталості розвитку, шляхів та механізмів його забезпечення.

Поняття «сталий розвиток» виникло під час швидкого розвитку світової економіки у другій половині двадцятого століття. На початкових етапах розвитку вплив людини на природу носив переважно локальний характер і не викликав катастрофічного руйнування природного середовища, то останні десятиліття при економічному рості провідних країн світу втручання людини стало системним і призвело до дефіциту і навіть вичерпанню невідновних природних ресурсів. В цей же час з'явилися перші ознаки глобальних криз (екологічної та соціальної), пов'язаних із забрудненням довкілля та загостренням суспільних проблем. Все це викликало усвідомлення необхідності перегляду засад і напрямків розвитку людства та необхідності переходу до нової моделі розвитку економічної, соціальної та екологічної систем.

Розвиток економічної науки в ході пошуку рішень проблем суспільного розвитку, джерел їх виникнення, наслідків їх існування, взаємодоповнюваності та взаємозалежності сприяв розгляду питань сталого розвитку в рамках філософії, екології, світової, національної та регіональної економіки, політекономії, економіко-математичного моделювання, біології, соціології, та інших дисциплін, що призвело до появи нових напрямків науки (екологічної економіки, «зеленої» економіки, глобалістики, соціальної філософії та ін.) [2].

Економічні процеси роблять як позитивний, так і негативний вплив на навколишнє середовище. Посилення економічної активності в більшості випадків припускає збільшення споживання енергії та інших природних ресурсів, а також емісію викидів і відходів виробництва.

Вплив господарської діяльності на довкілля залежить від моделей споживання і виробництва, від бажань інвесторів, реакції громадськості, діяльності адміністративних і контролюючих органів. Вагомим чинником є рівень технологічності виробництва. Одночасно економічне зростання створює можливості для втілення заходів з охорони навколишнього середовища, фінансування чистих і ресурсомаломістких технологій та виробництво безпечної для природи продукції.

Україна почала свій шлях до сталого розвитку у 1992 р., на Конференції ООН з довкілля та розвитку в Ріо-де-Жанейро підписавши Декларацію з навколишнього середовища і розвитку та Порядок денний на XXI століття.

Концепція сталого розвитку відповідає стратегічним цілям України на близьку та віддалену перспективу. На сьогодні в Україні немає жодного діючого урядового документу, який би проголошував на державному рівні паритетність екологічної та економічної стратегії. Саме тому сталий розвиток має сформувати основу для незворотного закріплення цілей та курсу соціально-економічних реформ в країні, сприятиме демократизації суспільства та забезпеченню національної безпеки держави, що потребує створення відповідних механізмів управління економічним розвитком та забезпечення умов для ефективного природокористування, від чого залежить існування нації і людства в цілому.

Сучасна екологоекономічна ситуація в Україні вказує на потребу впровадження екологічнозбалансованого типу економічного розвитку. Екологізація повинна охопити усі сфери суспільної діяльності: промисловість, сільське господарство, науку, соціальну та правову сфери.

Таким чином, переорієнтація економіки країни з кількісних на якісні параметри росту передбачає перехід на сталий розвиток суспільства, при якому не порушується екологія навколишнього середовища, зберігається природна основа для відтворення життя людини. Основне завдання сталого розвитку полягає у забезпеченні динамічного соціально-економічного зростання,

збереженні навколишнього природного середовища і раціональному використанні природно-ресурсного потенціалу з метою задоволення потреб нинішнього і майбутніх поколінь шляхом побудови високоефективної економічної системи, яка стимулює продуктивну працю, науково-технічний прогрес і має соціальну спрямованість.

Література:

1. Наше спільне майбутнє: Доповідь Міжнародної комісії з навколишнього середовища і розвитку (МКОСР): пер. з англ. М.: Прогрес, 1989. 376 с.

2. Морозова О.В. Методологічні підходи до визначення сталого економічного розвитку регіону. Споживча кооперація. 2013. № 4 (43). С. 68-77.

3. Чигрин, О.Ю. Аналіз проблеми впровадження екологічно чистого виробництва в Україні. О.Ю. Чигрин, А.С. Щербак. Механізм регулювання економіки. 2011. № 1. С.235-241.

4. Дехтярова, І.Б. Економіка для екології: перспективи та виклики. І.Б. Дехтярова, І.М.Бурлакова, А.Й. Бавикіна. Механізм регулювання економіки. 2014. № 2. С. 134-141.

*Керівник: Попик Наталія Володимирівна, кандидат економічних наук,
доцент кафедри бізнес-аналітики та цифрової економіки,
Національного авіаційного університету*

Сьоміна Марія Олександрівна

студент 3 курсу, спеціальність 241 «Готельно-ресторанна справа»

Національний університет «Запорізька політехніка»

ЕКОНОМІКА ПІДПРИЄМСТВА ТА УПРАВЛІННЯ

(Сучасні технології управління)

КОРПОРАТИВНА КУЛЬТУРА ТА ІМІДЖ ГОТЕЛЬНОГО ПІДПРИЄМСТВА

Сучасні готелі не обмежуються наданням лише послуги розміщення, а

пропонують широкий асортимент додаткових послуг, якість надання яких часто формує враження туриста від подорожі в цілому. Постійна диверсифікація готельного продукту, розуміння того, яким має бути сервіс та рівень обслуговування, вимагають чіткого формулювання готельним менеджментом вимог до персоналу та організації його роботи. Ці вимоги визначаються в Україні ДСТУ 4269:2003 [1] і внутрішніми стандартами готелю, що створюють його формальну корпоративну культуру.

Перед готельним бізнесом стоїть стратегічне завдання бути не тільки конкурентоспроможним, а постійно покращувати свій імідж та якість сервісу. Тому особливої уваги також набуває формування готелями такої корпоративної культури, яка враховує інтереси власників бізнесу, гостей і персоналу готелю.

Розуміння свого місця кожним співробітником у діяльності готелю, створення якісного сервісу протягом всього ланцюга готельних послуг завдяки командній роботі персоналу, відповідальності за результати своєї роботи й забезпечення синергетичного ефекту від реалізації готельного продукту визначає дієвість інтегруючої функції корпоративної культури підприємства. Саме ефективна комунікація та вчасна інформованість забезпечують ефективну взаємодію персоналу як на вертикальному так і горизонтальному рівнях управління. Передача інформації суттєво впливає на продуктивність праці і якість сервісу й вимагає окрім виконання працівниками своїх посадових обов'язків дотримання внутрішніх стандартів готелю й делегування повноважень, оскільки якісний процес надання послуг вимагає швидкої реакції й прийняття рішень. Саме правильність і швидкість прийнятих рішень має передувати виникненню конфліктів в готельному бізнесі, що забезпечується ефективною мотивацією і контролем [2].

Важливо зазначити, що готелі, які входять до складу готельних мереж, дотримуються корпоративної культури, затвердженої власниками бренду або мережі в цілому. Тим самим вони створюють імідж всієї мережі й визначають фірмовий стиль закладу.

Імідж – сформований образ, покликаний надати емоційно-психологічний вплив на будь кого з метою популяризації або реклами, тобто імідж – це загальне враження, яке створюється у людей про ту чи іншу компанію або організацію. Імідж завжди соціально обумовлений, роблячи активний вплив на громадську думку і кардинально впливаючи на результати ділової активності.

Імідж – це образ організації, який формується у свідомості людей. Можна навіть сказати, що у будь-якій організації існує імідж поза залежністю від того, хто над ним працює, і чи працюють над ним узагалі. У випадку відпускання питання іміджу на самоплив він складеться у споживачів стихійно, і немає ніякої гарантії, що він буде адекватним і сприятливим для готельного підприємства, а тому формування сприятливого іміджу для організації – процес більш вигідний і менш трудомісткий, ніж зміна спонтанно сформованого несприятливого образу. Імідж визначається якістю, ціною, доступністю послуги, історією готелю і рекламою [3]. Найбільш важливими завданнями іміджу готелю є:

- підвищення престижу підприємства, тому що розробка фірмового стилю свідчить про увагу організації не тільки до питань виробництва;
- підвищення ефективності реклами і різних заходів щодо просування послуг готельного підприємства. Полегшення введення на ринок нових товарів та послуг, так як підприємству із сформованим іміджем вивести товар на ринок легше;
- підвищення конкурентоспроможності компанії;
- формування та реформування громадської думки про готельне підприємство.

Важливим елементом, який образує стиль готелю, є її персонал. В основу корпоративної культури готельних холдингів, готельних мереж, незалежних готелів закладаються постійний розвиток персоналу, його навчання й підвищення кваліфікації, взаємна повага та персоніфікований підхід до обслуговування гостя.

В процесі надання готельного сервісу високої якості очікування гостя мають бути задоволені. Перш за все, такі очікування включають надання належного комфорту, задоволення усіх запитів та потреб, відповідність ціни послуги її вартості, щире та ввічливе спілкування [5].

Виходячи з цього, основними індикаторами впливу на якість готельного сервісу з боку персоналу готелю є забезпечення гідного рівня обслуговування, що відповідає вимогам до певної категорії готелю, а саме:

- дотримання охайного та презентабельного вигляду;
- чистота і порядок на робочому місці;
- щирий сервіс;
- кваліфікована ротація кадрів;
- знання іноземних мов й висока культура спілкування з гостями;
- дотримання стандартів якості.

Отже, створення умов для реалізація функцій корпоративної культури готелю, дозволить сформувати високопрофесійну команду, яка надає сервіс високої якості.

Таким чином, корпоративна культура готелю виділяє заклад серед інших підприємств галузі, встановлює правила поведінки персоналу, етичні норми, професійні вимоги до якості сервісу, що визначають стратегію підприємства на ринку.

Література:

1. Послуги туристичні. Класифікація готелів: ДСТУ 4269: 2003. – [Чинний від 2003-12-23]. – К: Держспоживстандарт України, 2003. – 13 с. – (Національний стандарт України).

2. Шелест О. Преступление и наказание: как руководству реагировать на ошибки и проступки работников? / О. Шелест. // Академия гостеприимства, 2017. – № 4. – с. 42-48.

3. Почепцов Г. Г. Іміджологія / Г. Г. Подчепцов. – М.: Рефл-бук. 2001. – 704 с.

4. Корпоративна культура – в чому виграш підприємства? [Електронний ресурс]. – Режим доступу: http://www.psj.ru/saver_magazines/detail.php?ID=74187

Керівник: Каптюх Тетяна Віталіївна, старший викладач кафедри туристичного, готельного та ресторанного бізнесу

Репетило Вікторія Юріївна

студент 2 курсу магістратури, спеціальність 073 «Менеджмент»

Уманський національний університет садівництва

ЕКОНОМІКА ПІДПРИЄМСТВА ТА УПРАВЛІННЯ

(Логістика)

УПРАВЛІННЯ ЛОГІСТИЧНИМИ ВИТРАТМИ НА ПІДПРИЄМСТВІ

За умов сучасності кожне підприємство, яке має н меті виробництво власної продукції, знаходиться в пошуках найбільш ефективних шляхів переміщення та зберігання товарів, задля зменшення витрат та максимізації результатів своєї діяльності. Таких цілей підприємство досягає завдяки ефективній оптимізації процесів переміщення продукції від виробництва до кінцевого свого споживача. Звертаючи увагу на зростання тенденції збільшення загальних виробничих витрат порівняно зі збільшенням доходів підприємства, збільшення собівартості виробленої продукції, зменшення ефективності підприємництва взятих разом зі збільшенням конкуренції стали вагомою причиною надання практичної значимості та актуальності питанню управління витратами на логістичну діяльність підприємства задля збільшення ефективності функціонування логістичних систем на підприємстві.

Найповніше задоволення потреб клієнтів, адекватна реакція на найменші зміни управління якістю товарів, неперервне удосконалення, всебічна конкуренція, аналіз і регулювання діяльності підприємства, якнайефективніша співпраця з постачальниками – завдання, які потрібно вирішити сучасним менеджерам в умовах ринку, щоб забезпечити конкурентоздатність

підприємств на нинішньому етапі розвитку національної економіки України. Реалізація функцій менеджменту на основі логістичних стратегій дасть змогу досягти ефективного співвідношення результатів та витрат. Йдеться про симбіоз стратегій менеджменту, маркетингу і логістики в реалізації завдань логістичним ланцюгом поставок як один з важливих напрямів отримання синергічного ефекту [1].

Можемо зробити висновок, що суть логістичних витрат полягає у витратах на управління та здійснення логістичних операцій у матеріальному потоці по всій логістичній системі починаючи з постачальників сировини і закінчуючи кінцевим споживачем.

Контроль за витратами здійснюється у системі логістичного управління як результат реалізації функції контролю і охоплює передусім ті рішення, які найбільше впливають на формування конкурентних переваг підприємства. Результатом контролю за рівнем логістичних витрат є рішення про їх збільшення чи зменшення. Зокрема рішення щодо доцільності "худих" стратегій наголошує на їх зниженні, а рішення у межах динамічних стратегій, які найбільше враховують запити і потреби споживачів, обґрунтовують необхідність їх збільшення, щодо досягнення конкурентних переваг на основі управління витратами вимагає пошуку заходів, які б уможливили зменшувати логістичні витрати, зберігаючи конкурентні позиції на ринку. Особливо важливим контроль логістичних витрат є на торговельному підприємстві [2].

Загалом виділяють три основні підходи щодо зниження:

- аналіз всіх чинників витрат;
- аналіз порівняльних показників;
- аналіз структури витрат та зниження критичних видів діяльності.

Потенційні можливості зменшення логістичних витрат існують на вітчизняних підприємствах, однак вони доволі часто не використовуються у зв'язку з дефіцитом інформації щодо характеру та тенденції фактичних

логістичних витрат а також з відсутністю досконалих методик оцінювання та планування витрат.

Разом з тим сучасним підходом до управління витратами є використання сучасних методів створення конкурентних переваг на основі управління витратами, зокрема:

- метод цільових затрат Target Costing - засіб управління витратами, що застосовується для зниження будь-яких витрат, пов'язаних з товаром упродовж усього періоду його життєвого циклу, шляхом об'єднання зусиль виробничих, конструкторських, дослідних, маркетингових і економічних підрозділів компанії;

- метод поступового зниження витрат за принципом японської системи Kaizen Costing, в основу якої покладено організаційні заходи, які залучають менеджерів усіх рівнів, інженерів, техніків і працівників до процесу неперервного пошуку поліпшень і способів підвищення ефективності безпосередньо на своїх робочих місцях;

- система ЛТ "точно в строк" орієнтована на зменшення витрат мінімізацією тривалості виробничого циклу на основі використання принципу "виробництво не запускається, допоки не отримано замовлення";

- метод бенчмаркінгу - нова технологія, яка дає змогу виділяти та порівнювати ключові індикатори різних аспектів діяльності підприємства.

З цього слідує, що контролюючи логістичні витрати за допомогою сучасних підходів і методів, підприємство матиме змогу вчасно виявити відхилення та стабілізувати їх [3].

Розглянуті у даному дослідженні підходи щодо оптимізації управління логістичними витратами, дають нам можливості ідентифікувати можливі передумови їх формування та виникнення, проведення контролю та моніторингу за існуючими фактичними результатами задля створення таких меж витрат, які б могли забезпечити підприємству максимальну ефективність діяльності та конкурентні переваги на ринку.

Таким чином, ми підходимо до висновку, що реалізація основних етапів процесу формування та процесу прийняття логістичних рішень має супроводжуватись врахуванням зазначених положень щодо управління витратами логістичних процесів. Даний підхід забезпечує вирішення наступних питань: стратегічне управління витратами; організація діяльності з контролю і зниження витрат; формування філософії постійного зниження витрат на основі сучасних методів створення конкурентних переваг.

Більш розширеного дослідження потребує питання формування моделей управління витратами на логістичну діяльність та визначення того, як чинники зовнішнього і внутрішнього середовищ можуть впливати на їх рівень.

Література:

1. Шевців Л.Ю. Логістичні витрати підприємства: формування та оцінювання: монографія. Львів: Видавництво Львівської політехніки, 2011.– 244 с.

2. Гурч Л.М. Логістичне управління як фактор оптимізації витрат на торговельному підприємстві. Тези доповідей Всеукраїнської науково-практичної конференції "Маркетингові дослідження в Україні, СНУ, Луганськ" [Текст]. 2001 рік, травень

3. Карий О.І. Інформаційне забезпечення управління логістичними витратами на підприємстві. – Рукопис. Дисертація на здобуття наукового ступеня кандидата економічних наук за спеціальністю 08.06.01 – економіка, організація і управління підприємствами. – Національний університет —Львівська політехніка, Львів, 2003.

***Керівник:** Клименко Л.В., кандидат економічних наук, доцент, доцент кафедри менеджменту, технічний секретар приймальної комісії*

Крижанівський Руслан Олександрович
студент 4 курсу, спеціальність 075 «Маркетинг»
Одеський національний економічний університет
ЕКОНОМІКА ПІДПРИЄМСТВА ТА УПРАВЛІННЯ
(Маркетинг)

СОЦМЕРЕЖІ ЯК ОДИН З ГОЛОВНИХ ІНСТРУМЕНТІВ МАРКЕТИНГУ

На сьогоднішній день соціальні мережі є однією з найважливіших частин життя кожної людини, яка має доступ до комп'ютера, мобільного телефону або іншого пристрою. Це означає, що компанії, які мають на меті просувати власний товар на ринку, за допомогою соціальних мереж мають гарну можливість для цього. Особливістю соціальних мереж, яка виводить їх на якісно новий рівень у порівнянні з іншими засобами розповсюдження інформації є те, що саме в них відбувається просування товару в режимі реального часу.

Соціальні мережі можна вважати найпрогресивнішим каналом маркетингу, який дозволяє не тільки проводити пряму комунікацію зі споживачами, а й одразу отримувати зворотний зв'язок щодо доцільності та ефективності маркетингових заходів.

Соціальні мережі – це відносно нове поняття, яке характеризується швидким і стабільним зростанням кількості своїх користувачів.

Під поняттям соціальної мережі розуміють соціальну структуру, яка складається з окремих осіб чи організацій; відображає різні зв'язки між ними через суспільні відносини, мета яких – передача різної інформації за допомогою віртуального простору.

Соціальні мережі дали можливість односторонньої передачі інформації громадськості для двостороннього спілкування, що забезпечує зворотний зв'язок і залучає учасників спільноти до діалогу та отримання відгуків безпосередньо на запитання та коментарів, які є важливими для забезпечення ефективних маркетингових заходів.

За тематикою соціальні мережі можна поділити на загальні і спеціалізовані. Загальні соціальні мережі («Messenger», «Instagram», «Facebook» та ін.) надають можливість стати їхнім учасником будь-якому користувачеві Інтернету. Спеціалізовані соціальні мережі функціонують для певних категорій користувачів. Їх можна розробити для деяких професій, захоплень та видів торгівлі [1].

Для того, щоб оцінити роль соціальних мереж як головного інструменту забезпечення маркетингу, проаналізуємо динаміку кількості користувачів соціальних мереж у світі за 2017–2025 роки, представлену на рис. 1.



Рис. 1. Динаміка користувачів соціальних мереж у світі за 2017-2025 рр. (2021–2025 – прогнознi значення) [2]

Як можна побачити на рис. 1, кількість користувачів соціальних мереж вже протягом значного періоду часу тільки зростає. Це означає, що даний інструмент маркетингу має стійкий характер розвитку та позитивну динаміку щодо нарощування своєї бази споживачів маркетингової інформації.

Використання соціальних мереж є одним з найпоширеніших видів діяльності в Інтернеті. У 2020 році понад 3,6 млрд людей користувалися соціальними мережами по всьому світу.

Соціальні медіа – невід’ємна частина щоденного використання Інтернету.

В середньому користувачі Інтернету витрачають 144 хвилини на день у соціальних мережах та додатках для обміну повідомленнями, що більше ніж на півгодини, порівняно з 2015 роком.

Facebook – лідер на ринку, стала першою соціальною мережею, яка перевищила один мільярд зареєстрованих облікових записів, і зараз має майже 2,7 мільярда активних користувачів щомісяця, що робить її найпопулярнішою соціальною мережею у всьому світі [2].

Протягом 2019–2021 років світова пандемія вірусу Covid-19 поставила багатьох суб'єктів господарювання на межу виживання – відбулося закриття кафе, ресторанів, магазинів через відсутність прибутку та споживачів. В цих умовах розвиток маркетингу в соціальних мережах почав стрімко набирати обертів, адже у користувачів з'явилося більше вільного часу для соціальних мереж, а це означає, що реклама в них отримала нечуваний рівень ефективності.

Основні переваги, які характеризують соціальні мережі як головний інструмент маркетингу:

1. Формуванні портрету цільової аудиторії за допомогою спостереження за тим як виглядає, чим цікавиться, які проблеми вирішує цільова аудиторія або кожен окремий покупець. Присутність в соціальних мережах сприяє тісному контакту з аудиторією. Також це дозволяє краще розуміти їх запити, вдосконалювати продукт чи послугу у відповідності до потреб потенційного споживача.

2. Збільшення охоплення. Контент, який активно поширюється у соцмережах, сприяє збільшенню впізнаваності бренду.

3. Збільшення взаємодії. Маркетинг в соціальних мережах дозволяє відстежувати взаємодію читачів з контентом. Це вподобання, репости, коментарі, переходи за посиланнями.

4. Соціальні мережі допомагають залучити клієнтів на основні сайти.

5. Формування образу бренду-роботодавця. Деякі компанії вибудовують через соціальні мережі свій образ як бренду-роботодавця: надають інформацію

щодо кар'єрного росту своїх співробітників, їх життя в колективі, їх дозвіллі, та про те, що потрібно зробити, щоб почати з ними працювати [3].

Отже, можна сказати, що соціальні мережі на даний час можна вважати найпрогресивнішим каналом маркетингу, який став особливо актуальним в період карантинних обмежень, адже дозволяє проводити пряму комунікацію зі споживачами та користувачами, які знаходяться на великій відстані один від одного. Кількість користувачів соціальних мереж вже протягом значного періоду часу значно зростає і за прогнозами буде зростати, що говорить про стійкість та впевненість у даному маркетинговому каналі. За допомогою соціальних мереж формуються такі найважливіші складові маркетингового середовища, як: портрет цільової аудиторії; зворотний зв'язок з цільовою аудиторією; збільшення впізнаваності бренду; залучення клієнтів; формування позитивного іміджу компанії як роботодавця.

Література:

1. Сметанюк О. А., Причепя І. В., Мосійчук В. В. Social media marketing (smm) в Україні: особливості та перспективи розвитку. *Ефективна економіка*. 2020. № 6. URL: <http://www.economy.nayka.com.ua/?op=1&z=7943> (дата звернення: 29.09.2021). DOI: 10.32702/2307-2105-2020.6.52

2. Number of social network users worldwide from 2017 to 2025. *Statista*. 2021. URL: <https://www.statista.com/statistics/278414/number-of-worldwide-social-network-users/> (дата звернення 29.09.2021).

3. Чому соціальні мережі важливі для бізнесу? *Wooo.com.ua*. 2021. URL: <https://wooo.com.ua/chomu-socmerezhi-vazhlyvi-biznesu> (дата звернення 29.09.2021).

Керівник: Орлик О.В., кандидат економічних наук, доцент,
доцент кафедри економічної кібернетики та інформаційних технологій

Орлик Оксана Володимирівна
кандидат економічних наук, доцент,
доцент кафедри економічної кібернетики та інформаційних технологій
Одеський національний економічний університет
ЕКОНОМІКА ПІДПРИЄМСТВА ТА УПРАВЛІННЯ
(Економіка АПК)

ОРГАНІЗАЦІЯ СПІВРОБІТНИЦТВА СІЛЬСЬКОГОСПОДАРСЬКИХ ТОВАРОВИРОБНИКІВ В СУЧАСНИХ УМОВАХ ГОСПОДАРЮВАННЯ

В сучасних умовах розкитку економіки країни одним з пріоритетних напрямів трансформаційних перетворень в аграрному секторі є становлення кооперативних форм господарювання.

За останні тридцять років в аграрному секторі економіки відбулися радикальні економічні перетворення. До позитивних наслідків цього процесу можна віднести формування багатокладної економіки, функціонування аграрних підприємств різних форм власності та господарювання. Активізувався розвиток господарств населення, які стали одними з основних постачальників сільськогосподарської продукції. З іншого боку, реформування аграрного сектору економіки країни призвело до появи великої кількості дрібних сільськогосподарських підприємств, що знизило рівень концентрації виробництва та створило серйозні проблеми із забезпеченістю сировиною переробних підприємств. Більшість проблем сільськогосподарських товаровиробників в останні роки виникає у зв'язку з тим, що вони функціонують розрізнено і не в змозі самотійно вирішити складні, кошторисні і об'ємні роботи, пов'язані з забезпеченням себе засобами виробництва, матеріально-технічними ресурсами, з заготівлею, зберіганням та збутом продукції, з транспортним, меліоративним, ремонтним, будівельним, ветеринарним обслуговуванням, племінною роботою тощо.

Нині функціонує велика кількість сільськогосподарських підприємств із застарілим і зношеним машинно-тракторним парком. Оновити його та забезпечити себе самотійно засобами виробництва і матеріально-технічними

ресурсами вони не в змозі із-за відсутності необхідних власних коштів. Приватні сільськогосподарські товаровиробники мають також обмежений доступ до кредитних ресурсів. Сподіватися на суттєві інвестиції також не приходиться. Якщо у 2015 р. капітальні інвестиції в сільське господарство, мисливство та пов'язані з ними послуги склали 29,3 млрд грн., що становило 10,7% від загального обсягу інвестицій у різні види економічної діяльності, то у 2017 р. – 63,4 млрд грн. (14,1%), 2019 р. – 58,6 млрд грн. (9,4%) [1, с. 339].

Сільськогосподарські товаровиробники переважно не мають постійно діючих маркетингових каналів збуту своєї продукції. Серйозною проблемою для деяких з них є реалізація вирощеного врожаю і виробленої продукції, у зв'язку з малими обсягами виробництва, якими не цікавляться переробні підприємства та трейдери. Іноді закупівельні ціни на сільськогосподарську продукцію бувають настільки низькі, що нерідко не тільки не покривають затрати, а призводять до збитковості господарської діяльності. Тому, одна частина виробленої продукції потрапляє до кінцевих споживачів через посередників, продається селянами поза межами організованих аграрних ринків, інша – псується або згодовується худобі. Крім того, підвищення цін на енергоресурси, сільськогосподарську техніку, добрива, корми, низький рівень закупівельних цін, відсутність стабільних та надійних каналів реалізації сільськогосподарської продукції робить її виробництво неефективним.

Усі ці обставини призводять до того, що сільськогосподарські товаровиробники залишаються незахищеними від диктату цін з боку продавців засобів виробництва та покупців їх продукції, відчувають хронічну нестачу фінансових ресурсів, що робить неможливим техніко-технологічне оновлення галузі [2, с. 210].

Отже, більшості приватних сільськогосподарських товаровиробників на малих площах й чисельністю працюючих, при відсутності необхідної техніки, майже неможливо самостійно організувати ефективне виробництво конкурентоспроможної товарної сільськогосподарської продукції, а також

забезпечити ефективну систему її заготівлі, зберігання, збуту та переробки. Крім того, вони не в змозі будуть забезпечити країну якісними продуктами харчування, враховуючи світові стандарти і вимоги СОТ.

Тому вихід може бути єдиний – кооперування особистих селянських і фермерських господарств та фізичних осіб – сільськогосподарських товаровиробників, не тільки у виробничій діяльності, а й у обслуговуючій діяльності, зокрема при обробці землі, у сфері переробки, заготівлі і збуту, у постачанні, сервісному обслуговуванні.

Шляхом створення сільськогосподарських кооперативів можна допомогти сільськогосподарським підприємствам України адаптуватися до вимог СОТ, вистояти у конкурентній боротьбі. Тому ця перспективна форма організації співробітництва сільськогосподарських товаровиробників є пріоритетною на сучасному етапі розвитку аграрного сектору економіки країни.

Важливим напрямом розбудови аграрного сектору економіки слід вважати розвиток сільськогосподарських обслуговуючих кооперативів (СОК). Якщо років п'ятнадцять тому процес створення СОК набирав обертів, то згодом цей процес загальмувався, а в окремих регіонах деякі з них навіть припинили свою діяльність. За останні декілька років ситуація почала докорінно змінюватися. Так, якщо на початок 2011 р. кількість СОК становила 808 од., то на початок 2016 р. – 949 од., 2017 р. – 1017 од., 2018 – 1073 од., 2019 р. – 1207 од., 2020 р. – 1270 од. [1, с. 229]. Тобто кількість СОК за останнє десятиріччя зросла на 462 од., або на 57,2%.

На сьогодні в Україні сільськогосподарська кооперація характеризується більш значним розвитком обслуговуючої кооперації, ніж виробничої, яка охоплює кооперативні відносини щодо спільного використання землі та виробничих об'єктів реорганізованих КСП. Кількість сільськогосподарських виробничих кооперативів (СВК) має тенденцію до скорочення через їх перехід до інших організаційних структур. Так, якщо на початок 2011 р. кількість сільськогосподарських виробничих кооперативів становила – 1297 од., то вже

на початок 2016 р. їх налічувалося тільки 998 од., 2017 р. – 997 од., 2018 – 996 од. З 2019 р. ситуація стала дещо змінюватися – кількість СВК зросла до 1005 од., 2020 р. – до 1009 од. [1, с. 229]. Тобто кількість виробничих кооперативів за останнє десятиріччя знизилася на 288 од., або на 22,2%. Наразі успішно проводять свою діяльність переважно ті сільськогосподарські кооперативні об'єднання, які створені та здійснюють діяльність на грантові кошти, або включені до програм підтримки та розвитку кооперативів [4].

У найближчі роки ситуація ще докорінно зміниться і особисті селянські господарства, дрібні фермерські господарства, а також фізичні особи – сільськогосподарські товаровиробники, стануть найризикованішою групою товаровиробників. З квітня 2018 р. набули чинності нові правила забою тварин, які підсилюють вимоги до подвірного забою тварин та впливають на можливість реалізації готової продукції. Іншими словами, вони регламентують частковий перехід до «централізованого» методу забою тварин та скорочують дозволену їх кількість для забою за межами обладнаних пунктів. Зокрема, на власному подвір'ї можна забивати не більше 3 голів на тиждень, в той час як раніше обмеження становило три голови на добу. А з 1 січня 2025 року передбачається, що продукти, отримані в результаті забою не на бойні, що має експлуатаційний дозвіл, можуть використовуватися виключно для власного споживання або реалізації на агропромисловому ринку кінцевому споживачу в межах 50 км від місця забою або в області, в якій він здійснений.

На сьогоднішній день в Україні діє близько 400 боєнь, але їх розміщення по території країни є вкрай неоднорідним – в деяких регіонах відстань між такими об'єктами не перевищує 20-30 км, а в інших доходить до 150 км. Зараз в достатній кількості пунктів закупівлі молока і забійно-санітарних пунктів поки що немає, але через декілька років ситуація повинна докорінно змінитися.

Ті товаровиробники сільськогосподарської продукції, хто не зможе забезпечити належну якість, зберігання, переробку та реалізацію продукції, вимушені будуть або продавати продукцію за порівняно низькими цінами на

переробку, або вирізувати поголів'я, що призведе до дефіциту продукції в країні і заміщення її імпортом. Ці проблеми можуть бути розв'язані завдяки спільним діям сільськогосподарських товаровиробників шляхом об'єднання в обслуговуючі кооперативи різних видів: переробні, заготівельно-збутові, постачальницькі, сервісні, багатофункціональні та ін.

СОК сприятимуть отриманню своїми членами таких вигод, як: створення конкуренції комерційним посередницьким фірмам та уникнення конкуренції між собою; використання професійного менеджменту; вихід на вигідні ринки збуту, як вітчизняні так і міжнародні; участь у великих за обсягом господарських операціях; розподіл ризику і отримання ринкової вигоди та ін.

Отже, сільськогосподарська кооперація виступає перспективною формою організації великотоварного конкурентоспроможного виробництва на селі. Тому сучасна державна політика повинна бути спрямована на подолання дрібнотоварності з метою формування середніх і великих підприємств шляхом кооперування особистих господарств населення, фермерських господарств та фізичних осіб – сільськогосподарських товаровиробників.

Література:

1. Статистичний щорічник України за 2019 рік / за ред. І. Є. Вернера. Київ, 2020. 465 с.
2. Орлик О. В. Сільськогосподарська кооперація в умовах ринкових перетворень в аграрному секторі економіки. Вісник Запорізького національного університету. Економічні науки. Вип. № 3 (7), 2010. С. 207–213.
3. Жураковська Л. А. Сільськогосподарська кооперація як чинник стимулювання структурних зрушень у сільськогосподарському виробництві в Україні. URL: <https://niss.gov.ua/sites/default/files/2020-10/silskogospodarska-kooperatsiya.pdf> (дата звернення 2.10.2021).

Стоянович Душан Драгутинович
магістр 2 курсу, спеціальність 281 «Публічне управління та адміністрування»
Міжрегіональна Академія управління персоналом
ЕКОНОМІКА ПІДПРИЄМСТВА ТА УПРАВЛІННЯ
(Сучасні технології управління)

РОЛЬ ОСВІТНЬОЇ ПОЛІТИКИ У СФЕРІ ЗАБЕЗПЕЧЕННЯ РОЗВИТКУ ЛЮДСЬКОГО ПОТЕНЦІАЛУ

Одним із основних показників для визначення Індексу людського розвитку є досягнутий рівень освіти, який визначається як загальний рівень грамотності дорослого населення та загальна частина тих, хто навчається у закладах I, II, III рівня. За оцінками ООН, Україна вважається одним з найбільш освічених суспільств у світі з загальним коефіцієнтом зарахування на навчання (GER) – 83 відсотки. Однак якість та зміст навчання сьогодні недостатньо відповідають потребам ринку праці.

Відповідно до Індексу процвітання Legatum (Legatum Prosperity Index), який зосереджений на охопленні освітніми послугами на всіх рівнях (від початкової школи до вищої освіти) та якості освіти, Україна посідає 37 місце, нижче за Польщу (34 місце) та Ізраїль (25 місце), але вище, ніж у Румунії (61 місце) та Туреччини (80 місце) через нижчий рівень покриття послуг у цих країнах.

Ще одним показником, що вимірює розвиток людського потенціалу, є Індекс якості життя (The Quality of Life Index) [1], який визначає досягнення країн у всьому світі, особливо з точки зору їх здатності забезпечити своїм громадянам благополучне життя. Індекс якості життя вимірює результати суб'єктивного задоволення життям громадян щодо їх об'єктивних показників соціально-економічного благополуччя і базується на статистичному аналізі дев'яти ключових показників, що відображають різні аспекти якості життя (охорона здоров'я, інститут сім'ї, активність громадян, рівень політичної

стабільності та безпеки, клімат та географічне положення країни, стан ринку праці, політична свобода в країні, гендерна рівність тощо).

Теорія та практика управління регіональним органом освіти, інформаційно-аналітичне забезпечення управління освітніми системами та шляхи впровадження принципів управління у цей процес розкриті у дослідженнях В. Гуменюка, Л. Даниленка, О. Зайченка, Л. Калініна, В. Маслова, С. Подмазіна. Настанови та принципи оновлення освіти, моделювання системи критеріїв оцінки її розвитку розглядаються у працях Л. Гаєвської, Н. Грицяк, Т.Лукіної, Л. Жабенко, Ю. Молчанової, О. Пархоменко-Куцевіль, Л.Прокопенко, І. Семенець-Орлова, Н. Синіцина, О. Шиян, Р. Шиян та ін.

Метою статті є аналіз ролі освітньої політики держави у сфері розвитку людського капіталу.

Освіта є стратегічним ресурсом соціально-економічного, культурного та духовного розвитку суспільства, покращення добробуту людей, забезпечення національних інтересів, зміцнення міжнародного престижу та іміджу України, створення умов для самореалізації кожної особистості. Забезпечення рівного доступу до якісної освіти для громадян України як одного з базових принципів управління людським розвитком є пріоритетним напрямом реалізації державної освітньої політики. Отже, інтенсивний розвиток економіки знань є однією з основних причин необхідності вивчення та вдосконалення теорії людського потенціалу.

Освіта визначається як цілеспрямований процес, що реалізується в інтересах особистості, суспільства та держави. Забезпечення права на освіту здійснюється через діяльність системи державного управління освітою.

У процесі свого розвитку та вдосконалення система державного управління переростає у систему державного регулювання. Державне регулювання освіти – це цілеспрямований вплив на систему освіти, який здійснюється переважно шляхом прийняття законодавства. На нашу думку, з плином часу монопольне становище держави у сфері освіти зменшиться, а її

роль все більше зосереджуватиметься на загальному регулюванні, забезпеченні правової бази та законодавчих гарантій.

Реформа освіти передбачає радикальну перебудову, насамперед, на адміністративному рівні та містить заходи щодо її демократизації, децентралізації та гуманізації, потребує оновлення функцій державного управління сучасним закладом освіти.

Метою реформи освіти в Україні в контексті розвитку людського капіталу є підвищення конкурентоспроможності української освіти, інтеграція української системи освіти в єдиний європейський освітній простір.

Для досягнення цієї мети на період реформ були поставлені наступні завдання:

- створити єдиний освітній простір, удосконалити систему управління освітою;
- покращити якість освіти на всіх її рівнях;
- забезпечити доступ до якісної освіти для всіх категорій населення, насамперед, для найбільш уразливих категорій населення;
- безперервність здобуття всіх рівнів освіти протягом усього життя (дошкільна, початкова, середня, позашкільна, професійно-технічна, вища, аспірантура тощо);
- підвищення ефективності фінансування освіти.

Необхідними кроками у розвитку людського капіталу є вдосконалення системи державного управління освітою:

- реалізація єдиної освітньої політики, що забезпечуватиме наступність між рівнями освіти;
- підвищення незалежності закладів освіти щодо розпорядження фінансовими ресурсами;
- оптимізація мережі закладів освіти з урахуванням демографічних та економічних реалій та необхідності покращення якості освіти;
- перегляд застарілих стандартів кадрового забезпечення.

Підвищення якості та конкурентоспроможності освіти, забезпечення доступу до освіти, підвищення ефективності фінансування освіти тощо залишаються важливими завданнями реформи освіти та розвитку людського капіталу загалом.

Важливою тенденцією сучасного соціально-економічного розвитку є визначення інтелекту (безперервного розвитку) персоналу як основи ефективного управління людськими ресурсами у XXI столітті. Нові підходи до управління людськими ресурсами можуть бути основним джерелом позитивних змін в освіті, оскільки вони зосереджені на використанні індивідуальних здібностей працівників відповідно до стратегічних цілей освітньої політики; інтеграція потреб працівників з інтересом кожного навчального закладу, навчального закладу [2].

Відповідно до Національної економічної стратегії на період до 2030 р., затвердженої Кабінетом Міністрів України 3 березня 2021 р. №179, визначено стратегічні цілі держави, включаючи забезпечення рівних прав та можливостей для кожного громадянина, інклюзію та безбар'єрність. Сприятливе навколишнє середовище, високий рівень соціального захисту; збільшення рівня зайнятості жінок та чоловіків відповідних вікових груп та зменшення розриву в оплаті праці між жінками та чоловіками тощо [3].

Отже, впроваджуючи сучасні підходи до управління людськими ресурсами в Україні слід розпочинати із системи освіти, адже саме в освіті, через заклади освіти, відбувається формування ставлення до людей як до найвищої цінності суспільства. Стратегічною метою управління освітою є створення найбільш сприятливих умов для саморозвитку та самоактуалізації учасників освітнього процесу.

Література:

1. Бортнік С.М. Активізація людського потенціалу в умовах глобалізації економіки. Економічний форум. 2012, №3. С. 453-458.

2. Горкіна Л.П. Досвід та шляхи підвищення ефективності реалізації людського потенціалу в трансформаційній економіці України. Вісник економічної науки України. 2009. №2. С. 29-35.

3. Національна економічна стратегія на період до 2030 року, затверджена постановою Кабінету Міністрів України від 3 березня 2021 року. – URL: №179 <https://zakon.rada.gov.ua/laws/show/179-2021-%D0%BF#n25>

*Керівник: Кузьменко Г.О., доктор філософії в галузі права,
доцент кафедри публічного адміністрування*

Мовчан Валерія Володимирівна
*Студент 2 курсу, спеціальність 051 «Економіка»
Національний авіаційний університет*
ЕКОНОМІКА ПІДПРИЄМСТВА ТА УПРАВЛІННЯ
(Сучасні технології управління)

СУЧАСНІ ТЕХНОЛОГІЇ В УПРАВЛІННІ КОМАНДОЮ ПРОЕКТУ

Компанії в сучасних умовах змушені дуже динамічно реагувати на зміни як зовнішніх умов господарювання, так і внутрішніх процесів. Найголовнішою причиною цього насамперед є перевантаження ринку товарами/послугами, постійна зміна потреб споживачів, глобалізація ринкових відносин, високі темпи науково-технічного прогресу. Саме тому для продуктивного управління будь-якою компанією необхідно використовувати сучасні технології управління. Такі підходи можна застосовувати до всіх процесів, які функціонують в компанії. Особливу увагу хочеться звернути саме на сучасні технології в управлінні командою проекту. Такі технології організації командної роботи дуже широко застосовуються у світовій практиці. Однак, українські компанії, у своїй більшості, ще й досі використовують застарілі моделі управління, які є не зовсім ефективними. Нові технології в управлінні проектами можуть забезпечити необхідну гнучкість під час виконання бізнес-

процесів та оптимізувати роботу всієї команди. Саме тому важливо проаналізувати основні сучасні технології управління командною роботою.

За дослідженнями, впровадження сучасних управлінських інформаційних технологій управління командою проекту є невід'ємною частиною становлення успішних компаній. Нині класичні методи управління проектами є не актуальними та не відповідають вимогам сучасного ринку. За старої методики проекти реалізовувалися дуже повільно, в результаті клієнт залишається не задоволений, тому що результати не відповідали очікуванням. Через те виникає необхідність використання більш новітніх методів управління проектами.

Важливо зазначити, що всі проекти відрізняються один від одного, тобто не існує універсальної системи управління проектами. Однак сучасні технології значно оптимізують процес роботи.

Найбільш популярним із гнучких методів керування є технологія Agile. Agile — це методологія, скоріше навіть філософія зі своїм набором цінностей. Дана технологія являє собою комплекс підходів і моделей поведінки, який використовує ітеративну розробку, часові рамки, активне формулювання вимог і забезпечення реалізації в результаті взаємодії всередині високо самоорганізованої робочої групи із фахівців різних профілів.

Популярною гнучкою методологією, яка є своєрідним підвидом Agile є Scrum. Якщо дослівно перекласти це слово з англійської, воно означає «боротьба за м'яч у регбі, штовханина». Структура Scrum має набір підходів до реалізації проекту, які разом працюють ефективніше, ніж кожен окремо. Він окреслює три ролі, які мають бути в проекті і формулює їх обов'язки. Дуже часто технологію Scrum плутають з Kanban. Kanban виглядає як візуалізована форма завдань, де у кожному стовпчику є свої задачі. Порівнюючи з Scrum, розробка проекту в Kanban не має меж у часі. Відрізняється від попередніх така технологія як Lean. Дана технологія додає до принципів Agile схему потоку операцій (workflow) для того, щоб кожна з ітерацій виконувалась однаково якісно. Також важливо зазначити, що маємо більш налагоджену версію ніж

Lean та Kanban, в яку добавлено більше планування для підвищення якості, економії ресурсів, також зниження кількості браку і проблем, назва її - Six Sigma. Дуже цікаво, що майже у кожній технології маємо ітерації. Єдиною технологією яка не використовує ітераційний підхід є PRojects IN Controlled Environments version 2 (PRINCE2). Якщо проводити паралель з іншими продуктами, то PRINCE2 можна порівняти з гібридом класичного підходу до проектного управління.

Основну увагу хочу приділити одному з гнучких методів, який на мою думку є найактуальнішим та найефективнішим у наш час, а саме про методологію Scrum. Scrum став набирати популярності коли його почали використовувати такі відомі компанії як Microsoft, Google, SAP, Oracle. Головна ідея методології Scrum – це ітеративний(повторюваний) підхід до планування та виконання проекту. На відміну від звичайного підходу, за допомогою Scrum підходу можна короткими уточнюючими ітераціями за короткий час та з мінімальними витратами отримати готовий продукт. Виконавець та клієнт знаходяться на зв'язку протягом виконання усього проекту. То ж, Scrum є гнучким методом зі сторони виконавця, так як дозволяє розраховувати можливі ризики за допомогою поетапного виконання частин проекту. Перевагою такої методології можна назвати прозорість роботи. У командній роботі відбувається вільний обмін інформацією, знаннями, проблемами, і важливо зазначити, що кожен відчуває себе причетним до спільної мети. Замовник завжди знає хід процесу робіт, може вносити правки та отримувати точну інформацію про дедлайни проекту.

У Scrum-методі наявні три головні ролі для створення Scrum-команди:

- замовник - через свого уповноваженого представника доносить вимоги до продукту проекту і узгоджує їх із командою розробників;
- команда розробників - робить всі техніко-технологічні завдання щодо розроблення і реалізації проекту. Команда багатофункціональна, а саме вона

виконує все: аналіз, дизайн, програмування, тестування, налагодження техніко-технологічних комунікацію і т. д.;

– Scrum-майстер – це управлінець, який керує виконанням проекту. Від нього залежить ініціативність і самостійність всіх інших членів команди, їх мотивування відповідно від отриманих результатів, підтримання творчої атмосфери в колективі і підведення підсумків виконання проекту загалом.

Взагалі впровадження Scrum-методу допомагає компаніям реалізовувати різні проекти і покращити власну конкурентоспроможність. Scrum-метод налаштований на сталий розвиток та зміни, а його гнучкість досягається за постійної взаємодії учасників проекту один з одним. Взагалі спочатку Scrum-метод був орієнтований на розробку ІТ-проектів, але нині його можна застосовувати у різних галузях.

Отже, кожна компанія, яка хоче досягти успіху та йти у ногу з часом змушена використовувати сучасні технології в управлінні командою проекту. Однією з сучасних технологій яка варта уваги є Scrum. Дана технологія може як покращити будь-яку іншу методику управління, так і використовуватись окремо від інших. Сучасним підприємствам у перспективі потрібно зосередити свою увагу на розробленні конкретних методів і моделей впровадження Scrum в управлінні проектами.

Література:

1. Методології управління проектами, або Що таке Waterfall, Agile та Scrum. URL: <https://devisu.ua/uk/stattia/metodologii-upravlinnya-proktami-abo-shcho-take-waterfall-agile-ta-scrum>

2. Скрам — це ефективне управління проектами URL: <https://brainrain.com.ua/uk/scrum-upravlinnya-proektom/>

3. Гнучке управління проектами: шлях до задоволених клієнтів URL: <https://job-wizards.com/ua/hnuchke-upravlinnia-proektamy-shliakh-do-zadovolenykh-kliientiv/>

Дорошук Руслана Ігорівна

студентка 2 курсу, спеціальність 076 «Підприємництво, торгівля та біржова діяльність»

Карандюк Ольга Григорівна

*старший викладач кафедри бізнес-аналітики та цифрової економіки
Національний авіаційний університет*

ПЕРЕДУМОВИ ТА НАСЛІДКИ ІННОВАЦІЙ У ЗАБЕЗПЕЧЕННІ КОНКУРЕНТОСПРОМОЖНОСТІ ПІДПРИЄМСТВА

Анотація. Розглянуто основні ролі інновацій у забезпеченні конкурентоспроможності підприємств. Визначено значення інноваційних стратегій у розвитку підприємства. Обґрунтовано принципи стратегій, які є основами інноваційної діяльності підприємства. Показано, що саме інноваційна діяльність є найефективнішим шляхом до отримання високих конкурентних позицій.

Ключові слова: інновації, інноваційні стратегії, конкурентоздатність.

Стрімкий розвиток науково-технічного прогресу, що відбувається на світовому ринку, має свій особливий вплив на сутність усіх економічних процесів на підприємстві. Перехід української економіки до ринкових умов функціонування супроводжується зростаючим науково-технічним і технологічним відставанням від індустріально розвинених країн. Але вітчизняний народно-господарчий комплекс має для розвитку достатній науковий і технічний потенціал. Одним із важливих пунктів технічного потенціалу на підприємстві є інновації.

Досконало розроблені інноваційні стратегії дають змогу врахувати потреби як з боку споживача, так і з боку виробника та ринку. Інноваційні стратегії містять розробки перспектив та альтернатив, які можуть бути використані підприємством у майбутньому, зокрема для підтримки та збільшення рівня конкурентоспроможності. Інноваційні стратегії є

комплексними розробками і потребують врахування великої кількості факторів та груп впливу, а тому потребують управлінської складової задля побудови чітких систем дій та можливих варіантів розвитку підприємства [2, с.3].

Інноваційна стратегія являє собою певний комплексний план, який має на меті досягнення цілей підприємства, зокрема у питанні підвищення та забезпечення конкурентоспроможності за допомогою нових технологій, засобів та методів діяльності, тобто таких, ще не використовувались на даному підприємстві, у певній галузі та на ринку загалом.

Загалом взаємозв'язок між інноваціями та конкурентоспроможністю є досить міцним. Перевага у конкурентному змаганні залишається у того учасника ринку, який показав активну позицію, використовуючи при цьому інновації. Цікавою є думка, яку висловив науковець Майкл Портер, який стверджував, що при розгляді конкурентоспроможності важливо розуміти, що її не можливо отримати у спадок або як наслідок наявного ресурсу підприємства – основою конкурентоспроможності є постійне використання інновацій [3, с.2].

Інновації на підприємстві є чинником, який підвищує конкурентоспроможності. Інновації представляються науково-технічними, технологічними, економічними та організаційними змінами виробництва, відмінні від існуючої практики і направлені на удосконалення виробничого процесу в цілях забезпечення конкурентоспроможності [1, с.3].

За допомогою світової практики ми бачимо, що ефект інноваційної діяльності підприємства з точки зору його конкурентоспроможності має три складові [3]:

1. Підвищення конкурентоспроможності продукції, що створює конкурентні переваги на найближчу і середньострокову перспективу.

2. Поява нових споживчих потреб, що створює конкурентні переваги на віддалену перспективу.

3. Підвищення ефективності виробництва, яка своїм впливом трансформує конкурентоспроможність продукції в конкурентоспроможність підприємства.

Отже, можна підсумувати ще той факт, що ті підприємства, котрі використовують інновації у своїй діяльності і отримують конкурентні переваги. Проте важливо розуміти, що тут головним є конфіденційність, адже поки вона зберігається, компанія має перевагу. Інновації є одним із основних інструментів по забезпеченню конкурентоспроможності компанії на ринку.

Висновки. Більшість компаній, їх керівництво та менеджмент володіє інформацією про важливість застосування інновацій для підтримки високий конкурентних позицій. Проте, на жаль, на сьогоднішній день з метою економії інновації переважно застосовуються у питаннях заміни морально застарілого устаткування на сучасне. Але якщо врахувати те, що «старіння» технологій, які використовують сьогодні відбувається стрімкіше, ніж розвиток нових зрозуміло, що така інноваційна діяльність є недостатньою. Маючи на меті підвищення рівня конкурентоспроможності компанії, керівництву потрібно на постійній основі слідкувати за розвитком інновацій, і тим самим бути першими серед конкурентів.

Література:

1. Березіна Л.М. Інноваційна політика підприємств: тактичні та стратегічні аспекти [Текст]/ Л.М. Березіна// Маркетинг і менеджмент інновацій. – 2013. – № 4. – С. 132.

2. Джеджула В. В., Спіфанова І. Ю., Цвик О. Г. Інноваційна діяльність як чинник конкурентоспроможності підприємств. Інвестиції: практика та досвід. №4. 2017. С. 5-8.

3. Клепікова О.В. Інноваційна діяльність на підприємстві як об'єкт управління. Економіка транспортного комплексу. 2017. Вип. 14. С. 71-76.

Сочінська Марія Володимирівна
аспірант 2 курсу, спеціальність 051 «Економіка»
Уманський національний університет садівництва
ЕКОНОМІКА ПІДПРИЄМСТВА ТА УПРАВЛІННЯ
(Фінанси, банківська справа, страхування)

СУТНІСТЬ СОЦІАЛЬНОГО СТРАХУВАННЯ В СИСТЕМІ СОЦІАЛЬНОГО ЗАХИСТУ НАСЕЛЕННЯ УКРАЇНИ

Соціальний захист населення являється одним із найважливіших напрямів ринкової економіки будь-якої держави, який направлений на забезпечення захисту окремих груп населення від різних соціально-економічних ризиків (безробіття, старості, хвороби, бідності тощо).

Для визначення більш точної сутності соціального захисту та ролі в ньому соціального страхування, на нашу думку, слід розглянути зміст поняття “соціальний захист”.

За визначенням Н. Внукової, соціальний захист – це державна підтримка верств населення, які можуть зазнавати негативного впливу ринкових процесів з метою забезпечення відповідного життєвого рівня, тобто заходи, що включають надання правової, фінансової, матеріальної допомоги окремим громадянам (найбільш вразливих верств населення), а також створення соціальних гарантій для економічно активної частини населення [1, с. 8].

І.М. Сирота визначає соціальний захист як функцію держави, яка піклується про матеріальне забезпечення непрацевдатних громадян [2, с. 9].

На думку П.І. Шевчука, соціальний захист – це комплекс організаційно-правових та економічних заходів, спрямованих на забезпечення життя, здоров’я та добробуту населення за конкретних економічних умов [3]. Досліджуючи наведені приклади визначення поняття “соціальний захист”, зазначимо, що кожен з авторів, насамперед трактує соціальний захист, як матеріальну підтримку та турботу саме з боку держави для громадян у разі виникнення

несприятливих ризиків. Система соціального захисту в свою чергу об'єднує наступні елементи: соціальне забезпечення, соціальну допомогу окремим категоріям населення та соціальне страхування.

Основною частиною соціального захисту в світовій практиці, в тому числі і в Україні, являється соціальне страхування. Згідно зі ст. 1. “Основ законодавства України про загальнообов’язкове державне соціальне страхування” від 14.01.1998 р. за № 16/98-ВР [5], загальнообов’язкове державне соціальне страхування – це система прав, обов’язків і гарантій, яка передбачає надання соціального захисту, що включає матеріальне забезпечення громадян у разі хвороби, повної, часткової або тимчасової втрати працездатності, втрати годувальника, безробіття з незалежних від них обставин, а також у старості та в інших випадках, передбачених законом, за рахунок грошових фондів, що формуються шляхом сплати страхових внесків власником або уповноваженим ним органом (далі – роботодавець), громадянами, а також бюджетних та інших джерел, передбачених законом.

Таким чином, соціальне страхування населення — дуже актуальне питання в аспекті ринкової економіки. Особливо підвищується актуальність цього питання в період економічної та соціальної нестабільності в країні, оскільки члени суспільства втрачають можливості для підтримання звичного рівня життя внаслідок масових звільнень, значної інфляції та інших негативних чинників. Тому питання соціального захисту та страхування населення обов'язково необхідно розглядатися урядом для стабілізації соціально-економічного становища держави.

В свою чергу соціальне страхування поділяється на обов'язкове і добровільне. Обов'язкове соціальне страхування являє собою різновид державних соціальних гарантій, які забезпечуються через цільові позабюджетні (державні або суспільні) фонди. В цьому випадку здійснюється принцип неповного самофінансування. На випадок дефіциту даних фондів держава

виступає гарантом фінансової стійкості, за рахунок допомоги з державного бюджету і реалізації програм обов'язкового соціального страхування [4, с. 47].

Добровільне (додаткове) соціальне страхування засновано на принципах колективної солідарності і взаємодопомоги за відсутності підтримки держави (державного бюджету). Страхувальниками виступають фізичні чи юридичні особи, а здійснюється страхування на рахунок приватних доходів громадян, прибутку підприємців [4].

В Україні соціальне страхування також відіграє важливу роль в системі соціального захисту. Ця модель містить багато елементів попередньої планової економіки, але в цілому зміни в економічній системі помітно вплинули на її структуру і функціонування. В сучасних умовах досить агресивних ринкових відносин соціальне страхування стає важливою компонентою державної соціальної політики, ступінь розвитку якого дає чітке уявлення про життєздатність системи соціального захисту працюючих громадян і членів їх родин. Діюча система соціального захисту в нашій країні включає дві форми: обов'язкове і добровільне.

Нині, через систему соціального страхування в Україні розподіляється близько 12% ВВП. Згідно офіційно оприлюдненої інформації за підсумками 2020 року прийнято від страхувальників заяв-розрахунків для фінансування матеріального забезпечення для більш ніж 2,6 млн застрахованих осіб на суму 17,4 млрд грн, що майже на 3 млрд грн, або на 20,7% більше порівняно з 2019 роком.

У тому числі на:

- допомогу по тимчасовій непрацездатності – 12 439,4 млн грн, або 71,6% суми витрат на матеріальне забезпечення;

- допомогу по вагітності та пологах – 4 890, 8 млн грн., що становить 28,1%;

- допомогу на поховання – 48,3 млн грн. (0,3 %)[6].

Підсумовуючи все вищесказане сформуємо висновок, що головною проблемою соціального страхування в Україні є фінансування державних позабюджетних соціальних страхових фондів, яке не дозволяє забезпечити належний рівень соціальних виплат більшості реципієнтів, тому першочерговим загальнодержавним завданням є обґрунтування такого рівня фінансового забезпечення, яке, базуючись на нових моделях, механізмах, а також напрямках розвитку, із застосуванням зарубіжного досвіду, змогло б вирішувати основні завдання соціального страхування.

Література:

1. Внукова Н.М. Соціальне страхування. Конспект лекцій для студентів спеціальностей 7.050104,7.050105 усіх форм навчання / Н.М. Внукова, Н.В. Кузьминчук. – Харків: Вид. ХДЕУ, 2004. – 216 с.

2. Сирота И.М. Право социального обеспечения в Украине : учебник. Харьков: Одиссей, 2000. – 384 с.

3. Шевчук П.І. Соціальна політика та соціальна безпека. навчальний посібник / Шевчук П.І. – Львів : Вид-во ЛРІДУ УАДУ, 2003. – 178 с

4. Кропельницька С.О. Соціальне страхування [текст]: навч. посіб. / С.О. Кропельницька, Т.В. Солоджук [Вид. 2ге. перерос, та доп.] — К.: "Центр учбової літератури". 2013. — 336 с.

5. Основи законодавства України про загальнообов'язкове державне соціальне страхування: Закон України від 14.01.1998 р. № 1608 ВР [Електронний ресурс]// Верховна Рада України: [сайт]. — Режим доступу: <http://zakon1.rada.gov.ua/laws/show/16/98вр>.

6. Фонд соціального страхування України. [сайт]. — Режим доступу: <http://www.fssu.gov.ua/fse/control/main/uk/publish/article/974915>.

***Керівник:** Мальований М.І., доктор економічних наук, професор,
професор кафедри фінансів, банківської справи та страхування,
проректор з науково-педагогічної роботи*

Безхлібна Анастасія Павлівна
кандидат економічних наук, доцент
Національний університет «Запорізька політехніка»
ЕКОНОМІКА ПІДПРИЄМСТВА ТА УПРАВЛІННЯ
(Розвиток продуктивних сил і регіональна економіка)

АНАЛІЗ СОЦІАЛЬНИХ ПОКАЗНИКІВ
КОНКУРЕНТОСПРОМОЖНОСТІ ПРИМОРСЬКИХ РЕГІОНІВ

Оцінити характер соціально-економічного розвитку регіону неможливо без приділення достатньої уваги динаміці соціальних показників. Серед соціальних показників регіонів однією з найважливіших є груп показників є показники тривалості життя населення (табл. 1).

Таблиця 1

**Середня очікувана тривалість життя при народженні в приморських
регіонах, років, 2015-2020 рр.**

Рік	Україна	Приморський регіон			
		Запорізька область	Миколаївська область	Одеська область	Херсонська область
2015	71,38	71,07	73,33	70,36	69,95
2016	71,68	71,26	73,35	70,83	70,16
2017	71,98	71,49	73,49	71,09	70,80
2018	71,76	71,11	73,36	70,98	70,51
2019	72,01	71,39	73,45	71,35	70,77

Згруповано за даними [1]

Середня очікувана тривалість життя при народженні в приморських регіонах коливається від 70,77 років в Херсонській області до 73,45 років в Миколаївській області, що відповідає середньому по Україні – 72,01 років. За приведеними даними в табл. 3.14, в усіх регіонах середня очікувана тривалість життя при народженні підвищилась за останні 5 років.

В табл. 2 зазначено міграційний рух населення приморських регіонів в 2019 р.

Міграційний рух населення у 2019 році, осіб

Приморський регіон	Усі потоки міграції		
	Кількість прибулих	Кількість вибулих	Міграційний приріст, скорочення (-)
Запорізька	16761	18916	-2155
Донецька	17304	24984	-7680
Миколаївська	12534	14647	-2113
Одеська	38529	29454	9075
Херсонська	11736	13810	-2074

Джерело: [1, С. 45]

За даними табл. 2 необхідно зазначити, що серед приморських регіонів найбільше міграційне скорочення за 2019 рік спостерігається в Донецькій області, що обумовлено складною соціально-економічною ситуацією в регіоні, наявності лінії фронту та активних бойових дій. Міграційне скорочення в Запорізькій, Миколаївській та Херсонській областях приблизно знаходиться на одному рівні та вказує на несприятливу соціально-економічну ситуацію в регіонах, яка спонукає громадян до міграції. Найбільший міграційний приріст спостерігається в Одеській області, тобто місцевою владою в регіоні створюються умови для поживлення економічної діяльності з метою залучення трудових ресурсів з інших регіонів.

Поряд з міграційними процесами важливу роль в економіко-соціальних відносинах регіонів відіграють питання безробіття. Оскільки міграція та трудова зайнятість тісно пов'язані між собою, важливим є дослідження динаміки безробіття населення приморських регіонів (рис. 1).

З рисунку 1 видно, що найсприятливіша ситуація з кількістю безробітного населення – в Одеській області (зниження відсотку безробіття відносно до робочої сили у віці 15-70 років порівняно з 2010 роком – на 0,2 %, з 2015 – на 0,9%). Значне підвищення безробіття спостерігається в Донецькій (з 6,2% у

2005 році до 13,6% у 2019 році) та Запорізькій областях (з 6,9% у 2005 році до 9,5% у 2019 році), що еквівалентно зростанню на 54,4% та на 27,4% відповідно.



Рис. 1. Безробіття населення (за методологією МОП) за регіонами, % до робочої сили у віці 15-70 років

За даними: [1, С. 55]

Про стан вищої освіти в приморських регіонах можна зазначити, проаналізувавши дані табл. 3.

Таблиця 3

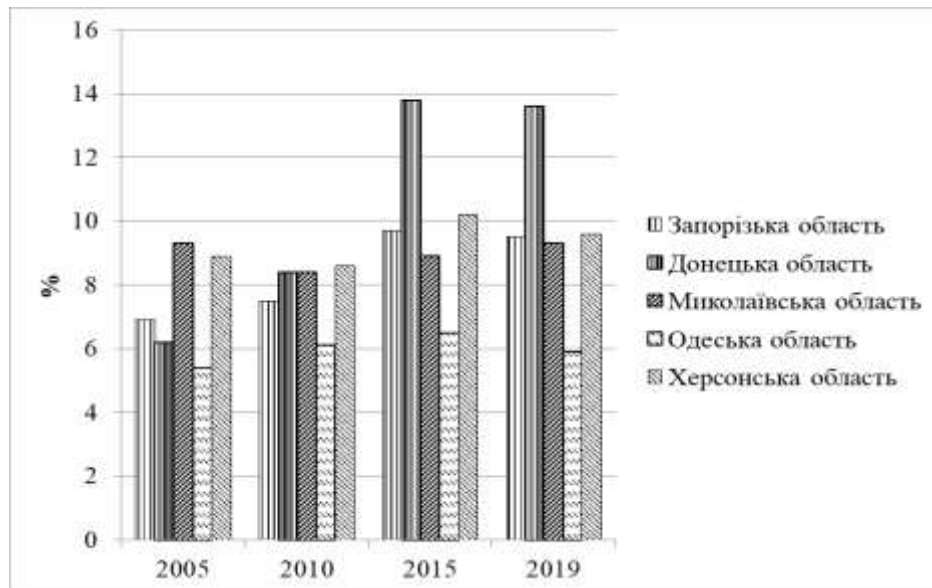
Кількість університетів, академій та інститутів та у них студентів на початок навчального року

Приморський регіон	Кількість закладів			У них студентів, тис. ос.		
	2018/ 2019	2019/ 2020	Абсолютне відхилення, од.	2018/ 2019	2019/ 2020	Темп зростання, %
Запорізька	11	12	+1	62,4	61,9	99,20
Донецька	9	9	-	24,9	27,5	110,44
Миколаївська	5	7	+2	24,1	25,3	104,98
Одеська	21	20	-1	91,6	85,3	93,12
Херсонська	9	9	-	27,0	25,8	95,56

Розраховано за даними [1, С. 125]

Найбільша кількість закладів на початок навчального року та у них студентів в Одеській та Запорізькій областях, найменша – в Миколаївській. В Миколаївській та Запорізькій областях збільшилась кількість університетів, академій та інститутів на 2 та на 1 заклад відповідно. В Одеській області один заклад був закритий. Кількість студентів зменшилась в Запорізькій, Одеській та Херсонській областях. Проте в Донецькій та миколаївській областях кількість студентів збільшилась на 1,6 та 1,2 тис. осіб відповідно.

Таким чином, за аналізом соціальних показників приморських регіонів необхідно зробити наступні висновки

1. Середня очікувана тривалість життя в приморських регіонах є більшою за 70 років та за останні 5 років збільшилась в кожному регіоні. Показник Миколаївської області більше за середньоукраїнський впродовж всього досліджуваного періоду. На цей показник чинять вплив багато як економічних та соціальних факторів, тому він є одним з найважливіших, які відображають якість життя населення регіону.

2. Дані міграційного руху населення приморських регіонів свідчать про недостатні умови для життя та праці населення в Запорізькій, Миколаївській та Херсонській областях, що спричиняє міграційні процеси в вищеназваних регіонах. В Одеській області за результатами проведеного аналізу соціально-економічні умови найбільш сприятливіші серед приморських регіонів, що чинить позитивний вплив на сальдо міграції та відсоток безробітних у віці 15-70 років. Підвищення безробіття в Запорізькій області вимагає термінових змін в політиці розвитку регіону щодо забезпечення робочими місцями.

3. Функціонування закладів вищої освіти створює підґрунтя для підвищення попиту на робочу силу, умови для міграції студентів до регіонів навчання. Тому збільшення навчальних закладів в Запорізькій та Миколаївській областях є позитивною тенденцією. Встановлено, що скорочення чисельності студентів, пов'язано не лише зі зміною кількості закладів, а й з підвищенням

умов до вступу до вітчизняних вишів, можливості навчання закордоном та демографічною ситуацією в країні.

Тобто, як бачимо, підвищення конкурентоспроможності приморських регіонів неможливо без врахування багатьох соціально-економічних факторів, які є взаємопов'язаними один з одним та виваженою управлінською політикою, яка направлена на зміцнення конкурентних позицій регіону.

Література:

1. Статистичний щорічник 2019. Державна служба статистики України. За редакцією І. Є. Вернера. 2020. 465с.

Гуллась Мердан

*здобувач рівня вищої освіти другий (магістерський),
спеціальність 051 «Економіка підприємства»
Державний біотехнологічний університет*

ЕКОНОМІКА ПІДПРИЄМСТВА ТА УПРАВЛІННЯ
(Економіка підприємства)

ВАРТІСТЬ РОБОЧОЇ СИЛИ НА РИНКУ ПРАЦІ УКРАЇНИ

Важливим фактором і основоположним елементом від якого залежать кінцеві результати виробництва в економіці країни виступає праця. Праця – це цілеспрямована діяльність людини, в процесі якої перетворюються і пристосовуються природні ресурси для створення матеріальних і духовних благ, які задовольняють потреби індивіда і суспільства. Наявність таких ознак як свідомо, цілеспрямована, творча, легітимна і затребувана діяльність людей дозволяє характеризувати її як праця. Складніша ситуація виникає при використанні терміну «робоча сила», яка отримала велике смислове розмаїття. На стадії зародження капіталізму базовим для розвитку виробництва було поняття «робоча сила» або здібність до праці, сукупність фізичних і духовних здібностей, якими володіє організм, жива особа людини, і які застосовуються кожного разу, коли вона виробляє будь-які споживчі вартості» [1]. Людину

розглядали як засіб праці, оцінювавши її здібності лише в процесі виробництва економічних благ. Робоча сила – основний елемент продуктивних сил у будь-якому суспільстві, але товаром вона стає лише в умовах капіталізму. Це зумовлено тим, що робітник позбавлений власності на засоби виробництва і засоби існування, але сам він особисто вільний, тобто є власником своєї робочої сили і може розпоряджатися нею [2, с.158].

У наукових роботах американських учених К.Р. Макконела та С.Л. Брю, до робочої сили належать особи, які можуть і бажають працювати. Ці науковці включають до категорії «робоча сила» працюючих громадян різного віку і безробітних, які активно шукають роботу [3].

Із збільшенням ролі науково-технічного прогресу в економічному зростанні центр уваги вчених сфокусувався на проблемах створення якісно нової робочої сили. Відповідно до методологічних пояснень Державної служби статистики України, робоча сила (до 2019 року – економічно активне населення) – це населення обох статей віком 15 років і старше, яке впродовж обстежуваного тижня забезпечувало пропозицію робочої сили на ринку праці. Зайняті та безробітні в сумі складають робочу силу [4].

Вивчення ресурсів для трудової діяльності має велике значення при оцінці ринку праці та проведенні державою відповідної демографічної політики з метою впливу на процеси відтворення населення і його зайнятість. Оплата праці відіграє роль переконливого мотивуючого фактора, оскільки працівники часто вважають, що рівень заробітної плати відображає певною мірою індивідуальні професійні досягнення та соціальний статус [5]. Ефективність системи оплати праці визначається тим, наскільки тісно вона пов'язана із продуктивністю. В табл.1 проаналізовано середньомісячну заробітну плату штатних працівників за видами економічної діяльності за 2010-2020 роки.

Середньомісячна заробітна плата в сільському господарстві на одного штатного працівника в 2020 році становила 9734 грн, що майже в двічі нижче ніж оплата праці штатних працівників підприємств фінансової та страхової

діяльності. Позитивним є те, що за досліджуваний період (2010-2020 роки) середньомісячна заробітна плата штатних працівників зросла майже в 7 разів, найвище з представлених в таблиці видів економічної діяльності.

Таблиця 1

Середньомісячна заробітна плата штатних працівників за видами економічної діяльності в Україні за 2010-2020 роки

Роки	Вид діяльності (у розрахунку на одного штатного працівника, грн)			
	Усього	Сільське господарство	Промисловість	Фінансова та страхова діяльність
2010	2239	1430	2570	4638
2011	2633	1791	3107	5377
2012	3026	2026	3478	6012
2013	3265	2270	3763	6275
2014	3480	2476	3988	7020
2015	4195	3140	4789	8603
2016	5183	3916	5902	10227
2017	7104	5761	7631	12865
2018	8865	7166	9633	16161
2019	10497	8738	11788	19132
2020	11591	9734	12759	20379
2020 р. до 2010р. (рази)	5,2	6,8	5,0	4,4

Джерело: сформовано за даними Державної служби статистики України

[1].

Варто зауважити, що несправедлива оплата праці змушує співробітників продовжувати шукати баланс між зусиллями та винагородою самостійно. Співробітники можуть намагатися змінити обсяг зусиль, які вони витрачають на робочому місці, або обсяг винагороди за свою роботу (наприклад, фахівець, якому недоплачують буде вимагати підвищення заробітної плати, а у разі відмови, намагатиметься працювати якомога менше та не витратити особливих зусиль при виконанні своїх обов'язків, а працівник, якому переплачують буде працювати більше і довше без додаткової оплати).

Література:

1. Маркс К. Сочинения/ К. Маркс, Ф. Енгельс. 2-е изд. Москва, 1988. Т.45, Ч. 2. 618 с.
2. Економічна теорія: макро- і мікроекономіка: Навч. посіб./ З.Г.Ватаманюк, С.М. Панчишин, С.К. Ревенчук, В.Г. Буняк, Н.І. Гнатюк, І.М. Грабинський, М.І. Крупка, Є.Й. Майовець, Р.В. Михайлишин; ред.: З.Г. Ватаманюк, С.М. Панчишин. Київ: Вид. дім «Альтернативи», 2001. 606 с.
3. Экономикс: Принципы, проблемы и политика// Кэмпбелл Р. Макконел, Стэнли Л. Брю. Москва: Республика, 1992. Т. 1. 399 с.
4. Офіційний веб-сайт Державна служба статистики України. URL: <http://www.ukrstat.gov.ua>. (дата звернення 25.09.2021)
5. Dr. Viktoriya Onegina, Dr. Nikolay Megits, Dr. Vitalina Antoshchenkova, Dr. Oleksandr Boblovsky. Outcome of capital investment on labor productivity in agriculture sector of Ukraine. Journal of Eastern European and Central Asian Research. Vol 7 No 1 (2020) DOI: <https://doi.org/10.15549/jeecar.v7i1.355>.

*Керівник: Антощенко В.В., кандидат економічних наук, доцент,
доцент кафедри глобальної економіки*

Дзюба Оксана Олександрівна
студент 3 курсу, спеціальність 241 «Готельно-ресторанна справа»
Національний університет «Запорізька політехніка»
ЕКОНОМІКА ПІДПРИЄМСТВА ТА УПРАВЛІННЯ
(Сучасні технології управління)

СУЧАСНІ ТЕХНОЛОГІЇ УПРАВЛІННЯ ГОТЕЛЬНИМИ ПІДПРИЄМСТВАМИ

Розумне управління будь-яким підприємством є однією з найважливіших ланок у його розвитку, функціонуванні, отриманні прибутку та й взагалі запорукою успіху. Готельні підприємства не є винятками. Ефективне й

раціональне розпорядження матеріальними та трудовими ресурсами має великий вплив на діяльність закладу і на якість послуг, які він надає. Тому для кожної людини, причетної до сфери управління у цій галузі, важливо знати про мінімальні доступні опції для удосконалення системи управління. Використання цих можливостей на практиці сприяє підвищенню якості послуг та покращенню конкурентоспроможності готелю в перспективі.

Управління всіма закладами розміщення в наш час неможливе без використання новітніх інформаційних технологій, що зумовлено стрімким зростанням розповсюдженості і популярності персональних комп'ютерів та Інтернету, які невпинно проникають в повсякденне життя кожного з нас.

Управління готельними підприємствами – це професійне вміння раціонально та ефективно використовувати та організовувати роботу трудових, матеріальних та інформаційних ресурсів закладу. Вдало налагоджене керівництво створює умови, що дозволяють підприємству досягти своєї основної мети – отримувати прибутки і забезпечувати своїх відвідувачів послугами проживання, харчування та дозвілля [1].

Організаційно-функціональна структура управління – це упорядкована система управлінських ланок, взаємопов'язаних між собою за принципом підкорення ланок, якими керують, власне, керуючим ланкам. Така система дозволяє ефективно розподіляти права та обов'язки між її підрозділами-учасниками та слідкувати за якістю виконання роботи.

Структурі управління готельних підприємств характерна певна вертикальна ієрархія, що передбачає існування трьох ланок: нижчої, середньої та вищої. До нижчої ланки відносяться представники технічного рівня управління – старші портьє, старші покоївки, старші офіціанти тощо. Вони організовують роботу у своїх підрозділах, керуючись загальними вказівками та дорученнями, що надаються представниками вищих ланок [2].

Середня ланка і являє собою буквальный, управлінський рівень, до якого відносять старших зміни, менеджерів відділів та служб. До їх обов'язків

входить ефективне керівництво всіма підрозділами, координація діяльності працівників, пошук кадрів, розробка маркетингових заходів, розподіл ресурсів, моніторинг інформації щодо ринку послуг тощо.

До вищої ланки, або інституційного рівня управління, відносяться генеральний директор та власник готелю. Вони відповідають за організацію та направлення роботи персоналу в необхідних напрямках, за ведення та контроль звітів про фінансову та господарську діяльність закладу, організують профілактичні огляди приміщень, розробляють шляхи для покращення використання матеріально-технічної бази, загалом забезпечують та організують ефективну діяльність готелю.

У кожному готелі, для повноцінної роботи, створюють різноманітні служби, кожна з яких виконує свої конкретні обов'язки і розгалужується ще на кілька підрозділів. До основних служб, обов'язкових для кожного готелю, відносять: службу управління номерним фондом, організації харчування, адміністративну, комерційну, технічну та допоміжні служби. Всі вони разом відповідають за мінімальний набір функцій, що відбуваються при обслуговуванні відвідувачів: бронювання, обслуговування, прийом, розрахунок, експлуатація номерного фонду, безпека.

Для забезпечення коректного функціонування всіх згаданих управлінських організацій, та операцій, що відбуваються між ланками, для комфортної та зручної взаємодії з гостями, існують різноманітні програмні забезпечення – електронні системи управління готелями (ЕСУ) або HMS (Hotel Management Systems). Це сукупність бази даних підприємства та комплексу програмного устаткування для обробки інформації, що зберігається в цій базі даних. Ця система, у свою чергу, відноситься до класу систем управління нерухомістю - PMS (Property Management Systems), якими користуються не лише в готелях, а й ресторанах, магазинах, державних установах тощо [3].

Такі системи автоматично виконують більшість рутинних зобов'язань - від комп'ютерного бронювання номерів, реєстрації, розміщення і виписки

гостей, до управління номерним фондом, ведення бухгалтерії й фінансів. ЕСУ роблять управління готелем дуже гнучким, а керівництво - здатним оперативно реагувати на зміни ринку, передбачувати втрати та запобігати ним. Особливо корисними та необхідними такі системи є для готелів, які працюють мережею, адже програма дозволяє аналізувати діяльність підприємства з будь-якого боку, а не змушує задовольнятися підсумковими показниками, отриманими з розрізнених систем.

Україна значно відстає від своїх західних колег у питанні автоматизації. В більшості українських готелів електронні системи управління почали впроваджуватись ще в кінці минулого століття, але зараз вони використовуються лише частково, що призводить до зниження конкурентоспроможності та якості послуг готелю.

Найвідомішими ЕСУ в Україні та світі є «Logus HMS» (готелі «Premier», «Radisson», «Hyatt»), «Servio HMS» (готель «Reikarz»), «MICROS» (готелі «Sheraton», «Hilton», «Marriott», «Hyatt»). У кожному готелі є свої нюанси, під які треба підлаштовувати перелічені програми. Тому часто необхідно вкладати ресурси в консультації з експертами з питань розробки підходящих систем [4].

Проте ефективність інвестицій в автоматизовані системи, зазвичай, виправдана, а визначають її за трьома основними показниками:

1. Досягнення конкурентної переваги.
2. Підвищення продуктивності роботи.
3. Продуктивне використання наявних ресурсів готелю.

При порівнянні минулих та поточних результатів у цих показниках визначають раціональність інвестування та підходящий тип устаткування для подальшого користування.

Загальна автоматизація управління готелю приносить найбільші вигоди за умови дотримання трьох основних етапів:

1. Автоматизація бізнес-процесів всередині готелю, що передбачає використання електронних систем управління, створення структурованої бази даних тощо.

2. Створення зовнішньої інформаційної системи, тобто інтеграція послуг готелю в мережі Інтернет, створення власного сайту, кооперація з туроператорами, сайтами для бронювання тощо.

3. Об'єднання Інтернет та Екстранет-систем в одну базу, тобто використання захищених від несанкційного втручання корпоративних мереж для обміну даних, представлення інформації та пропозицій діловим партнерам тощо [5].

Отже, в сучасному світі однією з головних запорок підтримання конкурентоспроможності готелю є інтеграція інноваційних технологій в управління закладом. Зараз, коли готельна сфера займає лідерські позиції в переліку галузей, що дуже стрімко розвиваються, існує безліч програм та додатків, які можуть якісно та доступно допомогти організувати управління, покращити рівень надаваних послуг, максимізувати ефективність та раціональність роботи. Їх використання є необхідним, адже економічні та функціональні вигоди від їх впровадження є беззаперечними. Головне – правильне інвестування в професійне обладнання та кваліфіковані кадри, що повноцінно налагодять роботу електронних систем управління.

Література:

1. Організація готельного господарства [Текст]: навч. посіб./ О. Головка [та ін.]; М-во освіти і науки України, Мукачівський державний університет. – К. : Кондор, 2011. – 408 с.

2. Мальська М.П. Готельний бізнес: теорія і практика: підручник/ М.П. Мальська, І.Г. Пандяк. К.: ЦУЛ, 2010. 472 с.

3. Г.Г. Білак Впровадження інноваційних технологій в управління готельним підприємством. Перспективи розвитку готельно-ресторанної

індустрії України: теорія, практика, інновації розвитку: тез доп. всеукр. наук.-практ. конф., м. Мукачево: РВВ МДУ, 2018.- 114с.

4. Ткаченко В. Гостиничные системы: функции и возможности / Василий Ткаченко// Сети&Бизнес. – 2011. – №2. [Електронний ресурс] : http://www.sib.com.ua/arhiv_2011/2011_2/statia_2_1_2011/statia_2_1_2011.htm

5. Миронов Ю.Б. Інформаційні технології в діяльності санаторно-готельних підприємств/ Ю.Б. Миронов// Вісник Львівської комерційної академії. Серія економічна. 2007. Вип.26. С.193-200.

*Керівник: Журавльова С.М., кандидат економічних наук, доцент,
кафедри туристичного, готельного та ресторанного бізнесу*

Дрьоміна Яна Євгенівна

студентка 3 курсу, спеціальність 241 «Готельно-ресторанна справа»

Національний університет «Запорізька політехніка»

ЕКОНОМІКА ПІДПРИЄМСТВА ТА УПРАВЛІННЯ

(Сучасні технології управління.)

ЗАСТОСУВАННЯ В ГОТЕЛЯХ СУЧАСНИХ МЕТОДІВ

ОБСЛУГОВУВАННЯ ГОСТЕЙ

Приємна атмосфера, дизайн та якісний готельний сервіс - відмінні риси всіх підприємств готельного типу. Однак у сервісі завжди є нюанси. Гості, які приносять прибуток власникам готельних комплексів, відчують це добре. І навпаки, ефективність та досконалість усієї системи збільшує прибуток лише тоді, коли якісне обслуговування залучає максимальну кількість гостей.

Актуальність управління персоналом у готельному та ресторанному підприємстві пояснюється в контексті глобалізації та більшої вимогливості клієнтів, до послуг, якими забезпечує їх готель у сучасному світі. Персонал що працює у готелі це одна з найважливіших складових, а отже, і якість послуг у готельних організаціях залежить від свідомості та майстерності працюючого персоналу. Так, ефективне управління людьми - одне з найважливіших функцій

готелю.

Якість готельних послуг - це правильно визначені потреби клієнтів готелю. Тут враховується концепція, згідно, якої необхідно надавати готельні послуги, що відповідають потребам гостей. Вони повинні не тільки відповідати потребам, але і вся система обслуговування повинна бути сконструйована так, щоб забезпечувати і зручність гостей, і хороші відносини персоналу. У цьому сенсі якість - це основа компетентності [1].

Стратегічна мета розвитку готелів в Україні - створювати якісні готельні продукти. Найкращим чином необхідно задовольнити потреби користувачів і надати вичерпну основу для індустріального розвитку. Тому необхідна безперервна і об'єктивна робота готельних підприємств для формування системи якісних готельних послуг.

Сьогодні готельна індустрія в Україні продовжує зростати, але у надто повільних темпах. Існуючі форми організації, якість інфраструктури, обслуговування та навіть комфортність не відповідають нормам послуг провідних готелей світу. Хоча відомо, що високий рівень якості готельних послуг є важливим чинником прийняття рішення потенційних споживачів про вибір готельного підприємства, а здатність останнього впроваджувати сучасні технології управління якістю послугами дає значні йому конкурентні переваги.

Ефективність функціонування та оперативність будь-якого готельного підприємства тісно пов'язана з якістю надання готельних послуг, а досягнення його високого рівня – важливе завдання, вирішення якого забезпечує підприємницький успіх [2].

Власники готелів повинні мати можливість приймати жорсткі рішення про те, де і коли інвестувати у технологічні досягнення. Процес починається з розуміння того, чи є інновація важливим кроком у створенні незабутнього гостьового досвіду чи просто швидкоплинною модою.

Майже всі готелі намагаються забезпечити доступ до Інтернету на всій території готелю. Сьогодні більшість гостей готелю бере у відпустку хоча б

один смартфон. Багато туристів користуються планшетами та ноутбуками під час відпустки або відрядження. Наразі, майже вся комунікація здійснюється через Інтернет, тому дуже важливо вміти користуватися нею в готелі. Водночас можна користуватися всевітньою павутиною не тільки в готельному номері, а й у кафе, зоні відпочинку тощо. Споживачі та гості диктують свої умови щодо того, що потрібно, а чого не слід. Інтернет – це те, що повинні надати готелі за замовчуванням, якщо є щось у вашому домі, очікуйте, що отримаєте те ж саме під час своїх подорожей. Тому, якщо швидкість житлового Інтернету становить 100 Мбіт/с, гість очікуватиме того самого під час своєї подорожі та перебування в готелях.

Іншим нововведенням є технологія мікро-навігації, яка використовує спеціальні маяки, які взаємодіють з мобільними пристроями користувачів за протоколом Bluetooth LE. Використовуючи цю технологію, можна організувати процес навігації в готелі та надати різну інформацію гостям готелю залежно від їх місцезнаходження.

Тривале використання мобільних пристроїв, природно, виснажує батареї. Ще одне корисне технологічне рішення, яке оцінять мобільні користувачі, – це бездротові станції, призначені для зарядки смартфонів та планшетів. Цей тип адаптації вже впроваджено в деяких готелях світу.

Деякі особливо інноваційні готелі зараз інтегрують роботів у свій персонал. Поки такі співробітники, звичайно, не в силах виконувати функції повноцінних працівників, але здатні виступати в ролі консьєржів, вітаючи мешканців готелю, а також в ролі посередників, які організують зв'язок між віддаленими один від одного людьми. Це дуже зручно, особливо в епоху пандемії [3].

Існують чутки, що найближчим часом велика увага буде приділена аналізу поведінки в готелях, а також аналізу смаків гостей закладу. Така інформація допоможе персоналу готелю запропонувати своїм клієнтам індивідуальні пропозиції та готельні послуги. Експерти, однак, попереджають,

що цю процедуру слід проводити в певних межах, не порушуючи особистих кордонів гостей, оскільки існує високий ризик зіпсувати стосунки з клієнтами. Крім того, невелика кількість людей може захотіти, щоб їх регулярно контролювали камери спостереження та дратівливі пропозиції від різних служб [4].

Таким чином, стрімкий розвиток індустрії гостинності та високий рівень конкуренції на цьому ринку зумовлюють актуальність та пріоритетність проблеми підвищення якості обслуговування в готельних підприємствах, у тому числі і за рахунок інноваційних технологій, які на сьогодні тісно пов'язані з методами сучасного обслуговування гостей.

У будь-якому випадку, використання новітніх методів та технологій – відповідальний крок, до якого готель повинен ретельно підготуватися. Від пошуку відповіді на запитання "навіщо нашому бізнесу ці інновації та як вони покращать послуги для наших гостей", до кінця технічного навчання та навчання персоналу для успішного впровадження та підтримки функцій. В іншому випадку недоліки на етапі впровадження, поспішність виконання або відсутність належного обслуговування можуть завдати шкоди репутації, вплинути на лояльність клієнтів та мати негативні наслідки для бізнесу в цілому.

Література:

1. Умнов А.М. Качество обслуживания: философия «черного ящика». А.М. Умнов. Отель. 2015. №5. – С.35-50.
2. Азаров В. Магнитные бури качества . В. Азаров . Отель. 2013. № 10. – С. 38–39
3. Роглев Х.Й. Основы гостиничного менеджмента: Учебник. К. Кондор, 2009. – С.408.
4. Федорченко В.К. Готельне господарство: основні показники, оцінка якості послуг . В.К. Федорченко, І.М. Мініч. – К. КУТЕП, 2009. – С. 78.

Кривник: Каптюх Т.В., старший викладач

Лопушинська Олена В'ячеславівна
PhD з менеджменту, доцент кафедри менеджменту ім.І. А. Маркіної
Дорошенко Марина Вадимівна
студентка 2 курсу, СВО « магістр», спеціальність 073 Менеджмент
Полтавський державний аграрний університет
ЕКОНОМІКА ПІДПРИЄМСТВА ТА УПРАВЛІННЯ
(Менеджмент)

МОТИВАЦІЯ ЯК ЕЛЕМЕНТ СТРАТЕГІЧНОГО РОЗВИТКУ СОЦІАЛЬНО-ОРІЄНТОВАНОГО ПІДПРИЄМСТВА

Бурхливий розвиток ринкових відносин в Україні вимагає від суб'єктів господарювання нових підходів та ефективних методів управління, які здатні забезпечити конкурентоспроможність, швидке реагування та адаптацію до мінливого зовнішнього середовища, а також сталий економічний і соціальний розвиток підприємства у довгостроковому періоді. Досягнення цього можливе лише за умови чітко спланованої та розробленої стратегії, яка є основою стратегічного управління діяльністю кожного підприємства.

Відповідно до розробленої «Стратегії сприяння розвитку соціальної відповідальності бізнесу в Україні» необхідність розвитку соціальної відповідальності бізнесу зумовлена наступними чинниками: низький рівень корпоративної культури; правовий нігілізм і деформація правової свідомості; низький рівень усвідомлення суспільством ролі бізнесу; термінологічна (нормативна) невизначеність; закритість українських компаній для широкої громадськості; нерівномірне врахування інтересів зацікавлених сторін [1].

Соціально-відповідальна компанія не повинна працювати виключно для максимізації прибутку, а має приймати рішення та виконувати дії, які є прийнятними з точки зору цілей і цінностей суспільства.

Корпоративна соціальна відповідальність (КСВ) — це концепція управління, в рамках якої компанії інтегрують соціальні та екологічні проблеми у свої бізнес-операції і взаємодіють зі своїми зацікавленими сторонами. У сьогоденному соціально свідомому середовищі співробітники й клієнти

надають велике значення роботі та витрачають гроші на підприємства, які віддають пріоритет корпоративній соціальній відповідальності.

Ця сфера стосується впливу організаційної діяльності на людей, які складають людські ресурси організації. Ці заходи охоплюють практику найму, навчальні програми, рівень заробітної плати, плани додаткових пільг і бонусів, політику просування, безпеку роботи, стабільність робочої сили, а також порядок звільнень.

Загальновідомо, що стратегія управління персоналом – одна з функціональних стратегій підприємства, логічне продовження стратегічного управління щодо всебічної роботи з персоналом. Підтвердження цього – чіткий практичний взаємозв'язок стратегічних рішень щодо діяльності підприємства із системою управління персоналом, оскільки саме працівники є одночасно організаторами та виконавцями всіх робіт. Тому саме ця стратегія, виступаючи однією з найважливіших функціональних стратегій підприємства, дає змогу забезпечити формування й використання трудового потенціалу відповідно до змін в умовах господарювання; набір і формування необхідних категорій персоналу; підготовку персоналу до відповідної професійної діяльності; належну оцінку та розвиток персоналу; постійний моніторинг безпеки праці; соціальну захищеність персоналу підприємства тощо [2, с. 28].

Будь-які процеси, які пов'язані з персоналом потребують не тільки нагальних своєчасних заходів, а й перспективного підходу, що обумовлює необхідність запровадження ефективної системи стратегічного управління персоналом як складника стратегії розвитку підприємства в цілому [3, с. 342].

Управління персоналом – стратегічна функція, що передбачає розробку кадрової стратегії, підбір персоналу, виходячи з філософії підприємства, заохочення колективних зусиль, спрямованих на його розвиток, стимулювання з урахуванням якості індивідуальної діяльності, мінімізацію трудових затрат і створення позитивного соціально-психологічного клімату на робочих місцях. Із зазначеного стає зрозумілим, що сучасна концепція управління персоналом

повинна бути стратегічною, тобто її головною метою має стати ефективне використання трудового потенціалу підприємства, адекватного умовам зовнішнього та внутрішнього середовища, для досягнення успіху в довгостроковій перспективі [4, с. 54].

Процес управління персоналом і його розвитком взаємопов'язаний та залежить від стратегії підприємства, а тому повинен визначатися й реалізовуватися як стратегічний. Усвідомлення стратегічної важливості розвитку персоналу відбувається тоді, коли потенціал працівників стає центральним стратегічним ресурсом і найбільшою статтею витрат підприємства.

Сучасні науковці виділяють наступні завдання стратегічного розвитку персоналу [4; 5; 6] :

- розроблення стратегій індивідуального навчання, яке повинно визначати потребу в навчанні, включати планування особистісного розвитку й самонавчання, підтримувати індивідуальне навчання працівників за рахунок консультування керівництва, наставництва, створення навчальних центрів, зовнішніх і внутрішніх тренінгових програм, курсів, які здатні задовольнити як потреби кожного окремого співробітника, так і групи працівників;

- удосконалення організаційного навчання й створення підприємства, що навчається самостійно. Стратегія організаційного навчання спрямована на розвиток ресурсних можливостей підприємства, формування в працівників чіткого та цілісного бачення стратегічного розвитку підприємства, підтримку стимулювання навчання й інноваційного клімату в колективі;

- покращення адаптивних здібностей, підвищення ділової активності працівників та розвиток їхніх інноваційних якостей;

- управління знаннями (стратегія управління знаннями вважає знання головним ресурсом, заохочення процесу обміну якими дасть змогу налагодити взаємодію між персоналом і забезпечить доступ до інформації для навчання);

– формування інтелектуального капіталу (стратегія розвитку інтелектуального капіталу повинна ґрунтуватися на інформації про наявні можливості та оцінці майбутніх потреб, потім визначати можливості розвитку особливих вмінь і навичок персоналу для задоволення майбутніх потреб підприємства та розробки стратегії навчання працівників);

– покращення якостей управлінського персоналу, розвиток етичної відповідальності, компетентності й «емоційної культури» (саморегуляція, самовизначення, соціальна орієнтація та соціальні вміння й навички дають змогу не тільки визначати власні почуття та почуття оточуючих людей, а й допомагають мотивувати себе й оточуючих керувати власними емоціями та поведінкою, ставленням до інших людей відповідно до норм моралі. Це в сукупності створює етичну компетентність персоналу та «емоційну культуру», які здатні створити сприятливий позитивний клімат у колективі й уникнути конфліктів) [7].

Для формування механізму мотивації персоналу треба розуміти, що мотивація персоналу передбачає поєднання цілої низки складників. Зокрема, це спонукання персоналу до ефективної трудової діяльності, що включає у себе необхідні винагороди і задовольняє наявні потреби; заохочення до стабільної та продуктивної зайнятості; розвиток конкурентоспроможності працівника. Мотивація активізує діяльність або спричиняє її припинення.

Мотивація повинна вирішувати такі основні завдання:

– формування в кожного співробітника розуміння сутності і значення мотивації в процесі праці;

– навчання персоналу і керівного складу психологічним основам спілкування у фірмі;

– формування в кожного керівника демократичних підходів до керування персоналом із використанням сучасних методів мотивації.

Отже, загальна стратегія установлює пріоритети та розробляє напрями розвитку підприємства на перспективу, а стратегія розвитку персоналу, зі свого

боку, визначає персонал, із яким професійно-кваліфікаційним рівнем і в якій кількості потрібен підприємству для забезпечення відповідного рівня ефективності діяльності щодо досягнення стратегічних цілей. Однак, на практиці при визначенні рівня розвитку працівників у конкретних умовах виникає низка труднощів.

Література:

1. Стратегія сприяння розвитку соціальної відповідальності бізнесу в Україні на період до 2020 року. URL: http://www.svb.org.ua/sites/default/files/201309_strategiya_spriyannya_rozvitku_svb_v_ukrayini.pdf
2. Меньшикова М. О. К вопросу об управлении персоналом как системе и интегрированной подсистеме организации. URL: <http://scientificnotes.ru/pdf>
3. Коротков Э. М. Корпоративная социальная ответственность: учебник для бакалавров. Издательство Юрайт, 2013. 445 с.
4. Бучинська Т. В. Розвиток персоналу як основний чинник підвищення конкурентоспроможності підприємства. Науковий вісник. Серія «Економічні науки». Вип. №7. Ч. 2. Херсон. 2014. С.144- 146.
5. Бортнік С. М. Практичне застосування збалансованої системи показників як інструмента стратегічного планування діяльності підприємства. Вісник Волинського інституту економіки і менеджменту. 2014.Т. 1. № 10. С. 40–51.
6. Грішнова О. А. Людський капітал: формування в системі освіти і професійної підготовки. К. : Т-во «Знання». КОО, 2001. 254 с.
7. Лопушинська О. В., Панова Я. Г. Управління трудовим потенціалом бізнес-структур. Матеріали міжнародної науково-практичної конференції (31 жовтня 2019 р.) "Інноваційний розвиток та безпека підприємства в умовах неоіндустріального суспільства". Луцьк, 2019. С. 633-634.

Лопушинська Олена В'ячеславівна
PhD з менеджменту, доцент кафедри
менеджменту ім. І. А. Маркіної
Строкань Анастасія Олексіївна
студентка 2 курсу спеціальність 051 «Економіка»
Полтавський державний аграрний університет
ЕКОНОМІКА ПІДПРИЄМСТВА ТА УПРАВЛІННЯ
(Екологічна економіка і сталий розвиток)

ОСНОВНІ НАПРЯМИ ДОСЯГНЕННЯ ЦІЛЕЙ СТАЛОГО РОЗВИТКУ В УКРАЇНІ

В умовах обмеженості ресурсів важливим питанням є функціонування як національних економік, так і окремих підприємств на засадах сталого розвитку. Це питання досліджували такі науковці, як С. Кулицький, Ю. Лошакова, та інші, кожен з яких характеризував проблеми досягнення окремої цілі сталого розвитку для України. Основні цілі сталого розвитку для України зображені на рис. 1.

Міжнародний показник крайньої бідності становить 1,9 дол. США за день. Україна використовує, у першу чергу, національну межу бідності – фактичний прожитковий мінімум, який у 2019 р. складав 3660,9 грн [1]. Абсолютна бідність сягала пікових значень у 2001 та у 2015-му рр. У 2015 – 2019 рр. рівень бідності стійко зменшувався більше ніж на 15 %, у 2020 р. (у зв'язку із пандемією COVID-19), відповідно до останніх прогнозів ЮНІСЕФ, досягнення України щодо зменшення бідності з часів кризи 2015 р. можуть бути нівельовані [1]. Сільське господарство є головною сферою національної економіки та лівовою часткою визначення соціально-економічного розвитку України, формує 14% ВВП та понад 40% експорту.

Щонайменше 400 млн. людей не мають базової медичної допомоги, 40 % з них – соціального захисту. Наприкінці 2019 р. 21,7 млн. людей з ВІЛ отримали антиретровірусну терапію, але понад 15 млн. ще чекають на лікування. Кожні 2 секунди хтось у віці 30 – 70 років передчасно помирає від

серцево-судинних, хронічних респіраторних захворювань, діабету чи раку. 7 млн. людей гинуть щороку від пливу дрібних частинок у забрудненому повітрі. Кожна третя жінка зазнала фізичного чи сексуального насильства [2]. Головними проблемами сучасної освіти в Україні є недостатнє забезпечення необхідним обладнанням; некомпетентність деяких педагогів та їх невміння працювати з новими інтерактивними технологіями; постійні зміни в програмах та системі освіти, внаслідок чого підручники та посібники треба замінювати новими, яких ще не видали; низька зарплата та соціальна незахищеність вчителів; розшарування суспільства, що робить освіту менш доступною для більшості дітей.



Рис. 1. Основні напрями реалізації принципів сталого розвитку України

За даними Міністерства внутрішніх справ 90% випадків домашнього насильства в Україні припадає на жінок, при цьому щороку правоохоронні органи фіксують понад 100 тис. випадків домашнього насильства, не враховуючи, що не кожного разу жінки звертаються до них за допомогою. За даними Державної статистики, розрив між зарплатами чоловіків і жінок складає майже 30% [3].

У 663 млн. людей немає доступу потрібних джерел води, з яких понад 40% не мають прямого доступу до води. 2,4 млрд людей у світі живуть в неналежних санітарних умовах.

За оцінками дослідників, загальний економічно-доцільний потенціал відновлюваних та нетрадиційних джерел енергії в Україні становить близько 454.4 млрд. кВт-год. на рік у 1998 р., 3,05 % від загального обсягу споживання енергії було отримано з відновлюваних джерел; у 2012 р. – лише 2 % [4]. Україна стала членом Європейського енергетичного співтовариства та зобов'язана до 2020 р. виробляти 11 % електроенергії із відновлюваних джерел. З 2009 р. відновлювальні джерела енергії в Україні можуть використовувати зелений тариф.

За даними Держстату України, у 2016 – 2020 рр. рівень безробіття населення України віком 15–70 років становив 7,3–10,1 %.; наприкінці 2020 р. у зв'язку з пандемією COVID-19 в Україні рівень безробіття населення віком 15–70 років становив 8,6 %. На початку 2019 р. рівень безробіття населення України віком 15–70 років становив 9,2 %, в кінці 2019 р. – 8,2 % [5]. У 2020 р. відбувся спад ВВП України на 5 % у зв'язку з пандемією COVID-19, яка негативно вплинула на більшу частину економіки.

До основних проблем інноваційної політики в Україні можна віднести недостатнє державне та нормативно-правове регулювання суб'єктів інновацій; досить мале фінансування інноваційної інфраструктури та винаходів з державного бюджету; відсутність інноваційно-технологічних центрів, інкубаторів, технопарків, фондів підтримки інновацій, інформаційних систем,

розвиненої системи підготовки і підвищення кваліфікації спеціалістів у галузі економіки.

В Україні спостерігається суттєва нерівність у доходах населення, яка значно збільшилася останнім часом під впливом багатьох об'єктивних та суб'єктивних причин. Складна суспільно-політична ситуація охопила усі сфери суспільного життя та загострила високий рівень безробіття, падіння реальних доходів населення, зниження його купівельної спроможності, вплив висококваліфікованих кадрів за кордон, бідність, падіння економіки України. Необхідно вдосконалити державне регулювання для запобігання критичного рівня соціально-економічної диференціації населення.

На розвиток міст України суттєво і негативно впливають соціально-економічні та екологічні проблеми: залишається незадовільним стан доріг майже у всіх містах України; загальнодержавні, регіональні та місцеві концепції, стратегії та програми, зорієнтовані на сталий розвиток міст і територій не узгоджуються; недостатньо використовується потенціал державного партнерства екологізації виробництва та створення «зеленого» бізнесу.

Нераціональне використання природних ресурсів є причиною накопичення великих обсягів відходів виробництва та споживання: в Україні нараховано понад 30 млрд. т сміття на полігонах та звалищах, кількість якого щороку збільшується. Головними завданнями для України є переробка, повторне використання та утилізація відходів [4].

В Україні необхідно здійснити і регулярно оновити національні програми про заходи із запобігання зміні клімату, обмеження і скорочення антропогенних викидів парникових газів, захисту і підвищенням якості поглиначів і накопичувачів, сприяння адекватній адаптації до зміни клімату. Основними проблемами в адаптаційній політиці на загальнодержавному рівні є законодавча нормативно-правова нерегульованість у сфері адаптації до зміни

клімату, відсутність системного проведення наукових досліджень про оцінку параметрів фактичних та очікуваних змін клімату й їх наслідків.

Зміна клімату та складна соціально-економічна ситуація стали причинами високого ризику виникнення неконтрольованих пожеж з катастрофічними наслідками для населення та довкілля. Зупинити вирубування лісів, скорочувати втрати природних середовищ існування і живих організмів життєво важливо Україні.

Україна визначає свої інтереси зовнішньої політики і будує відносини стратегічного партнерства на рівнях інтеграції з ЄС, країн-глобальних гравців (США, РФ, КНР) та регіональному (Польща, Туреччина та інші), що свідчить про її значимість як міжнародного партнера.

Таким чином, встановлено, що не всі цілі сталого розвитку реалізуються в житті українського суспільства. Жодна ціль, крім міжнародного партнерства, досконально не реалізується. Виникають певні проблеми у реалізації цих цілей, що в більшості випадків можуть досягти критичного рівня для суспільства.

Література:

1. UNICEF. Бідність та рівні можливості. 2020. URL: <https://www.unicef.org/ukraine/stories/poverty-equal-opportunities>.
2. Лошакова Ю. Радник. Ціль 3 Міцне здоров'я та благополуччя. 2020. URL: <https://radnyk.org/noviny/czil-3-miczne-zdorov-ya-ta-blagopoluchchya/>.
3. Главком. Проблеми гендерної рівності і політики – жінки в Україні. 2021. URL: <https://glavcom.ua/columns/kodarchenko/problemi-gendernoji-rivnosti-i-politiki-zhinki-v-ukrajini-738966.html>.
4. Voronina V., Ishcheikin T., Lopushynska O. Management of wastes: problems of processing and utilization. Management of the 21st century: globalization challenges. Issue 3: collective monograph/ in edition I. Markina. Nemoros s.r.o., 2020. P. 120–127.

5. Кулицький С. Центр досліджень соціальних комунікацій НБУВ. Ситуація на вітчизняному ринку праці в умовах пандемії. 2020. URL: <https://cutt.ly/FEVerphv>.

Осіпчук Тетяна Сергіївна
*здобувач рівня вищої освіти другий (магістерський),
спеціальність 051 «Економіка підприємства»*
ЕКОНОМІКА ПІДПРИЄМСТВА ТА УПРАВЛІННЯ
(Економіка підприємства)

СУТНІСТЬ ЕКОНОМІЧНОГО ПОТЕНЦІАЛУ ПІДПРИЄМСТВА

В умовах реформування актуальними стають проблеми конкурентоспроможності та сталого розвитку підприємств на основі більш ефективного використання і нарощування їх економічного потенціалу. Суть сталого розвитку підприємства полягає в цілеспрямованій і випереджувальній зміні факторів внутрішнього середовища з урахуванням вимог зовнішнього середовища і одночасним забезпеченням підприємства комплексною стійкістю. В теорії і на практиці поняття «економічний потенціал» виникло в роки незалежності, а саме на етапах реформування економіки та економічних відносин та переходу на нові умови господарювання. Важливість і актуальність відповідного економічного явища обумовлена багатьма причинами. Процеси сталого розвитку підприємства вимагають аналізу і стратегічного підходу до управління економічним потенціалом підприємства на основі його оцінки.

Саме слово «потенціал» має подвійний зміст: по-перше, як фізична характеристика, величина, яка характеризує запас енергії тіла, що знаходиться в даній точці поля; по-друге – (в переносному сенсі) – ступінь потужності (прихованих можливостей) в будь-якому відношенні. Слово «потенціал» (від лат. *potentia*) означає «прихована сила», «можливість», «потужність». В Великому тлумачному словнику сучасної української мови [1] потенціал

тракується, як сукупність усіх наявних засобів, можливостей, продуктивних сил, що можуть бути використані у певній сфері, галузі, ділянці; запас чого-небудь резерв; приховані здатності, сили якої-небудь діяльності, що можуть виявлятися за певних умов.

На нашу думку, потенціал це сукупність можливостей для досягнення певних цілей або нереалізована на даний момент здатність і реалізація якої можлива за наявності необхідних умов. У наукових джерелах відзначається важливість вивчення проблеми оцінки економічного потенціалу підприємства, розглядається сутність і склад, але елементи його структури найчастіше розглядаються відокремлено, при побудові структури економічного потенціалу не враховуються принципи ієрархії і взаємовпливу [2, с.175].

Потрібно розмежовувати поняття «економічний потенціал підприємства» та «економічний потенціал країни». На нашу думку, потенціал підприємства це сукупність потенційних ресурсів, що знаходяться в розпорядженні підприємства та мають вирішальне значення для можливостей функціонування підприємства в тих чи інших умовах. В табл.1 обґрунтовано визначення сутності поняття «економічний потенціал» в категоріальному апараті.

Таблиця 1

Визначення сутності поняття «економічний потенціал»

Автор	Визначення
Велика Українська Енциклопедія [3]	здатність економіки країни, її галузей, підприємств, господарств здійснювати виробничо-економічну діяльність, випускати продукцію, товари, послуги, задовольняти запити населення, суспільні потреби, забезпечувати розвиток виробництва і споживання
Енциклопедія сучасної України [4]	здатність економіки країни загалом, її галузей, підприємств, господарств здійснювати виробничо-економічну діяльність, сприяти розвитку виробництва та споживання
Економічний словник-довідник [5]	характеристика можливості економіки у виробництві матеріальних благ, наданні послуг, задоволенні економічних потреб суспільства
Економіка від А до Я:	спроможність економіки країни, її галузей, підприємств, господарств здійснювати виробничу діяльність, випускати

[6]	продукцію, товари, надавати послуги, задовольняти попит населення, суспільні потреби, забезпечувати розвиток виробництва та споживання
Економічний словник [7]	(англ. economic potential) сукупність економічних можливостей держави, які можуть бути використані для потреб суспільства (виробництво, оборона тощо). Відображає економічну могутність країни, досягнутий рівень розвитку продуктивних сил, обсяг національного багатства, можливості їх зростання [с. 244]

Таблиця 2

Визначення сутності поняття «Економічний потенціал підприємства»

Автор	Визначення
Орехова А.І.[9]	найбільш ефективно використання сукупних можливостей, ресурсів та резервів підприємства для досягнення максимально досяжного стану економічної системи.
Лопін Є.В.[10]	сукупні можливості підприємства визначати, формувати та максимально задовольняти потреби споживачів у товарах та послугах у процесі оптимальної взаємодії з навколишнім середовищем та раціональним використанням ресурсів.
Краснокутська Н.С. [11]	являє собою складну, динамічну, інтегровану, взаємопов'язану та синергічну сукупність усіх видів його наявних ресурсів і можливостей, включаючи перспективи їх збільшення, що використовуються для досягнення тактичних і стратегічних цілей розвитку підприємства та забезпечення його сталого розвитку
Васьківська К. В. Лозінська Л. Д., Галімуков Ю. О.[12]	можливість і здатність підприємства розвиватися, у певний момент час, відповідно до поставлених цілей, у визначеному напрямі нарощувати конкурентні переваги
Ажаман І. А., Жидков О. І. [13]	відображає здатності та можливості, які формуються у підприємства за наявності у певний момент часу сукупності ресурсів, виробничих потужностей, інших резервів.

Отже, економічний потенціал підприємства – сукупні ресурсні можливості підприємства, які використовуються з метою досягнення конкурентоспроможності та сталого розвитку в умовах динамічного розвитку і

невизначеності зовнішнього середовища. Відмінною особливістю нашого визначення є конкретизація цілей формування економічного потенціалу в умовах модернізації. Модернізація економіки та ефективне нарощування економічного потенціалу можливо в істотному ступені через впровадження інновацій. А можливість здійснення інноваційних ідей пов'язано з наявністю у підприємства в структурі елементів економічного потенціалу інтелектуальної складової. На жаль, в практиці господарюючих суб'єктів наразі є традиційним пріоритет матеріальної сфери при недооцінці впливу «інтелектуальної основи».

Економічний потенціал підприємства розглядається нами як цілісна система, основними елементами якої є локальні потенціали (підсистеми), які перебувають у взаємозв'язку і в сукупності визначають стан всієї системи. В визначення поняття «економічний потенціал підприємства» можна виділити наступні авторські підходи: *ресурсний* (сукупність ресурсів, які перебувають у розпорядженні підприємства. Оцінка потенціалу зводиться до визначення вартості активів підприємства, відображених у балансі підприємства); *результативний* – (сукупність можливостей по випуску продукції, в умовах, що забезпечують найбільш повне використання по часу і продуктивності певної кількості наявних економічних ресурсів. Оцінка потенціалу прирівнюється з виробничою потужністю підприємства з випуску продукції); *стратегічний* – (сукупність ресурсів і резервів і здатність підприємства забезпечувати своє довгострокове функціонування і досягнення стратегічних цілей. Оцінка потенціалу можлива на основі оцінки конкурентоспроможності та можливостей сталого розвитку).

Література:

1. Великий тлумачний словник сучасної української мови/ уклад. та гол. ред. В.Т. Бусел. Київ; Ірпінь: Перун, 2005. Т. VIII. 1728 с.

2. Кравченко Ю.М., Антощенкова В.В. Фактори сталого розвитку економіки аграрного сектору. Вісник Харківського національного технічного університету сільського господарства. Сер. Економічні науки. 2019. Вип. 200.

C.174-183

3. Велика Українська Енциклопедія. Про Україну та світ – достовірно і мультимедійно. <https://vue.gov.ua>.

4. Енциклопедія сучасної України. Інститут енциклопедичних досліджень НАН України. https://esu.com.ua/search_articles.php?id=6292

5. Економічний словник-довідник/ За ред. С. В. Мочерного. Київ: Феміна, 1995. 368 с

6. Економіка від А до Я: понят.-термінол. слов./ О.В. Куроченко, М.А. Копнов, В.П. Сладкевич, А.Д. Чернявський, А.С. Шнипко, Л.М. Берестецька; Міжрегіон. акад. упр. персоналом. Київ: Вид. дім «Персонал», 2008. 368 с.

7. Економічний словник/ Й.С. Завадський, Г.В. Осовська, О.О. Юшкевич. Київ: Кондор, 2006. 355с.

8. Антощенко В.В. Конкурентоспроможність, як основа ефективної національної економіки Вісник Харківського національного технічного університету сільського господарства ім. П. Василенка. Сер. Економічні науки. 2019. Вип. 200. С. 84-95.

9. Орехова А.І. Економічний потенціал підприємства: сутнісні характеристики та структуризація [Електронний ресурс]. Економіка та суспільство. 2018. № 17. Режим доступу до журналу: <http://economyandsociety.in.ua>

10. Лапин Е.В. Экономический потенциал предприятия: монография. Сумы: Университетская книга, 2002. 309 с.

11. Краснокутська Н.С. Потенціал підприємства: формування та оцінка: навч. посіб. К.: Центр навчальної літератури, 2005. 352 с.

12. Васьківська К. В. Лозінська Л. Д., Галімуков Ю. О..Економічний потенціал підприємства в умовах змін: суть та характерні особливості [Електронний ресурс]/ Ефективна економіка. 2020. № 5. Режим доступу: http://nbuv.gov.ua/UJRN/efek_2020_5_9

13. Ажаман І. А., Жидков О. І. Сутність та структура економічного

потенціалу підприємства. Економіка та держава. 2018. № 4. С. 22–25.

*Керівник: Антощенкова В.В., кандидат економічних наук, доцент,
доцент кафедри глобальної економіки*

Степасюк Людмила Михайлівна
к.е.н., доцент кафедри економіки
Національний університет біоресурсів і природокористування України
ЕКОНОМІКА ПІДПРИЄМСТВА ТА УПРАВЛІННЯ
(Економіка АПК)

СУЧАСНІ ТЕНДЕНЦІЇ РОЗВИТКУ ВИРОБНИЦТВА СВИНИНИ В УКРАЇНІ

Важливим чинником забезпечення населення повноцінними продуктами харчування є ефективний розвиток галузі свинарства. Приведення у відповідність до науково-обґрунтованих норм харчових продуктів, які щодня має споживати людина, можливе лише за умови використання продуктів тваринного походження.

Проте, враховуючи важливість галузі для вітчизняної економіки, впродовж останніх років її фактичний стан функціонування не відповідає визначеним стратегічним завданням та наявному ресурсному потенціалу. Відбувається порушення селекційно-племінних основ розвитку галузі свинарства, зростає ціновий диспаритет між сільськогосподарською і промисловою продукцією, недостатнім є рівень державної підтримки галузі. Всі ці та інші фактори зумовили зменшення поголів'я тварин, збільшення тривалості виробничого циклу, значні перевитрати матеріальних, енергетичних і людських ресурсів, сповільнення оборотності капіталу більшості сільськогосподарських підприємств. Реалізація свинини сільськогосподарськими підприємствами характеризується значною нестабільністю, постійним перепадом від збиткового до низького рівня

прибуткового виробництва, що обумовлюється групою технологічних та економічних чинників.

Проведені дослідження свідчать, що знижується технологічний рівень ведення галузі свинарства. Виробництво м'яса є рентабельним практично тільки у спеціалізованих свинарських комплексах, які займаються великотоварним виробництвом, застосовуючи інтенсивні технології та мають значно вищий рівень технічного та технологічного забезпечення.

Ефективність свинарства залежить від багатьох факторів, а саме від генетики, технології вирощування та годівлі тварин, їх здоров'я. Аналіз структури собівартості свинини свідчить, що в її структурі найбільшу питому вагу займають витрати на корми (до 70-80%). Нестача значної кількості поживних речовин, а особливо білка, амінокислот, вітамінів, макро- та мікроелементів, значним чином впливає на зниження середньодобових приростів, збільшення строків відгодівлі худоби, перевитрати кормів, внаслідок чого собівартість свинини є вищою, ніж в країнах ЄС.

Аналіз показників виробництва свинини нашою країною на запитання, чи правильно аграрії використовують той ресурс, який мають? Так, за минулий рік Україна виробила 3% зернових культур від загальносвітового обсягу (аналогічно, як Бразилія та Канада), а свинини лише - 0,5% (для порівняння - Бразилія 3%, а Канада - 2%). Основною причиною такої ситуації є використання застарілих технологій утримання та годівлі свиней, значна кількість виробників свинини, а особливо господарств населення, годують тварин зерновими сумішами (кукурудза, пшениця, ячмінь) або ж незбалансованими комбікормами.

За вказаної ситуації конверсія корму складає 7-9 кг на 1 кг приросту, а вартість лише одних кормів в розрахунку на 1 кг приросту становить 10 грн, це розрахунок без вартості поросяти (+ 1 грн в собівартості 1 кг свинини), праці, енергоносіїв та ветеринарних препаратів. При закупівельній ціні в Україні 12-

13 грн екстенсивне вирощування живої маси свиней не приносить прибутку або, навіть, в більшості випадків є збитковим.

На сьогодні, в нашій країні розводять понад 10 порід свиней вітчизняного та зарубіжного походження. В поточному році пройшли державну переатестацію майже 400 підприємств на статус племзаводу або племрепродуктора. Тобто, в державі існує відповідна племінна база.

На основі першого в історії свинарства України породовипробування, що було здійснено в оптимальних умовах дослідного підприємства Інституту свинарства використовуючи корми власного виробництва, свині за один опорос приводили 10-12 та більше поросят за один опорос, що мали живу масу - 100 кг за шість, або шість з половиною місяців при середньодобових приростах 689-728 г і за витрат на кожний кілограм приросту 4,28-4,65 корм. од. У результаті різноманітних міжпородних схрещувань та породно-лінійної гібридизації продуктивність свиней, за різними ознаками, збільшувалася на 13-18 відсотків.

Як свідчать проведені дослідження, наші генотипи свиней, при умові створення їм оптимальних умов годівлі та утримання, за продуктивністю практично не поступаються зарубіжним, а за такими показниками, як резистентність та пристосованість до умов виробництва, які є типовими для більшості підприємств, і якістю свинини - навіть перевищують їх.

Зважаючи на це, вважаємо, що для подальшого нарощування виробництва свинини першочергову увагу слід зосередити на збереженні і вдосконаленні вітчизняного племінного генофонду.

Варто матеріально зацікавити племінні підприємства вирощувати висококласний племінний молодняк з врахуванням міжнародних вимог до його оцінки за фенотипом та генотипом, а виробників свинини зацікавити у придбанні цього молодняку, а не іншого випадкового поголів'я. Необхідно, швидше призупинити як безсистемний масовий імпорт свинини та поголів'я худоби для відгодівлі, так і племінного молодняку.

Світовий досвід свідчить, що в умовах сьогодення відбувається дуже жорстка конкуренція. Тому, для того, щоб вижити і ефективно працювати, підприємствам з виробництва свинини потрібно мати високопродуктивних тварин, повноцінні та збалансовані корми, використовувати ресурсощадні технології виробництва племінної і товарної продукції оптимальної собівартості.

Література:

1. Калінчик М.В., Калінчик С.М., Алексеєнко І.М. Сучасні тенденції, стан та перспективи виробництва свинини в Україні. Агросвіт. № 3-5. 2015. С.31-39.

2. Панкєєв С.П. Перспективи виробництва свинини у фермерських господарствах. [Електронний ресурс]. Режим доступу: <http://dspace.ksau.kherson.ua/bitstream/handle/123456789/5858/%D0%9F%> (дата звернення 23.09.2021)

3. Рибалко В. Свинарство – національна галузь. [Електронний ресурс]. Режим доступу: <https://propozitsiya.com/ua/svinarstvo-nacionalna-galuz>

Фещенко Ганна Євгенівна

студентка 5 курсу, спеціальність 241 «Готельно-ресторанна справа»

Національний університет «Запорізька політехніка»

ЕКОНОМІКА ПІДПРИЄМСТВА ТА УПРАВЛІННЯ

(Інновації та інвестиційна діяльність)

ІННОВАЦІЙНА ДІЯЛЬНІСТЬ В ГОТЕЛЬНОМУ БІЗНЕСІ

В даний час, коли не є безпечною жодна економічна сфера і частка ринку, жоден продукт не може існувати вічно. Якщо фірма не здатна створити нескінченний потік нововведень, вона буде змушена піти рано чи пізно. Таким чином, безперервні інновації, якими є продукти, послуги, різні типи технологій

управління і виробництва, є необхідною умовою для виживання і успішного розвитку підприємства [1].

Найголовнішою метою діяльності будь-якого з підприємств готельного бізнесу є надання бездоганного обслуговування. Для досягнення певної мети підприємства готельного бізнесу повинні все вести до досконалого результату, впроваджуючи новітні технології та інші інновації, які відносяться до надання готельних послуг та ведення готельної діяльності, при цьому дотримуватись оптимального співвідношення «ціна – якість». Вимоги такого характеру завжди впливають на діяльність підприємств гостинності [4].

При постійній зміні зовнішнього і внутрішнього середовища однієї з цілей будь-якої організації є вміння приймати виклики зовнішнього середовища зуміти оперативно перебудуватися, прийти у відповідність з новими вимогами, особливо враховуючи наш час. І в цьому моменті одну з головних ролей грає своєчасне впровадження в практику нових інноваційних технологій. Знання та використання даного аспекту сучасними готелями дає їм в руки сильний інструмент для підвищення ефективності свого бізнесу, а значить конкурентну перевагу [1].

Інноваційний процес у готельному господарстві досить специфічний. Він одержує, як правило, своє визнання, з одного боку, через туристський ринок і ступінь задоволеності клієнта, а з іншої сторони, в основному завдяки прийняттю спільних розв'язків туристськими організаціями, органами керування галуззю в регіоні, органами місцевого самоврядування й громадськими організаціями, діяльність яких пов'язана з туризмом, а також завдяки оцінці галузі місцевим населенням. Готельний бізнес являє собою високонасичену інформаційну галузь.

Відомо, що успіх бізнесу деяких галузей економіки прямо залежить від швидкості передачі та обміну інформацією, від її актуальності, своєчасності отримання. Це стосується і будь-якого засобу розміщення, тобто успішний розвиток готельного бізнесу передбачає широке використання новітніх

технологій як у сфері введення нових готельних послуг, так і в їх просуванні на ринок послуг [2].

Підвищення продуктивності готелів зазвичай досягається застосуванням нових технологій в готельному бізнесі, швидкий розвиток пояснюється розвитком ринку, ринкових відносин, жорсткою конкуренцією, зміною попиту, пропозиції та забаганок споживачів готельних послуг. Діяльність кожного готельного підприємства спрямована на збільшення кількості гостей із подальшим перетворенням їх на постійних відвідувачів, що, в свою чергу, неможливо без інноваційних впроваджень, що потребує заощадження часу та енергії [1].

Одним із яскравих прикладів застосування інноваційних технологій у своїй діяльності є готель «Premier Hotel Rus», який розташований в самому центрі бізнес-туристичних кварталів м. Києва. Готель орієнтований для ділових туристів з метою організації ділових бізнес-зустрічей, має високотехнологічну оснащеність конференц-залів різної конфігурації. Гостям надаються гіпоалергенна постільна білизна. Має міжнародний сертифікат Green Key. Він одним із перших у Києві почав впроваджувати для гостей «зелені» програми лояльності і встановив на своїй території зарядну станцію для електромобілів. Плата за дану послугу для гостей готелю відсутня, а інші водії – платять тільки за парковку [3].

Отже, сфера інновацій всеосяжна, вона не тільки охоплює практичне використання науково-технічних розробок і винаходів, але й включає зміни в продукті, процесах, маркетингу, організації. Інновація виступає як явний фактор зміни, як результат діяльності, втілений у новий або вдосконалений продукт, технологічні процеси, нові послуги й нові підходи до задоволення соціальних потреб це стосується абсолютно будь-якого засобу розміщення, тобто успішність розвитку готельного підприємства має на увазі активне використання нових технологій як в наданні нових готельних послуг, так і в їх просуванні на ринку послуг.

Таким чином, невід'ємною умовою підвищення конкурентоспроможності підприємства є введення у виробництво інноваційних технологій. Це пов'язано з тим, що перед готельними підприємствами стоять два основні завдання: отримати більше клієнтів і зробити їх постійними відвідувачами. Здійснити ці завдання без інноваційних рішень неможливо, що потребує від готелів модернізації в технологіях, заощадження часу, грошей та енергії.

Література :

1. Борисова О.В. Механізм реалізації інноваційної політики підприємств ресторанного господарства/ О.В. Борисова// Соціально-економічні реформи у контексті інвестиційного вибору України: V міжнар. наук.-практ. конф., 15-16 травня 2008 р.: зб. наук. пр.: у 3 т. – Дніпропетровськ: ПДАБА, 2008. – Т. 3. – С. 8-12.

2. Борисова О.В. Тенденції розвитку готельно-ресторанного бізнесу в Україні [Електронний ресурс]. – Режим доступу: [Downloads/esprstp_2012_1\(2\)_49.pdf](#)

3. Юрченко О. Інновації в готельному секторі України. URL: <http://dspace.univer.kharkov.ua/bitstream/123456789/13348/2/ЮРЧЕНКО%20196-203.pdf>

4. Статистичний аналіз підприємств готельного господарства та прогнозування його розвитку [Електронний ресурс]. – Режим доступу: <http://global-national.in.ua/archive/8-2015/256.pdf>

*Керівник: Журавльова С.М., кандидат економічних наук, доцент,
кафедри туристичного, готельного та ресторанного бізнесу*

Шпильова Юлія Борисівна
Гльїна Марія Володимирівна

*Державна установа «Інститут економіки природокористування
та сталого розвитку Національної академії наук України»*

ЕКОНОМІКА ПІДПРИЄМСТВА ТА УПРАВЛІННЯ

(Економіка природокористування)

ІНСТИТУЦІОНАЛЬНЕ ЗАБЕЗПЕЧЕННЯ ФУНКЦІОНУВАННЯ ПЛАТФОРМИ СИСТЕМНИХ ВЗАЄМОДІЙ В УМОВАХ ДЕЦЕНТРАЛІЗАЦІЇ ВЛАДИ

Для функціонування платформи системних взаємодій важливе значення має процес інституціалізації розвитку територіальних громад, оскільки в умовах децентралізації влади саме на рівні громад може бути забезпечено ефективне та оптимальне використання природних ресурсів та гарантований економічний ефект. Процес формування і становлення ефективного інституційного середовища на сьогодні зумовлений недосконалістю, розбалансованістю і незавершеністю інституційної системи. В умовах реформи децентралізації влади функція основного суб'єкта інституалізації покладається на державу, яка повинна проводити цілеспрямовану і планомірну політику з метою подолання суперечностей економічного розвитку. Це зумовлює необхідність удосконалення існуючої системи суспільних інститутів: правил, норм, законів, установ та інших соціальних утворень, що регулюють поведінку людей, суб'єктів господарювання тощо.

Інституціональна система є «єдністю сталості і мінливості, взаємозумовленості і взаємовиключення, позитивного і негативного. Усі характерні риси інституціонального процесу вказують на наявність внутрішніх протилежних тенденцій у його структурі. Виникнення суперечності, проходження певних стадій, ступенів розвитку та їх розв'язання створює передумови для стрибка в новий якісний стан. Вирішення суперечностей всередині інституційної системи включає тотожність інституційних елементів, їх взаємовизначення один через одного й у результаті взаємозаперечення

протилежних моментів» [1, с. 55]. Безперервний процес розв'язання і відтворення суперечностей у межах інституційної системи складає основу процесу руху та, відповідно, перетворень. Зміни в інституційній системі розвитку громад є підґрунтям створення таких стимулів і мотивів діяльності, які дозволять сконцентрувати зусилля на тих напрямках, що забезпечать втілення у реальність платформи системних взаємодій. Економічні перетворення залежать від здатності громад формувати продуктивні, стабільні, гнучкі інститути, які мають змінюватися у відповідь на зміни політичної та економічної обстановки.

Реформа децентралізації актуалізує питання, пов'язані з інституціональним забезпеченням ефективного економічного розвитку територій різних типів на засадах збалансованості інтересів держави, бізнесу та населення. Зміна системи територіального устрою та суспільних взаємовідносин і підходів до організації системи господарювання на рівні громад, потреба в ефективному регулюванні відображається у вигляді інституційних норм вертикалі управління та у системі горизонтальних взаємодій між населенням.

При спільному нормативно-правовому забезпеченні процес формування (становлення, розвитку) об'єднаних територіальних громад відбувається неоднорідно. Зокрема, неоднаковою є активність населення, його готовність до змін та співпраці для вирішення визначених завдань. Органи влади мають різне уявлення щодо формування стратегічних документів, просторового планування, визначення векторів розвитку тощо. Середовище розвитку громад характеризується неоднорідністю, оскільки інституціональне середовище є різним – особливо в частині неформальних взаємодій. Відповідно і сприйняття та можливість використання переваг від платформи взаємодії є досить неоднорідним, а в більшості громад взагалі відсутнім [2].

Основні положення щодо економічного розвитку громад і відповідно функціонування платформ в умовах децентралізації сформовані в таких

стратегічних документах, як «European Cohesion Policy 2021-2027», Європейська хартія місцевого самоврядування, Законах України «Про добровільне об'єднання територіальних громад» та «Про співробітництво територіальних громад», Стратегії сталого розвитку України до 2030 року, Національній економічній стратегії на період до 2030 р., Державній стратегії регіонального розвитку на 2021–2027 р., стратегіях розвитку регіонів та територіальних громад, планах соціально-економічного розвитку.

Створена законодавча база частково визначила умови та механізми для розвитку територіальних громад і впливає на функціонування платформи взаємодії. Також ефективною є нова модель фінансової підтримки місцевих бюджетів, які отримали автономію та часткову незалежність від центрального бюджету. Проблемою, яка суттєво обмежує ефективність застосування формальних інституційних важелів у процесі функціонування платформи взаємодії, є неузгодженість окремих регуляторних процедур і нормативно-правових актів, якими керуються органи влади. Передусім, це стосується регуляторних актів, виданих різними міністерствами та відомствами.

Зазначені тенденції посилюються у зв'язку з домінуючим деструктивним характером функціонування неформальних інституційних важелів розвитку. На сьогодні існує достатньо високий рівень деструктивної поведінки населення, який супроводжується низькою якістю соціального капіталу, прогалинами у системі підготовки кваліфікованих кадрів для економіки. До негативних факторів формування інституціонального середовища платформи взаємодії можна віднести відсутність взаємодоповнюваності одних інститутів іншими; неузгодженість нормативно-правових актів щодо системи власності на природні ресурси, податкової і бюджетної політики; нерозвиненість ринків природних ресурсів та інфраструктури, що спричинено частковою нерегульованістю владних інститутів та прав власності на ресурси. Для формування неформального інституційного середовища варто підтримувати громадську участь у процесі прийняття політичних рішень, за допомогою таких

форм, як надання інформації (вся відповідна інформація має подаватися чіткими та зрозумілими формулюваннями, а також у належному й доступному форматі); консультування (дозволяє органам публічної влади узагальнювати думку громадян щодо конкретної політики чи теми як складової офіційної процедури); діалог (структурований, тривалий і орієнтований на результати процес, основу якого становлять взаємні інтереси та обмін думками між органами влади, громадянами та суспільством загалом у вигляді різних платформ); активне залучення, що передбачає роботу груп та комітетів для спільної розробки документів, а також політики і законів, для яких необхідне рішення відповідного органу влади [3, С. 14–15].

Для ефективного розвитку територіальних громад як складової функціонування платформи взаємодії є забезпечення їх спроможності, особливо зміцнення фінансової та ресурсної бази, розмежування повноважень між органами державної влади та місцевого самоврядування. Найбільш актуальні для місцевого самоврядування закони, які слід ухвалити або змінити, є зміни до Конституції України в частині децентралізації (Проект Закону «Про внесення змін до Конституції України» №2598 від 13.12.2019 р.), «Про засади адміністративного устрою України» («Про засади адміністративно-територіального устрою України» № 2804 від 24.01.2020 р.), «Про місцеве самоврядування» (потребує нової редакції: чинний закон застарілий, щодо нього ухвалено понад 20 рішень Конституційного суду), «Про органи місцевого самоврядування» та «Про місцеві державні адміністрації», (Проект Закону про внесення змін до Закону України «Про місцеві державні адміністрації» та деяких інших законодавчих актів України щодо реформування територіальної організації виконавчої влади в Україні №4298 від 30.10.2020.). Також важливим є прийняття законопроектів про внесення змін до Закону «Про засади державної регіональної політики» №5323 від 01.04.2021 р. та «Про особливості стимулювання регіонального розвитку» № 5649 від 10.06.2021 р..

На сьогодні потрібні зміни інституціонального середовища через збалансування норм, правил, принципів та імперативів, які унеможливають дискримінацію підприємницьких структур, незаконний перерозподіл ресурсів; згладжування суперечностей (на місцевому, регіональному та національному рівнях) усередині економічної системи суспільства; вдосконалення інституціональних форм прикладання капіталу та формування нових економічних інститутів, що мають забезпечити імплементацію принципів платформенної економіки в пріоритети соціально-економічного розвитку країни. Структурним компонентом функціонування платформи взаємодії має стати відповідні інституціональні механізми, які би охоплювали усю систему відносин, пов'язаних із використанням природних ресурсів, а також інститутами, які є носіями цих відносин [4, с. 302–303].

Основою трансформації інституціонального механізму функціонування платформи взаємодії має стати синхронна модернізація всіх його складових. Зміни носитимуть комплексний характер лише тоді, коли системні перетворення та перетворення фіскальної системи будуть доповнені подальшою трансформацією відносин власності у бік ефективнішого використання окремих елементів національного багатства на основі справедливого вибору форм власності та адекватної ринковим умовам системи критеріїв.

Література:

1. Носова О.В. Інституційні суперечності перехідної економіки. Економічна теорія. 2004. №3. С. 52–59.
2. Банташ А.М. Стан інституціонального середовища соціально-економічного розвитку територіальних громад в Україні. // *European journal of economics and management*. 2020. Volume 6. – р.80–86.
3. Андрійчук Ю.М. Інституційні складові формування об'єднаних територіальних громад в умовах реформи децентралізації управління. Експерт: парадигма юридичних наук і державного управління. 2018. №2. С. 9–17.

4. Рогач С.М. Інституціональні аспекти міського землекористування. Східна Європа: економіка, бізнес та управління. 2016. Вип. 4 (04). С. 298-304.

Клименко Катерина Володимирівна
к.е.н., завідувач відділу бюджетної системи
Савостьяненко Максим Володимирович
старший науковий співробітник відділу міжнародних фінансів та фінансової безпеки
НДФІ ДННУ «Академія фінансового управління»
ЕКОНОМІКА ПІДПРИЄМСТВА ТА УПРАВЛІННЯ
(Фінанси, банківська справа, страхування)

РОЛЬ МВФ У РОЗВИТКУ СВІТОВОЇ ЕКОНОМІКИ ТА УКРАЇНИ В УМОВАХ ПАНДЕМІЇ COVID-19

Україна протягом 30 років активно розвиває й удосконалює співробітництво з міжнародними фінансовими організаціями (МФО). За цей період було досягнуто відповідних позитивних результатів, проте залишається низка невирішених питань і конкретних проблем, що перешкоджає розширенню такого співробітництва.

Крім того, низька ефективність залучення кредитних ресурсів МФО посилює ризики боргової безпеки країни. Проте ці організації залишаються одними з небагатьох джерел залучення міжнародного фінансування, особливо на тлі надзвичайних криз, які можуть мати серйозні, непередбачувані наслідки для економіки. Сьогодні в умовах пандемії роль МВФ, як глобального фінансового регулятора, антикризового агента і кредитора останньої інстанції знову виходить на перший план.

Основними цілями співпраці України з МВФ є стабілізація національної фінансової системи, проведення структурних, виважених реформ та створення підґрунтя й базису для сталого економічного зростання. У 2021 р. в основі такої співпраці – стратегія міжнародного партнерства, яка враховує специфіку нашої

країни, пріоритети і стратегічні завдання їх реалізації, основні напрями діяльності певної МФО. У зв'язку з мінливістю економіко-політичної ситуації, посиленням зовнішніх і внутрішніх викликів та загроз, у т.ч. COVID-19, окремі аспекти співпраці з міжнародними партнерами періодично уточнюються: змінюються, поглиблюються, доповнюються, що обумовлює термін дії стратегії.

Так, 23 серпня 2021 р. вступив в силу найбільше за всю історію розподіл спеціальних прав запозичення (СПЗ) в розмірі приблизно 650 млрд дол. США. Спеціальні права запозичення (Special Drawing Rights, SDR) – засіб платіжних розрахунків МВФ, що не має фізичної форми. Валютний курс SDR щодня визначається на основі обмінних курсів кошика валют - долара, євро, ієни, британського фунта і юаня.

Цей розподіл послужить серйозним стимулом для світової економіки, а при розумному використанні стане унікальною можливістю для подолання поточної безпрецедентної кризи. Завдяки розподілу СПЗ світова економіка отримає додаткову ліквідність за рахунок поповнення валютних резервів країн і скорочення їх залежності від більш дорогих внутрішніх або зовнішніх запозичень. Країни можуть використовувати надані в рамках розподілу СПЗ фінансові ресурси для підтримки національної економіки і посилення боротьби з кризою. СПЗ розподіляються на користь країн пропорційно до їхніх часток квот в МВФ. Це означає, що приблизно 275 млрд дол. США прямує на користь країн з ринком, що формується і країн, що розвиваються, з яких держави з низькими доходами отримують приблизно 21 млрд дол. США, що в деяких випадках становить не менше 6 % ВВП [1].

За останні 16 місяців деякі країни-члени вже взяли на себе зобов'язання надати кредитні ресурси на суму 24 млрд дол. США, в тому числі 15 млрд дол. США зі своїх авуарів в СПЗ для поповнення Трастового фонду з метою скорочення бідності і сприяння економічному зростанню. Кошти цього Фонду призначаються для видачі пільгових кредитів країнам з низькими доходами.

МВФ також взаємодіє зі своїми країнами-членами в рамках створення нового Трастового фонду для цілей досягнення довгострокової стійкості.

Цей Фонд зможе використовувати залучені до нього СПЗ для надання допомоги найбільш уразливим країнам у проведенні структурних реформ, в т. ч. для подолання проблем, пов'язаних зі зміною клімату.

Новий розподіл СПЗ - важливий компонент більш широких зусиль МВФ з надання підтримки країнам в умовах пандемії. До них відносяться: надання 85 країнам нового фінансування обсягом 117 млрд дол. США; полегшення боргового тягаря для 29 країн з низькими доходами; стратегічні рекомендації і розвиток потенціалу більш ніж в 175 країнах з метою забезпечення більш міцного і стійкого відновлення [1].

Оскільки СПЗ не зважають фізичним активом, їх потрібно конвертувати, щоб мати можливість використовувати за межами внутрішніх транзакцій з МВФ. Країни мають кілька способів монетизувати СПЗ: обміняти на тверду валюту - для цього потрібно укласти добровільну двосторонню угоду з однією з країн (всього їх 31, плюс Європейський центробанк), яка погодиться таку валюту надати; отримати валютне фінансування за кредитною програмою МВФ. В обмін на фінансову підтримку той вимагатиме виконання певних умов від країни-учасниці; є й інші нестандартні способи використання СПЗ.

До такого фінансування вдавалася, наприклад, Україна: Мінфін отримував фінансування в гривнях у Нацбанку під заставу СПЗ. Уряд Аргентини вивчав можливість використання СПЗ, які отримає 23 серпня 2021 р., для вересневої виплати відсотків по кредиту МВФ, наданому у 2018 році [2].

На країни СНД, Україну та Грузію доведеться 25 млрд. дол. США. Міжнародні резерви Таджикистану після отримання коштів виростуть на 19%, а України – на 9%. Грузії, Молдови і Вірменії розподіл SDR також допоможе, але в меншій мірі – прибавка в міжнародних резервах складе 6-7%, або 1,5-2% ВВП. [3].

Розподіл додаткової емісії СПЗ серед країн СНД

млрд. дол. США	В % від міжнародних резервів країни	Додатковий розподіл СПЗ в 2021 р.	Існуючий СПЗ країни
Таджикистан	18,6	0,236	0,117
Білорусія	12,3	0,923	0,525
Україна	9,6	2,725	1,864
Молдовія	6,9	0,234	0,168
Грузія	6,6	0,285	0,205
Вірменія	5,9	0,175	0,125
Росія	3	17,48	8,077
Казахстан	2,5	1,569	0,49
Узбекистан	2,3	0,746	0,374
Азербайджан	1,1	0,531	0,219

Джерело: складено на основі [2].

Додаткова емісія СПЗ розподілена пропорційно квотам країн у МВФ – по суті, до їхніх часток у капіталі фонду. Найбільша квота у США – 17,4%, у Росії – 2,71%. Розмір визначається виходячи з формули, яка враховує ВВП країни, показники платіжного балансу і рівень міжнародних резервів [2].

Україна отримала від МВФ понад 2,7 млрд дол. США внаслідок розподілу СПЗ у рамках допомоги країнам-учасникам МВФ у відновленні економіки, що постраждала внаслідок пандемії коронавірусу. Кошти, що надійшли на рахунок України можуть бути конвертовані у валюту та використані для фінансування бюджету в цьому бюджетному періоді або збережені для забезпечення фінансування бюджету в наступних бюджетних періодах. Таке позиціонування також відповідає п. 21.1. «Завдання у сфері фінансової безпеки» в частині поступового скорочення дефіциту державного бюджету та зміцнення взаємодії з МФО Стратегії економічної безпеки України на період до 2025 р. [4].

Україна продовжує співпрацю з МВФ та вживає заходи щодо впровадження реформ та виконання взятих на себе зобов'язань у рамках спільної з МВФ Програми Stand-by. Сьогодні Мінфін працює над завершенням

першого перегляду чинної програми та очікує місію МВФ у вересні поточного року [5].

За підсумками проведеного дослідження можна дійти висновку про досягнення певних позитивних результатів, однак залишається низка питань, які гальмують поглиблення відносин із МВФ. Так, з одного боку, співробітництво з Фондом є джерелом довгострокового кредитування, дає змогу отримувати кредитні ресурси для впровадження структурних реформ, фінансування державного бюджету та регулювання платіжного балансу, уможлиблює доступ до найкращої міжнародної практики, стандартів і професійної експертизи проектів із боку кредиторів; з другого – кредити МВФ у період пандемії слугують ургентною підтримкою для врівноваження платіжного балансу, для фінансування бюджету і формують довгострокову боргову залежність, не розв'язуючи структурних фінансово-економічних проблем.

Література:

1. IMF Managing Director Announces the US\$650 billion SDR Allocation Comes into Effect.

URL:<https://www.imf.org/en/News/Articles/2021/08/23/pr21248-imf-managing-director-announces-the-us-650-billion-sdr-allocation-comes-into-effect>

2. Эксперты назвали три сценария их использования. URL: <https://www.rbc.ru/economics/23/08/2021/611fae449a7947f85c2beb26>

3. Рекордная помощь от МВФ окажется особенно выгодной для Украины. URL: <https://lenta.ru/news/2021/08/06/winner/>

4. Про рішення Ради національної безпеки і оборони України від 11 серпня 2021 року «Про Стратегію економічної безпеки України на період до 2025 року»: Указ Президента України №347/2021. URL: <https://www.president.gov.ua/documents/3472021-39613>

5. Україна отримала від МВФ понад 2,7 млрд дол. США на відновлення економіки. URL:

https://www.mof.gov.ua/uk/news/ukraina_otrimala_vid_mvf_ponad_27_mlrld_dol_ssha_na_vidnovlennia_ekonomiki-3034

Бурковська Анна Іванівна

асистент кафедри менеджменту та маркетингу

Гринько Владислав Русланович

студент 4 курсу, спеціальність 071 «Облік та оподаткування»

Миколаївський національний аграрний університет

ЕКОНОМІКА ПІДПРИЄМСТВА ТА УПРАВЛІННЯ

(Менеджмент)

АНАЛІЗ СУЧАСНИХ ТЕХНОЛОГІЙ УПРАВЛІННЯ:

ТЕОРЕТИЧНИЙ АСПЕКТ

У сучасному інформаційно розвинутому світі є багато автоматизованих технологій, які кожен день удосконалюються. Технологія управління - це безперервний творчий процес регулювання стабільного режиму роботи шляхом прийняття та реалізації різних рішень [1]. Саме цим процесом керує менеджер, який є суб'єктом управління в системі менеджменту.

Метою технології управління є задоволення інформаційних потреб усіх працівників фірми, які займаються прийняттям рішень. Технологія управління орієнтована на роботу в середовищі інформаційної системи, використовується при незадовільній структурованості розв'язуваних задач, якщо їх порівнювати з задачами, розв'язуваними за допомогою спеціалізованих технологій обробки даних [2].

Технологічний процес управління складається з низки послідовних дій - етапів, що завершуються прийняттям рішень. Необхідність вирішення проблеми виникає в ситуації, яка проявляється як наслідок різниці між реальністю та бажаним станом системи. Технологічний процес прийняття та впровадження рішень (технологія управління) складається з послідовних етапів[3].

Більшість компаній перебудовують свої системи управління від

традиційних технологій до сучасних новаторських підходів у менеджменті. У сучасному світі побудова вдалої системи управління є запорукою успіху на будь-якому ринку, який з нетерпінням чекає на продукт з новими функціями і готовий заплатити за нього високу ціну. Найважливішим фактором успіху будь-якої компанії є стратегічне управління технологічним розвитком, або, іншими словами, технологічне управління.

Так, за визначенням Новикової М. М., управлінська інформаційна технологія - це задоволення інформаційних потреб усіх співробітників компанії, які займаються прийняттям рішень. Ця технологія орієнтована на роботу в середовищі інформаційної системи управління і використовується у разі необхідності вирішення різноманітних проблем. Інформаційні технології управління ідеально підходять для задоволення інформаційних потреб працівників різних функціональних підсистем (підрозділів) або рівнів управління фірмою. Надана системою інформація містить дані про минуле, сьогодення та ймовірне майбутнє фірми. Ця інформація має форму регулярних або спеціальних управлінських звітів [4]. Таким чином, інформаційні технології управління спрямовані на створення управлінських звітів. Регулярні звіти формуються за встановленим графіком, який визначає час їх створення, як, наприклад, щомісячний аналіз продажів компанії або звіт із дебіторської заборгованості.

Вирішення особливих проблем вимагає спеціальних знань. Однак не кожна компанія може дозволити собі утримувати у своєму штаті фахівців з усіх питань, що стосуються її роботи, або навіть запрошувати їх, коли виникає проблема. Основна ідея використання технології експертних систем полягає в отриманні від експерта його знань і, завантажуючи їх в пам'ять комп'ютера, використовувати їх, коли виникає така необхідність. Все це дає можливість використовувати технології експертних систем як таких, що дають поради [4].

Таким чином, сучасні технології управління - це сукупність інноваційних та організаційних технологій, що розвиваються, як еволюційно, так і

революційно, орієнтуючись на розвиток людства та його світогляд, актуальні проблеми людства. Але найголовніше те, що людина, тобто працівник, створює основу організації, її основну рушійну силу. Менеджер повинен добре усвідомлювати, що всі його дії, спрямовані на зміну типу або структури організації, стикаються з певними умовами, звичками, правилами та процедурами, характерними для співробітників організації. Тому застарілу структуру важко зруйнувати не лише технологічно, але і, переважно, психологічно.

Література:

1. Друкер П. Менеджмент у ХХІ столітті: навчальний посібник. М.: Вільямс, 2001. 272 с.
2. Дубініна Я.П. Основи кадрового менеджменту. URL: http://semestr.com.ua/book_102.html. (дата доступу: 23.09.2021).
3. Лели Ю.Г. Сучасні системи управління персоналом та їх вплив на ефективність роботи підприємства. Електронний інституціональний депозитарій Приазовського державного технічного університету. URL: <http://eir.pstu.edu/>. (дата доступу: 23.09.2021).
4. Новікова М.М. Технологія управління персоналом: теоретичні та методичні аспекти : монографія. Харківська національна академія міського господарства. Харків : ХНАМГ, 2012. 215 с.

Бурковська Анна Іванівна

асистент кафедри менеджменту та маркетингу

Запорожченко Ксенія Юріївна

здобувач вищої освіти 3 курсу спеціальності 073 «Менеджмент»

Миколаївський національний аграрний університет

ЕКОНОМІКА ПІДПРИЄМСТВА ТА УПРАВЛІННЯ
(Менеджмент)

АНАЛІЗ ЗАЛУЧЕНОСТІ ЖІНОК ДО УПРАВЛІННЯ

На початку ХХІ століття формуються нові тенденції у розумінні питань

лідерства. Однією з них є врахування гендерного фактору та, як наслідок, поява нової наукової сфери – гендерної психології лідерства. [1].

У нашому суспільстві управління людьми як і раніше вважається перевагою чоловіків. В останні роки менеджмент став новаторським, що пояснює популярність унікального жіночого стилю керівництва. Жінки представляють велику соціальну спільноту, що відрізняється багаторольовими функціями та особливим соціальним статусом.

У наш час особлива увага приділяється максимально ефективній взаємодії керівника з підлеглими. Оскільки стилі лідерства чоловіків і жінок в організації мають свої відмінності, що впливають на ефективність управління, необхідно додатково вивчити особливості роботи жінки-менеджера [2]. Процес самореалізації та адаптації жінок, у зв'язку з існуючою думкою, є набагато складнішим і тягне за собою кризу соціально-економічних відносин. У нашому суспільстві існує ряд об'єктивних умов, що сприяють різноманітності жіночих ролей, а саме - розвиток жіночого менеджменту і формування інституту управлінського лідерства. Неухильно зростає кількість жінок-менеджерів серед керівників, топ-менеджерів і директорів малих, середніх і великих підприємств. Однак проблема гендерної нерівності та дискримінації по відношенню до жінок-лідерів існує і вимагає глибокого вивчення.

Так, за останні три роки кількість суб'єктів господарювання значно зросла. Водночас гендерна структура менеджменту в Україні за ці роки кардинально не змінилася: 40,48% керівників складають жінки, 59,52% - чоловіки.

Частка жінок-лідерів за останні роки зросла лише на 0,5 в.п., головним чином через збільшення кількості індивідуальних підприємців. У приватному секторі розрив дещо більший, ніж у країні в цілому. За даними дослідження, 69,55% керівних посад у юридичних особах займають чоловіки, 30,45% керівників юридичних осіб - жінки. Серед лідерів ФОП 53,40% - чоловіки, а 46,6% - жінки. Частка жінок та чоловіків однакова у міських та сільських

поселеннях, але є помітні відмінності у розмірах міст та селищ міського типу: чим більше місто, тим менше активних жінок. У невеликих містах (від 15 до 70 тисяч населення) частка жінок - підприємців становить 50,7%. Чоловіки переважають на керівних посадах у переважній більшості галузей економіки. Жінок - лідерів більше лише в освіті, охороні здоров'я, державному управлінні та соціальному страхуванні, зокрема, 73% лідерів та 72% індивідуальних підприємців в освіті – жінки [3]. (рис. 1).



Рис. 1. Кількість жінок та чоловіків на менеджерських посадах та серед власників бізнесу в Україні

*Джерело: взято з сайту delo.ua

Таким чином, різноманітність факторів ризику, з якими доводиться стикатися жінці на керівній посаді, можна інтерпретувати по-різному, але ясно одне - найголовніше - чи є у жінки необхідний потенціал для блокування цих факторів ризику. Це дозволяє зробити важливий висновок: тиск стереотипів, про які пишуть багато вітчизняних і західних експертів, поступово зменшується і змінюється в динамічних групах населення в моделях поведінки, які дозволяють їм вижити в нестабільній економіці. Сила гендерних стереотипів знижується під тиском економічних обставин. Цей факт забезпечує

перспективу притоку жінок в приватне підприємництво і поступове завоювання в ньому лідируючих позицій. Велика психологічна ефективність типів лідерства, що демонструються жінками в порівнянні з чоловіками, і психологічна гнучкість, дозволяє не тільки розпочати власну справу, але і залишитися в ній, незважаючи на агресивність навколишнього середовища.

Література:

1. Гендерна асиметрія у сучасному міжнародному менеджменті. URL: http://www.economy.nayka.com.ua/pdf/10_2020/58.pdf (дата звернення: 05.10.2021).
2. Особливості чоловічого та жіночого стилю управління. URL: <http://www.ukr.vipreshebnik.ru/mened/4444-osoblivosti-cholovichogo-ta-zhinochogo-stilyu-upravlinnya.html> (дата звернення: 06.10.2021).
3. Жінки займають 41% керівних посад в Україні. URL: <https://susplne.media/120141-zinki-zajmaut-41-kerivnih-posad-v-ukraini/> (дата звернення: 06.10.2021).

Бурковська Анна Іванівна

асистент кафедри менеджменту та маркетингу

Калошин Нікіта Олегович

здобувач вищої освіти 4 курсу, спеціальності 281 «Публічне управління та адміністрування»

Миколаївський національний аграрний університет

ЕКОНОМІКА ПІДПРИЄМСТВА ТА УПРАВЛІННЯ

(Управління трудовими ресурсами)

ПРОБЛЕМИ ОЦІНКИ ЕФЕКТИВНОСТІ ПРАЦІ

Задача оцінки ефективності праці є досить важливим питанням, оскільки саме достатньо обґрунтована оцінка ефективності праці дозволяє в подальшому оцінити ефективність прийнятих рішень з управління персоналом, в тому числі й рішень щодо вибору систем мотивації та стимулювання персоналу.

На жаль, задача оцінки ефективності праці є досить складною та має ряд проблем, в тому числі:

- формальність оцінки ефективності праці на багатьох підприємствах;
- складність оцінки внеску кожного працівника в ситуаціях, коли результат діяльності є результатом праці кількох осіб;
- складність оцінки результатів праці, коли між працею і її результатом є досить великий проміжок часу;
- проблеми вибору адекватних показників для розрахунку оцінки ефективності праці [1, 2].

Суть проблеми формальності оцінки ефективності праці полягає в тому, що менеджмент може проводити оцінку ефективності праці, не зважаючи на зміст використовуваних показників оцінки. Як наслідок, показники використовуються неправильно, що призводить до того, що оцінки ефективності праці в недостатній мірі релевантні реальній ситуації. Причинами такої поведінки менеджменту може бути:

- некомпетентність менеджерського складу;
- недостатня мотивація менеджерів для отримання релевантної оцінки ефективності праці;
- обмеження з боку вищого керівництва, тощо.

Суть проблеми складності оцінки внеску кожного працівника в ситуаціях, коли результат діяльності є результатом праці кількох осіб, полягає в тому, що в умовах, коли на один результативний показник працює більше одної людини, важко зрозуміти, яка частина результативного показника є результатом праці окремої людини. За рахунок відсутності інформації про ефективність праці окремих працівників не тільки знижується ефективність деяких рішень по управлінню персоналом. Крім того, факт однакової винагороди за працю в ситуаціях, коли реальні внески кожного окремого працівника дуже різняться між собою, відповідно до теорії справедливості, може здійснювати демотивуючий вплив [3].

Головним наслідком складності оцінки результатів праці, коли між працею і її результатом є досить великий проміжок часу, є неможливість виконувати поточну оцінку ефективності праці, відповідно й неможливість приймати достатньо обґрунтовані поточні рішення по управлінню персоналом, в тому числі і використовувати поточні заходи заохочення за високу ефективність праці. За теорією мотивації Портера-Лоулера, працівник сподіватися отримати нагороду, відповідно до прикладених ним зусиль [3]. Виходячи цього, досить ймовірною поведінкою працівника в умовах, коли винагороду за додаткові зусилля він отримує лише в кінці тривалого періоду, є зниження мотивації, а, відповідно, і продуктивності праці.

Питання вибору релевантних показників для розрахунку оцінки ефективності праці є досить об'ємним. В сучасній науковій літературі виокремлюють 2 методичних підходи до оцінки ефективності праці:

1) використання показників продуктивності праці як показників ефективності праці;

2) використання показників рентабельності праці як показників ефективності праці [2].

Головною перевагою використання показників продуктивності праці є те, що для працівника зв'язок між докладеним зусиллям та показниками продуктивності праці є більш зрозумілим, ніж зв'язок між докладеним зусиллям та показниками рентабельності праці. Таким чином, працівнику легше розуміти, як потрібно докласти зусилля для збільшення показників продуктивності праці, ніж для збільшення показників рентабельності праці. Апелюючи до теорії мотивації Портера-Лоулера, можемо припустити, що використання показників продуктивності праці для планування заходів заохочення працівників за високі показники ефективності праці буде мати більший мотивуючий ефект ніж використання для цих цілей показників рентабельності праці.

Незважаючи на це використання показників продуктивності праці має ряд вагомих недоліків, серед яких:

1) підвищення показників продуктивності праці не завжди призводить до підвищення прибутку підприємства;

2) порівняння показників продуктивності праці в ціновому виразі на одному й тому самому підприємстві в різні періоди, або в один період, але на двох підприємствах в різних регіонах майже не дає корисної інформації для прийняття рішень, оскільки для розуміння ситуації необхідно врахувати також і різноманітність виконаних робіт, дохід від їх виконання, витрати праці, тощо;

3) використання показників продуктивності праці як показників ефективності праці не допускає альтернатив, тобто показники продуктивності праці в натуральному чи грошовому виразі можуть бути виключно додатними [2].

Існує думка, що використання показників продуктивності праці як показників ефективності праці є доцільним для некомерційних організацій [2]. При цьому, використання показників рентабельності праці як показників ефективності праці має багато вагомих переваг, серед яких:

1) показник рентабельності праці може мати від'ємні значення, тобто є чітка границя, яка розрізняє, коли праця прибуткова, а коли збиткова;

2) порівняння показників рентабельності праці за різні періоди часу на одному підприємстві або за один і той самий період на підприємствах різних регіонів дає більше інформації для прийняття рішень [2];

3) використання показників рентабельності праці як показників ефективності праці повністю відповідає головній меті комерційних підприємств, а саме отриманню максимального прибутку.

Порівнюючи особливості показників рентабельності праці та показників продуктивності праці, можемо дійти висновку, що для прийняття рішень стосовно ефективності праці працівника, групи працівників, відділу, тощо, використовувати потрібно саме показники рентабельності праці. Питання

вибору показника ефективності для прийняття рішення щодо заходів заохочення працівників є більш складним: з одного боку, ми можемо зробити припущення, що використання показників продуктивності праці для визначення додаткових нагород матиме більший мотивуючий ефект та, відповідно, призведе до збільшення зусиль, які працівник прикладе до виконання роботи, з іншого боку, використання показників рентабельності для визначення додаткових нагород до збільшення ймовірності, що працівник буде обирати більш рентабельні варіанти витрат свого робочого часу.

Звертаючись до «теорії Х» та «теорії Y» Д. Мак-Грегора, де за теорією Х пересічний працівник лінивий, намагається уникнути роботи, потребує жорсткого контролю, а за теорією Y пересічний працівник за відповідної підготовки й належних умов здатний брати на себе відповідальність, виявляти творчий підхід і винахідливість [3], можна зробити припущення, що працівник, який відповідає опису теорії Y, буде мати приріст мотивації за досягнення нормативних показників рентабельності для визначення додаткових нагород, що є не меншим, ніж при використанні показників продуктивності праці. Відповідно працівник, який відповідає опису за теорією Х, ймовірно буде мати меншу мотивацію при визначенні додаткових нагород на основі показників рентабельності праці. Отже, вибір підходу до мотивації праці має ґрунтуватися на організаційних особливостях бізнес-структури та враховувати можливі сценарії трансформації кадрового складу та ефективності роботи персоналу.

Література:

1. Бощева А. В., Ільченко С. В. Методи оцінки ефективності трудової діяльності персоналу. Вісник експериментальної освіти. 2018. № 1(6). С. 93-102.
2. Галиуллін Х. Я., Єрмаков Г.П., Методологічні проблеми оцінки економічної ефективності праці. Економіка, управління та облік на підприємствах. 2019. № 3(98). С. 170-178.

3. Нечаюк Л.І., Телеш Н.О. Готельно-ресторанний бізнес: навчальний посібник. К.: Центр навчальної літератури, 2003. 348 с.

Кальчев Сергій Андрійович
здобувач вищої освіти 3 курсу спеціальності 073 «Менеджмент»
Бурковська Анна Іванівна
асистент кафедри менеджменту та маркетингу
Миколаївський національний аграрний університет
ЕКОНОМІКА ПІДПРИЄМСТВА ТА УПРАВЛІННЯ
(Менеджмент)

ВПЛИВ ОСВІТНЬОЇ СФЕРИ НА ФОРМУВАННЯ ЯКІСНОГО УПРАВЛІНСЬКОГО ПЕРСОНАЛУ ПІДПРИЄМСТВ

В останні роки в державі спостерігається стрімке зменшення кваліфікованих кадрів управлінської сфери. Власникам підприємств складно знайти кваліфікованого менеджера, що здатний ефективно керувати підприємством. Кращі управлінці ставлять перед ринком свої умови: навіть не перебуваючи в активному пошуку, 49% менеджерів вищої і середньої ланки як мінімум раз на півроку запрошуються на роботу в іншу компанію [1].

Саме дефіцит кваліфікованих менеджерів диктує ринку необхідність в освоєнні нових інструментів їх завоювання, крім зарплати і соціального пакета, - від короткострокових і довгострокових бонусів до надання частки в бізнесі або опціонів на покупку акцій підприємства. Потребу в грамотних керівниках експерти пояснюють декількома причинами.

З одного боку, економічне та політичне становище відсіяло управлінців і підняло планку вимог до менеджерів, а з іншого боку, попит на кадри управлінської ланки посилюється за рахунок розвитку ряду галузей в Україні. Компанії зростають, у них з'являються амбітні плани, пов'язані з придбанням капіталу, з виходом на біржу, або ж відбувається зміна акціонерів, які вимагають більш кваліфікованих, сильних директорів.

Немалу роль у дефіциті кваліфікованих кадрів відіграє держава. У 2021 році обсяг державного замовлення у галузі знань «Управління та адміністрування» в порівнянні з минулим роком був зменшений на 27,7%, тоді як на спеціальності технічного профілю обсяг був збільшений в середньому на 13-15%[1].

Дані Таблиці 1 показують, що обсяг державного замовлення стрімко зменшився в порівнянні з минулими роками. Це може свідчити про незацікавленість держави в спеціалістах цієї галузі знань, що вже поступово призводить до дефіциту кваліфікованих менеджерів та іншого управлінського персоналу.

Таблиця 1

Обсяг державного замовлення за галузю «Управління та адміністрування» на 2021 рік

Освітньо-кваліфікаційні рівні, аспірантура, докторантура	Управління та адміністрування	
	Прийом	Випуск
Молодший спеціаліст (молодший бакалавр)	130	6025
Фаховий молодший бакалавр	5885	-
Бакалавр	3351	7331
Магістр	2965	3594
Аспірантура	245	193
Докторантура	50	35
Всього	12626	17178

*Джерело: Побудовано авторами на основі [1]

Аналізуючи причини таких змін в структурі державного замовлення, бачимо, що ринок праці переповнений фахівцями економічного та гуманітарного профілю підготовки, які, через незадоволення умовами праці, постійно перебувають в пошуку більш привабливих робочих місць.

Дефіцит професійних менеджерів, що виник через ці причини, складно подолати лише завдяки резервам внутрішнього ринку праці. З початку 2008 р. спостерігалася тенденція до зростання кількості інноваційно активних

підприємств та впровадження нових технологічних інноваційних процесів порівняно з 2017 р., на початку якого відбулося різке зниження цих показників, що викликало серйозне занепокоєння у фахівців [2].



Рис. 1. Динаміка показників впровадження інновацій промисловими підприємствами України, 2008–2017 рр.

Джерело [2].

Таким чином, на нашу думку, аби протистояти вже існуючому та більш загрозливому потенційному дефіциту кваліфікованих менеджерів вищої та середньої ланок, необхідно, по-перше, покращувати якість освіти в управлінській сфері, орієнтуючи її з теоретичної на практичну частину. По-друге, збільшити зацікавленість держави в кваліфікованих менеджерах та іншому управлінському персоналі. По-третє, покращувати умови праці менеджерів, адже якість їх роботи напряму залежить від зацікавленості в результатах праці та відповідальності за реалізацію прийнятих рішень.

Література:

1. Обсяги державного замовлення на підготовку фахівців, наукових та науково-педагогічних кадрів у закладах вищої освіти та наукових установах на 2021 рік. URL: <https://mon.gov.ua/ua> (дата доступу: 08.10.2021)

2. Миколайчук І. Професіоналізм менеджерів в Україні: резерви зростання. Вісник Київського національного торгово-економічного університету. 2019. №4. с. 115.

Самбурська Олександра Вікторівна
здобувач вищої освіти 3 курсу спеціальності 073 «Менеджмент»
Бурковська Анна Іванівна
асистент кафедри менеджменту та маркетингу
Миколаївський національний аграрний університет
ЕКОНОМІКА ПІДПРИЄМСТВА ТА УПРАВЛІННЯ (Підприємництво,
торгівля та біржова діяльність)

АНАЛІЗ ФОНДОВОГО РИНКУ В УКРАЇНІ

Торгівля цінними паперами в Україні розпочалася у 1992 році. До запуску Української фондової біржі у 2009 році жодна з бірж не мала системи гарантій. У минулому фондовий ринок був схожим на місце чи будинок, де торговці та брокери збиралися, щоб підписати контракти на цінні папери чи товари. У наш час на біржі торгівля відбувається в електронному вигляді за допомогою спеціального програмного забезпечення. [1]

Біржова діяльність в нашій країні значно відрізняється від світових правил як в економічному, так і в організаційному плані. На сьогоднішній день фондові біржі в Україні не мають належного статусу, як того вимагають нові економічні умови.

В Україні кількість товарних бірж є однією з найвищих в світі – більш ніж 400 (рис. 1). Для порівняння в цілому на світових ринках функціонує близько 50 товарних та 250 фондових бірж.

Статистична інформація про кількість товарних бірж, зареєстрованих в Україні з 2016 року, залишається невивченою, адже державні органи, які офіційно виступають регуляторами товарних бірж, не збирають звіти про транзакції.

Отже, загальна кількість товарних бірж за даними Державної служби статистики України у 2015 р становила 555 одиниць [2]. З огляду на тенденцію попередніх років, можемо припустити, що в Україні станом на 2020 р кількість діючих бірж може становити до 200 одиниць.



Рис. 1. Динаміка товарних бірж в Україні

Джерело: власні дослідження на основі [2]

Незважаючи на значну кількість товарних бірж, в Україні ще не створено повноцінного фондового ринку. Адже кількість бірж не описує ефективність їх роботи, не показує реальний стан розвитку українського фондового ринку. Членство у Національній асоціації українських фондових бірж не є постійним, на початок 2021 року НАБУ складалося з 21 біржі, у тому числі 12 агропромислових. Із загальної кількості товарних бірж, що обслуговують внутрішній сільськогосподарський ринок, варто відзначити лише деякі, оскільки більшість контрактів орієнтовані саме на ці біржі.

Дані НАБУ та Держкомстату щодо результатів діяльності найбільших товарних бірж України у 2014 р. свідчать про найбільшу частку у структурі обсягу укладених угод Аграрної біржі (45%) [3]. Проте, на більшості товарних бірж торги проводяться за напрямками публічних закупівель, продажів державного та комунального майна, придбання земельних ділянок, необробленої деревини (Українська універсальна товарна біржа, Товарна біржа «Київська агропромислова біржа», тощо). Нині більшість товарних бірж перебувають у стані припинення своєї діяльності [4].

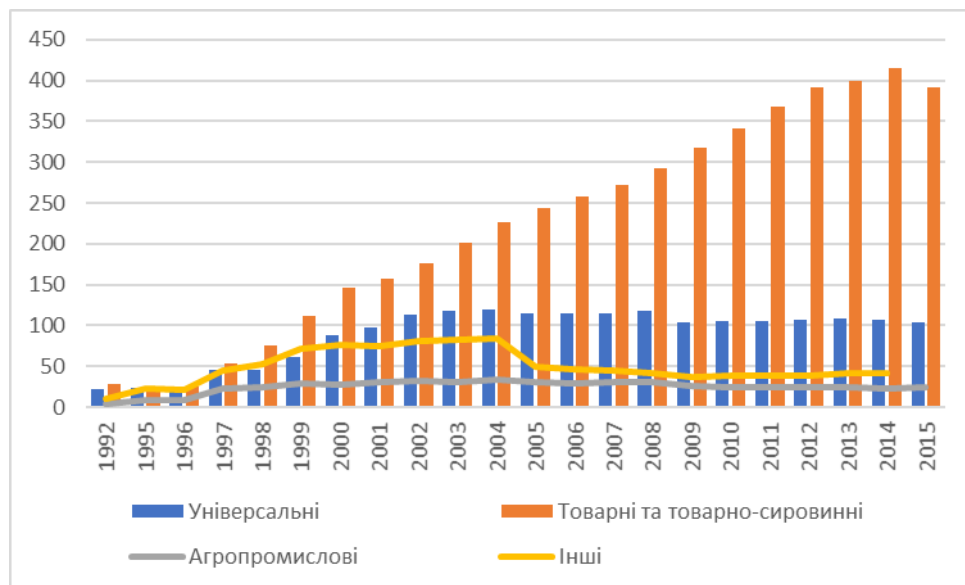
Розвиток біржового ринку в Україні має бути спрямований на зміну певних функцій, зокрема перетворення бірж реального товару на ф'ючерсні біржі та збільшення біржових операцій, які ґрунтуються на укладанні строкових контрактів. Формування ф'ючерсної ціни на аграрних біржах, її хеджування дозволять більш прогнозовано і впевнено діяти усім зацікавленим економічним суб'єктам як на ринку аграрної продукції, так і на ринку фінансово-кредитних, матеріально-технічних ресурсів, які постачаються виробникам аграрної продукції.

Таким чином, дослідження дозволяє зробити деякі висновки щодо розвитку фондових бірж в Україні. По-перше, незважаючи на те, що в Україні є нормативно-правова база, яка визначає основні положення функціонування фондових бірж, біржова діяльність є недостатньо розвиненою. По-друге, через великі фактори ризику фондові біржі стикаються з загрозою повної втрати своїх позицій на українському фондовому ринку, а отже, необхідно розробити стратегію їх виживання. По-третє, необхідним є створення спільного національного фондового ринку, який працюватиме за принципами регульованих міжнародних ринків та зможе інтегруватися у світовий фондовий простір.

Література:

1. Поплавська М.В. Особливості формування фондового ринку України. Економіка та держава. 2011. № 2. С.79-81.

2. Державна служба статистики України. Статистична інформація. Внутрішня торгівля. Кількість бірж. URL: <http://www.ukrstat.gov.ua/> (дата звернення: 08.10.2021).

3. Аграрна біржа: веб-сайт. URL: <http://agrex.gov.ua> (дата звернення: 5 квітня 2021).

4. Завадських Г.М., Тебенко В.М. Сучасний стан та перспективи розвитку біржового товарного ринку України. Збірник наукових праць Таврійського державного агротехнологічного університету (економічні науки). 2018. № 1(36). С. 146-154. URL: <https://core.ac.uk/download/pdf/196144770.pdf> (дата звернення: 08.10.2021).

Бурковська Анна Іванівна

асистент кафедри менеджменту та маркетингу

Сухорукова Інна

здобувач вищої освіти 3 курсу спеціальності 073 «Менеджмент»

Миколаївський національний аграрний університет

ЕКОНОМІКА ПІДПРИЄМСТВА ТА УПРАВЛІННЯ

(Менеджмент)

ТЕОРЕТИЧНІ ЗАСАДИ ІННОВАЦІЙНОГО МЕНЕДЖМЕНТУ ТА МАРКЕТИНГУ

Стрімкий розвиток Інтернету і його проникнення практично у всі сфери людської діяльності ініціював формування інтернет-економіки, яка стрімко розвивається. На сьогоднішній день багато підприємств перевели свою роботу в режим інтернет-проектів. Пов'язано це, перш за все, з тим, що ведення бізнесу через інтернет є більш вигідним з економічної сторони, ніж традиційний бізнес. Крім того, все більше число споживачів у всьому світі починають купувати товари і навіть послуги за допомогою Інтернету. Відповідно, щодня зростає конкуренція і між різноманітними маркетинговими дослідженнями в Інтернеті.

У сучасних економічних умовах одним з основних факторів забезпечення конкурентоспроможності національних економік і окремих підприємств є інновації і інноваційна діяльність, що потребує застосування специфічних методів, принципів, прийомів, засобів підготовки і реалізації інноваційних змін. Вони знаходять своє втілення в інноваційному менеджменті, який розглядається одночасно як наука та мистецтво управління інноваціями, як вид діяльності та процес прийняття інноваційних рішень, як інструментарій управління інноваціями [1].

Сучасні зміни, що відбуваються в цифровому менеджменті та маркетингу діляться на три великі групи для більш точного їх розуміння, а саме:

1. Інновації в методології менеджменту полягають в утворенні нових напрямків і відгалужень в концепції управління: синергетичний менеджмент; гендерний менеджмент; мережевий менеджмент; креативний менеджмент; командний менеджмент; комунікативний і комунікаційний менеджмент.

2. Інновації у внутрішніх структурних підвидах єдиного менеджменту, який у великих корпораціях і фірмах різних сфер економіки поділяється на: виробничий менеджмент, керівництво маркетингом, фінансовий менеджмент, кадровий менеджмент, зовнішньоекономічний менеджмент, управління інноваціями і т.д. У сучасному виробничому менеджменті відбуваються інновації в технології виготовлення, ресурсозбереження, в промислових і конструктивних специфікаціях продукції, що випускається і т.д.

3. Інновації в сфері науки і практики єдиного менеджменту та маркетингу. Безпосередньо це належить до механізмів менеджменту, як з'єднання взаємозалежних елементів впливу на об'єкт управління. Труднощі і багатоаспектність сучасного менеджменту особливо помітна на сьогоднішній день в методах управління організацією [2].

Для економіки саме інновації й інноваційний розвиток є тією рушійною силою, яка здатна забезпечити економічну незалежність країни і подолання розриву з розвинутими державами. Це справедливо як для національної

економіки в цілому, так і для окремих підприємств і установ. Природно, цим процесом необхідно цілеспрямовано й ефективно управляти, не покладаючись на дію лише ринкових регуляторів [3].

У таких умовах особливої актуальності набуває інноваційний менеджмент, який розглядається як наука і практичне керівництво з управління інноваційними процесами на макро- і мікрорівнях економіки. У сучасних умовах серед складових частин антикризового менеджменту консолідуючу роль відіграє саме інноваційний менеджмент, що забезпечує узгоджену взаємодію інших його видів: фінансового менеджменту, операційного менеджменту, менеджменту персоналу, маркетингового менеджменту тощо [1].

Отже, розвиток інноваційного менеджменту і маркетингу обумовлено процесами глобалізації та інтеграції, вдосконалення технологій, посилення поділу праці, поширення інформаційних технологій - це управління організацією, колективами і процесами, які відбуваються в ході роботи фірми або підприємства.

Література:

1. Ілляшенко С.М. Інноваційний менеджмент: підручник. Суми: ВТД Університетська книга, 2010. 334 с.
2. Перерва П.Г., Романчик Т.В. Інноваційна складова реінжинірингу у забезпеченні економічної безпеки підприємства. Реінжиніринг бізнес-процесів маркетингової сфери промислових підприємств: монографія. Суми: СНАУ, 2018. С.31- 43.
3. Кучинський В. А. Інноваційні технології в менеджменті персоналу і управлінні виробничими системами. Серія: Економічні науки. Вісник НТУ «ХП». № 19 (1295), 2018. С. 127-130.

Бурковська Анна Іванівна
асистент кафедри менеджменту та маркетингу
Феттер Альбіна
здобувач вищої освіти 4 курсу спеціальності 073 «Менеджмент»
Миколаївський національний аграрний університет
ЕКОНОМІКА ПІДПРИЄМСТВА ТА УПРАВЛІННЯ
(Менеджмент)

МЕНЕДЖМЕНТ СОЦІАЛЬНИХ МЕДІА-РЕСУРСІВ: ТЕОРЕТИЧНИЙ АСПЕКТ

Своєю появою соціальні медіа швидко і повністю змінили наше ставлення до інформаційного простору. Сьогодні інформація стає все більш доступною, а її об'єми – величезними. В середньому людина витрачає на соціальні медіа понад 5 років свого життя. А на перегляд телебачення понад 7 років [1]. Разом це перевищує час, який ми витрачаємо на харчування, догляд за собою, спілкування та прання.

Інформація у соціальних медіа поширюється без жодного контролю чи регулювання, до того ж, не всі користувачі мають звичку перевіряти достовірність інформації, яку вони отримують та поширюють. Активне впровадження новітніх технологій змінює медійні практики та стандарти спілкування і обміну інформацією, сприяє залученню до створення контенту користувачів, розширюючи можливості співпраці і співтворчості. Користувачі мережі, виходячи в Інтернет, «знаходять там відображену культуру і самостійно вписуються в той чи інший її сегмент» [2]. Результатом цього стало виникнення феномену соціальних медіа, що об'єднують цифрові медіа та онлайн-комунікацію і характеризуються високим рівнем інтерактивності, тобто можливості не лише споживати, а і створювати чи змінювати контент з боку отримувачів.

Зрозуміло, що далеко не весь користувацький контент є якісним, оригінальним, актуальним і суспільно корисним, швидше навпаки, проте інформаційні технології, демократизуючи процеси інфотворення, сприяють

наповненню інформаційного простору новою (в тому числі, новою за якісними характеристиками) інформацією. Одночасно із розвитком соціальних медіа, відбувається наукове осмислення цього явища, зусиллями як зарубіжних, так і вітчизняних дослідників [3].

Як підкреслюється у статті, опублікованій в *American Behavioural Scientist*, користування соціальними мережами перебуває у прямому зв'язку з рівнем політичної активності людини, особливо серед молоді. Дослідження демонструють, що чим активніше є людина в соціальних мережах, тим більш імовірно, що вона буде брати участь у акціях протесту, демонструючи активну політичну позицію.

Таким чином, дослідження останніх років чітко показують зв'язок між соціальними мережами та мобілізацією протестувальників [4]. Щоб проілюструвати важливість соціальних мереж у системі політичних комунікацій, достатньо відзначити, що сьогодні публікація на особистій сторінці політика або державного чиновника сприймається суспільством як його офіційна заява та служить основою для подальшої трансляції традиційними ЗМІ.

Отже, стрімка інформатизація всіх сфер людського життя наприкінці ХХ-го початку ХХІ-го століття сприяла не тільки створенню і розвитку інноваційних способів подання, зберігання і пошуку інформації, а й формуванню нового унікального соціокультурного та лінгвістичного середовища і реальності, що активно формується з розвитком мережі Інтернет. Характерна для них оперативність, полілогічність, персоналізованість і відсутність обмежень дає соціальним медіа істотні переваги та робить їх водночас полем застосування маніпулятивних технологій. Крім того, недостатньо оціненими сьогодні залишаються адаптивні можливості соціальних медіа, пов'язані із здатністю поєднувати комунікацію і автокомунікацію, що принципово змінює психологічні умови для користувача як особистості.

Література:

1. ARTEFACT. URL: <https://artefact.live>. (дата доступу: 23.09.2021).
2. Булахова Г. Бібліотеки в соціальних мережах та блогосфері як засіб рекламування. URL: http://nbuv.gov.ua/UJRN/nrnbuimviv_2013_36_20. (дата доступу: 23.09.2021).
3. Центр дослідження соціальних комунікацій НБУВ. URL: <https://www.atlanticcouncil.org/blogs/ukrainealert/yes-ukraine-s-oligarchs-own-the-airwaves-but-here-s-why-their-days-are-numbered>. (дата доступу: 23.09.2021).
4. Науковий блог: як інтернет назавжди змінив протест. URL: http://www.bbc.com/ukrainian/blogs/2015/12/151222_protest_change_blog_or. (дата доступу: 23.09.2021).

**Ведмідь Марія Олександрівна,
Голобородько Віта Віталіївна**
студенти 4 курсу, спеціальність 072
«Фінанси, банківська справа та страхування»
Полтавський державний аграрний університет
ЕКОНОМІКА ПІДПРИЄМСТВА ТА УПРАВЛІННЯ
(Банки та банківська система)

СУТНІСТЬ ТА ХАРАКТЕРИСТИКА ФАКТОРИНГОВИХ ОПЕРАЦІЙ КОМЕРЦІЙНИХ БАНКІВ

Динамічний розвиток банківської системи та посилення конкуренції стимулює комерційні банки впроваджувати та удосконалювати нетрадиційні банківські операції. Однією із таких операцій є факторинг.

Поняття факторингу чітко визначене на законодавчому рівні в Господарському кодексі України [1]. Так, за ч. 1 ст. 350, банк має право укласти договір факторингу (фінансування під відступлення права грошової вимоги), за яким він передає або зобов'язується передати грошові кошти у розпорядження

другої сторони за плату, а друга сторона відступає або зобов'язується відступити банку своє право грошової вимоги до третьої особи.

У наукових джерелах існують різні підходи до визначення сутності терміну «факторинг». Так, Л.О. Примостка визначає факторинг як цілий комплекс фінансових послуг, серед яких [5]:

- 1) страхування кредитних ризиків;
- 2) облік дебіторської заборгованості;
- 3) контроль за своєчасністю оплати і роботу з дебіторами;
- 4) кредитування у вигляді попередньої оплати;
- 5) інкасацію дебіторської заборгованості позичальника тощо.

А.В. Жаворонок вважає, що факторинг є ризикованим та високоприбутковим бізнесом, а, також, ефективним інструментом фінансового менеджменту [2].

Отже, факторинг являє собою операції, під час яких суб'єкт господарювання (клієнт) перевідступає дебіторську заборгованість факторинговій компанії або банківській установі (фактор) з метою отримання частини платежу. У ході подальшого розвитку факторингових операцій передбачається надання додаткових послуг (страхування, надання інформації, облік дебіторської заборгованості тощо).

Дані НБУ свідчать, що на ринку послуг з факторингу лідируючі позиції займають небанківські фінансові установи. Так, у I кварталі 2021 року обсяг наданих ними факторингових послуг складав 71,23 % від загального обсягу таких послуг, в той час як банки надали лише 28,77 %. На рис. 1 наведений обсяг банківських операцій з факторингу в розрізі комерційних банків.

Як видно з рис. 1, за результатами першого кварталу 2021 року за обсягом наданих операцій з факторингу лідирував банк «ПУМБ» з часткою факторингових операцій 48,6 %. Слід додати, що за період дослідження послуги факторингу надавала 21 банківська установа.



Рис. 1. Обсяг банківських операцій з факторингу комерційних банків,
тис.грн

Джерело: побудоване автором на основі [4]

З метою характеристики сутності та особливостей факторингу виділимо його переваги [3]:

1) факторинг супроводжується додатковим сервісом (інформаційний консалтинг, управління дебіторською заборгованістю і т.д.);

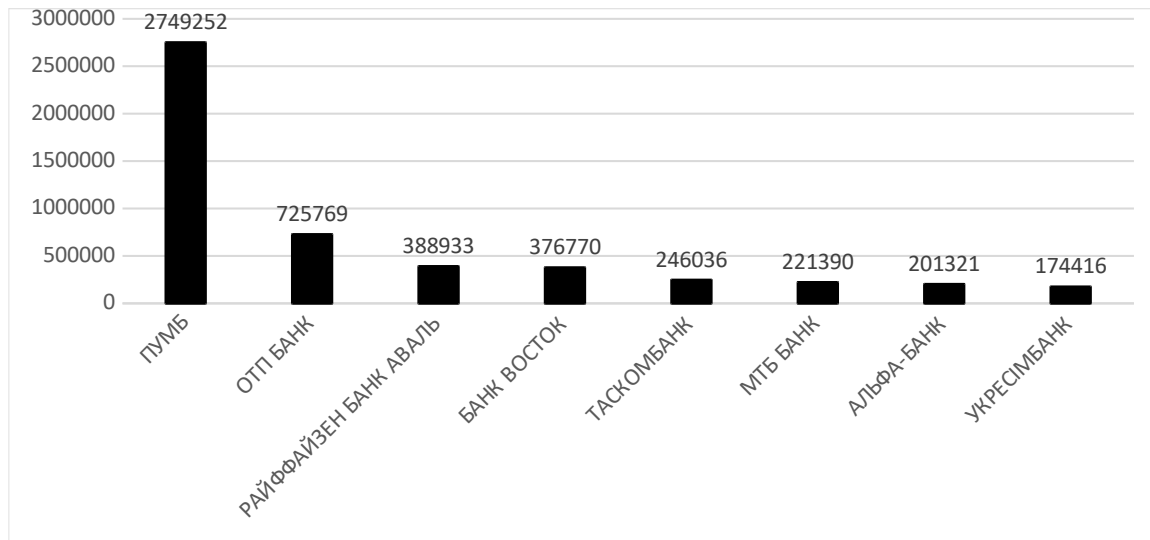
2) банк-фактор, здійснюючи управління дебіторською заборгованістю компанії-постачальника, звільняє її від виконання частини аналітичної роботи. Таким чином, компанія може зосередити свою увагу на інших важливих управлінських та організаційних питаннях;

3) банк покриває ризики несплати та несвоєчасної оплати поставки компанією-покупцем;

4) факторинг дозволяє підвищити ліквідність дебіторської заборгованості клієнта та ліквідувати касові розриви;

5) використання факторингу дозволяє збільшити прибуток та розширити частку компанії на ринку шляхом збільшення продажів за рахунок отримання необхідних оборотних коштів;

б) дана послуга сприяє розвитку відносин компанії з існуючими клієнтами та залученню нових;

7) сучасний факторинг є інструментом державного фінансування малого та середнього бізнесу;

8) є більш вигідним варіантом для суб'єктів господарювання, порівняно із банківським кредитом;

9) дана послуга є доступною та прозорою.

Слід доповнити, що використання факторингу надає нові конкурентні переваги підприємству та можливості покращити фінансові показники його діяльності.

Поряд із перевагами, слід виділити й недоліки даного виду операцій, серед яких: низька платоспроможність та платіжна дисципліна боржників, висока вартість, порівняно із кредитними операціями, недостатність кваліфікованих кадрів, які могли б працювати у даній сфері, недосконалість законодавства тощо.

Підсумовуючи вищезазначене, можна зробити висновок, що факторинг є одним з ефективних інструментів для зміцнення ринкових позицій та розвитку суб'єктів господарювання. Ефективність даного інструменту, як для постачальників, так і для покупців, підтверджують окреслені його переваги. Наявність недоліків факторингових послуг пов'язана, в більшій мірі, з макроекономічними чинниками, серед яких: нестабільна економічна та політична ситуація, недосконале законодавство тощо.

На сьогодні, на ринку факторингових послуг функціонують банки та фінансові компанії, проте лідируючі позиції за обсягами наданих послуг займають останні.

Література:

1. Господарський кодекс України від 16.01.2003 р №-436-IV. URL: <http://zakon.rada.gov.ua>.

2. Жаворонок А.В. Концептуальні засади ідентифікації типів нетрадиційних банківських послуг. Фінансові дослідження. 2017. № 1 (2). С. 164-173. URL: <https://fr.stu.cn.ua/tmp/pdf/76.pdf>.

3. Лакіза В.В. Специфіка здійснення міжнародних факторингових операцій на території України. Економіка: реалії часу. Науковий журнал. 2019. № 5 (45). С. 80-87. URL: <https://economics.net.ua/files/archive/2019/No5/80.pdf>.

4. Офіційний сайт Національного банку України. URL: <https://bank.gov.ua/>.

5. Примостка Л.О. Управління банківськими ризиками: навч. посіб. КНЕУ, 2016.

*Керівник: Тютюнник С.В., кандидат економічних наук, доцент,
професор кафедри бухгалтерського обліку та економічного контролю*

Виклюк Мар'яна Іванівна
*к.е.н., доцент кафедри менеджменту
Львівський національний університет ім. Івана Франка*
ЕКОНОМІКА ПІДПРИЄМСТВА ТА УПРАВЛІННЯ
(Державне регулювання економікою)

ІНСТИТУЦІЙНО-ПРАВОВІ ЗАСАДИ ФОРМУВАННЯ МОДЕЛІ ПОДАТКОВОЇ БЕЗПЕКИ ДЕРЖАВИ

Сукупність соціально-політичних цілей будь-якої держави проявляється через його економічний вплив на суспільні відносини суб'єктів господарської діяльності, які володіють різною соціальною цінністю і вимагають відповідного забезпечення податкової безпеки шляхом формування різних варіантів таких взаємовідносин у правовому полі. Відповідно до цього розрізняють наступні моделі побудови податкової безпеки (табл.1) [1, с.25-26]: ліберальна, соціал-демократична та авторитарна (недемократична).

Характеристика моделей податкової безпеки держав

Різновид моделі податкової безпеки держави:		
<i>Ліберальна модель</i>	<i>Соціал-демократична модель</i>	<i>Авторитарна (недемократична) модель</i>
Велика Британія, Австралії, Канади, США, Швеція, Японія,	Франція, Польща, Німеччина, Італія, Іспанія, Індія, Україна	Венесуела, Китай, Північна Корея
Передбачає мінімізацію участі держави у фінансуванні соціальних програм, пріоритетне розширення бізнесу, забезпечення податкової безпеки бізнесу, пріоритетність політики економічного розвитку над соціальними програмами. Перевага віддається прямому податкуванню (податок з доходів фізичних осіб, податок на доходи корпорацій)	Передбачає забезпечення належного рівня податкової безпеки держави та суспільства шляхом зниження соціальної напруги між багатими і бідними членами суспільства через високий рівень оподаткування, реальну соціальну підтримку громадян, державне фінансування соціальних програм, одночасне поєднання правових та інфраструктурних методів забезпечення податкової безпеки. Перевага віддається непрямому оподаткуванню (ПДВ).	Заснована на жорсткій законодавчій регламентації суб'єктів оподаткування. Полягає у систематичному контролі за дотриманням податкового законодавства; передбачає використання імперативних методів, максимізація податків шляхом диктатури задля відновлення економічного потенціалу держави та подолання кризи, переважання інтересів держави над інтересами суспільства
Принципи побудови механізму сплати податків		
Добровільності сплати податків та дотримання податкового законодавства; ключовими принципами організації податкової системи є системність, гнучкість та соціальна спрямованість; орієнтація на здійснення масово-роз'яснювальної та інформаційно-консультаційної діяльності; використовують систему фіскального рескрипту.		Фіскальний плановий характер наповнення державного бюджету; високий рівень податкового навантаження на платника податків; жорсткий контроль
Система податкового регулювання		
Єдина система регулювання та контролю. Усі суб'єкти	Включає податковий нагляд / аудит за поточними операціями бізнесу, їх перевірки, встановлення меж коливання тарифів, затвердження типових правил,	

оподаткування дотримуються загальних правил і нормативів податкового національного законодавства; камеральні та документальні перевірки	складання бізнесом планових звітів щодо майбутніх сум податків тощо	
	Перевірка здійснюється на підставі камеральних та документальних перевірок	Перевірка здійснюється на підставі виїзних та документальних перевірок
Наявність спеціалізованих організацій та фірм, що надають консультації індивідуальним платникам податків щодо правомірних способів зменшення податкових зобов'язань та ведення податкового обліку		
Діють спеціальні податкові організації (комерційні та некомерційні), призначення яких полягає у формуванні партнерських відносин щодо розв'язання багатьох проблемних питань з питань оподаткування, консультацій щодо оптимізації діяльності платника податків в частині швидкості сплати податків, оптимізації об'єкта оподаткування, використання режимів оподаткування, забезпечення захисту інтересів платників податків в частині вирішення спірних питань щодо обсягів та розмірів оподаткування тощо.	Відсутні спеціалізовані державні організації, що надають консультації з питань оподаткування. Відносини не можна охарактеризувати як партнерські, спрямовані виключно на максимальне стягнення податків	
Податкові орган, що забезпечують податкову безпеку держави		
Служба внутрішніх доходів Міністерства фінансів (США), Податковий комітет Міністерства фінансів (Канада), Казначейство (Великобританія), Агентство зі сплати податків (Швеція)	Головне податкове управління Міністерства економіки, фінансів і бюджету (Франція), Федеральне відомство з фінансів (Німеччина), Податкова служба при міністерстві фінансів (Італія), Податкова палата при міністерстві фінансів (Польща), Державна податкова служба (Україна)	Головне державне податкове управління (Китай), Державне управління у справах оподаткування (Північна Корея, Венесуела)

Джерело: сформовано автором на основі [1, 2, 3].

Варто відзначити, що вибір тої, чи іншої моделі залежить від системи права, що діє в країні та ступеня жорсткості або ліберальності участі держави у

здійсненні контролю щодо забезпечення податкової безпеки усіх суб'єктів оподаткування.

Ґрунтовно інституційно-правові аспекти формування та функціонування системи податкової безпеки представлено французькими науковцями та державними управлінцями М. Був'є та Н. Бенсуада. Вони відзначають, що тема податкової безпеки, котра об'єднує сьогодні багато країн, набуває все більшого значення в умовах податкової конкуренції між державами і свободою руху товарів та людей. Зазначене визначає необхідність співіснування держави, людей і підприємств в правовому середовищі, де законодавство в цілому і оподаткування зокрема повинні бути ясними, прозорими і не змінюватися часто або несподівано [2], а також має бути відсутність зворотної сили, характерна стабільність і зрозумілість податкового законодавства для усіх, передбачуваність для платника податків [3]. Мишель Був'є у своїй праці «Податкова безпека: великі проблеми сьогодні» (2016), підкреслює, що податкова безпека – це особлива державна політика, яка поєднує три логіки: політичну, економічну та фінансову логіку. Автор акцентує на тому що політична логіка функціонує в правому полі і є свого роду певним політичним проектом, орієнтованим на демократичні традиції справляння податків, використання спеціальних безпечних форм адміністрування податків та способів організації оподаткування, постійно потребує правових змін та удосконалення податкових правил.

Отже, у роботі досліджено виняткову роль та інституційно-правові засади формування та функціонування моделей податкової безпеки, що мають місце у сучасних політико-правових системах держав.

Література:

1. Тимофеева И.Ю. Налоговая безопасность государства, бизнеса и общества: концепция и методология. автореф. дис. д-ра экон. наук. Москва, 2011. 53 с.

2. Noureddine Bensouda (2016). Les vrais enjeux de la sécurité fiscal. Tribune. Edition №4731. Le 17/03/2016. URL: <https://www.leconomiste.com/article/995263-les-vrais-enjeux-de-la-s%C3%A9curit%C3%A9-fiscale1>

3. Michel Bouvier (2016). La sécurité fiscale: les grands enjeux d'aujourd'hui. URL: <https://www.tgr.gov.ma/wps/wcm/connect/c488615f-e3d8-462a-94d4-b0ce3f9a46cc/Bouvier+++s%C3%A9curit%C3%A9+fiscale.pdf?MOD=AJPERES&ContentCache=NONE>

Губарєва Ірина Олегівна

д.е.н., професор, завідувач сектору,

Крячко Євген Миколайович

к.е.н., старший науковий співробітник,

Науково-дослідний центр індустріальних проблем розвитку НАН України

ЕКОНОМІКА ПІДПРИЄМСТВА ТА УПРАВЛІННЯ

(Економіка промисловості)

ОЦІНКА ПРОГРЕСИВНОСТІ СТРУКТУРИ ДЕРЕВООБРОБНОЇ ПРОМИСЛОВОСТІ УКРАЇНИ ТА КРАЇН СВІТУ

Збільшення глибини переробки деревини в продукцію з більш високою доданою вартістю є одним з основних пріоритетів розвитку вітчизняної деревообробної промисловості.

Виробництво обробної деревини та виробів з деревини поділяється на підготовку і первинну обробку деревини та вторинну обробку деревини. До підготовки і первинної обробки деревини відносяться наступні виробництва: шпону; тріски технологічної та пиломатеріалів (дошок, брусів, пиляних заготівок). Вторинна обробка складається з виробництв: фанери клеєної, плит (ДСП, ДВП, МДФ, ОСБ та ін.), погонажу столярно-будівельного, клеєних брусів та брусків, клеєних дерев'яних конструкцій [1].

Для оцінки прогресивності структури деревообробної промисловості України та країн світу пропонується методичний підхід, який ґрунтується на

розрахунку інтегрального показника. Під інтегральним показником прогресивності структури деревообробної промисловості країни слід розуміти узагальнюючий макроекономічний показник, який включає такі складові: виробництво пиломатеріалів; виробництво шпону; виробництво листових деревних матеріалів. На рис. 1 наведено діаграму розподілу України та країн світу за інтегральним показником прогресивності структури виробництва деревообробної промисловості у 2019 р.



Рис. 1. Діаграма розподілу країн світу за інтегральним показником прогресивності структури виробництва деревообробної промисловості у 2019 р. (розраховано авторами за даними [2-3])

Серед досліджуваних 36-ти країн світу найбільше значення інтегрального показника прогресивності структури виробництва деревообробної промисловості (більше 0,42) спостерігається у 4-х країнах: Греції, Італії, Польщі

та Угорщині. Значення інтегрального показника прогресивності структури виробництва деревообробної промисловості України у 2019 р. склало 0,3605 (16-е місце серед 36-ти країн світу). Найнижчий рівень інтегрального показника прогресивності структури виробництва деревообробної промисловості спостерігалось у таких країнах: Словенія – 0,2987, Нідерланди – 0,2923, Естонія – 0,2921, Фінляндія – 0,2742 та Швеція – 0,2580.

Ґрунтуючись на класифікації рівнів виробничо-технологічних переділів деревообробної промисловості запропоновано методичні положення з оцінки прогресивності структури деревообробної промисловості України та країн світу. Інтегральний показник оцінки прогресивності структури деревообробної промисловості країни сформовано за видами економічної діяльності деревообробної промисловості: виробництво пиломатеріалів; виробництво шпону; виробництво листових деревних матеріалів, за кожним з яких встановлено коефіцієнт прогресивності.

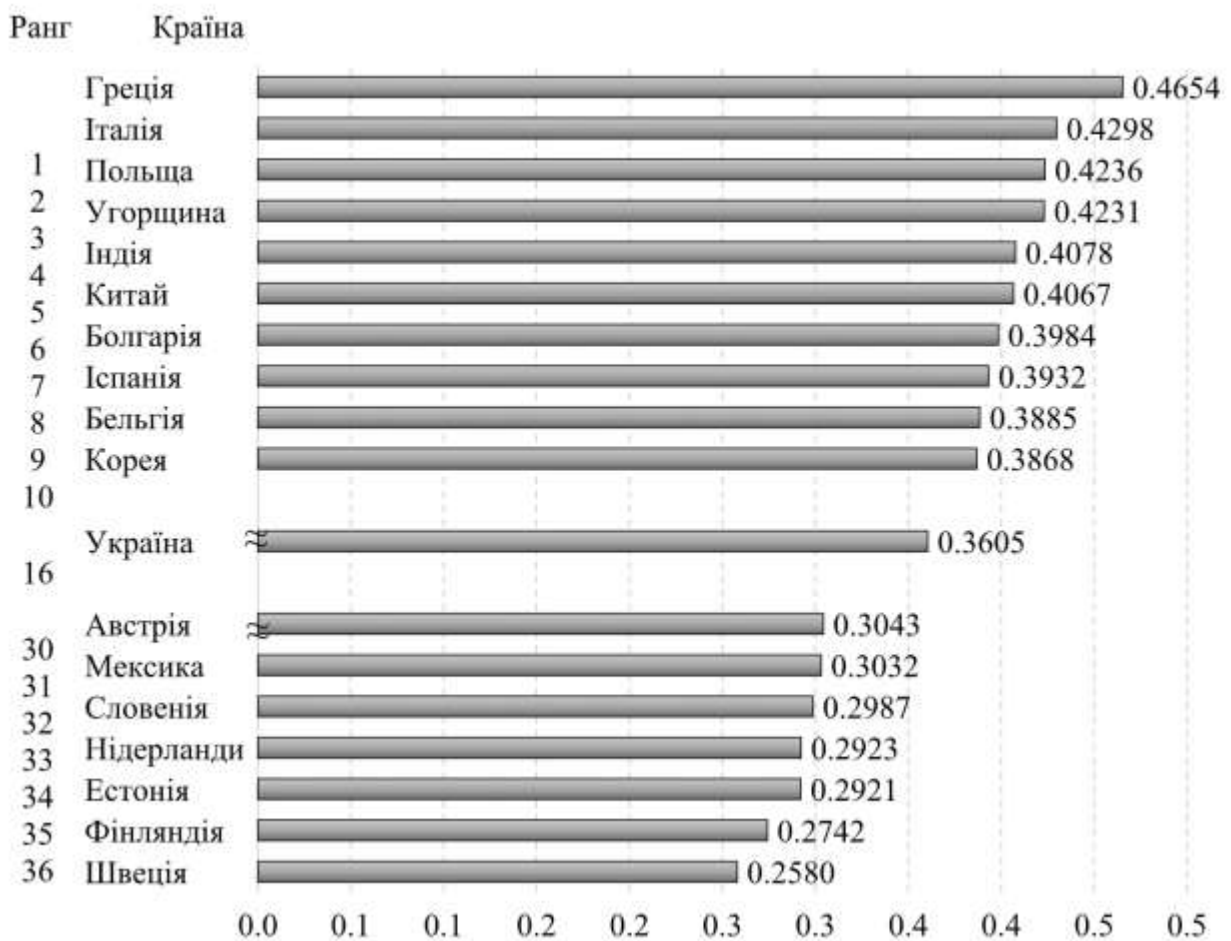
Найбільш прогресивну структуру деревообробної промисловості серед 36-ти країн світу мають такі країни: Греція, Італія, Польща та Угорщина. Значення інтегрального показника прогресивності структури виробництва деревообробної промисловості України у 2019 р. склало 0,3605 (16-те місце серед 36-ти країн світу). Запропонований підхід до оцінки прогресивності структури деревообробної промисловості країни дає можливість визначити місце (ранг), яке займає країна в загальній сукупності країн, динаміку зміни рангів за певний проміжок часу, виявити проблемні компоненти та визначити стратегічні напрями розвитку галузі.

Література:

1. Кизим М.О., Ярошенко І.В., Хаустова В.Є., Губарева І.О. Формування стратегічних пріоритетів розвитку ЛПК країни. Монографія. Х.: ФОП Лібуркіна Л.М., 2019. 512 с.

2. Forestry Production and Trade. URL: <http://www.fao.org/faostat/en/#data/FO>

3. Forest Products Annual Market Review 2019-2020 / Food and Agriculture Organization of the United Nations. URL: <https://unece.org/fileadmin/DAM/timber/publications/2020/SP-50.pdf>

Жабинець Ольга Йосифівна
ДУ «Інститут регіональних досліджень ім. М.І. Долишнього НАН України»
ЕКОНОМІКА ПІДПРИЄМСТВА ТА УПРАВЛІННЯ
(Зовнішньоекономічна діяльність)

ГЛОБАЛІЗАЦІЯ ТА COVID-19: ВИКЛИКИ ДЛЯ ЕКОНОМІЧНОГО РОЗВИТКУ УКРАЇНИ ТА ЇЇ РЕГІОНІВ

Економіки країн, що розвиваються, в тому числі України, відзначаються високою волатильністю макроекономічних показників, що обумовлює високий економічний потенціал при одночасно низькій стійкості до кризових шоків, як внутрішнього, так і зовнішнього характеру. Чинники структурних змін в національній економіці мають не лише ендогенний та екзогенний прояв, але також мультиплікативний (примножуючий) і акселеративний (прискорюючий) ефекти. Причому ці ефекти можуть мати як позитивний, так і негативний характер для економіки в цілому або ж для окремих її складових, особливо в умовах активних циклічних коливань [1, с.45].

Стрімке розгортання пандемії коронавірусу та сумнівність можливостей її подолання в найближчій перспективі призвели до масштабної ескалації загроз сталому розвитку глобальної економічної системи. Зниження щорічно приросту ВВП (-4,95%) та ВВП на душу населення (-4,36%) є найбільшими за останні 60 років (з 1960 р. до 2020р.) [2, с.41], а глобальна рецесія світової економіки є наймасштабнішою за наслідками та невизначеністю. Окрім падіння ВВП до ключових ознак глобальної економічної рецесії, що пов'язана із пандемією COVID-19, можна віднести [2, с.45]:

1. Найбільшу кількість національних економік у стані рецесії – 92,9% загальної кількості. Для порівняння: глобальна рецесія в період Першої світової війни охопила 70% економік країн по всьому світу, Велика депресія – 83,8%, рецесія 2007-2009 рр. – приблизно 61,2%.

2. Максимальний зафіксований рівень глобальної економічної невизначеності – станом на 01.05.2020 р. індекс глобальної економічної невизначеності дорівнює 423,8 п. Для порівняння у 2017 р. та 2018 р. верхні пікові точки індексу склали відповідно 270,9 п. та 339,8 п.

3. Глобальне порушення торговельно-економічних потоків та ланцюгів постачань – рекордний мінімум значення барометра світової торгівлі товарами СОТ станом на серпень 2020 р. склав 84,5 п.

Як бачимо, найбільш негативний вплив COVID-19 має на такі індикатори зовнішньоекономічної діяльності як міжнародна торгівля та інвестиції. Адже внаслідок руйнації зовнішньоторговельних потоків між країнами відбулося падіння обсягів експорту, зменшення припливу іноземного капіталу, міграційних можливостей населення тощо.

Найсуттєвішими глобалізаційними викликами для економічного розвитку регіонів України є [3, с.137-138]:

1) посилення глобальної конкуренції, зростання регіональної диференціації та спеціалізації;

2) зростання активності зі створення фіктивних цінностей на шкоду розвитку того сегмента світової економіки, у якому створюються реальні цінності;

3) деградація реального сектора економіки, що, своєю чергою, призводить до вповільнення загальносвітового технологічного прогресу, до поступової девальвації інтелектуального капіталу та, як наслідок, до втрати спроможності суспільства не тільки створювати нові продукти або проводити технологічні процеси, але навіть управляти існуючою технологічною базою з

одночасним швидким формуванням нової технологічної бази розвиненими країнами світу;

4) значне зростання споживання енергоносіїв у світовій економіці в останнє десятиліття (реверсивне зростання енергоємності світового ВВП);

5) посилення недостатнього доступу значної частини населення світу до продуктів харчування високої якості та за прийнятними цінами;

б) зміна природно-кліматичних умов для життєдіяльності людей, посилення екологічних проблем.

Підсумовуючи зазначимо, що незважаючи на незворотність процесів глобалізації необхідним є постійний моніторинг викликів, ризиків та загроз, якими вони супроводжуються, для розробки оперативних управлінських рішень на загальнодержавному та регіональному рівнях з метою своєчасного реагування та протидії цим можливим ризикам і загрозам, що особливо важливо в сьогоденних умовах глобальної пандемії коронавірусу.

Література:

1. Nazarkevych I. V. Exogenous and endogenous factors of structural transformations in national economy. *Economies' Horizons*. 2019. No. 3(10). Pp. 94–104. [https://doi.org/10.31499/2616-5236.3\(10\).2019.219064](https://doi.org/10.31499/2616-5236.3(10).2019.219064)

2. Калюжна Н. Г., Ковтун Т. К. Критичні чинники та перспективи відновлення світової економіки в умовах глобальної рецесії COVID-19. *Бізнес Інформ*. 2020. №12. С. 39–46. <https://doi.org/10.32983/2222-4459-2020-12-39-46>

3. Поліщук А. С. Основні тренди глобалізації й урбанізації та урахування їх впливу в процесі управління розвитком регіонів України. *Бізнес Інформ*. 2020. №12. С. 133–141. <https://doi.org/10.32983/2222-4459-2020-12-133-141>

Зайцева Валентина Миколаївна

к.п.н., професор, кафедра туристичного, готельного та ресторанного бізнесу

Цвілій Сергій Миколайович

к.е.н., доцент, кафедра туристичного, готельного та ресторанного бізнесу,

Національний університет «Запорізька політехніка»

ЕКОНОМІКА ПІДПРИЄМСТВА ТА УПРАВЛІННЯ

(Маркетинг)

ПОЛІТИКА УТРИМАННЯ СПОЖИВАЧІВ В МАРКЕТИНГУ

ПІДПРИЄМСТВ ГОТЕЛЬНО-РЕСТОРАННОЇ СФЕРИ

Зміни у економіко-соціальній сферах життя України, інтеграція країни у міжнародний простір, впровадження інноваційних технологій зумовлюють доцільність удосконалення всіх напрямів управління готельно-ресторанними компаніями. Глобальні чинники кризи, у тому числі дія факторів COVID-19 і трансформація економіки туризму, вплинули на посилення конкурентної боротьби, визначили вектори менеджменту, активізували диверсифікацію напрямків впровадження елементів посткоронавірусної стратегії, довели безальтернативність застосування якісно нових підходів до управління маркетинговою діяльністю готельно-ресторанних підприємств. Дані компанії, на жаль, рідко звертаються до наукових підходів, методів, засобів маркетингу щодо зниження рівня кризового ризику; практично не реалізують важливі для власного успішного розвитку такої функції, як цифровий моніторинг факторів зовнішнього середовища, у тому числі аудит пріоритетних потреб споживачів, планування кон'юнктури посткоронавірусного ринку, стратегічних тенденцій розвитку певних сегментів, тощо [1]. Зростання рівня конкуренції, глобалізація і діджиталізація бізнесу привели до впровадження у практику компаній даної сфери бізнесу новітніх маркетингових рішень. За наявності значної кількості наукових ідей сьогодні практично відсутні дослідження відносно визначення маркетингової політики утримання споживачів комплексного продукту компаній з урахуванням бачення реалій посткоронавірусного бізнес-простору.

Сьогодні для науковців актуальним стає вивчення умов, специфічних рис і доцільності утримання сегменту лояльних споживачів готельно-ресторанного продукту в умовах дії факторів COVID-19 й на базі обґрунтування інтересів підприємства та клієнта розробка посткоронавірусної маркетингової політики.

Слід зазначити, комплексний готельно-ресторанний продукт є кінцевим продуктом діяльності компанії даної сфери та охоплює процеси виробництва, продажу, організації споживання у відповідності до теорії маркетингу послуг. В концепції сучасного споживання готельно-ресторанному продукту характерні такі специфічні риси: 1) комплексність (товари, послуги, сервіси); 2) короткий процес просування (інтегрованість виробництва, продажу та споживання); 3) безперервне вдосконалення моделі обслуговування споживачів; 4) інноваційні засади продажу; 5) мобільна архітектура взаємовідносин зі споживачами; 6) гнучка залежність від сучасного розвитку галузевих та суміжних технологій; 7) високий ступінь залежності від лояльного ставлення певного сегменту клієнтів.

Зрозуміло, що при позиціонуванні готельно-ресторанного продукту в умовах посткоронавірусного розвитку ринку компанії слід детально вивчити оновлені запити сегменту лояльних споживачів, а це сприятиме ефективному процесу розробки стратегії і маркетингової політики щодо їх утримання. Тобто, відновлення ділової активності та економічної доцільності бізнесу готельно-ресторанної компанії на ринку сьогодні напряму залежить від даного сегменту.

Останнім часом маркетологи докладали значних зусиль щодо залучення нових клієнтів, але ця бізнес-політика не завжди є найбільш прибутковою [2]. В умовах дії пандемії COVID-19 вітчизняні компанії переконалися в тому, що залучення нового клієнта коштує готельно-ресторанному підприємству в п'ять-шість разів дорожче, ніж реалізація політики утримання існуючого. Політика утримання клієнтів передбачає комплекс маркетингових дій, які спрямовані на встановлення довгострокового, низьковитратного зв'язку між клієнтами та підприємством для отримання взаємної вигоди обома сторонами. Відносно

сегменту лояльних споживачів доцільно зазначити, що вони: 1) значно довше віддають перевагу конкретному закладу; 2) зацікавлені у покупці комплексного готельно-ресторанного продукту; 3) готові до часткового самообслуговування; 4) проявляють стійкість до незначних коливань ціни; 5) приймають участь у оцінці продукту та сприяють поширенню інформації у цифровому просторі.

Взагалі, визначення «лояльний споживач» маємо розуміти, як певний сегмент ринку покупців комплексного готельно-ресторанного продукту, який обрав за раціональним обміркуванням й досвідом асортимент товарів, послуг та сервісів, сформував обґрунтований власними рішеннями і враженнями ступінь прихильності, має стійке позитивне емоційне ставлення до нього, демонструє відмову від альтернатив конкурентів. З цієї позиції, відповідними критеріями формування лояльності клієнтів є: 1) віддання переваги конкретному готельно-ресторанному продукту певного закладу; 2) почуття комфортності при покупці товарів, послуг, сервісів; 3) відмова на певний період часу від диверсифікації споживчих запитів щодо обрання інших пропозицій від конкурентів; 4) потреба у довгостроковому споживанні комплексного готельно-ресторанного продукту; 5) набуте відчуття задоволення та бажання розповсюджувати цю інформацію.

Безумовно, знання запитів лояльного споживача дозволяє підприємству здійснювати вплив на його реальні і потенційні потреби, переходячи з категорії «залежного» від кон'юнктури ринку закладу до категорії готельно-ресторанної компанії, яка регламентує випуск продукту до скоригованих уподобань клієнта.

Має сенс виокремити основні вигоди від утримання лояльних споживачів для готельно-ресторанної компанії: 1) ефективна маркетингова комунікація по лінії «фірма-споживач»; 2) множинність повторних покупок різних товарів, послуг, сервісів одним споживачем; 3) витрати на створення мережі лояльних споживачів і клієнтів частково відшкодовують витрати на розробку комплексу стимулювання і системи просування для нових груп клієнтів (економія коштів); 4) формування з їх допомогою організаційної культури гармонійної організації;

5) використання сегменту лояльних споживачів у якості інструменту залучення додаткових споживачів і покупців комплексного продукту підприємства [3].

У свою чергу, вимогами до компанії-виробника комплексного готельно-ресторанного продукту з боку лояльних споживачів є: 1) постійна модернізація продукту; 2) створення унікальності і ціннісної системи споживання готельно-ресторанного продукту (імідж, якість, престиж, раціональність); 3) надання актуальної своєчасної повноцінної інформації про нові, оновлені, вдосконалені товари, послуги, сервіси; 4) створення digital-простору для спілкування клієнтів цього сегменту в соціальних мережах, оцінки продукту, оголошення думок; 5) надання можливості самообслуговування в межах цифрового простору фірми.

Менеджменту компанії готельно-ресторанного бізнесу при формуванні маркетингової політики утримання споживачів слід усвідомити пріоритетність наступних векторів: 1) більш сприятливою моделлю ринку є монополістична конкуренція; 2) споживча цінність продукту є основою збереження сегменту ринка лояльних клієнтів; 3) лояльність споживачів в умовах пандемії COVID-19 є досить нестабільним критерієм оцінки маркетингової політики; 4) якість товарів, послуг, сервісів фірми є важливим критерієм для утримання споживача і надання йому статусу прихильника; 5) повторний продаж продукту цільовому сегменту споживачів потребує постійного оновлення комплексу маркетингу.

Процесу розробки зазначеної політики повинен передувати аналіз: 1) наявності сталого сегменту споживачів комплексного готельно-ресторанного продукту; 2) конкурентів з ринковою пропозицією продукту-аналогу; 3) обсягу реалізації конкретного виду товару, послуги, сервісу за період; 4) інноваційної активності конкурентів за різними критеріями; 5) ключових факторів успіху комплексного продукту (унікальність, якість, імідж, ціна, технологічний рівень обслуговування клієнтів, digital-сервіс); 6) стабільності посткоронавірусного прогнозного попиту на певні одиниці товарів, послуг, сервісів компанії [4].

Головною метою посткоронавірусної політики утримання лояльних споживачів готельно-ресторанного продукту є встановлення довгострокових

партнерських стосунків між виробником і споживачами на засадах вигідної реалізації інтересів сторін. Базовими задачами цієї політики мають бути: 1) забезпечення доброзичливих відносин між споживачами, фірмою й діловими партнерами, які поставляють супутні товари і виконують допоміжні функції; 2) створення та належна підтримка сучасного digital-простору для цифровізації відносин з сегментом лояльних клієнтів; 3) запровадження прозорої політики комунікацій та інформування споживачів про зміни в діяльності підприємства щодо випуску комплексного готельно-ресторанного продукту; 4) спонукання споживачів до певних дій у напрямку реалізації інтересів компанії; 5) залучення клієнтів до процесу поширення позитивної інформації про продукт і компанію; 6) формування сприятливого іміджу та привабливості комплексного готельно-ресторанного продукту; 7) підключення клієнтів до «клубної» системи збуту.

Для подолання перешкод на шляху до реалізації посткоронавірусної політики утримання лояльних споживачів готельно-ресторанного продукту компанії слід повністю реформувати організаційну структуру маркетингу і виокремити підрозділи, які функціонально мають відповідати за сегмент ринку лояльних споживачів. Також повинні зазнати змін функції відділу маркетингу готельно-ресторанного підприємства відповідно до стану сучасного ринку.

Література:

1. Страшинська Л.В. Маркетинг готельного і ресторанного господарства/ Л.В. Страшинська. Київ: НУХТ, 2011. 89 с.
2. Tsviliy S., Vasylychev D., Gurova D. Improvement of the qualification of small & micro-enterprise staff in the crisis conditions of business transformation. Економічний вісник ДВНЗ «УДХТУ». 2020. №1(11)/20. С. 50-60.
3. Індустрія гостинності в Україні: стан і тенденції розвитку. Колективна монографія. Кол. авторів/ за ред. В. Зайцевої. Запоріжжя: Просвіта, 2017. 240с.
4. Стратегічне управління готельними підприємствами в умовах глобалізації. Кол. моногр./ за ред. В.М. Зайцевої. Запоріжжя: ЗНТУ, 2018. 120 с.

Змієвська Альбіна Олександрівна
студент I курсу ступеня магістр, спеціальність 071 «Облік і оподаткування»
Полтавський державний аграрний університет
ЕКОНОМІКА ПІДПРИЄМСТВА ТА УПРАВЛІННЯ
(Бухгалтерський облік, аналіз та аудит)

ЕТАПИ ПРОВЕДЕННЯ SWOT –АНАЛІЗУ

У сучасних умовах, коли конкурентна боротьба між окремими галузями економіки загострюється у результаті скорочення попиту і спаду виробництва, з'являється необхідність визначення підприємством чіткого плану дій, що дозволить ефективно використовувати сильні сторони і можливості діяльності підприємства. Необхідно враховувати загрози від діяльності конкурентів, як існуючих, так і можливих нових. Рациональне планування дозволить значно знизити ризик негативних наслідків при прийнятті управлінських рішень. Одним з основних інструментів стратегічного управління, що оцінюють в комплексі внутрішніх і зовнішніх чинників, які впливають на розвиток компанії є SWOT-аналіз.

SWOT-аналіз – це аналіз зовнішнього та внутрішнього середовища організації. Аналізу підлягають сильні сторони (Strength), слабкі сторони (Weakness) внутрішнього середовища, а також можливості (Opportunities) і загрози (Threats) зовнішнього середовища організації. Методологія SWOT-аналізу передбачає спочатку виявлення сильних та слабких сторін, можливостей і загроз, а після цього встановлення зв'язків між ними, які у подальшому можуть бути використані для формулювання стратегії організації [1]. Найважливішим завданням SWOT-аналізу є допомогти організації побачити і оцінити всі чинники, що впливають на прийняття рішень, а також визначити можливості розвитку.

Метод використовує 4 ключові елементи: сильні та слабкі сторони, можливості та загрози. Для зручності зображують їх у вигляді таблиці з 4-х стовпців.

До групи внутрішніх чинників належать сильні (S) та слабкі сторони бізнесу (W), саме з їхнього вивчення починають аналіз. Внутрішні чинники визначаються ресурсами, які є у розпорядженні компанії, а також процесами, на які організація має безпосередній вплив.

Позиції компанії оцінюють за такими критеріями:

- фінансові ресурси: джерела фінансування, можливості отримання доходу, інвестиції;
- фізичні ресурси: обладнання, місцеположення, нерухомість;
- людські ресурси: співробітники, цільова аудиторія, волонтери;
- доступ до природних ресурсів, патенти, авторські права;
- внутрішні процеси: тренінги, мотиваційні програми для персоналу та програми лояльності для клієнтів, ієрархічна структура відділів тощо.

Тільки після того, як було досконально розглянуто та оцінено внутрішні чинники, переходять до аналізу можливостей (O) і загроз (T), що прямо чи опосередковано впливають на бізнес. Організація не здатна контролювати ці процеси, однак повинна їх знати та враховувати під час розробки стратегії. До зовнішніх чинників відносять:

- ринкові тенденції: поява нових продуктів чи технологій, зміни споживчих вподобань цільової аудиторії;
- відносини з клієнтами та постачальниками;
- економічні тенденції: глобалізація чи захист національних виробників, конкуренція, зміна світового попиту;
- зовнішнє фінансування;
- демографічні показники: чисельність та вік населення, купівельна спроможність, цінності;
- політичні, екологічні, економічні обмеження та регуляції — ліцензії, квоти та ін.

Другим кроком SWOT-аналізу є оцінка ринку. Цей етап дозволяє оцінити ситуацію поза підприємством - побачити можливості і загрози.

Для зіставлення можливостей підприємства умовам ринку і узагальнення результатів SWOT-аналізу застосовується матриця SWOT, яка є своєрідною формою, що не містить остаточної інформації для прийняття управлінських рішень, але дає змогу впорядкувати процес обмірковування всієї наявної інформації з використанням власних думок та оцінок [2].

Матриця SWOT будується в двох векторах: стан зовнішнього середовища (горизонтальна вісь) і стан внутрішнього середовища (вертикальна вісь). Кожний вектор розбивається на два рівні: можливості і загрози, які були виявлені у зовнішньому середовищі, сила і слабкість потенціалу підприємства. На перетинах окремих складових груп факторів формуються чотири поля (квадранти). Для них характерні певні стратегічні вказівки, які формулюються на основі взаємозв'язків окремих елементів SWOT і які необхідно враховувати під час розроблення стратегії відповідного типу.

Алгоритм проведення SWOT-аналізу складається з таких основних кроків: 1) формування експертних груп; 2) заповнення матриці SWOT; 3) проведення експертного оцінювання; 4) обробка (зведення) результатів; 5) аналіз результатів. Якщо SWOT-аналіз проведено правильно, можна зрозуміти :

- чи всі ресурси компанії задіяні на повну;
- які конкурентні переваги має компанія; які сильні сторони можуть стати перевагами і що для цього потрібно зробити;
- які з наявних можливостей допоможуть розвитку компанії;
- які загрози є критичними – зараз чи у майбутньому, як їх уникнути.

Отже, застосування методу SWOT-аналізу дає можливість встановити лінії зв'язку між сильними та слабкими сторонами, які притаманні даному підприємству, із зовнішніми можливостями та загрозами. Таким чином, при плануванні заходів для підвищення конкурентоспроможності підприємства необхідно поєднувати внутрішні можливості (його сильні і слабкі сторони) і зовнішню ситуацію (частково відображену у можливостях і загрозах).

Література:

1. Немцов В.Д., Довгань Л.Є. Стратегічний менеджмент: навчальний посібник, 2002. 560 с.

2. Складання стратегічного балансу. Студентська бібліотека: веб-сайт. URL <https://buklib.net/books/24337/> (дата звернення 06.10.2021р.)

Керівник: Тютюнник С.В., кандидат економічних наук, доцент, професор кафедри бухгалтерського обліку та економічного контролю

Іваненко Валерія Сергіївна

студентка 4-го курсу спеціальності 015 «Професійна освіта» (Технологія виробництва та переробки продукції сільського господарства)»

Миколаївський національний аграрний університет

ЕКОНОМІКА ПІДПРИЄМСТВА ТА УПРАВЛІННЯ

(Управління трудовими ресурсами)

ДЕРЖАВНА ПОЛІТИКА ЩОДО КАДРОВОГО ЗАБЕЗПЕЧЕННЯ АГРОПРОМИСЛОВОГО КОМПЛЕКСУ: ПРІОРИТЕТИ ТА НАПРЯМИ

Україна має значний економічний та інтелектуальний потенціал, що спроможний створити потужну матеріально-технічну базу, яка відповідатиме вимогам агротехніки з урахуванням структури та обсягів агропромислового виробництва. Перехід до ринкових відносин, формування багатуокладної економіки в агропромисловому комплексі та розвиток різних форм господарювання вимагають відповідного кадрового забезпечення і суттєвих змін у підготовці працівників для роботи в цих умовах [1]. Проте у формуванні кадрового потенціалу мають місце проблеми і суттєві прорахунки, які пов'язані з відтоком фахівців із сільського господарства. Плинність кадрів серед зазначеної категорії працівників галузі сягнула критичних меж.

Гострою залишається проблема закріплення молодих спеціалістів. Кожен четвертий із випускників, що отримують направлення на роботу в сільське господарство, не приступає до роботи за направленням і майже половина із них звільняються протягом першого року роботи, переходячи в інші сфери

виробництва. Одна з причин цієї проблеми є низьке фінансове забезпечення молодих спеціалістів. Рівень середньомісячної заробітної плати штатного працівника у сільському господарстві в 2 рази менший, ніж в цілому в Україні, а в порівнянні з промисловістю і транспортом - в 3 рази. І цей розрив продовжує збільшуватись [2]. Відповідно нарастають проблеми мізерних розмірів селянських пенсій.

За останні роки суттєво погіршилась соціальна сфера, що негативно вплинула на формування кадрового потенціалу на селі. Рівень забезпеченості сільських населених пунктів середніми закладами освіти складає менш як 50 відсотків, дошкільними закладами освіти - менш як 30 відсотків, амбулаторно-акушерськими пунктами - 55 відсотків, водопроводами - 30 відсотків, ще до багатьох сіл не побудовані шляхи з твердим покриттям [3]. За останнє десятиріччя кількість лікарень, фельдшерсько-акушерських пунктів, дошкільних закладів освіти та середніх закладів освіти у селах суттєво зменшилась. Уведення в експлуатацію житла в сільській місцевості за всіма формами власності практично призупинилась.

Є недоліки у профорієнтації сільської молоді на оволодіння аграрними професіями і спеціальностями, з боку керівників господарських формувань послабла увага до роботи з резервом кадрів, його підготовки та ефективного використання [4]. Формування сучасного кадрового потенціалу потребує змін змісту підготовки кадрів, удосконалення її системи, перепідготовки і підвищення кваліфікації фахівців сільськогосподарського виробництва та робітничих кадрів, залучення сільської молоді на навчання до закладів вищої освіти (ЗВО), насамперед аграрного профілю.

Зміцнення кадрового потенціалу в сільськогосподарському виробництві потребує проведення цілісної державної кадрової політики, спрямованої на формування сучасного кадрового потенціалу; визначення, розробку та запровадження конкретних механізмів щодо удосконалення системи підготовки кадрів для села; створення умов для працевлаштування їх на

виробництві згідно з укладеними угодами, професійного зростання та кар'єрного росту фахівців.

До основних завдань державної кадрової політики щодо удосконалення системи підготовки, перепідготовки та підвищення кваліфікації керівників і спеціалістів для агропромислового виробництва, формування сучасного кадрового потенціалу, спроможного швидко адаптуватися і ефективно працювати в нових економічних умовах та міжнародному конкурентному середовищі відносять:

- підвищення результативності профорієнтаційної роботи серед сільської молоді [5];

- реформування змісту та структури аграрної освіти, перехід на інноваційні технології навчання;

- узгодження потреб ринку освітніх послуг та ринку праці, поліпшення ситуації з працевлаштуванням випускників, гарантованого надання першого робочого місця випускникам, які навчалися за державним замовленням, з визначенням умов забезпечення їх житлом;

- професійне зростання та виховання сучасної управлінської еліти агропромислового комплексу;

- реформування та створення передумов для входження України до європейського та світового освітніх просторів [6].

Розв'язання проблеми кадрового забезпечення аграрного сектору, здатного професійно вирішувати поставлені перед ним виробничі завдання надасть такі очікуванні результати:

- впорядкування мережі аграрних вищих навчальних закладів, напрямів і спеціальностей, за якими здійснюється підготовка фахівців для аграрного сектору економіки;

- удосконаленням механізму професійної орієнтації в сільських школах, добору та залучення обдарованих дітей із сільської місцевості до здобуття освіти у вищих навчальних закладах, насамперед аграрних;

- досягнення балансу потреби у кваліфікованих кадрах з обсягами їх підготовки [7];
- оновлення змісту навчання, адекватність підготовки та перепідготовки фахівців до розв'язання проблем реформування економіки;
- підвищення якості управління агропромисловим виробництвом, формування кадрового резерву, у тому числі на посади керівників сільгосп підприємств;
- раціональне використання трудових ресурсів, створення додаткових робочих місць і розвиток обслуговуючих підгалузей агропромислового виробництва;
- формування сучасного кадрового потенціалу АПК, здатного працювати в нових економічних умовах;
- посилення мотивації підприємств до навчання своїх працівників;
- вдосконалення системи організації та оплати праці;
- запровадження надання матеріальної допомоги для облаштування випускникам вищих та середніх спеціальних навчальних закладів, що працюватимуть у сільській місцевості, в тому числі надання довгострокових кредитів на пільгових умовах;
- надання молоді земельних ділянок для ведення сільськогосподарського виробництва та індивідуального будівництва.

Таким чином, розвиток аграрного сектору є частиною економічного та інтелектуального потенціалу країни. Розроблення та впровадження державних програм дає змогу створити потужну матеріально-технічну базу та сформувати відповідний кадровий потенціал, якій спроможний професійно вирішувати поставлені перед ним виробничі.

Література:

1. Курепін В.М. Механізм управління безпекою вітчизняних підприємств на засадах маркетингу// Сучасний маркетинг: стратегічне управління та інноваційний розвиток: матеріали II Міжнародної науково-практичної

конференції присвяченої до 90-ча заснування Харківського національного технічного університету сільського господарства ім. П. Василенка, 17-18 жовтня 2020 року. Харків : Харківський національний технічний університет сільського господарства імені Петра Василенка, 2020. С. 154-158. URL:<http://dspace.mnau.edu.ua/jspui/handle/123456789/8183>.

2. Коваленко С.В. Соціально-економічні передумови кадрового забезпечення інтегрованих структур в АПК: стан та перспективи розвитку в міжнародному контексті/ С.В. Коваленко, І.О. Царенко// Наук. пр. Кіровоград. нац. техн. ун-ту. Сер. «Економічні науки»: зб. наук. пр. – Кропивницький: ЦНТУ, 2017. – Вип. 32. – С. 140 – 151.

3. Концепція Державної цільової програми розвитку аграрного сектору економіки на період до 2022 року, схвалена Розпорядженням Кабінету Міністрів України від 30 грудня 2015 року № 1437-р.

4. Гула Т.В., Білик Є.М. Професійна орієнтація учнівської молоді щодо подальшої освіти і вибору професійної кар'єри// Актуальні проблеми життєдіяльності людини в сучасному суспільстві: тези доповідей здобувачів вищої освіти інженерно-енергетичного факультету та інших учасників освітнього процесу за результатами тематичного «круглого столу» на інженерно-енергетичному факультеті, м. Миколаїв, 18-20 листопада 2020 р. Миколаїв: Миколаївський національний аграрний університет, 2020. С. 164-166. URL: <http://dspace.mnau.edu.ua/jspui/handle/123456789/8166>.

5. Курепін В.М. Кадровий потенціал підприємства як фактор економічної безпеки та антикризової діяльності підприємств аграрного профілю // Стратегічні пріоритети розвитку підприємництва, торгівлі та біржової діяльності: матеріали II Міжнародної науково-практичної конференції, м. Запоріжжя, 13-14 травня 2021 року Запоріжжя: НУ «Запорізька політехніка», 2021. С. 58-63. URL: <https://dspace.mnau.edu.ua/jspui/handle/123456789/9593>.

6. Курепін В.М., Курепін Д.В. Державне управління у сфері цивільного захисту та безпеки життєдіяльності в умовах реформування місцевого

самоврядування та децентралізації влади. Modern Economics. 2020. № 19(2020). С. 94-100. URL: <http://dspace.mnau.edu.ua/jspui/handle/123456789/7419>.

7. Курепін В.М. Комплексна безпека підприємств, як складова системи управління/ В.М. Курепін, К.М. Горбунова// Актуальні питання техногенної та цивільної безпеки України: матеріали I Всеукраїнської наукової конференції професорсько-викладацького складу, м. Миколаїв, 21-22 вересня 2018 р.- Миколаїв: Національний університет кораблебудування імені адмірала Макарова, 2018. – С.21-23. URL: <http://dspace.mnau.edu.ua/jspui/handle/123456789/6414>.

Керівник: Курепін В.М., кандидат економічних наук, старший викладач кафедри методики професійного навчання

Кліндухова Інна Миколаївна
магістрант, спеціальність 072 «Фінанси, банківська справа та страхування»
Сумський національний аграрний університет
ЕКОНОМІКА ПІДПРИЄМСТВА ТА УПРАВЛІННЯ
(Банки та банківська система)

АКУМУЛЮВАННЯ ДЕПОЗИТНИХ РЕСУРСІВ КОМЕРЦІЙНИМИ БАНКАМИ В СУЧАСНИХ УМОВАХ

Запорукою повноцінного функціонування економіки країни є наявність ефективно діючої банківської системи, оскільки саме їй належить визначальна роль у стимулюванні економічного зростання. Ця роль обумовлюється виконанням особливої функції банків - функції провідних фінансових посередників, що забезпечують переміщення грошових ресурсів між різними економічними агентами задля забезпечення їхніх потреб у позичкових коштах, що є необхідною умовою розширеного відтворення. Це, в свою чергу, вимагає

від банків нарощування обсягів, оптимізації структури та вдосконалення роботи з мобілізації банківських ресурсів.

Формування достатніх за обсягом та оптимальних за своїм складом банківських ресурсів складає основу діяльності будь-якої банківської установи, оскільки цей процес перебуває в тісному взаємозв'язку зі здійсненням активних операцій та створює передумови для отримання прибутку, підтримання достатньої ліквідності, формування позитивного іміджу та підвищення довіри з боку суб'єктів ринку.

Важливим джерелом формування ресурсної бази банків є депозитні операції, сутність яких полягає в залученні тимчасово вільних коштів клієнтів (бізнесу та домашніх господарств) у банківську систему.

Організація депозитних операцій має здійснюватися з дотриманням певних принципів: одержання прибутку й створення умов для одержання прибутку в майбутньому; гнучка політика при керуванні депозитними операціями для підтримки оперативної ліквідності банку; погодженість між депозитною політикою й прибутковістю активів; розвиток банківських послуг з метою залучення клієнтів [1].

Сучасна банківська система України пропонує широкий асортимент депозитних продуктів як для населення, так і для корпоративного сектора, що обумовлено міжбанківською конкуренцією на депозитному ринку.

Банківські депозити для фізичних осіб користується попитом, оскільки вони є менш ризикованим інструментом порівняно з іншими способами інвестування. Це пов'язано, перш за все, з існуванням Фонду гарантування вкладів фізичних осіб (ФГВФО), учасниками якого обов'язково повинні бути українські банки. Він на сьогодні компенсує вкладникам суму в межах 200 тис. грн, за умови визнання банку неплатоспроможним [2].

Клієнти банку, при прийнятті того чи іншого рішення про вкладання власних вільних коштів у вклади, як правило, керуються такими критеріями:

надійність банківської установи, асортимент депозитних продуктів та цінові умови по ним, а також рівень і якість обслуговування.

До проблем залучення коштів від клієнтів на депозитні рахунки варто віднести: низькі відсоткові ставки при вкладенні коштів на депозит до запитання та вклади в іноземній валюті, агресивну політику багатьох банків щодо підключення накопичувальних послуг типу «скарбничка», пролонгації депозитних договорів і наявність певних труднощів із поверненням суми вкладу навіть після закінчення строку договору, суворі умови і штрафи у разі дострокового розірвання депозитного договору [3].

Таким чином, аналіз тенденцій, що спостерігаються в практиці залучення тимчасово вільних коштів клієнтів банків на депозитні рахунки, дає можливість визначити напрямки підвищення ефективності проведення депозитних операцій вітчизняними банками, а саме: застосування досвіду зарубіжних банків щодо введення рахунків клієнтів із різноманітним режимом функціонування; впровадження новітніх банківських технологій та покращення за рахунок цього якості обслуговування клієнтів; розробка ефективної процентної політики, яка є основним мотивуючим чинником при виборі банку клієнтом; активне використання процентної політики як методу стимулювання розміщення коштів на різні види депозитів; розширення спектра строкових депозитів шляхом використання коштів спеціального призначення, що перебувають на рахунках підприємств; поширення практики залучення коштів клієнтів на ощадні вклади з огляду на те, що вони є основою формування ресурсної бази комерційних банків.

Література:

1. Ларіонова К.Л., Донченко Т.В. Аналіз та тенденції розвитку депозитного ринку України. Вісник Хмельницького національного університету. 2019, № 2 . С.159-167

2. Руцишин Н.М., Милян І.І. Сучасний стан та напрями розвитку депозитної діяльності банків України. URL: Режим доступу: http://visnykkonu.od.ua/journal/2019_24_2/22.pdf (дата звернення 01.10.2021)

3. Макаренко Ю.П. Оцінка управління депозитним портфелем комерційного банку на прикладі АТ «ОТП банк». Інвестиції: практика та досвід. 2020. № 1. С.39-45

Керівник: Шалигіна І.В., кандидат економічних наук, доцент, доцент кафедри фінансів, банківської справи та страхування

Мараховський Денис Сергійович
студент 2 курсу, спеціальність 124 «Системний аналіз»
Маріупольський державний університет
ЕКОНОМІКА ПІДПРИЄМСТВА ТА УПРАВЛІННЯ
(Математичні методи в економіці)

ЗАРУБІЖНИЙ ДОСВІД ЗАСТОСУВАННЯ ТЕОРІЇ ІГОР

У науковій літературі теорію ігор розглядають у широкому значенні як розділ наук (математичних, економічних, суспільних тощо) та у вузькому – як метод прийняття стратегічних рішень. Вивчення зарубіжного досвіду уможливорює виокремити два основні підходи до застосовування теорії ігор. Одна група дослідників [5; 6; 7; 8] описує основні поняття та моделі теорії ігор у конкретній галузі знань, наприклад сільському господарстві (К. Суїтберто); вивчає потенціал корпоративних ігор в економіці, включаючи мікроекономіку, промислову економіку та макроекономіку (П. Ні, Т. Мацухіса, Г. Вонг, П. Чжан); пропонує спрощене застосування теорії ігор, уникаючи складних математичних обчислень, у соціальній науці з метою моделювання реальних подій та вирішення соціальних криз (Баніхашемі, С. Сейєд); розкриває можливості теорії ігор у лінгвістиці для еволюційного моделювання культурної

мови, виведення скалярних імплікацій через обґрунтування комунікативних стратегій (Г. Ягер).

Друга група наукових праць, присвячених теорії ігор, розглядає її застосування одразу в різних галузях знань [1; 2; 3; 4]. Для нашого дослідження значний інтерес становить праця Х. Бургільо, в якій стверджується, що теорія ігор спрямована на розв'язання конфлікту та налагодження співробітництва між кількома агентами, котрі позначаються як гравці. Ними виступають люди, тварини, комп'ютери, групи, фірми тощо. Теорія ігор, за словами автора, уможлиблює розробити відповідні ігрові сценарії, надати математичні моделі та інструменти для вироблення можливих стратегій, якими керуватимуться агенти, змагаючись або співпрацюючи в іграх. Автор справедливо зауважує, що перелік ігор є майже нескінченним: розважальні ігри, політичні сценарії, змагання між фірмами, геополітичні питання між країнами тощо. Тому теорія ігор як галузь прикладної математики використовується сьогодні в таких дисциплінах, як економіка, суспільні науки, біологія, політологія, міжнародні відносини, інформатика та філософія [2, с.101]. Інші вчені (К.Еберхарт, Т. Гіршовіц) намагаються об'єднати ігрові моделі в базові абстрактні рамки, сконструювати універсальну модель для будь-якої ігрової ситуації [4]. Аналогічну спробу щодо розроблення концепції універсальних (раціональних) рішень гри здійснює Е. Дамм. Автор вказує на доцільність використання поведінкової теорії ігор, яка ґрунтується на положеннях психології для того, щоб зрозуміти, як грають люди [3]. Поділяємо точку зору Б. А. Бхуяна, який у своєму дослідженні об'єднав різні визначення та спрямування теорії ігор. Зокрема автор підкреслює, що вона є, з одного боку, автономною дисципліною, а з іншого, – потужним аналітичним інструментом, що дозволяє зрозуміти явища, які можна спостерігати під час взаємодії осіб, котрі приймають рішення. Дослідник зазначає, що теорія ігор використовується в прикладній математиці, суспільних науках, найбільше в економіці, а також у біології, технічних науках, політології, міжнародних відносинах, інформатиці та філософії для розуміння

та моделювання раціональної поведінки. Цінною є думка автора, що опанування теорії ігор уможлиблює «загострити» нашу інтуїцію та раціонально реконструювати різні ідеї, норми, цінності з метою забезпечення взаємодії агентів (гравців) [1, с. 111, 126].

Література:

1. Bhuiyan B.A. An Overview of Game Theory and Some Applications. *Philosophy and Progress*. – 2018. – Vol. 59. No 1-2. – P. 111-128.
2. Burguillo J. Game Theory. Self-organizing Coalitions for Managing Complexity. – 2018. – No 7. – P. 101-135.
3. Damme, E.E.C. Game theory: Noncooperative games. *International Encyclopedia of the Social & Behavioral Sciences*. – 2015. – Vol. 9. – P. 582-591.
4. Eberhart C., Hirschowitz T. What's in a game? A theory of game models. *Proceedings of the 33rd Annual ACM/IEEE Symposium on Logic in Computer Science*. – 2018. – URL: <https://www.semanticscholar.org/paper/What%27s-in-a-game%3A-A-theory-of-game-models-Eberhart-Hirschowitz/a1685ce1dba36af9053503c6c857c5b3cfaf358e>
5. Jäger G. Applications of Game Theory in Linguistics. *Language and Linguistics Compass*. – 2008. – Vol. 2. No 3. – P. 406-421.
6. Nie P., Matsuhisa T., Wang H., Zhang P. Game Theory and Applications in Economics. *Journal of Applied Mathematics*. – 2014. – P. 1-2.
7. Seyed S. A., Banihashemi. Application of game theory in social science. – 2013. – P. 1-5.
8. Suitberto C. Application of the Game Theory with Perfect Information to an agricultural company. *Agricultural Economics (AGRICECON)*. – 2013. – Vol. 59. No 1. – P. 1-7.

*Керівник: Дяченко О.Ф., кандидат педагогічних наук, доцент,
доцент кафедри системного аналізу та інформаційних технологій
Маріупольського державного університету*

Ніколайчук Тетяна Олексіївна
аспірант 4 курсу, спеціальність 051 Економіка
Інститут проблем ринку та економіко-екологічних досліджень Національної
Академії наук України

ЕКОНОМІКА ПІДПРИЄМСТВА ТА УПРАВЛІННЯ
(Управління трудовими ресурсами)

ПЕРСОНАЛІЗАЦІЯ ЕКОНОМІКО-ТРУДОВИХ ВІДНОСИН У СФЕРІ
ПЗФ УКРАЇНИ: НОВИЙ РІВЕНЬ КОРПОРАТИВНОГО
МЕНЕДЖМЕНТУ

Сфера природно-заповідного фонду України є однією з пріоритетних у структурі державотворення, тому що забезпечує еколого-соціальну безпеку країни. Враховуючи постійні політико-фінансові перетворення в країні, у заповідній галузі сформувалася низка значних проблем еколого-організаційного, матеріально-технічного, фінансового, економіко-соціального та корпоративного характеру, що гальмують її розвиток, а отже потребують першочергового та раціонального вирішення за допомогою перегляду законодавчого підґрунтя, формування економіко-інноваційних підходів до системи управління персоналом та інструментів мотиваційного характеру.

Ірен Падавік та Вільям Р. Ернест слушно стверджують, що патерналізм, як форма управління робочими ресурсами не відповідає не тільки сучасним економіко-соціальним перетворенням, але й суттєво знижує ефективність інструментів мотиваційно-легітимного характеру для персоналу [1].

Такі науковці, як М. Панічкіна, І. Синявська, Є. Шестова та інші зазначають, що багатовимірний і багатогранний характер категорії "людський капітал", його розвиток з позицій цифрової трансформації суспільства, передбачає інтеграцію знань з різних галузей науки і вказує на необхідність міждисциплінарного підходу. Під впливом цифрового середовища трансформуються класичні підходи до трудових ресурсів, робочих місць і трудових відносин, змінюються потреби і попит на компетенції співробітників [2]. На думку Оли Халден інституційним аспектам персоналізації відносин у

всіх сферах економіко-соціального життя завжди приділялась увага в контексті існуючих соціальних проблем, однак, наразі, інститут персоналізації відносин потребує перегляду з методологічного підходу [3].

Хсі-Ан Ші, Юн-Хва Чан стверджують, що сьогоденні економіко-трудова реалії вимагають формування сталих взаємозв'язків між корпоративною стратегією, стратегією управління людськими ресурсами і стратегією управління знаннями, а також ступеню їх інтерактивного впливу на ефективність системи управління знаннями [4].

На думку таких дослідників, як Дж. Аджіт Кумар та Л.С. Ганеш персоналізація корпоративних відносин повинна відноситись до стратегічних завдань бізнес-сектору, оскільки якість кінцевого продукту залежить від формування фінансово-корпоративних відносин у багатьох компаніях [5].

З метою залучення кваліфікованих, дисциплінованих, відповідальних працівників до роботи в галузі заповідної справи необхідно індивідуалізувати економіко-трудова відносини шляхом розширення сфери дії контрактів, де буде враховано обсяг та коло їх прав та обов'язків, ступінь відповідальності та засоби економічного, правового, соціального та побутового забезпечення цих осіб [6, с.150-151]. Можливе окреме розроблення Положення про дисципліну посадових осіб служби державної охорони природно-заповідного фонду, що буде детально регламентувати процедуру притягнення до дисциплінарної відповідальності, встановлення заохочень цієї категорії працівників, регламентувати взаємодію з органами виконавчої влади та органами місцевого самоврядування, іншими природоохоронними органами, громадськими організаціями, порядок носіння та використання табельної зброї та інших спеціальних засобів відповідно до законодавства України, покрокову процедуру перевірки у громадян і службових осіб посвідчення на право перебування, використання природних ресурсів та здійснення іншої діяльності в межах відповідних територій та об'єктів природно-заповідного фонду; складення протоколів про порушення вимог законодавства, передання їх

відповідним органам для притягнення винних осіб до відповідальності; вилучення у порушників предметів та знарядь незаконного використання природних ресурсів, транспортних засобів, відповідних документів; порядку проведення особистого огляду осіб, речей, транспортних засобів та перевірки знарядь і продукції одержаної в результаті природокористування; перевірки підприємств, установ, організацій, суден та інших транспортних засобів в межах відповідних територій, об'єктів природно-заповідного фонду, їх охоронних зон на предмет додержання законодавства про охорону навколишнього природного середовища та природно-заповідний фонд (Рис.1).



Рис.1. Сутність побудови економіко-трудових відносин у сфері ПЗФ України

Джерело: власна розробка автора

Дуже слушно, було б включити до контракту вимогу, що посадова особа служби державної охорони природно-заповідного фонду, яка була звільнена за порушення вимог контракту в частині порушення природоохоронного законодавства не має право у майбутньому претендувати на заняття посад, які належать до переліку служби державної охорони установ природно-

заповідного фонду, інших природоохоронних оргнів або керівних посад [7]. Отже, в сфері природно-заповідного фонду відсутня система індивідуалізації та персоналізації трудових відносин зі спеціалістами рідкісних професій або високваліфікованими менеджерами, працівниками, які мають статус посадових осіб, а також чинників еколого-економічного, соціально-побутового, психологічно-мотиваційного заохочення.

Регламентация діяльності посадових осіб служби державної охорони є поверхневою, незважаючи на той факт, що вони мають статус правоохоронного органу. Оформлення трудових відносин з цією категорією посадових осіб носить формальний характер, не враховуючи специфіки роботи, рівня відповідальності перед суспільством та державою, відсутня система економічних, соціально-побутових чинників стимулювання таких працівників до позитивних результатів роботи.

Література:

1. Padavic I. & Earnest W.- R. Paternalism as a component of managerial strategy. The Social Science Journal. 1994.Vol. 31 (4). PP.389-405. URL: <https://www.sciencedirect.com/science/article/pii/0362331994900310>.

[https://doi.org/10.1016/0362-3319\(94\)90031-0](https://doi.org/10.1016/0362-3319(94)90031-0).

2. Panichkina M. V., Sinyavskaya I. A. and Shestova E. V. Challenges of Professional Adaptation of University Graduates in Response to the Economics' Digital Transformation. XVII Russian Scientific and Practical Conference on Planning and Teaching Engineering Staff for the Industrial and Economic Complex of the Region (PTES). 2018. PP. 44-46. URL: <https://ieeexplore.ieee.org/abstract/document/8604207>

<https://doi.org/10.1109/PTES.2018.8604207>.

3. Halldén Ola. Personalization in historical descriptions and explanations. Learning and Instruction. 1998. Vol. 8 (2). PP. 131-139. URL: <https://www.sciencedirect.com/science/article/pii/S0959475297000121>.

[https://doi.org/10.1016/S0959-4752\(97\)00012-1](https://doi.org/10.1016/S0959-4752(97)00012-1).

4. Shih, H. & Chiang, Y. Strategy alignment between HRM, KM, and corporate development. International Journal of Manpower. 2005. Vol. 26 (6). PP. 582-603. URL: <https://www.emerald.com/insight/content/doi/10.1108/01437720510625476/full/html>. <https://doi.org/10.1108/01437720510625476>.

5. Ajith Kumar, J. and Ganesh, L.S. Balancing knowledge strategy: codification and personalization during product development". Journal of Knowledge Management. 2011. Vol. 15 (1). PP. 118-135. URL: <https://www.emerald.com/insight/content/doi/10.1108/13673271111108738/full/html>. <https://doi.org/10.1108/13673271111108738>

6. Т. Ніколайчук. Контракт - як інструмент покращення управління об'єктами природно-заповідного фонду. Економічні інновації. 2018. № 66. С.148-161.

7. Т. Ніколайчук. Контракт як інструмент управління трудовими відносинами з посадовими особами служби державної охорони природно-заповідного фонду України. Електронне наукове фахове видання "Ефективна економіка". 2018. № 8. URL: <http://www.economy.nayka.com.ua/?op=1&z=6502>

*Керівник: Хумарова Ніна Іполітівна, доктор економічних наук,
професор, головний науковий співробітник*

Предчук Ольга Анатоліївна

Здобувачка вищої освіти спеціальності 073 «Менеджмент»

Бурковська Анна Іванівна

асистент кафедри менеджменту та маркетингу

Миколаївський національний аграрний університет

ЕКОНОМІКА ПІДПРИЄМСТВА ТА УПРАВЛІННЯ

(Сучасні технології управління)

ОСОБЛИВОСТІ УПРАВЛІННЯ ПІДПРИЄМСТВОМ В УМОВАХ ЖОРСТОКОЇ КОНКУРЕНЦІЇ

На сучасному етапі підприємство, як суб'єкт ринкових відносин, розвиває всю свою діяльність в умовах жорстокої конкуренції. В останні роки через

перенасиченість ринку товарами та послугами, конкуренція між підприємствами досягає свого найвищого рівня. Безперечно, розвиток ринкового середовища у такий спосіб створює найбільш сприятливі умови для економічного вдосконалення як конкретного, окремого підприємства, так і суспільства в цілому, а також є основною рушійною силою соціально-економічного прогресу. Саме тому важливо дослідити управлінські методи керування підприємством в умовах жорсткої конкуренції. Конкуренція — це економічний процес взаємодії і протистояння товаровиробників за найвигідніші умови виробництва і збуту товарів та послуг, за отримання найбільших прибутків. Саме процес суперництва є одним з найголовніших ознак будь-якої ринкової системи господарювання. Ефективний розвиток підприємства припиняється за відсутності різноманіття товарів та послуг [1].

Для кожного підприємства, що планує вижити в умовах тотальної конкуренції надзвичайно важливо знайти відповідні шляхи удосконалення власної діяльності. Таким чином, необхідно звернути увагу на раціональне використання усіх наявних ресурсів. Власники компаній та управлінці вищих ланок перш за все концентрують свою увагу на питанні кадрового забезпечення підприємств, що на сучасному етапі розвитку продуктивних сил є одним із найбільш цінних ресурсів. Підтвердження цьому можна знайти, дослідивши методи ведення бізнесу у різних країнах світу. Так, наприклад, передові компанії Японії на перше місце в системі цілей менеджменту відносять розвиток людських ресурсів (так відповіли 85,3% з 1 200 опитаних менеджерів) [2]. Далі за ієрархією важливості знаходиться досягнення таких цілей як: розвиток ринку збуту, створення нових продуктів і послуг, зміцнення фінансової структури, розвиток на підприємстві нових технологій, стабілізація трудових відносин та просування продуктів на зовнішні ринки.

В Україні в даний час відбуваються значні зміни методів управління. Такий перехід пов'язаний з науковим пошуком оптимального розв'язку складних соціально-політичних проблем [3]. Пандемія COVID-19 та

вимушений карантин безперечно внесли свої корективи у роботу підприємств. Останнім часом керівництво виробничих структур було змушене змінити організацію роботи. Більшість підприємств прийняли рішення добровільно припинити свою діяльність, тим самим зменшивши конкуренцію на ринку України та світу. Для того, щоб продовжити роботу в умовах карантину, підприємці погодилися перевести працівників на умови дистанційної роботи. Ті підприємства, на яких дистанційні умови роботи є неможливими, обирають для себе інші варіанти, а саме:

- гнучкий режим робочого часу;
- оформлення відпусток для працівників;
- неповний робочий час;
- продаж виготовленої продукції в онлайн режимі [4].

Отже, на ринку збуту продукції повинна існувати здорова конкуренція, що сприяє зміцненню економіки в цілому. Методи ведення бізнесу в умовах жорстокої конкуренції є різними. Для успішного розвитку підприємницької діяльності необхідно дослідити ринок, покупців та конкурентів. Серед усіх наявних ресурсів головним вважається трудовий капітал. Людина з її творчим та фізичним потенціалом, а також здатністю до саморозвитку спроможна прогресивно впливати на розвиток підприємства в конкурентному середовищі, саме тому успішний керівник перш за все повинен дбати про своїх співробітників.

Література:

1. Конкуренція в підприємницькій діяльності: теоретичні аспекти URL: <http://magazine.faaf.org.ua/konkurenciya-v-pidpriemnickiy-diyalnosti-teoretichni-aspekti.html>. (дата доступу: 25.09.2021).

2. Сучасний погляд на систему управління персоналом в аспекті забезпечення конкурентоспроможності підприємства URL: <http://www.economy.nayka.com.ua/?op=1&z=3350>. (дата доступу: 25.09.2021).

3. Theory and practice of unfair competition in Ukraine URL: chrome-extension://mhjfbmdgcfjbbpaeojofohoefgihjai/index.html. (дата доступу: 25.09.2021).

4. Управління ризиками в умовах карантину та кризи в Україні URL: https://arzinger.ua/press-center/news/upravlinnya_rizikami_v_umovakh_karantinu_ta_krizi_v_ukraini/. (дата доступу: 25.09.2021).

Семегал Карина Валеріївна

магістрант, спеціальність 072 «Фінанси, банківська справа та страхування»

Сумський національний аграрний університет

ЕКОНОМІКА ПІДПРИЄМСТВА ТА УПРАВЛІННЯ

(Фінанси, банківська справа, страхування.)

ОПТИМІЗАЦІЯ ДЕБІТОРСЬКОЇ ЗАБОРГОВАНОСТІ ПІДПРИЄМСТВА

В сучасних умовах розвитку національної економіки, в умовах політичної нестабільності однією з найважливіших умов виробничо-господарської діяльності підприємства є підтримання його платоспроможності та ліквідності. Збільшення обсягів дебіторської заборгованості у складі оборотних активів підприємств несе загрозу для його платоспроможності.

Ефективне управління дебіторською заборгованістю на підприємстві необхідне для забезпечення ліквідності балансу та платоспроможності підприємства в цілому. Тому на сьогоднішній день важливою задачею для вітчизняних підприємств є пошук способів ефективного управління дебіторською заборгованістю, за умови якого можливо зміцнити їх фінансову стійкість.

Дебіторська заборгованість – це сума заборгованості дебіторів підприємству, яка має документальне підтвердження та відображена в балансі у складі оборотних активів на певну дату [1].

Сутність управління дебіторською заборгованістю - це система принципів та методів підготовки та реалізації управлінських рішень щодо оптимізації обсягів та зростання якісних параметрів формування дебіторської заборгованості, забезпечення їх своєчасного погашення з мінімальними втратами активів підприємства, врахування загальних чинників впливу і більш значущих для кожного з підприємств, які в найбільшій мірі можуть вплинути на фінансову стійкість та платоспроможність в майбутньому [2].

Система управління дебіторською заборгованістю являє собою частину загального управління оборотними активами підприємства, яка спрямована на розширення обсягу реалізації продукції та полягає в оптимізації розміру цієї заборгованості та забезпеченні її своєчасної оплати.

Для забезпечення платоспроможності та фінансової безпеки підприємства основними завданнями підприємства щодо управління дебіторською заборгованістю є оптимізація загального розміру цієї заборгованості, оптимізація операційного прибутку та забезпечення своєчасної її інкасації.

Основними етапи управління боргами підприємства є наступні:

1. Обґрунтування ймовірності виникнення дебіторської заборгованості.
2. Аналіз і ранжирування покупців за ступенем ризику виникнення сумнівної та безнадійної заборгованості.
3. Розробка кредитної політики та її диверсифікація для різних груп покупців і видів продукції.
4. Забезпечення умов продажів, що гарантують надходження грошових коштів.
5. Контроль розрахунків із дебіторами.
6. Оптимізація дебіторської заборгованості.

7. Застосування заходів щодо прискорення оборотності заборгованості і зменшення безнадійних боргів.

Для запобігання фінансовій неплатоспроможності підприємства необхідно застосовувати такі форми управління дебіторською заборгованістю, як рефінансування боргу, яке являє собою прискорене трансформування дебіторської заборгованості у високоліквідні активи. Даний процес може здійснюватися у формі факторингу, форфейтингу, обліку векселів покупців.

До основних процесів оптимізації дебіторської заборгованості можна віднести такі як перегляд правил відбору клієнтів, встановлення лімітів по заборгованості на кожного клієнта, встановлення системи знижок залежно від форми оплати і термінів платежу.

Окрім того, скорочення обсягів оборотних активів можливе в основному за рахунок зменшення розміру дебіторської заборгованості. Мінімізація обсягу дебіторської заборгованості передбачає побудову ефективної системи контролю за управлінням та своєчасною оплатою дебіторської заборгованості. Залежно від ступеня вагомості покупців для підприємства необхідно створити додаткову систему знижок у разі своєчасної оплати реалізованої продукції; запровадити систему часткової та повної передплати за поставки продукції новим покупцям та здійснювати постійний моніторинг рівня їх платоспроможності на підставі публічної фінансової звітності; у співпраці з іноземними партнерами активн [3].

Умовою успішного управління дебіторською заборгованістю, також є організація контролю за її погашенням. Тобто, за допомогою контролю можна з'ясувати на скільки ефективно та своєчасно відбувається погашення дебіторської заборгованості, наскільки запропоноване відтермінування платежу відповідає вимогам ринку та стану на ньому підприємства [4]. Контроль необхідно здійснювати також з метою перевірки надійності контрагентів та отримання гарантій повернення заборгованості. Серед них, можна виділити забезпеченість договорів купівлі-продажу додатковими

договорами, тобто розглядати питання товарного кредитування чи на умовах факторингу тощо.

Таким чином, в процесі дослідження теоретичних та практичних аспектів управління дебіторською заборгованістю підприємства, можна відзначити, що основною проблемою керівництва є пошук шляхів і методів оптимізації обсягів дебіторської заборгованості, забезпечення її інкасації та формування на цій основі оптимальної кредитної політики підприємства. Ефективне управління дебіторською заборгованістю надасть можливість раціонально використовувати наявні фінансові ресурси та зміцнювати фінансову безпеку підприємства.

Література:

1. Дублей В.В. Необхідність управління дебіторською за кредиторською заборгованостями в сучасних умовах. Журнал науковий огляд. 2016. № 11 (32). С.11-16.

2. Вахрушина Н. Создание системы управления дебиторской задолженностью. Финансовый директор. 2016. № 5. № 8. С. 32-36.

3. Чуприна Л.В., Шайтер М.А. Деякі аспекти управління дебіторською заборгованістю. Молодий вчений. № 3 (43). 2017. С.885-889.

4. Дехтяр Н.А., Дейнека О.В. Оптимізація структури оборотних активів підприємства. Східна Європа: Економіка, бізнес та управління. 2018. Випуск 1 (12). С.289-293.

***Керівник:** Конєва І.І., кандидат економічних наук, доцент,
доцент кафедри фінансів, банківської справи та страхування*

Семигулін Павло Костянтинович

аспірант

Науково-дослідний центр індустріальних проблем розвитку НАН України

ЕКОНОМІКА ПІДПРИЄМСТВА ТА УПРАВЛІННЯ

(Розвиток продуктивних сил і регіональна економіка)

ВЗАЄМОЗВ'ЯЗОК ВИДІВ РЕСУРСІВ В ПРОЦЕСІ ОРГАНІЗАЦІЇ УПРАВЛІННЯ РЕГІОНАЛЬНИМ РОЗВИТКОМ

Ефективність публічного управління соціально-економічним розвитком будь-якої території не можливо досягнути без володіння повною інформацією про стан ресурсної спроможності регіону, що потребує детального моніторингу і аналізу всієї інформації про наявні територіальні ресурси, динаміку і закономірності їх відтворення, визначення факторів, які впливають на їх формування і використання.

Представлене в наукових дослідженнях широке і різностороннє визначення поняття ресурсу, а також різноманітність їх видів і напрямів використання робить доцільним проведення узагальнення таких матеріалів і спробу класифікувати види ресурсів з позиції досягнення ефективності публічного управління розвитком регіону на основі визначення ресурсної спроможності території і створення умов для максимального її використання.

Дослідження питань використання регіональних ресурсів в процесі вибору пріоритетів соціально-економічного розвитку в регіоні важливо розглядати через систему досягнення цілей, наприклад [9]:

– визначення можливостей регіону для задоволення загальних потреб в процесі взаємодії з навколишнім середовищем;

– раціональність використання територіальних ресурсів з метою забезпечення суспільного добробуту;

– здатність ресурсів регіону забезпечити достатній обсяг виробництва, яке є корисним для потреб суспільства на даному етапі його розвитку та в перспективі;

– розширення регіональних можливостей для надання достатнього обсягу якісних товарів і послуг;

– спроможність регіональних ресурсів для забезпечення високого рівня якості життя власного населення.

Не менш важливими для забезпечення ефективності управління регіональним розвитком виступають питання збереження і підтримки необхідного обсягу і якості наявних в регіоні видів ресурсів, що сприятиме забезпеченню дієвості регіональних соціально-економічних систем, досягненню функціонально важливих показників для нормальної їх життєдіяльності під впливом внутрішніх і зовнішніх факторів.

Управління соціально-економічним розвитком регіону на основі поєднання наявних ресурсів з ефективним і цілеспрямованим їх використанням визначають рівень конкурентоспроможності регіону, а саме його спроможність реагувати на зовнішні виклики й можливості, зберігати внутрішню стабільність, забезпечувати сприятливі умови для розвитку економіки та життєдіяльності населення.

Сукупність всіх видів ресурсів, що формуються в регіоні і можуть бути використані у процесі соціально-економічного розвитку, визначають його ресурсну спроможність, рівень якої не є постійним (може змінюватись, зменшуватись або збільшуватись). Актуальність інформації про стан ресурсної спроможності території визначає доцільність її постійного оновлення і моніторингу, що в подальшому дозволяє визначати ресурсні можливості при формуванні стратегічних пріоритетів, програм і проектів розвитку регіону та прийнятті відповідних управлінських рішень.

Метою класифікації видів ресурсів регіонального управління є упорядкування за різними ознаками множини ресурсів у типи задля забезпечення суб'єктів управління інформацією щодо доцільності використання даного ресурсу для вирішення конкретного завдання або вибору альтернативного варіанту.

Інформація щодо різновидів територіальних ресурсів, представлених в наукових дослідженнях, узагальнена в табл. 1.

Таблиця 1

Види ресурсів території (регіону), представлені в наукових дослідженнях

Види ресурсів	Автор
Все, що може бути використано для поліпшення якості життя є ресурсами території: природні (водні, земельні, лісові, мінерально-сировинні за винятком родовищ національного значення, біологічні, фауни і флори, рекреаційні); трудові і демографічні; інфраструктурні (виробничої і соціальної інфраструктури); виробничі; вбудованого середовища; наукові, інтелектуальні; інформаційні; науково-технічні та науково-технологічні; інноваційні; комунікаційні; фінансові; інституційні; територія; історико-етнічні та архітектурні; управлінські;	Мельник А.
До економічних ресурсів віднесені природні і соціальні, які можуть бути використані в процесі створення товарів, послуг та інших цінностей; виділяються природні, матеріальні, трудові, фінансові групи ресурсів;	Реймерс М.
Ресурси – це земля, капітал, труд, підприємницька здатність;	Макконел К., Брю С.
Сукупність ресурсів як матеріально-технічна база (довготривалі, визначені сутністю технологічного процесу), оборотні активи (сприяють виконанню технологічного процесу), трудові і фінансові ресурси;	Ковалев В., Святохо Н.
Поняття ресурсів представлено як елемент об'єкта управління через засоби труда; предмети труда; трудові ресурси; фінансові ресурси;	Бороненкова С.
Ресурсами є сукупність природних, виробничо-технічних, організаційних та соціальних факторів;	Лопатніков Л.
Ресурси складаються з компонентів: технічні, технологічні, трудові, територіальні, інформаційні, організаційні та фінансові;	Ансофф И.
Ресурси території: майнові, природні, виробничо-технічні, демографічні, фінансові, науково-технічні, інтелектуальні, інформаційні, інвестиційні, інноваційні тощо;	Бабаєв В., Новікова М.
Геополітичні, демографічні, майнові, природні, інтелектуальні та інші ресурси що становлять потенціал самодостатності регіону;	Ольшанський О.

Джерело: складено автором за матеріалами [1,2,3,4,5,6,7,8,10]

Децентралізація владних повноважень, що відбувається наразі в Україні, актуалізувала питання аналізу і оцінки стану ресурсної спроможності територій. В дослідженнях різних науковців актуальність вибору видів ресурсів представлена з позиції їх значення для тематики дослідження, проте дозволяє оцінити масштаби цього різновиду.

Узагальнення різних видів ресурсів на основі особливостей їх використання в процесі організації публічного управління регіональним розвитком дозволяє зробити певні висновки.

Ефективність управління соціально-економічним розвитком залежить від спроможності ресурсів території, якісного і цілеспрямованого їх використання.

Аналіз і оцінка ресурсної спроможності регіону на основі узагальнення інформації щодо видів ресурсів, дозволяє визначати пріоритетність регіонального розвитку, встановлювати взаємозв'язок між різними видами ресурсів та залучати додаткові інструменти впливу для розвитку і зростання рівня спроможності наявних на території ресурсів.

Володіння і використання в процесі управління регіональним розвитком інформації щодо видів ресурсів і їх спроможності визначає конкурентоспроможність території, здатність ефективно функціонувати і розвиватись в умовах зовнішнього та внутрішнього середовища, розвивати ділову активність та інноваційність, для задоволення інтересів власного населення і громади в цілому.

Література:

1. Ансофф И. Статистическое управление/ И. Ансофф. — М.: Экономика, 1989. — 519 с.

2. Бабаєв В., Новікова М. Сучасні підходи до зберігання та нарощення ресурсного потенціалу територіальної громади
<https://mmgh.kname.edu.ua/images/Novikova/08.pdf>

3. Бороненкова С.А. Управленческий анализ/ С.А. Бороненкова. – М.: Финансы и статистика, 2001. – 384 с.
4. Лопатников Л.И. Экономико-математический словарь: Словарь современной экономической науки. 5-е изд. перераб. и доп./ Л.И. Лопатников. — М.: Дело, 2003. — 520 с.
5. Макконел К.Р., Брю С.Л. Экономикс: В 2-х т. – М.: ИНФРА-М, 1998. – 984 с.
6. Мельник А. Управління ресурсами території в контексті європейської та національної політики регіонального розвитку
<file:///C:/Users/Ira/Downloads/820-1734-1-PB.pdf>.
7. **Ошибка! Источник ссылки не найден.**
8. Реймерс Н.Ф. Экология (теории, законы, правила, принципы и гипотезы) / Н.Ф. Реймерс. – М.: Журнал «Россия Молодая» , 1994 – 367 с.
9. Ресурсний потенціал регіону: навч. посіб. / М.К. Орлатий, С.А. Романюк, І.О. Дегтярьова та ін. К.: НАДУ, 2014. 724 с.
10. Святохо Н.В. Теоретические аспекты понятия «ресурсный потенциал» Проблемы материальной культуры – экономические науки
<http://dspace.nbuiv.gov.ua/bitstream/handle/123456789/24541/47-Svyatokho.pdf?sequence=1>.

*Керівник: Ярошенко І.В., кандидат економічних наук,
завідувач відділу Науково-дослідний центр індустріальних проблем
розвитку НАН України*

Семигуліна Ірина Борисівна

кандидат економічних наук

Науково-дослідний центр індустріальних проблем розвитку НАН України

ЕКОНОМІКА ПІДПРИЄМСТВА ТА УПРАВЛІННЯ

(Розвиток продуктивних сил і регіональна економіка)

МЕТОДИЧНИЙ ПІДХІД ДО ВИБОРУ ПОКАЗНИКІВ ДЛЯ ВИЗНАЧЕННЯ ПРОБЛЕМ СТАЛОГО РОЗВИТКУ РЕГІОНІВ В УКРАЇНІ

Система часткових показників, що використовується в різних наукових працях, є широкою і залежить від теми дослідження тих чи інших проблем регіонального розвитку.

Загальною ознакою для всіх показників є їх відповідність певним принципам [4]:

- дані мають бути доступними в регіональному розрізі;
- показники мають бути однаковим для всіх регіонів країни;
- система показників має бути прозорою та чітко ідентифікувати проблеми регіонального розвитку;
- аналіз і оцінка показників повинна виявляти проблеми регіону, які потребують підтримки для їх вирішення та стимулювання розвитку;
- результати оцінки проблем розвитку регіону повинні впроваджуватися у практичну діяльність з формування інструментів підтримки регіонального розвитку.

Перелік часткових показників, які доволі часто використовуються в наукових працях для оцінки проблем економічного, соціального, екологічного розвитку регіонів представлений в табл. 1.

В окремих випадках, для ідентифікації проблем регіонального розвитку, пропонуються граничний рівень або порогові значення показників, наприклад: на основі порівняння значень із середніми показниками по країні; із

середньоєвропейськими показниками або їх групуванні за критеріями; на досягненні макроекономічних прогнозів за певний період.

Таблиця 1

Часткові показники для оцінки проблем розвитку регіонів, представлені в наукових працях

Види показників	Автор / джерело													Разом		
	М. З. Згуровський	О.В. Тур	І.В. Ярошенко	Ш.А.О. Омаров	О.М. Крупа	О.Ю. Бобкова	О.А. Гейман	О.В. Козирева	Т.О. Мощицька	О.О. Вещипан	І.Я. Тибінка	К.Клиб. Балич	А. Прокопюк		Р.Р. Білик	М.В. Максимчук
Економічний розвиток																
ВРП			+	+		+	+	+				+	+	+	+	9
Промислова продукція	+	+	+		+			+	+	+	+		+	+	+	11
Сільське господарство		+	+		+				+	+			+	+		7
Будівництво										+			+	+		3
Капітальні інвестиції		+		+		+		+		+	+	+	+	+	+	10
Витрати на НДР	+			+				+						+		4
Торгівля		+								+	+			+		4
Послуги		+			+			+	+							4
Доходи бюджету		+		+	+				+							4
Експорт товарів							+				+	+		+		4
Імпорт товарів											+	+		+		3
Іноземні інвестиції				+	+					+		+		+		5
ІСЦ														+		1
Інші	+	+		+	+		+		+	+	+	+		+		
Соціальний розвиток																
Щільність населення		+	+						+						+	4
Доходи населення		+	+	+	+	+		+	+		+	+		+		10
Безробіття	+	+	+	+	+		+		+		+	+	+	+		11
Міграція		+						+						+		3
Заробітна плата						+				+	+	+		+		5
Зайнятість				+								+		+	+	4
Населення		+			+		+		+			+		+	+	7
Інші	+	+		+	+	+		+	+	+	+			+	+	
Екологічний розвиток																
Забруднення повітря	+		+	+												3
Забруднення водних ресурсів	+		+	+												3
Поводження з відходами	+															1
Інші														+		

Джерело: узагальнено автором за матеріалами [1,2,3,4]

Для визначення рівня впливу показників як між собою, так і в цілому, на регіональний розвиток, використаний лінійний коефіцієнт кореляції, розрахований з використанням пакету прикладних програм Statistica 8.0. За результатами побудованої матриці вибрані показники, що мають високий рівень зв'язку із показником ВРП (відносне або темпове його значення), який характеризує загальну картину розвитку регіону.

Наявність економічних проблем розвитку регіону характеризують показники: питома вага капітальних інвестицій в ВРП (значення коефіцієнту кореляції становить 0,67), індекс промислової продукції (0,93), індекс продукції с/господарства (0,70), індекс будівельної продукції (0,69), питома вага витрат на НДР в ВРП (0,68).

Соціальні проблеми характеризують показники: рівень безробіття (0,73), наявний дохід на одну особу (0,98), щільність населення (0,87), міграційний приріст населення (0,67).

Екологічні проблеми розвитку території характеризують показники: викиди забруднюючих речовин в атмосферне повітря (0,87), забруднення зворотних вод (0,72), утворення відходів (0,67).

Аналіз вибраних економічних, соціальних, екологічних показників дасть змогу визначити стан сталого розвитку регіонів та виокремити проблеми, що потребують вирішення (рис. 1).

Визначення проблем сталого розвитку регіонів (рис. 1) передбачає комплексну оцінку за ознаками (компонентами) «Економічний розвиток», «Соціальна стабільність», «Екологічна захищеність» та частковими показниками в їх складі.

Представлений методичний підхід до формування системи часткових показників для оцінки проблем сталого розвитку за ознаками (компонентами), враховує норми відповідності загальній методології їх побудови у вітчизняній та закордонній статистиці, потребу місцевих органів влади у якісній та оперативній інформації, відповідність цілям, завданням та методам управління

регіональним розвитком і дасть змогу запропонувати методичний підхід до визначення проблем сталого розвитку регіонів.



Рис. 1. Групування показників для визначення проблем сталого розвитку регіонів в Україні (авторська розробка)

Література:

1. Аналіз сталого розвитку – глобальний і регіональний контексти [М.З. Згуровський, О.А. Акімова, А.О. Болдак та ін.]; під керівництвом М.З. Згуровського. – У 2-х частинах. – Ч. 2. Україна в індикаторах сталого розвитку. – К.: НТУУ «КПІ», 2010. – 216 с.

2. Гейман О.А. Нелинейность экономики и неравномерность развития регионов: [монографія]/ О.А. Гейман. – Х.: ФЛП Либуркина Л.М.; ИД «ИНЖЭК», 2009. – 428 с.

3. Діяльність спеціалізованих вчених рад. Інститут регіональних досліджень ім. М.І. Долишнього НАН України. [Електронний ресурс]. – Режим доступу: <http://ird.gov.ua/ird01/p1076>.

4. Електронна бібліотека НДЦ ІПР НАН України. [Електронний ресурс]. – Режим доступу: <https://ndc-ipr.org>.

Тютюнник Світлана Василівна
кандидат економічних наук, доцент,
Тютюнник Юрій Михайлович
кандидат економічних наук, доцент,
Полтавський державний аграрний університет
ЕКОНОМІКА ПІДПРИЄМСТВА ТА УПРАВЛІННЯ
(Бухгалтерський облік, аналіз та аудит)

ДОКУМЕНТАЛЬНЕ ОФОРМЛЕННЯ СЛУЖБОВИХ ВІДРЯДЖЕНЬ ЗА КОРДОН

Налагодження зовнішньоекономічних зв'язків супроводжуються направленням працівників у службові відрядження за кордон. При цьому досить актуальним, з точки зору бухгалтерського обліку, є питання документального забезпечення службових відряджень.

Службовим відрядженням, відповідно до п. 1 розділу I Інструкції № 59, вважається поїздка працівника за розпорядженням керівника державного органу (поїздка державного службовця – за розпорядженням керівника державної служби), підприємства, установи та організації, що повністю або частково утримується (фінансується) за рахунок бюджетних коштів, на певний строк до іншого населеного пункту для виконання службового доручення поза місцем його постійної роботи (за наявності документів, що підтверджують зв'язок службового відрядження з основною діяльністю підприємства) [1].

Господарська операція, яка пов'язана з направленням працівника у відрядження, складається з декількох етапів та пов'язана з роботою зі значною

кількість документів. Направляючи працівника бюджетної сфери у відрядження, керуються нормами Інструкції № 59, а для госпрозрахункових підприємств на законодавчому рівні порядок відряджень не врегульовано, тому рекомендовано розробити Положення про службові відрядження. У ньому доцільно визначити: поняття «службове відрядження»; документ, яким буде оформлено рішення про направлення працівника у службове відрядження (наказ чи розпорядження керівника); граничні терміни відрядження; порядок та терміни звітування за результатами відрядження; порядок відшкодування витрат на відрядження; порядок компенсування роботи у відрядженні у вихідні та святкові дні. Розмір добових може бути прописаний або у Положенні про службові відрядження, або для кожного відрядження визначатися наказом керівника (у зв'язку із зміною валютного курсу). Положення про службові відрядження оформляється окремим документом та затверджується наказом.

Підставою для направлення працівника у відрядження є наказ про відрядження, у якому прописують: прізвище, ім'я та по батькові працівника, якого направляють у відрядження, його посаду та назву структурного підрозділу, у якому він працює; населений пункт (місто (селище) та країну), до якого відряджають працівника; дати та термін відрядження; мету відрядження; розмір авансу на відрядження; розмір добових; термін подання Звіту про використання коштів, виданих на відрядження або під звіт. За необхідності, у наказі можуть бути прописані обмеження щодо відшкодування витрат на відрядження, або дозвіл на відшкодування додаткових витрат працівнику [2].

Працівнику перед виїздом у відрядження необхідно видати аванс у межах суми, яка включає оплату проїзду, наймання житла та добові витрати. Аванс може бути виданий у готівковій та безготівковій іноземній валюті. Видача готівкової іноземної валюти працівнику на відрядження відбувається на підставі видаткового касового ордеру та оформляється бухгалтерським проведенням: Дебет рахунку 372 «Розрахунки з підзвітними особами» Кредит рахунку 302 «Готівка в іноземній валюті». Підставою для видачі авансу в

безготівковій іноземній валюті є виписка банку, а в бухгалтерському обліку відображається проведенням: Дебет рахунку 372 «Розрахунки з підзвітними особами» Кредит рахунку 312 «Поточні рахунки в іноземній валюті».

Розмір добових витрат при відрядженні за кордон для працівників бюджетної сфери регулюється Постановою Кабінету Міністрів України «Про суми та склад витрат на відрядження державних службовців, а також інших осіб, що направляються у відрядження підприємствами, установами та організаціями, які повністю або частково утримуються (фінансуються) за рахунок бюджетних коштів» від 02.02.2011 р. № 98 і залежно від країни може бути від 25 до 50 євро. Госпрозрахункові підприємства розмір добових визначають самостійно, але Податковим Кодексом України встановлена гранична сума 80 євро за офіційним курсом гривні до євро, встановленим НБУ, у розрахунку за кожен календарний день відрядження.

За умови документального підтвердження, до витрат, які пов'язані із відрядженням за кордон, що належать до відшкодування, відносять: вартість проїзду до місця призначення і назад; витрати на наймання житлового приміщення.

Після завершення відрядження працівник повинен у п'ятиденний термін подати до бухгалтерії Звіт про використання коштів, виданих на відрядження або під звіт та документи, що підтверджують про понесені витрати. Форма та порядок складання Звіту встановлені Наказом Міністерства фінансів України «Про затвердження форми Звіту про використання коштів, виданих на відрядження або під звіт, та Порядку його складання» від 28.09.2015 р. № 841.

Для розрахунків із підзвітними особами передбачено рахунок 372 «Розрахунки із підзвітними особами», за дебетом якого відображають суми, видані працівникам на відрядження як аванс, а також суми, що відшкодовують у разі витрачання під час відрядження власних коштів. За кредитом – списання коштів, витрачених працівником у відрядженні, та кошти, які він заощадив та повертає підприємству.

Таким чином, для направлення працівника у відрядження затверджується наказ по підприємству, на підставі якого працівнику видають аванс (у межах суми для оплати проїзду, наймання житла та добових) у готівковій або безготівковій іноземній валюті. Повернувшись із відрядження, працівник у п'ятиденний термін подає до бухгалтерії Звіт про використання коштів, виданих на відрядження або під звіт, до якого додає оригінали документів, що підтверджують про понесені під час відрядження витрати (білети, рахунки із готелю тощо). Після погодження керівником звіту витрачені під час відрядження кошти відносять на рахунки обліку витрат. Відображення цих сум залежить від цілей відрядження або від структурного підрозділу, у якому працює працівник. Ці витрати можуть бути віднесені до дебету одного із рахунків: 23 «Виробництво» – якщо відрядження пов'язане із виробництвом продукції (наданням послуг, виконанням робіт); 91 «Загальновиробничі витрати» – якщо поїздка пов'язана з організацією виробництва або з управлінням цехами, підрозділами, задіяними у виробничому процесі; 92 «Адміністративні витрати» – якщо вирішуються питання управління підприємством або інші адміністративні питання; 93 «Витрати на збут» – якщо відрядження пов'язане зі збутом або просуванням продукції на ринку; 94 «Інші витрати операційної діяльності» – якщо вирішувалися господарські питання.

Література:

1. Інструкція про службові відрядження в межах України та за кордон, затверджена Наказом Міністерства фінансів України від 13.03.1998 р. № 59. URL: <https://zakon.rada.gov.ua/laws/show/z0218-98#Text> (дата звернення: 09.09.2021).

2. Відрядження за кордон. Спецвипуск. *Все про бухгалтерський облік*. 2020. № 29. 48 с.

Угрюмова Катерина Олександрівна

Ягоденко Ірина Василівна

Студентки 6 курсу, спеціальність 072 «Фінанси, банківська справа та страхування»

Університет державної фіскальної служби України

Економіка підприємства та управління

(Економіка підприємства)

ТЕОРЕТИЧНИЙ АСПЕКТ СТАЛОГО РОЗВИТКУ ПІДПРИЄМСТВА

Глобалізація та динамічний розвиток зовнішнього середовища зароджують економічний розвиток більшості країн. Розвиток великої кількості інформаційних технологій, міжнародних комунікацій та доступність інформації, що для встановлення прогнозування майбутнього стану економічної системи стає складнішим, тому що залежить від немалої частини факторів, які впливають на поведінку системи. Сьогодні кожне підприємство пристосовуватись до змін, формуючи відповідну стратегію розвитку, удосконалюючи виробничі програми, встановлюючи чітку політику для збуту, тощо.

Використовують різні підходи до визначення сталого розвитку, його механізмів забезпечення та особливостей трактування. Поняття «сталий розвиток» вперше згадується 1987 року в доповіді Г. Х. Брунтланда «Наше спільне майбутнє», де було зазначено, що серед головних механізмів забезпечення змін є: створення перспектив для покращення існування населення та навколишнього середовища, а також розв'язання проблем розвитку промисловості, енергетики, регіональних та міжнародних відносин. Тобто йдеться про розвиток, що задовольняє потреби суспільства в наш час, проте не ставить під загрозу можливість майбутніх поколінь забезпечувати власні потенційні потреби, а саме мінімізація несприятливих наслідків виснаження природних ресурсів та екологічного забруднення в результаті швидкого соціально-економічного розвитку людства задля майбутнього [1]. Метою «сталого розвитку» діяльності підприємства є підвищення економічної

ефективності з одночасним збільшенням рівня виконання зобов'язань перед партнерами та клієнтами, та злагодженими заходами задля збереження довкілля та покращення якості життя для майбутнього покоління. Сталий розвиток має можливість контролювати всі процеси діяльності підприємства за допомогою системних підходів та сучасних інформаційних технологій. Що у свою чергу, виділяє три ключові складові забезпечення сталого розвитку підприємства:

1. Економічна сфера – зростання економічних показників за раціональним використанням природних ресурсів та бізнес-процесів організації;

2. Соціальна сфера – формування якісної системи для стабільного розвитку культурної та соціальної складової;

3. Екологічна сфера – впровадження корпоративної та соціальної відповідальності за цілісність та збереження природних систем.

Кожна з сфер має взаємозв'язок з іншою, наприклад, усунення проблеми економічної сфери не призведе до покращення соціальної чи екологічної стійкості, так і навпаки. Запропонована комбінація складових сфер сталого розвитку при системному підході до діяльності організації буде мати позитивні поштовхи для вирішення проблем, а саме інтеграція та взаємозв'язок сфер пришвидшить зростання економічних показників без ускладнення соціальної сфери та поступове відновлення природних ресурсів.

Реалізація плановий дій для сталого розвитку суб'єктам господарювання, які сприяють вирішенню завдань та досягнення цілей. Використовують такі етапи:

- аналіз факторів впливу середовища;
- діагностика та оцінка стійкості підприємства;
- оцінка вагомих факторів показників підприємства;
- створення основи управління сталим розвитком підприємства;
- формування пропозицій та прийняття рішень щодо удосконалення управління сталим розвитком підприємства.

Для оцінки стійкості підприємства виконуються розрахунки показників, які відповідають за стан розвитку економічних, соціальних та екологічних складових підприємства. Розрахунки дають можливість встановити поточний рівень організації та спрогнозувати проблемні аспекти розвитку. В першу чергу вирішуються проблеми фінансового сектору, хоча при комплексному вирішенні проблеми, а саме соціальних та екологічних сфер можливо досягти набагато кращих показників за короткий термін. Вчасна діагностика та оцінка сталості розвитку визначає перспективу розвитку враховуючи стан ринку та ресурси компанії. Що підкріплюється внутрішніми та зовнішніми звітами, які порівнюються з плановими показниками для впровадження заходів покращення розвитку підприємства. Головним принципом сталого розвитку є прозорість інформації, яка заохочує до співпраці нових інвесторів, партнерів та клієнтів.

Отже, сталий розвиток підприємства дає ряд позитивних переваг, а саме: корпоративна та соціальна відповідальність, зростання інвестиційної привабливості, запровадження нових продуктів на ринку, мінімізація ризиків та скорочення витрат, швидке вирішення проблем, раціональний розподіл та використання ресурсів.

Література:

1. Лазоренко Т. В. Сталий розвиток як основа економічного зростання підприємства. Бізнес, інновації, менеджмент: проблеми та перспективи: II міжнар. наук.-практ. конф. Київ, 2021. С. 90-91.

2. Воронько-Невіднича Т. В., Коваль О. О., Колода О. Ф. Управління розвитком підприємства як необхідна умова досягнення цілей сталого розвитку. Економіка та суспільство. 2021. Вип. 25. С. 221-225.

3. Довгань Л. П., Філіпішина К. І. Управління фінансовими ризиками на підприємстві. Економіка, менеджмент та аудит: сучасні проблеми, перспективи та напрями розвитку: матеріали міжнар. наук.-практ. конф., (м. Львів, 22 лютого 2020 р.). Львів, 2020. С. 131-133.

***Керівник:** Довгань Л.П., кандидат економічних наук, доцент*

Ус Алла Олексіївна
аспірантка кафедри фінансового аналізу та аудиту
Київського національного торговельно-економічного університету
ЕКОНОМІКА ПІДПРИЄМСТВА ТА УПРАВЛІННЯ
(Бухгалтерський облік, аналіз та аудит)

АНАЛІЗ ЗВІТНОСТІ ЗІ СТАЛОГО РОЗВИТКУ В ТРАНСФОРМАЙЦІЙНИХ ЕКОНОМІЧНИХ ПРОЦЕСАХ

Стрімкий розвиток технологій все більше впливає на соціальне життя населення та навколишнє середовище. Зв'язок трьох складових: економіки, соціуму та навколишнього середовища перебуває на порядку денному у країн, які активно долучаються до затверджених Генеральною Асамблеєю ООН Цілей сталого розвитку 2016-2030 [1]. Україна так само долучається до цих процесів після підписання Указу Президента «Про стратегію сталого розвитку України – 2020» 12 січня 2015 року.

Затверджені ідеї сталого розвитку мають на меті охопити та впровадити дієві заходи, починаючи зі світового рівня і закінчуючи рівнем мікроекономіки підприємств (рис. 1).



Рис. 1. Рівні поняття розвитку в економіці.

Джерело: розроблено автором.

Цілі сталого розвитку покликані надати підприємствам можливість використовувати творчий та інноваційний потенціал для подолання викликів, що викладені в ідеях сталого розвитку, а підприємства, в свою чергу, мають змогу мінімізуючи негативні наслідки та максимізуючи позитивні, продемонструвати свою готовність до внесення свого вкладу у майбутні якісні перетворення, які впливатимуть на позитивні зрушення на світовому рівні [2].

Одним із інструментів, який має надати всю необхідну інформацію користувачам щодо діяльності підприємства в напрямку сталого розвитку, стає звітність зі сталого розвитку. У розвинутих країнах такий вид звітності уже затверджений на державному рівні, в Україні така звітність подається лише деякими підприємствами. Взаємозалежним процесом постає поява та розробка нових методик аналізу та аудиту такої звітності для надання користувачам такої інформації максимальне розуміння щодо якості подачі такої звітності та коректності відображення даних в ній.

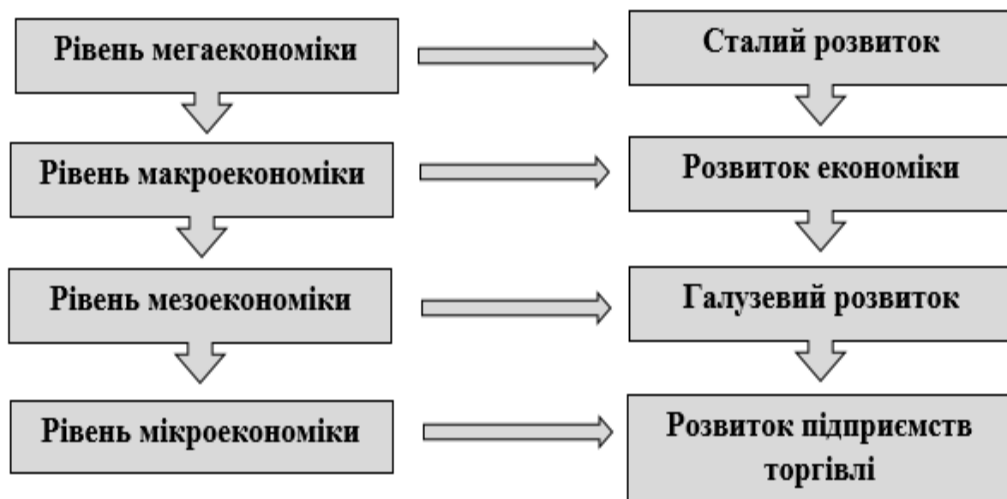
Основними проблемами на шляху створення прозорої та якісної звітності, яка буде відображати усі три складові: економічну, соціальну та екологічну, постає відсутність:

- єдиної затвердженої нормативно-правової бази;
- розуміння порядку відображення такої звітності підприємствами;
- визначених показників для аналізу цієї звітності;
- удосконалених методик здійснення аудиту;
- достатнього досвіду аудиторської діяльності в напрямку розкриття та перевірки нефінансової інформації.

Отже, на цьому етапі формування нових стандартів ведення підприємницької діяльності досить гострим питанням постає пристосування існуючих національних особливостей підготовки та подання фінансової звітності до світових тенденцій. Визначення та впровадження нових стандартів з подання фінансової та нефінансової звітності, введення на законодавчому рівні подання такої звітності, пристосування існуючих нормативних,

методичних та інших документів до нових процесів, визначення і впровадження сучасних методів здійснення аналізу діяльності підприємств, не лише по фінансових, але й нефінансових показниках, та пошук нових методик здійснення аудиту для надання користувачам повної та неупередженої інформації про діяльність підприємств.

Література:

1. Перетворення нашого світу: Порядок денний в області сталого розвитку на період до 2030 року. – Режим доступу: <https://documents-dds-ny.un.org/doc/UNDOC/GEN/N15/291/92/PDF/N1529192.pdf?OpenElement>

2. Посібник для досягнення Цілей Сталого Розвитку в сфері бізнесу. – Режим доступу: https://sdgcompass.org/wp-content/uploads/2016/09/SDG_Compass_Guide_Ukrainian.pdf

3. Цілі сталого розвитку в Україні. – Режим доступу: <http://sdg.org.ua/ua/pro-hlobalni-tsili>

Керівник: Назарова К. О., доктор економічних наук, доцент, завідувач кафедри фінансового аналізу та аудиту Київського національного торговельно-економічного університету

Химич Ірина Григорівна

к.е.н., доцент кафедри економіки та фінансів

Тернопільський національний технічний університет імені Івана Пулюя

Химич Олена Ігорівна

лікар анестезіолог

Комунальне неприбуткове підприємство «Центр легеневих захворювань»

ЕКОНОМІКА ПІДПРИЄМСТВА ТА УПРАВЛІННЯ

(Менеджмент)

КОРПОРАТИВНА КУЛЬТУРА: НЕОБХІДНИЙ ЕЛЕМЕНТ

БІЗНЕС-СЕРЕДОВИЩА В УМОВАХ COVID-19

В умовах пандемії змінилися як соціальний, так і управлінський процеси, що стосуються ведення бізнес-діяльності в цілому. Дана ситуація посприяла

перегляду багатьох умов, які до цього часу вважалися стабільними та незмінними. В такому контексті на першу позицію вийшла корпоративна культура [1], що була таким собі підтримуючим чинником при веденні бізнесу. Проте, на сучасному етапі управління вона виступила головним зв'язуючим та невід'ємним елементом, що сприяє адаптивній стабілізації на основі вдосконалення та підтримки власне бізнес-діяльності із застосуванням певних заходів, що вважаються найосновнішими з погляду працівників (рис. 1).



Рис.1. Заходи на основі корпоративної культури для діяльності підприємства в умовах пандемії

Пандемія показали не тільки появу нових криз та кризових явищ, але й нові можливості. Адже, відомо, що саме такі ситуації дуже наочно відображають негативні моменти та слабкі сторони, що присутні в діяльності, та, які можна, за бажанням, трансформувати в якісно нові переваги для власного бізнесу. Якщо донедавна, при пошуках роботи, в більшості цікавили лише умови праці та заробітна плата, то при пандемії додалися певні культурно-етичні моменти на основі «цінностей» працівника, тобто пріоритетними стали можливості зростання особистості як професіонала своєї справи, можливості

набуття певного професійного досвіду, що знадобляться у майбутньому «професійному житті».

Так, основними чинниками щодо привабливості роботодавців при працевлаштуванні, молодими людьми (студентами) в Україні протягом жовтня-грудня 2020 року, на основі даних джерела [2], визначено наступні – рис. 2.

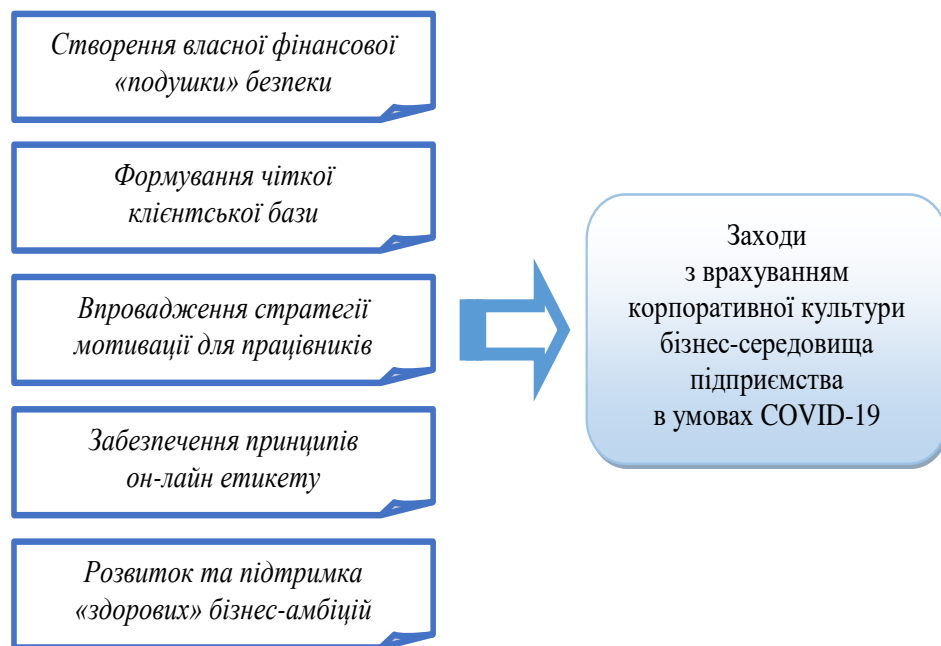

Рис. 2. Основі чинники щодо привабливості роботодавців

Отже, 70 % відповідей склав пункт «кар'єрне зростання», тобто обираючи місце працевлаштування, молоді люди бажають саморозвиватися в професійному плані (67 %) із можливістю кар'єрного просування по службових сходах та вибудовування власної професійної кар'єри.

На рис. 3 представлено головні якості, якими повинен володіти «ідеальний» керівник, на думку молодих людей [2], серед яких найважливішими виступили – повага до працівників (86 %) та відкритість до нових ідей (74 %).

Варто відзначити, що пандемія все ж значно змінила ставлення компаній до власних працівників, і навпаки, при виборі місця роботи, молодь, перш за все, звертає увагу на те, як компанія відноситься до персоналу.

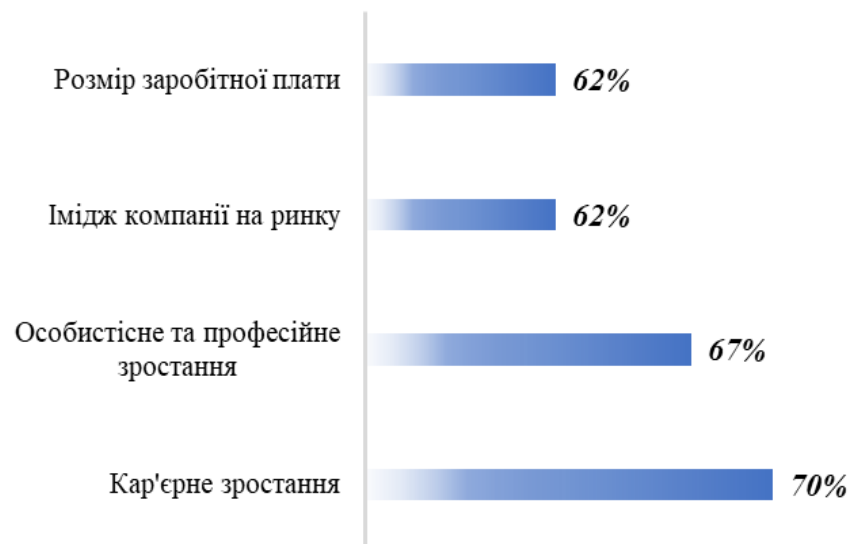

Рис. 3. Якості «ідеального» керівника

За часу існування пандемії, корпоративна культура вже не є абстрактним поняттям, а досить глобальним чинником, що впливає на кінцеві результати діяльності компаній. Гнучка адаптація до нових умов діяльності, можливості навчання щодо вирішення певних бізнес-ситуацій та бізнес-задач, орієнтація на позитивні результати діяльності в цілому – найголовніші цілі корпоративної культури сучасного підприємства.

Література:

1. Емель Мордо. Прощай, сувора ієрархія і графік з 9 до 18. Як пандемія змінює корпоративну культуру. URL: <https://biz.nv.ua/ukr/experts/yak-pikluyetsya-pro-spivrobotnikiv-google-chomu-korporativna-kultura-viyshla-na-pershiy-plan-50186743.html>.

2. Best Employer 2020: як змінилися вподобання студентів при виборі роботодавця під час пандемії (11.05.2021). URL: https://www.ey.com/uk_ua/news/2021/05/best-employer-2020-how-students-preferences-have-changed-when-choosing-an-employer-during-a-pandemic.

Алексєєв Микита Віталійович
студент 3 курсу, спеціальність 242 «Туризм»
Національний університет «Запорізька політехніка»
ЕКОНОМІКА ПІДПРИЄМСТВА ТА УПРАВЛІННЯ
(Менеджмент)

СПЕЦИФІЧНІ РИСИ ОРГАНІЗАЦІЇ ЗАХОДІВ В ДІЛОВОМУ ТУРИЗМІ

Не звертаючи уваги на той факт, що генезис ділового туризму бере свій відлік за тисячоліття і є давно тривіальним визначенням, саме поняття «діловий туризм» виникло відносно недавно. Даний напрям туризму охоплює поїздки, причиною яких є професійна діяльність і які пов'язані з діловими зустрічами, конференціями, стажуванням, іншими заходами. Вчені кафедри туристичного, готельного та ресторанного бізнесу Національного університету «Запорізька політехніка» в рамках виконання науково-дослідної роботи «Туристична галузь України в період євроінтеграції: теоретичний аспект» дослідили сутність даного поняття та запропонували власне бачення його змісту (табл. 1).

За даними табл. 1, зроблено логічний висновок, що діловим туристом є керівник відповідної (вищої, середньої) ланки управління або бізнесмен, який з метою вирішення ділових питань у справах компанії відправляється у подорож. Діловий туризм є сучасним комплексним, багатогранним явищем, яке пов'язано зі сферою корпоративних заходів та зустрічей комплексу MICE (meetings, incentives, conferences, exhibitions), що у перекладі з англійської означає: зустрічі, інсентив, конференції, виставки. Сьогодні до пріоритетних цілей здійснення ділових подорожей можна віднести: організація зустрічей і перемовин з бізнес-партнерами (1); проведення ділових нарад з керівництвом, менеджментом, колегами, представниками філій дочірніх структур (2); інспекція роботи представництв, філій (3); встановлення і налагодження бізнес-контактів (4); відвідини професійних заходів (виставок, конференцій, інше) (5); навчання співробітників (6); звернення в державні структури різних країн з метою здобуття сертифікатів, ліцензій, дозволів й іншої документації (7).

Сучасне визначення поняття «діловий туризм» [1]

Автори	Зміст поняття «діловий туризм»
Зайцева В.М.	бізнес-поїздки (відрядження) співробітників компаній з діловими цілями, або організація корпоративних заходів; він включає ділове відрядження бізнесменів і підприємців, конгресово-виставковий та інсентив-туризм, проведення подієвих заходів (Event).
Віндюк А.В	вид туризму, що здійснюється представниками компаній, установ, організацій з комерційними цілями межах корпоративних планів.
Журавльова С.М.	поїздки, метою яких є досягнення службових цілей без отримання доходів за місцем відрядження персоналу певної компанії.
Кукліна Т.С.	діловий туризм (індустрія зустрічей) представляє ємне поняття, в структурі якого виділяються два сегмента: класичні ділові поїздки і сегмент MICE: meetings, incentives, conferences, exhibitions.
Корнієнко О.М.	ділові комунікації, обмін інформацією і технологією, пошук нових партнерів, досвід персоналу, розвиток корпоративної культури.
Гурова Д.Д.	достатньо багатогранне явище, що охоплює широке коло поїздок: 1) індивідуальні подорожі (відрядження) співробітників компаній з метою перемовин, участі у виробничих нарадах, презентаціях, збутова діяльність, тощо; 2) конгресне обслуговування: поїздки на конгреси, конференції, семінари; 3) виставкове обслуговування: виставки, ярмарки, біржі; 4) інсентив-туризм (заохочувальний): форма заохочення компаніями співробітників у вигляді організації безкоштовної туристської подорожі; 5) обслуговування делегацій: подорожі на спортивні змагання, гастролі, поїздки делегацій.
Мамотенко Д.Ю.	туризму який здійснюється з діловими (комерційними) цілями та включає в себе, крім зустрічей з зацікавленими особами, конгреси, конференції, саміти, з'їзди, симпозиуми, семінари, презентації.
Гресь-Євреїнова С.В.	зустрічі і конференції, торгівельні виставки і ярмарки, інсентив-подорожі (заохочувальні тури), які визнані найбільш ефективними засобами для ведення бізнесу, виходу на нові ринки, а також для обміну думками і новими ідеями між колегами і клієнтами.

Звісно, що крім транспортного обслуговування, готелів, бізнес-центрів, послуг харчування, індустрію туризму складають страхові компанії, платіжні та банківські системи, комп'ютерні та телекомунікаційні технології. В цілому, структура ділового туризму багатогранна і різна: ділові подорожі приймають мультиформи, сполучаються між собою, комбінуються з загальноприйнятими формами класичного туризму, з рекреацією. Іноді дуже важко відділити один сегмент від іншого (табл. 2). Ділова клієнтура висуває певні вимоги до готелів, в яких планується провести MICE-заходи, а саме: місце розташування (1); наявність сервісів і служб фінансового забезпечення (2); унікальні приміщення для проведення ділових заходів (3); якісне харчування (4); наявність стоянок для авто (5); швидке оформлення документів та реєстрація учасників (6); прийнятна ціна (7); наявність спеціального технічного оснащення і засобів зв'язку (8). Зрозуміло, що, насамперед, при організації зустрічей і конгресів готель повинний забезпечити безпеку і приватність зустрічей.

Таблиця 2

Структура MICE-сегменту індустрії ділового туризму [2]

Елемент	Зміст елементу
З'їзд	збори представників організацій, груп населення і т.д.; зустріч людей, які мають загальні цілі.
Конгрес	з'їзд, нарада міжнародного характеру з встановленою періодичністю.
Симпозіум	нарада, конференція зі спеціального наукового питання; зустрічі, які супроводжуються бесідами в невимушеній обстановці, де можуть бути представлені повідомлення на певні тематики.
Конференція	збори представників різних організацій для обговорення проблем.
Саміт	конференція, але за участю високих посадових осіб державного рівня.
Семінар	групові практичні заняття з метою підвищення кваліфікації; вид навчальних занять, обговорення учнями під керівництвом викладача підготовлених ними доповідей; лекція, що супроводжується обміном думок учасників.

Інсенсив-тур	один із прийомів менеджменту, що застосовуються керівництвом компаній з метою зростання продуктивності праці робітників; у програму цих поїздок часто включено ділові заходи, презентації, обмін досвідом, навчання.
--------------	--

В цьому сенсі, при організації бізнес-заходів певні вимоги висуваються до конференц-залів [3]. Так, універсальні зали і конференц-зали призначені для проведення культурних заходів, конгресів, конференцій і можуть одночасно прийняти значну кількість гостей. Ці зали доповнюються фойє, які виконують функції очікування відвідувачів та низку додаткових функцій: організація виставок, ярмарків, танцювальної зали, приміщення для ігрових автоматів, бенкетів, тощо. Слід додати, що фойє розміщується на одному рівні з залом. Універсальні зали і конференц-зали обладнуються приладдям для синхронного перекладу (чотири іноземні мови), а також організуються приміщення для проведення секційних засідань. Такі зали використовуються для проведення прийомів, презентацій, виставок-ярмарків, конференцій, нарад, симпозіумів, бенкетів. Для організації заходів складаються мобільні розсувні перегородки, за допомогою яких внутрішній простір зали поділяється на окремі приміщення. У цих залах використовуються трансформаційні меблі, для чого слід передбачити при залах спеціальні приміщення для тимчасового зберігання меблів.

Основною вимогою до залу незалежно від типу встановленої в ньому конференц-системи є вірне облаштування за принципом збереження аудіо і візуального контакту. Саме тому слід серйозно підходити до проектування зали засідань до початку будівництва. Від того, як будуть розміщені крісла (під якими кутами, з яким підйомом), які матеріали обробки будуть застосовуватися для оформлення внутрішнього інтер'єру приміщення, багато в чому залежатиме кінцевий результат спілкування. У цьому сенсі, важливим питанням, якщо не враховувати мету і формат заходів, є розташування конференц-зали, для чого слід визначитися з територіальним місцем й місткістю для зустрічі потрібної

кількості учасників конференції. Доцільно додати, що на етапі проектування архітектури конференц-зали треба скласти детальний план з оснащення необхідною апаратурою та продумати: чи потрібними є перемовні кімнати, місця виставок, апаратура для запису, мікрофони, телевізори, мультипристрої. Практика бізнесу свідчить про мультипризначення сучасних конференц-зал. В табл. 3 представлено універсальний перелік обладнання конференц-зал.

Таблиця 3

Універсальний перелік обладнання конференц-зали [4]

Обладнання	Призначення
Екран	візуалізація інформації за допомогою проєкційної техніки.
Письмова дошка	написання крейдою або маркерами потрібної інформації.
Фліп-чарт	дані із додатковим перекидним паперовим блокнотом.
Плазмова, LCD-панель	високоякісне візуальне відображення певної інформації.
Мультимедійний проєктор	проєкція інформації від портативних джерел і гаджетів.
Графопроектор (кодоскоп)	автономна проєкція даних з прозорих плівок на екран.
Епіскоп	автономна проєкція тексту або графіки на екран.
Слайдпроектор	автономна проєкція слайдів на екран.
Відеохаб (цифрова камера)	проєкція інформації та об'ємного зображення на екран.
Персональний комп'ютер	збір, обробка та надання віртуальної інформації
Цифрові магнітоли	ознайомлення з аудіо- й відео з портативних носіїв.
Відеокамера	демонстрація предметів, подій та людей на екрані.
Акустика приміщення	озвучення доповідача, звукового супроводу, фонові музики.
Система аудіоконференцій	колективне проведення телефонних розмов на відстані.
Система відео конференцій	колективне проведення розмов із проєкцією зображення.
Презентаційний пульт	зручне керування презентацією.
Конференц-система	комплект пультів делегатів з мікрофоном, динаміком.

Синхронізація перекладу	синхронний перекладу на іноземні мови із можливістю індивідуального прослуховування поточного перекладу.
Рек-шафа	розташування апаратури з закриванням дверей на ключ.

Взагалі, успішній організації проведення бізнес-заходів повинна сприяти відповідна організаційна структура департаменту в готелях. Конференц-сервіс передбачає спектр бізнес-послуг з планування, проведення та обслуговування заходів різного рівня і масштабу. Конференц-сервіс є сучасною технічною підтримкою ділових заходів і цілим комплексом додаткових послуг з організації, підготовки та проведення івентів. Серед персоналу організаторів слід виділити окрему структуру для планування та проведення конференцій. Типовими рішеннями є виокремлення наступних посад з певними обов'язками.

Література:

1. Tsviliy S., Gurova D., Bulatov S. Reserves for reduction of labor capacity of hotel and restaurant product and their effective use in the enterprise personnel management system. Інфраструктура ринку. 2020. № 47. С. 123-128.

2. Кукліна Т.С. Використання інформаційних технологій в діяльності туристичних підприємств. Причорноморські економічні студії. № 13/2. 2017. С. 217-221.

3. Зацепіна Н.О. Analysis of the integration of SMM tools into the marketing activities of ukrainian tourism enterprises. Scientific Light: Wroclaw, Poland. VOL 1, № 13. 2017. С. 37–40.

4. Кукліна Т., Корнієнко О. Міжнародний готельний бізнес: проблеми та перспективи. Інфраструктура ринку. 2019. № 31. [Електронний ресурс] URL : http://www.market-infr.od.ua/journals/2019/31_2019_ukr/6.pdf (дата: 06.09.2021).

***Керівник:** Цвілий С.М., кандидат економічних наук, доцент,
Доцент кафедри туристичного готельного та ресторанного бізнесу*

Томченко Станіслав Станіславович
студент 3 курсу, спеціальність 242 «Туризм»
Національний університет «Запорізька політехніка»
ЕКОНОМІКА ПІДПРИЄМСТВА ТА УПРАВЛІННЯ
(Менеджмент)

СТРУКТУРА ОРГАНІЗАЦІЇ КОНФЕРЕНЦ-СЕРВІСУ В ГОТЕЛЯХ

Вдалій організації проведення бізнес-заходів повинна сприяти відповідна організаційна структура департаменту в готелях. Конференц-сервіс передбачає широкий спектр бізнес-послуг з планування, проведення та обслуговування заходів різного рівня і масштабу: конференцій, нарад, конгресів, додаткових сервісів, заходів. Конференц-сервіс у готелі є сучасною технічною підтримкою, сервісно-організаційним супроводом ділових заходів і комплексом додаткових послуг з організації, підготовки та проведення івентів. Серед персоналу готелю слід виділити окрему структуру для організації та проведення конференцій. Типовими рішеннями є виокремлення наступних посад з певними обов'язками.

По-перше, керівник відділу конференц-сервісу: управління, організація роботи, аналіз діяльності конференц-відділу (1); аналіз конкурентного стану, оцінка конкурентних переваг інших готелів та можливостей їх адаптації (2); підвищення рівня завантаження і доходу готелю (пошук і залучення нових клієнтів) (3); підготовка і затвердження планів по доходах на наступний рік (4); укладання комерційних і маркетингових договорів (5); участь в спеціалізованих виставках і конференціях (6); організація прес-конференцій та презентацій (7); організація і проведення акцій, сезонних, дисконтних програм, спеціальних пропозицій (8); організація, проведення конференцій на 50-1000 осіб (розробка пропозиції і складання калькуляцій, супровід клієнтів від отримання заявки до закінчення заходу) (9); організація брейків, обідів, вечерь, банкетів, фуршетів (10); організація роботи й ефективної взаємодії всіх служб готелю, координація діяльності, контроль якості та своєчасності виконання персоналом завдань та вирішення виниклих конфліктних ситуацій (11); аналіз відгуків клієнтів про

послуги готелю (12); ведення клієнтської бази (13); допомога в навчання робітників конференц-відділу ефективного продажу (14); робота з первинною бухгалтерською документацією (контроль оплат компаній послуг конференц-сервісу, контроль своєчасного надання рахунків від бухгалтерії (калькуляція обслуговування, виписка рахунків, актів робіт, податкових накладних) (15).

По-друге, event-менеджер: організація заходів (1); розробка концепцій, ідей, сценаріїв (2); складання кошторисів та календарних графіків (3); підбір приміщення, реквізиту, персоналу (4); забезпечення засобами учасників і гостей (5); звіт і оцінка ефективності проведення заходів (6); залучення підрядників і управління їх роботою (7); узгодження робіт з іншими відділами (реклами, продажів, PR) (8); ведення документообігу (9); узгодження всіх дій по підготовці заходу з клієнтами (10); контроль платежів замовників (11).

По-третє, конференц-асистент: допомога менеджеру в реалізації проектів (планування, складання кошторисів, узгодження бюджетів, таймінгів, робота з підрядниками), що займає 85-90% часу [1] (1); ведення і контроль взаємодії між постачальниками сервісних послуг (трансфер, розміщення, обладнання) (2); робота з партнерами (поліграфія, бронювання готелів, залів, харчування) (3).

Однак, деякі готелі в підпорядкуванні не мають відділу конференц-сервісу і долучають до роботи зовнішні бюро, оскільки технологія робіт та цикл обслуговування в організації і проведенні конференцій є базовими елементами системи конференц-сервісу готелю. Світовий досвід свідчить, що практичну сторону організації зборів беруть спеціалізовані маркетингові агентства, які можуть бути як незалежними контракторами, що надають послуги корпораціям і асоціаціям відносно проведення зборів, так і штатним персоналом корпорацій і асоціацій. Професійні організатори зборів та конференцій не тільки бронюють для своїх клієнтів місця в готелях, а й розписують захід по хвиликах, при цьому не забуваючи узгодити кожен пункт плану заходів з контракторами. Логічно, що планування дій за часом відбувається «до», «під час» та «після» заходу [2].

Цикл робіт починається з попередньої підготовки: спланувати порядок денний зборів (1); з'ясувати мету зборів (2); дізнатися приблизну кількість учасників (3); визначити кошторис на проведення зборів (4); вибрати готель (5); обговорити умови контрактів (6); вибрати місце для проведення зборів (7); підготувати документацію (8); розробити маркетинговий план (9); забронювати авіаквитки (10); організувати наземний транспорт (11); організувати доставку вантажів (12); організувати необхідне аудіовізуальне обладнання (13).

Дії на місці проведення заходу вимагають таких дій: провести інструктаж співробітників перед початком заходу (1); підготувати робочий план дій (2); керувати переходом учасників з одного приміщення в інше (3); усунути виникаючі непорозуміння, проблеми (4); підписувати рахунки-фактури (5).

Після заходу доцільно: вислухати зауваження учасників (1); підвести підсумки (2); подякувати персонал за спільну роботу (3); організувати від'їзд гостей (4); домовитися про співпрацю на наступний рік (5).

В заходах з організації конференц-сервісу в готелях має бути задіяним весь персонал. Згідно до цього, використовується проектна модель управління та функціональної взаємодії з персоналом готельного закладу. Вже типову модель структури очолює генеральний директор з організації конференцій, у підпорядкуванні якого є: служба харчування (шеф-кухар, бармени, офіціанти), персонал з технічного обслуговування (електрики, аудіо- та відеотехніки), адміністратор (покоївки та прибиральниці), відділ реєстрації (порт'є) [3]. В певних випадках можуть долучалися організації-перевізники, екскурсійні компанії, бюро перекладів, фінансові структури, поштові оператори, тощо.

Важливо, що для початку роботи департаменту, який відповідає за конференц-сервіс, складається план заходів на рік і доволі часто зазначений план змінюється: додаються або скасовуються заходи. Людина, що планує нараду, повинна мати кілька точок для взаємодії з готелями, в тому числі ведення переговорів про виділення номерів і їх вартості. У разі, якщо дана персона супроводжує клієнта або представника при відвідуванні готелю для

його особистого переконання в можливостях закладу щодо проведення заходів подібного роду, важливими, як правило, є певні зустрічі з керівниками відділів і служб масових заходів, банкетів, конференцій, особливо з менеджером послуг, метрдотелем і іншими співробітниками, від яких залежить успіх проведення заходу. Організатори нарад заздалегідь відправляють набори інформаційних матеріалів в готель та сподіваються на порозуміння співробітників відносно їх змісту і відношення до запланованого заходу. В свою чергу, конференц-центри і готелі надають приміщення для проведення заходу, номери для проживання учасників та організують харчування і обслуговування. Конференц-центри і готелі зацікавлені в клієнтурі та намагаються підтримувати доброзичливі партнерські відносини з професійними організаторами нарад, запрошують їх на огляд можливостей готелю приймати гостей нарад: демонструють конференц-зали, холи, номери, пригощають фірмовими стравами в ресторані, звертаючи увагу на інвентар і обладнання, яке можна задіяти для проведення заходу [4].

Відносно управління конкретним заходом, слід зробити наголос, що готелі з великими конференц-центрами планують свою роботу на роки вперед, а даний відділ займається оформленням попередніх замовлень. Зовнішні бюро з організації заходів та конференц-сервіс готелю зацікавлені в спільній роботі. Після отримання замовлення старший менеджер доручає відповідальному менеджеру зв'язатися з клієнтом і пройти з ним весь цикл: попередню роботу, захід, підведення підсумків. Реєструючи замовлення, менеджер виділяє певне місце для проведення заходу, обговоривши попередньо потреби замовника для виключення зайвих витрат. Контракт складається виходячи з профілю заходу і в ньому перераховуються всі вимоги клієнта, та вказується, які субконтрактори відповідальні за виконання тих чи інших конкретних вимог та побажань.

Контракт є юридичним документом і саме тому при його складанні потрібно належна висока ретельність. Після підписання контракту з клієнтом менеджер, відповідальний за захід, повинен протягом шести місяців до початку постійно уточнювати у клієнта (телефон, особиста зустріч) деталі проведення:

питання безпеки, організацію бізнес-центру, обслуговування під час банкету. Цей менеджер є персоною, яка здійснює контакти між готелем і клієнтом, й саме він надає клієнту схвалених субконтракторів, відповідальних за основні види обслуговування. За два тижні до заходу головам відділів і підрозділів готелю розсилається документ, який деталізує, що саме кожен з них повинен забезпечити по заходу. За десять днів проводиться попередня нарада, на якій уточнюються деталі для запобігання зриву заходу. Приблизно в цей же час починаються роботи по підготовці залів і обладнання забезпечення сервісу.

Таким чином, зроблено висновок, що організація конференц-сервісу у готелях є складним та багатоаспектним явищем, яке потребує сучасних підходів до свого вивчення. Навіть, в умовах кризового стану економіки готельної індустрії попит на організацію конференц-сервісу є стабільним. Подальші наукові розробки у даному напрямку будуть цікавими відносно вивчення впливу факторів COVID-19 на дані заходи в готельному бізнесі.

Література:

1. Туристські ресурси України: навчальний посібник/ Бут Т.В., Зайцева В.М., Гурова Д.Д. Запоріжжя: ТОВ РВА «Просвіта», 2018. 312 с.
2. Стратегічне управління готельними підприємствами в умовах глобалізації: кол. моногр. / ред. В.М. Зайцевої. Запоріжжя: ЗНТУ, 2018. 120 с.
3. Кукліна Т., Корнієнко О. Особливості менеджменту на підприємствах ресторанної галузі. Інфраструктура ринку. 2017. URL: http://www.market-infr.od.ua/journals/2017/13_2017_ukr/22.pdf (дата звернення 10.09.2021).
4. Гресь-Євреїнова С. Менеджмент готельно-ресторанного комплексу «Khortitsa Palace». Глобальні національні проблеми економіки. 2017/17. URL: <http://global-national.in.ua/issue-17-2017> (дата звернення 12.09.2021).

***Керівник:** Цвілий С.М., кандидат економічних наук, доцент,
Доцент кафедри туристичного готельного та ресторанного бізнесу*

Червякова В.В.
к.е.н., доцент, доцент кафедри економіки
Національний транспортний університет
ЕКОНОМІКА ПІДПРИЄМСТВА ТА УПРАВЛІННЯ
(Сучасні технології управління)

УПРАВЛІННЯ РИЗИКАМИ В ІНФРАСТРУКТУРНИХ ПРОЕКТАХ ДЕРЖАВНО-ПРИВАТНОГО ПАРТНЕРСТВА

Державно-приватне партнерство (ДПП) стає все більш популярним способом реалізації великих інфраструктурних проектів. Порівняно з традиційними підходами щодо закупівель товарів і послуг, ДПП демонструє значно вищий рівень участі приватного сектору з метою підвищення ефективності та результативності проекту протягом усього його життєвого циклу, від розробки до кінця функціонування. ДПП також можуть розподілити вартість проекту на більш тривалий період і таким чином вивільнити державні кошти для інвестицій у сектори, в яких приватні інвестиції неможливі або недоцільні. Проте, ДПП не слід розглядати як інструмент вирішення проблем державного і місцевих бюджетів або дефіциту фінансування, а скоріше як інструмент для реалізації економічно ефективних проектів та супутніх послуг.

За даними центральних та місцевих органів виконавчої влади в Україні станом на 01.01.2021 на умовах ДПП укладено 192 договори, з яких реалізується 39 договорів (29 – концесійних договорів, 6 – договорів про спільну діяльність, 4 – інші договори), 153 договорів не реалізується (118 – не виконується, 35 – розірвані / закінчився термін дії) (рис. 1).

Основною причиною невдач проектів ДПП є неналежний рівень участі приватного сектору у ризиках реалізації цих проектів, зумовлений різним ставленням до ризиків з боку чиновників та приватного бізнесу. Установи державного сектору зазвичай зосереджуються на бюджетних обмеженнях та відповідності законодавству про закупівлі за рахунок ефективності та результативності самого проекту. Будівельним, експлуатаційним та

комерційним ризикам часто не приділяють належної уваги. Коли такі ризики все ж виникають вони, як правило, не спричиняють серйозних наслідків для державних установ. Провал єдиного проекту в більшості випадків не вплине на кредитний рейтинг держави, додаткові видатки фінансуватимуть з державного бюджету, а термін окупності проекту дещо зросте.



Рис. 1. Договори, укладені на умовах ДПП, станом на 01.01.2021 [1]

У приватному секторі, навпаки, будівельні та комерційні ризики можуть мати величезні фінансові наслідки. Кілька невдалих проектів можуть призвести до банкрутства компанії. З цієї причини успішні приватні підрядники розробили підходи та інструменти управлінні ризиками протягом усього життєвого циклу проекту, від розробки і будівництва до кінця операційної фази. А приватні інвестори та кредитори розробили складні механізми контролю за реалізацією проектів. Цілісний цикл передової практики управління ризиками підприємства в державно-приватному партнерстві представлено на рис. 2.

Ця головна відмінність в управлінні ризиками між державним та приватним секторами призводить до розбіжностей у ДПП щодо того, що кожна сторона вважає оптимальним розподілом ризиків. Наслідки ризику різні для кожної сторони, тому чутливість до ризику також різна.

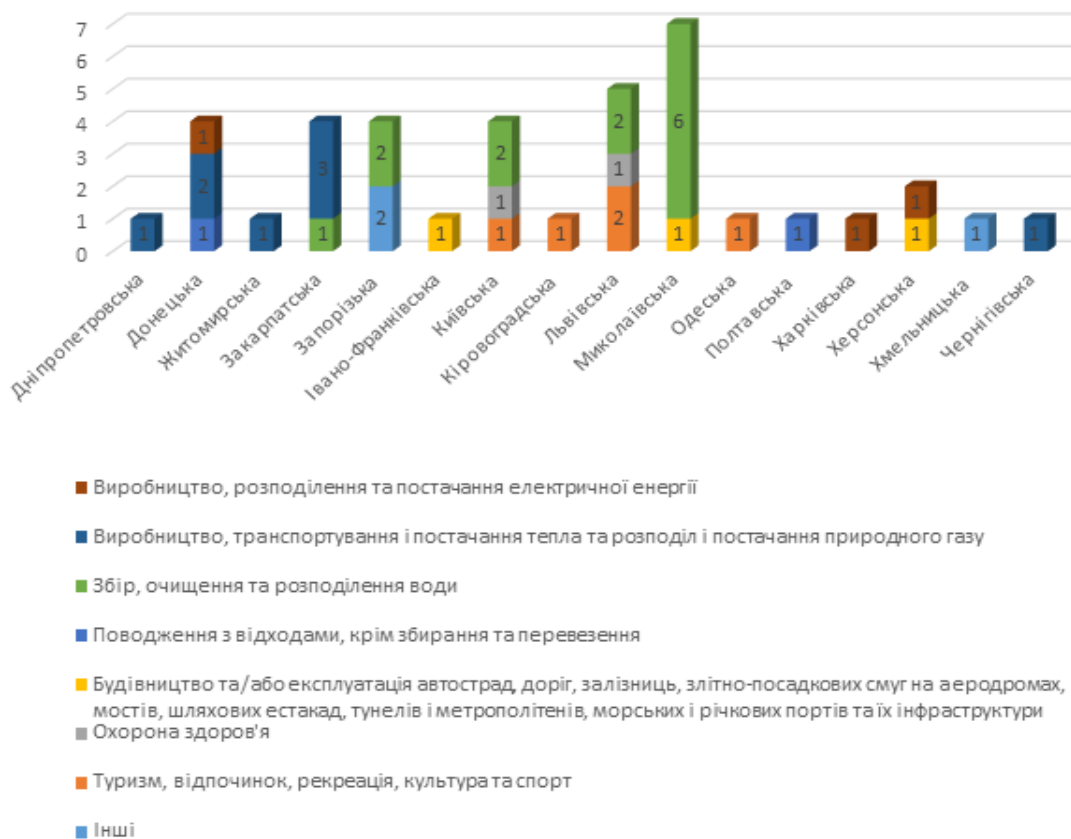

Рис.2. Цикл управління ризиками підприємства в ДПП [2]

На практиці часто виникає ситуація, коли державна установа просить приватного розробника подати заявку на майбутній проект. В рамках тендерної пропозиції розробник враховує усі ризики – будівельні, комерційні та інші. На додаток до базових витрат, необхідних для реалізації проекту, розробник додає премію за ризик для покриття додаткових витрат та здійснення заходів, необхідних для зменшення та управління цими ризиками. Це включає в себе додатковий контроль, більш якісні матеріали, більш досвідчених керівників проектів і, можливо, навіть фінансову премію для розробника за успішне уникнення цих ризиків. Це стандарт у світі приватного бізнесу: якщо ви берете на себе конкретні проектні ризики, ви стягуєте премію.

Для уряду, однак, деякі премії за ризик виглядають як непотрібні витрати (наприклад, додаткова премія, яку стягує генеральний контрактор за поглинання ризиків взаємодії між субконтракторами та пропонує одноразове рішення «під ключ»). Коли приватний розробник пояснює, що для управління ризиком потрібна премія, урядові структури часто повторно оцінюють ризик, надаючи додаткову підтримку за допомогою гарантій або подібних інструментів. Премія за ризик зникає, але самі ризики – ні, однак можливості приватного сектора в управлінні ризиками в цьому разі не використовуються. Спочатку проект може здаватися менш дорогим, але така передбачувана початкова економія може призвести до високих витрат, якщо ризики з'являться пізніше. У більшості випадків отримані надлишкові витрати в кінцевому підсумку виявляються значно вищими за попередню премію за ризик, яку розробник прагнув на початку. Тому що проблем, як правило, легше і дешевше уникнути, ніж їх вирішувати.

Можливості управління ризиками приватного сектору в ідеалі передбачають весь спектр відповідних ризиків, часто з особливим акцентом на їх потенційні комерційні та фінансові наслідки. Той факт, що ризики можуть матеріалізуватися на пізніх стадіях проекту, коли вони фактично виникли на більш ранніх стадіях, дозволяє дійти висновку, що необхідний наскрізний процес управління ризиками. Приватний бізнес може забезпечити необхідні надійні процеси управління ризиками з самого початку - на етапі планування та структурування проекту, а також застосовувати та безперервно розвивати ці процеси протягом усього життєвого циклу проекту, якщо гравець приватного сектора, що бере на себе ризики, відповідатиме за реалізацію та функціонування проекту. Ця роль вимагає пайового (або подібного до власності) володіння проектом.

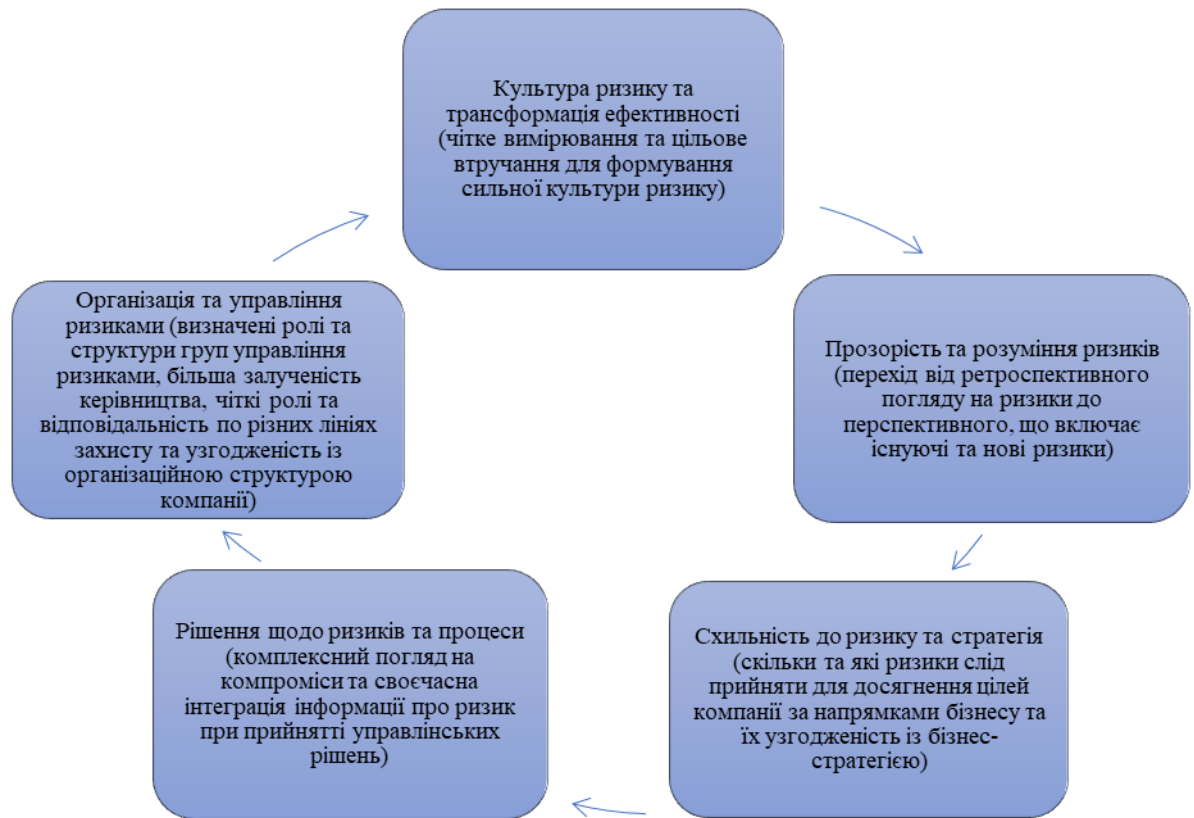
Передача конкретних ризиків та відповідальності проекту протягом усього його життєвого циклу – включаючи розробку, будівництво та експлуатацію – до інвесторів приватного сектору та кредиторів сприяє

використанню можливостей управління ризиками приватного сектора та відповідних ринків, тоді як державний сектор часто залишається законним власником проекту.

Визначення оптимального рівня участі приватного сектору мінімізує витрати на ризик. Фактична вартість ризиків, які несуть суб'єкти державного сектору у традиційних моделях закупівель, часто вища, ніж їх передбачувана вартість. Однак неправильна оцінка вартості ризиків може призвести до того, що ризики не будуть передані приватному сектору через небажання сплачувати премію за ризик приватним гравцям. Це може призвести до неоптимального розподілу ризиків та рівня участі приватного сектора в проекті. З одного боку державний сектор може зберегти за собою ризики, якими приватний сектор може краще управляти, а з іншого – державний сектор може покласти на приватний сектор ризики, якими приватний сектор не може керувати, що призведе до збільшення премій за ризик [3].

Встановлення оптимального рівня участі приватного сектору та передачі йому ризиків при ДПП сприятиме завершенню більшості проектів вчасно та в рамках бюджету, а також дозволить ефективніше використовувати державні ресурси в інтересах суспільства в цілому.

Література:

1. Офіційний сайт Міністерства економіки України. URL: <https://www.me.gov.ua/Documents/Detail?lang=uk-UA&id=9fc90c5e-2f7b-44b2-8bf1-1ffb7ee1be26&title=StanZdiisnenniaDppVUkraini> (дата звернення: 06.10.2021).

2. Frank Beckers and Uwe Stegemann (2021). A smarter way to think about public-private partnerships. McKinsey & Company. URL: <https://www.mckinsey.com/business-functions/risk-and-resilience/our-insights/a-smarter-way-to-think-about-public-private-partnerships> (дата звернення: 06.10.2021).

3. Посібник з питань державно-приватного партнерства.
<https://www.me.gov.ua/Documents/Detail?lang=uk-UA&id=2bc79196-a3b2-41a9-86e2-f55f9a8f5c9c&title=MetodichniRekomendatsii> (дата звернення: 06.10.2021).

Юзик Алла Анатоліївна
студент 5 курсу, спеціальність 073 «Менеджмент»
Миколаївський національний аграрний університет
ЕКОНОМІКА ПІДПРИЄМСТВА ТА УПРАВЛІННЯ
(Бухгалтерський облік, аналіз та аудит)

ОСОБЛИВОСТІ ВИСВІТЛЕННЯ ІНФОРМАЦІЇ ПРО ЗЕМЕЛЬНІ РЕСУРСИ В БАЛАНСІ СІЛЬСЬКОГОСПОДАРСЬКИХ ПІДПРИЄМСТВ

Земля є основним національним багатством, що перебуває під особливою охороною держави. Особливостями землі є її територіальна обмеженість, незамінність, стабільність просторового розміщення, здатність до відтворення родючості та інше. Особливо важливу роль земля відіграє у сільському господарстві, де є основним засобом виробництва і предметом праці, оскільки загально визнано, що для сільського господарства земля є предметом, на який спрямована праця (обробіток, сівба, догляд за посівами), і водночас засобом, який людина ставить між собою і об'єктом виробництва (рослини, тварини).

Проблемами земельних ресурсів та земельних відносин займається ряд видатних українських вчених і спеціалістів. Так, ці питання досліджують П. Т. Саблук, А. М. Третяк, Л. М. Горбач [1], С. М. Рибак, Ю. Я. Лузан, О. М. Шпичак. Питання бухгалтерського обліку землі знайшли відображення в наукових працях Л. А. Суліменка [2], І. М. Белової, Р. Ф. Бруханського, М. Я. Дем'яненка, В. М. Жука, Г. Г. Кірейцева, М. С. Палюха, Ю. М. Осадчої, Н. М. Ткаченко та інших вчених-економістів.

В аграрній сфері земельні ресурси є основним господарським засобом, тому важливим завданням є розкриття змісту землі як об'єкта бухгалтерського

обліку. «Облік земель –це ціла система заходів щодо реєстрації інформації про землю кількісного, якісного та правового характеру» [3, с. 259].

Для цілей бухгалтерського обліку земля визнається активом та відноситься до складу основних засобів підприємства, де її класифіковано на два відокремлених елементи: земельні ділянки та капітальні витрати на поліпшення земель. Облік цих активів здійснюється відповідно до П(С)БО 7 «Основні засоби» [4].

У Плані рахунків бухгалтерського обліку для обліку та узагальнення інформації про наявність та рух власних земель відведено субрахунки 101 «Земельні ділянки» та 102 «Капітальні витрати на поліпшення земель» рахунка 10 «Основні засоби».

До ключових завдань бухгалтерського обліку земельних ресурсів можна віднести:

- створення належної інформаційної бази щодо відображення фізичного стану земельної ділянки, ведення агротехнічних записів стану та змін по окремих земельних ділянках (сівозмінах) для систематичного контролю за збереженням якісних характеристик та ефективним використанням земельних ресурсів в сільськогосподарських підприємствах;

- визначення об'єктивної вартісної оцінки землі (історичної, фактичної, справедливої);

- чітке документальне оформлення та своєчасне відображення на рахунках бухгалтерського обліку операцій, пов'язаних з надходженням, вибуттям та використанням земельних ресурсів;

- відстеження змін щодо передачі прав на земельні ресурси, спостереження за рухом земель разом із будівлями та спорудами, відображення змін у складі та стані земельних угідь при переході від одного стану в інший;

- відображення та контроль за наявністю та рухом коштів, призначених для цільового фінансування витрат щодо покращення землі;

– накопичення відповідної інформації про власні та залучені земельні ресурси сільськогосподарських підприємств та правильне відображення її при складанні відповідної бухгалтерської звітності;

– контроль за правильністю нарахування та своєчасністю сплати податків на землю та відображенням їх в обліку.

Земельні ресурси підлягають як бухгалтерському обліку, так і статистичному. Інформацію про земельні ресурси систематизують у довідковій інформації ф. №50 с.-г. «Землекористування протягом звітного року». Відомості про орендовані земельні ділянки та розміри плати за них також знаходять своє відображення у ф. №4 с.-г. «Заключний звіт про підсумки сівби під урожай», де зазначають загальний розмір сільськогосподарських угідь у користуванні підприємства, а також вказують площу орендованих підприємством земель, кількість укладених договорів, кількість засновників підприємства та площу земельних часток, що перебувають у користуванні господарства.

Дуже важливою проблемою, яка постає перед обліком землі і земельних відносин є удосконалення нормативно-правової бази обліку ділянок, яка б мала бути чіткою, зрозумілою і доступною. Проте ні у Міжнародних стандартах бухгалтерського обліку і звітності, ні у вітчизняних облікових стандартах немає чіткої законодавчої регламентації обліку земельних ділянок, що мають різне цільове призначення, а також прав користування ними, віднесення їх до балансу підприємств та організацій різних форм власності.

Як стверджує С. Остапчук, «сьогодні існує два шляхи формування ефективної методології бухгалтерського обліку, яка б дозволила залучити землі сільськогосподарського призначення до економічного обороту та забезпечила пріоритетне висвітлення цінності земельного капіталу підприємств аграрної галузі: 1) внесення змін до МСФЗ; 2) розробка власного галузевого стандарту [5, с. 73].

Отже, аналітичний облік земельних ділянок аграріїв має бути організований таким чином, щоб за кожною земельною ділянкою можна було отримати необхідну інформацію в розрізі власних, орендованих та у постійному користуванні земельних ресурсів. Окрім цього слід врахувати, що при організації аналітичного обліку обов'язково мають бути висвітлені питання щодо відображення в обліку кількісних та якісних характеристик землі.

Література:

1. Горбач, Л.М. Природно-ресурсний та економічний потенціал регіону: поняття та особливості. Фінансова система України. Збірник наукових праць. Острог: Видавництво Національного університету «Острозька академія», 2008. Випуск 10. Ч.3.
2. Суліменко Л.А. Особливості бухгалтерського обліку земельних ділянок у фермерських господарствах. Збірник наукових праць Таврійського державного агротехнологічного університету. 2012. №2 (18).
3. Бухгалтерський облік на підприємствах АПК / за ред. Ю.Я. Лузана і В. М. Жука. К., 2004. Т. 2: Посібник по застосуванню нормативно-методичних документів Мінагрополітики та ДПА України. 2004. 496 с.
4. Положення (стандарт) бухгалтерського обліку 7 «Основні засоби», затверджене Наказом Міністерства фінансів України № 92 від 27 квітня 2000 р.
5. Остапчук С. М. Стандартизація бухгалтерського обліку земель сільськогосподарського призначення. URL: <http://magazine.faaf.org.ua/standartizaciya-buhgalterskogo-obliku-zemel-silskogospodarskogo-priznachennya.html> (дата звернення: 03.10.2021).
6. Atamanyuk I., Kondratenko Y., Shebanin V., Sirenko N., Poltorak A., Baryshevska I., Atamaniuk V. Forecasting of Cereal Crop Harvest on the Basis of an Extrapolation Canonical Model of a Vector Random Sequence. CEUR Workshop Proceedings. 2019. Vol. II. pp. 302-315.
7. Yekimov S., Poltorak A., Dereza V., Buriak Ie., Purtov V. The role and importance of financial results in the effective management of an agricultural

enterprise. International Scientific and Practical Conference “Development of the Agro-Industrial Complex in the Context of Robotization and Digitalization of Production in Russia and Abroad” (DAIC 2020). Volume 222. <https://doi.org/10.1051/e3sconf/202022206001>.

8. Yekimov S., Purtov V., Buriak Ie., Kabachenko D. and Poltorak A. Improving the efficiency of corporate management of agricultural enterprises. E3S Web of Conferences 262, 03001 (2021). ITEEА 2021. <https://doi.org/10.1051/e3sconf/202126203001>.

*Керівник: Полторак А. С., доктор економічних наук, доцент,
професор кафедри менеджменту та маркетингу*

Ярошенко Ігор Васильович

кандидат економічних наук

Науково-дослідний центр індустріальних проблем розвитку НАН України

ЕКОНОМІКА ПІДПРИЄМСТВА ТА УПРАВЛІННЯ

(Розвиток продуктивних сил і регіональна економіка)

ВИЗНАЧЕННЯ ФАКТОРІВ ВПЛИВУ НА СОЦІАЛЬНО- ЕКОНОМІЧНИЙ РОЗВИТОК РЕГІОНІВ В УКРАЇНІ

Перманентні трансформаційні процеси, які відбуваються в різних сферах життя України, пов'язані з її інтеграцією до світового ринку та суспільства в цілому, потребують максимального ефективного використання та розвитку наявного потенціалу держави. Однак у той же час, забезпечення стійкої конкурентоспроможності країни як цілісної системи гальмується через нерівномірність та різну динаміку соціально-економічного розвитку регіонів України.

Забезпечення конкурентоспроможності країни й створення стійкої зростаючої національної економіки неможливо без вирішення проблем усунення міжрегіональних диспропорцій, подолання кризових явищ і

відставання в соціально-економічному розвитку окремих регіонів. Внаслідок цього, особливої актуальності набуває завдання стабілізації економіки проблемних регіонів, визначення можливих напрямків переходу від незбалансованих станів до рівноважних, як за допомогою механізмів, заснованих на ринкових принципах, так і за допомогою впливу державних важелів регулювання [1,2,3,4].

Кожен регіон України має індивідуальні особливості свого соціально-економічного розвитку, власні причини і наслідки стану, який сформувався. У той же час, незважаючи на ці відмінності, простежується загальна тенденція, у зв'язку з чим актуальним сьогодні є розробка напрямків державного стимулювання та підтримки розвитку регіонів, яке відповідатиме принципам системності, причинно-наслідкових зв'язків та стратегічності.

Основними причинами нерівномірності розвитку регіонів країни є: зміна господарських структур; низький рівень галузевої диверсифікованості; невідповідність галузевої структури місцевому природно-ресурсному потенціалу; несприятливі демографічні та екологічні тенденції; нерозвиненість ринкової і соціальної інфраструктури; неможливість місцевої влади вирішувати існуючі проблеми; тощо.

Проведення комплексного аналізу показників, які всебічно можуть характеризувати стан та тенденції розвитку регіону з урахуванням його економічних, соціальних, культурних, політичних, інших особливостей залишається надалі актуальним.

На рис. 1 подано фактори, які впливають на соціально-економічний розвиток регіонів України. Так, дані фактори можна розділити на наступні групи:

- економічні фактори макрорівня – фактори, які характеризують рівень розвитку національного господарства в цілому; обсяги інвестицій в різні сфери, іноземні інвестиції; стан товарообігу, обсяги експорту та імпорту товарів і послуг, загальне сальдо за регіонами;



Рис. 1. Фактори впливу на соціально-економічний розвиток регіонів в Україні (авторська розробка)

- економічні фактори мікрорівня – фактори, які характеризують фінансові можливості окремого мешканця, його платоспроможність (рівень доходів та витрат);

- фактори впливу на соціально-трудова відносини – фактори, які характеризують стан та розвиток трудових ресурсів регіону, їх економічну активність, враховуючі рівень зайнятості та безробіття населення, кількість звільнених тощо;

- соціальні фактори – фактори, які відображають рівень освіти та культури в регіоні, стан його системи охорони здоров'я, рекреаційні можливості, а також рівень злочинності;

- державне регулювання – дана група факторів відображає особливості бюджетної та фіскальної політики держави, програми фінансування та субсидювання регіонів тощо.

Комплекс показників, згрупованих за ознаками, представленими вище (рис. 1), дозволяє проведення аналізу соціально-економічного стану і розвитку регіонів України, зокрема за різними групами факторів впливу, що дозволить виявляти регіони, в яких існує комплекс проблем в соціальній, економічній, трудовій, культурній, правовій, інших сферах та дасть можливість оперативно вирішувати проблемні питання.

Таким чином, виділення чітких критеріїв визначення територіальних проблем, дозволить в подальшому розробити єдиний методичний підхід ідентифікації проблемних регіонів в Україні, а також запропонувати шляхи і інструменти вирішення цієї проблеми.

Література:

1. Біла С. Інституційне забезпечення державної регіональної політики (досвід країн ЄС) // <http://www.niss.gov.ua/Monitor/june2009/9/htm>.

2. Варналий З.С. Регионы Украины: проблемы и преоритеты социально-экономического развития: монография, 2005 г./ Національний інститут

стратегічних досліджень. – Режим доступу: <http://www.niss.gov.ua/book/Region/index.htm>.

3. Варналій З. Регіональна політика України: нові умови, нові вимоги// Стратегічні пріоритети. – 2007. – №1(2). – С.141 – 149.

4. Долішній М. Регіональна політика та механізм її реалізації/ М. Долішній, С. Злупко, С. Писаренко/ Нац. акад. наук України, Ін-т регіон. досліджень. - К: Наукова думка, 2003 - 503с.

Плотнікова Христина Дмитрівна

студент 3 курсу, спеціальність 241 «Готельно-ресторанна справа»

Національний університет «Запорізька політехніка»

ЕКОНОМІКА ПІДПРИЄМСТВА ТА УПРАВЛІННЯ

(Сучасні технології управління)

ОРГАНІЗАЦІЯ І ТЕХНОЛОГІЯ ОБСЛУГОВУВАННЯ БАРИВ ПРИ ГОТЕЛІ

Підприємства громадського харчування у готелях - важливий структурний підрозділ у формуванні основного продукту гостинності - надання послуг харчування та ряду додаткових послуг, що визначаються функціональним типом закладу харчування.

У структурі готельних комплексів функціональна організація підприємств громадського харчування вирішується з урахуванням категорії закладу розміщення. У міських готелях працюють ресторани, бари, буфети, а в готелях при аеропортах, залізничних, морських та річкових вокзалах - кафе, закусочні, буфети [1].

Бар - спеціалізоване підприємство харчування, що пропонує гостям різні напої, десерти, закуски, кондитерські вироби. У готелях бари розташовуються у приміщенні ресторанів, кафе, як окремі підприємства. У барах категорії «люкс», "вищої" та "першої" категорії гостей обслуговують офіціанти, за

барною стійкою - бармени; у барах "другої" категорії у залі забезпечується самообслуговування, за барною стійкою гостей обслуговує бармен, за буфетним прилавком - буфетник. Сьогодні спостерігаються тенденції урізноманітнення профілю барів у готелях.

У деяких готелях один або декілька барів розміщуються на першому поверсі, в загальній гостинній готелю. Цей бар можуть відвідувати як мешканці готелю, так і інші контингенти споживачів. Як правило, асортимент страв, який у ньому пропонується, обмежений і включає кілька складних бутербродів - асорті, незначну кількість холодних закусок, дві-три нескладні гарячі закуски, два-три види десерту, гарячі напої. Перелік алкогольних та безалкогольних напоїв значно ширший і відображає концептуальність бару та алкогольну політику закладу ресторанного господарства готельного комплексу взагалі. Обслуговування здійснюється барменом за барною стійкою та офіціантом у залі за столиком. На поверхах та даху багатоповерхової споруди також можуть бути розміщені поверхові бари. Для цього вибирають зручні для споживачів місця, враховуючи мальовничі краєвиди з вікон бару. Бари також можуть знаходитися у підвальних приміщеннях (спортивній, ігровій, оздоровчій зонах та аквазоні тощо) [2].

В залежності від розташування барів у готелях їх класифікують на:

- вестибюльні - розташовані у вестибюлях готелів, вони мають зручне розташування у проведенні зустрічей, відпочинку гостей і відвідувачів;

- ресторанні - розташовані у залі ресторану, цей тип барів найбільш привабливий в інтер'єрі ресторану;

- допоміжний - знаходиться на поверхах у готелях. Тут пропонують вино, пиво, прохолоджуючі напої, що використовуються для обслуговування клієнтів у номерах;

- бенкетні - розташовані у банкетній залі, використовуються виключно для обслуговування банкетів і конференцій. В асортименті таких барів є значний запас дорогих вин, пива, тонізуючих напоїв;

- бари при басейнах - характерні для високо-категорійних готелів. Гостям у таких барах пропонують широкий асортимент прохолоджуючих напоїв, коктейлі, кондитерські вироби, десерт;

- службові - розташовані у службових приміщеннях готелів і ресторанів і розраховані на експрес-обслуговування персоналу;

- міні-бари - бари з холодильниками у номерах готелю, призначені для цілодобового забезпечення гостей у номері високої категорії комфорту напоями і десертом. Асортимент міні-барів обмежений, поповнюється щоденно. В окремих готелях значних розмірів для обслуговування міні-барів виділяється окрема категорія персоналу;

- диско-бари - розташовуються в окремій будівлі біля готелю. У таких барах головним чином відпочиває молодь, забезпечується музичний супровід, часто виступають артисти, співаки. Асортимент продукції представлений легкими закусками, кондитерськими виробами, прохолоджуючими напоями, коктейлями.

У кожному готелі є лобі-бар, який розміщується в холі і призначений для обслуговування ділових зустрічей, відпочинку перед обідом або вечерею. Тут можна спокійно насолодитися десертом, коктейлем, випити кави або чаю [3].

У барі готелю добре обговорювати справи. Готелю вигідно утримувати бар, тому що продаж напоїв дає додатковий прибуток. Для підвищення ефективності роботи бару і контролю за напоями, які відпускаються, використовують автоматичний розлив, що забезпечує точне їх дозування. Автомати унеможливають недолив або перелив напою, заощаджують живу працю, тому що для обслуговування автоматичної системи погрібно менше працівників.

У певних номерах готелю існує міні-бар. Приблизна структура асортименту продукції у ньому може бути наступною: солодкі газовані напої (місткість 0,33-0,5 л) - 30%; мінеральна газована та негазована вода (0,33 л) – по 8% кожної; сік в асортименті (0,2 л) - 8%; пиво в асортименті (0,33-0,5 л) -

15%; чіпси (35 г) - 8%; горішки (40 г) - 8%; шоколад в асортименті (15-100 г) - 15%. Але більш поширеним є включення до асортименту міні-бару тільки напоїв у дрібній розфасовці.

В інформаційному куточку кожної кімнати, де є міні-бар, знаходиться аркуш з вичерпною інформацією про асортимент бару, вартість і кількість продовольчих товарів. У ньому зазначено реквізити готелю, поверху, кімнати, стоять підписи директора, калькулятора і печатка готелю. Споживачеві в разі користування продукцією пропонується записати своє прізвище і позначити напроти кожного найменування товару кількість спожитого та поставити свій підпис.

У кожному номері є формуляр міні-бару. Якщо якоїсь пляшки в даному міні-барі немає, то працівник записує це у формуляр і пише мешканцю: "Ви випили (назва напою)" і поповнює міні-бар. Наступного дня гостя просять підписати цей чек, залишають йому копію, а оригінал передають до розрахункової служби. Міні-бари випускаються декількох типорозмірів: з корисним об'ємом 25, 30, 35, 40 і 50 л. Основними вимогами, які висуваються до міні-бару, наступні: його абсолютна безшумність при роботі (інколи міні-бар розміщують біля спального ліжка), невелике енергоспоживання, наявність функції авто-розморожування; внутрішнє підсвітлення; простота під час прибирання завдяки полицям, що знімаються, та дверним лоткам; зміна напрямлення відкриття дверей за наявності альтернативної петлі на дверцятах; простота при установці; наявність скляних дверцят тощо [4].

За останнє десятиліття в сфері обслуговування відбулися значні зміни, які, безперечно, торкнулися і барів: підвищилася якість обслуговування відвідувачів, стало різноманітнішим меню і ефективнішою праця бармена. Різновидів сучасних барів дуже багато. Сьогодні в бар приходять не тільки щось випити, замовити закуски, а і відпочити, розважитися, послухати музичну програму чи подивитися шоу, організувати бенкет.

Література:

1. «Готельний бізнес» автор Мальська М.П. Особливості організації, управління та технології обслуговування у підприємствах громадського харчування при готелях - [Електронний ресурс]. – Режим доступу: <https://textbook.com.ua/turizm/1473453516/s-20>

2. ДСТУ 4281: 2004. Класифікація. Державний стандарт України. Заклади ресторанного господарства.

3. Сало Я. М. Організація обслуговування населення на підприємствах харчування. Ресторанна справа: Довідник офіціанта. – Львів: Афіша – 2005. 336с.

4. «Організація і техніка обслуговування (для учнів ПТНЗ галузі ресторанного господарства)»: навч. посіб./ С. Г. Кравець, Н. П. Камінська, О. Г. Оліферчук, за наук. ред. С. Г. Кравець – К.: Інститут професійно-технічної освіти НАПН України, 2015. – 202 с.

Керівник: Каптюх Тетяна Віталіївна старший викладач кафедри туристичного, готельного та ресторанного бізнесу

Тітов Владислав Вадимович
аспірант кафедри маркетингу ім. А.Ф. Павленко
Київський національний економічний університет імені Вадима Гетьмана
ЕКОНОМІКА ПІДПРИЄМСТВА ТА УПРАВЛІННЯ
(Маркетинг)

УПРАВЛІННЯ МАРКЕТИНГОВОЮ ДІЯЛЬНІСТЮ ПРОМИСЛОВИХ ПІДПРИЄМСТВ

Економічне процвітання держави безпосередньо пов'язане з розвитком промисловості, зорієнтованої на експорті конкурентоспроможної готової продукції. Промисловий потенціал країни залежить від численних чинників, в тому числі від економічного, науково-технічного, культурного, правового та іншого порядку. Не останнє місце в цьому списку займає промисловий

маркетинг – теорія, що займається питаннями ефективних обмінів на промислових ринках. В умовах істотного перевищення пропозиції над попитом здатність підприємства отримати доступ на ринку до платоспроможного покупця та споживача, оптимально використовувати виробничо-ресурсний потенціал є беззаперечними факторами, які забезпечать виживання підприємства в умовах мінливого ринку.

Особливості промислового маркетингу обумовлені специфікою ринку промислових товарів. Тому загальні маркетингові методи не завжди можуть застосовуватися на виробництві. Для українських підприємств процес реалізації маркетингових концепцій в управлінській діяльності ускладнюється подвійно.

Їм доводиться розробляти різні, іноді діаметрально протилежні, стратегічні і тактичні підходи на внутрішньому і зовнішньому ринках, витримуючи подвійний натиск: як з боку конкурентів, так і з боку держави [2].

Маркетинг не тільки складає філософію управління промисловим підприємством як найбільш повного задоволення потреб клієнтів, але й визначає механізм реалізації цієї філософії на практиці. Перед сучасним маркетингом як ринковим ресурсом управління стоять наступні завдання: ретельно і всебічно вивчати ринок, попит, пристосовувати виробництво до вимог ринку, випускати товари, що не тільки відповідають попиту, але і формують останній; впливати на ринок і суспільний попит із врахуванням інтересів промислового підприємства.

Активізація промислового маркетингу більшістю підприємств розглядається, як інструмент здатний забезпечити та значно підвищити конкурентоспроможність. Основою успішного функціонування промислових підприємств є ефективні виробничо-економічні відносини, що дозволяють реалізувати економічні інтереси, як працівників підприємства так і власників підприємства. Наразі, промисловість України є неконкурентоспроможною, враховуючи її сировинну орієнтацію, це поступова втрата промислового

потенціалу економіки. Подолання економічної кризи в народному господарстві України передбачає проведення кардинальної перебудови системи управління промисловими підприємствами і формування нової, адаптивної до різких коливань ринку, результативної системи на основі маркетингу, а точніше промислового маркетингу [3].

Орієнтація на ринок – це основна ідея маркетингу, як ринкової концепції управління. Це передбачає дотримання конкретних «правил гри»: «виробляємо те, що потребує ринок» і «виробляємо найякісніший товар». Головна мета будь-якого підприємства, окрім задоволення потреб споживачів – це рентабельність (прибутковість) і продуктивність підприємства. А головне завдання маркетингової служби, це реалізація поставлених задач (зниження витрат, розробка товару, запровадження нової послуги), які в свою чергу призводять до збільшення прибутку. Організаційно-економічні відносини з приводу грошового обігу включають механізм розрахунків, фінансові та кредитні відносини між суб'єктами господарювання.

Основні завдання промислового маркетингу полягають у наступному:

- формування маркетингового підходу до управлінської діяльності;
- забезпечення довгострокових конкурентних переваг шляхом орієнтації на перспективні ніші бізнесу;
- розробка та реалізація завдань стратегічного промислового маркетингу;
- забезпечення зростання ефективності підприємства за рахунок удосконалення виробничо-економічних відносин; удосконалення організаційно-економічних відносин, які забезпечать уникнути ризиків при виборі постачальників товарів та послуг;
- залучення додаткових інвестицій для розвитку інформаційно-технологічного забезпечення виробничого процесу.

Промислова діяльність ніколи не здійснюється в ізоляції, обов'язково повинні бути з'єднані один з одним виробництво, обмін і використання промислових товарів і послуг, а також пов'язаних з ними процеси [2].

Характерні ознаки функціонування промислового ринку запропоновані в табл.1.

Таблиця 1

Характерні ознаки функціонування промислового ринку

<i>Показники</i>	<i>Ознака</i>
Попит	Вторинний
Кількість споживачів	Невелика
Природа закупівель	Професійна
Прийняття рішення про закупівлю	Колегіально
Розміщення споживачів	Географічно сконцентрований
Розмір індивідуального споживання	Великий
Методи просування на ринку	Здебільшого персональний продаж
Канали розподілу	Прямі
Обсяг збуту	Великий

Виконання завдань промислового маркетингу і залишається просто завданням на папері, якщо не буде вироблено і прийнято до реалізації чіткої, адаптивної до існуючої ситуації на ринку стратегії промислового маркетингу. Розробка стратегії промислового маркетингу починається з вивчення специфічних потреб потенційного покупця, оцінки власного виробничо-ресурсного потенціалу та стану матеріально-технічного забезпечення, формулювання концепції маркетингу, яка передбачає найповніше забезпечення вимог та потреб споживача. Визначена стратегія промислового маркетингу повинна забезпечити максимальний ефект і взаємовигідність функціонування всіх об'єктів маркетингового середовища.

Отже, враховуючи специфіку інструментів маркетингу, промисловий маркетинг пріоритетним інструментом досягнення поставлених цілей вбачає в систематизованій та адаптивній до мінливих умов ринку товарній політиці.

Маркетингова діяльність промислових підприємств здійснюється в умовах посилення конкуренції на внутрішньому ринку, необхідності чіткого дотримання вимог споживачів, орієнтації планування виробничої, збутової та

фінансової діяльності на результати маркетингових досліджень промислового ринку, проникнення досягнень науки й техніки в діяльність промислових підприємств, розвитку та поширення інформаційних технологій [1]. Успішність діяльності промислових підприємств у ринкових умовах значною мірою залежить від якісної та повної реалізації функцій маркетингової діяльності, яка має здійснюватися за допомогою певних інструментів.

Конкурентна боротьба на ринку робить будь-які невірні кроки досить ризикованими для роботи промислового підприємства, тож особливої ваги набуває чіткість та виваженість прийнятих управлінських рішень. У процесі формування маркетингової стратегії підприємства ухвалення управлінських рішень стає центральним пунктом і продуктом діяльності керівників вищої управлінської ланки, чий рішення в кінцевому результаті, впливають на успішне функціонування підприємства.

Досягнення позитивних результатів обумовлює необхідність орієнтуватися і змінювати свої дії відповідно до вимог ринку, мінливості зовнішнього середовища. Стратегія, що розробляється керівниками підприємств, є інструментом планомірної зміни діяльності в складному, рухливому і у багатьох випадках невизначеному середовищі. При цьому дуже важливо, щоб керівництво вищого рівня усвідомило, що його ключова роль полягає в організації процесів ухвалення стратегічних рішень на основі принципів маркетингу.

Ухвалення стратегічних рішень - це важлива частина управління будь-якої організації. Стратегічними управлінськими рішеннями є рішення, які направляють і орієнтують розвиток діяльності підприємства в зовнішньому середовищі, це офіційні рішення, що приймаються керівниками вищого рівня і підкріплені їх згодою використати ресурсний потенціал при реалізації цього рішення для досягнення стратегічних цілей. За допомогою стратегічних рішень, заснованих на принципах маркетингу, встановлюються цілі організації та визначаються стратегічні орієнтири.

Ухвалення рішень на основі комплексу маркетингу грає особливу роль у формуванні стратегії промислових підприємств. Маркетингові рішення є свого роду реакцією підприємства на зміни, що відбуваються в зовнішньому середовищі.

Література:

1. Lars Bankvall. Activity Interdependence in Industrial Networks – Exploring the Structural Interconnectedness of Activities and Resources / Lars Bankvall // The IMP Journal (Industrial Marketing and Purchasing) – Forum for research into business interaction, relationships and networks. Volume 8. Issue 1, 2014, p. 13.

2. Антощенкова В.В. Молокопереробна промисловість України: минуле та сучасність / В.В. Антощенкова // Вісник ХНТУСГ: Економічні науки. – 2015. – Вип. 161. – С. 74-81.

3. Балашов В. Г. Система маркетинга на підприємстві / В. Г. Балашов [Електронний ресурс]. – Режим доступу: <http://books.tr200.ru/v.php?id=165927>

Теличкан Юрій Васильович

Фізер Галина Іванівна

магістр 2 курсу, спеціальність 281 «Публічне управління та адміністрування»

Міжрегіональна Академія управління персоналом

ЕКОНОМІКА ПІДПРИЄМСТВА ТА УПРАВЛІННЯ

(Сучасні технології управління)

ПРОФЕСІЙНО-КОМУНІКАТИВНІ КОМПЕТЕНТНІСТЬ ЯК ФАКТОР, ЯКИЙ ВПЛИВАЄ НА ФОРМУВАННЯ ІМІДЖУ ПУБЛІЧНИХ СЛУЖБОВЦІВ

Імідж публічного службовця багато в чому залежить від професіоналізму та вміння чиновника ефективно вирішувати проблеми та завдання, що стоять перед ним. Професіоналізм публічного службовця означає володіння професійними теоретичними знаннями в межах своєї компетенції, а також наявність практичного досвіду у відповідній галузі. Щодо компетентності, то

це здатність публічного службовця застосовувати свої знання та навички таким чином, щоб покращити якість та ефективність завдань, що стоять перед ним.

Концепція реформування державної служби приділяє велику увагу професійному розвитку публічних службовців та виділяє серед пріоритетних напрямів програм розвитку для навчання та розвитку публічних службовців. Це коли громадяни бачитимуть представників влади високоосвіченими, інтелектуальними професіоналами у своїй галузі, а імідж публічних службовців природно зростатиме, сприяючи розвитку та зміцненню всього апарату державної служби.

Метою статті є аналіз професійно-комунікативної компетентності як фактору, який впливає на формування іміджу публічних службовців.

Дії публічних службовців багато в чому залежать від їх компетентності. Це означає, що чим успішніше публічний службовець зможе застосувати свої знання, уміння та навички, особистісні якості в конкретній ситуації, тим ефективніше і якісніше він вирішить поставлене завдання. Звідси буде формуватися його імідж. Якщо під час звернення громадян, чиновник поводить себе ввічливо, компетентно і здатний грамотно виконати запит громадянина, він гарантує, що його робота, а потім і організація, в якій він працює, будуть користуватися повагою з боку громадськості.

Варто також зазначити, що в компетентнісному підході важливо не те, скільки знань має посадова особа, а якими знаннями вона володіє у певній сфері, щоб потім застосувати їх на практиці.

Існують такі сфери та види професійної компетентності, які впливають на імідж публічних службовців:

1. Професійна діяльність. Особлива компетентність – володіння професійною діяльністю на високому рівні, здатність проектувати свій подальший професійний розвиток;

2. Професійне спілкування:

- Соціальна компетентність – володіння спільною (груповою, корпоративною) професійною діяльністю, співробітництво;

- Комунікативна компетентність – оволодіння прийнятими в цій професії прийомами професійного спілкування, соціальна відповідальність за результати своєї професійної роботи;

3. Підвищення кваліфікації публічного службовця:

- Особиствсна компетентність – оволодіння прийомами особистісного самовираження та саморозвитку, засобами протистояння деформаціям особистості, розвитку індивідуальності всередині професії, готовності до професійного зростання;

- Індивідуальна компетентність – володіння методами самореалізації та вміння раціонально організувати свою роботу без перевантаження часу та зусиль, виконувати роботу не напружено, ефективно, без підтвердження професійного старіння [1].

Важливо додати, що окрім професійних знань та вміння застосовувати їх у бізнесі, публічному службовцю також важливо мати сильні особистісні якості, високу культуру, що допоможе ще більш переконливо підкреслити компетентність фахівця представницької влади.

Оскільки діяльність публічного службовця безпосередньо пов'язана з постійним спілкуванням, йому необхідно постійно вдосконалювати та розвивати свої комунікативні навички, щоб він міг ефективно організовувати громадську діяльність.

Часто висококваліфіковані публічні службовці, які мають компетенції, професійні знання та добре розвинені навички та вміння, можуть опинитися у складній ситуації, якщо вони не знають набору правил взаємодії з іншими людьми [2].

Отже, ми можемо зробити висновок, що для формування всебічно позитивного іміджу публічний службовець повинен мати не тільки професійні

компетенції, а й добре розвинені комунікативні навички, правильну манеру спілкування.

Наступні складові комунікативної компетентності ідентифікуються як впливаючі на імідж публічного службовця: когнітивний, особистісно-мотиваційний та діяльнісний.

Когнітивний компонент представляє комунікативні знання, які можна охарактеризувати як систему знань, що дозволяє публічному службовцю побудувати ефективне спілкування відповідно до його цілей та умов професійної та міжособистісної взаємодії. Вони можуть включати знання правил професійної поведінки, знання щодо спілкування в цілому, його фази, види та який вплив вони мають, які їх можливості та обмеження. Також когнітивний компонент може включати знання про ступінь розвитку тих чи інших знань і навичок.

Особисто-мотиваційний компонент включає комунікативну мотивацію, а також особистісні характеристики. Основними складовими цього компонента є особистісні характеристики, які формують комунікативний потенціал особистості, здатність до адекватної самооцінки, формування мотивації до професійних та комунікативних рішень та вміння застосовувати знання, отримані у професійній діяльності.

Діяльнісний компонент – це комунікативні вміння та навички. Він включає здатність знаходити оптимальні форми спілкування з колегами та партнерами, здатність сприймати вербальні та невербальні сигнали співрозмовника та керувати ними у процесі спілкування, здатність визначати особистісні характеристики інших людей та вміння орієнтуватися в соціальних ситуаціях [3].

Усі три складові формують комунікативні завдання, які надалі перетворюються на професійне середовище публічного службовця.

Отже, значною мірою формуванню позитивного іміджу публічних службовців сприяє високий рівень професійної компетентності, а також

здатність спілкуватися та знаходити спільну мову з представниками різних рівнів влади, а також з громадськістю. Такі навички дозволяють публічному службовцю самостійно, адекватно та відповідально виконувати свої завдання, що, безперечно, сприяє підвищенню та зміцненню його іміджу.

Література:

1. Бортнік С.М. Активізація людського потенціалу в умовах глобалізації економіки. С. Бортнік Економічний форум. 2012, №3. С. 453-458.

2. Говоруха В. В. Проблеми професійної підготовки державних службовців: системний погляд. В. В. Говоруха, О. Ф. Мельников Теорія та практика державного управління. 2008. Вип. 4. С. 356–362.

3. Горкіна Л.П., 2009. Досвід та шляхи підвищення ефективності реалізації людського потенціалу в трансформаційній економіці України /Л. Горкіна Вісник економічної науки України. 2009. №2. С. 29-35.

4. Гребоножко Є. П. Профессиональная подготовка кадров в системе государственного управления в Украине как механизм формирования человеческого потенциала. Виртус: наук. Журнал. 2018, березень, вип. 22., частина 2. С. 120-125.

*Керівник: Семенець-Орлова І.А., доктор наук з державного управління,
доцент, професор кафедри публічного адміністрування*

Холявіцька Каріна Сергіївна

аспірант 2 курсу, спеціальність 051 «Економіка»

Уманський національний університет садівництва

ЕКОНОМІКА ПІДПРИЄМСТВА ТА УПРАВЛІННЯ

(Регіональна економіка)

“ТЕОРЕТИЧНІ АСПЕКТИ СТРАТЕГІЇ РОЗВИТКУ ОБ’ЄДНАНИХ ТЕРИТОРІАЛЬНИХ ГРОМАД”

Стратегія розвитку є складним інструментом впливу на майбутню територію, її розробка потребує чіткого алгоритму, знань місцевої влади,

готовності та розуміння підприємницьких структур й населення. Успішними стають ті регіони та громади, які вдало розвивають власну внутрішню спроможність та поліпшують умови, які впливають на інвестиції та підтримують їх. Аби кошти використовувались для зростання, необхідне стратегічне планування розвитку об'єднаної територіальної громади. Тому, одним із головних завдань об'єднаної територіальної громади є створення умов для розвитку її мешканців, використовуючи власні переваги, можливості та обмеження.

Результати опрацювань відображені в наукових працях таких вчених: В.А. Агафонова, Р. Акоффа, І. Ансоффа, Дж. Армстронга, Д. Белла, Г. Бенвеністе, В. Бердена, Г. Волкера, Б.Є. Грабовецького, У. Кінга, Т.П. Любанової, В.І. Ляско, Н.В. Наталенко, В.Д. Немцова, А.Ф. Ткачука, А.В. Шегди, З.Є. Шершньової та інших. Досить значна увага з боку науковців та вчених приділяється розкриттю теоретичних основ стратегічного планування та розвитку, актуального процесу створення об'єднаних територіальних громад та сучасного регіонального розвитку [3].

Стратегія розвитку, це довготермінові плани розвитку, які розробляються, як правило, на 7-10 років, є базовим документом, що визначає подальший соціально-економічний розвиток міста, розвиток територіальної громади на перспективу. Проте реалізується через щорічні плани та програми розвитку, конкретні проекти, на які виділяються чи залучаються кошти. Починаючи планувати, потрібно орієнтуватися на три складові: розвиток місцевої економіки; розвиток людського капіталу; збереження довкілля. Працюючи над планом розвитку ОТГ документ має: базуватись на конкурентних перевагах конкретної ОТГ; відповідати стратегії регіонального розвитку області та держави; бути реальним; розрахованим на реальні фінанси, які можна залучити; процес підготовки має відповідати правилам громадської участі. Тому, процес стратегічного планування, це довготривалий творчий

процес із певним алгоритмом дій, який покликаний вирішити питання забезпечення сталого розвитку територіальної громади [1].

В процесі розробки стратегії розвитку ОТГ залучаються представники: органу місцевого самоврядування; депутати місцевої ради ОТГ та працівники її виконавчих органів; громадські організації; підприємства, у т.ч. комунальні, у т.ч. ті, діяльність яких залежить від місцевих ресурсів; комунальні або приватні служби, які працюють на місцевому рівні; регіональні державні установи; місцеві навчальні заклади різних рівнів; представники місцевих осередків політичних партій; релігійні та етнічні групи; професійні спілки та інші організації працівників; активні місцеві жителі; засоби масової інформації – представники місцевих газет, радіо та телебачення. Методологія сприяє активній участі усіх зацікавлених і компетентних осіб у процесі стратегічного планування та реалізації планів розвитку відповідно до їх інтересів і можливостей [2].

Отож, на сьогодні дане планування полягає у формуванні й реалізації стратегій розвитку ОТГ на основі безперервного контролю й оцінки змін, що відбуваються в її діяльності, з метою підтримки здатності території до виживання й забезпечення її ефективного функціонування в умовах мінливого зовнішнього середовища. Успішність впровадження змін залежить не тільки від прийнятої системи управління реалізацією стратегії, а й значною мірою – від базової фахової підготовки осіб, котрі входять до складу. Все більш актуальним стає пошук нових шляхів стабілізації регіонального розвитку та підвищення конкурентоспроможності територіального виробництва. Дотримання зазначених вимог, забезпечать ефективність реалізації складеного плану та в свою чергу інтенсивний розвиток регіону.

Література:

1. Постанова Кабінету Міністрів України від 11 листопада 2015 року № 932 «Про затвердження Порядку розроблення регіональних стратегій розвитку і планів заходів з їх реалізації, а також проведення моніторингу та оцінки

результативності реалізації зазначених регіональних стратегій і планів заходів». URL: <https://zakon.rada.gov.ua/laws/show/932-2015-%D0%BF>.

2. Методологія стратегічного планування розвитку об'єднаних територіальних громад в Україні. URL: https://surdp.eu/uploads/files/SP_OTG_Methodology_UA.pdf.

3. Ткачук А.Ф. Стратегічне планування у громаді (навчальний модуль). К.: ІКЦ «Легальний статус», 2016. 96 с.

Чередниченко Елена Александровна

к.т.н., доцент кафедры экономики

Национальный университет биоресурсов и природопользования Украины

ЕКОНОМІКА ПІДПРИЄМСТВА ТА УПРАВЛІННЯ

(Економіка промисловості)

ИСПОЛЬЗОВАНИЕ ЭЛАМИНА ДЛЯ СОЗДАНИЯ ПРОДУКТОВ ЛЕЧЕБНОГО И ПРОФИЛАКТИЧЕСКОГО ДЕЙСТВИЯ

Накопленная научная информация в области питания показывает, что в современных условиях трудно обеспечить адекватное снабжение человека всеми необходимыми макро- и микроэлементами с помощью традиционного питания.

Современная мировая тенденция в области пищевых технологий - это разработка инновационных продуктов с высокой питательной ценностью, которые способны повлиять на различные физиологические процессы в организме человека, а также стимулировать и повышать сопротивляемость различным заболеваниям. Для достижения такого эффекта необходимо вводить в состав пищевых продуктов функциональные ингредиенты с определенными физиологическими свойствами.

Эти обстоятельства определяют актуальность создания функциональных продуктов, которые, с одной стороны, восполняют недостаток питательных

веществ, сделают питание рациональным и сбалансированным, а с другой - повысят устойчивость к неблагоприятным и экстремальным жизненным факторам, восстановят и поддержат нормальные обменные процессы [2].

Внутренний рынок функциональной продукции представлен в основном препаратами фармакологического действия, импортными пищевыми добавками и соевыми продуктами.

Специалисты НУБиП Украины занимаются разработкой и внедрением в производство ресурсосберегающих малоотходных и безотходных технологий комплексной переработки витаминсодержащего растительного сырья, получения диетических фитонутриентов, использования нетрадиционного сырья, создания продуктов целенаправленного лечебно-профилактического действия.

Сегодня одним из основных факторов ухудшения физического и психического здоровья в мире является проблема йодной недостаточности, которая сказывается на интеллектуальном, образовательном и профессиональном потенциале украинского народа.

Именно неблагоприятная экологическая ситуация в нашей стране, возникшая после аварии на Чернобыльской АЭС, стала решающим толчком к поиску новых пищевых компонентов, одним из направлений которых является изучение возможностей использования различных водорослей.

Учитывая уникальные свойства бурых водорослей, в том числе ламинарии, специалисты ПАО «Молочнокислый завод» совместно с учеными НИИ питания Украины и Научного центра радиационной медицины АМН Украины разработали оригинальную технологию для БАД эламин и освоили промышленное производство.

Эламин изготавливается по ТУ У 00382119-02-99 из бурых водорослей ламинарии и применяется в качестве биологически активной добавки к пище для взрослых и детей. Каждые 5 лет действие ТУ на эламин продлевается в соответствии с действующим законодательством Украины [1].

Йодсодержащий препарат эламин хорошо сочетается (в концентрациях 1–3%) с овощами, мясом, мясными консервами, колбасными изделиями, кондитерскими изделиями, хлебобулочными изделиями, сырами, майонезом, джемами. И, что очень важно, термическая обработка продуктов при температуре до 120°C (приготовление, сушка, выпечка) не снижает радиозащитных и биологически активных свойств эламина.

Йодсодержащий препарат эламин хорошо подходит для разработки функционально стабилизирующей композиции, поскольку помимо сбалансированного комплекса микро- и макроэлементов и специфических биологических компонентов он также содержит альгинат, который является хорошим структурообразователем.

Результаты экспериментальных исследований показали, что использование альгинатсодержащего препарата эламин, а также животного белка Scan Gel DI-91 и концентрата лактулозы улучшает структурно-механические свойства, физико-химические и качественные параметры готового продукта. Полученные данные явились основой для совершенствования технологии мясных консервов, позволяющей получать продукт с высоким содержанием пищевых волокон, высоким качеством, биологической и пищевой ценностью, а также с большей экономической эффективностью.

Литература:

1. Використання еламіну в оздоровчому харчуванні: монографія. Баль-Прилипко Л.В. та ін. Київ: ЦП «Компринт», 2017. 404 с.
2. Dietary Reference Intakes: Applications in Dietary Assessment. Institute of Medicine (IOM). *The National Academies Press*. 201. 289 p. DOI: 10.17226/9956.

Черкашин Інна Іллівна

Студент 2 курсу, спеціальність 072 «Фінанси, банківська справа та страхування»

Тернопільський національний технічний університет ім. І. Пулюя

ЕКОНОМІКА ПІДПРИЄМСТВА ТА УПРАВЛІННЯ

(Банки та банківська система)

ХАРАКТЕРИСТИКА ОСНОВНИХ ЕТАПІВ РОЗВИТКУ БАНКІВСЬКОЇ СИСТЕМИ УКРАЇНИ

Стабільна банківська система, що динамічно розвивається, — неодмінна передумова стійкого економічного зростання. У сучасній економіці банківська система має величезне значення завдяки зв'язкам цієї системи з усіма секторами економіки. Найважливіші функції банків полягають у забезпеченні безперебійного грошового обігу капіталу, в наданні можливостей отримання необхідного фінансування підприємствами, державою, приватними особами, а також створенні сприятливих умов для вкладання коштів із метою нагромадження заощаджень у національній економіці. Розвиток ринкових відносин в економіці України вимагає підвищення ролі банківського сектору.

Законодавче забезпечення функціонування банківської системи України було здійснене з прийняттям у 1991 р. Закону України "Про банки та банківську діяльність". Але фактично діяльність комерційних банківських установ на території України почалась раніше. Умовно можна виділити кілька часових етапів створення та розвитку національної банківської системи. [1]

Перший етап в історії створення українських комерційних банків був пов'язаний зі спробою державного реформування банківської системи СРСР при здійсненні курсу на перебудову економіки, проголошеного радянським урядом. На цьому етапі українські комерційні банки реєструвались у Москві як:

— комерційні банки, що були створені на основі установ Державного банку СРСР та продовжували діяти зі статусом державних банків (Промбудбанк, АПБ "Україна", Укрсоцбанк, Ощадбанк, Укрексімбанк);

— галузеві та відомчі комерційні банки (Монтажспецбанк, Укрснаббанк, Трансбанк);

— філії великих російських комерційних банків (Інкомбанк, "Столичний" та ін.);

— державні та кооперативні комерційні установи, що мали право здійснювати фінансово-кредитну діяльність.

У 1991 р., одразу після проголошення незалежності України, почався другий етап — перереєстрація комерційних банків в Українській республіканській книзі реєстрації банків, валютних бірж та інших фінансово-кредитних установ. При цьому в більшості комерційних банків відбулись істотні зміни у складі їх учасників. Державні комерційні банки (Промінвестбанк, АПБ "Україна", Укрсоцбанк) були акціоновані клієнтами та персоналом банків.

Цей етап характеризувався прийняттям Закону України "Про банки та банківську діяльність" від 20 березня 1991 р., за яким українська банківська система була побудована відповідно до принципу двоступінчатості, що добре зарекомендував себе в країнах із ринкової економікою, й передбачає чітке розмежування сфер діяльності Національного банку України і комерційних банків. [2]

На початку її створення законодавча база була недосконалою, ліцензійні умови передбачали низькі вимоги щодо обсягу статутного капіталу та професійних якостей керівництва банків, що сприяло швидкій появі комерційних банків. Уже до кінця 1991 р. їх кількість перевищувала 90.

Третій етап в історії розвитку банківської системи України вважається періодом створення банків "нової хвилі", коли більшість із них створювались як "кишенькові" банки підприємств або приватних осіб і мали змогу розвиватися порівняно безперешкодно. Вони залучали значний приватний капітал, капітал спільних та малих підприємств, акціонерних товариств, а також кошти державних бюджетних та позабюджетних фондів. У цей період, на тлі

розвитку жорсткої інфляції з ознаками гіперінфляції та критичного скорочення обсягів виробництва і розміру валового внутрішнього продукту, в Україні була створена значна кількість дрібних комерційних банків, орієнтованих на обслуговування попиту на короткострокові кредити для торговельно-посередницької діяльності й здатних отримувати прибутки на інфляційних процесах в економіці. Протягом 1993 р. в Україні було створено близько 100 дрібних, так званих кишенькових, комерційних банків такого типу. [3]

Досвід, отриманий протягом перших трьох років будівництва економіки незалежної України, був значною мірою використаний на четвертому етапі розвитку банківської системи нашої держави. Цей період характеризується початком проведення радикальної економічної реформи на основі застосування монетарних методів управління економікою. Протягом 1994—1996 рр. Національний банк України (НБУ) встановив та ввів у практику єдині правила діяльності українських банків. Завдяки ефективним діям НБУ уряду в цей період удалося призупинити інфляцію, невиправдано високе зростання цін та падіння виробництва. Факт фінансової стабілізації в економіці України у другій половині 1996 р. визнаний експертами в усьому світі. Підтвердженням цього факту служить грошова реформа, що була вдало проведена у вересні 1996 р. Другою ознакою успішного здійснення економічних перетворень стала зацікавленість українською економікою з боку міжнародних фінансових організацій. За період 1994—1996 рр. в Україні було зареєстровано 14 представництв іноземних банків та банків з участю іноземного капіталу. За цей же час іноземні інвестиції в економіку України зросли майже в чотири рази — з 366,9 млн до 1 млрд 223 млн дол. США.

Кількість банків у 1995 р. становила вже 230 і на цьому рівні стабілізувалась на наступні 2-3 роки.

Інші чинники разом із жорсткими регулятивними обмеженнями, що були накладені Національним банком України на діяльність комерційних банків, визначили основним завданням п'ятого етапу не інтенсифікацію розвитку

банківських установ та максимізацію дохідності їх діяльності, а забезпечення фінансової стійкості, платоспроможності та ліквідності банківської системи загалом. [4]

Негативний вплив на розвиток банківської системи України мали помилки органів державної влади, чії законодавчі акти і конкретні дії найчастіше тільки посилювали тиск і здіймали паніку як серед банкірів, так і серед їхніх клієнтів. Тому багато в чому розвиток банківської сфери залежав від політики уряду, Верховної Ради та інших владних структур й обґрунтованості рішень, які вони приймали.

Отже, функціонування ринкової економіки країни неможливе без ефективно банківської системи, яка забезпечує функціонування грошового ринку, активно обслуговує і впливає на всі економічні та соціальні процеси, які відбуваються в державі, виступає важливим складником інвестиційного процесу. Тенденції розвитку банківської системи України вказують на те, що протягом останніх років вона перетворилась на одну з найбільш динамічних, стійких і стабільно працюючих сфер національної економіки.

Література:

1. Болгар Т. М., Кузнєцова А. С., Пестовська З. С. Банківська система. Київ, 2017. 350 с.
2. Розвиток банківської системи України URL: https://pidru4niki.com/14201126/bankivska_sprava/stanovlennya_rozvitok_bankivskoyi_sistemi_ukrayini
3. Ситник Н. С. Банківська система України. Львів, 2020. 278 с.
4. Смовженко Т. С. Умови розвитку банківської системи. Київ, 2019. 317с.

*Керівник: Тимошик Н. С. кандидат економічних наук,
доцент кафедри економіки та фінансів*

Шиловець Ілона Олександрівна
студентка 2 курсу, спеціальність 281 “Публічне управління та адміністрування”

Національний університет “Запорізька політехніка”
ЕКОНОМІКА ПІДПРИЄМСТВА ТА УПРАВЛІННЯ
(Регіональна економіка)

ШВЕДСЬКИЙ ДОСВІД МІСЦЕВОГО ЕКОНОМІЧНОГО РОЗВИТКУ ДЛЯ УКРАЇНИ

Швеція - це приклад країни, де реформування місцевого самоврядування відбувалося набагато раніше, ніж в Україні. Якщо дивитися на рівень економічного розвитку Швеції, то можна сказати, що це країна, з якої треба брати приклад. Україні потрібно вивчати успішний досвід таких країн, щоб зробити свою унікальну концепцію місцевого економічного розвитку. Особливістю соціально-економічного становища Швеції є поєднання належного врядування, політичної стабільності, стійкого економічного зростання, високого рівня соціального захисту та гідного рівня добробуту суспільства.

Швецька стабільність - це комфортабельний будинок, в якому зараз живуть мільйони людей. У кожного будинку в основі лежить фундамент. Це початок. У Швеції початок - це сприятливе зовнішнє середовище. В Україні це теж може стати початком. Початком гідного рівня життя завдяки створенню власної “української моделі”. Швеція користується різними механізмами та інструментами, задля того, щоб успішно розвиватись. Головною передумовою ефективності шведської моделі регіонального розвитку є високий рівень децентралізації державної влади та відповідно – автономності і фінансової самостійності органів місцевого самоврядування. Децентралізація влади, розвиток місцевого самоврядування - це процеси, які у Швеції вже перетворилися на позитивний результат. Реформа децентралізації у країні почалася в 1971 році. Звичайно, свою ефективність ця реформа показала не одразу. В Україні реформа децентралізації триває, а отже про її ефективність

говорити зарано. Головне, що Україна вже почала цей процес, який в майбутньому повинен стати позитивним результатом.

Державна політика Швеції спрямована на формування міцного підґрунтя самостійного розвитку регіонів, насамперед – на основі їх переваг і власного економічного потенціалу. Головними інструментами політики є вирівнювання доходів і витрат регіонів, надання їм дотацій, а також участь держави у фінансуванні інвестиційних проектів, що сприяють зміцненню конкурентоспроможності регіонів як на внутрішньому, так і на зовнішніх ринках. Регіональна політика Швеції спрямована на забезпечення рівномірності розвитку, підвищення конкурентоспроможності регіонів, а також – забезпечення добробуту громадян і належної якості соціальних послуг на всій території країни. Вона охоплює всі регіони Швеції і базується на програмах регіонального розвитку. Головними складовими регіональної політики є політика вирівнювання та участь держави у виконанні регіональних інвестиційних проектів. Політика вирівнювання виходить з тієї очевидної обставини, що регіони мають різну соціально-демографічну структуру, отже – як різні можливості отримання податків (доходів), так і різні витрати на надання соціальних послуг. Тому вона передбачає вирівнювання як доходів, так і витрат регіональних органів самоврядування.

Вирівнювання доходів досягається шляхом стягнення відповідного збору з високодохідних територій на користь територій з низькими доходами. При цьому, переважну частку дотацій, які надаються останнім, фінансує держава.

Система **вирівнювання витрат** охоплює винятково обов’язкові послуги і ґрунтується на перерозподілі коштів від органів місцевого самоврядування з низькими витратами до органів місцевого самоврядування, де ці витрати є високими. Слід зауважити, що політику вирівнювання іноді критикують, оскільки вона може мати негативний вплив на стимулювання розвитку. Це так, але вона може бути також ефективною, коли, по-перше, вона супроводжується

реальним підвищенням соціальних стандартів для всіх громадян країни, по-друге, поєднується з допомогою держави у виконанні проектів розвитку, отже – зміцненням інфраструктури та залученням менш розвинутих регіонів до поділу праці в національних масштабах. Для виконання проектів розвитку регіони мають можливість залучати інвестиції від держави. Умовами їх надання є, по-перше, спроможність регіону самостійно забезпечити 50% необхідних для виконання проекту коштів, по-друге – комплексний характер проекту, тобто його спрямованість на підтримку не окремих підприємств, а певних сфер чи галузей. Типовими прикладами регіональних проектів розвитку за участю держави є проекти, спрямовані на забезпечення більш тісної співпраці малих і середніх підприємств з університетами або на підвищення конкурентоспроможності індустрії туризму в регіону.

Регіональна політика Швеції відповідає цим вимогам, що дозволило сформувати рівномірне економічне середовище на всій території країни.

Швеція (як і більшість країн світу) має території, порівняно менш привабливі для життя та економічної діяльності людей, – це північні та гірські території. Для них запроваджена і здійснюється політика спеціальної регіональної підтримки. Найвищою урядовою підтримкою користуються гірські території, тому саме на їх прикладі доцільно розглянути особливості зазначеної політики.

Режим спеціальної регіональної підтримки запроваджений для гірських територій в 1965р. і передбачає як загальну підтримку їх економіки, так і цільову підтримку окремих підприємств. Загальна підтримка здійснюється у двох формах. По-перше, всі підприємства регіону отримують компенсацію за не вигідне географічне розташування у формі транспортної субсидії. По-друге, нарахування на фонд заробітної плати на підприємствах регіону є на 10% нижчими, ніж у решті регіонів країни. Слід зазначити, що окреслені вище заходи підтримки гірського регіону здійснюються поряд із загальними для всіх регіонів Швеції заходами вирівнювання, наданням структурних дотацій тощо.

В результаті поєднання всіх цих заходів і їх беззастережного виконання, вдалося домогтися стійкого економічного розвитку гірських регіонів, а в окремих із них забезпечити навіть прискорену економічну динаміку.

Попри децентралізацію влади, розширення повноважень місцевого самоврядування, активного впровадження політики регіонального розвитку та усунення міжрегіональних диспропорцій, Україна ще залишається в деякій мірі централізованою державою з не дуже розвиненим місцевим самоврядуванням. Регіони (області) країни не мають достатніх ресурсів не лише для інвестування розвитку, але й для вирішення поточних місцевих проблем і забезпечення мінімальних соціальних стандартів. Не усунута тенденція поглиблення міжрегіональних диспропорцій, що виникли за радянських часів, залишаються значні територіальні розбіжності в розподілі і використанні ресурсного потенціалу, високим є рівень концентрації основних економічних ресурсів у межах окремих більш розвинутих регіонів.

В особливо несприятливих умовах опинилися гірські території країни, які сьогодні з повним правом можуть бути віднесені до депресивних. Закон “Про статус гірських населених пунктів в Україні”, ухвалений ще в 1995р., фактично не виконується – насамперед, у частині сприяння розвитку економічного потенціалу гірських територій. Жодного року передбачені Законом заходи не фінансувалися в повному обсязі, не запроваджено моніторингу їх виконання та результативності. На державному рівні не було зроблено жодних конкретних кроків у вирішенні найгострішої проблеми гірських районів – будівництва доріг.

Крім того, можна стверджувати, що політика регіонального розвитку в будь-якому випадку не буде ефективною, якщо не забезпечити:

- чітке розмежування повноважень і відповідальності між регіонами та центром, а також між внутрішньорегіональними рівнями влади;
- фінансову самостійність чи достатність місцевих бюджетів для виконання органами місцевого самоврядування їх повноважень;

- стимулювання розвитку слабких регіонів і регіонів із складними природними умовами через фіскальне та інвестиційне сприяння.

Лише забезпечивши перші дві умови, можна розраховувати на ефективність заходів стимулювання розвитку. А під час визначення цих заходів доречно скористатись успішним досвідом Швеції. Щоправда, для цього необхідно попередньо зробити ряд інших кроків, насамперед – запровадити засади прозорості, відкритості та відповідальності публічної влади в Україні, як державної, так і місцевого самоврядування.

Література:

1. Рудебек К. Фінанси місцевого самоврядування у Швеції. Власні доходи, державні дотації і система вирівнювання.

2. Нільссон Я.-Е., Рудебек К. Муніципалітети в гірських регіонах Швеції.

3. Валлен Ф. Швеція: шлях від відсталості до модернізації.

4. Грицяк І. А. Державне управління в Україні: централізація і децентралізація / І. А. Грицяк. – Київ : Вид-во УАДУ, 1997. – 487 с.

5. Децентралізація українських регіонів за шведським рецептом [Електронний ресурс].

6. Козич О. Теоретичні аспекти децентралізації в системі державного управління: закордонний досвід / О. М. Козич // Теорія та практика державного управління : зб. наук. пр. – Харків : Вид-во ХарПІ НАДУ “Магістр”, 2009. – Вип. 3. – С. 93–98.

*Керівник: Гудзь П. В., доктор економічних наук, професор,
завідувач кафедри менеджменту*

Юхимець Роман Сергійович

науковий співробітник, к.е.н.

ДУ “Інститут економіки та прогнозування НАН України”

ЕКОНОМІКА ПІДПРИЄМСТВА ТА УПРАВЛІННЯ

(Державне регулювання економікою)

РОЗВИТОК ІНФРАСТРУКТУРНОГО ЗАБЕЗПЕЧЕННЯ ЄДИНОГО ЕНЕРГЕТИЧНОГО ЄВРОПЕЙСЬКОГО ПРОСТОРУ В УМОВАХ ІНТЕГРАЦІЇ НАЦІОНАЛЬНИХ РИНКІВ ПРИРОДНОГО ГАЗУ

Протягом останніх п'яти років відбулися значні зміни в політиці використання енергетичних ресурсів: значна кількість країн ратифікувала Паризьку угоду [1] та розробила національні плани скорочення викидів парникових газів та декарбонізації економіки; відбувається активне стимулювання розвитку енергогенерації з відновлювальних джерел (ВДЕ); країнами ЄС реалізовується політика зменшення залежності від російських вуглеводнів; стимулювання розвитку ВДЕ-технологій зумовило значне зниження вартості виробництва енергії з альтернативних джерел; через зниження вартості нафти протягом останніх років, видобуток нетрадиційного газу в інших частинах світу, окрім США, не досягнув очікуваних показників і, у кращому випадку, проєкти були заморожені до більш сприятливих ринкових умов.

Підвищення безпеки постачання і заходи, спрямовані на зменшення залежності від одного джерела постачання, є однією з основних видів політики ЄС у сфері розвитку газового сектора. Після ухвалення та імплементації норм Третього енергопакету подальші регуляторні зміни, що стосуються газового сектора ЄС, спрямовані переважно на розвиток інфраструктурних проєктів. Політика країн ЄС націлена на розширення інфраструктурних потужностей між країнами ЄС та основні джерела постачання. Відбувається постійне фінансування різноманітних проєктів, які б допомогли краще пов'язати ринки

Північної Європи з ринками Південної Європи, ринки Західної Європи – із ринками Центрально-Східної Європи [2].

Трансформація газового сектора країн ЄС насамперед скерована на формування ефективного газового ринку. Ефективний газовий ринок передбачає задоволення попиту на природний газ на ринкових умовах. Це обумовлювало потребу сформувати конкурентне ринкове середовище, за якого природний газ як товар міг би реалізовуватися у формі класичного контракту. Після гармонізації інституційного забезпечення та впровадження однакових правил щодо доступу до мереж – у межах єдиного газового ринку країн ЄС та ЕнС – можна стверджувати про встановлення конкурентних умов на ринку, що дозволяє реалізувати усі переваги ринкового середовища. Для того щоб ринок природного газу міг стати ринком вільної конкуренції з усіма перевагами такого типу ринків, необхідно щоби він був абсолютно ліквідним. Ліквідність ринку досягається за умов достатньої пропозиції відповідно до наявного та потенційного попиту залежно від сезонності. Наступним кроком після гармонізації регуляторного середовища єдиного європейського газового ринку є забезпечення необхідної ліквідності з урахуванням регіональних відмінностей попиту. Оскільки єдиний газовий ринок передбачає вільний доступ до наявного обсягу природного газу в газотранспортній системі незалежно від місця розташування споживача, то критично важливою умовою є формування розгалуженої газотранспортної інфраструктури між усіма національними газовими ринками.

Розвиток єдиного газового ринку країн ЄС та ЕнС нині перебуває на стадії формування необхідної інфраструктури, достатньої для ефективної інтеграції національних газових ринків. У ЄС та ЕнС упродовж останніх років була проведена значна аналітична робота у сфері оцінки попиту та пропозиції природного газу та енергії у різних регіонах, аналізу стану наявних мереж та транзитних потужностей між країнами. Кожна країна щороку здійснює моделювання кризових ситуацій на газовому та енергетичному ринках та тестує

свої газотранспортних мереж на відповідність нормам безпеки постачання. Завдяки цим дослідженням вдалося виявити критичні місце газотранспортної інфраструктури та визначити пріоритетні проекти «спільного інтересу», реалізація яких матиме значний позитивний ефект для країн ЄС та ЕнС у певному регіоні. Так, будуються нові газопроводи та інтерконектори між країнами, що дасть змогу розширити потужності точок входу та виходу; газосховища, які дозволяють вирішувати проблеми пікових навантажень сезонного зростання попиту [3].

Диверсифікація постачань природного газу є наступним великим напрямом, в який країни ЄС інвестують значні ресурси. Диверсифікація спрямована на будівництво нових газопроводів та LNG-терміналів, а також на збільшення джерел постачання природного газу за конкурентними цінами. Будівництво нових газопроводів повинно поєднати європейські ринки з наявним ресурсом природного газу на Близькому Сході. Також це повинно забезпечити підвищення конкуренції на ринках Південної та Центрально-Східної Європи та зменшити залежність цих ринків від постачання палива з РФ. Паралельно здійснюється будівництво нових російських газопроводів Північний потік II та Південний потік. Усупереч неоднозначному ставленню різних країн ЄС до цих проектів, адже будівництво нових російських газопроводів є проектом політичним і жодним чином не підвищує диверсифікацію джерел постачання природного газу до ЄС, низка країн ЄС продовжує висловлювати зацікавленість в їхньому будівництві, тож у найближчому майбутньому ймовірність їхнього будівництва залишається високою [3].

Завершення інфраструктурної інтеграції між країнами ЄС та ЕнС допоможе сформувати інтегрований єдиний європейський газовий ринок і таким чином сформує умови для конкурентного ціноутворення на європейських оптових ринках, коли ціни в різних регіонах ЄС та ЕнС будуть зближуватися максимально. Ціни на природний газ за таких умов більше не повинні

ґрунтуватися на формульному ціноутворенні з урахуванням цін на альтернативні джерела енергії або адміністративному регулюванні певних складових кінцевої ціни газу для окремих категорій споживачів, а основою стануть оптові ринки газу, які відображають динаміку попиту та пропозиції, наприклад, як нині це відбувається на ринках Північно-Західної Європи. У Північно-Західній Європі частка природного газу, що реалізується на спотових ринках, збільшилася з 30% у 2005 р. до понад 90% у 2017 р [4].

Водночас, незважаючи на кардинальні зміни у принципах ціноутворення, на європейських оптових ринках, навіть на самих сформованих та ліквідних торгівля великими обсягами природного газу не ведеться. Ціна на природний газ, за якою покупець готовий придбати, та ціна, за якою продавець готовий продати, зі зміною обсягів починають надто розходитися, що зумовлює невелику кількість торгових операцій стосовно великих обсягів природного газу. Тому довгострокові та середньострокові двосторонні контракти залишаються орієнтиром для постачання великих обсягів природного газу, при цьому на механізми ціноутворення такі контракти також змінилися – з нафтової прив'язки до індексації на основі спотової торгівлі. Це дає змогу забезпечувати ринкове ціноутворення на оптових ринках та уникати необґрунтованих трансакційних витрат, де ризики між двома партнерами розподіляються відповідно до ринкових умов: виробник може здійснювати необхідний видобуток природного газу, але залежить від цінової кон'юнктури, а покупець несе ризик щодо обсягу, але забезпечує ціну, що відображає ринкову кон'юнктуру.

Висновки. Формування нової енергетичної політики ЄС щодо енергетичної трансформації зіштовхується з дилемою необхідності ухвалення нових рішень, що будуть забезпечувати трансформацію інституційного середовища, зі значною невизначеністю вибору найкращих інфраструктурних проєктів, конкуренцією енергоресурсів в умовах підвищення екологічних вимог, з економічною доцільністю у створенні нових ланцюгів вартості.

Подальша трансформація європейських енергетичних ринків згідно задекларованих цілей ставить перед Україною значні виклики. Україна має можливість здійснити зелений перехід національної економіки на тих же засадах та принципах, що й європейська економіка, відразу відповідати єдиним вимогам та бути інтегрованою у європейські ринки. Водночас, це зумовлює потребу у значних трансформаціях енергетичної системи, перебудови інфраструктурного забезпечення, значних інвестицій у промисловість та енергетику, зміни ринкових підходів на різних сегментах енергетичних ринків, розширюючи конкурентні умови та забезпечуючи вільний доступ до інфраструктури різних енергоресурсів.

Література:

1. Закон України «Паризька угода» від 14.07.2016 № 1469-VIII. URL: https://zakon.rada.gov.ua/laws/show/995_161
2. The role of Trans-European gas infrastructure in the light of the 2050 decarbonisation targets / Trinomics. 2018. URL: <http://trinomics.eu/wp-content/uploads/2018/11/Final-gas-infrastructure.pdf>
3. Інтеграційні фактори трансформації інституційного середовища та структури ринків енергоресурсів України: кол. моногр. / Подолець Р.З., Письменна У.Є. та ін.; за ред. канд. екон. наук Р.З. Подольця; НАН України, ДУ «Інститут економіки та прогнозування НАН України». Київ, 2017. 208 с.
4. Diachuk O., Podolets R., Balyk O., Yukhymets R., Simonsen (2019). Long-term Energy Modeling and Forecasting in Ukraine: Scenarios for the Action Plan of energy Strategy of Ukraine until 2035. URL: https://ens.dk/sites/ens.dk/files/Globalcooperation/long-term_energy_modelling_and_forecasting_in_ukraine_ukrainian.pdf

Паранчук Микита Євгенович
студент 2 курсу, спеціальність «Відділення транспортного менеджменту та автоперевезень»
Маріупольський коледж Державного вищого навчального закладу
“Приазовський державний технічний університет”
ЕКОНОМІКА ПІДПРИЄМСТВА ТА УПРАВЛІННЯ
(Менеджмент)

СПОРТИВНИЙ МЕНЕДЖМЕНТ

Менеджмент — это разработка, создание и максимально эффективное использование, и контроль социально-экономических систем.

Менеджмент— наука об управлении организациями любого типа, в том числе физкультурно-спортивными, технологическими процессами и об управлении людьми, работающими в них. Знание основ современного менеджмента и умение применять на практике его основные положения являются необходимым условием эффективной работы спортивных организаций, подготовки спортсменов высокого класса, привлечения людей к занятиям физической культурой, повышения их активности в физкультурно-спортивной деятельности .

Никогда ранее физическая культура и спорт не занимали такого важного места в жизни нашей страны.

Одним из важных атрибутов государственной самостоятельности является членство в Международном олимпийском комитете и выступление на Олимпийских играх в качестве самостоятельной команды. Более того, многие страны, в том числе и Украина, рассматривают спортивные результаты, показанные на международной спортивной арене, как возможность демонстрации своих притязаний, своего уровня развития, своей самостоятельности и независимости.

Для этого необходимо, прежде всего, существенно улучшить качество управления, как всей системой физкультурного движения нашей страны, так и отдельными ее компонентами. При этом мы придерживаемся положения о том,

что вся деятельность, осуществляемая в физкультурно-спортивной сфере, является деятельностью управленческой как по форме, так и по содержанию.

В условиях коммерциализации экономики спорта, становления спортивной отрасли как экономической категории именно спортивные менеджеры решают основные задачи формирования инфраструктуры, соответствующей общепринятым мировым и европейским стандартам. В обиходе существует стереотип, что спортивные менеджеры – это те, кто «торгует игроками». Это совсем не так. Так кто же такие спортивные менеджеры?

В теории менеджмента не существует одного определения термина "менеджер". Определений множество. Все предлагаемые определения базируются на понимании сущности менеджмента. Слово «менеджмент» в своем первоначальном смысле обозначало умение объезжать лошадей и править ими. Основа - английский глагол "to manage" (управлять), который происходит от латинского "manus" (рука). Если следовать логике, то "менеджмент" буквально означает "руководство людьми".

В современной науке под «менеджментом» понимается процесс руководства или управления работником, рабочей группой, коллективом, организацией, несколькими организациями, действующими в условиях рыночной экономики. Менеджмент в спорте представляет собой самостоятельный вид профессиональной деятельности, направленной на достижение целей и реализацию поставленных задач в рамках деятельности спортивной организации, которая функционирует в условиях рынка путем рационального использования материальных, трудовых и информационных ресурсов. Иными словами, **менеджмент в спорте** - это теория и практика (знания, умения, навыки) эффективного управления организациями спортивной отрасли и организациями межотраслевых комплексов предприятий.

Управленческая деятельность - один из важнейших факторов функционирования и развития спорта. Исторически в нашей стране так

сложилось, что управлением в спорте занимались тренеры, инструкторы, методисты. Они зачастую совмещали учебно-воспитательную работу тренера с процессами управления клубом, спортивным обществом, спортивной федерацией, хотя их должностные инструкции не предусматривали выполнение ими таких обязанностей.

Менеджмент в спорте, как особый вид профессиональной деятельности управленцев в спортивной отрасли, возникает в результате разделения и кооперации их труда. Как я уже отмечал, причиной появления спортивных менеджеров стала рыночная экономика, предъявившая особые требования к менеджерам в условиях экономической конкуренции.

Рынку свойственна неопределенность ситуации и предпринимательский риск. Они требуют от менеджеров самостоятельности и ответственности за принимаемые решения. Профессионализм спортивного менеджера проявляется в знании технологии управления организацией и законов рынка, в умении организовать слаженную работу коллектива и прогнозировать развитие организации.

О работе менеджера судят не по тому, что он делает, а по тому, как он побуждает к работе других людей. Менеджер - это наемный управляющий. Он, целенаправленно воздействуя на объекты различной природы, стремится с помощью каких-то приемов (методов) развить их, то есть перевести из одного состояния в другое для достижения поставленной цели.

Основные функции менеджеров в спорте можно представить так:

- Спортивные менеджеры работают в органах управления олимпийским движением на различных уровнях.
- Спортивные менеджеры занимаются управлением спортивными мероприятиями: чемпионат города, области, республики, Чемпионаты мира и Европы, Олимпийские игры.
- Спортивные менеджеры управляют собственными спортивными бизнес-проектами, коммерческими турнирами, спортивными фестивалями,

массовыми соревнованиями.

- Спортивные менеджеры занимаются организацией команды, подбором персонала и атлетов, разработкой билетных программ и различных стратегий для организации, работой с болельщиками и со стейкхолдерами во внешней среде.

Плюсы и минусы профессии

Плюсы: Деятельность хорошо оплачивается; Карьерный рост; Спортивные менеджеры востребованы как в крупных городах, так и на периферии; Сфера подойдет для атлетов, которые не достигли высоких результатов в спорте, рано завершили карьеру из-за состояния здоровья или хотят сменить направление деятельности; Работа связана с путешествиями и общением с людьми; Спортивные менеджеры имеют большое количество деловых связей, пользуются уважением коллег и атлетов; Доступен широкий выбор вакансий, ведь можно сотрудничать с государственным спортивным клубом или частным фитнес-центром.

Минусы: Деятельность связана с постоянными стрессами; Не все спортивные менеджеры достигают успехов, многие работают в небольших клубах и детских спортивных центрах, получая не слишком высокий оклад.

В управленческой деятельности присутствуют, по крайней мере, три элемента:

- объект управления, на изменение состояния которого направлены управленческие усилия. При этом еще раз подчеркнем, что объекты управления представляют собой сложную систему, состоящую из множества отдельных элементов (подсистем);

- процесс управления – сам набор способов (методов) воздействия, которые собственно и переводят объект управления из одного состояния в другое. Процесс управления также представляет собой систему циклов – (этапов), которые описывают последовательность и логику действий руководителя (менеджера);

– субъект управления – человек или организация, которые наделены правом (полномочиями) воздействовать на объект управления.

В исходном состоянии объект управления, например спортсмен, находится в состоянии 1. Субъект управления (тренер), применяя соответствующие методы воздействия (педагогические, психологические, реабилитационные и т.д.), в процессе управления стремится перевести объект в необходимое (должное) состояние 2. Причем из исходного состояния в необходимое объект может перемещаться по множеству траекторий, выбор которых зависит как от целей и критериев управления, так и от применяемых средств.

Объекты управления в сфере физической культуры и спорта, на изменение состояния которых направлены усилия субъекта управления (управляющего органа), могут быть реальными (материальными), мыслимыми (абстрактными), или совокупностью реальных и абстрактных образований. Например, спортивная база, развитием которой управляет директор спортивной школы, состоит из конкретных спортивных залов, тренажеров, приспособлений и так далее, которые являются реальными (материальными) объектами управления. Физические качества, например, специальная выносливость, силовая выносливость и другие, которые необходимо развить у спортсмена для достижения определенного спортивного результата, являются абстрактными (мыслимыми) объектами управления. Тем не менее, они могут быть измерены различными методами, изменяются (управляются) в процессе тренировок, то есть переводятся из одного состояния в другое.

Опытные тренеры знают, что для успешного выступления команды и каждого из ее членов, недостаточно подобрать необходимых спортсменов, недостаточно подготовить их физически, технически, тактически. Необходимо еще и создать в команде благоприятный психологический климат, сформировать высоко значимые цели и мотивы их достижения. Другими словами, необходимо профессионально управлять командой как целостным,

живым организмом.

А для этого необходимо применять соответствующие методы управления, разработанные в рамках современных управленческих технологий.

Таким образом, управление различными объектами в сфере физической культуры и спорта не отличается от управления в технической и других сферах жизни общества.

Пока, с сожалением, приходится констатировать, что рыночный механизм спроса и предложения специалистов спортивного менеджмента в нашей стране еще не сформирован. Оптимизма добавляет внедрение профессиональных стандартов работников спортивной отрасли и процедуры обязательной аттестации специалистов. Это позволит, с одной стороны, провести инвентаризацию управленческих кадров в отрасли, а с другой, выявить приоритеты управленческих специальностей в общем перечне должностей спортивного менеджмента.

Керівник: викладач Сафронова Олена Вікторівна

Ніколайчук Ольга Анатоліївна

завідувач кафедри технологій в ресторанному господарстві, готельно-ресторанної справи та підприємництва

Пшиннік Вікторія Олегівна

студент 1 курсу магістратури, спеціальність 241 «Готельно-ресторанна справа»

Донецький університет економіки та торгівлі імені Михайла Туган-Барановського

ЕКОНОМІКА ПІДПРИЄМСТВА ТА УПРАВЛІННЯ

(Економіка торгівлі та послуг)

АНАЛІЗ БРЕНДОВОГО ПОРТФЕЛЮ ГОТЕЛЬНО-РЕСТОРАННОЇ МЕРЕЖІ «REIKARTZ HOTEL GROUP»

Національна готельно-ресторанна мережа «Reikartz Hotel Group» об'єднує готелі в Україні та за її межами. В сучасний час п'ять готельних мереж в Україні

об'єднані під брендом Reikartz Hotel Group, що налічує більше 40 готелів у країні та за її межами.

Брендовий потрфель мережі включає 5 брендів: Reikartz Collection Hotel, Reikartz Hotels & Resorts, Optima Hotel, Vita Park, Raziotel. Їх характеристика представлена у табл. 1.

Таблиця 1

Характеристика брендів «Reikartz Hotel Group» [1]

Назва бренду	Характеристика готелів бренду	Склад готелів бренду
Reikartz Collection Hotel	Бренд, який об'єднує готелі рівня 4+ зірок, розташовані у великих містах і курортах України. Це особливі готелі з підвищеним рівнем комфорту і строгою відповідністю європейським стандартам сервісу. Індивідуальний підхід до кожного гостя, розширений спектр обов'язкових послуг, від меню подушок до вишуканої шведської лінії. Елегантний текстиль, натуральне дерево, деталі з мармуру - все це, в поєднанні з центральними локаціями і особливою увагою до дрібниць, виділяє готелі нового бренду на ринку готельних послуг України.	Reikartz Collection Дніпро (4+ зірок)
Reikartz Hotels& Resorts	Об'єднує готелі рівня 3 і 4 зірки, розташовані у великих містах і привабливих курортах України. Кожен готель мережі відрізняє високий рівень комфорту і сервісу, відповідність європейським стандартам обслуговування, тепле і уважне ставлення до гостей.	25 готелів у різних містах України та 1 у м. Алмати
Optima Hotel	Оптимальний готель для кожного мандрівника. Готелі під брендом Optima Hotel запропонують гостям з різних бюджетом найбільш оптимальний варіант по співвідношенню ціна / якість.	5 готелів у м. Вінниця, Кривий Ріг, Рівно, Херсон, Черкаси та готель «Optima Рослаген» у Швеції

Raziotel	Мережа економ-готелів «3 зірки» для бізнес аудиторії. Слоган нової мережі «Раціональній готель від Reikartz» максимально точно відображає її концепцію - гість Raziotel керується принципом: «Я плачу тільки за те, що мені дійсно потрібно».	5 готелів: 2 у м. Київ, по 1 у м. Кривий Ріг, Одеса, Херсон
Vita Park	Це мережа велнес-курортів в найкрасивіших і екологічно чистих місцях України. Курорти пропонують активний відпочинок для всієї сім'ї та оздоровчі процедури за допомогою найкращих природних матеріалів.	2 готелі: «VitaPark Борисфен» м. Київ та «VitaPark Сонячний Прованс» у Хмельницькій обл.

Аналіз брендів «Reikartz Hotel Group» свідчить про значне розповсюдження готелів на території України та за її межами, орієнтацією на різні групи споживачів з врахуванням їх особливих запитів. Зокрема, під брендом ділових готелів Reikartz Hotels & Resorts функціонує 25 готелі, розташовані у великих містах і привабливих курортах України. Також сюди входить розташований у Казахстані готель «Reikartz Sky Алмати». Готелі цього бренду забезпечують сегмент 3+ і 4- зіркових засобів розміщення, що є найбільш затребуваними на ринку готельних послуг. Кожен готель мережі вирізняється високим рівнем комфорту і сервісу, відповідністю європейським стандартам обслуговування.

Більш бюджетними є готелі під брендами Raziotel та Optima Hotel. Готелі під брендом «Optima Hotel» включають п'ять готелів у різних містах України й готель «Optima Рослаген» у Швеції та пропонують гостям з різних бюджетом найбільш оптимальний варіант розміщення по співвідношенню ціна / якість. Під брендом Raziotel об'єднано 5 закладів у м. Київ, м. Кривий Ріг, Одеса, Херсон.

Найменш представленими у мережі є курортні готелі (всього їх три), які об'єднані брендом Vita Park, а під брендом Reikartz Collection Hotel функціонує готель рівня 4+ зірок Reikartz Collection Дніпро.

Позитивом розвитку цієї мережі є її вихід на міжнародний ринок, адже сьогодні вона володіє одним готелем бренду Reikartz Hotels & Resorts в у Алмати два з них бренду Optima Hotel.

Партнер мережі Reikartz Hotel Group - маркетингова мережа «UA Hotel Alliance», яка об'єднує немережеві готелі, які представлені двома брендами Alliance City - міські готелі, що знаходяться в центральних частинах міста, і Alliance Resorts - готелі для спокійного відпочинку на морі, в горах або за містом.

Таким чином, аналіз брендів готельно-ресторанної мережі «Reikartz Hotel Group» свідчить про їх орієнтацію на різні сегменти споживачів, що дозволяє значно диверсифікувати позиції компанії на ринку. Географічне розташування готелів різних брендів свідчить про їх зосередженість у великих містах. Мережа «Reikartz Hotel Group» має чітко визначені та сформовані принципи та правила роботи менеджменту організації роботи своїх закладів розміщування, серед основних з них: стандарти бренду та корпоративної культури, стандарти обслуговування гостей, єдина система адаптації, навчання та розвитку своїх співробітників тощо, що значно підвищує конкурентоспроможність мережі на ринку.

Література:

1. Бренды Reikartz. URL: <https://reikartz.com/ru/management-company/brands/>

Сокуренко Світлана Юріївна

студент 1 курсу магістратури, спеціальність

241 «Готельно-ресторанна справа»

Донецький університет економіки та торгівлі імені Михайла Туган-

Барановського

ЕКОНОМІКА ПІДПРИЄМСТВА ТА УПРАВЛІННЯ

(Економіка торгівлі та послуг)

НАЦІОНАЛЬНІ ГОТЕЛЬНІ МЕРЕЖІ НА РИНКУ УКРАЇНИ

Термін «готельна мережа» означає об'єднання підприємств готельного господарств, яке має на меті територіальне розширення на ринку готельних послуг та сприяє підвищенню їх конкурентоспроможності за єдиними управлінськими та організаційними стандартами з використанням єдиної торгової марки [1, с. 180]. Згідно іншого визначення, «готельні мережі» є об'єднання кількох готельних підприємств у колективний бізнес під єдиним керівництвом, із використанням єдиної торговельної марки та концепцією просування товару на ринок [2, с. 225]. Можна дійти до спільного визначення даного терміну: готельна мережа – це єдине керівництво та спільний бренд.

Проблему теорії та практики діяльності готельних мереж відображаються у працях таких зарубіжних та вітчизняних науковців як Т. Басюк, Л. Бортник, М. Босовська, Р. Браймер, Г. Горіна, В. Катькало, В. Шемракова, М. Мальська, І. Пандяк, Т. Марущак, В. Семенов, О. В. Білега, Ф. Гоу, Р. Пайн та ін.

Національні готельні мережі на ринку України почали формуватись в 2003 р. з Premier Hotels and Resorts («Прем'єр Готелі»). Дана мережа розвиває три бренди (Premier Palace Hotels, Premier Hotels; Premier Compass Hotels) та налічує 17 готелів категорії 3–5 зірок. Серед українських регіональних готельних мереж – Black Sea Hotels Group («Чорне море») та Royal Hotels and SPA Resorts. Більшість готелів першої готельної мережі знаходиться в Одеському регіоні, другої – у Трускавці. Вітчизняна готельна мережа Reikartz Holes Group представлена в усіх регіонах України та активно розвиває п'ять брендів: Reikartz Collection Hotel, Reikartz, Optima, Vita park, Raziotel.

В Україні, у порівнянні з країнами Європи, спостерігається більша диференціація населення за доходами, що в свою чергу, призводить до об'єднання в одній готельній мережі підприємств різних категорій і спеціалізацій, що охоплює різні верстви населення та сприяє поліпшенню фінансового стану готельних підприємств. Так, готельна мережа Reikartz Holes Group в своїх брендах об'єднує різні типи готелів. Бренд готельної мережі Reikartz Collection Hotel задовольняє потреби споживачів на рівні

чотирьохп'яти зірок, бренд Reikartz об'єднує готелі рівня трьох-чотирьох зірок, розташованих у великих містах і привабливих курортах; бренд Optima пропонує відпочинок із різним бюджетом. Готельна мережа Royal Hotels and SPA Resorts об'єднує чотири курортних готелі в м. Трускавці, які спеціалізуються на санаторно-курортному лікуванні, п'ять міських готелів у м. Києві, один готель на гірськолижному та СПА-курорті Буковель та один готель на морському узбережжі. Бренди мережі Premier Hotels and Resorts пропонують споживачам економне розміщення (Premier Compass Hotels), бізнес-клас серед готелів, які розташовані у центральній частині міст (Premier Hotel), готелі, що мають визначну архітектуру та спрямовані на вибагливого споживача (Premier Palace Hotels).

На початок 2017 р. в Україні налічувалося 2534 готелі, 76 готелів належить українським та 22 – міжнародним готельним мережам; 208 готелів отримали категорію 1–5 зірок [3; 4].

Перспективним напрямом розвитку ринку готельних послуг є формування національних та регіональних готельних мереж, які об'єднані в торговельні марки зі стабільно високим рівнем обслуговування. Найбільш затребувані два сегменти готельного господарства. Перший сегмент – це готелі економ-класу (дві-три зірки), цільову аудиторію яких становлять іноземні та вітчизняні туристи, що подорожують із культурно-пізнавальними, лікувально-оздоровчими цілями та для відпочинку та розваг. Другий сегмент – фешенебельні готелі (чотири-п'ять зірок), розташовані у центрах великих міст. Їхню цільову аудиторію становлять ділові приїжджі. Основні вимоги до таких готелів полягають у наданні розширеного переліку бізнес-послуг.

Література:

1. Бунтова Н.В. Перспективи інтеграції України в міжнародний ринок готельних послуг. Вісник ОНУ імені І.І. Мечникова. 2016. Т. 21. Вип. 4 (46). С. 16–19.

2. Басюк О.В. Аналіз світового досвіду функціонування готельних ланцюгів. Глобальні та національні проблеми економіки. URL: <http://global-national.in.ua/archive/5-2015/05.pdf>.

3. Колективні засоби розміщування. Сайт Державної служби статистики України. URL: <http://www.ukrstat.gov.ua/>.

4. Реєстр свідоцтв про встановлення категорій готелям та іншим об'єктам, що призначаються для надання послуг з тимчасового розміщення (проживання), виданих Мінекономрозвитку. Сайт Міністерства економічного розвитку та торгівлі України. URL: <http://www.me.gov.ua/?lang=uk-UA>.

Керівник: Ніколайчук О.А., кандидат економічних наук, доцент, завідувач кафедри технологій в ресторанному господарстві, готельно-ресторанної справи та підприємництва Донецький університет економіки та торгівлі імені Михайла Туган-Барановського

Ніколайчук Ольга Анатоліївна

завідувач кафедри технологій в ресторанному господарстві, готельно-ресторанної справи та підприємництва

Коломієць Діана Віталіївна

*студент 2 курсу магістратури, спеціальність
241 «Готельно-ресторанна справа»*

Донецький університет економіки та торгівлі імені Михайла Туган-Барановського

ЕКОНОМІКА ПІДПРИЄМСТВА ТА УПРАВЛІННЯ

(Економіка торгівлі та послуг)

ОЦІНКА КОНКУРЕНТОСПРОМОЖНОСТІ ГОТЕЛЬНО-РЕСТОРАННИХ ЗАКЛАДІВ КРИВОГО РОГУ

Конкурентоспроможність готельно-ресторанного закладу характеризує можливість та ефективність його адаптації до умов конкурентного середовища, та допомагає підприємству в отриманні високого прибутку. В умовах динамічних змін виграє той готельно-ресторанний заклад, який швидше від

інших пристосовується до реалій часу та адаптується до нових умов функціонування, що особливо актуальним у час пандемії коронавірусу.

В сучасних умовах на регіональному ринку міста Кривий Ріг працюють 13 готельно-ресторанних закладів, серед них - заклади, що входять до складу національної готельно-ресторанної мережі, та незалежні готелі.

Нами була проведена оцінка конкурентоспроможності п'яти провідних готельно-ресторанних закладів Кривого Рогу з використанням 5-ти бального методу оцінювання (табл. 1).

Слід зазначити, що 2 з аналізованих заклади - готель «Aurora Premier Hotel» та готель «Optima Hotel Deluxe» входять до складу національної готельно-ресторанної мережі «Reikartz Hotel Group». Інші заклади є незалежними готелями.

Таблиця 1

**Оцінка конкурентоспроможності готельно-ресторанних закладів
Кривого Рогу**

Параметр оцінки	Готель «Park House»	Готель «Aurora Premier Hotel»	Готель «Центральний»	Готель «Україночка»	Готель «Optima Hotel Deluxe»
Додаткові послуги	2	3	2	1	4
Дизайн	5	4	1	2	4
Конференц-сервіс	5	5	5	0	5
Цінова політика	2	1	3	4	5
Пункти харчування	4	5	1	1	5
Рівень обслуговування	4	3	2	3	5
Місце розташування	5	5	3	3	2
Разом	29	26	17	14	28

Слід зазначити, що 2 з аналізованих закладів - готель «Aurora Premier Hotel» та готель «Optima Hotel Deluxe» входять до складу національної готельно-ресторанної мережі «Reikartz Hotel Group». Інші заклади є незалежними готелями. На основі даних оцінок нами побудовано багатокутник конкурентоспроможності (рис. 1).



Рис. 1. Багатокутник конкурентоспроможності

Отже, отримані результати оцінки конкурентоспроможності готельно-ресторанних закладів міста Кривий Ріг свідчать про різні конкурентні позиції закладів на ринку готельно-ресторанних послуг міста Кривий Ріг.

Загальний результат оцінювання конкурентоспроможності готельно-ресторанних закладів наступний: «Park House» - 29 баллів, «Aurora Premier Hotel» - 26 баллів, готель «Центральний» - 17 баллів, готель «Україночка» - 14 баллів, готель «Optima Hotel Deluxe» - 28 баллів.

Стосовно цінової політики, то слід зазначити незначний діапазон розбіжностей у формуванні цін на послуги. Однак в порівнянні з іншими закладами, за відповідністю цін до якості обслуговування та комфорту найбільш оптимальними є ціни готелю «Optima Hotel Deluxe».

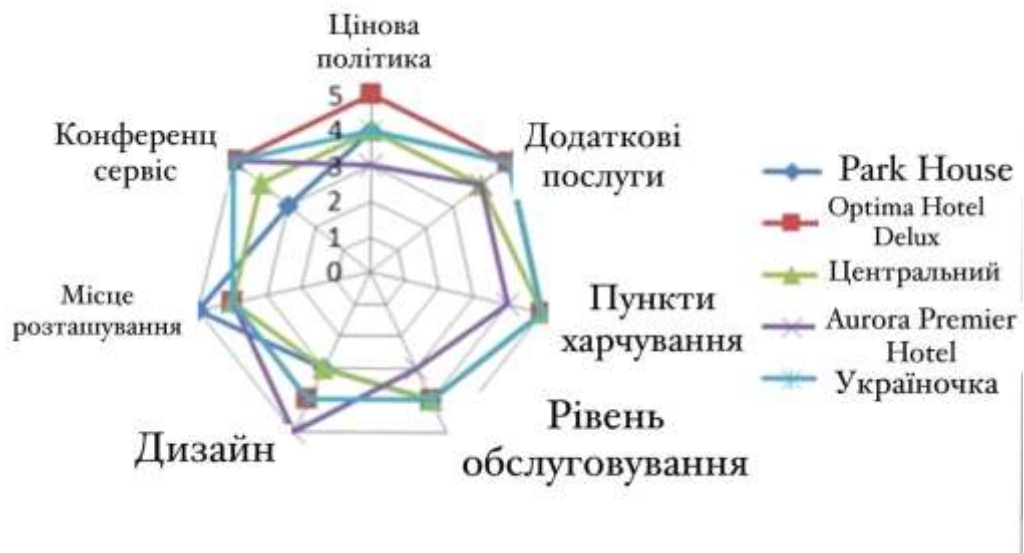
За параметром «Додаткові послуги» майже всі аналізовані готельно-ресторанні заклади мають широкий спектр додаткових послуг як для їхньої зірковості. Але в готелі «Україночка» їх вибір є вужчим.

За параметром «Місце розташування» майже всі готелі мають вигідне місце розташування (у центрі міста). Виключенням є готель «Optima Hotel Deluxe», який знаходиться далеко від центру міста.

Для оцінки готельно-ресторанних закладів за параметром «Рівень обслуговування», нами було проаналізовано відгуки клієнтів та оцінки на туристичних сайтах. Можна зробити висновок, що найвищий рівень сервісу надається у таких закладах як «Optima Hotel Deluxe» та «Park House».

Щодо дизайну закладів, то готелі «Optima Hotel Deluxe» та «Aurora Premier Hotel» мають класичний дизайн з дотриманням кольорової гамми, зі стилем. Готель «Park House» має номери, які виконані в чіткому стилі, затишні, з дотримання кольорової гамми, кожен зі своїм індивідуальним характером та неповторним видом, тому отримав найвищу оцінку. У готелі «Центральний» номери готелю виконані без особливого дизайнерського рішення, у «радянському» стилі. У готелі «Україночка» номери скромні, але мають вишуканий смак.

За параметром «Конференц-сервіс», всі досліджувані заклади надають послуги з проведення конференц(о)заходів, за виключенням готелю «Україночка».

За параметром «Пункти харчування» слід відмітити, що в всіх готелях є ресторан. У готелі «Optima Hotel Deluxe» є ресторан, і кафе і бар, а у закладі «Aurora Premier Hotel» є класичний ресторан Аврора и банкетний зал Прем'єр Холл. Тому ці заклади отримали найвищі оцінки за цим параметром.

Отже, на регіональному ринку готельно-ресторанних послуг міста Кривий Ріг найбільш сильні позиції мають готельно-ресторанні заклади «Park House», «Optima Hotel Deluxe» та «Aurora Premier Hotel». В напрямку розвитку конкурентних переваг закладів слід здійснювати заходи щодо розширення

спектру додаткових послуг, оптимізації цінової політики та постійного підвищення рівня якості наданих послуг.

Лопушинська Олена В'ячеславівна

PhD з менеджменту, доцент кафедри менеджменту ім. І. А. Маркіної

Смірнова Катерина Олександрівна

студентка 1 курсу стн, спеціальність 073 «Менеджмент»

Полтавський державний аграрний університет

ЕКОНОМІКА ПІДПРИЄМСТВА ТА УПРАВЛІННЯ

(Менеджмент)

СТРАТЕГІЧНИЙ МЕНЕДЖМЕНТ ЯК ВАЖЛИВИЙ ЕЛЕМЕНТ ЗАБЕЗПЕЧЕННЯ СТІЙКИХ КОНКУРЕНТНИХ ПЕРЕВАГ ПІДПРИЄМСТВА В УМОВАХ ЗМІН

Створення та розвиток підприємства неможливе без стратегічного управління. Кожне підприємство в умовах конкурентної боротьби потребує чіткої стратегії. Стратегічний менеджмент – це сукупність методів, оцінок та аналіз всіх потреб для зберігання високих позицій на ринку та конкурентних переваг. Сьогодні ефективного стратегічного менеджменту потребують не лише підприємства та компанії, а і бізнеси онлайн. Стратегічне управління можна застосовувати як до малих, так і до великих організацій. Аби бути конкурентоспроможною компанією у 21 столітті недостатньо розробити один план і його дотримуватися, потрібно постійно слідкувати за ситуацією на ринку, контролювати та перевіряти діяльність організації. Розробивши стратегічний план, підприємство буде готове як до передбачуваних, так і до непередбачених ситуацій [1].

Одним важливим фактором є те, що багато підприємств в Україні мають застарілі поняття щодо «стратегії», сучасного стратегічного менеджменту. Підприємства потребують молодих спеціалістів, тому що молодь краще розуміється на вибудовуванні стратегічного плану в сучасних умовах

господарювання. В сучасному світі можна розробити стратегію не лише для підприємств, а і для бізнесу в соціальних мережах. Менеджерам для досягнення кращих результатів потрібно вміти чітко визначати та описувати план стратегії, тільки тоді організація матиме переваги [2]. Для того, щоб краще розуміти сильні сторони компанії та максимально їх використовувати, менеджери проводять SWOT-аналіз. Це сучасний інструмент для створення стратегічного плану. При правильно проведеному SWOT-аналізі, можна зрозуміти свої конкурентні переваги, виявити загрози, які можуть виникнути в майбутньому, визначити ресурси компанії, які залучені на повну силу [3].

Стратегічне управління допомагає визначити напрямок руху, оцінити конкурентів та визначити власний план цілей. Для відповідності плану управління в компанії повинно бути ефективна комунікація. Організаційна культура відіграє велику роль у зборі даних. Організаційний менеджмент допомагає побачити у своїх працівниках сильні сторони. Керівник повинен вміти об'єднувати співробітників для досягнення спільної мети. Для того щоб сформована стратегія компанії була дієвою, працівники повинні виконувати завдання в поставлені терміни, не сприймати свою роботу як тягар, мислити позитивно та дотримуватися стандартів компанії. Для якісного збору даних, керівництву потрібно впроваджувати різні способи спілкування та мати свій стиль управління. Прийнятий стиль управління персоналом в організації має великий вплив на дільність компанії та на те, як себе почувають працівники. Для покращення загальних показників управління повинно бути побудоване так, щоб працівники були максимально залучені до цілей компанії. Постійні вимірювання результатів, планування, оцінки та аналізи всіх потреб мотивують колектив на досягнення поставлених цілей. Компанія повинна працювати як один механізм аби здобути стійкі переваги над своїми конкурентами [4].

Стратегічний менеджмент вимагає постійного моніторингу та розуміння світових тенденцій. Це забезпечить не тільки довгострокові конкурентні позиції, а й допоможе організації бути на крок вперед. Важливо розуміти, що

не кожна стратегія може бути успішно реалізована, тому потрібно зміцнювати конкурентні позиції, вміти розробляти системи та структури, правильно розподіляти ресурси та мати багато знань в стратегії управління ризиками. Оцінювати стратегію потрібно в ході стратегічного процесу [5]. Завдяки вмінню правильно оцінювати стратегію можна зрозуміти її ефективність та мати загальне бачення, які корективи треба внести для потрібного результату.

Література:

1. Strategic Management [Електронний ресурс]. URL: <https://www.investopedia.com/terms/s/strategic-management.asp>
2. Strategic Management - Meaning and Important Concepts [Електронний ресурс]. URL: <https://www.managementstudyguide.com/strategic-management.htm>
3. SWOT-аналіз: кому, коли й навіщо потрібен [Електронний ресурс]. URL: <https://bakertilly.ua/news/id44448>
4. Management Style - Meaning and Different Types of Styles. [Електронний ресурс]. URL: <https://www.managementstudyguide.com/management-style.htm>
5. Лопушинська О. В. Конкуреноспроможність персоналу як основний чинник визначення конкуреноспроможності підприємства. Менеджмент 21 століття: глобалізаційні виклики: кол. монографія за заг. ред. І. А. Маркіної. Полтава: Видавництво «Симон», 2017. С. 710-717

Штефан Анна Сергіївна

доктор юридичних наук,

завідувач відділу авторського права і суміжних прав

НДІ інтелектуальної власності НАПрН України

ПРАВО (Охорона авторських прав)

СПЕЦІАЛЬНІ СТРОКИ ДІЇ АВТОРСЬКОГО ПРАВА

За законодавством України загальний строк чинності майнових авторських прав становить усе життя автора і 70 років після смерті автора чи

останнього із співавторів, котрий пережив усіх інших співавторів (ч. 1 ст. 446 Цивільного кодексу України [1], у подальшому ЦК, ч. 2, 4 ст. 28 Закону України «Про авторське право і суміжні права» [2], у подальшому Закон). Такі ж положення містяться у ч. 1, 2 ст. 162 Угоди про асоціацію [3], яка є частиною національного законодавства України як міжнародний договір, згода на обов'язковість якого надана Верховною Радою України (ст. 9 Конституції України [4]). У передбачених законодавством випадках застосовуються також спеціальні строки дії авторського права. У ЦК вони не згадуються, а Закон та Угода про асоціацію регулюють їх з деякими відмінностями.

Згідно з ч. 3 ст. 28 Закону, ч. 3 ст. 162 Угоди про асоціацію для творів, оприлюднених анонімно або під псевдонімом, строк дії авторського права спливає через 70 років після того, як твір було оприлюднено. Це зумовлено тим, що особа автора твору невідома, а тому неможливо визначити дату смерті автора та початок перебігу строку посмертної охорони. Однак коли псевдонім не викликає сумніву щодо особи автора або авторство твору, оприлюдненого анонімно чи під псевдонімом, розкривається не пізніше ніж через 70 років після оприлюднення твору, застосовується загальний строк чинності авторського права.

Коли твір публікується (оприлюднюється) послідовно у часі томами, частинами, випусками, серіями тощо, згідно з ч. 5 ст. 28 Закону строк дії авторського права визначається окремо для кожної опублікованої (оприлюдненої) частини твору. У ч. 4 ст. 162 Угоди про асоціацію відповідне положення сформульоване більш чітко: якщо твір публікується томами, частинами, окремими випусками, виданнями або серіями і строк охорони починається з дати, коли твір був правомірно доведений до загального відома, то строк охорони починається для кожної частини твору окремо.

Угода про асоціацію у ч. 5 ст. 162 передбачає ще одне правило: якщо строк охорони твору обчислюється не після смерті автора і цей твір не був законно оприлюднений протягом 70 років після його створення, правова

охорона такого твору припиняється (після спливу 70 років від дати створення – А. Ш.). Закон подібного положення не містить, однак ч. 5 ст. 162 Угоди про асоціацію є нормою прямої дії, тому що встановлює конкретне правило поведінки, в силу чого підлягає безпосередньому застосуванню [6, с. 9]. Приклади застосування цієї норми у європейській доктрині не наводяться, у судовій практиці такі випадки мені не зустрічалися, однак можна припустити, що йдеться про твори, автор яких не може бути точно встановлений, а відома лише дата створення твору.

Відповідно до ч. 7 ст. 28 Закону авторське право на твір, вперше опублікований протягом 30 років після смерті автора, діє протягом 70 років від дати його правомірного опублікування. Фактично чинність авторського права на такі твори може перевищувати строк авторсько-правової охорони інших творів цього ж автора. Уявімо, що автор помер у 2000 році, тобто, відлік загального строку посмертної охорони починається з 1 січня 2001 року і завершується в останню секунду доби 31 грудня 2070 року. Однак один з творів цього автора уперше публікується у 2021 році, і для цього твору строк дії авторського права триває до кінця 2090 року. Отже, з 1 січня 2071 року правова охорона усіх інших творів автора припиниться, в той час як авторське право на твір, уперше опублікований посмертно, ще діятиме. Доцільність такого підходу ґрунтується на тому, що оскільки за життя автора економічна вигода від використання твору не одержувалася, ця можливість надається спадкоємцям або іншим особам, які набули майнові права на твір, протягом звичайного строку, який діє після смерті автора для вже оприлюднених творів. Якщо перше правомірне опублікування твору відбудеться пізніше, ніж протягом 30 років після смерті автора, до таких випадків застосовується загальний строк правової охорони. Угода про асоціацію не містить аналогічного правила, однак воно не суперечить європейським та міжнародним стандартам авторсько-правової охорони.

Для творів, які вперше оприлюднюються після закінчення строку чинності авторського права, у ч. 8 ст. 28 Закону передбачається, що будь-яка особа, яка вперше оприлюднить твір, строк дії авторського права на який закінчився, користується захистом, що є рівноцінним захисту майнових прав автора, протягом 25 років з моменту оприлюднення цього твору. Вжиття терміну «захист» у цій нормі є некоректним, адже Закон охороняє особисті немайнові та майнові права і визначає межі їх охорони, у той час як захист здійснюється заінтересованою особою у разі порушення, невизнання або оспорювання її права (ч. 1 ст. 15 ЦК). У ст. 165 Угоди про асоціацію в аналогічному положенні йдеться про надання такого ж рівня охорони майнових прав інтелектуальної власності, який надається автору, що є вірним. Особа, котра здійснює перше оприлюднення твору, який перейшов у суспільне надбання, не набуває авторство на цей твір та будь-які інші особисті немайнові права, однак одержує повний обсяг майнових авторських прав, які охороняються протягом 25 років.

Закон у ч. 6 ст. 28 містить спеціальний строк, який не передбачається Угодою про асоціацію і стосується авторського права на твори помертло реабілітованих авторів. У зв'язку з репресіями чимало українських митців зазнавали переслідувань, а їх творчість заборонялася. Посмертна реабілітація таких авторів відновлює майнові права на їх твори на строк 70 років після реабілітації незалежно від того, коли помер автор і яким був строк дії авторського права за чинним у той час законодавством. Щоправда, Закон не уточнює, хто саме набуває майнові права на такі твори. Логічно припустити, що йдеться про нащадків автора, однак хто буде суб'єктом авторського права у разі відсутності нащадків автора? Це питання потребує окремого аналізу, здійснити який не дозволяє обсяг цього дослідження, проте цю прогалину слід мати на увазі при подальших наукових пошуках у розглядуваній сфері.

Додатковий спеціальний строк дії авторського права передбачається у ст. 166 Угоди про асоціацію, згідно з якою сторони можуть охороняти критичні та

наукові публікації, які перейшли у суспільне надбання. Максимальний строк такої охорони може становити 30 років з моменту, коли твір був уперше правомірно опублікований. У Законі подібної норми немає, а її формулювання у ст. 166 Угоди про асоціацію викладене у вигляді норми, яка не має прямої дії. Тут йдеться про можливість диспозитивного вибору строку правової охорони у межах 30 років, однак поки конкретний термін дії авторського права для таких випадків не визначено, це положення не може застосовуватися. Для введення такого правила у внутрішнє законодавство необхідно більш ретельно вивчити, що може підпадати під категорію критичних і наукових публікацій. Термін «публікація» на перший погляд сприймається як твір, який був опублікований, водночас йдеться про те, що строк правової охорони розпочинається після першого правомірного опублікування твору, який вже перейшов у суспільне надбання. Тому доцільно дослідити це питання більш глибоко і розглянути досвід держав-членів ЄС, які передбачають таку охорону.

Нескладно помітити, що застосування спеціальних строків має значні відмінності у порівнянні із загальними строками та може продовжувати строк чинності майнових авторських прав на окремі твори чи весь творчий доробок автора. Для визначення того, чи діє авторське право на конкретний твір, орієнтування на рік смерті автора може бути недостатньо. Необхідно враховувати усі обставини, які можуть свідчити, що твір досі має авторсько-правову охорону, навіть якщо після смерті автора минуло понад 70 років.

Література:

1. Цивільний кодекс України від 16 січня 2003 р. № 435-IV. ВВР. 2003. № 40-44. С. 356.
2. Про авторське право і суміжні права: Закон України від 23 грудня 1993 р. № 3792-XII. ВВР. 1994. № 13. Ст. 64.
3. Association Agreement between the European Union and its Member States, of the one part, and Ukraine, of the other part. OJ L 161, 29.5.2014, p. 3–2137.

4. Конституція України, прийнята на п'ятій сесії Верховної Ради України 28 червня 1996 р. ВВР. 1996. № 30. Ст. 141.

5. Штефан А. Деякі проблеми застосування Угоди про асоціацію як джерела авторського права України. Теорія і практика інтелектуальної власності. 2019. № 1. С. 5-16.

Куцериб Діана Романівна

студентка 4 курсу

Львівський державний університет внутрішніх справ

ПРАВО (Екологічне, земельне та аграрне право)

МІСЦЕ АГРАРНОГО ПРАВА В СИСТЕМІ ПРАВА УКРАЇНИ

Формування аграрного права України відбувалося шляхом переродження однієї галузі права в іншу. У теорії права переродження галузі визначається як шлях появи нової галузі на основі поглинання та модернізації існуючої галузі з значними доповненнями норм. Для аграрного права України характерними є зв'язки із кріпосним, колгоспним та сільськогосподарським правом.

Особливістю формування аграрного права України порівняно із попередниками є незначна роль законодавчої бази у процесі його виникнення. Так, Н. О. Багай зазначає, що сільськогосподарське законодавство як системне галузеве утворення стало безпосередньою юридичною базою для формування нової правової галузі – сільськогосподарського права [1]

М.М. Чабаненко при дослідженні системи аграрного права України виділяє декілька періодів розвитку аграрного права та законодавства України:

- а) період виникнення і розвитку кріпосного права (кінець XVI ст. – 1861р.);
- б) період становлення селянського законодавства (1861 р. – 1917 р.);
- в) період колгоспного права (жовтень 1917 р. – початок 1970-х рр.);

г) період розвитку комплексної галузі сільськогосподарського права (початок 1970-х рр. – середина 1990-х рр.);

д) сучасний період розвитку аграрного права (з початку 1990-х років – до сьогодні) [2].

У науковців є суперечності щодо визначення характеру аграрного права як галузі права. Сформувалося два основних підходи, які є протилежними. Оскільки одні науковці, вважають аграрне право самостійною галуззю права, а інші комплексною та інтегрованою.

Такі наукоці як А. Статівка, А. Бобильов, В. Єрмоленко вважають, що аграрне право є самостійною галуззю права, що є похідною від колгоспного права, а згодом і сільськогосподарського. [3] ;

В. Ю. Уркевич підставою віднесення аграрного права до самостійних галузей права вважає те, що аграрним правовідносинам притаманні специфічні суб'єкти, до яких, окрім осіб, які ведуть особисті селянські господарства і сільськогосподарських обслуговуючих кооперативів, також належать структурні підрозділи сільськогосподарських підприємств, які виступають повноцінними учасниками аграрних правовідносин. [4].

Об'єктами аграрних правовідносин виступають: рухоме та нерухоме майно, грошові кошти, документально підтвердженні вимоги майнового характеру, матеріальні і духовні інтереси. Специфічними ознаки наділені землі сільськогосподарського призначення, сільськогосподарська продукція, засоби виробництва, сільськогосподарські тварини, землі та майнові частки. При поєднання специфічних ознак об'єктів та суб'єктів аграрних правовідносин, можна дійти висновку що аграрне право – самостійна галузь права, яка має свій предмет правового регулювання.

В аграрному праві є система спеціальних принципів, таких як: рівність учасників аграрно-правових відносин; свобода аграрного підприємництва і добровільність вибору форм і напрямків господарської діяльності; пріоритет розвитку аграрно-промислового комплексу; невтручання державних органів у

виробничо-господарську діяльність сільськогосподарських товаровиробників. Принципи в поєднанні з особливістю предмету правового регулювання є основними чинниками цілісності та самостійності галузі аграрного права.

В.М. Єрмоленко серед аргументів щодо належності аграрного права до самостійної галузі права зазначає, що понад сторічний період існування аграрного права, протягом якого відбувалася його почергова трансформація (селянське-колгоспне-сільськогосподарське-аграрне) вже дає підстави на віднесення його до основних рівноправних галузей права [5].

За своєю природою аграрно-правові норми не є копіюванням змісту правових норм інших галузей права, покликаних врегулювати аграрні відносини (майнові, трудові, земельні, управлінські), вони спрямовані на охоплення своїм впливом саме специфіки аграрних відносин. Аграрно-правові норми виходять за межі дії подібних норм інших галузей права за рахунок особливостей аграрних відносин. Це свідчить про самостійність галузі аграрного права.

Виникнення аграрного права як самостійної галузі національної правової системи обумовлюється особливими природно-кліматичними умовами України, а саме істотними запасами чорноземів та сприятливим для сільськогосподарського виробництва кліматом. Чорноземи України займають площу 27,8 млн. га, що становить 8,7% від світових площ чорноземів.

Відомі вчені М. Козир, О. Погрібний, В. Янчук стверджують, що аграрне право – це комплексна, інтегрована, спеціалізована галузь права. Це твердження впливає з теоретичного розподілу галузей права на основні та додаткові. [6],

Комплексність аграрного права формується двояко: по-перше, критерієм комплексності виступає комплекс існуючих суспільних аграрних відносин, які опосередковують ведення сільськогосподарського виробництва, спрямованого на одержання сільськогосподарської продукції. Це сукупність таких аграрних відносин: земельні, майнові, членські, трудові та соціального розвитку села.

По-друге, комплексність формує сукупність аграрно-правових норм, покликаних врегулювати аграрні відносини. Аграрно-правові норми, спираються на загальні засади цивільно-правового, господарсько-правового регулювання.

Інтегрованість означає, що між різними видами аграрних відносин як складовими комплексності існує взаємозв'язок.

Не всі науковці поділяють думку щодо існування комплексних галузей права. Так наприклад С.В. Полєніна заперечувала комплексність галузей права, проте визнавала існування комплексних внутрішньогалузевих, загальноправових та міжгалузевих правових інститутів[7]

В. М. Єрмоленко проблему комплексності аграрного права вважає штучною і пропонує припинити визнавати аграрне право комплексною галуззю, надавши йому цілком заслуженого статусу самостійної галуззі права[5].

Отже, аграрне право – це самостійна галузь права, яка об'єднує правові норми, що регулюють аграрні відносини. Оскільки їй притаманні специфічні суб'єкти, об'єктний склад, також наявність спеціальних принципів. Норми аграрного права не є копіюванням змісту правових норм інших галузей права, які покликані врегулювати аграрні відносини, вони спрямовані на охоплення саме специфіки аграрних відносин.

Література:

1. Багай Н. Становлення та розвиток аграрного права України/ Н. Багай// Вісник Львівського університету. Серія юридична. – 2001. – Вип. 36. – С. 413-418.

2. Чабаненко М.М. Система аграрного права України: методологічні засади становлення та розвитку: дисертація на здобуття наукового ступеня доктора юридичних наук: 12.00.06 – земельне право; аграрне право; екологічне право; природоресурсне право/ Національний юридичний університет імені Ярослава Мудрого. – Харків, 2015. – 437 с.

3. Янчук В. З., Статівка А. М. Аграрне право (оглядові лекції, практичні завдання, нормативні акти). – Х., 2000.

4. Уркевич В.Ю. Теоретичні проблеми правового регулювання аграрних відносин/ В.Ю. Уркевич// Правове регулювання екологічних, аграрних та земельних відносин в Україні: сучасний стан ті напрямки вдосконалення: монографія / За ред. А.П. Гетьмана та В.Ю. Уркевича. – Х.: Право, 2012. – С. 105-153.

5. Єрмоленко В.М. Сучасні тенденції розвитку аграрного права/ В.М. Єрмоленко// Аграрне право як галузь права, юридична наука і навчальна дисципліна: Матер.Всеукр. круглого столу (25 травня 2012 р.) : зб. наук. пр./ За ред. В.М. Єрмоленка, В.І. Курила, В.І. Семчика. – К. : Видавничий центр НУБіП України, 2012. – С. 9-12.

6. Янчук, В. І. Андрейцев, С. Ф. Василюк та ін.; За ред. В. З. Янчука. – К., 2000)

7. Поленина С.В. Комплексные правовые институты и становление новых отраслей права/ С.В.Поленина// Правоведение. – 1975. - №3.

Керівник: Бутинська Р.Я., старший викладач кафедри господарсько-правових дисциплін, кандидат юридичних наук

Аксьонов Єгор Максимович
студент 3 курсу, спеціальність 081 «Право»
Дніпропетровський державний університет внутрішніх справ
ПРАВО (Кримінально-процесуальне право)

ОКРЕМІ ПИТАННЯ ПРОВАДЖЕННЯ НЕГЛАСНИХ СЛІДЧИХ (РОЗШУКОВИХ ДІЙ)

Новий Кримінальний процесуальний кодекс України (далі – КПК) діє вже майже дев'ять років і дискусії, іноді носять досить гострий характер, Питання доцільності впровадження інституту негласних слідчих (розшукових) дій (далі

– НСРД) залишилося, здавалося б, в минулому, але більшість практичних працівників до сих пір проводять оцінку розширення кола засобів збирання доказів. Як завжди це трапляється, будь-яке нове ставить перед правозастосовувачами та теоретиками питання, які необхідно вирішувати. На деякі з них ми спробуємо зупинитися.

Глава 20 КПК регламентує провадження слідчих (розшукових) дій, як і глава 21, вони починаються зі статей, які є різними за назвами, але мають дещо спільне: визначають загальні вимоги (умови) їх провадження, причому, ч. 1 ст. 246 називає НСРД різновидом слідчих (розшукових) дій, а у ч. 8 ст. 223 КПК згадуються НСРД. З цього приводу виникає питання: «Чи розповсюджуються на НСРД всі інші, крім недопустимості їх проведення після закінчення строків досудового розслідування, вимоги, передбачені ст.223 КПК» [1].

Відповідь на це питання має не тільки теоретичне значення, а й суто практичне. Звичайно, враховуючи те, що відомості про факт та методи проведення НСРД не підлягають розголошенню, забезпечити присутність під час їх проведення осіб, чий права та законні. інтереси можуть бути обмежені або порушені, як цього вимагає ч. 3. ст. 223 КПК, або участь осіб, їх захисників чи представників, які шляхом заяви клопотань ініціювали проведення слідчої (розшукової) дії, як це передбачено ч. 6 цієї статті, уявляється неможливим. Крім того, деякі НСРД є триваючими і здійснюються цілодобово, а значить, недоречно до них застосовувати положення ч. 4 вищевказаної статті Кодексу[1].

Інакше, на наш погляд, необхідно ставитися до можливості застосування ч. 5 та ч. 7 ст. 223 КПК. Так, ч. 5 зобов'язує слідчого та прокурора провести слідчу (розшукову) дію в повному обсязі, долучити складені процесуальні документи до матеріалів досудового. розслідування та надати їх суду. У випадку звернення з обвинувальним актом, клопотанням про застосування примусових заходів медичного чи виховного характеру або клопотанням про звільнення особи від кримінальної відповідальності. у разі отримання під час її

проведення доказів, які можуть вказувати на невинуватість особи у вчиненні кримінального правопорушення. У той же час, згідно зі ст. 255 КПК відомості, речі та документи, отримані в результаті проведення НСРД, які прокурор не визнає необхідними для подальшого проведення досудового розслідування, повинні бути невідкладно знищені на підставі його рішення [1].

Вбачається, що застосування при провадженні НСРД положень ч. 5 ст.223 є доречним і таким, що відповідає принципам забезпечення права на захист (ст. 20 КПК) та законності (ч. 2 ст. КПК). Саме на подання та перевірку доказів за допомогою НСРД. Тому цілком поділяємо позицію сформульовану в п. 42 Інструкції про те, що періодичність складання протоколів залежить від виду негласної слід (розшукової) дії, терміну її проведення (одномоментно чи упродовж деякого часу) від доручення слідчого, прокурора, але в будь-якому випадку безпосередньо після отримання фактичних даних, які можуть використовуватись як докази для встановлення місця перебування, що розшукується, про кожний випадок огляду, виїмки, дослідження матеріалів про результати негласної слідчої (розшукової) дії тощо [2].

Декілька слів необхідно сказати про прокурора як суб'єкта, який приймає участь у прийнятті рішення про проведення НСРД.

По-перше, п. 5 ст. 36 КПК передбачає, що прокурор уповноважений доручати проведення слідчих (розшукових) дій та негласних слідчих (розшукових) дій відповідними оперативним підрозділами. Це означає, що прокурор, доручаючи проведення вищевказаних може не ставити до відома слідчого?

З огляду на Інструкцію слід дати на це запитання позитивну відповідь. Так, п. 4.4 Інструкції надає право (а не зобов'язує прокурора, який здійснює процесуальне керівництво, за необхідності дати вказівку режимно-секретному органу ознайомити слідчого з протоколом та додатками про результати негласної слідчої (розшукової) дії [2].

Зі слів практичних працівників, прокурори іноді прибігають такої тактики коли є ймовірність несанкціонованого витоку таємної інформації.

По-друге, ст. 248 КПК України встановлює шестигодинний строк, впродовж якого слідчий суддя зобов'язаний розглянути клопотання про надання дозволу на проведення НСРД. Нажаль, КПК не встановлює будь-яких строків для розгляду та погодження з прокурором. клопотання слідчого про надання дозволу на проведення НСРД [3].

У п. 24 Інструкції вказується, що це повинно здійснюватися невідкладно з моменту надходження. Використання поняття строку-моменту в даному випадку є некоректним, оскільки у цьому ж пункті Інструкції зазначається, що прокурором вивчаються матеріали кримінального провадження, які є підставою для прийняття рішення про погодження клопотання. А дійсно вивчити такі матеріали неможливо миттєво. Деякі слідчі скаржаться, що іноді узгодження прокурором їхнього клопотання здійснюється значно довше, ніж прийняття рішення слідчим суддею [3].

Отже, розглянувши нормативно-правові акти у сфері застосування оперативно-розшукових дій, ми можемо визначити певні проблемні питання. По-перше, вбачається потреба аналізу доцільності встановлення в КПК визначення «розумного строку», що не повинен перевищувати шести годин для узгодження прокурором клопотання слідчого. По-друге, досить розмиті вказані положення в чинному КПК щодо розповсюдження на НСРД всіх інших особливостей, передбачених ст. 223 КПК, крім недопустимості їх проведення після закінчення строків досудового розслідування.

Література:

1. Кримінальний процесуальний кодекс України: Закон України від 13.04.2012. № 4651-VI. Відомості Верховної Ради України. URL: <https://zakon.rada.gov.ua/laws/show/4651-17> (дата звернення: 04.10.2021).

2. Про організацію проведення негласних слідчих (розшукових) дій та використання їх результатів у кримінальному провадженні: Інструкція від

16.11.2012. № 114/1042/516/1199/936/1687/5. Генеральна прокуратура України.
URL: <https://zakon.rada.gov.ua/laws/show/v0114900-12> (дата звернення:
04.10.2021).

3. Рада Адвокатів Донецької області: Особливості проведення негласних слідчих (розшукових) дій під час досудового розслідування кримінальних проваджень. Офіційний сайт Ради адвокатів Донецької області. URL: <https://sa.dn.ua/osoblivosti-provedennya-neglasnikh-sl/> (дата звернення: 04.10.2021).

*Керівник: Єфімов В.В., кандидат юридичних наук,
доцент кафедри фінансових та стратегічних розслідувань*

Бобокал Олена Миколаївна
викладач-методист, спеціаліст вищої категорії
Кучак Олена Євгеніївна
викладач-методист, спеціаліст вищої категорії
Київського фахового коледжу туризму та готельного господарства
ПРАВО (Історія держави і права)

ПРАВОВІ АСПЕКТИ ЗАБЕЗПЕЧЕННЯ ВЕРХОВЕНСТВА ПРАВА ЯК УМОВИ ФУНКЦІОНУВАННЯ СУЧАСНОЇ ПРАВОВОЇ ДЕРЖАВИ

Звертаючись до питань забезпечення верховенства права як умови функціонування і розвитку сучасної правової держави, не можна не відзначити і цілої низки причин, які роблять її особливо актуальною для сучасної вітчизняної теорії держави права. Насамперед слід наголосити, що постаючи «фундаментальним принципом правової держави» [2], ідея та одночасно вимога забезпечення верховенства права істотно видозмінює ті загальні механізми та форми діяльності, завдяки яким реалізуються основоположні функції держави.

З цього погляду, можна говорити про зміни не стільки загальної номенклатури функцій держави (коли можуть з'являтися одні та відходити на другий план інші функції держави), скільки про сутнісні трансформації на рівні

розуміння того, якою саме є та соціальна сутність і те соціальне призначення держави, яку повинні відображати її конкретні функції.

Очевидно, що конституційне визнання принципу верховенства права в Основному Законі (нагадаємо, що ч. 1 ст. 8 Конституції України чітко та однозначно встановлює, що в Україні визнається і діє принцип верховенства права [1]) актуалізує питання про розробку нових моделей функціонування Української держави в умовах, коли верховенство права є одним з базових принципів всієї діяльності держави та її взаємодії з громадянським суспільством. Так, для комплексного вивчення забезпечення верховенства права як умови функціонування сучасної правової держави слід розв'язати такі конкретні завдання:

а) окреслити зміст принципу верховенства права та його роль у функціонуванні правової держави;

б) встановити взаємозв'язок між реалізацією окремих функцій держави і забезпеченням принципу верховенства права;

в) виявити потенціал удосконалення діяльності щодо забезпечення верховенства права у процесі функціонування сучасної Української держави.

Як зазначає О. Скрипнюк, верховенство права слід розуміти не як загальне гасло, яке декларується у конституції, а як процес такої діяльності держави, в якій знаходять своє втілення загально визнані принципи справедливості, гуманізму, пріоритету особи, громадянина і громадянського суспільства перед державою, забезпечення вільного користування властивими людині від природи правами і свободами, їх захист від усіляких посягань з боку інших громадян, юридичних осіб, державних органів тощо [7].

Водночас не можна не звертати увагу на той очевидний факт, що посилання на принцип верховенства права часто міститься вже у самих доктринальних дефініціях правової держави. Наприклад, правова держава часто характеризується як «організація державної влади, заснована на визнанні та

реальному забезпеченні прав і свобод людини, верховенства права і взаємній відповідальності особистості і держави» [4].

Тобто принцип верховенства права постає не лише як формально-юридична вимога щодо організації системи державної влади, а й як безпосередня настанова, яка визначає всю діяльність органів державної влади і місцевого самоврядування [5].

Говорячи про вплив принципу верховенства права на функціонування держави в цілому, а також тих чи інших конкретно взятих органів державної влади слід зауважити на тому, що зазначений зв'язок має двосторонній або, точніше, діалектичний характер. Будучи детермінованою правом, діяльність держави виступає одночасно й засобом забезпечення принципу верховенства права [3]. Отже, кожна з функцій держави у той чи інший спосіб покликана забезпечувати верховенство права як сутнісну ознаку та керівний принцип правової держави.

Так, загальноприйняте у сучасній теорії держави і права визначення функцій держави тлумачить їх водночас і як основні напрями її діяльності, і як вираження внутрішньої сутності цієї держави, що виявляється у суспільно значимій діяльності у тих чи інших сферах. Підтвердженням цього є те, що наразі у переважній більшості сучасних конституцій закріплюються основні функції держави, які є своєрідною експлікацією тих базових конституційних характеристик держави, які покликані визначити її сутність (наразі це насамперед такі характеристики держави, як правова, демократична та соціальна) [6].

Отже, підсумовуючи, можемо сформулювати такі висновки. По-перше, принцип верховенства права постає для правової держави не тільки як одна з її фундаментальних ознак, а й як загальна умова реалізації будь-якої її діяльності. У результаті чого принцип верховенства права має тісний зв'язок не лише зі змістом окремих функцій держави, а й з формами та методами їх реалізації, які набувають своєї правової визначеності. По-друге, будучи детермінованою

правом, діяльність держави виступає водночас й засобом забезпечення принципу верховенства права. На практиці це означає, що кожна з функцій держави у той чи інший спосіб покликана забезпечувати верховенство права як сутнісну ознаку та керівний принцип правової держави.

Література:

1. Конституція України від 28 червня 1996 року № 254к/96-ВР// [Електронний ресурс]. – Режим доступу: <https://zakon.rada.gov.ua>
2. Лукаш О.Л. Верховенство права як фундаментальний принцип державної влади в Україні/ О.Л. Лукаш // Бюлетень Міністерства юстиції України. – 2007. – № 8 (70). – С. 94-95.
3. Конституційне право: підручник/ МВС України, Харків. нац. ун-т внутр. справ; за заг. ред. О. С. Бакумова, Т. І. Гудзь, М. І. Марчука; [О.С. Бакумов, Л.Д. Варунц, Т.І. Гудзь та ін.]; передм. М. І. Марчука.– Харків, 2019.– 484 с.
4. Загальна теорія держави і права / [за ред. М.В. Цвіка, О.В. Петришина]. – Х.: Право, 2009. – С. 511.
5. Загальна теорія держави і права / [за ред. М.В. Цвіка, О.В. Петришина]. – Х.: Право, 2009. – С. 513.
6. Скрипнюк В. М. Розвиток системи державної влади в Україні: конституційно-правові аспекти: монографія/ Скрипнюк В.М. – К.: Логос, 2010. – С. 194-224.
7. Скрипнюк О.В. Правова держава в Україні: теоретична модель і практика реалізації на сучасному етапі/ О.В. Скрипнюк// Право України. – 2010. – № 7. – С. 5

Бразалук Вадим Павлович
курсант 3 курсу, спеціальність 081 «Право»
Дніпропетровський державний університет внутрішніх справ
ПРАВО (Адміністративне право)

СУБ'ЄКТИ І ОБ'ЄКТИ ПОЛІЦЕЙСЬКОЇ ДІЯЛЬНОСТІ

Для того, щоб чітко визначити коло суб'єктів поліцейської діяльності досить важливим є з'ясувати і надати характеристику суб'єктів поліцейських правовідносин.

Поліцейськими правовідносинами прийнято вважати певні врегульовані нормами законодавства суспільні відносини, які виникають у сфері поліцейської діяльності. В свою чергу, поліцейські правовідносини виступають одним із різновидів управлінських відносин, які мають низку своїх особливостей, але слід зазначити, що такі правовідносини мають велику кількість спільних ознак, які є притаманними усім іншим правовідносинам [1].

Поліцейські правовідносини є двосторонніми, оскільки норми поліцейського права наділяють одного із учасників правовідносин певним суб'єктивним правом, а у іншого суб'єкта виникають певні юридичні обов'язки. Іншими словами, у поліцейських правовідносинах, як і багатьох інших, уповноваженому суб'єкту завжди протистоїть забор'язаний суб'єкт (громадянин, установа, організація, підприємство тощо). Наявність цих прав та обов'язків і утворюють так звану єдність у поліцейських правовідносинах. Слід наголосити, що саме через єдність владних повноважень і певних відповідних їм обов'язків, якими наділені особи (сторони цих правовідносин), вони є пов'язаними між собою та виступають суб'єктами поліцейських правовідносин. Але тільки одна із сторін може виступати суб'єктом поліцейської діяльності у поліцейських правовідносинах [2].

Білик В.М. вважає, що коло суб'єктів поліцейської діяльності є доволі широким і класифікується за різними ознаками. Наприклад, за юридичною природою їх можна поділити на державні та недержавні; за характером

компетенції – на загальні (органи внутрішніх справ) та спеціалізовані (різноманітні структури та спеціалізовані служби, які мають галузеву спрямованість) [1].

За обсягом державно-владних повноважень органи Національної поліції України можна поділити на умовні дві групи, а саме повновладні та обмежено владні. До повновладних можна віднести органи, які наділені повнотою поліцейських повноважень і можуть в установленому законом порядку застосовувати такі поліцейські заходи, як фізична сила, спеціальні засоби і вогнепальна зброя, а також за необхідності затримувати громадян. До групи обмежено владних органів поліції можна віднести суб'єкти поліцейської діяльності, які не наділені зазначеними вище повноваженнями. До таких органів відносяться переважно цивільні структури.

Враховуючи сучасні тенденції розвитку поліцейського права в нашій державі, цілком доцільним є використання в термінології таких понять як «органи правопорядку» та «органи охорони порядку». На цьому етапі дуже важливою є імплементація принципів, які визначені в Кодексі поведінки посадових осіб з підтримання правопорядку (затвердженому резолюцією Генеральної Асамблеї ООН № 34/169 від 17.12.1979 року), яким визначено міжнародні стандарти законодавства у цій сфері. До таких принципів можна віднести [1]:

- певні обмеження щодо застосування сили;
- заборону катувань або іншого жорстокого, нелюдського або такого, що принижує гідність, поводження чи покарання;
- захист здоров'я затриманих осіб;
- повагу до прав людини та захист її гідності;
- високий рівень службової відповідальності серед співробітників органів правопорядку.

Система органів поліції як суб'єктів поліцейської діяльності досить широка. Надаючи характеристику конкретно органу поліції, необхідно

звернути увагу на той факт, що він виступає органом виконавчої влади з усіма відповідними ознаками. Виходячи з цього, можна стверджувати, що орган поліції є однією із частин державного апарату, завданням якого є реалізація певних функцій державної влади, а саме це певний організований колектив, до складу якого входять державні службовці, які в свою чергу, діють від імені держави в межах своєї компетенції. Орган поліції наділений певним рядом характерних засобів для реалізації покладених на нього завдань та функцій. Він є підконтрольним органам виконавчої влади і діє в межах певної території [2].

Слід зазначити, що цей державний орган знаходиться та побудований на принципі вертикалі, а саме має чітку ієрархічну систему в якій існують певні внутрішні субординаційні відносини, а також є підконтрольним органом, оскільки існують контролюючі органи щодо його діяльності. Ще однією характерною ознакою, яка притаманна поліцейському органу є право на застосування певних заходів примусу, аж до застосування вогнепальної зброї[3].

Доцільним є класифікувати певні напрямки діяльності суб'єктів поліцейської діяльності, а саме ті які виконуються загальну (адміністративну) функцію, а також ті які виконують спеціальну (виконавчу, кримінально-процесуальну та оперативно розшукову) функцію [1].

Що стосується об'єктів поліцейської діяльності, враховуючи напрямки впливу та поняття поліцейських правовідносин в цілому, науковці зокрема відносять, поведінку суб'єктів суспільних відносин, на яких безпосередньо спрямовані ті чи інші заходи державного примусу, а саме особи, які порушують публічну безпеку, спокій та порядок, своїми діями чинять загрозу суспільству, його духовним та матеріальним цінностям та потребам, а також посягають на держаний та конституційний лад, а також суверенітет держави.

Література:

1. Пендюра М.М., Старицька О.О. Поліцейська деонтологія : навч. посіб. Київ, ФОП Маслаков, 2020. 276 с.

2. Сучасні стратегії та перспективи оптимізації взаємодії поліції і населення в соціумі: матеріали круглого столу, 23 листопада 2017 р. / упорядники З. Р. Кісіль, Л. Й. Гуменюк. Львів: ЛьвДУВС, 2017. 172 с

3. Закон України «Про Національну поліцію» від 02.07.2015 № 580-VIII
URL: <http://zakon.rada.gov.ua/laws/show/580-19> (дата звернення: 08.10.2021).

Керівник: Гіденко Є. С., викладач кафедри тактико-спеціальної підготовки, Дніпропетровський державний університет внутрішніх справ.

Возний Василь Васильович

магістрант 2 курсу, спеціальність 081 «Право»

Хмельницький інститут Міжрегіональної академії управління персоналу

ПРАВО (Екологічне, земельне та аграрне право)

СТАНОВЛЕННЯ ТА РОЗВИТОК ЗАКОНОДАВСТВА ПРО ФЕРМЕРСЬКЕ ГОСПОДАРСТВО В УКРАЇНІ

Важливим напрямом соціально-економічних перетворень в аграрному секторі економіки після проголошення державної незалежності України було урізноманітнення організаційно-правових форм господарювання в АПК та створення сприятливих умов для їх ефективної діяльності.

Відродження аграрного підприємництва в Україні розпочалося з прийняттям Закону України «Про селянське (фермерське) господарство» від 20 грудня 1991 року. Цей закон встановив правові умови та порядок одержання земельних ділянок для створення фермерських господарств, започаткувавши юридичну можливість їх виникнення вже на перших етапах проведення радикальної земельної реформи. Фермерські господарства стали першим реальним втіленням свободи аграрної підприємницької діяльності в Україні.

Запровадження фермерства, як зазначає В. М. Єрмоленко, максимально сприяє формуванню почуття господаря і передання досвіду з покоління відбувалося «дуже обережно, як з погляду законодавчого забезпечення, так і

практичної реалізації. Головними причинами, що стримували «масову фермеризацію», були невпевненість селян у сталості землевикористання і недоліки першого фермерського закону. Цей закон вміщував три правові форми використання земель для ведення селянського (фермерського) господарства: довічне успадковане володіння землею; приватна власність на землю; оренда земельної ділянки» [1, с. 50].

Характерною рисою першого фермерського закону, як слушно зауважує О. М. Винник, «була детальна регламентація земельних відносин у фермерському господарстві, яка була зумовлена відсутністю відповідних спеціальних норм у тогочасному Земельному Кодексі України. Підтвердженням цьому є те, що половина норм цього закону мала земельно-правову природу, а шість із десяти підстав для припинення діяльності селянського (фермерського) господарства були пов'язані із припиненням права власності на землю, довічного успадкованого володіння землею чи оренди земельної ділянки. Це свідчить про нерозривний зв'язок виробничої сільськогосподарської діяльності із процесом використання земельних ділянок» [2, с. 256].

Фермерське господарство за законом 1991 р. було своєрідною формою підприємництва громадян України, які виявили бажання здебільшого особистою працею членів цього господарства займатися товарним сільськогосподарським виробництвом, адже ведення господарства переважно працею найманих працівників вже було підставою для припинення діяльності фермерського господарства. Цим законодавець обмежував доступ найманих працівників до фермерського господарства, жорстко контролюючи їх трудову участь.

Другою редакцією Закону України «Про селянське (фермерське) господарство» від 22 червня 1993 р. був дещо змінений правовий режим земель, однак не ліквідовано недоліки правового режиму майна у фермерському господарстві. Великим прогресом у правовій регламентації трудових відносин

стала лібералізація участі найманих працівників у діяльності фермерського господарства.

Аналогічно, як і за попереднім законом, рішення про надання земельної ділянки для ведення фермерського господарства приймалося районною, міською (в адміністративному підпорядкуванні якої є район) радою за місцем розташування земельної ділянки. Передбачено, що у разі відмови відповідної ради надати земельну ділянку, це питання вирішує суд, а рішення суду про задоволення позову є підставою для відведення ділянки в натурі (на місцевості), видачі документа, що посвідчує право власності або користування землею, а також для укладення договору оренди земельної ділянки. У цьому випадку суд перебирає на себе функції власника земельної ділянки, хоча має право здійснювати виключно юрисдикційні функції. Очевидно, що за цим юридичним нонсенсом криється прагнення законодавця захистити майбутнього фермера від необґрунтованої відмови у наданні земельної ділянки з боку відповідної місцевої ради чи районної державної адміністрації.

Погоджуємося з позицією В. М. Єрмоленка, що «спільна сумісна власність на майно членів фермерського господарства не лише суперечила правовому статусу господарства як юридичної особи, але й дозволяла далеким родичам, які стали членами фермерського господарства після його створення і на короткий проміжок часу, претендувати на рівну частку в усьому майні, що використовувалося для ведення фермерського господарства. А перелік об'єктів права спільної сумісної власності, передбачений ст. 16 Закону України «Про селянське (фермерське) господарств» був надто великий за обсягом. [3, с. 59].

Обидва закони України «Про селянське (фермерське) господарство», на думку Н. І. Титової, містили положення про те, що після державної реєстрації фермерське господарство набуває статусу юридичної особи, а нині чинний Закон України «Про фермерське господарство» від 19 червня 2003 р. чітко зазначає, що господарство є юридичною особою, а не лише користується її правами. Новий Закон України «Про фермерське господарство» увібрав у себе

всі позитивні моменти, які витримали випробування і перевірку часом і сприяли становленню фермерства в період 1991–2002 рр. [4, с. 16].

Третьою редакцією фермерського закону передбачено такі «правові форми використання земель у фермерському господарстві: право власності господарства на землю, право приватної власності членів господарства і оренда земельної ділянки. Ці зміни правового режиму земель у фермерському господарстві були продиктовані Земельним кодексом України від 25 жовтня 2001 р., який обмежив коло суб'єктів права постійного користування землею (лише державні та комунальні підприємства, а децю згодом і громадські організації інвалідів України, їх підприємства (об'єднання), установи та організації) і зобов'язав постійних землекористувачів, у тому числі й фермерські господарства, переоформити це право на право приватної власності на землю або за договором оренди земельної ділянки. Однак Конституційний Суд України, як стверджує В. М. Єрмоленко, «своїм Рішенням № 5-рп/2005 від 22.09.2005 р. визнав це положення неконституційним і ті фермерські господарства, яким надано землю у постійне користування до 1 січня 2002 р. можуть продовжувати її використовувати без зміни земельно-правового титулу, а члени господарства мають право на безоплатну приватизацію таких земельних ділянок в розмірі земельної частки (паю), середньої за відповідним населеним пунктом» [1, с.49].

Членом фермерського господарства може бути навіть 14-річна дитина, за умови, що її батьки теж працюють у цьому господарстві (за попереднім законодавством членство допускалося лише з 16-річного віку).

Порядок створення фермерського господарства охоплює «чотири послідовних етапи:

- організаційний (погодження складу засновників, розроблення установчих документів);

- конкурсний (проведення професійного відбору спеціально створеною комісією);

- земельно-процесуальний (відведення земельної ділянки в натурі (на місцевості) і отримання правовстановлюючих документів на землю);

- реєстраційний (державна реєстрація фермерського господарства протягом 5 днів від дня подачі всіх необхідних документів)» [4, с. 15].

Слід погодитися з Н. І. Титовою та М.Я. Ващишин, які наголошують, що немає об'єктивних підстав для визначення більшого строку державної реєстрації для фермерських господарств, у порівняно із загальним строком реєстрації юридичних осіб, який за законом «Про державну реєстрацію юридичних осіб та фізичних осіб-підприємців» не повинен перевищувати трьох робочих днів. Враховуючи це, потрібно абз. 1 ч. 4 ст. 8 Закону України «Про фермерське господарство» вилучити [5, с. 177].

Підсумовуючи вищенаведене, можна зазначити, що правове становище фермерського господарства, уперше закріплене у 1991 р. коригували з кожною новою редакцією Закону України «Про фермерське господарство» – від 22 червня 1993 р. і від 19 червня 2003 р. Найсуттєвіших змін зазнав правовий режим земель і майна у фермерському господарстві, ліберальнішими стали норми щодо участі найманих фермерських працівників, однак ускладнився порядок створення фермерського господарства як юридичної особи.

Література:

1. Єрмоленко В. Правове становище приватно-орендних аграрних підприємств. Підприємництво, господарство і право. 2015. № 1. С. 48–51.

2. Вінник О. М. Публічні та приватні інтереси в господарських товариствах: проблеми правового забезпечення: Монографія. Київ: Атіка, 2013. 352 с.

3. Єрмоленко В. Сільськогосподарська продукція як аграрно-правова категорія. Підприємництво, господарство і право. 2006. № 6. С. 58–61.

4. Титова Н.І. Селянське (фермерське) господарство: правове регулювання. Право України. 2005. № 9–10. С. 14–18.

5. Титова Н.І., Ващишин М.Я. Фермерське господарство як

організаційно-правова форма реалізації громадянами України прав на землі. Землі сільськогосподарського призначення: права громадян України: наук.-навч. посіб. Львів: ПАІС, 2005. С. 167–193.

*Керівник: Петлюк Ю.С., кандидат юридичних наук, доцент,
доцент кафедри права та правоохоронної діяльності*

Герасимов Артем Євгенович
студент 3 курсу, спеціальність 081 «Право»
Дніпропетровський державний університет внутрішніх справ
ПРАВО (Адміністративні і фінансове право)

АДМІНІСТРАТИВНО-ПРАВОВИЙ АСПЕКТ ПРЕВЕНТИВНОЇ ДІЯЛЬНОСТІ СПІВРОБІТНИКІВ НАЦІОНАЛЬНОЇ ПОЛІЦІЇ УКРАЇНИ

У наш час дуже великої уваги заслуговує питання дослідження поліцейської діяльності в умовах модернізації правоохоронної системи. Дана проблематика вимагає всебічного аналізу та осмислення з метою удосконалення системи підготовки українських поліцейських та надання практичних рекомендацій щодо покращення роботи механізму здійснення превентивної діяльності співробітниками Національної поліції України. Кількість функцій, що виконує Національна поліція, дуже велика: попередження кримінальних правопорушень, забезпечення безпеки громадян, підтримання громадського порядку та спокою. Провідною функцією за весь час існування поліції визнавалося запобігання кримінальним правопорушенням та злочинам, тобто виконання превентивної діяльності під час виконання службових обов'язків.

У результаті інтеграції України з Європою була необхідність впровадження (перегляду) певних засад функціонування чинної системи правоохоронних органів. Наприклад, була покращена робота системи антикорупційних державних інститутів, переглянута діяльність судової

системи з подальшими змінами та створена Національна поліція. Головною причиною даних новацій став перегляд відношення до людини, збільшення рівню забезпечення прав та свобод громадян, їх законних інтересів державою (в особі органів публічного управління). Серед таких органів провідне місце займає Національна поліція України [1].

Превентивна діяльність Національної поліції України, тобто та, яка спрямована на запобігання кримінальним правопорушенням та злочинам є показником ефективності та успішної діяльності даного органу. Запобігання – це процес, який є набагато простішим, аніж усунення негативних наслідків протиправного діяння. Загальне впровадження реалізації даної діяльності органами внутрішніх справ дуже сильно відображається на динаміці криміногенної ситуації в державі, а також і на рівні національної безпеки країни. Слід зазначити, що Закон України (далі - ЗУ) «Про Національну поліцію» визначає та оперує двома схожими поняттями «профілактика» та «превенція». Навіть у Положенні про Національну поліцію серед функцій, здійснюваних поліцейськими, виокремлюють провадження профілактичної та превентивної діяльності, яка спрямована на запобігання вчиненню кримінальних правопорушень та злочинів [2].

Дідик Н.І. зазначає, що слово «превенція» («попереджаю») визначається як попередження та запобігання кримінальним правопорушенням. У праві профілактичні та інші заходи, які спрямовуються на запобігання кримінальним правопорушенням та злочинам, називаються превентивними. Правова наука виділяє такі види превенції: загальна – та, що попереджає скоєння правопорушень іншими особами; приватна – та, що означає профілактику вчинення кримінальних правопорушень та злочинів особами, що вже скоїли будь-які правопорушення чи злочини до цього [3, с. 190].

Отже, можна зробити висновок, що рівень та якість здійснення превентивної діяльності співробітниками Національної поліції України залежить від багатьох факторів, її розвиток на шляху до професіоналізації

проходить декілька етапів. Першим етапом є здійснення професійної підготовки, яка включає в себе сукупність обґрунтованих рекомендацій, моделей, тренувань, методик, програм та критеріїв оцінки придатності чи компетентності українського поліцейського. Задля сприяння ефективному виконанню професійних завдань поліцейськими слід робити ухил на формування компетенції поліцейських щодо застосування ними превентивних заходів, використовуючи під час навчання різні методики, які розвивають спеціальні здібності та важливі професійні якості працівників поліції. Забезпечення відпрацювання методів психолого-педагогічної дії з даними категоріями населення, організація проведення занять, які дадуть змогу поліцейським вивчити психологічні особливості особистості громадян, з якими в подальшому доведеться працювати під час виконання своїх професійних обов'язків – все це є основними сприяючими факторами, які допоможуть покращити превентивну діяльність співробітників Національної поліції України. Дані заняття необхідно проводити фахівцями, які будуть наділені навичками для розвитку необхідних професійно важливих якостей, формування психологічного балансу в профілактичній роботі з громадянами. Вбачається значущість для поліцейських знань, навичок, умінь і професійних компетенцій в превентивній діяльності, що вимагає застосовувати та використовувати правоохоронну практику в підготовці відповідних фахівців.

Література:

1. Жбанчик А.В.: До питання про сутність і значення превентивної діяльності Національної поліції України. Матеріали III Міжнародної науково-практичної конференції ДДУВС, 15.03.2019. URL: <https://er.dduvs.in.ua/bitstream/123456789/3388/1/80.pdf> (дата звернення: 05.09.2021).

2. Про затвердження Положення про Національну поліцію: Постанова Кабінету Міністрів України від 28.10.2015. №877. Кабінет Міністрів України.

URL: <https://zakon.rada.gov.ua/laws/show/877-2015-%D0%BF#Text> (дата звернення: 05.09.2021).

3. Дідик Н.І. Превентивні функції в діяльності патрульної поліції. URL: [file:///D:/POBRANE/Vlduvs_2016_2_21%20\(1\).pdf](file:///D:/POBRANE/Vlduvs_2016_2_21%20(1).pdf) (дата звернення: 05.09.2021).

*Керівник: Миронюк Р.В., доктор юридичних наук,
професор кафедри адміністративного права,
процесу та адміністративної діяльності*

Герасимов Артем Євгенович
студент 3 курсу, спеціальність 081 «Право»
Дніпропетровський державний університет внутрішніх справ
ПРАВО (Цивільне право)

ЛЕГАЛІЗАЦІЯ КРИПТОВАЛЮТИ ЯК ОДИН ІЗ КАТАЛІЗАТОРІВ ПОЗИТИВНИХ ЗМІН І ОЗДОРОВЛЕННЯ НАЦІОНАЛЬНОГО ЗАКОНОДАВСТВА УКРАЇНИ

На сьогодні дуже гостро постає питання щодо впровадження та реалізації приватно-правових відносин, що пов'язані з обігом криптовалюти на території України. Багато людей інвестує в віртуальну валюту більшість своїх активів, мотивуючи це легкістю в використанні та податковою необмеженістю. Протягом чотирьох років законодавець України намагається врегулювати дане питання, але через необізнаність та відсутність якісних фахівців, здібних створити механізм такої регуляції, виникає ряд важливих питань, які гальмують процес офіційної легалізації криптовалюти.

Варто зазначити, що, розглядаючи поняття криптовалюти, ми повинні звернутися до тлумачення «*blockchain`у*» (блокчейну). Даний термін визначає технологію роботи криптовалюти: існують безперервні послідовні ланцюжки блоків, які являють собою постійно зростаючий список упорядкованих записів. Технологія блокчейну працює приблизно однаково для кожної криптовалюти, зміни помітні лише в частині інформації, що передає кожен ланцюжок (блок). Кожен наступний блок містить інформацію про час формування та посилання

на попередній блок, що робить майже неможливим підробку таких блоків [1].

Світовими державами, які стали на шлях впровадження криптовалюти та таким чином сформували концепцію про легалізацію віртуальної валюти на своїй території, є Китай, Корея, Японія, що на зараз є провідними інвесторами та «тримачами» основних активів криптовалюти на міжнародному ринку. На прикладі Китаю можна відслідкувати різні позиції уряду: спочатку він негативно ставився до криптовалюти. Влада країни була впевнена, що така велика популяризація продовжиться не так довго та зовсім заборонила її обіг на території держави, мотивуючи це тим, що через деякий час про віртуальну валюту забудуть [2]. Але вже зараз Китай знаходиться на дуже перспективному та вдалому шляху по впровадженню криптовалюти: було прийнято закон, який заохочує використання криптовалюти «Про сприяння розвитку криптографічного бізнесу та забезпечення безпеки кіберпростору та інформації». Більш того, КНР готує офіційний запуск обігу власної криптовалюти, яка має назву BSN, заради цього влада Пекіну готова виділити 1.5 мільйона доларів на тестування національної цифрової валюти [3].

Ідея правового визначення статусу криптовалюти не є інноваційним для України, адже вже 25.10.2018 р. була оприлюднена для обговорення Концепція державної політики у сфері віртуальних активів. Фундаментальними тезами якої можна виокремити наступні:

1) Обов'язкове прозоре визначення правового статусу віртуальної валюти та діяльності, що здійснюється у сфері віртуальних валют.

2) Надання можливості суб'єктам господарювання здійснювати послуги з обміну віртуальних валют/криптовалюти на фіатні (державні) валюти.

3) Оцінка, моніторинг та виявлення актуальних проблем і тенденцій розвитку ринку криптоактивів із метою формування пропозицій щодо вдосконалення регуляторної політики.

4) Визначення понять «віртуальної валюти», «майнінгу», організацій «ІСО/ІТО», «смарт-контракту» [4].

Таким чином, на нашу думку, в процесі поступового розвитку цього напрямлення має бути сформований державний орган, який буде відповідати за здійснення нагляду та урегулювання проблем, що виникають під час використання віртуальної валюти. Компетенція цього органу буде охоплювати ряд питань. Насамперед, це офіційне видання ліцензій та дозволів організаціям, компаніям, які надають послуги у цій сфері (у тому числі банківські компанії). На нашу думку, діяльність багатьох сучасних бірж криптовалюти майже ніяк не оподатковується, не говорячи вже про ті організації, що мають статус «тіньових (нелегальних) бізнесів». Також цей орган матиме законне право здійснювати перевірку дотримання вимог організаціями, які надають послуги, пов'язані з обігом криптовалюти на території України. Такі інновації у сфері фінансових операцій з криптовалютою призведуть до збільшення довіри населення до криптовалюти (громадяни будуть працювати з перевіреними банками/біржами), зменшення ризиків (наглядовий орган зможе здійснювати моніторинг над усіма транзакціями, що відбувається в даній організації), отримання в бюджет країни додаткових коштів (видача ліцензій та дозволів організаціям, офіційне оподаткування криптовалюти, з кожного переказу якої буде зніматися обов'язковий податок).

Отже, можна зробити висновок, що Україна в даний момент не має ефективного дієвого механізму господарсько-правового забезпечення використання криптовалюти на своїй території. У цілому влада України планує в найближчий час розглянути гострі питання, що з'явилися в результаті світових інновацій, пов'язаних із обігом криптовалюти (про що свідчать правові дискусії та розгляди деяких законопроектів). На нашу думку, політика Української держави вимагає опрацювання та винайдення дієвого механізму правового регулювання обігу криптовалюти на території країни. Шляхом розробки та подальшого ефективного функціонування Україна зробить

важливий крок на шляху до офіційної глобальної легалізації обігу криптовалюти на своїй території.

Література:

1. Что такое блокчейн? Расскажем простыми словами. 18 апреля 2017, Coinspot. URL: <https://coinspot.io/%20beginners/chto-takoe-blokchejn-rasskazhem-prostymi-slovami/> (дата звернення: 06.09.2021).

2. China Bans anti-blockchain sentiment as it prepares for launch of state cryptocurrency.. The Independent, 30 October, 2019. URL: <https://www.independent.co.uk/life-style/gadgets-andtech/news/china-cryptocurrency-blockchain-bitcoin-a9176636.html> (дата звернення: 06.09.2021).

3. Китай раздаст около \$1,5 миллиона для тестирования национальной криптовалюты. 08.02.2021. 3D news Daily Digital Digest. URL: <https://3dnews.ru/1032185/kitay-razdast-okolo-15-milliona-dlya-testirovaniya-natsionalnoy-kriptovalyuti> (дата звернення: 07.09.2021).

4. Про схвалення Концепції державної політики у сфері віртуальних активів: розпорядження Кабінету Міністрів України від 25.10.2018 (неофіційний текст). URL: <https://ips.ligazakon.net/document/view/nt4372?an=2> (дата звернення: 07.09.2021).

*Керівник: Резворович К.Р., кандидат юридичних наук,
завідувач кафедри цивільного права та процесу*

Герасимов Артем Євгенович,
студент 3 курсу, спеціальність 081 «Право»
Дніпропетровський державний університет внутрішніх справ
ПРАВО (Карне право та кримінологія)

ЗАСТОСУВАННЯ ЗАОХОЧУВАЛЬНИХ НОРМ ПІД ЧАС КВАЛІФІКУВАННЯ ДЕРЖАВНОЇ ЗРАДИ В УКРАЇНІ: ЗАРУБІЖНИЙ ДОСВІД

Державною зрадою є дії, що навмисно вчинені громадянином на шкоду незалежності, обороноздатності держави, територіальної цілісності, а також

державній, економічній, інформаційній безпеці держави. До цього можна віднести перехід на бік ворога під час збройних конфліктів, допомога іноземній державі у проведенні диверсійної діяльності проти держави. Зараз постає одне з найгостріших питань до Генеральної прокуратури серед населення України: чому стаття є, конкретне покарання також передбачено, але за останні 5 років за цей злочин було притягнуто до кримінальної відповідальності менш як 30 осіб?

Перш за все, слід зазначити, що державна зрада, як злочин визначено статтею 111 Кримінального кодексу України (далі ККУ) [1], та цей злочин має три форми, а саме: перша форма визначає державну зраду, як перехід до ворога через лінію фронту, вступ в ряди ворожої армії, а також надання допомоги агентам цієї держави; до другої форми слід віднести збір інформації, що може становити державну таємницю, та її передача іноземній державі, тобто шпигунство; третьою формою є дії, спрямовані на проведення підривної діяльності проти Української держави за власною ініціативою або за завданням іноземної держави [2].

Проте, з огляду на Особливу частину Кримінального кодексу Федеративної Республіки Німеччини (далі ФРН) у Розділі другому «Державна зрада Батьківщини та загрози зовнішній безпеці» не передбачає заохочень у нормі під назвою «Зрада державі», натомість «Зрадницька агентурна діяльність», що відповідає ст.111 ККУ (шпигунство), дає можливість на розсуд суду застосувати пом'якшення покарання або звільнення від кримінальної відповідальності. Підставами для заохочення є добровільна відмова від здійснення протиправного діяння та повідомлення про це державі. На відміну від ККУ, де особа повинна подати заяву до правоохоронних органів, Кримінальний кодекс ФРН визначає добровільність як ознаку відмови від учинення. Також підставами для звільнення від відповідальності за такі діяння є: 1) негайне сповіщення відповідного органу про це; 2) добровільна відмова від

виконання цього діяння; 3) примус іншої держави або представників цієї держави, у наслідок яких особа була вимушена учинити ці дії [3].

Розглянемо нормативну базу Китайської Народної Республіки (далі КНР). Згідно Особливої частини Кримінального кодексу КНР Глава I, що має назву «Злочини проти державної безпеки», ст.ст. 108, 110, 111: у наслідок вчинення таких дій не можливо якимось чином застосувати заохочувальну норму, такі відсутні. Мало того, при певних обставинах, такі діяння можна кваліфікувати як обтяжуючі (за які може наступати найсуворіше покарання - смертна кара)[4].

Кримінальне законодавство Ізраїлю такою не передбачає заохочувальних норм при кваліфікації злочину, пов'язаного з державною зрадою. Навпаки, навіть за готування і за замах на державну зраду Кримінальним законодавством Ізраїлю передбачене одне покарання – позбавлення волі. Статтями 97-103 Кримінального законодавства Ізраїлю передбачені такі види злочинів щодо скоєння державної зради: створення шкоди суверенітету або цілісності держави (стаття 97); розпалювання війни на території держави (стаття 98); пособництво ворогу у війні (стаття 99); намір про зраду (стаття 100); служба у ворожих збройних силах (стаття 101); пособництво військовополоненому (стаття 102); пораженська агітація (стаття 103) [5].

При дослідженні вищевказаних питань встановлено, що в період останніх п'ятьох років було зафіксовано безліч фактів порушення кримінального закону України, що стосувалося передачі іноземній державі (Російській Федерації) відомостей, що становлять державну або іншу передбачену законом таємницю. Лише 12 вироків було винесено відносно обвинувачених осіб, які надавали інформацію громадянину РФ, який отримував таємну інформацію із збереженням конфіденційності джерела. Під час судового розгляду одного з обвинувачених було виправдано. Під час інших восьми судових розглядів обвинувачені визнали повністю свою вину та розкалися [6].

Отже, розглянувши нормативно-правову базу деяких країн світу та порівнявши її з Україною можна зробити наступні висновки. По-перше, ст. 111

ККУ «Державна зрада», на відміну від багатьох інших держав, має заохочувальну норму, передбачену частиною 2, що дає можливість суб'єктам злочину вчасно відмовитися від виконання певних діянь, особливо це актуально під час здійснення Операції Об'єднаних сил, що відбувається із забезпечення державного суверенітету України на тимчасово окупованих територіях у Донецькій та Луганській областях. Здійснення даних заходів передбачає протидію діяльності незаконних російських та проросійських збройних формувань у війні на сході України [7]. По-друге, деяка незрозумілість відбувається при розгляді ст.17 ККУ, яка передбачає пом'якшувальну обставину у разі припинення готування або замаху на злочин, ст.111 же не передбачає як пом'якшувальну обставину сам замах, а лише готування. Коли ж у ФРН регламентується це питання більш точно, дозволяється навіть звільнення від кримінальної відповідальності. Це характеризує Україну як країну з суворішими вимогами до заохочувальних норм. На мою думку, було б логічніше розглянути та обговорити це питання (можливості при певних обставинах припинення стадії замаху вважати як заохочення для особи), зробити роз'яснення з певним рішенням та коментарем для усіх громадян України.

Література:

1. Кримінальний Кодекс: Закон України від 05.04.2001. № 2341-III. Верховна Рада України. URL: <https://zakon.rada.gov.ua/laws/show/2341-14> (дата звернення: 23.09.2021).

2. Кримінальний Кодекс України. Коментар: під ред. Ю. А. Карамзіна і Є.Л. Стрельцова. 2 Харків, ТОВ «Одіссей», 2001 (дата звернення: 23.09.2021).

3. Уголовный кодекс Федеративной Республики Германии от 13 ноября 1998 г. URL : <http://www.law.edu.ru/norm/norm.asp?normID=1242733&subID=100102942%2C100102943> (дата звернення: 23.09.2021).

4. Уголовный кодекс Китайской Народной Республики от 14 марта 1997 г. URL: <http://www.law.edu.ru/norm/norm.asp?normID=1247252> (дата звернення: 23.09.2021).

5. М. Дорфман: Закон об уголовном праве Израиля: постат. перевод с иврита на рус. язык. Изд. 2-ое, перераб. и допол. СПб : Юридический центр-пресс, 2010. 261 с. (дата звернення: 23.09.2021).

6. Є. Захарков: Практика застосування статті 111 Кримінального кодексу України. Харківська правозахисна група. Інформаційний портал «Права людини в Україні». 09.12.2020. URL: <https://khp.org/1607508379> (дата звернення: 25.09.2021).

7. Про особливості державної політики із забезпечення державного суверенітету України на тимчасово окупованих територіях у Донецькій та Луганській областях: Закон України від 18.01.2018. №2268-VIII. Верховна Рада України. URL: <https://zakon.rada.gov.ua/laws/show/2268-19#Text> (дата звернення: 26.09.2021).

*Керівник: Чорна А.Г., капітан поліції, старший викладач
кафедри кримінального права та криминології*

Герасимов Артем Євгенович
студент 3 курсу, спеціальність 081 «Право»
Дніпропетровський державний університет внутрішніх справ
ПРАВО (Кримінально-процесуальне право)

ПРИНЦИПИ ОПЕРАТИВНО-РОЗШУКОВОЇ ДІЯЛЬНОСТІ ЯК ФУНДАМЕНТАЛЬНІ ПОЛОЖЕННЯ ФУНКЦІОНУВАННЯ ОПЕРАТИВНИХ ПІДРОЗДІЛІВ

Соціально-політичне та економічне життя України за останні 20 років потерпіло багато глобальних змін, які тягнуть за собою процес трансформації різних сфер людської життєдіяльності. Ті реформи, що відбулися і

відбуваються в правоохоронній системі, докорінно змінили уявлення про злочинність, шляхи боротьби з нею та методи її профілактики. Перш за все сучасний підхід до протидії злочинності вимагає якісного правового забезпечення: передусім саме сфери оперативно-розшукової діяльності (далі - ОРД) як одного з пріоритетних напрямків оперативних підрозділів.

Ст. 3 Конституції України (далі - КУ) встановлює: «Права і свободи людини та їх гарантії визначають зміст і спрямованість діяльності держави... Утвердження і забезпечення прав і свобод людини є головним обов'язком держави». Дані положення є основоположними для всього національного законодавства. Ст. 8 КУ закріплює інший важливий принцип правової держави: верховенство права, що прирівнює кожного громадянина, тобто кожен рівний перед законом: ніхто не може бути покараний інакше як у визначеному законом порядку за його порушення. Також слід вказати ще один не найменш важливий принцип діяльності нашої держави: принцип законності, закріплений ч.2 ст.19 КУ (Органи державної влади та органи місцевого самоврядування, їх посадові особи зобов'язані діяти лише на підставі, в межах повноважень та у спосіб, що передбачені Конституцією та законами України)[1].

Природа слова «принципи» бере свій початок із латинського слова «*principium*» (початок, основа). Зараз принципи можна визначити керівними положеннями, які виражають ідеї, правила і вимоги, що становлять регламентацію діяльності людей в тій чи іншій сфері. Також під принципами розуміють внутрішнє переконання або погляд на речі, які вказують норму поведінки [2].

У той же час Є.С. Дубоносов визначає принципи як сполучну ланку у будь-якій системі, яка не може існувати сама по собі, не переплітаючись з будь-якою діяльністю, що робить її тактичне та організаційне наповнення. Принципи є допоміжним елементом, який дає змогу тлумачити знання і відображати у ньому основні об'єктивні закономірності. Відхилення ж від принципів

безповоротно призводить до руйнування розуміння будь-якої діяльності, її природи та її основи.

Основою нормативно-правового закріплення ОРД слід вважати Закон України «Про оперативно-розшукову діяльність», який закріплює фундаментальні засади, порядок та межі застосування слідчих (розшукових) дій. Ст.4 даного закону встановлює, що ОРД здійснюється на засадах «верховенства права, законності, дотримання прав і свобод людини» [3].

Аналізуючи твердження багатьох науковців та практичних працівників у сфері ОРД, можна зробити наступні висновки, які стосуються принципів ОРД:

1) теорія ОРД визначає принципи ОРД певними основоположними, керівними ідеями певного виду діяльності оперативних підрозділів;

2) в більшості випадків принципи ОРД не можуть існувати окремо від принципів, які встановлені Основним Законом України (Конституцією України) та іншими нормативними актами;

3) принципи ОРД мають обов'язково дотримуватися під час проведення будь-яких заходів, дій та використання сил під час здійснення ОРД;

4) принципи ОРД – це не видозмінна категорія залежно від загальної спрямованості процесів ОРД;

5) принципи ОРД мають чіткі межі свого впливу (початок і кінець певної діяльності);

6) додержання і виконання даних принципів оперативними підрозділами контролюється відповідними суб'єктами контролю;

7) недопущення дотримання принципів ОРД в одному напрямку діяльності оперативних підрозділів та залишення їх поза увагою в інших [4].

Отже, якщо врахувати вищенаведене, то можна зробити висновок, що під принципами ОРД слід розуміти офіційно закріплені діючим законодавством фундаментальні та керуючі положення й ідеї, які ні в якому разі не можуть бути піддані порушенню та в загальному вигляді становлять єдиний комплекс основ, меж та границь для проведення ОРД, залучення оперативно-розшукових

працівників та використання засобів під час повсякденної діяльності з протидії та запобіганню злочинності.

Література:

1. Конституція України: Закон України від 28.06.1996. № 254к/96-ВР. Відомості Верховної Ради України. URL: <https://zakon.rada.gov.ua/laws/show/254%D0%BA/96-%D0%B2%D1%80> (дата звернення: 18.09.2021).

2. Сурков К.В.: Принципы оперативно-розыскной деятельности и их правовое обеспечение в законодательстве, регламентирующем сыск: Монография. — СПб., 1996 (дата звернення: 18.09.2021).

3. Про оперативно-розшукову діяльність: Закон України від 18.02.1992. № 2135-ХІІ. Відомості Верховної Ради України. URL: <https://zakon.rada.gov.ua/laws/show/2135-12#Text> (дата звернення: 19.09.2021).

4. Стацак А.Ю., Шендрик В.В.: Наукова інтерпретація концепту "Принципи оперативно-розшукової діяльності підрозділів кримінальної поліції". Науковий вісник ДДУВС. 2020. №1. URL: https://visnik.dduvs.in.ua/wp-content/uploads/2020/05/s1_ua/26.pdf (дата звернення: 19.09.2021).

***Керівник:** Єфімов В.В., кандидат юридичних наук,
доцент кафедри фінансових та стратегічних розслідувань*

Гончарук Наталія Михайлівна
магістрантка 2 курсу, спеціальність 081 «Право»
Хмельницький інститут Міжрегіональної академії управління персоналу
ПРАВО (Адміністративне і фінансове право)

ЮРИДИЧНИЙ ЗМІСТ ДЕФІНІЦІ «КОРУПЦІЯ»: РЕТРОСПЕКТИВА ТА СУЧАСНІСТЬ

У світі давно розпочали обговорювати питання корупційних проявів. Уже на ранніх етапах розвитку суспільства люди намагалися з'ясувати зміст такого

негативного явища, як корупція, відшукати її причини та ефективні способи боротьби з нею. Тобто, корупція не є надбанням сучасності.

Першу згадку про корупцію як зазначив В. Костенко, знайдено в матеріалах архіву Стародавнього Вавилону (друга половина XXIV ст. до н. е.) — найстарішої з відомих людству історичних пам'яток державності. В епоху шумерів і семітів Цар Лагоша (територія сучасного Іраку) був вимушений реформувати державне управління з метою припинення зловживань своїх чиновників і суддів» [1, с. 19]. Історичний процес виникнення корупції, як наголосив дослідник, «стає можливим тоді, коли державний чиновник, маючи можливість розпоряджатися ресурсами, приймає рішення не в інтересах суспільства, а з огляду на свої особисті, корисливі потреби. Підтвердженням цього є знайдені археологами й істориками джерела прадавніх центрів людської цивілізації у Єгипті, Месопотамії, Китаї III—II тисячоліття до н. е.».

До одних із перших згадок про аморальність корупційного діяння, що залишилися зафіксованими в книгах історичного минулого на думку на думку О. Грудзур, слід віднести Старий Завіт Біблії (Вихід 23:8), у якому зазначалося «Дарів (хабарів) не бери, тому що дари (хабарі) роблять сліпими зрячих і спотворюють справи чесних» [2, с. 20].

У античні часи поняття корупції «означало ушкоджувати шлунок неякісною їжею, псувати воду в закритій тарі, втрачати можливість, знищувати майно пожежею, перекручувати зміст, соромити гідність тощо. Слово «корумпувати» також означало підкуповувати кого-небудь або всіх (не обов'язково посадовця) щедрими подарунками. Префікс «cor-» начебто «запрошував» спільно порушувати закон, договір, із самого початку визначаючи, що корупція – явище, яке має співучасників» [3, с. 12].

Характеристику корупції, як соціального явища, намагалися дати Аристотель та Платон. Вони створили першу відому науковцям модель корупції – «моральну модель», яка пояснювала людську недосконалість перешкодою на шляху до легітимного, справедливого суспільства.

Проблема корупції «знайшла відображення в роботах просвітителів-енциклопедистів: Ж.Ж. Руссо, Ш. Монтеск'є, Ф. Бекона та інших. У цих працях «корупція розглядається як соціальна хвороба, дисфункція суспільства. З точки зору прихильників теорії природного права корупція представляла собою один з наслідків розбіжності між природними і позитивними законами. Т. Гоббс у своєму основному творі «Левіафан, або Матерія, форма і влада держави церковної та громадянської» писав: «люди, що хизуються своїм багатством, сміливо скоюють злочини в надії, що їм вдасться уникнути покарання шляхом корумпування державної юстиції або отримати прощення за гроші або інші форми винагороди» [1, с.20].

Із часу проголошення Україною незалежності термін «корупція» набув значного поширення у «вітчизняній правовій літературі, виступах політичних діячів та керівників держави. Аналіз законодавства, наукової та довідниково-термінологічної літератури дозволяє стверджувати, що поняття «корупція» сформувалося за давніх часів і розумілося загалом як хабарництво. Означене поняття було введене у вжиток лише наприкінці 80-х років ХХ ст. Замість нього використовувалися терміни «зловживання службовим становищем», «попуск» тощо» [4].

У теперішній час корупція є складним соціально-правовим і соціально-політичним явищем. Вона пов'язана, на переконання С.Ж. Лазаренка та К.А. Бабенко, з «усіма соціальними процесами будь-якого суспільства, з урахуванням соціально-політичних, національно-психологічних і етнічних особливостей конкретної країни або держави». Це явище, на їх думку, носить «комплексний, системний характер і в цілому характеризує будь-яку державу. Корупцію визначають як потужний чинник, який деформує політичну організацію суспільства і підриває демократичні процедури. Основна небезпека її полягає в руйнівній дії на основі державного управління і правового регулювання громадських стосунків. Як небезпечне явище соціально-політичного життя, вона відбиває міру активності і свідомості громадянського

суспільства» [4, с. 66].

Більшість визначень понять «корупція», «корупційне діяння», як слушно зауважує авторський колектив науково-аналітичної доповіді на тему «Теоретико-правові засади протидії корупції» є «достатньо обґрунтованими, враховують специфічні особливості окремих економічних і соціальних систем, не суперечать одне одному, проте вони нерідко відображають лише окремі сторони об'єкта, що досліджується. Це пояснюється тим, що корупція багатоаспектне соціально-економічне, політичне та моральне явище, що складається з цілого комплексу протиправних дій і неетичних вчинків, а отже, досить складно дати однозначне, вичерпне визначення цього поняття, яке б чітко відрізняло корупційні явища від таких, що не є корупційними в усіх випадках» [5, с. 9].

Диференційовану класифікацію основних підходів щодо розуміння явища «корупція» пропонує М. І. Мельник. Так, «корупцію розглядають як: підкуп і продажність державних чи інших службовців (за такого підходу корупцію ототожнюють із хабарництвом); зловживання владою чи службовим становищем, учинене з корисливою метою; зловживання владою чи службовим становищем, учинене з будь-якої особистої зацікавленості; використання службових повноважень, статусу посади, а також її авторитету та пов'язаних з ними можливостей для задоволення особистого інтересу або в групових інтересах; елемент (ознака) або різновид організованої злочинності; поняття, визначення якого обмежене лише загальними ознаками, відсутністю чітких формулювань, які б дали змогу виділити суттєві ознаки цієї правової категорії [6, с. 113].

Великий тлумачний словник сучасної української мови термін «корупція» подає як «діяльність осіб, уповноважених на виконання функцій держави, спрямована на протиправне використання наданих їм повноважень для одержання матеріальних благ, послуг та інших переваг; пряме використання посадою особою свого службового становища з метою

особистого збагачення; підкупність, продажність урядовців і громадських діячів» [7, с. 765].

Більшість визначень понять «корупція», «корупційне діяння», як слушно зауважує авторський колектив науково-аналітичної доповіді на тему «Теоретико-правові засади протидії корупції» є «достатньо обґрунтованими, враховують специфічні особливості окремих економічних і соціальних систем, не суперечать одне одному, проте вони нерідко відображають лише окремі сторони об'єкта, що досліджується. Це пояснюється тим, що корупція багатоаспектне соціально-економічне, політичне та моральне явище, що складається з цілого комплексу протиправних дій і неетичних вчинків, а отже, досить складно дати однозначне, вичерпне визначення цього поняття, яке б чітко відрізняло корупційні явища від таких, що не є корупційними в усіх випадках» [5, с. 9].

Отже, корупція – це одне з явищ, що породжують кризові стани у різних сферах суспільного та соціального розвитку кожної країни, передусім це стосується політики, державного управління, економіки, соціального забезпечення, а також є однією із ключових передумов існування організованої злочинності.

Література:

1. Костенко В. Історико-правове дослідження розвитку корупційних дій у владі та суспільстві. Віче. 2012. № 10. С. 18–20.

2. Грудзур О. Історія кримінальної відповідальності за хабарництво у праві України та Російської імперії (XVI ст. – початок XX ст.). Підприємництво, господарство і право. 2008. № 5 (149). С. 21–24.

3. Волошенко А. В. Корупція: історичні витоки та сучасні прояви. Актуальні проблеми економіки. 2012. № 10. С. 8–16.

4. Лазаренко С. Ж., Бабенко К. А. Політико-правові та соціальні передумови корупції в органах державної влади. URL: [https://baas.gov.ua/ua/proekty/articlesb/298-politiko-pravovi-ta-sotsialni-peredumovi-koruptsiji-v-](https://baas.gov.ua/ua/proekty/articlesb/298-politiko-pravovi-ta-sotsialni-peredumovi-koruptsiji-v)

organakh-derzhavnoji-vladi.html (дата звернення: 29.09. 2021).

5. Теоретико-правові засади протидії корупції: науково-аналітична доповідь / Керів. автор. колект. В. Ф. Дейнека. Ірпінь : НДІ фінансового права, 2014. 39 с.

6. Мельник М. І. Корупція: сутність, поняття, заходи протидії. Київ : Атіка, 2014. 304 с.

7. Великий тлумачний словник сучасної української мови / уклад. і гол. ред. В. Т. Бусел. Київ, Ірпінь: ВТФ «Перун», 2009. 1736 с.

*Керівник: Петлюк Ю.С., кандидат юридичних наук, доцент,
доцент кафедри права та правоохоронної діяльності*

Грицієнко Володимир Володимирович
студент 3 курсу, спеціальність 081 «Право»
Дніпропетровський державний університет внутрішніх справ
ПРАВО (Карне право та кримінологія)

АКТУАЛЬНІ ПРОБЛЕМИ КРИМІНАЛЬНОЇ ВІДПОВІДАЛЬНОСТІ В УКРАЇНІ

Кримінальна відповідальність є дуже важливою та широкою за обсягом категорією, якою оперує Кримінальне законодавство (і Загальна, і Особлива її частини). Саме тому, вирішення питання щодо змісту, обсягу, актуальних проблем цієї категорії є чи не найвагомим для усієї галузі Кримінального права. Дефініція кримінальної відповідальності, на жаль, відсутня у чинному кримінальному законодавстві. Науковці ж мають дуже багато поглядів щодо даного визначення: одні стверджують, що кримінальна відповідальність – це юридичний обов’язок винної особи зазнати дії кримінального закону, а також осуд її вироком суду за вчинене кримінальне правопорушення; інші ж вважають, що кримінальна відповідальність – це ніщо інше, як реалізація

санкції кримінально-правової норми, тобто прирівнюють цю категорію до покарання [1, с.22].

Кримінальну відповідальність прийнято поділяти на позитивну та негативну (ретроспективну). Для позитивної кримінальної відповідальності характерні такі ознаки: наявність кримінально-правових встановлень, що містяться в Кримінальному законодавстві та забороняють особі вчиняти певні дії (дія чи бездіяльність) або дають право вчиняти певні дії при конкретних обставинах (розбити скло для спасіння дитини від пожегу); обов'язок особи не порушувати норми поведінки, встановлені Кримінальним кодексом, вести себе відповідно вимог цих норм. Негативною ж або ретроспективною кримінальною відповідальністю слід вважати обов'язок особи нести відповідальність у разі вчинення нею кримінального правопорушення та перетерпіти визначені законом заходи покарання. Вона виникає в момент вчинення особою кримінального правопорушення [2, с.102].

Під час ведення провадження підрозділами Міністерства внутрішніх справ виникла проблема щодо тлумачення положень частини 3 статті 80 Конституції України (Народні депутати не можуть бути без згоди Верховної Ради України притягнені до кримінальної відповідальності, затримані чи заарештовані), а саме: необхідності скасування обраного раніше запобіжного заходу у вигляді взяття під варту особи до її обрання народним депутатом України. Причиною звернення є те, що чинним кримінальним та кримінально-процесуальним законодавством не визначено поняття «притягнення до кримінальної відповідальності», не встановлено моменту, з якого настає кримінальна відповідальність і з якого народним депутатам України гарантується недоторканність [3].

Окрім того, існує також поділ кримінальної відповідальності на потенційну та реальну. Потенційною є відповідальність, що визначається як санкція конкретної кримінально-правової норми, але ще не застосовується до конкретної справи, що розглядається. Реальною ж слід вважати

відповідальність, яка фактично застосовується до конкретної особи за злочин та яка проявляється у позбавленні або обмеженні певних прав та можливостей, або і без них. Я погоджуюсь із думкою В.М. Куца щодо пізнавальності та практичного значення цього поділу, на відміну від класифікації на позитивну і негативну, що не має раціональності. Потенційна відповідальність – це виключне право законодавця, реальна ж відповідальність – це сфера кримінально-юстиційної діяльності, що стосується категорії «індивідуалізація кримінальної відповідальності» [4, с.37-38].

Невід’ємною складовою категорії «кримінальна відповідальність» є її функції, які визначаються основними напрямками правового впливу на суспільні відносини. Вони мають особливість виникати у процесі вчинення кримінального правопорушення та посягати на систему соціальних цінностей. Основною метою функцій кримінальної відповідальності є здійснення кари, виправлення, профілактики і попередження, які створюють особливий правовий режим протидії кримінальним правопорушенням [5, 149-153].

Функції кримінальної відповідальності походять від функцій кримінального права, утворюючи при цьому більш виокремленні ознаки, що дають змогу забезпечувати досягнення власних, внутрішньогалузевих цілей. Основними функції кримінальної відповідальності: регулятивна (фіксація підстави кримінальної відповідальності в кримінально-правових нормах), превентивна (запобігання вчиненню нового кримінального правопорушення особою, що вже понесла кримінальну відповідальність (спеціальна превенція) та попередження скоєння кримінальних правопорушень іншими особами (загальна превенція)), каральна (позбавлення особи, що несе кримінальну відповідальність, найрізноманітніших прав, благ, свобод тощо), відновлювальна (забезпечення гарантій із боку держави щодо захисту прав особи, яка є потерпілим, шляхом моральної та матеріальної компенсації із боку правопорушника), виховна (реалізація успішного виконання всіх інших функцій, які впливають на внутрішній світ особи, яка вчинила кримінальне

правопорушення, його моральну сферу, правосвідомість, цінності орієнтації)[6].

Таким чином, ми вважаємо, що є негативним фактором підтримання більшістю українців введення в практику ізоляції злочинців (тяжкі та особливо тяжкі злочини), які не будуть мати можливість отримати альтернативні види покарань; розширення арсеналу засобів кримінально-правового впливу на правопорушників, а також їх прагнення до повернення смертної кари. Ці статистичні данні підтверджує опитування шкалою «Інтелект» серед населення України. Це негативне явище показує, що на сучасному етапі розвитку кримінального права в Україні відсутня ефективність потенційної кримінальної відповідальності, метою якої є саме превенція, а також відновлювальна функція кримінальної відповідальності.

Отже, можна зробити висновок, що кримінальне право вимагає більшого акцентування на впровадження засад запобігання та профілактики кримінальних правопорушень. Шляхом реалізації потенційної кримінальної відповідальності та відновлювальної функції кримінальної відповідальності можна досягти зменшення випадків кримінальних правопорушень, збільшення фактів виправлення порушників/злочинців. Профілактичні бесіди, інформування населення та роз'яснення певних кримінально-правових норм, потенційної кримінальної відповідальності будуть нести лише позитивний вплив на реалізацію Кримінального законодавства.

Література:

1. Баулін Ю. В. Звільнення від кримінальної відповідальності / – Київ: Атіка, 2004. – 296 с. (дата звернення: 25.09.2021).
2. Борисов В.І., Тацій В.Я.. Актуальні проблеми кримінальної відповідальності : матеріали міжнар. наук.-практ. конф., 10–11 жовт. 2013 р.: Право, 2013. – 848 с. (дата звернення: 25.09.2021).
3. Щодо офіційного тлумачення положень частини третьої статті 80 Конституції України: Рішення Конституційного Суду України від 27.10.1999.

№ 9-рп/99. Конституційний Суд. URL: <https://zakon.rada.gov.ua/laws/show/v009p710-99> (дата звернення: 25.09.2021).

4. Навчальний посібник / Київ: Національна академія прокуратури України, 2013 – 322 с. (дата звернення: 25.09.2021).

5. Школа С.М. Кримінальна відповідальність: загальна характеристика та форми реалізації. Право і суспільство. 2016. № 6. С. 149-153. (дата звернення: 25.09.2021).

6. Богатирьов І., Савченко А.: Кримінальна відповідальність як сучасна проблема кримінального права України: наукова стаття/ Підприємництво, господарство і право, 2016. URL: <http://pgr-journal.kiev.ua/archive/2016/02/27.pdf> (дата звернення: 25.09.2021).

Керівник: Чорна А.Г., капітан поліції, старший викладач кафедри кримінального права та криминології

Грицієнко Володимир Володимирович
студент 3 курсу, спеціальність 081 «Право»
Дніпропетровський державний університет внутрішніх справ
ПРАВО (Кримінально-процесуальне право)

СИСТЕМА НЕГЛАСНИХ СЛІДЧИХ (РОЗШУКОВИХ) ДІЙ ЯК ФУНДАМЕНТАЛЬНА СКЛАДОВА ДОКАЗУВАННЯ У КРИМІНАЛЬНОМУ ПРОВАДЖЕННІ

Після набрання чинності Кримінального процесуального кодексу України (далі - КПК) у досудовому провадженні щодо тяжких та особливо тяжких злочинів почали використовувати такі засоби отримання доказів як негласні слідчі (розшукові) дії. З одного боку це стало джерелом нових засобів доказування, що дозволило проводити ефективно розслідування перелічених злочинів, з іншого ж – проведення негласних слідчих (розшукових) дій призвело до утруднення захисту у цих провадженнях.

Відношення до проведення негласних слідчих (розшукових) дій до сьогодні викликає ряд питань, що стосуються неоднозначності їх оцінки з точки зору вдалості їх законодавчого закріплення, практики провадження та використання даних, які були отримані в ході таких дій як кримінальних процесуальних доказів.

По-перше, відзначимо, що змістове поєднання 20 та 21 глав КПК доволі невіддале. Справа у тому, що глава 20 має назву «Слідчі (розшукові) дії», тоді як глава 21 називається «Негласні слідчі (розшукові) дії». З точки зору теорії класифікації такий поділ слідчих (розшукових) дій є недопустимим. Слід зазначити, що поняття «слідчі (розшукові) дії» є поняттям родовим, яке, у свою чергу, включає в себе окремі види. Тому більш логічно було б назвати главу, яка регулює проведення усіх слідчих дій, у тому числі й негласних, «Слідчі (розшукові) дії». Далі, ця глава повинна поділятися на наступні параграфи: 1. Загальні вимоги до проведення слідчих (розшукових) дій; 2. Загальні вимоги до проведення гласних слідчих (розшукових) дій; 3. Гласні слідчі (розшукові) дії; 4. Негласні слідчі (розшукові) дії, пов'язані з втручанням у приватне спілкування; 5. Інші негласні слідчі (розшукові) дії. Таким чином буде зрозуміло, що родове поняття «Слідчі (розшукові) дії» включає два види слідчих дій: гласні та негласні [1].

Щодо першого виду слідчих дій то їхня гласність відрізняється від гласності судової (ст. 27 КПК). Сенс такої гласності у тому, що кримінальне провадження у судах усіх інстанцій здійснюється відкрито. Це так звана (використовуючи термінологію юридичної науки другої половини 19 - початку 20 сторіччя) зовнішня гласність. Гласних слідчих (розшукових) дій полягає у тому, що учасникам слідчої дії повідомляється, у якій саме слідчій дії вони приймають участь, також їм роз'яснюються процесуальні права та обов'язки. Учасники гласної слідчої дії мають бути присутні від початку і до кінця її проведення. По закінченні гласної слідчої дії вони ознайомлюються з протоколом цієї слідчої дії, та мають право робити зауваження щодо змісту

протоколу. На відміну від гласних слідчих дій, негласні слідчі дії проводяться конспіративно. Конспіративність полягає у тому, що особи, які опинилися у сфері негласної слідчої дії, можуть не знати, що вони є її учасниками. Більш того, негласна слідча (розшукова) дія, може бути проведена відкрито, але негласно, коли особи, що: проводять таку слідчу дію, навмисно створюють умови, щоб особа, яка присутня при негласній слідчій дії не зрозуміла, що у даний момент проводиться негласна слідча дія [1].

Порівняльний аналіз ст. 8 Закону України «Про оперативно-розшукову діяльність» та глави 21 КПК дозволяє прийти до висновку, що, по суті, ціла низка оперативно-розшукових дій практично не відрізняється від негласних слідчих (розшукових) дій. Більш того, деякі оперативно-розшукові дії повинні приводитися за правилами проведення негласних слідчих дій, передбачених главою 21 КПК. На наш погляд, ситуація, що склалася, не є нормальною. Данні, які отримуються у спосіб, час, та суб'єктами, які невідомі стороні захисту, утруднюють діяльність щодо захисту у кримінальному провадженні, виключаючи можливість спростування інформації, що була отримана у результаті негласних слідчих (розшукових) дій, або постановлення її під обґрунтований сумнів. Тільки надання стороні захисту та суду всіх документів, щодо провадження негласної слідчої (розшукової) дії, дозволяє стороні захисту та суду оцінити законність провадження негласної слідчої (розшукової) дії та сформулювати своє відношення до допустимості її протоколу як кримінального процесуального доказу [2].

Про важливість наведеної проблеми свідчить ухвала Апеляційного суду Київської області від 25 березня 2015 року (справа М» 366/899/14-к кп/780/330/15 41) Суд констатував: «...як вбачається з матеріалів провадження, стороною обвинувачення не були надані суду будь-які дані, які б свідчили про те, що негласна слідча дія, а саме контроль за вчиненням злочину у формі оперативної закупки, здійснювалася на підставі постанови прокурора [3].

Ненадання постанови прокурора про здійснення негласної слідчої дії - контролю за вчиненням злочину у формі оперативної закупки позбавило суд першої інстанції можливості перевірити правомірність дій працівників оперативного підрозділу» і далі: «Посилання прокурора на секретність зазначеного документа є безпідставними [3].

Відповідно до пунктів 5.1, 5.2, 5.9 та 5.10 Інструкції «Про організацію проведення негласних слідчих (розшукових) дій та використання їх результатів у кримінальному провадженні», яка затверджена наказом Генеральної прокуратури України від 16.12.2012 (№ 114/1042/516/1199/936/1687/5): такі процесуальні документи, що формуються в результаті проведення негласної слідчої (розшукової дії), а саме: постанови прокурора про проведення такої дії; клопотання про дозвіл на її проведення; ухвали слідчого судді щодо дозволу на проведення негласної слідчої (розшукової) дії; їх додатки, які містять інформацію про факт і методи проведення даної дії, за будь-яких обставин не можуть бути розголошені та підлягають засекречуванню, адже становлять загрозу національним інтересам та безпеці [4].

Ці матеріальні носії з інформацією засекречуються такими суб'єктами кримінального провадження як прокурором, слідчим, співробітником уповноваженого оперативного підрозділу, слідчим суддею за допомогою надання на підставі зводу відомостей, які становлять державну таємницю, окремому документу грифа секретності.

Після моменту завершення проведення певної негласної слідчої (розшукової) дії, грифи секретності МНІ, які застосовувалися при її проведенні розсекречуються за підставою рішення прокурора, що виконує повноваження прокурора в певному провадженні у формі процесуального керівника досудового розслідування, ураховуючи при цьому обставини кримінального провадження та необхідність використання матеріалів негласної слідчої (розшукової) дії як доказів після безпосереднього проведення таких дій, у випадку, якщо витік зазначених відомостей не завдасть шкода національній

безпеці держави. Постанова прокурора про проведення негласної слідчої дії - контролю за вчиненням злочину у формі оперативної закупки, як зазначила сторона обвинувачення, не містила будь-яких відомостей, що могли б завдати шкоди національній безпеці України» [3].

Таким чином, якщо розсекречування документів, пов'язаних із провадженням негласної слідчої дії не може завдати шкоди національній безпеці України, то вони повинні бути розсекречені, що надасть можливість суду та стороні захисту оцінити законність проведення даної негласної дії та зробити висновок про використання протоколу негласної слідчої (розшукової) дії як доказу у кримінальному провадженні.

Література:

1. Кримінальний процесуальний кодекс України: Закон України від 13.04.2012. № 4651-VI. Відомості Верховної Ради України. URL: <https://zakon.rada.gov.ua/laws/show/4651-17> (дата звернення: 04.10.2021).

2. Про оперативно-розшукову діяльність: Закон України від 18.02.1992. № 2135-XII. Відомості Верховної Ради України. URL: <https://zakon.rada.gov.ua/laws/show/2135-12#Text> (дата звернення: 04.10.2021).

3. Ухвала Апеляційного суду Київської області від 25.03.2015. № 366/899/14-к кп/780/330/15 41. URL: <https://reyestr.court.gov.ua/Review/43338292> (дата звернення: 04.10.2021).

4. Про організацію проведення негласних слідчих (розшукових) дій та використання їх результатів у кримінальному провадженні: Інструкція від 16.11.2012. № 114/1042/516/1199/936/1687/5. Генеральна прокуратура України. URL: <https://zakon.rada.gov.ua/laws/show/v0114900-12> (дата звернення: 04.10.2021).

*Керівник: Єфімов В.В., кандидат юридичних наук,
доцент кафедри фінансових та стратегічних розслідувань*

Мічурін Євген Олександрович
професор кафедри цивільно-правових дисциплін, доктор юридичних наук,
професор
Харківський національного університету імені В. Н. Каразіна
ПРАВО (Цивільне право)

ОСОБЛИВОСТІ ОКРЕМИХ ПРАВОВІДНОСИН У ПРИВАТНОМУ ІТ-ПРАВІ

Останнім часом із розвитком досягнень інформатики бурхливого розвитку набувають правовідносини приватного ІТ-права, які визначені як галузь законодавства [1, с. 8-12]. Утім, різні вчені включають ті чи інші правовідносини у склад ІТ-права, окремі дослідники мають власний підхід. Отже, не склалося єдиного підходу щодо тих визначення кола тих правовідносин, які належать до приватного ІТ-права.

Значну частку правовідносин у приватному праві складають *правовідносини інформаційного приватного ІТ-права*. Інформаційне право має істотний зв'язок із цивільним правом, оскільки в регулюванні особистих немайнових прав фізичної особи в реалізації права на інформацію, гарантії захисту персональних даних важливу роль відіграє саме Цивільний кодекс України [2, с. 16].

Основні принципи інформаційних відносин в Україні визначені у ст. 2 Закону України «Про інформацію». Ними є: гарантованість права на інформацію; відкритість, доступність інформації, свобода обміну інформацією; достовірність і повнота інформації; свобода вираження поглядів і переконань; правомірність одержання, використання, поширення, зберігання та захисту інформації; захищеність особи від втручання в її особисте та сімейне життя. Всі ці принципи мають бути дотримані при зберіганні, володінні, користуванні, поширенні інформації, формуванні та використанні інформаційних ресурсів у ІТ-праві взагалі і мережі Інтернет зокрема.

Частиною інформаційних ІТ-правовідносин є приватно-правові Інтернет – відносини. Інтернет – право є інститутом інформаційного права [3, с. 239].

Інформаційне право є більш широкою категорією за сферою правового регулювання. Воно включає правовідносини, об'єктом яких є інформація в будь-якому вигляді [4].

Вірним є підхід про мережу Інтернет як комунікативне середовище [5]. Отже у ІТ-праві виникають *інформаційні правовідносини у мережі Інтернет*, що є часткою правовідносини інформаційного приватного ІТ-права.

Утім, якщо у Інтернеті розміщуються об'єкти права інтелектуальної власності, вони стосуються спеціальних правових відносин інтелектуальної власності у сфері ІТ-права. Їх слід відділяти від суто інформаційних правовідносин, адже перші мають особливе правове регулювання й правову охорону. Існує спеціальне правове регулювання об'єктів права інтелектуальної власності. На об'єкт права інтелектуальної власності розповсюджується спеціальна правова охорона, де б він не перебував.

Є.В.Петров пише, що для права слід використовувати якісну теорію інформації, а не кількісну, яка ігнорує зміст інформації [6, с. 5]. Відтак, якщо зміст інформації вміщує інтелектуальну власність, до неї має застосовуватися спеціальне правове регулювання. Якщо у цій інформації з'являються об'єкти права інтелектуальної власності, правовідносини виходять за межі інформаційних і виникають правові відносини інтелектуальної власності у сфері ІТ-права.

Правовідносини інтелектуального права (права інтелектуальної власності) ІТ технологій є складовою частиною приватного ІТ-права.

До правових відносини інтелектуальної власності у сфері ІТ-права належать права авторства на веб-сайт, права інтелектуальної власності у сфері ІТ технологій тощо). О.І.Харитонова до правовідносин інтелектуальної власності у приватній ІТ сфері включає положення (норми) цивільного законодавства, що стосуються прав інтелектуальної власності. Зокрема, положення, що

стосуються визначення об'єктів прав інтелектуальної власності; правового обслуговування програмного забезпечення; захисту інформації та прав інтелектуальної власності; оформлення та захисту авторських прав і торгової марки в мережі Інтернет; правовий захист web-сторінок і контенту тощо [7].

Якщо мова йде про авторське право чи інші права інтелектуальної власності у мережі Інтернет, слід підкреслити, що саме лише перебування матеріального носія, на якому розміщується об'єкт права інтелектуальної власності (наприклад, примірник навчального посібнику у електронній бібліотеці, веб-сайту як об'єкту авторського права на сервері у мережі Інтернет) не робить цей об'єкт суто об'єктом інформаційного права, зокрема, інтернет права. Він залишається об'єктом права інтелектуальної власності, що має спеціальний режим правового регулювання і охорони, передбачений відповідним законодавством.

Підприємницькі правовідносини у ІТ сфері включають: правовідносини, що регулюють порядок створення, діяльності та припинення суб'єктів підприємницької діяльності; правовідносини електронного товарообігу (зокрема, електронна комерція). Крім того, інші договори, що супроводжують ІТ діяльність; інші підприємницькі правовідносини у ІТ сфері (зокрема, ліцензування окремих видів підприємницької діяльності, сертифікація продукції тощо).

Правовідносини, які виникають у міжнародному приватному ІТ-праві виникають коли вони пов'язані із законодавствами кількох держав, вони належать. Це є правовідносини в приватному ІТ-праві, що ускладнені іноземним елементом.

Іноземний елемент - ознака, яка характеризує приватноправові відносини, що регулюються цим Законом, та виявляється в одній або кількох з таких форм: хоча б один учасник правовідносин є громадянином України, який проживає за межами України, іноземцем, особою без громадянства або іноземною юридичною особою; об'єкт правовідносин знаходиться на території іноземної

держави; юридичний факт, який створює, змінює або припиняє правовідносини, мав чи має місце на території іноземної держави.

У міжнародному приватному ІТ-праві застосовуються як засади диспозитивності, так в імперативні норми. Важливою у цьому контексті є ст. 5 Закону України «Про міжнародне приватне право» - автономії волі.

Інші правовідносини у приватному ІТ-праві. Коло суспільних правовідносин є дуже широким. Щодня вони змінюються, до них додаються нові. Зокрема, правовідносини щодо обігу криптовалюти та інші, що знаходяться у розвитку. Приватне ІТ-право є галуззю законодавства, що перебуває у розвитку. У структуру приватного ІТ-права поступово будуть додаватися окремі інститути й з нього будуть вилучатися ті, що не відповідають специфіці цієї галузі законодавства. Інститути приватного ІТ-права мають бути теоретично обґрунтовані та затребувані практикою, адже право не є абстракцією, відірваною від життя. Навпаки, воно представляє собою ефективний регулятор реально існуючих суспільних відносин, які підлягають правовому регулюванню.

Відтак, до кола правовідносин, що складаються у приватному ІТ-праві належать: правовідносини інформаційного приватного ІТ-права (зокрема, інформаційні правовідносини у мережі Інтернет); правовідносини інтелектуального права (права інтелектуальної власності) ІТ технологій; підприємницькі правовідносини у ІТ-сфері; інші правовідносини у приватному ІТ-праві.

Література:

1. Мічурін Є.О. Приватне ІТ-право: навчальний посібник. Х: Право, 2021.
2. Виноградова Г. В. Інформаційне право України: Навч. посіб. К. : МАУП, 2006.
3. Селезньова О.М. Інтернет-право та його місце у системі інформаційного права. Ученые записки Таврического национального

университета им. В.И.Вернадского. Серия «Юридические науки». Том 26 (65). 2013. № 2(2). С. 234-240.

4. Сімсон О.Е. ІТ-право: на зламі епох. <http://aphd.ua/publication-389>

5. Abbot R. The World as Information. Exeter: Intellect, 1999.

6. Петров Є. В. Інформація як об'єкт цивільно-правових відносин. Автореферат дис. канд. юрид. наук. 12.00.03. Х.: ХНУВС, 2003.

7. Харитонов О. І. Проблемні питання визначення системи (структури) ІТ-права. <http://aphd.ua/publication-186>

Кондратюк Сергій Васильович

аспірант 1 курсу, спеціальність 081 «Право»

Науково-дослідний інститут інтелектуальної власності НАПрН України

ПРАВО (Охорона авторських прав)

ПРАВОВІ АСПЕКТИ ОХОРОНИ ВІНАХОДІВ, ОБ'ЄКТОМ ЯКИХ Є ЛІКАРСЬКІ ЗАСОБИ, ТА ЗАБЕЗПЕЧЕННЯ ПРАВА НА ОХОРОНУ ЗДОРОВ'Я

Право на найвищий досяжний рівень здоров'я закріплено в Універсальній декларації прав людини, Міжнародному пакті про економічні, соціальні та культурні права, ряді інших документів про права людини та Конституції ВООЗ. [1]. Згідно статті 49 Конституції України кожен має право на охорону здоров'я, медичну допомогу та медичне страхування.

У Зауваженнях загального порядку № 14, Комітет з економічних, соціальних та культурних прав визначив, що право на охорону здоров'я включає основне зобов'язання держав "надавати основні лікарські засоби, як це час від часу визначається Програмою дій ВООЗ щодо основних лікарських засобів". [2]

У Зауваженнях загального порядку № 14 Комітет з економічних, соціальних та культурних прав прийняв сувору позицію, що «ні за яких обставин Держава не може виправдовувати невиконання основних зобов'язань, ... які не допускають відхилень.» [3] Таким чином, відповідно до Комітету з

економічних, соціальних та культурних прав доступ до основних лікарських засобів визнаний мінімальним зобов'язанням, яке не повинно бути порушено.

Коли державам не вистачає бюджетних коштів для забезпечення доступу до основних лікарських засобів для населення, вони можуть використовувати інші заходи нефінансового характеру щодо забезпечення доступу, наприклад, шляхом застосування правил конкуренції та зміни патентного законодавства, якщо останні сприяють високими цінами на лікарські засоби. [4]

У той же час захист державою монопольних патентних прав фармацевтичних компаній все частіше розглядається як перешкода для реалізації права на здоров'я в країнах, що розвиваються, до яких віднесена Україна. Патенти надають виключні права патентовласникам, які є в основному негативними правами, які забороняють іншим виготовляти, використовувати, пропонувати до продажу, продавати або імпортувати запатентований винахід. [5] Патент на фармацевтичний продукт або процес дозволяє власнику патенту встановлювати високі ціни, щоб компенсувати інвестиції, вкладені в розвиток лікарських засобів.

Угода ТРІПС зобов'язала країни-члени СОТ впровадити обов'язковий патентний захист лікарських засобів. Зокрема, держави-учасниці СОТ зобов'язані видавати патенти «без будь-якої дискримінації за місцем винаходу, сферою технології та незалежно від того, чи є продукція імпортна, чи місцевого виробництва», включаючи патенти на фармацевтичні продукти. [6]

Мінімальний строк патентного захисту, який країни повинні надавати в рамках Угоди ТРІПС становить 20 років від дати подання заявки на патент згідно статті 33 Угоди ТРІПС. Україна надає 20 років захисту для лікарських засобів з можливістю надання власнику патента додаткового періоду патентного захисту на підставі сертифікату додаткової охорони, але не довше 5 років. Також, законодавством надається 5 річний період захисту даних клінічних досліджень (з можливістю подовження), під час якого конкурентам заборонено виводити генеричні версії лікарських засобів на ринок. [7]

Для розв'язання конфлікту, який існує між необхідністю захисту та реалізації права на здоров'я та захистом прав інтелектуальної власності на лікарські засоби було запропоновано використовувати так звані «гнучкі положення» Угоди ТРІПС. Це ряд положень, які можуть використовуватись державами-членами СОТ з метою покращення доступності лікарських засобів.[8]

Одним із ключових гнучких положень Угоди ТРІПС щодо лікарських засобів є можливість визначати тлумачення критеріїв патентоздатності [9], яким український уряд нещодавно скористався. 21 липня 2020 року Верховною Радою України був прийнятий Закон України "Про внесення змін до деяких законодавчих актів України щодо реформи патентного законодавства" № 816-ІХ, який набрав чинності 16 серпня 2020 року (далі – "Закон 816"). Даний закон вніс ряд змін до Цивільного кодексу України, Закону України "Про охорону прав на винаходи і корисні моделі" (далі – "Закон про винаходи") та Декрету Кабінету Міністрів України "Про державне мито".

Серед ряду змін до Закону про винаходи дві зміни, внесені Законом 816, були спрямовані на посилення умов надання правової охорони та умов патентоздатності винаходів, які стосуються лікарських засобів, шляхом: виключення способів діагностики та лікування з-під правової охорони, та впровадження можливості визнання такими, що явно впливають із рівня техніки - нових форм відомого з рівня техніки лікарського засобу, у тому числі солей, складних ефірів, простих ефірів, композицій, комбінацій та інших похідних, поліморфів, метаболітів, чистих форм, розмірів часток, ізомерів, якщо вони істотно не відрізняються за ефективністю.

Крім того, в рамках існуючих гнучких положень Угоди ТРІПС до Закону про винаходи були внесені зміни щодо спрощення порядку примусового ліцензування, впроваджено механізми подачі патентних заперечень, положення щодо так званого вейвера для виробництва на експорт під час дії сертифікату додаткової охорони, тощо.

Як зазначалось авторами закону ці положення "сприятимуть досягти баланс інтересів між патентною монополією та правом кожної людини на доступність ліків". [10]

З огляду на важливість забезпечення доступності лікарських засобів для населення, особливо в умовах пандемії COVID-19, та те, що вищезазначені законодавчі новели можуть суттєво змінити ситуацію з боротьбою зі стратегією «вічного озеленення» патентів щодо лікарських засобів в Україні, видається доцільним упродовж наступних років (коли буде накопичена достатня практика), дослідити, як зміниться практика розгляду заявок на винаходи, які стосуються лікарських засобів, з боку Державного підприємства "Український інститут інтелектуальної власності", практика розгляду заперечень в Апеляційній палаті Міністерства економіки України, та судову практику щодо визнання патентів, які стосуються лікарських засобів, недійсними.

Література:

1. Міжнародний пакт про економічні, соціальні та культурні права, стаття 12 Офіційна інтернет-сторінка Верховної Ради України [Електронний ресурс]. – Режим доступу: https://zakon.rada.gov.ua/laws/show/995_042#Text

2. CESCR General Comment No. 14, dated 11 August 2000 E/C.12/2000/4, paragraph 43 [Електронний ресурс]. – Режим доступу: <http://docstore.ohchr.org/SelfServices/FilesHandler.ashx?enc=4slQ6QSmlBEDzFEovLCuW1AVC1NkPsgUedPIF1vfPMJ2c7ey6PAz2qaojTzDJmC0y%2B9t%2BsAtGDNzdEqA6SuP2r0w%2F6sVBGTpvTSCbiOr4XVFTqhQY65auTFbQRPWNDxL>

3. CESCR General Comment No. 3: The Nature of States Parties' Obligations (1990), п. 10 [Електронний ресурс]. – Режим доступу: <https://www.refworld.org/pdfid/4538838e10.pdf>

4. H. Hestermeyer, Human Rights and the WTO: The Case of Patents and Access to Medicines, OUP 2008, стор. 113.

5. Report of the Special Rapporteur on the right of everyone to the enjoyment of the highest attainable standard of physical and mental health, Anand

Grover “Promotion and protection of all human rights, civil, political, economic, social and cultural rights, including the right to development”, A/HRC/11/12, 31 March 2009, пункт 18 [Електронний ресурс]. – Режим доступу: <https://digitallibrary.un.org/record/652915>

6. Згідно статті 27.1 Угоди ТРІПС // Офіційна інтернет-сторінка Верховної Ради України [Електронний ресурс]. – Режим доступу: https://zakon.rada.gov.ua/laws/show/981_018#Text

7. Стаття 9 Закону України «Про лікарські засоби» // Офіційна інтернет-сторінка Верховної Ради України [Електронний ресурс]. – Режим доступу: <https://zakon.rada.gov.ua/laws/show/123/96-%D0%B2%D1%80#Text>

8. Руководство по надлежащей практике улучшения доступа к лечению путем применения гибких положений Соглашения ТРИПС ВТО в области общественного здравоохранения, ПРООН, 2010, стор. 6 [Електронний ресурс]. – Режим доступу: <https://www.undp.org/content/dam/undp/library/hiv aids/English/TRIPS-UNDP-Russian.pdf>

9. Correa, Carlos M., Pharmaceutical innovation, incremental patenting and compulsory licensing. Research Papers 41, South Centre, 2011, стор. 20 [Електронний ресурс]. – Режим доступу: https://www.southcentre.int/wp-content/uploads/2015/06/Bk_2013_Pharmaceutical-innovation_EN_TOC.pdf

10. Згідно Пояснювальної записки до проекту Закону України «Про внесення змін до деяких законодавчих актів України (щодо реформи патентного законодавства)» від 11 жовтня 2019 р.// Офіційна інтернет-сторінка Верховної Ради України [Електронний ресурс]. – Режим доступу: <http://w1.c1.rada.gov.ua/pls/zweb2/webproc34?id=&pf3511=67064&pf35401=505091>

*Керівник: Кашинцева О.Ю., кандидат юридичних наук, доцент,
завідувач відділу промислової власності*

Лавренко Дар'я Олександрівна,
викладач кафедри загальноправових дисциплін
Дніпропетровського державного університету внутрішніх справ
ПРАВО (Конституційне право)

АКТУАЛЬНІ ПРОБЛЕМИ СУЧАСНОГО КОНСТИТУЦІЙНОГО ПРОЦЕСУ

Сьогодні конституційний процес набуває нового значення. Перед його учасниками постають завдання, продиктовані реаліями сучасності, зокрема пов'язані з обраним нашою державою курсом на європейську інтеграцію, вирішенням проблем економіки, державного управління, інших сфер суспільного життя тощо. Крім того, проблема конституційного процесу в Україні отримала нову актуальність у зв'язку з тим, що в нинішніх політико-правових умовах назріла потреба в розробці та прийнятті нової редакції Конституції України. Тому, в юридичній літературі останнім часом все більше уваги приділяється дослідженню конституційного процесу в Україні. Сучасний етап конституційних перетворень в Україні спрямований на досягнення єдиної мети — це «демократична, правова, високотехнологічна і розвинена держава, яка є невід'ємною складовою європейської цивілізації», шляхом досягнення цієї мети є «реформа та глибока модернізація країни» [1]. Модернізацію України глава держави визначає як стратегічний вибір її подальшого розвитку, що передбачає низку завдань, серед яких «ключового значення набуває завершення конституційної реформи» [1]. При дослідженні сучасних конституційних перетворень в Україні необхідним є звернення до теорії та практики конституційної реформи в Україні, що висвітлюються у працях А. З. Георгіци, С. П. Головатого, В. М. Кампо, С. В. Ківалова, О. В. Марцеляка, О. Г. Мучніка, М. П. Орзіха, М. О. Пухтинського, П. А. Рудика, І. А. Тимченка, В. М. Шаповала, Ю. С. Шемшученка, О. І. Ющика та ін

Взагалі, конституційний процес розпочався з набуттям Україною незалежності та становленням її як суверенної, демократичної, соціальної та

правової держави і триває досі [1, с.49]. В цей період в Україні було прийнято ряд доленосних для держави конституційно-правових актів: Декларація про державний суверенітет України (16 липня 1990 р.), Акт проголошення незалежності України (24 серпня 1991 р.), укладено Конституційний Договір між Президентом України та Верховною Радою України (8 червня 1995 р.), прийнята чинна Конституція України (28 червня 1996 р.), проведено два всеукраїнських референдуми (1991 р. і 2000 р.), всенародне обговорення проекту Закону “Про внесення змін до Конституції України” (березень – травень 2003 р.), внесення перших змін до Конституції України та закріплення парламентсько-президентської республіки (8 грудня 2004 р.), скасування конституційних змін та повернення України до президентсько-парламентської республіки внаслідок Рішення Конституційного Суду України (30 вересня 2010 р.), відновлення дії окремих положень Конституції України, проголошення парламентсько-президентської республіки, створення Конституційної Комісії від 3 березня 2015 р., продовження конституційної реформи (лютий 2014 – донині) тощо.

Розвиток сучасного процесу державотворення в Україні зумовлює необхідність дослідження системних проблем, пов’язаних із здійсненням цілеспрямованої діяльності складників публічного управління, спрямованих на реалізацію функцій суверенної, правової держави. Інституціональні зміни, закріплені у межах конституційних реформ 2004 р., 2010 р., 2014 р., 2016 р., розвиток конституційного процесу у 2019-2020 рр. мали забезпечити вихід України з політичної та економічної кризи, вирішити проблему відкритості і респонсивності влади. Слід наголосити, що перебіг державотворчих і відповідно – отриманий результат реформ був спричинений не лише внесенням змін до Конституції України, обумовлений неналежним виконанням відповідних конституційних положень, нерозумінням сутності змін, низьким рівнем усвідомлення головних здобутків конституційної реформи, незавершеністю конституційних перетворень. Перед системою публічної влади

нині постало завдання вирішення проблеми концептуалізації реформ, формування нової парадигми публічного управління, спрямованого не на алгоритм реформ, а сутність реформування в Україні [2, с. 35].

Водночас, у цьому процесі важливо, на думку В. Я. Тація, щоб одним із першочергових завдань стало посилення конституційних гарантій прав людини, особливо у контексті забезпечення принципу верховенства права, який до того ж є беззаперечною основою формування справді правової державності [3, с. 15].

В Україні триває процес реформування основних конституційних інституцій, тому достатньо прогнозованим є те, що у якості об'єктів подальшого конституційного реформування в Україні першочергово виступатиме організація та діяльність таких ключових владних інституцій, як Верховна Рада України, Кабінет Міністрів України, Конституційний Суд України та певною мірою - суди загальної юрисдикції, а також Президент України. При цьому, зважаючи на вагомий суспільно - політичний статус глави держави та здійснення ним низки основних функцій держави (представницької, установчої, розпорядницької, нормотворчої, контрольної, зовнішньополітичної тощо) особливість діяльності Президента України, саме інститут президентства розглядається як пріоритетний об'єкт сучасної конституційної реформи [4, с. 74].

Однак важливо зазначити, що в нинішніх політико-правових умовах назріла потреба в розробці та прийнятті нової редакції Конституції України. Протягом років незалежності було внесено ряд змін до Конституції України. Як свідчить аналіз, такі зміни стосувалися здебільшого моделей політичного устрою, розподілу повноважень між різними гілками та органами державної влади. Необхідність і важливість змін до Конституції пояснюється насамперед потребою відмежування від радянського правового спадку та втілення новітнього політико-правового бачення держави [5, с. 101]. По суті, сучасний конституційний процес зосереджений навколо розробки нової редакції

Конституції України. оскільки це тривалий та трудомісткий процес, важливим є аби він відбувався поетапно.

Побудова незалежної Української держави потребує вдосконалення теоретичної розробки і покращення практичного здійснення державної влади [6, с. 65]. Особливого значення набуває необхідність розробки нових шляхів подолання існуючих проблем державної влади. Адже після прийняття Конституції України та внесення до неї змін і доповнень, практична реалізація її норм, які стосуються закріплення, організації та функціонування державної влади, стає вирішальним фактором удосконалення діяльності всього державного апарату. Тому в умовах сучасного розвитку України як демократичної, соціальної та правової держави прийняття нової редакції Конституції є нагальною потребою.

З метою формування ефективного державного апарату, головним покликанням якого є розвиток громадської думки та формулювання стратегії суспільного розвитку, необхідні соціально-політичні та інституційні зміни в українському суспільстві в цілому.

Як глобальний міжнародний контекст становлення і розвитку системи конституційного права в Україні, так і неодноразово проголошений на найвищому державному рівні загальний напрям європейської інтеграції нашої країни змушують аналізувати сучасний конституційний процес в Україні не лише у власне національному аспекті, але й з погляду поглиблення інтеграційних процесів з ЄС, адаптації законодавства України до законодавства ЄС, і що найголовніше – формування конституційно-правової основи для практичного втілення фундаментальних європейських правових цінностей та правових стандартів [7, с. 101].

Таким чином, на сучасному етапі державного будівництва необхідним є наукове забезпечення України до європейських стандартів громадського життя, яке вимагає вдосконалення усіх існуючих процесів шляхом їх реформування та трансформації. В сучасних євроінтеграційних умовах сучасна Україна, як

ніколи раніше, потребує правильного й розумного процесу прийняття нової редакції Основного Закону. Оскільки державна влада відіграє досить важливу роль у перетворенні України на демократичну, сильну й цілісну державу, тому влада нашої держави повинна направити свої зусилля на доведення конституційної модернізації до певного рівня й втілити її у життя. Основним критерієм поділу “конституційного процесу” на окремі види є його сутнісні ознаки. Залежно від сфери застосування та практичної реалізації відповідних елементів “конституційного процесу” можна розглядати його зміст у різновекторних напрямках, що було доведено вище.. Але в будь-якому випадку основним критерієм змістовного визначення “конституційного процесу” залишається перелік його основних ознак, елементів і характерних рис

Література:

1. Берназюк Я. О. Конституційний процес в Україні: сучасний стан та основні кроки на шляху до прийняття нової Конституції. Порівняльно-аналітичне право. 2016. № 1. С. 48-51.
2. Гацуля О. М. Державноуправлінські реформи і конституційний процес в Україні. Молодий вчений. 2020. № 3(1). С. 34-38.
3. Тацій В. Я. Конституційна реформа в Україні: сучасний стан та перспективи подальшої реалізації. Бюлетень Міністерства юстиції України. 2009. № 6. С. 14-23.
4. Сопілко І. М. Конституційний процес в Україні: історія і сучасність. Юридичний вісник. Повітряне і космічне право. 2011. № 3. С. 72-75.
5. Ладиченко В. Установча влада в правовій доктрині України. Законодавча діяльність Верховної Ради України: стратегія планування в умовах європейської інтеграції. Київ: Інститут законодавства Верховної Ради України, 2015. 225 с.
6. Павшук К. О. Сучасний конституційний процес в Україні. Молодий вчений. 2019. № 12(1). С. 65-69.
7. Яковлев А. І. Конституційний процес в контексті європейської

інтеграції України: правовий аспект. Теорія і практика інтелектуальної власності. 2016. № 1. С. 95-103.

Амеліна Анна Сергіївна
доцент кафедри цивільного права і процесу
Микитенко Вікторія Станіславівна
курсантка 2 курсу, спеціальність 081 «Право»
Університет державної фіскальної служби України
ПРАВО (Цивільне право)

МІСЦЕ СПАДКОВОГО ПРАВА У СИСТЕМІ ЦИВІЛЬНОГО ПРАВА

Тема спадкового права завжди була актуальною як у юриспруденції, так і в буденному житті, адже, на жаль, рано чи пізно ми всі стикаємось з такою трагічною ситуацією як смерть близької людини.

Стосовно місця спадкового права у юриспруденції, то, безперечно, спадкування є одним із найстаріших та найстійкіших правових інститутів держави. Ще за часів СРСР більшість основних принципів спадкування були закладені в римському приватному праві [1, с.226-228].

Актуальність тези впливає з інтересу до ролі спадкового права особливо у системі цивільного права

Різноманітність та кількість майнових відносин між членами суспільства сьогодні вимагає дослідження та вдосконалення норм передачі прав від однієї особи до іншої, як загальних правил, так і правил спадкового права як особливих правил [2, с.112].

Характерною рисою сучасного розвитку України є початок приватної власності. Цей факт неминуче збільшує значення спадкування як засобу набуття прав приватної власності.

Ми вважаємо, що спадкове право посідає особливо важливе місце в цивільному праві. Виникнення прав власності та розвиток шлюбних та

сімейних відносин у суспільстві вимагали відповідь на питання, де майно залишається після смерті людини.

Щодо визначення поняття «спадкове право», то спадкове право є одним із найскладніших та найцікавіших інститутів цивільного права, що відображає не лише політичні, економічні та соціальні аспекти суспільства, а й сімейно-шлюбні відносини [3, с.5].

Спадкове право, як і будь-яка галузь права, явище надбудовного характеру. На нього безпосередньо впливає форма власності на засоби виробництва. Сучасне цивільне право – це яскравий приклад поступового переходу від домінування державної власності на засоби виробництва до утвердження засад приватності у праві власності [3, с.6].

О. С. Іоффе розуміє спадкове право як сукупність норм, які регулюють відносини, спричинені смертю громадянина, щодо прямої та загальної правонаступництва у його майнових та особистих немайнових правах та обов'язках, які необхідні для їх реалізації [4, с.3].

Ключовим у теорії спадкового права є поняття спадкування, оскільки його зміст визначає зміст похідних від нього термінів: «спадщина», «спадкові правовідносини»

Спадкування - це цілий комплекс незалежних, але водночас взаємопов'язаних правовідносин: правовідносини, які виникають унаслідок того, що спадщина була відкрита; правовідносини у зв'язку із захистом спадкового майна; правовідносини щодо прийняття або відмови у спадкуванні; правовідносини щодо виконання заповітів тощо [5, с.23].

На спадкові правовідносини суттєво впливає рівень життя, звичаї, традиції та цінності людства, такі як людяність, справедливість, добросовісність, розумність тощо.

Спадщина, як і будь-яке інше суспільне явище, не тільки виконує свої суспільно-корисні функції. Здатність визначати і успадковувати долю власності після смерті є однією з найважливіших гарантій стабільності відносин

приватної власності. Принципове значення для будь-якого суспільства має конкретне вирішення питання про участь громадян у справедливому розподілі майна та долі цих благ після їх смерті. Безперечно, правила спадкового права є справжнім показником рівня культури епохи [4, с.5].

Розглядаючи спадкове право як один із інститутів цивільного права, метою якого є встановлення меж допустимої поведінки спадкоємців, закріплених законодавством України, Є.І. Фурса водночас наголошує, що в процесі спадкування має місце додаткове регулювання спадкового права, тобто законодавчо-врегульоване законними актами уповноважених осіб, які можна простежити у передачі прав померлого іншим особам [6, с.116].

Стаття 1216 ЦК України визначає спадкування як перехід прав та обов'язків (спадщини) від фізичної особи, яка померла (спадкодавця), до інших осіб (спадкоємців) [7].

Правові норми, які регулюють умови та порядок спадкування, є частиною цивільного законодавства, відомого як «спадкове право» або «правом спадкування».

Не випадково спадкове право тісно пов'язане з правом власності, оскільки спадкування дає можливість власнику скористатися своїм правом розпорядження майном, що є одним із найпоширеніших засобів набуття права власності та гарантує його охорону [8, с.4].

Смерть особи припиняє її дієздатність і відкриває спадщину її спадкоємцям. Особа фізично припиняє своє існування, але значна кількість цивільних відносин, у яких вона має права та обов'язки, передається іншим особам.

Таким чином, спадкове право посідає важливе місце в цивільному праві, оскільки таке явище, як смерть особи, тягне за собою ряд зобов'язань для спадкоємця, які регулюються у спадковому праві.

Література:

1. Харитонов Е. О. Рецепція римського приватного права: теоретичні та історичні аспекти. Одеса, 1997. 288 с.
2. Зайцев О. Л. Основні положення спадкового права. Харків: Форум права, 2010. 112–115 с.
3. Нестерцова-Собакарь О.В. Спадкове право: навч. посіб. Дніпро, 2017. 164 с.
4. Іоффе О.С. Радянське цивільне право: курс лекцій. Санкт-Петербург, 1965. 283 с.
5. Заїка Ю.О. Спадкове право в Україні: монографія. Київ, 2007. 288 с.
6. Фурса С.Я., Фурса Є.І. Спадкове право. Теорія і практика: навч. посіб. Київ: Атіка, 2002. 496 с.
7. Цивільний кодекс України від 16.01.2003 № 435-IV. Відомості Верховної Ради України, 2003 р., № 40-44, С.356 URL: <https://zakon.rada.gov.ua/laws/show/435-15#Text>
8. Нелін О. «Двір» («дворище») в сімейній і соціальній організації українського соціуму та у спадковому праві України (XI – XIX ст.). Київ: Юридична Україна, 2014. 4-8 с.

Настіна Ольга Іванівна

*доцент кафедри цивільно-правових дисциплін
Білоцерківський національний аграрний університет
ПРАВО (Екологічне, земельне та аграрне право)*

ЕФЕКТИВНА АГРАРНА ПОЛІТИКА УКРАЇНИ ТА ПІДТРИМКА ФЕРМЕРСТВА

Відповідно до позиції законодавця державна підтримка сільськогосподарського виробництва в Україні повинна мати спрямування на забезпечення отримання прибутковості виробництва на рівні. Така позиція, підтримана Урядом України забезпечує розширене відтворення, створення

сприятливих соціальних умов життя сільських жителів та покращення добробуту їхніх сімей, формування передумов для збереження та комплексного розвитку сільських територій, задоволення потреб населення України в якісних і доступних продуктах харчування, розширення експортного потенціалу країни.

Вважаємо, що державна підтримка аграрного сектору України повинна, в першу чергу, посилюватись у наступних напрямках: *цінове регулювання*. Після ухвалення у 2004 р. Закону України «Про державну підтримку сільського господарства України» було запроваджено цінове регулювання ринку найважливіших видів сільгосппродукції через уведення мінімальних закупівельних цін (на зернові, насіння соняшнику, тваринницьку продукцію) [1]. Важливим є напрямок *субсидювання та дотацій на виробництво та придбання матеріально-технічних ресурсів у сільському господарстві*.

Зазначимо, що потребує динамічного розвитку фінансово-кредитна підтримка. Закон України «Про особливості страхування сільськогосподарської продукції з державною підтримкою», який передбачає надання сільськогосподарському товаровиробнику коштів з державного бюджету у вигляді субсидій для оплати частини страхового платежу (страхової премії), нарахованого за договором страхування. Цей Закон сприятиме розвитку страхового ринку в сільськогосподарському виробництві та дозволить товаровиробникам знизити витрати на страхування сільськогосподарської продукції [2].

Принагідно відзначимо, що з 2017 р. надається часткова компенсація процентних ставок на отримання кредитів комерційних банків і здійснення лізингових платежів. Розмір кредитної ставки, що компенсується, максимальний розмір кредитної ставки за залученими кредитами, а також порядок компенсації лізингових платежів визначаються Постановою КМУ «Про затвердження Порядку використання коштів, передбачених у державному бюджеті для здійснення фінансової підтримки суб'єктів господарювання

агропромислового комплексу через механізм здешевлення кредитів та компенсації лізингових платежів» від 11.08.2010 р.

Податкове стимулювання – неоціненний важіль економічного стимулювання, адже фіксований сільськогосподарський податок (ФСП) – податок, який сплачують сільськогосподарські товаровиробники, в яких частка сільськогосподарського товаровиробництва за попередній податковий (звітний) рік дорівнює або перевищує 75 % загального обсягу виробництва. Об'єктом оподаткування є площа сільськогосподарських угідь (ріллі, сіножатей, пасовищ і багаторічних насаджень) та/або земель водного фонду (внутрішніх водойм, озер, ставків, водосховищ), що перебувають у власності сільськогосподарського товаровиробника або надані йому для користування, у т. ч. на умовах оренди, а базою оподаткування – нормативна грошова оцінка 1 га відповідних сільгоспугідь або земель водного фонду станом на 1.07.1995 р. згідно з чинним законодавством.

Спеціальний механізм сплати податку на додану вартість (ПДВ) передбачає компенсацію сільськогосподарським товаровиробникам коштів за продані ними переробним підприємствам молоко і м'ясо в живій вазі. Так, підрозділом 2 Перехідних положень Податкового кодексу України встановлено, що сума ПДВ переробним підприємством сплачується до спеціального фонду Державного бюджету України і спеціального рахунку, відкритого ним в органі державної казначейської служби, у наступних співвідношеннях: у 2016 р. – відповідно 30 % і 70 %; у 2017 р. – 40 % і 60 %; у 2018 р. – 50 % і 50 %. Суму ПДВ, перераховану на спеціальний рахунок, переробне підприємство використовує виключно для виплати компенсації сільськогосподарським товаровиробникам за продані ними молоко і м'ясо в живій вазі [3].

Спеціалізована підтримка за окремими напрямками та програмами (розвиток фермерства, кредитної кооперації, рослинництва, тваринництва, підвищення родючості ґрунтів, ведення сільського господарства

на радіаційно забруднених територіях тощо). З червня 2012 р. у рамках бюджетної програми «Державна підтримка галузі тваринництва» запроваджено дотації селянам за збереження молодняку великої рогатої худоби: за теля віком від 3 до 5 місяців сільськогосподарські товаровиробники отримують 250 грн, від півроку до 8 місяців – 500 грн, від 9 до 11 місяців – 750 грн за голову. Загалом на дотації селянам за збереження молодняку великої рогатої худоби передбачено спрямування близько 1 млрд грн. Також, було розроблено Національний проєкт «Відроджене скотарство», який передбачає шляхи і механізми нарощування поголів'я великої рогатої худоби, її продуктивності, обсягів продукції скотарства з відповідним організаційно-економічним, технологічним, технічним та нормативно-правовим забезпеченням.

Незважаючи на наявність достатнього законодавчого і нормативно-правового забезпечення щодо державної підтримки сільськогосподарського виробництва, державній політиці у цій сфері притаманна низка проблем, основні з яких полягають у наступному:

- *зменшення фінансування заходів прямої підтримки аграрного сектору.* На пряму підтримку сільського господарства передбачено спрямування 2,82 млрд грн, що на 31 % менше, ніж у 2019 р. Так, згідно угоди із СОТ, Україна не має перед нею зобов'язань щодо скорочення внутрішньої підтримки, що надається через «жовті» програми, крім зобов'язання не перевищувати домовлений річний сукупний вимір підтримки (СВП) у розмірі 3,43 млрд грн, який акумулює в собі окремі «жовті» програми підтримки. Додатково Україна може щороку витратити на «жовті» програми до 5 % від річної вартості виробництва валової продукції сільського господарства та до 5 % від річної вартості по кожному окремому продукту;

- *неефективне використання коштів Аграрним фондом при здійсненні ним цінового регулювання на аграрному ринку.* Так, Аграрний фонд проводив закупівлі зернової продукції до державного інтервенційного фонду в одного підприємства-посередника, яке не є сільськогосподарським товаровиробником.

Підприємству з Держбюджету було авансовано 65 % коштів від загального обсягу, спрямованого на закупівлю зернових, і це дало йому можливість здійснити поставку 73,3 % від закуплених до державного інтервенційного фонду зернових культур.

- низький рівень обізнаності селян щодо можливостей одержання ними державної допомоги, складний процедурний механізм і непрозорість її отримання, унаслідок чого основна маса вітчизняних товаровиробників, які такої підтримки потребують, залишаються поза її межами: у 2017 р. із 52 тис сільськогосподарських підприємств підтримкою скористалися лише 2,3 тис, пільгові кредитні ресурси використовували лише 10 % фермерських господарств, соціально спрямовані дорадчі послуги в 11 регіонах країни взагалі не надавалися.

Література:

1. Про державну підтримку сільського господарства в Україні: Закон України від 24 червня 2004 р. №1877- IV // Відомості Верховної Ради України. – 2004 – №4 9. – Ст. 527.

2. Про особливості страхування сільськогосподарської продукції з державною підтримкою: Закон України від 09 лютого 2012 р. №4391-VI // Відомості Верховної Ради України. – 2012 – № 41. – Ст. 491.

3. Податковий кодекс України від 02 грудня 2010. // Відомості Верховної ради України. – 2010. - № 2755-VI

Петлюк Юрій Степанович

кандидат юридичних наук, доцент,

доцент кафедри права та правоохоронної діяльності

Хмельницький інститут Міжрегіональної академії управління персоналу

ПРАВО (Кримінально-процесуальне право)

**ПРАВА ТА ОБОВ'ЯЗКИ ОСІБ, ЩО ТИМЧАСОВО УТРИМУЮТЬСЯ
ПІД ВАРТОЮ**

Тримання осіб, взятих під варту, згідно зі ст. 1 Закону «Про попереднє ув'язнення» [1], здійснюється на принципах неухильного додержання Конституції України, вимог Загальної декларації прав людини, інших міжнародних правових норм і стандартів поводження з ув'язненими та не може поєднуватися з навмисними діями, що завдають фізичних чи моральних страждань або принижують людську гідність.

Однак, незважаючи на нормативне визначення правових стандартів щодо умов тримання під вартою, як зазначає А. Помалюс, на практиці у слідчих ізоляторах допускаються суттєві порушення прав ув'язнених, найбільш типовими з яких є недостатня площа камер, в яких утримуються особи; переповненість камер та незабезпечення умов приватності; порушення санітарно-гігієнічних умов щодо освітлення, температури, провітрювання тощо; порушення правил роздільного тримання; нелюдське й таке, що принижує честь і гідність, поводження з ув'язненими [2, с. 72].

Підозрюваний та обвинувачений мають право на мовчання й право не свідчити проти себе та своєї сім'ї. Нікого не можна примусити визнати свою винуватість у вчиненні кримінального правопорушення. Підозрюваний та обвинувачений мають право не говорити нічого з приводу підозри чи обвинувачення проти нього та у будь-який момент відмовитись відповідати на запитання. Слід запам'ятати, «що відмова підозрюваного, обвинуваченого свідчити не може бути доказом вини особи у вчиненні кримінального правопорушення. Ці особи, на відміну від свідків, не несуть жодної відповідальності за відмову свідчити, а також за неправдиві свідчення» [3].

Підпримуємо думку О.О. Лукянець, що «підозрюваний, обвинувачений має процесуальне право захищати свої права та охоронювані законом інтереси самостійно, якщо відповідно до норм кримінального процесуального законодавства участь захисника у провадженні не є обов'язковою. Для цього йому необхідні знання, для забезпечення справедливого та обґрунтованого судового розгляду кримінального провадження, а саме в адекватному розумінні

підозрюваним, обвинуваченим його становища, а також його прав» [4, с. 336].

Наділення підозрюваного, обвинуваченого правом на захист ще не є забезпеченням у повному обсязі цього права. Воно тільки є передумовою забезпечення. Публічний характер кримінального процесу визначає обов'язок особи, яка провадить досудове розслідування, слідчого, прокурора, судді, суду до першого допиту підозрюваного, обвинуваченого роз'яснити право мати захисника (про що складається окремий протокол, дезазначається про відмову підозрюваного від захисника) та забезпечити їм можливість захищатися встановленими законом засобами захисту від пред'явленого обвинувачення (ст. 42 Кримінального процесуального кодексу України (далі – КПК України)). Це положення узгоджується з положеннями Конвенції про захист прав людини і основоположних свобод (ст. 6 п. 2 (с)), а також практикою Європейського суду з прав людини [5].

У ст. 20 КПК України, що розкриває зміст забезпечення права на захист як загальної засади кримінального провадження, «закріплено право підозрюваного, обвинуваченого, виправданого, засудженого на захист, яке полягає у наданні йому можливості надати усні або письмові пояснення з приводу підозри чи обвинувачення; право збирати і подавати докази; брати особисту участь у кримінальному провадженні; користуватись правовою допомогою захисника; реалізовувати інші процесуальні права, передбачені КПК України [6].

Першим обов'язком, який може бути накладений на підозрюваного, обвинуваченого, це обов'язок прибувати до визначеної службової особи із встановленою періодичністю (п. 1 ч. 5 ст. 194 КПК). Слідчий суддя, суд, як вказує Т.Г. Фоміна, «може зобов'язати підозрюваного, обвинуваченого прибувати як до слідчого, прокурора, так і до суду. Аналіз законодавчого формулювання цього обов'язку спонукає до питання про яку періодичність йде мова? І чи потрібно слідчому, прокурору, слідчому судді, суду, щоб особа

прибувала із певною періодичністю (наприклад, один раз на тиждень). Для відповіді на це питання слід звернутись до судової практики» [7, с. 61].

Іншим зобов'язанням, що може бути покладено на підозрюваного, обвинуваченого у зв'язку із застосуванням до нього запобіжного заходу, як підкреслює З. В. Ромовська, не пов'язаного із триманням під вартою, є «обов'язок невідлучатися із населеного пункту, в якому він зареєстрований, проживає чи перебуває, без дозволу слідчого, прокурора або суду (п.2 ч.5 ст.194 КПК). Як справедливо наголошується у науковій літературі, кожна свобода має свою межу, яка не дає їй змоги перетворитися на свавілля. Закріплена у законі межа свободи, яка є рівною для всіх, може бути звужена для певних осіб, що є, за загальним правилом, наслідком учинення ними протиправної поведінки» [8, с.53].

На думку Л.М. Лобойка та О.А. Банчука, обвинуваченому права потрібні для того, щоб захищатися від обвинувачення, а потерпілому – для обстоювання власних інтересів і відновлення прав, порушених кримінальним правопорушенням. Оскільки обвинуваченому протистоїть держава в особі своїх органів, то він може розраховувати на підтримку захисника. «На боці» потерпілого у кримінальному провадженні виступають слідчий й публічний обвинувач, які обстоюють права усіх членів суспільства, у тому числі потерпілого. Крім того, потерпілий може користуватися правовою допомогою представника» [9, с. 123].

Кримінальний процесуальний кодекс України 2012 року розширив права підозрюваних та обвинувачених. Так статтями 42 та 45 визначаються такі основні права вищезазначених осіб: знати у вчиненні якого кримінального правопорушення його підозрюють чи обвинувачують та повідомленим про свої права; на першу вимогу мати захисника; мати побачення із захисником до першого допиту; мати побачення із захисником після першого допиту без обмежень кількості та тривалості; на участь захисника у проведенні допиту та інших процесуальних дій; на отримання правової допомоги правової допомоги

за рахунок держави; не говорити нічого з приводу підозри; вимагати перевірки обґрунтованості затримання; збирати та подавати докази; брати участь у проведенні процесуальних дій; ставити питання, подавати зауваження та заперечення щодо процесуальних дій; заявляти клопотання про проведення процесуальних дій; знайомитись з матеріалами досудового розслідування; одержувати копію процесуальних рішень; отримати пам'ятку про свої процесуальні права та обов'язки.

У Міжнародному пакті про громадянські та політичні права [10, с. 45] (п. d) ст.3) вказується, що кожен має право при розгляді будь-якого висунутого проти нього кримінального обвинувачення як мінімум на такі гарантії на основі цілковитої рівності: бути судимим у його присутності та захищати себе особисто або за посередництвом обраного ним самим захисника; якщо він не має захисника, бути повідомленим про це право та мати призначеного йому захисника в будь-якому разі, коли інтереси правосуддя того вимагають, безплатно для нього в усякому такому випадку, коли він не має достатньо коштів для оплати цього захисника.

Література:

1. Про попереднє ув'язнення: Закон України від 30 червня 1993 р. № 3352-ХІІ. Відомості Верховної Ради України. 1993. № 35. Ст. 360
2. Помалюс А. Порухення вимог щодо умов тримання у слідчих ізоляторах державної пенітенціарної служби України в рішеннях Європейського суду з прав людини. Науковий часопис Національної академії прокуратури України. 2015. № 3. С. 70–77.
3. Права підозрюваного і обвинуваченого у кримінальному процесі. URL: <https://court.gov.ua/userfiles:/web.pdf>. (дата звернення: 28.09.2021).
4. Лук'янець О. О. Особиста участь підозрюваного, обвинуваченого у захисті своїх прав після завершення досудового розслідування. Часопис Київського університету права. 2016. № 2. С. 336–339.
5. Рішення Європейського суду з прав людини у справі «Артико проти

Італії» від 13 травня 1980 р. URL: http://search.ligazakon.ua/1_doc2.nsf/link1/SO642.html (дата звернення: 29.09.2021).

6. Узагальнення про судову практику забезпечення права на захист у кримінальному провадженні: лист Вищого спеціалізованого суду України з розгляду цивільних і кримінальних справ від 1 липня 2015р. URL: <https://ips.ligazakon.net/httpsdocument/VRR00178> (дата звернення: 29.09.2021).

7. Фоміна Т.Г. Обовязки, що покладаються на особу під час застосування запобіжного заходу. Eurasian Academic Research Journal. 2018. № 4(22). С. 60–69.

8. Ромовська З.В. Особисті немайнові права фізичних осіб. Українське право. 1997. №1. — С. 47–60.

9. Лобойко Л.М., Банчук О.А. Кримінальний процес: навчальний посібник. Київ: Вайте, 2014. 280 с.

10. Міжнародний пакт про громадянські і політичні права від 16 грудня 1966 року. Права людини. Міжнародні договори України, декларації, документи. Київ, 1992. С. 36–62.

Порядко Андрій Леонідович
Курсант 3 курсу, спеціальність 081 «Право»
Національна академія Державної прикордонної служби України
ім. Б. Хмельницького
ПРАВО (Адміністративне і фінансове право)

ПІДВИЩЕННЯ ПРАВОВОЇ КУЛЬТУРИ У ЖИТЕЛІВ ПРИКОРДОННИХ РАЙОНІВ

Підвищення рівня правової культури та правової свідомості громадян є однією із важливих задач сучасної правової та демократичної держави. Самосвідомість громадян України - це один з проголошених принципів громадянського суспільства і саме на цей принцип необхідно звернути

особливу увагу, адже саме завдяки йому забезпечується можливість виконання функцій громадянського суспільства. Такими функціями є соціалізація індивідів, тобто визначення їх місця у суспільстві, засвоєння ними моральних і правових норм та цінностей, залучення їх до виконання суспільно-корисних справ, самоорганізація громадського механізму для вирішення спільних питань тощо.

Статистичні дані засвідчують, що на державному кордоні України за 2020 рік було вчинено близько 26 тисяч правопорушень. Звичайно, у порівнянні з 2019 роком та 2018 роком відзначається позитивна динаміка – вона поступово зменшується. Однак, на наше переконання, завдяки підвищенню рівня правосвідомості та правової культури жителів прикордонних районів можливо досягти ще більшого зниження рівня правопорушень на державному кордоні України (як адміністративних, так і кримінальних).

За результатами аналізу змісту нормативно-правових актів нами встановлено низку норм, що передбачають існування системи заохочень для громадян, які займають активну позицію щодо розкриття фактів вчинення правопорушень. Так, в Законі України «Про участь громадян в охороні громадського порядку і державного кордону» від 22 червня 2000 року у статті 18 передбачено можливість використання заходів заохочення членів громадських формувань із забезпечення громадського порядку і державного кордону [1]. Тією ж нормою закріплено право уповноважених державних органів застосовувати подібні заохочення щодо громадян, які активно сприяли органам Національної поліції та підрозділам Державної прикордонної служби у здійсненні покладених на них завдань. Однак у змісті статті не деталізовано критерії, за яких буде визначатись ступінь, вид чи розмір заохочення. З огляду на це, пропонуємо впровадити низку заохочень, для громадян, осіб без громадянства, іноземців, які повідомили про факт вчинення правопорушення, виявлені ознаки або підготовку до вчинення правопорушення на державному кордоні України, контрольованих прикордонних районах та в пунктах

пропусках через державний кордон. До прикладу: особа, яка повідомляє про факт вчинення правопорушення заохочується матеріально (коштами в кількості 100 неоподаткованих мінімумів громадян), якщо ця ж особа повторно виявляє та повідомляє про факт вчинення правопорушення заохочується матеріально (коштами в кількості 200 неоподаткованих мінімумів громадян). Відповідно, до осіб, які вчиняють правопорушення, пропонуємо застосовувати додаткові санкції, такі як заборона займатись певними видами діяльності в контрольованому прикордонному районі, збільшення штрафу до 200 неоподаткованих мінімумів громадян за статті 202, 203, 203¹, 204², 204⁴ Кодексу України про адміністративні правопорушення. Через запровадження таких змін, можна підвищити громадянську самосвідомість жителів прикордонних районів, впливаючи через заохочувальні заходи на громадян, які допомогли правоохоронним органам, та збільшені санкції на правопорушників.

Тому пріоритетним завданням внутрішньої політики нашої держави має бути сформувати правосвідомість громадянина через розуміння правотворчих і правозастосовних процесів, через зародження обов'язку діяти відповідно до соціальних норм і норм законодавства, через формування потреби бути активним членом громадянського суспільства і усвідомлення причетності до формування стабільного і дієвого правового поля країни.

Література:

1. Про участь громадян в охороні громадського порядку і державного кордону: Закон України від 22 червня 2000 р № 1835-III. URL: <https://zakon.rada.gov.ua/laws/show/1835-14> (дата звернення 05.10.2021 р.).

Керівник: Гнидюк О.П., кандидат педагогічних наук, старший викладач кафедри фізичної підготовки та особистої безпеки

Прокопець Олексій Іванович
студент 5 курсу, спеціальність 081 «Право»
Білоцерківський національний аграрний університет
ПРАВО (Екологічне, земельне та аграрне право)

ГРОШОВА ОЦІНКА ЗЕМЕЛЬ: ПРОБЛЕМНІ ПИТАННЯ ТЕОРІЇ І ПРАКТИКИ

Землі сільськогосподарського призначення у структурі земельного фонду України займають близько 69%. Проведення нормативної грошової оцінки земель сільськогосподарського призначення забезпечить стійкий економічний розвиток держави.

Грошова оцінка права користування земельними ділянками сільськогосподарського призначення має надзвичайно важливе значення, оскільки продаж земель товарного сільськогосподарського виробництва перебуває під мораторієм і фактично працює лише ринок оренди, емфітевзису, постійного користування тощо. Проте, існуючі методичні підходи в силу відсутності повноцінно діючого ринку земель сільськогосподарського призначення мають певні проблемні питання в частині використання ринкових методів оцінювання.

Існує залежність ринкової вартості права оренди земельної ділянки від обтяжень такого права, правомочностей орендаря, терміну дії права, прав інших осіб на земельну ділянку, цільового призначення і дозволеного використання земельної ділянки, очікуваної величини, тривалості та ймовірності отримання доходу від права оренди за певний період часу при найбільш ефективному використанні орендарем земельної ділянки (принцип очікування).

Грошова оцінка земель виконує основні функції регулювання земельних відносин: визначення розміру земельного податку, державного мита при міні, спадкуванні та даруванні земельних ділянок, орендної плати за земельні ділянки державної та комунальної власності, визначення розмірів відшкодування втрат і збитків при відводах землі, судових претензіях,

економічного обґрунтування раціонального і ефективного використання земель, вартості земель при створенні статутних фондів суб'єктів підприємницької діяльності тощо.

Грошова оцінка земель є також важливим джерелом наповнення бюджетів різних рівнів, консолідації бюджетних коштів для фінансування заходів щодо збереження родючості ґрунтів та охорони земель, виконання робіт із землеустрою.

16 листопада 2016 року постановою Кабінету Міністрів України затверджено «Методику нормативної грошової оцінки земель сільськогосподарського призначення», в якій запроваджено новий методичний підхід до проведення нормативної грошової оцінки земель сільськогосподарського призначення. Новий підхід до нормативної грошової оцінки земель сільськогосподарського призначення розпочали розробляти ще у 2012 році з метою актуалізації й оновлення оціночних показників, оскільки останній раз така оцінка проводилася у дев'яностих роках і базувалася на показниках економічної оцінки земель 1985-1988 років.

Відповідно до вищезазначеної постанови, оцінка конкретної земельної ділянки здійснюватиметься шляхом надання витягу з технічної документації. Основним нормативним показником прийнято норматив капіталізованого рентного доходу відповідного угіддя в природно-сільськогосподарському районі.

Для забезпечення процедури проведення згідно з новою Методикою було затверджено наказом Міністерства аграрної політики та продовольства України від 23 травня 2017 року «Порядок нормативної грошової оцінки земель сільськогосподарського призначення». Мінагрополітики визначило процедуру проведення нормативної грошової оцінки земель сільськогосподарського призначення, які включають сільськогосподарські та несільськогосподарські угіддя. Встановлено, що оцінку проводитимуть юридичні особи, які є

розробниками документації із землеустрою відповідно до Закону України «Про землеустрій» від 22.05.2003 № 858-IV.

7 лютого 2018 р. затверджено постановою Кабінету Міністрів України Порядок проведення загальнонаціональної (всеукраїнської) нормативної грошової оцінки земель сільськогосподарського призначення, відповідно до якої Оцінку проводить уповноважений Держгеокадастром на здійснення заходів, передбачених бюджетною програмою “Проведення земельної реформи”, суб’єкт господарювання, якому надаються бюджетні кошти на безповоротній основі в межах відповідних бюджетних асигнувань та який є суб’єктом оціночної діяльності відповідно до статті 6 та з урахуванням вимог частини третьої статті 18 Закону України “Про оцінку земель”.

На картографічних матеріалах (картограмах розповсюдження агровиробничих груп ґрунтів сільськогосподарських угідь) відображаються межі природно-сільськогосподарських районів та межі розповсюдження агровиробничих груп ґрунтів

Характерною особливістю сучасної методичної бази нормативної грошової оцінки земель є те, що вона побудована не на ринковій інформаційній основі і не враховує кон’юнктуру ринку землі.

Однією з загальних цілей завершення ринкових перетворень є встановлення реальних цін на землю.

Висновки. Оцінка землі є базисом для впровадження платного землекористування та формування земельного ринку як економічної категорії загалом. Досі відсутній комплексний, науково-обґрунтований погляд на вдосконалення нормативно-методичної бази грошової оцінки земель. Тому дослідження подальших напрямків покращення методик оцінки земельних ресурсів залишаються актуальними й надалі. В сучасних умовах необхідно дотримуватися основних світових напрямків розвитку землеоціночної діяльності.

Література:

1. Тихенко О.В., Мартин А.Г. Удосконалення системи землеоцінювальних робіт на основі бонітування ґрунтів: монографія. К.: Медінформ, 2017. 665 с.

2. Мартин А. Актуалізація показників нормативної грошової оцінки земель сільськогосподарського призначення. Землевпорядний вісник. № 6. 2011. С. 32-37.

3. Закон України «Про оцінку земель» Веб-джерело - офіц. сайті Верхов. Ради України [Електронний ресурс]. URL: <http://zakon.rada.gov.ua/laws/show/1378-15>.

Проценко Аліна Миколаївна
Студентка 3 курсу, спеціальність 081 «Право»
Дніпропетровський державний університет внутрішніх справ
ПРАВО (Сімейне право)

ОСОБЛИВОСТІ УКЛАДАННЯ ШЛЮБНОГО ДОГОВОРУ В ЄВРОПЕЙСЬКИХ ДЕРЖАВАХ

На сьогоднішній день все більше подружніх пар схильються до прийняття рішення щодо укладення шлюбного контракту. Це пояснюється бажанням уникнути всіх проблемних ситуацій у майбутньому, наприклад при розлученні, а також встановленню більш стійких взаємовідносин між подружжям.

Шлюбний договір – це юридична угода між подружжям або парою, яка планує одружитися з метою врегулювання сімейних відносин. Такий договір визначає майнові права та подружні обов'язки для кожного з подружжя та передбачає вирішення конфліктів мирним способом[1].

Дане питання досліджувалося такими науковцями як А.Б. Гриняком, А.С. Догертом, О.В. Дзерою, І.В. Жилінковою, В.Я. Калакурою [2].

У зв'язку з тим, що Україна обрала курс на євроінтеграцію, наша держава стала частиною міжнародних процесів у сфері сімейних відносин.

Законодавством європейських держав передбачається законодавча регламентація шлюбного договору. Основні особливості полягають в тому що такий договір укладається у письмовому вигляді, договір підписується у присутності обох сторін подружжя та є нотаріально завіреним [3, с. 39].

В деяких країнах є багато особливостей, пов'язаних з укладанням шлюбного договору. В США існує інститут дошлюбних угод осіб, що одружуються. Такі угоди повинні будуватися на засадах добросовісності та справедливості. Якщо особи, одружуючись не укладають шлюбний договір, їхні відносини підпорядковуються законодавчим приписам та нормам. Виділяють легальний режим майна подружжя трьох таких видів: режим спільності подружнього майна (наприклад, у Франції, Швейцарії, Нідерландах, Італії, у восьми штатах США), режим роздільності (наприклад, в Англії, більшості штатів США, Федеральній Республіці Німеччина (ФРН)), режим відкладеної спільності (наприклад, у Швеції, Норвегії, Данії) [3, с. 39].

Варто звернути увагу на укладення шлюбних договорів у Литовській Республіці. В цивільному законодавстві визначається, що шлюбний контракт визначає майнові права й обов'язки у період шлюбу, а також у разі розлучення або роздільного проживання [4, с. 82].

Щодо законодавства Франції, то шлюбний договір визнається чинним за умови перебування у шлюбі. Французьке право визначає шлюб як укладений у встановленій законом формі цивільний договір, який об'єднує осіб для спільного життя та надання взаємодопомоги. Французький цивільний кодекс встановлює різний шлюбний вік. Для дівчат – 15 років, для хлопців – 18 років. До того ж такі особи є ще неповнолітніми, оскільки повноліття настає з 21 року. Тому шлюб є доступним для неповнолітніх лише за згодою батьків. На сьогоднішній день у Франції офіційно дозволені одностатеві шлюби, але заборонено шлюб між особами, які перебувають в родинних чи кровних зв'язках [4, с. 86].

Укладання шлюбного договору між громадянином України та Франції має свої особливості. В Україні існують обов'язкові норми, невиконання яких може призвести до визнання шлюбного договору недійсним. До таких особливостей належить офіційне оголошення; свідоцтво про можливість укладення шлюбу, видане французьким консульством; подання необхідних документів, засвідчених апостилем Міністерства юстиції України, з належним перекладом; медичне свідоцтво про відсутність вагітності нареченої [5, с. 1–2].

Шлюбний договір в Німеччині має схожі риси з українським укладанням. По-перше, договір не повинен суперечити основній ідеї шлюбу. Свобода договору обмежується, якщо договір порушує юридичну заборону, є аморальним або діє на шкоду третім особам. Під час нотаріального посвідчення шлюбного договору нотаріусу потрібно надати Свідоцтво про реєстрацію шлюбу. В іншому разі шлюбний договір підлягає оскарженню, оскільки не є офіційно зареєстрованим, навіть якщо нотаріус його засвідчує [6].

Отже, шлюбний договір – це юридична угода між подружжям або парою, яка планує одружитися з метою врегулювання сімейних відносин. Такий договір визначає майнові права та подружні обов'язки для кожного з подружжя та передбачає вирішення конфліктів мирним способом. Шлюбний договір багатьох європейських держав має правову регламентацію та свої особливості, зокрема укладання шлюбного договору лише у письмовому вигляді, нотаріально засвідчено та в присутності обох сторін. Варто додати, що шлюбний договір може визнаватися недійсним у тому випадку, якщо це суперечить законодавству держави або моральним цінностям суспільству.

Література:

1. Сімейний кодекс України від 10. 01. 2002 № 2947-III. Відомості Верховної Ради. 2002. № 21-22 (редакція від 01.01.2021). URL: <https://zakon.rada.gov.ua/laws/show/2947-14#Text>

2. Кидалова А. Щодо умов укладання шлюбу: проблемні питання. Право України. 2002. № 5.102-104 с.

3. Радченко Л.П. Шлюбний договір в іноземних правопорядках: окремі засади правового регулювання. Підприємництво, господарство і право. Том 9. 2017. С. 38–41. URL: <http://pgjournal.kiev.ua/archive/2017/9/8.pdf>.

4. Хобор Р.Б. Шлюбний договір як регулятор майнових відносин подружжя за законодавством Франції. Прикарпатський юридичний вісник. 2015. Вип. 3. С. 86–89. URL: http://nbuv.gov.ua/UJRN/Pjuv_2015_3_18.

5. Шлюб в Україні між громадянином/-нкою Франції та громадянином/-нкою України. Стаття Посольства Франції в Україні. URL: <https://ua.ambafrance.org/spip/pdf/mariageversionencoursukr2015>.

6. Шлюбний договір. Ahrens and Schwarz: Сайт. URL: <https://ahrens.kiev.ua/шлюбний-договір-міжнаціональний-шлюбУкраїна-Німеччина-410-ua.html>.

*Керівник: Поліщук М.Г., доцент кафедри цивільно-правових дисциплін,
доцент, кандидат юридичних наук*

Проценко Аліна Миколаївна
*Студентка 3 курсу, спеціальність 081 «Право»
Дніпропетровський державний університет внутрішніх справ
ПРАВО (Цивільне право)*

УКЛАДЕННЯ ШЛЮБНОГО ДОГОВОРУ. ПРАКТИКА ЗАСТОСУВАННЯ В УКРАЇНІ

На сьогоднішній день все більше подружніх пар схилиються до прийняття рішення щодо укладення шлюбного контракту. Це пояснюється бажанням уникнути всіх проблемних ситуацій у майбутньому, наприклад при розлученні, а також встановленню більш стійких взаємовідносин між подружжям.

Шлюбний договір – це юридична угода між подружжям або парою, яка планує одружитися з метою врегулювання сімейних відносин. Такий договір

визначає майнові права та подружні обов'язки для кожного з подружжя та передбачає вирішення конфліктів мирним способом[1].

Дане питання досліджувалося такими науковцями як М. Антокольською, В. Гопанчуком та Т. Ариванюком [2].

Практика укладання шлюбних договорів є досить нерозповсюджена в Україні. Адже більшість громадян вважають такий спосіб домовленості між подружжям меркантильним. Лише незначна кількість пар погоджується на укладання такого договору, вважаючи що це зможе застерегти пару від розлучення та знайти вихід із проблемної ситуації у мирний шлях.

Шлюбний договір виступає засобом забезпечення рівних та справедливих умов для кожного з подружжя. Також договір розглядається як механізм врегулювання майнових прав чоловіка та дружини, зокрема питання щодо майна, яке набуто до шлюбу. Шлюбний договір здатен врегульовувати питання щодо ведення спільного господарства, побуту, виховання дітей, розподіл обов'язків у сім'ї.

Шлюбний договір пов'язаний з інститутом подружжя, тому укласти його має право лише подружжя чи пара, яка планує одружитися та подала заяву на реєстрацію шлюбу. В такому випадку шлюбний договір є дійсним лише після реєстрації шлюбу. Варто зазначити, що такий договір повинен бути нотаріально завірений та укладений у письмовій формі.

Відповідно до положень статті 96 Сімейного кодексу, у шлюбному договорі може бути встановлено загальний строк його дії, а також строки тривалості окремих його положень. Такий договір або його окремі частини може бути продовжено після розлучення подружжя, за їх бажанням [3].

Питання в шлюбному договорі врегульовуються диспозитивним методом, тобто сторони можуть змінити умови договору або сприяти їх припиненню. Наприклад, якщо договір укладається між громадянкою України та іноземним громадянином, то подружжя повинно самостійно обрати те право, яким вони будуть керуватися при укладанні шлюбного договору. Для цього

можна укласти окрему угоду або прописати такий пункт в договорі. Але договір не повинен суперечити законодавству України чи моральним засадам суспільства. Якщо договір ставить одну із сторін у вкрай не вигідне становище стосується особистих немайнових прав або погіршує становище дітей, порівняно із встановленим законодавством мінімумом, то такий договір визнається нікчемним [3].

Щодо практики українського судочинства, то Верховний суд у своїх рішеннях притримується позиції, що шлюбний договір може бути визнаний недійсним при наявності однієї чи декількох умов, наприклад, якщо:

- зміст шлюбного договору суперечить законодавству України чи моральним засадам суспільства;
- укладення даного договору (чи його окремих пунктів) суперечило внутрішній волі одного з подружжя (тобто якщо договір укладався під впливом тяжких життєвих обставин, залякування, обману тощо);
- укладення шлюбного контракту не було спрямоване на настання реальних наслідків (наприклад, укладення шлюбного договору з метою приховання майна чоловіка від кредиторів) [4].

Отже, шлюбний договір – це юридична угода між подружжям або парою, яка планує одружитися з метою врегулювання сімейних відносин. Такий договір визначає майнові права та подружні обов'язки для кожного з подружжя та передбачає вирішення конфліктів мирним способом, не доходячи до розлучення. Такий договір носить диспозитивний характер, за винятком тих положень, які суперечать законодавству України чи моральним засадам суспільства.

Література:

1. Сімейний кодекс України від 10. 01. 2002 № 2947-III. Відомості Верховної Ради. 2002. № 21-22 (редакція від 01.01.2021). URL: <https://zakon.rada.gov.ua/laws/show/2947-14#Text>

2. Кидалова А. Щодо умов укладання шлюбу: проблемні питання. Право України. 2002. № 5.102-104 с.

3. Закон України «Про міжнародне приватне право» від 23.06.2005 № 2709-IV. URL: <https://zakon.rada.gov.ua/laws/show/2709-15#Text>

4. Постанова Верховного Суду щодо укладання шлюбного договору від 04 квітня 2018 року. URL: <https://zakononline.com.ua/court-decisions/show/73304482>

*Керівник: Аксютіна А.В., доцент кафедри цивільно-правових дисциплін,
кандидат юридичних наук*

Амеліна Анна Сергіївна
доцент кафедри цивільного права і процесу
Ревера Анастасія Олександрівна
курсантка 2 курсу, спеціальність 081 «Право»
Університет державної фіскальної служби України
ПРАВО (Цивільне право)

СПАДЩИНА ЯК ОБ'ЄКТ ЦИВІЛЬНИХ ПРАВ

Як це не прикро, однак, рано чи пізно всі ми стикаємось з необхідністю прийняття та оформлення спадщини. Оскільки від цього нікуди не подітись, кожен з нас повинен знати головні речі про спадкування, що стануть у нагоді, коли будемо змушені займатись оформленням спадщини після смерті близької нам людини.

Спадщина – це сукупність майнових та деяких особистих немайнових прав спадкоємця та його обов'язків, останні з яких не можуть перевищувати розміру прав спадкоємця [6, с. 29].

Сучасним тенденціям розуміння спадщини повною мірою відповідає підхід Е. Б. Ейдінової, на думку якої спадщина – це «майнові та деякі немайнові права і обов'язки спадкоємця, які не припиняються з його смертю, а як єдине ціле переходять до спадкоємців на підставі норм спадкового права» [1, с. 112].

Спадкове право - це сукупність цивільно-правових норм, які регулюють відносини, що виникають внаслідок переходу майна, а також майнових прав та обов'язків померлого до інших осіб [7, с. 349]. Основними законодавчими актами, що впливають на реалізацію спадкових прав, є Конституція України, Цивільний кодекс України, Закон України "Про нотаріат".

На мою думку, спадкове право посідає досить вагоме місце в цивільному праві. Виникнення прав власності, розвиток подружніх та сімейних відносин у суспільстві вимагають відповіді на питання, де майно залишається після смерті людини.

У першу чергу право на спадкування за законом мають діти спадкоємця, у тому числі і народжені після його смерті, батьки померлого, один з подружжя, який його пережив.

Спадщина складається з прав спадкоємця, а також конкретного спадкового майна та тих обов'язків спадкодавця, які можуть бути задоволені за рахунок успадкованого майна. Є необхідність існування двох таких понять: «спадкові права» та «спадкове майно», що дає змогу конкретизувати в нотаріальному процесі відповідні провадження за характером і змістом.

Спадкове право пов'язане з правом власності, через те, що спадкування дає можливість власникам реалізувати право розпоряджуватися майном і це є найпоширенішим засобом набуття права власності та гарантує його охорону. [8, с. 4-8].

Різновид спадкування визначається у правовому вченні по-різному. Існує кілька підходів до розуміння спадщини як: сукупності прав власності та обов'язків [2, с. 58]; сукупність правовідносин, що переходить до послідовника та майна, що належало послідовнику на законних підставах.

Своєрідність спадкування як об'єкта цивільних прав впливає з концепції універсальної спадщини, яка є основним принципом усіх спадкових законів.

Проаналізувавши спеціальні принципи спадкового права, ми звернули увагу на деякі з них, а саме: розумність і справедливість, які давно мають місце у загальній класифікації принципів права зарубіжних країн, наприклад, Нідерландів. Також ці принципи знайшли своє відображення у ЦК України, а саме у ст. 3.

Як і будь-яке інше суспільне явище, спадщина виконує не тільки свої функції, корисні для суспільства. Здатність успадковувати майнові частки після смерті є однією з найважливіших гарантій стабільності відносин приватної власності. Суспільству важливо вирішити питання участі громадян у справедливому розподілі майна та долі цих пільг після їх смерті.[3, с. 5].

Особливість спадщини як об'єкта цивільних прав розкривається через низку визначальних ознак:

1. Локальний характер, що пояснюється її існуванням лише в межах спадкових правовідносин.

2. Час існування чітко визначений – з моменту відкриття спадщини й до оформлення спадкоємцями прав на спадщину. До моменту смерті спадкоємця (оголошення його померлим) спадщина як об'єкт не виникає, а тому не мають юридичної сили домовленості.

3. Складний об'єкт, що об'єднує цілий комплекс прав та обов'язків. Як складові елементи спадкування, права та обов'язки є неподільним цілим і мають єдність.[4, с. 64-65].

4. Спадщина є об'єктом, обмеженим в цивільному обороті. Це пов'язано з тим, що у книзі 6 ЦК закріплено закритий перелік правочинів, які можуть вчинятися стосовно спадщини.[5, с. 18].

Отже, підсумовуючи вище сказане, можна зробити такий висновок, що спадщина як об'єкт посідає вагоме місце в цивільному праві України, оскільки закон не тільки визначає перелік осіб, наділених правом на обов'язкову частку у спадщині, а й встановлює її розмір та чесний розподіл між спадкоємцями.

Література:

1. Ейдінова Е. Б. Спадкування за законом і заповітом: юрид. літ., 1985. 112 с.
2. Серебровський В. І. Вибрані праці зі спадкоємному і страховому праву. Статут 2003. 58 с.
3. Нестерцова - Собакар О. В. Спадкове право: навч. посіб. Дніпро: 2017. 5 с.
4. Гонгало Ю. Б. Юридичні факти в спадковому праві Росії і Франції: порівняльно-правове дослідження: Статут, 2010. 64-65 с.
5. Печеній О. П. Спадкове право. Харків : Фактор, 2012. 18 с.
6. Фурса С. Я., Фурса Є. І. Спадкове право: теорія та практика: навч. посіб. Київ: Атіка, 2002. 29 с.
7. Цивільний кодекс України від 16.01.2003 № 435-IV. Відомості Верховної Ради України, 2003 р., № 40-44, С.349 URL: <https://zakon.rada.gov.ua/laws/show/435-15#Text>
8. Нелін О.І. «Двір» («дворище») в сімейній і соціальній організації українського соціуму та у спадковому праві України (XI – XIX ст.). Київ: Юридична Україна. 2014. 4-8 с.

***Керівник:** Амеліна А.С. кандидат юридичних наук, доцент
кафедри цивільного права та процесу*

Волошина Софія Олександрівна
студентки 2 курсу, спеціальність «081» право
Амеліна Анна Сергіївна
*кандидат юридичних наук, доцент кафедри цивільного права і процесу
Університет державної фіскальної служби України*
ПРАВО (Цивільне право)

ПРАВОВЕ РЕГУЛЮВАННЯ ОПІКИ І ПІКЛУВАННЯ В ЦИВІЛЬНОМУ ПРАВІ

Інститут опіки та піклування покликаний захищати, зокрема, цивільні

права та інтереси окремих осіб, а тому діяльність опікунів та піклувальників підпорядковується звіту про захист цивільних прав та інтересів підопічних.

Правове становище органів опіки та піклування, як учасників опікунських відносин, визначається їх специфічним правовим статусом, в регулюванні якого переважна місце займають владні повноваження, які мають публічно-правовий характер.

Дану тематику розглядали такі вчені-цивілісти, як: Д.І. Азаревич, С.С. Алексєєва, Д.В. Бобрової, І.В. Жилінкова, Л.М. Зілковська, О.С. Іоффе, А.А. Красавчікова, Н.С. Кузнецової та інші.

На сьогоднішній день чинним законодавством відзначені лише загальні принципи правової регламентації опіки та піклування, які передбачені Цивільним кодексом України (далі – ЦК України)[1], в якому цим питанням присвячено двадцять п'ять статей, і Сімейним кодексом України(далі – СК України) [2].

У ЦК України норми про опіку та піклування входять до складу різних інститутів: дієздатність громадян; представництво; обов'язки, які виникають в результаті заподіяння шкоди. Крім того, в ЦК України містяться загальні вимоги щодо встановлення і припинення опіки та піклування над громадянами)[1].

У СК України норми про опіку та піклування складають самостійний розділ і регламентують опіку і піклування як форму устрою і сімейного виховання дітей, які залишилися без батьківського піклування. У СК України відповідно визначаються права і обов'язки опікунів (піклувальників) та права неповнолітніх дітей, які перебувають під опікою (піклуванням) [3].

Сьогодні в правовій літературі широке поширення отримала точка зору, пов'язана з розглядом дій опікуна (піклувальника) як надання деяких послуг на користь підопічного, що веде інститут опіки в цивільно-правову сферу. У зв'язку з тим, що відносини, пов'язані з наданням послуг, носять договірний характер, то і підставою для здійснення послуг з надання опіки (піклування)

повинен бути цивільно-правовий договір. Такий договір, який можна віднести до нетипових, може носити як безоплатний, так і оплатний характер[2, с.50].

Якщо громадянин, який виявив бажання стати опікуном (піклувальником) не перебуває з ним у родинних стосунках, він зобов'язаний пройти курс навчання з проблем виховання дітей-сиріт та дітей, позбавлених батьківського піклування. Навчання проводиться в обласному центрі соціальних служб для сім'ї, дітей та молоді за направленням районної служби в справах дітей за місцем проживання особи, яка виявила таке бажання [2, с. 50].

Фізичній особі може бути призначено одного або кількох опікунів чи піклувальників, якщо цього вимагають її інтереси. Проте дії опікунів (піклувальників) повинні бути певним чином узгоджені з метою більш повного захисту майнових і особистих немайнових прав та інтересів підопічного. Для представництва інтересів підопічної особи має бути виявлена воля всіх опікунів (піклувальників) а не одного з них[1].

На сьогоднішній день норми, що регулюють функціонування інституту опіки та піклування дітей, які залишилися без піклування батьків, розсіяні в різних нормативних актах: СК України)[1], ЦК України)[1], Конвенцією про права дитини та ін. Це доводить необхідність розробки і прийняття єдиного закону, що регулює відносини опіки та піклування та внесення змін до чинного законодавства, які будуть регулювати основні принципи організації опіки та піклування на території України, з урахуванням правової природи даного інституту. За допомогою цих змін можливо здійснити і закріпити на законодавчому рівні права і обов'язки підопічних, які ще недостатньо захищені державою.

Без інституту опіки та піклування важко уявити сучасне суспільство, і, незважаючи на відносно детальне регулювання організації та діяльності цих установ на практиці, існує чимало проблем.

Тому інститут опіки та піклування має складний характер, і його повноцінне функціонування як соціально-правового інституту можливе лише

шляхом застосування цілого набору стандартів різної галузевої належності. Це важлива органічна складова у правовій системі суспільства [4, с.11].

У праці В. В. Надьон наведена теза відносно того факту, що опікуном або піклувальником може бути лише фізична особа з повною цивільною дієздатністю [5, с.5].

Аналіз наукової літератури дає підстави стверджувати, що інститут опіки та піклування покликаний здійснювати та захищати права підопічних. Інститут опіки та піклування знаходиться в площині як цивільно-правової, так і сімейно-правової галузей, але є всі підстави додати до них і житлову, і соціально-правову галузі права.

На мою думку інститут опіки та піклування виникає на підставі загальних потреб життя. Інститут опіки та піклування регулюється нормами цивільного, сімейного права. В Україні не існує єдиного нормативного акту, який регулює відносини щодо опіки та піклування. Також законодавство на сьогодні не містить офіційного визначення опіки та піклування. Проте ЦК визначає права та обов'язки опікуна та піклувальника, а також містить загальні вимоги щодо встановлення і припинення опіки та піклування над громадянами. Для вирішення перерахованих вище проблем, на мою думку, необхідно спираючись на досвід зарубіжних країн привести законодавство України стосовно опіки та піклування до міжнародних стандартів стосовно даного питання.

Література:

1. Цивільний кодекс України від 16.01.2003 р. № 435-ІУ. Відомості Верховної Ради України. 2003. № 40-44. С. 356.

2. Дзюба І. В., Зеленіна М. В. Опіка та піклування в цивільному праві України: проблемні питання призначення опікунів та піклувальників. Право і суспільство, 2017. № 3. С. 48-52.

3. Сімейний кодекс України: Закон України від 10.01.2002 р. Відомості Верховної Ради України. 2002. № 21-22. URL: <https://zakon.rada.gov.ua/laws/show/2398-17#Text>

4. Рудий Н.Я. Інститут опіки і піклування в Україні: історикоправове дослідження: монографія. Львів: Львівський державний університет внутрішніх справ, 2012. 216 с.

5.Надьон В. В. Умови призначення опікуна (піклувальника), реалізація їх прав та обов'язків. Теорія і практика правознавства. 2015. № 1. URL: http://nbuv.gov.ua/UJRN/tipp_2015_1_12

Сиромятнікова Маргарита Сергіївна
*Науковий співробітник науково-дослідної лабораторії з
проблем забезпечення діяльності поліції
Харківського національного університету внутрішніх справ*
ПРАВО (Адміністративне право і фінансове право)

ДО ПИТАННЯ ЩОДО ДОМАШНЬОГО НАСИЛЬСТВА В УМОВАХ ПАНДЕМІЇ

Україна як демократична і правова держава визначає найвищою соціальною цінністю людину, її життя і здоров'я, честь і гідність, недоторканність і безпеку [1]. Відповідно статті 1 Стамбульської конвенції, яку Україні необхідно ратифікувати для посилення методів захисту жінок від вчинення над ними різних форм насильства, захист жінок передбачається від: запобігання, переслідування і усунення такого явища, як насильство щодо жінок та домашнє насильство, а також сприяння ліквідації всіх форм дискримінації щодо жінок і досягненню рівності між жінками і чоловіками, в тому числі шляхом розширення прав і можливостей жінок.

На сьогодні в Україні пандемія коронавірусу, самоізоляція та інші карантинні заходи призвели до загострення ситуації щодо вчинення домашнього насильства над жінками. Трансформуючи визначення домашнього

насильства до нашого питання, можемо сказати, що домашнє насильство над жінкою є діяння (дії або бездіяльність) фізичного, сексуального, психологічного або економічного насильства, що вчиняються в сім'ї чи в межах місця проживання, чоловіком, колишнім, родичами, дітьми над жінкою [2].

Дане явище по відношенню до жінки є гострою проблемою не тільки для конкретної сім'ї, але й для країни взагалі, адже дивлячись на це, є ймовірність, що діти, які стають свідками даного правопорушення у майбутньому переносять цей негативний досвід у власне життя. Небезпечність даного явища полягає ще й у тому, що поведінка насильницького характеру і жорстокість не лише руйнують сприятливий клімат в сім'ї, а є однією з причин злочинності взагалі.

Можемо припустити, що мотивацією для скоєння даного правопорушення у період карантинних заходів або самоізоляції по відношенню до жінки є: 1) соціальні чинники, котрі включають: психологічне напруження, яке спричинене конфліктами, насильством в суспільстві, пропагуванням в засобах масової інформації насильства як моделі поведінки, тощо; 2) економічні чинники: матеріальні нестатки, відсутність гідних умов життя та одночасно відсутність умов для працевлаштування і заробітку грошей у зв'язку з економічною залежністю, безробіття; 3) психологічні, тобто стереотипи поведінки; 4) політичні чинники: схильність до гендерних стереотипів, недостатній пріоритет проблем сім'ї та гендерної рівності, увага до материнства й дитинства, а не до сім'ї загалом, брак уваги до батьківства, до чоловіків; 5) фізіологічні та медичні: порушення гормонального фону, прийом збуджувальних лікарських препаратів, тощо [3]. Слід зауважити, що кривдник, який скоює домашнє насильство стосовно жінки підпадає під категорію осіб, які можуть бути суб'єктами вчинення інших правопорушень за межами сім'ї.

В Україні на державному рівні визнано проблему домашнього насильства над жінками й встановлено адміністративну відповідальність, яка передбачена ст. 173-2 Кодексу України про адміністративні правопорушення за: вчинення

домашнього насильства; насильство за ознакою статі, тобто умисне вчинення будь-яких діянь (дій або бездіяльності) фізичного, психологічного чи економічного характеру (застосування насильства, що не спричинило тілесних ушкоджень; погрози, образи чи переслідування, позбавлення житла, їжі, одягу, іншого майна або коштів, на які потерпілий має передбачене законом право, внаслідок чого могла бути чи була завдана шкода фізичному або психічному здоров'ю потерпілого [4].

Одним із основних аспектів протидії даному правопорушенню є швидке реагування органів виконавчої влади, а саме органів Національної поліції України, на які згідно із законодавством покладені ряд повноважень: 1) виявлення фактів домашнього насильства та своєчасне реагування на них; 2) прийом і розгляд заяв та повідомлень про вчинення домашнього насильства; 3) інформування постраждалих осіб про їхні права, заходи і соціальні послуги, якими вони можуть скористатися; 4) винесення термінових заборонних приписів стосовно кривдників; 5) взяття на профілактичний облік кривдників та проведення з ними профілактичної роботи в порядку, визначеному законодавством; 6) здійснення контролю за виконанням кривдниками спеціальних заходів протидії домашньому насильству протягом строку їх дії; 7) анулювання дозволів на право придбання, зберігання, носіння зброї та боєприпасів їх власникам у разі вчинення ними домашнього насильства, а також вилучення зброї та боєприпасів у порядку, визначеному законодавством; 8) взаємодія з іншими суб'єктами, що здійснюють заходи у сфері запобігання та протидії домашньому насильству; 9) звітування центральному органу виконавчої влади, що реалізує державну політику у сфері запобігання та протидії домашньому насильству, про результати здійснення повноважень у цій сфері у порядку, визначеному центральним органом виконавчої влади, що забезпечує формування державної політики у сфері запобігання та протидії домашньому насильству [5].

Так, до основних заходів протидії домашньому насильству над жінкою органи Національної поліції здійснюють: - терміновий заборонний припис стосовно кривдника або обмежувальний припис стосовно кривдника шляхом складання адміністративного протоколу, що передбачає взяття на профілактичний облік кривдника з можливим подальшим направленням кривдника на проходження програми для кривдників.

У підсумку можна сказати, що органи Національної поліції протидіють даному негативному соціальному явищу шляхом виконання своїх адміністративних повноважень, тобто складання адміністративних протоколів, винесення термінових заборонних приписів стосовно кривдника, з можливим застосуванням адміністративних примусових засобів відповідно до законодавства.

Література:

1. Конституція України: Закон України від 28.06.1996. № 254к/96-ВР. Відомості Верховної Ради України, 1996, № 30, ст. 141.

2. Про запобігання та протидію домашнього насильства: Закон України від 07.12.2017. № 2229-VIII/ Верховна Рада України/ Відомості Верховної Ради України 2018, № 5, ст.35.

3. Методичні рекомендації щодо запобігання та протидії насильству: лист Міністерства освіти і науки України від 18.05.2018р .№ 1/11-5480. URL: <https://zakon.rada.gov.ua/rada/show/v5480729-18#Text>

4. Кодекс України про адміністративні правопорушення: Закон України від 07.12.1984, № 8073-X. Відомості Верховної Ради Української РСР (ВВР) 1984, додаток до № 51, ст.1122.

5. Про Національну поліцію: Закон України від 02.07.2015, № 580-VIII. Відомості Верховної Ради (ВВР), 2015, № 40-41, ст.379.

Андрієвська Людмила Олексіївна
старший викладач кафедри цивільно-правових дисциплін
Дніпропетровський державний університет внутрішніх справ
ПРАВО (Цивільне право)

ДЕЯКІ ПИТАННЯ ВИЗНАННЯ СПАДЩИНИ ВІДУМЕРЛОЮ

Український інститут спадкового права є досить розгалуженим напрямком права за своєю специфікою. Значення інституту відумерлої спадщини полягає в усуненні безхазяйності об'єктів спадкування, збереження їх в цивільному обороті, а також захисті інтересів кредиторів.

Після смерті особи залишаються її права та обов'язки, тобто спадщина, яка має в подальшому перейти до інших осіб – спадкоємців.

Проте, існують випадки, коли спадщина не переходить жодному із спадкоємців, таким чином залишається без власника. Це загрожуватиме самому майну чи особам, які, стикаються з ним. Не можна забувати й про можливість виникнення конфліктів між іншими учасниками цивільних відносин у зв'язку зі спробами заволодіти цим майном. Для запобігання подібним ситуаціям слугує такий правовий засіб, як набуття права власності на відумерлу спадщину [1, с. 488].

Можна погодитися, що «значення інституту відумерлої спадщини полягає в усуненні безхазяйності об'єктів спадкування, збереження їх в цивільному обороті, що, в свою чергу, сприяє впорядкованості та завершеності відповідних правовідносин».

Відумерла спадщина (*bona vacantia, erblose Gulten*) – це майно, що залишилося після померлої особи, і на яке ніхто не заявляє або не може заявити домагань ні за заповітом, ні за правом спадкування за законом [2].

Стаття 1277 Цивільного кодексу України встановлює, що у разі відсутності спадкоємців за заповітом і за законом, усунення їх від права на спадкування, не прийняття ними спадщини, а також відмови від її прийняття суд визнає спадщину відумерлою за заявою відповідного органу місцевого

самоврядування за місцем відкриття спадщини. Таким чином можна зробити висновок, що для визнання спадщини відумерлою необхідні наступні складові: 1) відсутність спадкоємців або відмова спадкоємців від спадщини; 2) заява органу місцевого самоврядування; 3) звернення до суду [3].

Тобто, перехід спадщини до органу місцевого самоврядування не відбувається автоматично.

В ст. 1277 ЦК України зазначено, що заява про визнання спадщини відумерлою подається після спливу одного року з часу відкриття спадщини (ст.1220 ЦК України «спадщина відкривається внаслідок смерті особи або оголошення її померлою»), але Законом не встановлений граничний строк подання такої заяви. У ч.3 ст.1277 ЦК України зазначено, що суд визнає спадщину відумерлою за заявою відповідного органу місцевого самоврядування за місцем відкриття спадщини (ст. 1221 ЦК України «місцем відкриття спадщини є останнє місце проживання спадкодавця»). Якщо місце проживання спадкодавця невідоме, то місцем відкриття спадщини є місцезнаходження нерухомого майна або основної його частини, а за відсутності нерухомого майна – місцезнаходження основної частини рухомого майна. Якщо спадкодавець мав кілька місць проживання, місцем відкриття спадщини вважається останнє місце реєстрації спадкодавця. При вирішенні спору щодо спадкування прав на майно, яке знаходиться за кордоном, або за участю іноземця, необхідно з'ясувати чи існує договір про правову допомогу з цією країною, і чи в цьому договорі не передбачені інші правила щодо спадкування, ніж в українському законодавстві. У разі розбіжностей застосовуються норми міжнародного договору.

Право на успадкування нерухомого майна, згідно зі ст. 71 Закону України «Про міжнародне приватне право», регулюється законодавством країни, на території якої знаходиться це майно [4].

Територіальна громада (орган місцевого самоврядування) не може бути спадкоємцем за законом, тому що не визначена в жодній з черг, але може

бути спадкоємцем за заповітом лише у випадках, коли відповідне розпорядження міститься у заповіті. Перехід відумерлого майна у власність територіальної громади є особливим випадком цивільного правонаступництва, що має універсальний характер.

Варто звернути увагу, що територіальна громада, яка стала власником відумерлого майна, має не тільки права, але й майнові зобов'язання спадкодавця, тобто завдана ним та присуджену судом при житті майнова та/або моральна шкода, не сплачені штрафи (пені), тобто борги, має бути відшкодована спадкоємцем, в нашому випадку територіальною громадою, у межах вартості рухомого чи нерухомого майна [3]. Також до територіальної громади, яка стала власником спадщини, визнаної судом відумерлою можуть бути пред'явлені вимоги про відшкодування витрат на утримання, догляд, лікування та поховання спадкодавця, а також витрат на охорону спадкового майна.

Спадщина, не прийнята спадкоємцями, охороняється до визнання її відумерлою відповідно до ст.1283 ЦК України, тобто нотаріус, або відповідні органи місцевого самоврядування (в населених пунктах, де немає нотаріуса) з власної ініціативи або за заявою спадкоємців вживають заходів щодо охорони спадкового майна, яка триває до закінченню строку, встановленого для прийняття спадщини (тобто шість місяців, що є строком, передбаченим для прийняття спадщини спадкоємцями, або ж до визнання судом її відумерлою)[3].

Таким чином, орган місцевого самоврядування у випадку, коли спадкодавець помер, а спадкоємці протягом шести місяців не заявили право на спадщину, повинен: прийняти заходи щодо збереження майна померлого; звернутися до суду з заявою про визнання спадщини відумерлою (після спливу річного строку); отримати відповідне рішення суду та зареєструвати право власності на майно.

Вивченням судової практики, встановлено, що існують випадки, коли після вищевказаних процедур з'являлись спадкоємці та в судовому порядку

доводили, що пропустили строк для прийняття спадщини. В такому випадку орган місцевого самоврядування повертає набуте майно, або якщо майно відсутнє – виплачує грошову компенсацію.

Також існують випадки, коли один спадкоємець не може прийняти спадщину за однією з підстав, а другий — за іншою. Наприклад, коли за наявності тільки 2 спадкоємців, наприклад, 2 братів спадкодавця, один з них позбавлений права на спадкування заповідачем шляхом вказівки в заповіті, а інший відмовиться від прийняття спадщини. Виходячи з положень ст. 1277 ЦК України, вимагається щоб усі, а не лише деякі спадкоємці, відмовились від прийняття спадщини або були її позбавлені. В таких випадках усе спадкове майно визнається відумерлим. У разі якщо не з'явилися в установленій строк лише деякі спадкоємці або відмовились від спадщини лише деякі з них, або заповідач позбавив права спадкування тільки деяких спадкоємців, за загальним правилом частина спадкового майна, яка належить тому, хто не з'явився, відмовився від спадщини чи позбавленому права спадкування, переходить не до держави, а до інших спадкоємців наступної черги [5, с. 108].

Література:

1. Цивільний кодекс України: науково-практичний; за ред. І.В. Спасибо-Фатєєвої. Т. 12. Спадкове право. Х.: Страйд. 2009. 544 с.
2. Українська радянська енциклопедія: у 12 т. / гол. ред. М. П. Бажан; редкол.: О. К. Антонов та ін. 2-ге вид. К.: Головна редакція УРЕ, 1974–1985.
3. Цивільний кодекс України: закон України від 16.01.2003 № 435-IV. URL: <http://zakon.rada.gov.ua/laws/show/435-15>.
4. Про судову практику у справах про спадкування: постанова № 7 Пленуму Верховного Суду України від 30 травня 2008 р. URL: <http://www.scourt.gov.ua>
5. Спадкове право: навч. посібник [для студ. вищ. навч. закл.] / кол. авт.; кер.авт. кол, канд. юрид. наук, доц. НестерцоваСобакарь О.В. Дніпро: Дніпроп. держ. ун-т внутр.справ. 2017. 164 с.

Стецюра Олексій Сергійович
студент 2 курсу, спеціальність 145 «Гідроенергетика»
Запорізький національний університет
ПРАВО (Охорона авторських прав)

СУЧАСНІ ПРОБЛЕМИ ЗАХИСТУ АВТОРСЬКОГО ПРАВА В УКРАЇНІ

Авторське право – це галузь права, яка охоплює права інтелектуальної власності на твори літератури, мистецтва, науки тощо.

Українська правова система, що охоплює галузь авторського права має низку проблем. Ці проблеми пов'язані з тим, що сфера захисту авторського права знаходиться на недостатньому рівні. До таких проблем можна віднести плагіат, використання неліцензійного програмного забезпечення, комп'ютерного піратства тощо.

Питання ставлення до інтелектуальної власності, розпорядження та володіння нею, використання її, все більше привертають до себе увагу економістів та юристів. Некоректне використання права на об'єкти інтелектуальної власності та недосконалість механізму їх захисту, може негативно вплинути на міжнародні позиції держави [1]. Так, Україна щорічно втрачає свої позиції в таких рейтингах, як Індекс Глобального центру інтелектуальної власності (GIPC) та Міжнародний індекс прав власності (IPRI)[2].

Можна відмітити, що редакція Закону України «Про авторське право і суміжні права» від 2001 року є малодієвою. Це пов'язано з тим, що:

- деякі пункти цього закону є неузгодженими з Цивільним Кодексом України;
- низка питань, що передбачає реалізацією його правових норм на практиці потребує законодавчого вдосконалення;
- редакція закону 2001 року не регулює більшість питань щодо захисту інтелектуальної власності, пов'язаних з використанням сучасних технологій[2].

Така ситуація потребує зміни та покращення системи захисту та регулювання авторського права суміжних прав. Одним із серйозних кроків у плані розв'язання проблеми захисту інтелектуальної власності стало прийняття у 2018 році закону «Про ефективне управління майновими правами правовласників у сфері авторського права і (або) суміжних прав». Даний закон передбачив реформування системи колективного управління правами суб'єктів інтелектуальної власності, врегулювання діяльності організацій колективного управління із наданням їм необхідних повноважень, унеможливлення незаконної діяльності організацій колективного управління, розвиток та збереження інтелектуальної діяльності авторів. Також, цей закон визначає організацію колективного управління, за певною сферою колективного управління, що розподіляє організації за напрямками їхньої діяльності [2].

Ще одним важливим кроком на шляху реформування системи захисту авторського права стало схвалення проекту Закону України «Про авторське право і суміжні права», внесений Кабінетом Міністрів України (реєстр. № 5552-4 від 09.06.2021 р.). Даний законопроект передбачає регулювання відносин, що пов'язані з виникненням (набуттям), охороною, здійсненням та захистом майнових прав суб'єктів авторського права і суміжних прав та особистих немайнових прав, а також відносини, пов'язані з охороною прав особливого роду (*sui generis*) [3]. Ним передбачаються такі зміни:

- спрощення процедури вилучення нелегального контенту з веб-сайтів для правовласників;

- автоматичне набуття прав роботодавцями та замовниками на комп'ютерні програми та бази даних, створені як службові твори в рамках виконання договорів замовлення;

- розширення випадків використання авторського права і суміжних прав у межах суспільства;

- отримання права на укладання ліцензійних договорів на основі публічної пропозиції;

- посилення захисту неоригінальних баз даних [3].

Як бачимо, проблема захисту авторських прав залишається невирішеною і сьогодні. Та все ж, використовуючи законодавчі інструменти можна вирішити ряд питань щодо використання неліцензійного програмного забезпечення, нелегального розповсюдження контенту в Інтернеті, використання нелегальних баз даних, комп'ютерного піратства тощо. До того ж, процеси вдосконалення та реформування системи захисту авторського права та суміжних прав зможуть наблизити законодавство України до законодавства Європейського Союзу.

Література:

1. Морозова Л.П., Слободянюк В.Ю., Олійник Б.І. Захист прав інтелектуальної власності в Україні та шляхи їх подолання. Молодий вчений. 2017. №3. С. 802-806.

2. Співаковський О. Реформі сфери захисту авторського права та суміжних прав бути? Голос України. 2019. № 53. URL: <http://www.golos.com.ua/article/314665> (дата звернення 07.10.2021)

3. Проект Закону України «Про авторське право і суміжні права», внесений Кабінетом Міністрів України (реєстр. № 5552-4 від 09.06.2021 р.). Урядовий портал. URL: <https://www.kmu.gov.ua/news/uryad-pidtrimav-zakonoproekt-pro-zahist-prav-intelektualnoyi-vlasnosti> (дата звернення 07.10.2021)

***Керівник:** Рекотов Петро Валентинович,
кандидат юридичних наук, доцент, доцент кафедри
інформаційної економіки, підприємництва та фінансів*

Амеліна Анна Сергіївна
доцент кафедри цивільного права та процесу
Університету державної фіскальної служби України
ПРАВО (Цивільне право)

ПРОБЛЕМАТИКА ДОГОВОРІВ ПРО НАДАННЯ ПОСЛУГ

Договір про надання послуг - інститут для Цивільного кодексу України новий. ЦК УРСР 1963 року регулював лише окремі види послуг - комісію, доручення, перевезення, зберігання, що не охоплювали всю сферу послуг, внаслідок чого регулювалися або відомчими нормативно-правовими актами, або взагалі не піддавалися нормативно-правовому регулюванню.

Звернемося до змісту терміну «послуга», під яким розуміють: 1) « дія, вчинок, що дає користь, допомогу іншому»; 2) «діяльність підприємств, організацій та окремих осіб, виконувана для задоволення будь-яких потреб, обслуговування». Це значення відображає правовий аспект поняття «послуги»[1, с. 507].

Слід звернути увагу, що деякі автори проводять аналогію цивільних правовідносин з надання послуг з трудовими правовідносинами[2, с. 245]. До схожих елементів тут належить фізична праця. Але, праця адвоката, що залучається на основі договору доручення, або конструктора, що реалізує свої новаторські ідеї в рамках трудової угоди, навряд чи можна вважати різновидом праці фізичної[2, с. 245].

Як предмет трудових відносин виділяють сам процес виконання обов'язків, а не його результат. У той самий час зазначається, що послуга зв'язується з результатом діяльності послугодавця. Проте, результат може і не втілюватися в будь-якому матеріальному результаті діяльності послугодавця, наприклад, технічне обслуговування технологічного устаткування.

Легальне визначення послуг міститься у ч. 1 ст. 901 ЦК України: за договором про надання послуг одна сторона (виконавець) зобов'язується за завданням другої сторони (замовника) надати послугу, яка споживається в

процесі вчинення певної дії або здійснення певної діяльності, а замовник зобов'язується оплатити виконавцеві зазначену послугу, якщо інше не встановлено договором. І хоча це визначення належить до відшкодувальних правочинів, воно застосовне і до зобов'язань з безвідплатного надання послуг, які односторонньо зобов'язують[3].

У юридичній літературі є визначення зобов'язань з надання послуг: «зобов'язання з надання послуг може бути визначено як такі цивільні відносини, через які виконавець зобов'язаний вчинити ті або інші дії, результат яких не має упередженого виразу і не може бути гарантований, а замовник сплатити вказані послуги»[2, с. 246].

Варто відзначити, що послуги можуть мати упереджений вираз, наприклад, композиційне рішення, трансплантація органів, але можуть і не мати такого результату. Якщо результат договірної зобов'язання не гарантується виконавцем, то, на перший погляд, втрачає значення взагалі укладення такого договору. Але, це не завжди так. Такий висновок неприйнятний для послуг зв'язку, послуг з передплати на періодичні видання тощо [4, с. 30].

Основним критерієм, що дозволяє відмежувати відносини з надання послуг від інших правовідносин, є корисна дія (ефект) праці як діяльності із задоволення різних потреб. Ця діяльність має нематеріальний характер, незалежно від подальшого відбиття в матеріальних предметах споживання, що мають короткостроковий або довгостроковий період використання або спрямованості на особисте задоволення[5, с. 50-51].

Проте, послугам властива одна спільна ознака - результату передують здійснення дій, які не мають матеріального результату. Тому при наданні послуг продається не сам результат, а дії, які до нього призвели.

Слід зазначити, що ЦК України дещо суперечливий в питанні, чи вважати договір про надання послуг відшкодувальним або безвідплатним.

З однієї сторони, відповідно до ч. 1 ст. 901 Господарського кодексу України (далі – ГК України) замовник зобов'язується сплатити виконавцеві послугу, якщо інше не встановлено договором. Тобто за загальним правилом договір є відшкодувальним. А з іншої сторони, відповідно до ч. 1 ст. 903 ГК України, якщо договором передбачено надання послуг за платню, замовник зобов'язаний сплатити наданий йому послугу в розмірі, у терміни і в порядку, які встановлені договором.

Крім того, договір про безвідплатне надання послуг має деякі особливості: укладення такого договору не звільняє замовника від відшкодування всіх фактичних витрат виконавця, необхідних для виконання договору (ч.1 ст. 904 ГК України).

Договори про надання послуг, у більшості випадків є двосторонніми, а тому, дві сторони мають право відмовитися від правочину лише за взамною згодою сторін. Як винятки, стаття 525 ЦК України надає таке право, якщо така відмова від зобов'язання чи його заміна передбачена договором, укладеним між сторонами або законом. Однак, одностороння відмова від зобов'язання не звільняє винну сторону від відповідальності за порушення зобов'язання. Внаслідок односторонньої відмови від зобов'язання частково або в повному обсязі відповідно змінюються умови зобов'язання або воно припиняється[6, с. 11].

Щодо терміну оплати за договором про надання послуг. Оскільки ГК України не регламентує терміни оплати, то в даному питанні необхідно керуватися або договором, або актами законодавства. Наприклад, чинними Правилами побутового обслуговування населення встановлено, що порядок оплати вартості послуг визначається виконавцем за узгодженням із замовником. Такий порядок може передбачати повний розрахунок під час оформлення замовлення або часткову оплату з остаточним розрахунком при отриманні замовлення (п. 15). А ось за Правилами користування місцевим телефонним зв'язком оплата за телефонні послуги повинна вноситися

абонентом в 10-денний термін після отримання рахунку, але не пізніше 20 числа місяця, наступного після повного розрахункового періоду.

Таким чином, говорячи про проблематику договорів про надання послуг та визначення поняття «послуга» у цивільному законодавстві, слід визначити, що цей інститут є відносно новим в українській цивілістиці; існують певні колізії, які потребують вирішення на законодавчому рівні.

Література:

1. Цивільний кодекс України: науково-практичний коментар/за ред. Є.О. Харитонова. Х.: Одиссей. 2006. 815 с.
2. Гражданское право: учебник Ч.П./ под. ред. А.П. Сергеева, Ю.К. Толстого. М.: Проспект.1997. 541 с.
3. Цивільний кодекс України: Закон України від 16.01.2003 № № 435-IV. URL: <https://zakon.rada.gov.ua/laws/show/435-15/card2#Card> (дата звернення 09.10.2021 р.).
4. Кабалкин А. Ю., Услуги в гражданском праве Российской Федерации: Сб. науч. Тр., посв. Памяти В.А. Рясенцева. М.1995. С. 29-42.
5. Дворжак Я. Гражданско-правовое регулирование услуг в ЧССР: пер. с чешск./ под ред. И с вступ. Ст. Е.А. Суханова. М.: Прогресс. 1989. С. 50-51.
6. Амеліна А.С. Припинення договорів про надання фінансових послуг. Сучасний вимір держави і права: матеріали міжнародної науково-практичної конференції. (м. Львів, 15-16 травня 2020). Львів: Західноукраїнська організація «Центр правничих ініціатив». 2020. Ч. II. С. 8-11.

Амеліна Анна Сергіївна
кандидат юридичних наук, доцент кафедри цивільного права та процесу
Сагайдак Андріана Володимирівна
студентка 5 курсу, спеціальність 081 «Право»
Університет державної фіскальної служби України
ПРАВО (Цивільне право)

ОСОБИСТЕ СТРАХУВАННЯ ЯК ВИД СТРАХОВОЇ ДІЯЛЬНОСТІ

На сьогоднішній день в умовах економічної та політичної ситуації в Україні, держава не може забезпечувати достатній рівень матеріального забезпечення та соціального захисту громадян. Тому одним із основних та дієвих механізмів вирішення зазначеної проблеми громадян є страхування, оскільки воно надає впевненість у майбутньому.

Відповідно до ст. 16 Закону України «Про страхування» договір страхування - це письмова угода між страхувальником і страховиком, згідно з якою страховик бере на себе зобов'язання у разі настання страхового випадку здійснити страхову виплату страхувальнику або іншій особі, визначеній у договорі страхування страхувальником, на користь якої укладено договір страхування (подати допомогу, виконати послугу тощо), а страхувальник зобов'язується сплачувати страхові платежі у визначені строки та виконувати інші умови договору [1, ст. 16]. Поняття договору страхування мало би охопити три існуючі в Україні види страхування: особисте, майнове та страхування відповідальності. Але таке завдання є не з легких, адже кожен вид страхування досить специфічний і має свої характерні ознаки [2, ст. 2].

Надання страхових послуг у сфері особистого страхування оформлюється укладанням договору особистого страхування. Договір особистого страхування можна розглядати як угоду, яка захищає інтереси застрахованої особи в різних сферах її діяльності, відповідно до якої страховик виплачує зазначену в договорі суму грошових коштів у разі ушкодження здоров'я, втрати працездатності або у разі летального випадку. Страхова виплата повинна виплачуватись безпосередньо страхувальнику, але у випадку його смерті

виплата буде виплачуватись довіреній особі, яка вказана в договорі страхування. Питання договору особистого страхування регулюється ЦК України [3] та Закону України «Про страхування» [1].

Міловська Н. зазначає, що «характерною особливістю договору особистого страхування є віднесення його до групи договорів про надання послуг, що зумовлено притаманною йому специфікою предмета й об'єкта, характером зустрічного надання й визначеного статусу страховика – послугонадавача». Так, предметом договору особистого страхування є надання страховиком страхової послуги страхувальникові щодо захисту його майнових інтересів шляхом здійснення страхової виплати в разі настання певної події (страхового випадку), пов'язаної із життям, здоров'ям, працездатністю чи додатковим пенсійним забезпеченням страхувальника чи застрахованої особи [4, с. 44].

При укладанні договору особистого страхування страхувальник і страховик мають досягти згоди щодо всіх його істотних умов, а саме: предмета договору страхування, страхового випадку, розміру страхової суми, строк виплати грошової суми та інших умов визначених ЦК України [3, ст. 982].

На відміну від інших видів страхування, об'єкт особистого страхування – особа та всі інтереси, які безпосередньо пов'язані з нею. Крім цього, страхувальником може бути також юридична особа, але так як застрахований інтерес має бути пов'язаний з конкретною фізичною особою, то захист отримують працівники застрахованої юридичної особи.

Особливістю особистого страхування є поєднання в його рамках усіх видів страхових послуг, що забезпечують страховий захист життя, здоров'я фізичної особи та дають можливість накопичити додаткову пенсію. На відміну від об'єктів майнового страхування об'єкти особистого страхування не мають вартісної оцінки. Через це вважають, що в особистому страхуванні не відбувається компенсації страхових збитків, матеріальної шкоди, а виплати страховика на користь страхувальника чи його родини мають характер

фінансової допомоги, коштом якої останні намагаються запобігти матеріальним труднощам унаслідок смерті чи інвалідності [5, с. 145].

Система особистого страхування передбачає такі види страхування як: страхування життя, страхування від нещасних випадків та медичне страхування.

Страхування життя – вид особистого страхування, який полягає у виплаті страхової виплати внаслідок настання страхового випадку - смерті страхувальника в період дії договору. Винятком є закінчення життя самогубством, при якому страхова виплата не сплачується.

Страхування від нещасних випадків і хвороби – вид особистого страхування, який полягає у виплаті грошової суми в разі погіршення стану здоров'я страхувальника після хвороби чи втрати працездатності внаслідок певного нещасного випадку.

Медичне страхування – вид особистого страхування, який полягає у виплаті страхової виплати у разі настання страхового випадку: хвороби застрахованої особи, зокрема внаслідок нещасного випадку чи смерті застрахованої особи через хворобу під час перебування в медичному закладі. Медичне страхування може бути як обов'язкове, яке гарантує громадянам безкоштовне медичне обслуговування, так і добровільне, при якому страхові внески страхувальник сплачує самостійно.

Крім того за допомогою особистого страхування можуть також реалізовуватись накопичувальні інтереси осіб. Суть договору накопичувального страхування полягає у сплаті страхувальником протягом тривалого часу визначену суму страховику, а останній зобов'язується регулярно здійснювати виплати страхувальнику після досягнення ним визначеного договором віку із нарахуванням відсотків, які визначені у договорі.

Страховий ризик для страхувальника полягає в можливості настанні смерті застрахованої особи до закінчення строку дії договору страхування. У такому випадку виплачується сума, яка значно відрізняється від накопиченої.

Для страховика страховий ризик полягає в невизначеності строку, протягом якого він зобов'язаний здійснювати страхові виплати.

З вищесказаного можна зробити висновок, що особисте страхування являється видом страхування, яке полягає в забезпеченні захисту майнових інтересів громадян у разі хвороби, втрати працездатності чи смерті, тому даний вид страхування є дієвим механізмом вирішення проблеми соціального захисту та матеріального добробуту громадян.

Література:

1. Про страхування: Закон України від 7.03.1996 р. № 85/96-ВР. URL: <https://zakon.rada.gov.ua/laws/show/85/96-%D0%B2%D1%80#Text> (дата звернення 12.09.2021).

2. Амеліна А. С. Поняття та ознаки страхового договору. Електронне наукове фахове видання з юридичних наук "Правова просвіта". № 12. 2017. URL: http://www.pravo.nauka.com.ua/pdf/12_2017/24.pdf (дата звернення 12.09.2021).

3. Цивільний кодекс України: Закон України від 16.01.2003 р. № 435-IV URL: <https://zakon.rada.gov.ua/laws/show/435-15#Text> (дата звернення 30.09.2021).

4. Міловська Н. Правова природа договору особистого страхування. Підприємництво, господарство і право. №12. 2018. С. 43-47.

5. Журавка О.С., Бухтіарова А.Г., Пахненко О.М. Страхування: навч. посіб. Суми: СДУ, 2020. 350 с.

Білоус Роман Степанович
студент 6 курсу, спеціальність 081 «Право»
Білоцерківський національний аграрний університет
ПРАВО (Екологічне, земельне та аграрне право)

КОНСТИТУЦІЙНО-ПРАВОВІ ЗАСАДИ ПРАВА ВЛАСНОСТІ НА ЗЕМЛЮ ТЕРИТОРІАЛЬНИХ ГРОМАД

На сьогоднішній день через активне проведення земельної реформи та децентралізації право власності на землю викликає підвищений інтерес в суспільстві та правовій доктрині.

***Ключові слова:** право власності на землю, власність на землю територіальних громад, право комунальної власності.*

В Україні продовжує проводитись земельна реформа, деякі з її напрямків передбачають: відкриття ринку земель, розширення повноважень органів місцевого самоврядування (далі - ОМС) для більш ефективного управління майном, боротьбу з корупцією та тіншовим ринком земель .

Право власності на землю територіальних громад гарантує стаття 142 Конституції України (далі – КУ), «Матеріальною і фінансовою основою місцевого самоврядування є... земля..., що є у власності територіальних громад сіл, селищ, міст, районів у містах,...»[1]. Це зумовлено передусім тим, що ефективне функціонування системи місцевого самоврядування значною мірою залежить не стільки від обсягу повноважень, якими наділені територіальні громади та утворювані ними органи, скільки від наявності в їх володінні та вільному розпорядженні матеріальних, фінансових та інших ресурсів, необхідних для виконання покладених на них завдань [2, с. 315]. Стаття 80 Земельного кодексу України чітко передбачає що територіальна громада є суб'єктом права на землю , яка реалізує свої права безпосередньо або через органи місцевого самоврядування, - на землі комунальної власності. Крім того стаття 83 ЗКУ стверджує що землі, які належать на праві власності територіальним громадам сіл, селищ, міст, є комунальною власністю [3].

Також, право власності на землю територіальних громад, гарантують такі фундаментальні статті як 13, 14, 41 Конституції України. Вони стверджують, що держава забезпечує захист прав усіх суб'єктів права власності й господарювання; усі суб'єкти права власності рівні перед законом, передбачаються рівні можливості та умови захисту права власності на землю, право власності на землю гарантується. це право набувається й реалізовується громадянами, юридичними особами та державою виключно відповідно до закону; ніхто не може бути протиправно позбавлений права власності, право приватної власності є непорушним.

Підсумовуючи вищевказане можна дійти висновку, що територіальні громади, як суб'єкти права комунальної власності на землю, здійснюють володіння цими землями відповідно до Конституції України. Держава гарантує непорушність права власності на землю. В земельних відносинах територіальні громади, фізичні та юридичні особи є рівними є учасниками.

Література:

1. Конституція України: Закон від 08 грудня 2004 № 2222-IV База даних «Законодавство України»/ВР України URL <https://zakon.rada.gov.ua/laws/show/254%D0%BA/96%D0%B2%D1%80#Text> (дата звернення 28.02.2021).

2. Земельний кодекс України Кодекс від 20.12.2001 № 2905-III. База даних «законодавство України»/ВР URL <https://zakon.rada.gov.ua/laws/show/2768-14#top> (дата звернення 26.06.2021).

3. Коментар до Конституції України / [В. Б. Авер'янов, В. Ф. Бойко, В. І. Борденюк та ін.]; Інстзаконодавства Верхов. Ради України ; [редкол.: В. Ф. Опришко (голова) та ін.]. – К., 1996. – 376 с.

*Керівник: Настіна Ольга Іванівна, кандидат
юридичних наук, доцент*

Амеліна Анна
доцент кафедри цивільного права та процесу ННІ права
Кащук Ксенія Вікторівна
студентка 2 курсу, спеціальність 081 «Право»
Університет державної фіскальної служби України
ПРАВО (Цивільне право)

ПРОБЛЕМА ЗЛОВЖИВАННЯМ СУБ'ЄКТИВНИМ ПРАВОМ У ЦИВІЛЬНОМУ ПРАВІ УКРАЇНИ

Цивільне право як одна з найважливіших галузей національного права України регулює певні групи правових відносин, де беруть участь фізичні та юридичні особи та держава в цілому. Це означає, що цивільне право є однією із найважливіших складових правового середовища.

Юридичні та фізичні особи стикаються з певними проблемами, що пов'язані із цивільним правом. Розглядаючи проблеми, що залишаються актуальними для юридичної науки, проблема зі зловживанням суб'єктивними правами є однією з основних та постійних явищ правового середовища [1, с.43].

Дослідник В. П. Грибанов правдиво описав те, що правова література надає різні визначення цього поняття, а як наслідок і ставлення до цього поняття різні. Щобільше, В.П. Грибанов зазначав, що поняття «зловживання правом» може використовуватися тільки у тому випадку, коли уповноважений суб'єкт має певні суб'єктивні права» [1, с. 43].

Юридична наука надає велике різноманіття у визначенні терміну «суб'єктивне цивільне право». Якщо це поняття розглядати з боку теорії правовідносин, то найточніше визначення запропонував О. С. Іоффе. На його думку, суб'єктивне право – «це є засіб регулювати поведінку людей та здійснювати це за допомогою об'єктивних норм права» [2, с. 52]

Висловлена позиція В. П. Грибанова: «Суб'єктивне право - це міра поведінки суб'єкта цивільного правовідношення, що є дозволеною у суспільстві. Суб'єктивне цивільне право – це непросте юридичне утворення, що складають з юридичних можливостей, які надаються суб'єктом» [1, с. 44].

Досліджуючи це поняття, В. С. Єм називає можливості правочинності та наголошує, що «у будь-якому разі таке право (суб'єктивне цивільне право) - це результат комбінацій трьох правомочностей, що комбінуються в різних варіантах»:

1) право на власні дії, що є можливістю самостійного здійснення суб'єктом фактичних та юридично вагомих дій;

2) право вимоги - це є можливість суб'єкта вимагати від зобов'язаного суб'єкта те, щоб він виконав покладені на нього обов'язки;

3) право на захист, що проявляється як можливість суб'єкта застосовувати багатоманітні заходи захисту чи вимагати, щоб були використані державно-примусові заходи, якщо порушуються суб'єктивні права» [3, с. 113].

Підсумовуючи думки дослідників, доходимо висновку, що існує дві основні точки зору: зловживання правом – це здійснення суб'єктивного права всупереч із принципами добросовісності та іншими морально-етичними критеріями або ж зловживання розглядається як цивільне правопорушення (делікт) [4, с. 107].

Будь-яке суб'єктивне цивільне право становить собою множину варіантів допустимої з точки зору права поведінки управненого суб'єкта. Наприклад: право власності на землю означає, що власник може: звести на ній дім, влаштувати пасовище, засіяти пшеницю, жито, просо або будь-яку іншу культуру, посадити садок і так далі. Загалом кількість таких варіантів надзвичайно велика, але не безмежна. Вони утворюють певну множину, і ця множина становить собою зміст права власності на землю.

Суб'єктивне цивільне право – це не тільки право власності на землю, це міра дозволеної поведінки зобов'язаної особи, що виконує дії для задоволення інтересів уповноваженої особи [3, с. 115].

Цивільний кодекс України (далі – ЦК України) використовує термін «зловживання правом». Відповідно до статті 13 ЦК України особа здійснює цивільні права у межах, наданих їй договором або актами цивільного

законодавства. При здійсненні своїх прав особа зобов'язана утримуватися від дій, які могли б порушити права інших осіб. Ця стаття чітко вказує на те, що не допускається, а саме дії особи, що вчиняються з наміром завдати шкоди іншій особі або зловживання правом в інших його проявах [5, с. 461].

При цьому саме виникнення та існування в цивільному праві України зазначеного принципу неприпустимості зловживання правом поряд із принципами справедливості, добросовісності та розумності пов'язане насамперед з об'єктивною неможливістю законодавчо встановити конкретні межі здійснення цивільних прав.

Аналіз природи зловживання правом у цивільному праві України базується не тільки на роздумах правознавців, а ще спирається на статтю 3 Цивільного Кодексу України, де провідною засадою цивільного законодавства зазначається принцип справедливості, добросовісності та розумності [5].

Стаття 13 ЦК України - це положення про недопустимість зловживання правом. Аналізуючи практику застосування загальних положень ст. 13 ЦК України надає підстави стверджувати про те, що нерідко коли мова йде про зловживання правом мається на увазі випадки недобросовісного використання наданих законом цивільних прав [5].

Особливо це стосується:

1. речових прав;
2. договірних прав;
3. корпоративних прав;
4. прав інтелектуальної власності;
5. особистих прав;
6. інших немайнових прав.

Узагальнюючи наведене вище визнаємо, що категорія зловживання правом є таким інструментом правового регулювання, що дозволяє зберігати баланс між інтересами учасників цивільних правовідносин. Такий підхід

повністю буде відповідати функціям, що сьогодні покладаються на цивільне право.

Висновок з вище викладеного матеріалу наступний: концепція «зловживання правом» - це своєрідне поєднання двох неpojєднаних твердженні, що припускають, що в особи було певне право, але водночас те, що особа вчинила, вона не мала права вчиняти. З точки зору суворої логіки таке поєднання не допустиме.

Враховуємо те, що в реальному житті не можливо абсолютно точно визначити зміст того чи іншого суб'єктивного права. Математична точність неможлива через неможливість передбачати всі ймовірні конфлікти інтересів в майбутньому та особливості природної мови, яка використовується при виданні нормативно-правових актів.

Література:

1. Грибанов В. П. Осуществление и защита гражданских прав. Статут: 2000. 411 с.
2. Иоффе О. С. Правоотношение по советскому гражданскому праву. Ленингр. ун-т: 1949. 144 с.
3. Российское гражданское право: учебник: в 2 т./ Статут, 2010. Т.1: Общая часть. Вещное право. Наследственное право. Интеллектуальные права. Личные неимущественные права / общ. ред. Е.А. Суханова. 958 с.
4. Курбатов А. Недопустимость злоупотребления правом как общеправовой принцип реализации прав. *Хозяйство и право*: 2009, №2. 114 с.
5. Цивільний кодекс України: Закон України від 16.01.2003 р. *Відомості Верховної Ради України*. 2013. №11. Ст. 461.

Яремчук Валерій Олегович
студент 5 курсу, спеціальність 081 «Право»
Білоцерківський національний аграрний університет
ПРАВО (Екологічне, земельне та аграрне право)

ЗЕМЕЛЬНО-КАДАСТРОВІ ОСОБЛИВОСТІ СІЛЬСЬКОГОСПОДАРСЬКОГО ЗЕМЛЕКОРИСТУВАННЯ

В умовах економічного та земельного реформування роль земельного кадастру істотно зростає. Земельний кадастр стає інформаційною базою для ефективного управління у сфері використання та охорони земельних ресурсів, ведення земельної статистики, землеустрою, регулювання земельних відносин, підтримки податкової та інформаційної політики держави і розвитку ринку землі, обґрунтування розмірів плати за землю.

Державний земельний кадастр, будучи ефективним засобом державного управління землями сільськогосподарського призначення, забезпечує прийняття науково обґрунтованих рішень в галузі організації раціонального використання та охорони цих земель. Його роль як інструмента державного управління особливо зросла в умовах включення земельних ресурсів в систему ринкових відносин. Крім того, дані державного земельного та регіональних кадастрів природних земельних ресурсів виступають основою для розробки комплексу заходів щодо запобігання деградації земель.

В сучасних умовах запровадження ринку земель сільськогосподарського призначення необхідність внесення поточних змін у земельно-кадастрові дані, ще більше загострилася. Проведення земельної реформи без достатніх обґрунтувань, при відсутності відповідної стратегії і тактики призвело до того, що земельно-кадастрові дані втратили свою первісну значимість, перестали відповідати фактичному стану земель, мають потребу у відновленні і повинні знаходитися постійно в полі зору відповідних органів.

Згідно зі статтею 196 Земельного кодексу України державний земельний кадастр включає наступні взаємопов'язані між собою елементи: кадастрове

зонування; кадастрові зйомки; бонітування ґрунтів; економічну оцінку земель; грошову оцінку земельних ділянок; державну реєстрацію земельних ділянок; облік кількості та якості земель.

Серед елементів державного земельного кадастру самостійне місце займає облік якості земель, який доповнює характеристику природного і господарського стану земель. Облік якості земельних угідь базується на всебічній класифікації земельного фонду з виділенням як зональних типів земель, так і категорій їх придатності, видів та класів земель і атестує земельні угіддя за ґрунтовим, геоботанічним і меліоративним станом земель.

У відповідності зі ст.203 Земельного кодексу України облік якості земель відображає відомості, які характеризують земельні угіддя за природними властивостями та набутими властивостями, що впливають на їх родючість, а також за ступенем забруднення ґрунтів.

Матеріали обліку якості земель дають необхідну інформацію для вирішення питань захисту земель від ерозії, розробки систем ведення сільського господарства, трансформації угідь, прогнозування використання земельних ресурсів та ін.

Відомості щодо обліку якості земель кладуться в основу різних державних заходів щодо забезпечення раціонального використання і охорони земель.

Постійно діюча система даних про якісний стан земельних ресурсів в цілому й окремих земельних ділянок необхідна як база для первісної розробки і наступного прийняття комплексу заходів, спрямованих на запобігання деградації земель сільськогосподарського призначення.

Розробка таких заходів повинна бути покладена на спеціалізовані організації, укомплектовані відповідними фахівцями. Не виключена участь у цій справі й самих власників земельних ділянок чи землекористувачів. Форми такої участі з урахуванням конкретних обставин можуть бути різноманітними.

Наприклад, якась частина робіт могла б фінансуватися з врахуванням зацікавленості цих суб'єктів.

Висновки. Оцінка землі є базисом для впровадження платного землекористування та формування земельного ринку як економічної категорії загалом. Досі відсутній комплексний, науково-обґрунтований погляд на вдосконалення нормативно-методичної бази грошової оцінки земель. Тому дослідження подальших напрямків покращення методик оцінки земельних ресурсів залишаються актуальними й надалі. В сучасних умовах необхідно дотримуватися основних світових напрямків розвитку землеоціночної діяльності.

Література:

1. Тихенко О.В., Мартин А.Г. Удосконалення системи землеоцінювальних робіт на основі бонітування ґрунтів: монографія. К.: Медінформ, 2017. 665 с.

2. Мартин А. Актуалізація показників нормативної грошової оцінки земель сільськогосподарського призначення. Землевпорядний вісник. № 6. 2011. С. 32-37.

3. Закон України «Про оцінку земель» Веб-джерело - офіц. сайті Верхов. Ради України [Електронний ресурс]. URL: <http://zakon.rada.gov.ua/laws/show/1378-15>.

***Керівник:** Настіна Ольга Іванівна, кандидат юридичних наук, доцент*

Амеліна Анна Сергіївна
професор кафедри фінансових розслідувань
Університету державної фіскальної служби України
ПРАВО (Кримінально-процесуальне право)

ФОРМИ ВИКОРИСТАННЯ СПЕЦІАЛЬНИХ ЗНАНЬ

Одним із основних завдань кримінального судочинства є повне і швидке розкриття та розслідування кримінальних правопорушень, для вирішення якого

слідчий повинен вжити всіх передбачених законом заходів до встановлення злочинної події, осіб, винних у вчиненні правопорушення. Але, досудове розслідування у будь-якому кримінальному провадженні вимагає від слідчого глибоких знань і в інших галузях науки, техніки, мистецтва та ремесла. Зважаючи на це, особливе значення в організаційному і тактичному забезпеченні досудового розслідування має використання працівниками слідчих підрозділів «спеціальних знань» [1].

Вивченню проблеми використання спеціальних знань у криміналістиці присвятили свої праці такі вчені, як Р. С. Белкін, С. Ф. Бичков, А. І. Вінберг, Г. І. Грамович, В. Г. Гончаренко, О. О. Ейсман, Г. Г. Зуйков, А. В. Іщенко, Н. С. Карпов, В. Я. Колдін, А. В. Іщенко, Н. І. Клименко, В. К. Лисиченко, В. Г. Лукашевич, Г. М. Надгорний, М. В. Салтевський, М. Я. Сегай, В. Ю. Шепітько, Л. Г. Шапіро та багато ін. Безпосередньо досліджували особливості розслідування злочинного ухилення від оподаткування і криміналісти-науковці, зокрема І. І. Кучеров, І. В. Пальцева, Н. Г. Ципарков, Н. В. Матушкіна та інші.

Варто відзначити, що при розслідуванні кримінальних правопорушень у сфері господарської діяльності, значна частина з них може бути дослідженою і доказаною лише з використанням спеціальних знань. Окреме значення має використання знань в галузі судової бухгалтерії, завдяки використанню яких і вдається доказати обставини, що підлягають обов'язковому доказуванню.

Вчені розрізняють та виділяють форми застосування спеціальних знань. Спеціальні знання в кримінально-процесуальній діяльності застосовуються у двох формах. Перша форма передбачає використання слідчим знань спеціалістів у процесі провадження окремих слідчих (розшукових) дій при пошуку і фіксації доказів. Друга форма реалізується слідчим в іншому процесуальному значенні - шляхом призначення і проведення експертиз при розслідуванні матеріалів кримінального провадження [2, с. 219].

В. Г. Гончаренко, В. К. Лисиченко, Н. І. Клименко зазначають, що

«найбільш розповсюдженою є думка, за якою під спеціальними знаннями слід розуміти знання, які лежать в основі тих чи інших спеціальностей та спеціалізацій». Деякі автори розрізняють криміналістичні й кримінально-процесуальні спеціальні знання [3, с. 8].

Стверджується, що криміналістичні знання являють собою систему взаємопов'язаних юридичних і природничо-технічних наукових знань. Саме сукупність природничо-технічних наукових знань треба називати спеціальними техніко-криміналістичними знаннями в процесуально-правовому змісті. До спеціальних відносять криміналістичні знання, які стосуються виявлення, фіксації, вилучення та дослідження доказів, а також знання, які належать до предмета відповідних видів криміналістичних експертиз: почеркознавчих, авторознавчих, технічної експертизи документів, фототехнічної, портретної, трасологічної тощо [4, с. 8].

В. В. Лисенко стверджує, що «спеціальні знання завжди є професійними, науковими знаннями, які отримані як результат не лише спеціальної підготовки, а й заняття певною роботою, діяльністю тощо» [4, с. 19].

Ревака В. М. вказує, що «крім вказаних форм, є не регламентовані нормами КПК форми, але такі, що за змістом, цілеспрямованістю є процесуальними (попередні дослідження, консультаційно-довідкова діяльність, документальні перевірки; судово-медичне дослідження трупа)»; а до непроцесуальних форм відносять діяльність спеціаліста зі сприяння здійсненню оперативно-розшукових заходів [5, с. 17].

На думку В. Д. Арсенєва та В. Т. Заболоцького, спеціальними знаннями «...є система відомостей, які отримані в результаті наукової та практичної діяльності, а спеціальні пізнання – знання, отримані відповідними особами як результат теоретичної та практичної підготовки». На думку В. К. Лисиченка та В. В. Циркаля, «...однозначність термінів «спеціальні знання» та «спеціальні пізнання» свідчить про різновидність професійних знань, якими володіє експерт» [7, с. 17].

Під «процесуальними» формами використання спеціальних знань слід розуміти спеціальні знання, що прямо передбачені кримінально-процесуальним законодавством. До основних процесуальних форм використання спеціальних знань можна віднести: безпосереднє використання слідчим спеціальних знань під час досудового розслідування; проведення судових експертиз; участь спеціаліста при проведенні слідчих (розшукових) дій.

Під терміном «непроцесуальні» форми використання спеціальних знань, на думку В.С. Кузьмічова і І.В. Пирога, «треба вважати спеціальні знання, що прямо не передбачені законом» [8, с. 28]. Г.І. Грамович до непроцесуальних форм використання спеціальних знань відносить: технічні та інші обслідування; попереднє дослідження слідів, речових доказів; консультації» [9, с. 16 –21].

Непроцесуальні форми використання спеціальних знань мають важливе значення для повного та швидкого розкриття і розслідування кримінальних правопорушень. На сьогодні більшість слідчих (63%) досить ефективно застосовують ці форми знань у своїй професійній діяльності. Це дозволяє встановити істину у матеріалах кримінального провадження, повно, всебічно та об'єктивно досліджувати усі обставини. [1, с. 89-91].

Отже, однією з основних і найбільш поширених форм використання спеціальних знань у судочинстві є проведення судових експертиз, які здійснюються у державних і приватних експертних установ відповідними високкваліфікованими спеціалістами. Розрізняють такі основні форми використання спеціальних знань є процесуальні та непроцесуальні форми, які мають важливе значення для розслідування злочинів.

Література:

1. Чаплінська Ю.А. Форми використання спеціальних знань URL: file:///C:/Users/%D0%9F%D0%B5%D1%82%D1%80%D0%BE%D0%B2%D0%B0%20%D0%86%D1%80%D0%B8%D0%BD%D0%B0/Downloads/krise_2013_58(2)__19.pdf . С. 89-91 (дата звернення 14.09.2021 р.).

2. Скригонюк М. І. Криміналістика: підручник. Київ: Атіка, 2005. 496 с.

3. Семенов В. В. Спеціальні знання в розслідуванні злочинів (зміст, організація використання): автореф. дис. канд. юрид. наук: 12.00.09. Київ, 2006. 20 с.

4. Лисенко В. В. Проблеми криміналістичного забезпечення розслідування податкових злочинів: автореф. дис. докт. юрид. наук: спец. 12.00.09. К.: 2006. 38 с.

5. Ревака В. М. Форми використання спеціальних пізнань в досудовому провадженні: автореф. дис. канд. юрид. наук: спец. 12.00.09. Х.: Націон. юрид. акад. ім. Я. Мудрого, 2007. 21 с.

6. Арсеньев В. Д., Заболотский В. Т. Использование специальных знаний при установлении фактических обстоятельств уголовного дела. Красноярск, 1986. 152 с.

7. Лисиченко В.К., Циркаль В.В. Использование специальных знаний в следственной и судебной практике. К.: КГУ им. Т.Г. Шевченко, 1987. 100 с.

8. Кузьмічов В.С., Пиріг І.В. Використання спеціальних знань при розслідуванні розкрадань вантажів на залізничному транспорті: монографія. Д.: Дніпроп. держ. ун-т внутр. справ, 2007. 180 с.

9. Грамович Г.И. Тактика использования специальных знаний в раскрытии и расследовании преступлений: учебное пособие. Минск: МВШ МВД СССР, 1987. 78 с.

Гусонька Злата Павлівна

студентка 4 курсу

Львівський державний університет внутрішніх справ

ПРАВО (Екологічне, земельне та аграрне право)

ОСОБЛИВОСТІ БАНКРУТСТВА ФЕРМЕРСЬКОГО ГОСПОДАРСТВА

Відповідно до статті 1 Закону України «Про фермерське господарство» фермерське господарство є формою підприємницької діяльності громадян, які виявили бажання виробляти товарну сільськогосподарську продукцію,

здійснювати її переробку та реалізацію з метою отримання прибутку на земельних ділянках, наданих їм у власність та користування, у тому числі в оренду, для ведення фермерського господарства, товарного сільськогосподарського виробництва, особистого селянського господарства, відповідно до закону [1].

У теперішній час багато підприємств знаходяться на межі банкрутства і досить багато вже збанкрутували, тому дослідження цієї проблеми є досить актуальним. Діяльність фермерських господарств, на відміну від інших суб'єктів господарювання, залежить від природно-кліматичних умов, в яких вона здійснюється, сезонності сільськогосподарського виробництва та супроводжується через це підвищеними ризиками в отриманні запланованих (прогнозованих) доходів і, як кінцевого результату, прибутку. Усе це визначає специфіку виробництва сільськогосподарської продукції, особливо рослинництва, в процесі якого сільськогосподарський товаровиробник зіштовхується не тільки з традиційними проблемами ринкових відносин, але і з не залежними від людини природними умовами.

Фермерське господарство є одним із видів окремих категорій боржників, банкрутство якого регулює ст.95 Кодексу про банкрутств. Підставою для визнання фермерського господарства банкрутом є його неспроможність задовольнити протягом шести місяців після закінчення відповідного періоду сільськогосподарських робіт вимоги кредиторів за грошовими зобов'язаннями та/або виконати зобов'язання щодо сплати податків і зборів (обов'язкових платежів), страхових внесків на загальнообов'язкове державне пенсійне та інше соціальне страхування, повернення невикористаних коштів Фонду соціального страхування України [2].

Системний аналіз наведених положень законодавства про банкрутство дає підстави зробити висновок про те, що у цьому разі йдеться не про підстави визнання фермерського господарства банкрутом, а про підстави порушення справи про банкрутство фермерського господарства.

Справи про банкрутство розглядаються господарськими судами за місцезнаходженням боржника – юридичної особи, фізичної особи або фізичної особи підприємця. Заява голови фермерського господарства про відкриття провадження у справі про банкрутство подається до господарського суду за наявності письмової згоди всіх членів фермерського господарства

Слід звернути увагу також на ще одну особливість банкрутства фермерського господарства, яка полягає у тому, що головою фермерського господарства у двомісячний строк з дня прийняття господарським судом заяви про порушення справи про банкрутство фермерського господарства може бути подано до господарського суду план відновлення платоспроможності фермерського господарства. Але в той же час такий план не буде подаватися, якщо відсутні відповідні умови відновлення платоспроможності фермерського господарства. У разі, якщо здійснення заходів, передбачених планом відновлення платоспроможності фермерського господарства, дасть змогу фермерському господарству, зокрема за рахунок доходів, які можуть бути одержані фермерським господарством після закінчення відповідного періоду сільськогосподарських робіт, погасити вимоги за грошовими зобов'язаннями, господарським судом ухвалою вводиться процедура розпорядження майном фермерського господарства.

Процедура розпорядження майном фермерського господарства вводиться на строк закінчення відповідного періоду сільськогосподарських робіт з урахуванням часу, необхідного для реалізації вирощеної (виробленої та переробленої) сільськогосподарської продукції. Зазначений строк не може перевищувати 15 місяців.

Процедура розпорядження майном фермерського господарства може бути достроково припинена господарським судом за заявою розпорядника майна чи будь-кого із кредиторів у разі: невиконання заходів, передбачених планом відновлення платоспроможності фермерського господарства; а також наявності інших обставин, які свідчать про неможливість відновлення

платоспроможності фермерського господарства. Після дострокового припинення процедури розпорядження майном фермерського господарства господарський суд визнає фермерське господарство банкрутом і відкриває ліквідаційну процедуру.

У разі визнання господарським судом фермерського господарства банкрутом і відкриття ліквідаційної процедури до складу ліквідаційної маси фермерського господарства включаються нерухоме майно, яке перебуває у спільній власності членів фермерського господарства, у тому числі насадження, господарські та інші будівлі, меліоративні та інші споруди, продуктивна і робоча худоба, птиця, сільськогосподарська та інша техніка і обладнання, транспортні засоби, інвентар, та інше майно, набуте для фермерського господарства на загальні кошти його членів, а також право оренди земельної ділянки та інші майнові права, які належать фермерському господарству і мають грошову оцінку. У разі банкрутства фермерського господарства земельна ділянка, надана фермерському господарству в тимчасове користування, у тому числі на умовах оренди, використовується відповідно до Земельного кодексу України [3].

У разі банкрутства фермерського господарства земельна ділянка, надана фермерському господарству в тимчасове користування, у тому числі на умовах оренди, використовується відповідно до Земельного кодексу України [4].

Майно, що належить голові та членам фермерського господарства на праві приватної власності, а також інше майно, щодо якого доведено, що воно набуто на доходи, які не є у спільній власності членів фермерського господарства, не включається до складу ліквідаційної маси. Нерухоме майно, а також майнові права щодо нерухомого майна, які включаються до складу ліквідаційної маси фермерського господарства, можуть бути продані лише на аукціоні, обов'язковими умовами якого є збереження цільового призначення сільськогосподарських об'єктів, що продаються.

Така вимога є логічним продовженням застосування правила цільового і раціонального використання майна сільськогосподарського призначення. Важливою відмінністю є також те, що господарський суд направляє копію постанови про визнання фермерського господарства банкрутом не лише до органу, який здійснив його державну реєстрацію, а й до органу місцевого самоврядування за місцезнаходженням фермерського господарства. З дня прийняття постанови про визнання фермерського господарства банкрутом і відкриття ліквідаційної процедури діяльність фермерського господарства припиняється. Таким чином, фермерське господарство вважається ліквідованим з дня внесення відповідного запису до Єдиного державного реєстру юридичних осіб та фізичних осіб – підприємців.

Процедура банкрутства у розвинутих країнах включає, як правило, попередню роботу з оздоровлення (санації) підприємств. Особлива увага приділяється тим, у функціонування яких найбільше зацікавлене суспільство. Зокрема, держава особливо піклується про сільськогосподарських виробників. У Бельгії, наприклад, у випадку їх банкрутства держава бере на себе 70% боргів, які необхідно сплатити. І таке піклування про рятування власного товаровиробника має місце, незважаючи на те, що він працює з допомогою різних форм державної підтримки [5, 42]. Слід врахувати можливість переходу земель та майна збанкрутілого фермерського господарства до тих громадян України, які будуть використовувати їх лише як фермери.

Підводячи підсумки, можна констатувати, що особливість процедури банкрутства фермерського господарства пов'язана, у першу чергу, з сезонністю сільськогосподарських робіт, завершення яких впливає на відлік 6-місячного строку невиконання грошових зобов'язань фермерського господарства.

Література:

1. Про фермерське господарство: Закон України від 19.06.2003 р. No 973-IV. URL: <http://zakon3.rada.gov.ua/laws/show/973-15>

2. Кодекс України з процедур банкрутства: Закон України від 18.10.2018 р. No 2597-VIII. URL: <https://zakon.rada.gov.ua/laws/show/2597-19>

3. Аграрне право: навчальний посібник. Львів: Навчально-науковий інститут права, психології та інноваційної освіти Національного університету «Львівська політехніка», 2020. 252 с.

4. Земельний кодекс України: Закон України від 25.10.2001 р. No 2768- III. URL: <http://zakon.rada.gov.ua/go/2768-14> (дата звернення 12.08.2021).

5. Коваль Ф. Кредитна кооперація - шлях розбудови інтелектуального і економічного потенціалу України. – Львів: Каменярь, 2002. – С. 38.

Керівник: Бутинська Р.Я., старший викладач кафедри господарсько-правових дисциплін, кандидат юридичних наук

Кирилюк Катерина В'ячеславівна

здобувач освітнього ступеня магістра, спеціальність 262 «Правоохоронна діяльність»

Міжрегіональна Академія управління персоналом

Охман Ольга Василівна

кандидат юридичних наук,

доцент кафедри права та правоохоронної діяльності,

Хмельницький інститут імені Блаженнішого Володимира, Митрополита

Київського і всієї України

«ВНЗ «Міжрегіональна Академія управління персоналом»

ПРАВО (Карне право та кримінологія)

**ІНСТИТУТ СПІВУЧАСТІ У КРИМІНАЛЬНОМУ ПРАВОПОРУШЕННІ
В ЗАКОНОДАВСТВІ ЗАРУБІЖНИХ КРАЇН**

Інститут співучасті є одним із основних та безперечно найскладніших інститутів у кримінальному праві. Він надає можливість обґрунтовано притягнути до кримінальної відповідальності не тільки тих осіб, які вчинили кримінальне правопорушення – виконавців, а також і осіб, які являються співучасниками і безпосередньо причетні до вчинення кримінального правопорушення – організаторів, підбурювачів, пособників. Саме зазначення

особливостей функціональної ролі кожного із співучасників під час вчинення кримінального правопорушення набуває особливо важливого значення для сучасного кримінального законодавства, що й обґрунтовує актуальність теми нашого дослідження.

Однією із найважливіших тенденцій розвитку вітчизняного кримінального законодавства є його гармонізація з законодавством європейських держав. В свою чергу, євроінтеграційні процеси також вимагають від нашої держави максимального дотримання усіх загальновизнаних стандартів із захисту прав людини і громадянина, а також сприйняття базових міжнародних принципів у боротьбі зі злочинністю. Вивчення та узагальнення законодавчого досвіду зарубіжних країн дає можливість не тільки вивчити зміст і сутність правових інститутів зарубіжного кримінального права, а також дає можливість здійснити їх порівняльний аналіз із національним кримінальним законодавством, отримати висновки щодо можливості запровадження позитивного досвіду європейських країн у норми вітчизняного кримінального законодавства.

Одне із основних місць у системі норм законодавства України про кримінальну відповідальність займає саме інститут співучасті в кримінальному правопорушенні. Так, відповідно до ст. 26 КК України співучасть у кримінальному правопорушенні визнається умисна спільна участь декількох суб'єктів кримінального правопорушення у вчиненні умисного кримінального правопорушення [1]. Правила кваліфікації усіх дій співучасників зазначені в ч. 1 та ч. 2 ст. 29 КК України.

Варто також зазначити, що в теоретичному плані питання співучасті виступають одними з найскладніших у межах загального вчення про кримінальне правопорушення. Як зазначають І.І. Митрофанов і А.М. Притула «зростання злочинності в період швидкої «капіталізації» всіх суспільних відносин, бойові дії на сході країни, активний прояв її організованих форм змушують українських та світових учених активізувати роботу у напрямі

дослідження проблем співучасті у злочині» [2, с. 5]. В свою чергу О.В. Ус, надзвичайно точно зазначив, що «останніми роками простежується стійка тенденція чітко розмежовувати співучасників злочину за видами, акцентуючи на їх функціональній ролі, про що свідчать кримінально-правові дослідження форм і видів співучасті, а зумовлене це тим, що в юридичній літературі немає цілісного розуміння щодо змісту й обсягу ролі кожного зі співучасників злочину, виникає потреба встановити чіткі критерії їх відмежування» [3, с. 183]. Окрім цього, Р.С. Орловський влучно зазначив, що «розвиток інституту співучасті продовжується шляхом прийняття нових норм, які сприяють ліквідації прогалів у законодавстві та полегшують їх застосування на практичному рівні» [4, с. 215].

Вивчення кримінального закону Італії нам показало, що воно не містить загального визначення співучасті у кримінальному правопорушенні, форм та видів співучасників кримінального правопорушення, проте містить поняття злочинного об'єднання та поняття об'єднання типу мафії. Усі ці норми розміщені в Особливій частині КК Італії у розділі V «Про злочини проти громадського порядку» [5]. Так, відповідно до ч. 1 ст. 416 КК Італії, під злочинним об'єднанням розуміється об'єднання трьох та більше осіб із чіткою метою вчинення декількох злочинів, а відповідно до п. 1 ч. 1 ст. 112 КК Італії зазначається, що наявність п'яти чи більше співучасників в одному місці перебування із метою вчинення злочину визнається обтяжуючою обставиною при призначенні покарання. У свою чергу, ч. 3 ст. 146 КК Італії визначає, що під організацією типу мафії може бути така організація, учасники якої вчиняють залякування інших осіб за для досягнення кругової поруки та дотримання «закону мовчання» із метою вчинення кримінальних правопорушень, а також заволодіння посадами, які надають можливість здійснювати контроль чи управління економічною діяльністю за наданням дозволів, розподілом концесій, укладенням договорів підрядів та для вилучення незаконних привілеїв для себе чи інших осіб.

Дослідження кримінально-правової доктрини Франції та діючого КК Франції дає підстави визначити, що вона ґрунтуються на акцесорній природі співучасті, а законодавче визначення співучасті в кримінальному правопорушенні в КК Франції взагалі відсутнє, проте наведені види співучасників. Варто також зазначити, що у ст. 121-7 КК Франції в якості форм співучасті розглядаються сприяння (допомога) та підбурювання до вчинення кримінального правопорушення [6]. Окрім цього, звертає увагу встановлена законом можливість відповідальності за співучасть в необережних кримінальних правопорушеннях.

В англійській доктрині кримінального права, яку наслідувало кримінальне законодавство США, під співучастю у кримінальному правопорушенні розуміють дії двох або більше осіб з реалізації кримінально протиправного наміру. Саме поняття «співучасник» також використовується, проте одні автори відносять до нього будь-яких учасників кримінального правопорушення, а інші – тільки другорядних учасників, таких як підбурювачів і пособників. Окрім цього, в літературі наголошується, що особа, яка надала підтримку правопорушнику після вчинення ним кримінального правопорушення взагалі не визнається співучасником, оскільки вона не брала прямої участі у кримінально протиправному посяганні [7, с. 164]. Також англійське законодавство визначає, що учасником кримінального правопорушення може бути визнана як особа дії чи бездіяльність якої безпосередньо пов'язані із кримінально протиправним результатом, та особа, дії якої сприяли вчиненню кримінального правопорушення. Окрім цього, співучасть можлива також і в кримінальних правопорушеннях з необережною формою вини, проте важливо щоб дії, що призвели до необережного заподіяння кримінально протиправного результату, охоплювалися первинним задумом усіх співучасників. І.О. Зінченко, у своїй науковій праці наводить класифікацію форм співучасті, а саме «за стійкістю умислу, виділяють чотири форми співучасті: співучасть без попередньої змови та співучасть з попередньою

змовою, яка, в свою чергу, поділяється на співучасть за попередньою змовою групою осіб, організовану групу та злочинну організацію» [8, с. 206].

Отже, проаналізувавши кримінальне законодавство деяких зарубіжних країн, можемо зробити висновок, що вони прагнуть імплементувати в законодавство низку необхідних норм, які регламентують інститут співучасті, а також приймають нові норми для полегшення його практичного застосування. Однак, міжнародна практика обирає шлях із розмежуванням поняття співучасті у кримінальному правопорушенні та співучасті у кримінально протиправній діяльності, зокрема участь в транснаціональній злочинності. Необхідно також зазначити, що в кримінальному законодавстві України достатньо чітко визначені поняття співучасті і співучасників, проте недостатнім є практичний досвід кваліфікації та застосування норми кримінального законодавства. Подальше дослідження досвіду зарубіжних країн дає можливість глибше вивчити правову природу співучасті як різновиду кримінально протиправної діяльності, запозичити необхідний позитивний досвід європейських країн у боротьбі із співучастю, є корисним для подальшого розвитку вчення про кримінальне правопорушення та співучасть у ньому.

Література:

1. Кримінальний кодекс України: Закон від 05.04.2001 р. № 2341-III. Дата оновлення: 16.09.2021 р. URL: <https://zakon.rada.gov.ua/laws/show/2341-14#Text> (дата звернення: 02.10.2021).
2. Митрофанов І.І., Притула А. М. Співучасть у злочині: навч. посіб. / І.І. Митрофанов, А.М. Притула. Одеса: Фенікс, 2012. 205 с.
3. Ус О.В. Відмежування підбурювання до злочину від діяльності інших співучасників. *Проблеми законності*. 2008. № 94. С. 182–189.
4. Орловський Р.С. Форми співучасті в кримінальному законодавстві зарубіжних країн. *Право і суспільство*. 2014. № 6–1. С. 210–217.
5. Уголовный кодекс Италии / науч. ред. и предисл. М. Асланова; пер. с итал. Е.Р Шубиной. Санкт-Петербург: Юридический центр Пресс, 2003. 470 с.

6. Кримінальний кодекс Французької Республіки / под ред. В.Л. Менчинського. Перекл. на укр. мову К.І. Мазуренко. Київ: ОВК, 2017. 348 с.

7. Уголовное законодательство зарубежных стран (Англии, США, Франции, Германии, Японии). Сб. законодат. материалов / под ред. И.Д. Козочкина. Москва: Зерцало, 2011. 352 с.

8. Зінченко І. О. Співучасть у злочині за кримінальним правом України та Англії: порівняльно-правовий аспект. *Вісник Національного університету «Юридична академія України імені Ярослава Мудрого»*. Серія: Економічна теорія та право. Харків, 2013. № 3. С. 205–216.

Копач Марія Миколаївна
студентка 4 курсу, спеціальність 081 «Право»
Львівський державний університет внутрішніх справ
ПРАВО (Екологічне, земельне та аграрне право)

ЗНАЧЕННЯ ТА РОЛЬ ФЕРМЕРСЬКИХ ГОСПОДАРСТВ У РОЗВИТКУ АГРАРНОГО ГОСПОДАРСТВА

Фермерська діяльність протягом десятиліть відіграє визначальну роль у збереженні та розвитку економіки. Задля сприяння розвитку аграрного сектору держава створила комфортні умови для діяльності фермерських господарств.

Законодавством України передбачено можливість створення та функціонування сімейних фермерських господарств. Відповідно до статті 1 Закону України «Про фермерське господарство» фермерське господарство є формою підприємницької діяльності громадян, які виявили бажання виробляти товарну сільськогосподарську продукцію, здійснювати її переробку та реалізацію з метою отримання прибутку на земельних ділянках, наданих їм у власність та/або користування, зокрема в оренду, для ведення фермерського господарства, товарного сільськогосподарського виробництва, особистого селянського господарства, відповідно до закону.

Фермерське господарство – це тип сільськогосподарського підприємства, що діє на основі підприємництва, передбачає безпосередню самостійну систематичну діяльність власника, який, володіючи матеріальними ресурсами і землею, на власний розсуд і ризик здійснює діяльність з виробництва, виконання робіт, надання послуг з метою одержання прибутку. Отже, вся діяльність фермера націлена на одержання прибутку. Це є одна із основних і відмінних ознак цих господарств від особистих господарств населення [2, с. 296].

Така форма господарювання ґрунтується на специфічних принципах ведення аграрного бізнесу, зокрема: 1) бізнесовій самостійності з правом створення юридичної особи; 2) винятково добровільному становленню та функціонуванню; 3) вільному найму працівників та запозиченню інвестицій; 4) самостійному виконанню своїх виробничих програм; 5) вільному розпорядженні отриманим економічним ефектом [3, с. 59].

Фермерські господарства в теперішніх умовах не досягли основних параметрів у розвитку, які характерні для великих господарських формувань, проте перелік виробництва різних видів продукції сільського господарства в них майже однаковий. Тобто, вони різняться, в основному, за обсягами виробництва, деякими організаційними та технологічними прийомами обслуговування тварин і вирощування сільськогосподарських культур, здійсненням управлінської діяльності тощо. Таким чином, фермерське господарство за цілим комплексом ознак є аналогом великих господарських формувань, однак у менших обсягах виробничої діяльності. Тому фермерству притаманні всі характерні ознаки сільськогосподарського виробництва, які обумовлюються складністю, різноманітністю, непередбачуваністю і, безумовно, певним ризиком у процесах виробництва, переробки та збуту продукції [2, с. 296].

За твердженням Міністерства аграрної політики України, розвиток фермерських господарств в Україні стримується обтяжливими регуляторними

та бюрократичними перепонами, несприятливим діловим середовищем, нижчою конкурентоспроможністю індивідуального виробництва у порівнянні з корпоративним сектором, адже останній має кращий доступ до ринкових ресурсів, каналів збуту, підтримки, а також вплив на аграрну політику в країні.

Вважається, що розвиток фермерства стримується мораторієм на купівлю-продаж земельних ділянок сільськогосподарського призначення (виробники сільськогосподарської продукції здійснюють свою діяльність переважно на орендованих землях). Однак, загальносвітовий досвід, де оренда землі є ваговою складовою земельного ринку, доводить неоднозначність такого твердження. Так, у Бельгії, Франції, Німеччині орендується понад 60 % сільськогосподарських земель, країнах Європейського Союзу цей показник досягає 40 %, у Канаді – 30%, а у США лише 30 % землі перебуває у власності фермерів. Водночас значний вплив на ефективність використання земельних ресурсів мають не земельно-орендні відносини самі по собі, а раціональна побудова системи оренди земель сільськогосподарського призначення, умови ведення агробізнесу та наявність певних пільг для виробників, ефективне залучення інвестицій [3, с. 62].

Можна говорити про те, що в Україні відбувається розвиток фермерських господарств. В порівнянні з особистими господарствами фермерські господарства мають можливість постійно вдосконалювати технологію та збільшувати асортимент виробництва і, відповідно, ефективніше вести своє виробництво.

Можна зробити висновок, що розвиток фермерських господарств у нашій країні та підвищення їх конкурентоспроможності є однією із найважливіших і найскладніших проблем аграрного сектора економіки. Зокрема, потенціал фермерського господарства використовується далеко не повністю, а тому вищезазначені проблеми потребують вирішення, що дозволить створити рівні економічні умови конкурентної боротьби з іншими господарствами, що стало б основою ринкових стосунків в аграрному секторі.

Література:

1. Про фермерське господарство: Закон України від 19.06.2003 р. № 973-IV. URL: <http://zakon3.rada.gov.ua/laws/show/973-15>.
2. Мохненко А.С. Місце і роль фермерських господарств в аграрній сфері економіки. Таврійський науковий вісник. 2011, Вип. 77. С. 295-298.
3. Голубєв А. Фермерські господарства України: тенденції розвитку та економіко-соціальна сутність. Вісник Академії праці, соціальних відносин і туризму. 2017. № 1. С. 58-63.

Керівник: Бутинська Р.Я., старший викладач кафедри господарсько-правових дисциплін, кандидат юридичних наук

Шевченко Андрій Олександрович
студент 3 курсу, спеціальності 081 "Право"
Університет Державної Фіскальної Служби України
ПРАВО (Кримінально-процесуальне право)

ОБШУК ЯК РІЗНОВИД СЛІДЧИХ (РОЗШУКОВИХ) ДІЙ

Сучасна правозастосовна практика кримінального процесуального судочинства майже щоденно доводить, що актуальним та найефективнішим способом, та методом щодо здобуття певної інформації було, та залишається провадження слідчих негласних (розшукових) дій, та який повною мірою ефективно забезпечується чинним кримінально – процесуальним законодавством.

Оскільки, такий інститут кримінального процесуального права запроваджено з метою виявлення та дослідження джерел доказової інформації, таким чином, він потребує ретельного огляду, та аналізу, що буде викладено в даному науковому матеріалі.

Отже, передусім варто зазначити, що є обшуком. Тому, обшук – це вид слідчих (розшукових) дій, основною метою якого є отримання, виявлення та

дослідження джерел доказової та орієнтуючої інформації в рамках певного кримінального провадження. Зокрема, виявлення та дослідження інформації про усіх можливих осіб, котрі відіграють певну роль в кримінальному правопорушенні. Також, під такі процесуальні дії підпадають : примусове обстеження споруд, вилучення певного пристрою особистого користування або інших речей можливо причетних громадян, примусове обстеження окремих прилеглих ділянок, та ін [2, с.81].

Кримінально – правова література, на жаль, не надає чіткого тлумачення поняття, що саме є обшуком. Проте, дане поняття загалом трактують як слідчо – оперативну дію, спрямовану на отримання та виявлення доказового матеріалу, з метою встановлення винних та потерпілих у певному кримінальному правопорушенні.

Варто вказати, що дана проблематика є активно досліджуваною серед вітчизняних вчених – правознавців. До уваги варто віднести наукові праці таких вчених, як : Р. С. Белкін, В. П. Бахін, О. Я. Баєв, В. Негребецький, О. М. Васільєв, С. Ф. Денисюк, С. Б. Росинський, В. Ю. Шепітько, І. І. Когутич, В. І. Комісаров, В. О. Коновалова та ін [3, с.319].

Необхідно зазначити, що обшук як слідча (розшукова) дія, загалом проводиться лише на підставі відповідної ухвали слідчого судді місцевого суду, в межах територіальної юрисдикції якого відкрито певне кримінальне провадження, згідно частини 2, статті 234 Кримінального Процесуального Кодексу України [1]. Також, спираючись на статтю 177 КПК України, варто відмітити, що, обшук загалом є невідкладною слідчою дією, та за невідкладних обставин може проводитись без відповідної санкції або ухвали прокурора, але за обов'язкового повідомлення прокурора, або відповідного судді протягом доби. При проведенні невідкладного обшуку, забороняється проведення обшуку у житлових приміщеннях, та інших приміщеннях, котрі є володінням певної особи [1].

Щодо видів обшуку, як слідчої (розшукової) дії, загалом у кримінально – правовій літературі виділяють 4 види. Першим є – обшук житлового приміщення, тобто обшук приміщення особи, котре перебуває під постійним або тимчасовим володінням певної особи, незалежно від його призначення та правового статусу, та проживання або перебування в ньому інших фізичних осіб. Другим видом обшуку – є обшук іншого володіння особи. Під даний вид обшуку загалом підпадають земельні ділянки або інші земельні володіння особи, транспортні засоби особистого, службового або іншого робочого використання, певні споруди, гаражі, інші місця побутового, та іншого призначення. Доцільно піддати до розгляду третій вид, а саме – обшук не житлового приміщення. Метою обшуку подібних приміщень загалом є встановлення незаконного перебування або відсутності в ньому інших фізичних осіб, котрі причетні або є потерпілими в рамках певного кримінального провадження. Та обшук особи, котрий регламентується відповідною ухвалою судді, з урахуванням порядку передбаченого статтями 236, 234, 238 КПК України [4, с. 815].

Розглянемо порядок проведення обшуку. Згідно чинного законодавства, процедура провадження одного з зазначених видів обшуку стосовно певної особи, на підставі ухвали слідчого судді, в ході кримінального провадження надається лише один раз. Таким чином, на підставах чинного законодавства, а саме статей 134-136 КПК України, котрі виокремлюють порядок проведення зазначених дій, варто також віднести наступні. Щодо проведення обшуку стосовно певного часу доби, забороняється проведення вказаних дій у нічний час, відповідно від 22 до 6 годин, виключенням є лише невідкладні обставини, застосування яких призведе до втрати певного кола доказових матеріалів стосовно кримінального провадження [1].

Розглядаючи порядок проведення обшуку житлового приміщення особи, необхідно вказати, що даний вид обшуку проводиться відповідно до ухвали слідчого судді, лише у добовий час, за урахуванням можливого заняття особою,

та за завдання найменшої шкоди особі та іншим фізичним особам, якщо слідчий або прокурор не вважатиме проведення у такий час перешкодою для належного виконання власних посадових обов'язків, на підставах статті 223 КПК України.

Стосовно прав та обов'язків учасників, вони чітко зазначені у ч. 8 ст. 236 та ч. 5 ст. 104 КПК України. Таким чином, під час проведення обшуку, варто зазначити наступне. Передусім, один із зазначених видів обшуку проводиться за обов'язкової участі не менш двох понятих осіб, незалежно від засобу фіксації матеріалів справи під час процедури. Для участі в проведенні обшуку може бути запрошений потерпілий, підозрюваний, захисник, представник та інші учасники кримінального провадження. Слідчий, та прокурор зобов'язані вжити належних заходів для забезпечення присутності під час проведення обшуку осіб, чії права та законні інтереси можуть бути обмежені або порушені. Варто враховувати й те, що, перед початком кожної процедури обшуку матеріальних складових або обшуку особи, слідчий зобов'язаний надати оригінал та копію відповідної ухвали та дозволу на проведення обшуку до особи, яку піддано обшуку, або майно якої піддано до обшуку [1].

Отже, резумуючи все вище зазначене, варто сказати наступне. Обшук – це вид слідчих (розшукових) дій, основною метою якого є отримання, виявлення та дослідження джерел доказової та орієнтуючої інформації в рамках певного кримінального провадження. Даний вид процесуального діяння, є найефективнішим в будь-якому випадку. Оскільки, кожен кримінальний правопорушник не може спланувати ідеального вчинення кримінального правопорушення, та завжди залишає купу доказового матеріалу на місці вчинення, то, гарно підготовлена та сформована процедура обшуку, завжди надає змоги до ретельного дослідження, та в результаті затримання правопорушника з притягненням до відповідної кримінальної відповідальності.

Література:

1. Про Кримінальний Процесуальний Кодекс України: Закон України № 4651-VI від 18.04.2010 // БД "Законодавство України" / ВР України. URL : <https://zakon.rada.gov.ua/laws/show/4651-17#Text>

2. Магмет Г. Обшук: поняття, види та процесуальний порядок проведення. с. 80-83. URL: <http://dspace.wunu.edu.ua/jspui/bitstream/316497/40589/1/80.pdf>

3. О.П. Фролов. Поняття та основні риси обшуку у формі спеціальної операції. Міжнародний юридичний вісник. - 2018. с. 318-324.

4. М. Грошевий, В. Я. Тацій, А. Р. Туманянц. Кримінальний процес: підруч. за ред. Право. - 2013. 824 с.

5. Амеліна А.С. Особливості проведення обшуків під час розслідування податкових злочинів. Київ. 2017. с. 67-68

*Керівник: Амеліна А.С., кандидат юридичних наук, доцент, професор
кафедри фінансових розслідувань*

Куцір Наталія Степанівна

студентка 4 курсу

Львівський державний університет внутрішніх справ

ПРАВО (Екологічне, земельне та аграрне право)

ПРОБЛЕМИ КРИМІНАЛЬНОЇ ВІДПОВІДАЛЬНОСТІ ЗА ПОРУШЕННЯ У СФЕРІ АГРАРНИХ ПРАВОВІДНОСИН

Важливе місце для забезпечення нормального розвитку по виробництву сільськогосподарської продукції, її переробки та реалізації належить відповідальності, як складовій частині системи аграрного права. Законодавство України за порушення у сфері аграрних правовідносин встановлює, зокрема, кримінальну відповідальність, як один із найсуворіших видів юридичної відповідальності за земельні правопорушення і має каральний характер та настає за вчинення кримінальних правопорушень.

Однією із особливостей кримінальної відповідальності, в тому числі кримінальної відповідальності за аграрні кримінальні правопорушення, є те, що суспільна небезпечність діяння, його караність і кримінально-правові наслідки можуть бути визначені лише Кримінальним кодексом України.

На відміну від Кодексу України про адміністративні правопорушення Кримінальний кодекс України не систематизує злочини, вчинені в аграрній сфері, в окремий розділ. Власне, останні розосереджені у різних розділах кодексу, окремі з них можуть і не мати аграрного спрямування. Так, розділ VI Кримінального кодексу «Злочини проти власності» було доповнено ст. 197-1, яка передбачає відповідальність за самовільне зайняття земельної ділянки та самовільне будівництво [1, с. 226].

З аналізу чинного кримінального закону випливає, що найбільше злочинів в сфері аграрних правовідносин передбачено у Розділі VIII «Кримінальні правопорушення проти довкілля». Кримінальним кодексом, зокрема, передбачені такі екологічні злочини, як: незаконна порубка лісу, порушення правил охорони вод, забруднення водоймищ та атмосферного повітря, знищення або пошкодження лісових масивів, порушення правил охорони надр, забруднення або псування земель, безгосподарське використання земель, проектування чи експлуатація споруд без систем захисту довкілля [2].

Розглядаючи питання притягнення особи до кримінальної відповідальності необхідно зазначити, що об'єктами злочинів у сфері сільськогосподарського товаровиробництва можуть виступати: трудові права громадян; майно, речі, майнові об'єкти; встановлені правила здійснення господарської діяльності; довкілля, насамперед земля як основа товарного сільськогосподарського виробництва; безпека виробництва, а також безпека руху та експлуатації транспортних засобів; службова діяльність.

Суб'єктами відповідальності за порушення аграрного законодавства є посадові особи органів державної влади та органів місцевого самоврядування, особи, які здійснюють підприємницьку діяльність в сільському господарстві,

займаються веденням особистого селянського господарства, посадові особи і працівники сільськогосподарських організацій [1, с. 227].

В останні роки в Україні масовим явищем стали порушення земельного законодавства, особливе місце серед яких посідає самовільне зайняття земель (ст. 197і); порушення порядку зайняття господарською діяльністю (ст. 202); порушення правил екологічної безпеки (ст. 236); забруднення або псування земель (ст. 239); порушення законодавства про захист рослин (ст. 247); безгосподарне використання земель (ст. 254) [2].

Аналіз вітчизняного законодавства, а також науково обґрунтованих позицій вчених, дає висновок, що не зайвим було б також передбачення кримінальної відповідальності за незаконне утримування земельної ділянки, коли строк її використання чи оренди минув, відповідний договір не пролонгований, рішення про повернення земельної ділянки прийнято, але не виконується суб'єктом договірних правовідносин. Необхідно також ввести спеціальну заохочувальну норму, яка б передбачала можливість звільнення від кримінальної відповідальності особи, яка б повернула самовільно захоплену земельну ділянку її законному власнику та відшкодувала всі витрати, але при цьому не виключати адміністративну відповідальність за порушення земельного законодавства щодо самовільного захоплення та використання земель без правостановлювальних документів.

Зважаючи на вищевикладене, можна зробити висновок, що кримінальна відповідальність є дієвим засобом забезпечення охорони по виробництву сільськогосподарської продукції, її переробки та реалізації, адже вона є найсуворішим видом юридичної відповідальності.

Література:

1. Долинська М. С., Заболотна Н. Я., Марич Х. М. Аграрне право: навчальний посібник. Львів: Навчально-науковий інститут права психології та інноваційної освіти Національного університету «Львівська політехніка». Дрогобич: ПП «Просвіт», 2020. 252 с.

2. Кримінальний кодекс України: Закон України від 5 квітня 2001 року № 2341-III. URL : <https://zakon.rada.gov.ua/laws/show/2341-14#Text>

Керівник: Бутинська Р.Я., старший викладач кафедри господарсько-правових дисциплін, кандидат юридичних наук

Калашнік Євгеній Олександрович

курсант 2 курсу, спеціальність 262 «Правоохоронна діяльність», факультет підготовки фахівців для підрозділів кримінальної поліції,

Недря Кирило Михайлович

кандидат історичних наук, завідувач кафедри гуманітарних дисциплін та психології поліцейської діяльності

Дніпропетровського державного університету внутрішніх справ,

ПРАВО (Трудове право та право на соціальне забезпечення)

СВІТОВІ СИСТЕМИ СОЦІАЛЬНОГО ЗАБЕЗПЕЧЕННЯ, БЕЗПОСЕРЕДНЄ ДОСЛІДЖЕННЯ ЇХ ФАКТИЧНОГО ФУНКЦІОНУВАННЯ

Розпочинаючи написання даної статті, варто зазначити беззаперечну актуальність досліджуваної проблеми. Згідно статті 1 Конституції, Україна є суверенна і незалежна, демократична, соціальна, правова держава. Таким чином, становлення безпосередньо соціальної держави – досить важливий етап у розвитку держави, який став можливим за наявності у держави комплексу ресурсів для того аби забезпечити реальну відповідальність за долю суспільства, кожного громадянина. Соціальна держава являє собою тип такої держави, у якому прагнення створити кожному громадянину максимально сприятливі умови існування та забезпечити високий рівень соціальної захищеності є безперечно пріоритетними. Соціальне забезпечення, в свою чергу є необхідним елементом функціонування будь-якої досить розвиненої держави.

Аналізуючи інформацію, що подається як підручниках так і наукових статтях, безпосередньо з обраної тематики «соціального забезпечення»,

доцільним є формування наступного утвердження розуміння ситуації: скільки є держав та державних утворень, фактично стільки й існує національних систем соціального забезпечення, проте вони відрізняються одна від одної комплексом фундаментальних причин, серед них і форма державного устрою, і ступінь розвитку громадянського суспільства, і соціально-економічні особливості на чолі з культурними й історичними традиціями конкретної держави. Але, з поміж усіх особливостей все ж вдалося відокремити й спільності, а тому, зазначити можна наступні.

Найпершою на думку спадає **англосаксонська модель**, яка знайшла своє відображення у таких країнах як Великобританія й Ірландія, й полягає у наступному:

- виокремленні виду справедливості, під назвою – розподільча справедливість, вимагає пропорційності у відношенні до людей відповідно тому чи іншому критерію ("рівне – рівним, нерівне – нерівним");
- поширенні на усіх громадян, що потребують соціальної допомоги;
- однаковому розмірі пенсій, послуг з медичного обслуговування й умов їх надання;

Як ознаку, так і особливість моделі виділити доцільно наступну – фінансування здійснюється переважно за рахунок страхових внесків, а також владою здійснюється курс заохочення ефективних волонтерських програм, задля дійсно комплексного підходу до вирішення соціальних проблем громадян.

Наступною, не менш ефективною моделлю є **континентальна модель**, яку досить аргументовано обрали більшість європейських країн, серед яких Німеччина, Франція, Австрія, Швейцарія, Нідерланди, Бельгія та інші . Тож її ознаки:

- соціальна допомога реалізується ефективно завдяки соціальному страхуванню, а також функціонуванню цілих систем соціальної допомоги для малозабезпечених членів суспільства;

- також в цій моделі активну позицію займає «професійна солідарність», тобто чіткий взаємозв'язок між фаховою діяльністю й рівнем соціального захисту;

- «соціальне партнерство», що полягає у змішаному державно-приватному розв'язанню соціальних проблем;

- витрати на соціальні проблеми складають близько 50% ВВП.

Передостання, яку вважаю необхідною зазначити, **південно-європейська модель**, полягає в наступному:

- громадська соціальна підтримка, полягає у турботі сім'ї, родини, здійсненні приватної благодійності. Неймовірно важливий і необхідний аспект соціальної допомоги, який, до речі, активно функціонує на території нашої держави;

- низький рівень соціального забезпечення;

- високі темпи інфляції, занижений показник ВВП на душу населення, і, як наслідок, несприятливим стає увесь комплекс макроекономічних показників.

Останньою, проте досить ефективною є **скандинавська модель** соціального забезпечення. Охоплює досить цікаві й не зовсім близькі до нашої країни землі, це такі країни як Норвегія, Фінляндія, Данія й Швеція. Полягає у:

- безперечне охоплення усіх верств населення, така собі універсальна особливість моделі, участь у формування соціального забезпечення приймає кожен громадянин в залежності від власних доходів.

- постійно зростаючі показники економіки за рахунок активної та продуктивної праці громадян, наявність організації, а також підприємців, які готові надати робочі місця;

- постійне зменшення безробітної частини населення через постійні інвестиції держави у власну економіку, функціонування робочих місць, що постійно оновлюються.

Підсумовуючи, зазначимо, значення соціального забезпечення в житті суспільства визначається тим, які функції воно виконує, які основні проблеми

дозволяє вирішити. У переважній більшості розвинених країн об'єктом соціального забезпечення, основним, стає необхідність обслуговування людей похилого віку, які потребують пенсії, однак не варто забувати, що на сучасному етапі в таких країнах явище старіння населення є найсерйознішою соціальною проблемою, а в тих, що розвиваються, – піклування про дітей.[с. 25, 2]

Що ж стосується нашої країни, то сучасний розвиток системи соціального забезпечення населення України потребує комплексного підходу при зміні принципів цього ж забезпечення, виходячи з реалій розвитку нашої країни. Соціальне обслуговування, соціальне спонсорство, стимулювання надання послуг за допомогою прямого бюджетного фінансування та залучення коштів недержавних структур сприятиме підвищенню соціальних стандартів у державі та покращенню матеріальних умов існування недостатньо захищених верств населення. Аналізуючи зазначені моделі соціального забезпечення, хотілося б, аби Україна перейняла саме скандинавську модель, адже її всебічність та комплексність, за певний проміжок часу, гарантовано приносить свій результат, за рахунок чого покращується якість як соціального забезпечення так і якість усіх соціальних функцій держави.

Література:

1. Право соціального забезпечення. Загальна частина : навчальний посібник / Б. І. Сташків. – Чернігів : ПАТ "ПВК "Десна", 2016.- 692 с.

2. Право соціального забезпечення в Україні : підручник / О. М. Ярошенко, Г. О. Барабаш, Н. М. Вапнярчук та ін. ; за ред. О. М. Ярошенка. – 4-те вид., переробл. і допов. – Х. : Право, 2015. – 458 с.

3. Право соціального захисту [Електронний ресурс] : Практикум / М. Л. Смолярова. – Електрон. дані. – Запоріжжя: ЗНТУ, 2017. – 12 см. – Назва з тит. екрана. Запорізький національний технічний університет, 2017 © Смолярова М. Л., 2017

Калашнік Євгеній Олександрович
*курсант 2 курсу, спеціальність 262 «Правоохоронна діяльність»
факультет підготовки фахівців для підрозділів кримінальної поліції,
Дніпропетровський державний університет внутрішніх справ*

Філіпп Анастасія Володимирівна
*доцент кафедри кримінального права та кримінології,
кандидат юридичних наук, майор поліції
Дніпропетровський державний університет внутрішніх справ*
ПРАВО (Карне право та кримінологія)

РЕАЛІЗАЦІЯ ЗАХОДІВ КРИМІНАЛЬНО-ПРАВОВОГО ХАРАКТЕРУ ПО ВІДНОШЕННЮ ДО ЮРИДИЧНИХ ОСІБ

Стрімкий розвиток економічних відносин по всьому світу сприяв появі необхідності переосмислення загалом сутності юридичних осіб в Україні, а також фактично вимагав закріплення цього переосмислення на законодавчому рівні. Необхідність реформування вітчизняної системи регулювання суспільних відносин у сфері застосування заходів кримінально-правового впливу щодо юридичних осіб беззаперечна й актуальна повсякчас як на внутрішньому, так і на зовнішньому рівнях для України.

Відповідно до обраного нашою країною стрімкого курсу на модернізацію державного законодавства у відповідності до європейського, Верховною Радою в 2014 році було прийнято Закон України, який є чинним й нині, «Про внесення змін до деяких законодавчих актів України щодо виконання Плану дій щодо лібералізації Європейським Союзом візового режиму для України стосовно відповідальності юридичних осіб». Таким чином, затвердивши відповідний нормативний акт, наша держава прагнула вдосконалити національне законодавство до рівня міжнародних стандартів, й саме прийняття цього нормативного акту сприяло створенню та становленню інституту заходів кримінально-правового характеру щодо юридичних осіб.

Поява зазначеного інституту здійснення впливу кримінально-правового характеру щодо юридичних осіб, що має досить суттєві відмінності від інституту покарання, закономірно вплинула на формування в теорії

кримінального права двох основних концепцій щодо тлумачення юридичної природи заходів кримінально-правового характеру, що застосовуються до юридичних осіб. Перша полягала в тому, що заходи кримінально-правового характеру є безперечним проявом кримінальної відповідальності, друга ж це повністю заперечувала.

Вивчення зазначеної проблематики найбільш всебічно здійснювали й, більшість здійснює по цей час, такі вітчизняні вчені, як І.І. Митрофанов, Ю.А. Пономаренко, В. Кухар, А.М. Яценко, П.П. Андрушко, М.І. Панов, С.О. Харитонов, А.С. Нерсесян.

На жаль, у пострадянському українському минулому, в якому не існувало злочинності юридичних осіб, не здійснювався комплекс дій з реалізації й виокремленню механізмів боротьби з безпосередньо цими видами кримінальних правопорушень, проте зарубіжними країнами все ж накопичено великий досвід ефективної протидії цьому негативному явищу, сформовано стандарти та критерії, яких наша країна з огляду на зобов'язання в аспекті євроатлантичної інтеграції має дотримуватись.

До слова, європейське законодавство характеризується відсутністю однорідності у виборі заходів кримінально-правового впливу щодо юридичних осіб, а у Франції й взагалі довгий час існувала теорія фікції, відповідно до якої відбувалось заперечення юридичної особи як самостійного суб'єкта. Зокрема, призупинення деяких прав (Голландія, Фінляндія, Литва); заборона певної діяльності (Польща, Фінляндія, ЄС, Литва); регулювання випуску продукції (Голландія); призначення довірчого керуючого (Голландія, Фінляндія); позбавлення ліцензії, заборона виконання певних дій, таких як участь у публічних заявках на підряд, випуск конкретних товарів, укладення контрактів, рекламна діяльність тощо; позбавлення наданих пільг, зокрема субсидій або податкових переваг (Франція, Голландія); закриття діяльності підприємства чи його окремих підрозділів (ЄС, Голландія, Литва) [2].

Якщо ж переходити до більш конкретних прикладів серед заходів кримінально-правового характеру згідно чинного законодавства, доцільно зазначити частину першу статті 96-6, згідно якої виокремлюють наступні види таких заходів:

- 1) штраф;
- 2) конфіскація майна;
- 3) ліквідація юридичної особи [1].

І відповідно до другої частини цієї ж статті, ліквідація та штраф застосовуються як безпосередньо основні види заходів, конфіскація ж, як додатковий.

При обранні судом видів заходів, враховуються:

- ступінь тяжкості вчиненого її уповноваженою особою злочину;
- ступінь здійснення злочинного наміру;
- розмір завданої шкоди, характер та розмір неправомірної вигоди, яка отримана або могла бути отримана юридичною особою;
- вжиті юридичною особою заходи для запобігання злочину.

Однак, на практиці регулювання не є таким чітким як зазначається в раніше зазначеному нормативному акті, адже зазначені норми майже неузгоджені з нормами цивільного законодавства та загалом законодавства приватного та публічного права, яке регулює діяльність особи. Тому ефективність реалізації механізму застосування до юридичних осіб заходів кримінально-правового характеру не матиме, адже їх порядок як діяльності, так і притягнення до відповідальності врегульовано переважно приписами цивільного або господарського законодавства України. Натомість ці положення є доволі сумнівними, оскільки регулюють цивільно-правову ліквідацію, яка застосовується водночас добровільно, і кримінальне правопорушення не є підставою.

Як висновок доцільно зазначити наступне: хоча Україні й необхідно підлаштовуватися до політики розвинених країн ЄС, в першу чергу правовому

аспекті, варто пам'ятати, що кожна з країн має власні правові традиції, тож здійснення кардинально спрямованого революційного підходу не є правильним варіантом реформування чинного стану законодавства в аспекті заходів кримінального-правового характеру по відношенню до юридичних осіб. Переймаючи досвід зарубіжжя, ми маємо критично та відповідно до вже наявного в нашій країні законодавства аналізувати, а не копіювати його.

З урахуванням усього вищезазначеного, до юридичних осіб на теренах нашої держави можуть бути застосовані певні кримінально-правові санкції, проте здійснення комплексного реформування чинного законодавства в цій сфері є беззаперечним й необхідним. З урахуванням існуючих пріоритетів в сучасному світі, зокрема в проєвропейському правовому просторі, Україна зможе досягти своїх цілей, забезпечити законодавче функціонування ефективними правовими механізмами, і саме тоді, зокрема й опісля реформування обраної сфери, зможе на міжнародній арені отримати визнання якісно правової держави.

Література:

1. Кримінальний кодекс України.
URL:<https://zakon.rada.gov.ua/laws/show/2341-14#Text>
2. Актуальні проблеми кримінального права : навчальний посібник / В.М. Попович, П.А. Трачук, А.В. Андрушко, С.В. Логін. Київ : Юрінком Інтер, 2009. 256 с
3. Конституція України. Документ 254к/96-ВР, чинний, поточна редакція — Редакція від 01.01.2020, підстава - 27-ІХ .

Калашнік Євгеній Олександрович
*курсант 2 курсу, спеціальність 262 «Правоохоронна діяльність»,
факультет підготовки фахівців для підрозділів кримінальної поліції,*

Царьова Ірина Валеріївна
*професор кафедри українознавства та іноземних мов, доктор філологічних
наук*
Дніпропетровський державний університет внутрішніх справ
ПРАВО (Підприємницьке право)

**ОКРЕМА ПІДГАЛУЗЬ ПІДПРИЄМНИЦЬКОГО ПРАВА –
КОРПОРАТИВНЕ ПРАВО. ОСНОВНІ АСПЕКТИ ФУНКЦІОНУВАННЯ
КОРПОРАТИВНОГО ПРАВА**

Дослідження корпоративного права, на думку більшості сучасних юристів, підприємців, найманих співробітників, є неймовірно актуальними, адже, хоч більшість корпоративних відносин й регулюються статутами окремих підприємств, проте чіткі права суб'єкта корпоративних правовідносин лишаються в невизначеному стані для пересічних громадян. Насправді сфера корпоративного права настільки об'ємна, що охопити всі її аспекти в одній науковій статті просто неможливо, тому в цій роботі на загальному, проте профільному рівні, буде здійснений аналіз сучасного правового стану корпоративних відносин та їх учасників – юридичних осіб, а також їх різновиди правового регулювання.

По-перше, слід зазначити, що правовий інститут юридичної особи переважно розглядається в межах цивільного права, а саме, у Главі 8 ЦК України чітко визначається правовий статус підприємницьких товариств, які в поєднанні з деякими положеннями ГК України формують основу правового інституту корпоративного права. До того ж, суспільні відносини, що знаходять своє відображення в корпоративному праві завдяки цивільно-правовому методу регулювання, що полягають в юридичній рівності сторін та як наслідок фактично створюють умови набуття корпоративними відносинами форми цивільних правовідносин.

Сучасний стан прав юридичної особи [4] корпоративне право зображує як сукупність майнових та немайнових прав, що більш детально зображуються в наступних, основних кодексах: Господарському, Податковому, Цивільному, а також в уподібнених безпосередніх законодавчих та нормативних актів.

На думку деяких науковців, господарське право є вагомим складником корпоративного права через поєднання цивільно-правових і адміністративно-правових норм, які прямо або опосередковано унормовують діяльність суб'єктів господарювання [1]. До корпоративного права, опісля аналізу предметної пов'язаності з юридичною особою, яка є центральною категорією корпоративного права, варто приєднати й інші, галузеві норми права, такі як:

- адміністративне право. Полягає у структуруванні публічно-правових аспектів функціонування юридичних осіб: фактичну їх реєстрацію(державну), припинення організацій, а також характеризує відповідальність посадових осіб;

- трудове право. Регулює договірні відносини, форми функціонування керівників виконавчих органів, інших посадових осіб, а також їх відповідальність;

- фінансове право. Знаходить відображення в особливостях формування статутного капіталу юридичної особи, а також бухгалтерського обліку майна та господарських операцій суб'єкта корпоративних правовідносин;

- кримінальне право. Встановлює відповідальність за злочини, що пов'язуються з використанням юридичної особи, наприклад, банкрутства чи порушення порядку обігу цінних паперів, зловживання посадовим становищем, інші.

Таке широке поняття – «корпоративного права», охоплює і поєднує норми публічного та приватного права, адже унормовує способи й види організації комерційної діяльності, а також варіанти взаємодії з підприємствами юридичних осіб загалом. Отож, корпоративне право та корпоративні відносини в аспекті розгляду правового комплексного міжгалузевого інституту – це сукупність правових норм, які регулюють не тільки приватноправові, а й

публічно-правові, але переважно корпоративні відносини, що складаються у зв'язку зі створенням, діяльністю та ліквідацією товариств, які переважно є господарськими, а також охоплює й інших суб'єктів господарювання, їх діяльність.

Література:

1. Контроль і перевірки підприємницької діяльності. Бюлетень законодавства і юридичної практики України. 2014. №8. 400 с.
2. Корпоративне право в Україні: становлення та розвиток: Зб. наук. пр.: За матер. міжрегіон. наук.-практ. конф., м. Івано-Франківськ, 2003 р. К., 2004. 428 с.
3. Луць В., Васильєва В., Кібенко Р., Спасибо-Фатєєва І. Корпоративне право України : підручник; за заг. ред. В.В. Луця. К.:Юрінком Інтер, 2010. 384с.
4. Царьова І.В. Лінгвоцентричний аспект юридичного тексту. Лінгвістичні студії Linguistic Studies. Вінниця : ДонНУ ім. Василя Стуса. 2020. Вип. 39. С. 97–106

Калашнік Євгеній Олександрович

курсант 2 курсу, спеціальність 262 «Правоохоронна діяльність» факультет підготовки фахівців для підрозділів кримінальної поліції,

Шевяков Максим Олександрович

старший викладач кафедри адміністративного права, процесу та адміністративної діяльності, капітан поліції

Дніпропетровський державний університет внутрішніх справ

ПРАВО (Адміністративне право)

УМОВИ ЗАБЕЗПЕЧЕННЯ ЗАКОННОСТІ ПРИ КВАЛІФІКАЦІЇ АДМІНІСТРАТИВНИХ ПРАВОПОРУШЕНЬ ПІДВІДОМЧИХ ОРГАНАМ НАЦІОНАЛЬНОЇ ПОЛІЦІЇ

На даний момент, вже, мабуть, ні для кого не є секретом наявність вагомої проблеми в аспекті потреби більш якісного застосування норм

адміністративного законодавства компетентними органами Національної поліції, а безпосередня проблема полягає у необхідності забезпечення переконань кожної посадової особи, безпосередньо уповноваженої, щодо глибокого й об'єктивного вивчення чинних законів про адміністративні правопорушення з метою їх ефективнішого застосування, а також, як наслідок, утворення умов, як юридичних так і практичних, для поліпшення фахової підготовки поліцейських на чолі з сучасними умовами постійного прогресу.

Необхідність забезпечення законності та ефективності адміністративної відповідальності, удосконалення вітчизняного законодавства про адміністративні правопорушення та практики його застосування, недостатність розробки цих питань на теоретичному рівні також у свою чергу обумовлюють цілком обґрунтовану актуальність комплексного дослідження сутності та особливостей адміністративно-правової кваліфікації адміністративних правопорушень.

У процесі виконання службових обов'язків з підтримання публічної безпеки та порядку поліцейським нерідко доводиться натикатись на безліч протиправних проявів, більшість з яких доцільно кваліфікувати як адміністративні правопорушення.

Кісін В.Р. у своєму підручнику з адміністративної діяльності поліції, а саме профілактики майбутніх правопорушень, зазначає кваліфікацію адміністративних правопорушень як «встановлення відповідності ознак учиненого діяння ознакам конкретного складу адміністративного проступку, передбаченим адміністративно-правовою нормою»[1].

Основним правовим актом, що є наступним після Основного Закону в адміністративному законодавстві, в якому зазначається відповідальність за вчинення адміністративних правопорушень, є Кодекс України про адміністративні правопорушення, до речі, у статті 9 якого дається поняття адміністративного правопорушення (проступку).

Конструктивно досліджуючи літературу, статті, а також інші наукові напрацювання з питань як адміністративного права так і адміністративно-юрисдикційної діяльності поліції, досить закономірно можна зазначити наступне: саме правильна кваліфікація адміністративного правопорушення і є необхідною умовою законності всієї правозастосовної діяльності. Однак, на чолі вагомості правильної кваліфікації існує ще й повсякденна практика, відео та аудіо сюжети роботи посадових осіб органів Національної поліції, які далеко не завжди в повній мірі дотримуються вимог КУпАП при здійсненні провадження у справах про адміністративні правопорушення.

Поліцейському обов'язково мати повне уявлення про характер та ознаки адміністративних правопорушень, що підвідомчі органам Національної поліції, а також необхідно знати окремі особливості настання для тих чи інших категорій порушників адміністративної відповідальності за їх вчинення, постійно вдосконалювати вміння правової кваліфікації таких правопорушень.

Аналізуючи дотримання принципу законності в роботі поліції, необхідним є визначення самого принципу, розкриття його вагомості в безпосередній сфері застосування. А полягає даний принцип в тому, що адміністративна відповідальність настає лише за ті діяння, які передбачені законом, а також у гарантіях того, що притягати до адміністративної відповідальності мають право тільки передбачені законом компетентні органи, і, як наслідок, ще й в тому, що органи публічної адміністрації при вирішенні питання про притягнення винної особи до адміністративної відповідальності повинні керуватися законом і здійснювати свої повноваження в рамках передбаченої законодавством компетенції. Принцип законності адміністративної відповідальності закріплюється у ст. 7 КУпАП.

Додержання принципу законності у будь-якій, в тому числі й адміністративній діяльності поліцейських є безперечно центральним та основним завданням органів Національної поліції.. Ніхто не може бути

підданий заходам впливу в зв'язку з адміністративним правопорушенням інакше як на підставах і в порядку, встановлених законом.

Реалізація в провадженні в справах про адміністративні правопорушення принципу законності обумовлює не тільки дотримання закону по змістовній характеристиці адміністративної юрисдикції, але й дотримання формальних вимог: строків накладення адміністративного стягнення; форми протоколу та постанови по справі про адміністративне правопорушення й дотримання їх реквізитів; місця і строку розгляду справи; порядку накладення стягнення й оголошення постанови, порядку і строку виконання постанови.

Задля об'єктивності у забезпеченні законності розгляду справ про адміністративні правопорушення, прокурор особисто здійснює нагляд за додержанням законів при застосуванні заходів впливу шляхом реалізації повноважень з приводу нагляду за додержанням законів при застосуванні заходів примусового характеру, що пов'язані з обмеженням особистої свободи громадян. А у випадках, передбачених статтями 172-4 — 172-9 КУпАП, участь прокурора у розгляді справи судом є й взагалі обов'язковою.

Тож підсумовуючи, зазначити варто наступне: правильна й усвідомлена кваліфікація являє собою розумовий процес посадової особи, що полягає в порівнянні ознак діяння з ознаками, включеними законодавцем у конструкцію певного складу правопорушення, за результатом такого порівняння необхідним є ще й правильна оцінка вчиненого діяння. Таким чином, кваліфікація адміністративного правопорушення на чолі із забезпечення в ньому принципу законності є безперечною запорукою об'єктивного правозастосування, а також мінімізацією порушень уповноваженими посадовими особами Національної поліції прав і свобод людини і громадянина, що закономірно засвідчить про підвищення рівня довіри населення до поліції.

Література:

1. Кирюхин В.В. Административная деятельность полиции по профилактике правонарушений несовершеннолетних : учебное пособие / В. В.

Кирюхин, Н.Н. Пестов, А.С. Ускова. – М. : Академия управления МВД России, 2020. – 112 с.

2. Кодекс України про адміністративні правопорушення (статті 1 - 212-24). Документ 80731-Х, чинний, поточна редакція — Редакція від 08.08.2021, підстава - 1684-ІХ, 1685-ІХ.

3. Конституція України. Документ 254к/96-ВР, чинний, поточна редакція — Редакція від 01.01.2020, підстава - 27-ІХ .

Шевяков Максим Олександрович

старший викладач кафедри адміністративного права, процесу та адміністративної діяльності, капітан поліції

Калашнік Євгеній Олександрович

курсант 2 курсу, спеціальність 262 «Правоохоронна діяльність», факультет підготовки фахівців для підрозділів кримінальної поліції Дніпропетровський державний університет внутрішніх справ

ПРАВО (Адміністративне право)

ПРОФІЛАКТИКА НАЦІОНАЛЬНОЮ ПОЛІЦІЄЮ ПРАВОПОРУШЕНЬ У СФЕРІ ПУБЛІЧНОЇ БЕЗПЕКИ ТА ПОРЯДКУ

Перший аспект, що закономірно привертає увагу, чи справді актуальними є дослідження тематики з питань профілактики Національною поліцією правопорушень у сфері публічної безпеки та порядку. Однак, для фахівців саме з цієї сфери Національної поліції подібні питання є очевидними, адже співвідношення складових саме таких понять як суспільна безпека та суспільний порядок складають сутність необхідності застосування заходів забезпечення прав людини та комплексного здійснення повноважень органів державної влади в суспільстві, вірне поєднання яких, в свою чергу, формує концепцію діяльності поліції.

Дослідження питань із забезпечення та підтримання публічної безпеки й

порядку здійснювали у власних працях такі науковці та юристи практики як М. І. Ануфрієв, В. Г. Фатхутдінов, , І. В. Зозуля, Д. С. Припутень , Є. В. Додін, інші.

Варто зазначити, що профілактика правопорушень, в нашому правовому просторі, є конкретною діяльністю, яка вимушено обмежена суворими рамками, хоча при цьому також має вирішувати великий обсяг завдань із заздальгідь не встановленим і змінюваним змістом. Межі цього управління залежать від профілактичного впливу на відповідні об'єкти, фактичного їх змісту, мети, принципів, пануючих суспільних відносин, та навіть характеру соціально-політичного ладу. Ці ознаки і окреслюють межі і сферу функціонування профілактики.

Для опису безпосередньої профілактики, досить доцільно описати функції, на які безпосередньо спрямовані профілактичні заходи:

- охоронна функція, здійснює забезпечення захисту соціальних інтересів та цінностей як громадян, так і держави від будь-яких протиправних посягань;

- виховна функція – полягає у зміні складових переконань певної особи, тобто виникнення ситуації, що полягає у вихованні з метою недопущення послідувочої протиправної поведінки;

- запобіжно-регулятивна функція покликана коригувати у специфічних формах взаємозв'язок особи і суспільства і впливати на поведінку людей та суспільні інтереси [4].

- прогностична функція, поєднує теорію і практику профілактики правопорушень інформацією, що є не тільки об'єктом майбутнього дослідження цієї ж сфери, а й дозволяє визначити перспективні напрямки попередження правопорушень.

Якщо брати до аналізу види профілактичної діяльності Національної поліції, слід зазначити, що існують досить різнобічні думки з приводу їх систематизації, виокремлення фактичних ознак. Більшість схиляється до найбільш загально прийнятих видів: загально соціальної та спеціально-кримінологічної профілактики. Розглядаючи загальносоціальну профілактику,

за необхідне вважається підвищення рівня освіченості, культурного та життєвого рівня населення, що обумовлює гуманізацію людських відносин і пом'якшення звичаїв [5]. А спеціальна профілактика полягає у поєднанні впливу на чинники, що здатні вплинути на усунення або ж нейтралізацію факторів криміногенного характеру на чолі з перевихованням та виправленням осіб, які більш схильні до вчинення злочину [6].

На жаль, на даний момент, законодавство у сфері забезпечення публічної безпеки й порядку Національною поліцією потребує не лише детальнішого теоретичного вивчення, а й більш конкретизованого й комплексного підходу до пошуку нових можливостей реалізації механізмів захисту прав і свобод громадян завдяки якісному забезпеченню публічної безпеки та порядку.

Спробою нормативної реалізації, що полягає у комплексному підході безпосередньо до профілактичних заходів Національної поліції був проект Закону України «Про профілактику правопорушень» [7]. Проаналізувавши цей нормативний акт, ми мали змогу визначити характерні ознаки кожного з видів профілактичної діяльності.

Таким чином, загальносоціальної профілактиці притаманні такі ознаки:

- об'єктом профілактичного впливу функціонує безпосередньо суспільство, рівень поваги до закону населення, моральні якості жителів конкретного регіону;

- здійснюється не опосередковано, а серед великих мас суб'єктів певної території;

- як безпосередньо програми так і стратегії їх здійснення розробляються та затверджуються в переважній більшості в державних масштабах, однак, регіональний рівень затвердження не виключається.

Категорії «публічна безпека» та «публічний порядок» фіксуються також в низці норм Закону України «Про Національну поліцію», в якому чітко зазначаються основні завдання, що покладені на поліцейських, в тому числі й для забезпечення публічної безпеки та порядку, а передусім це безпосередньо

служба «суспільству шляхом забезпечення охорони прав і свобод людини, протидії злочинності, підтримання публічної безпеки та порядку» (ч. 1 ст. 1)[1].

Не менш важливою категорією профілактичної діяльності Національної поліції є методологія її здійснення. Виділяють два основних методи: примусу і переконання. Більшість науковців схиляються до застосування методів саме переконання, адже підкорення волі людини – далеко не завжди приводить до гарних наслідків, необхідно виховувати у суспільства повагу до Закону, чинності та функціонування нормативних актів.

Повертаючись до зазначеної теми дослідження, зупинимось на наступних профілактичних, законодавчо регламентованих різновидів поліцейських заходів фактичного попередження правопорушень у сфері забезпечення громадської безпеки та порядку. Тож, поліція, відповідно до покладених на неї повноважень може здійснювати наступні превентивні(профілактичні) заходи:

1. Перевірка документів особи.[1] Поліцейський має право вимагати у особи пред'явлення нею документів, що посвідчують особу у відповідних до законодавства випадках.

2. Опитування особи[1]. Поліцейський може здійснити опитування особи, якщо існує достатньо підстав вважати, що вона володіє інформацією, необхідною для виконання поліцейських повноважень. Для опитування поліцейський може запросити особу до поліцейського приміщення, однак надання особою інформації є добровільним, особа також може відмовитися від надання інформації.

3. Поверхнева перевірка[1]. Фактичне здійснення візуального огляду особи, її речей, транспортного засобу, проведенням по поверхні вбрання особи рукою, спеціальним приладом або засобом.

4. Зупинення транспортного засобу[1]. Поліцейський може здійснити зупинення транспортного засобу особи лише на чітко визначених у ЗУ «Про Національну поліцію» підставах.

5. Вимога залишити місце і обмеження доступу на визначену

територію[1]. Поліцейський може обмежувати або ж забороняти рух як транспорту, так і пішоходів на окремих ділянках вулиць і автомобільних доріг у разі затримання осіб відповідно до закону, під час аварій, інших надзвичайних ситуацій, а також якщо це необхідно для забезпечення публічної безпеки і порядку, охорони життя і здоров'я людей.

Аналізуючи реальний стан форм, методів, видів та ефективності профілактичної діяльності Національної поліції, обираючи рекомендації, зупинимось на необхідності наступних, до речі вже згадуваних у статті «ПРОФІЛАКТИЧНА ДІЯЛЬНІСТЬ НАЦІОНАЛЬНОЇ ПОЛІЦІЇ УКРАЇНИ: СПРОБА ФІЛОСОФСЬКО-ПРАВОВОЇ РЕФЛЕКСІЇ» Радченко Яни Михайлівни, студентки факультету адвокатури Національного юридичного університету імені Ярослава Мудрого, проте менш комплексно:

1) передбачити застосування превентивного підходу, коли поліцейський зобов'язаний реагувати не лише на заяви та повідомлення про вже вчинене правопорушення, але і можливу загрозу його вчинення, про що внести доповнення до відповідних нормативно-правових актів тощо;

2) запровадити сумісну роботу територіальних органів поліції з органами місцевого самоврядування, громадськими формуваннями із забезпечення громадського порядку;

3) активізувати таку форму загальної профілактики, як інформаційно-просвітницька робота серед населення, тощо.

Тож здійснивши комплексний і всебічний підхід до вивчення проблематики аспекту діяльності Національної поліції, що полягає у забезпеченні публічної безпеки та порядку, а також суміжної діяльності правоохоронних органів, на чолі з науковим керівником дійшли наступних висновків:

- публічна безпека й порядок можуть і закономірно мають бути об'єктом діяльності Національної поліції, а їх забезпечення, підтримання та

вдосконалення включно – одним із завдань цього органу. Водночас об'єктом його діяльності можуть слугувати й інші суспільні блага;

- зазначені завдання слід виконувати законним шляхом, через певні види діяльності Національної поліції з урахуванням конкретних адміністративно-територіальних, демографічних, культурних, економічних та інших факторів, що впливають на рівень публічної безпеки й порядку регіону;

- такі поняття як «публічна безпека та порядок» варті бути об'єктами безпосередньо постійного дослідження науковцями, правниками, законотворцями, й потребують цього хоча б тому, що безпечні і юридично урегульовані суспільні відносини є основою правопорядку, систематичні порушення якого свідчатимуть про недієвість у країні принципу законності, що матиме критичні наслідки як у внутрішньому аспекті, так і на зовнішньому, міжнародному рівні;

- законодавство України варто й необхідно доповнити більш чіткою регламентацією терміну «публічне місце».

Література:

1. Закон України «Про Національну поліцію». Відомості Верховної Ради (ВВР), 2015, № 40-41, ст.379).

2. Адміністративна діяльність Національної поліції: навчальний посібник для підготовки до іспиту / Калюк О.М., Константінов С.Ф., Куліков В.А. та ін. / за ред. Кулікова В.А. — К.: «Освіта України», 2016. — 230 с

3. Діяльність служби дільничних інспекторів міліції щодо опрофілактики насильства над дітьми й дорослими членами сім'ї: навч.-метод. посіб. / авт. кол.: А. Б. Блага, Т. В. Журавель, Д. Г. Заброта, Н. Е. Мілорадова; за ред. Г. О. Хрпстової. Київ, 2012. 140 с.

4. Йосипів А. О. Загальносоціальна, спеціально-кримінологічна та індивідуальна профілактика злочинності: запові aspects. Науковий вісник Львівського державного університету внутрішніх справ. Серія юридична. 2010. № 1. С. 315-324.

5. Проект Закону України «Про профілактику правопорушень» від 30 грудня 2009, 12:07.

Шабалін Андрій Валерійович

кандидат юридичних наук, керівник сектору узагальнення експертної та судової практики Центру експертних досліджень

Науково-дослідного інституту інтелектуальної власності Національної академії правових наук України, адвокат

ПРАВО (Цивільне право)

ЩОДО КОДИФІКАЦІЇ ЗАКОНОДАВСТВА У СФЕРІ ЗАХИСТУ ПРАВА ІНТЕЛЕКТУАЛЬНОЇ ВЛАСНОСТІ

У межах цієї роботи ми зупинимось лише на певних аспектах вказаної проблематики, відносно якої, доречі, серед науковців-правників не існує єдиної точки зору, зокрема, й що до правового захисту.

Важливим етапом у регулюванні цивільних правовідносин стало прийняття Цивільного кодексу України (надалі – ЦКУ), який набув чинності 01.01.2004. Вперше у національного цивільному кодифікованому правовому акті було запроваджено окремий розділ щодо права інтелектуальної власності (книга IV «Право інтелектуальної власності») [1].

Варто зазначити, що у ЦК України знайшли своє закріплення й універсальні цивільні норми, зокрема щодо основних способів захисту порушених цивільних прав (ст. 16 ЦК України) [2, с. 38–39]. Запровадження у матеріальне право переліку цивільних способів захисту порушеного або невизнаного приватного права є одним із правових позитивів, оскільки вказані способи захисту відповідно до своєї універсальної природи можуть застосовуватися практично до всіх цивільних спорів – інтелектуальної власності, речового права, деліктних правовідносин тощо.

На сьогоднішній день серед науковців не має єдиної точки зору щодо регламентації в ЦК України різних за своєю природою правовідносин.

Питання єдиного кодифікаційного підходу щодо захисту приватних правовідносин набуває значення після проведення Судової реформи 2016-2017 рр (Закон України «Про внесення змін до Господарського процесуального кодексу України, Цивільного процесуального кодексу України, Кодексу адміністративного судочинства України та інших законодавчих актів» від 3 жовтня 2017 року № 2147-VIII). За результатами якої процесуальне законодавство було кардинально змінено, у той же час у процесуальних кодифікованих актах з'явилися ідентичні норми, наприклад щодо реалізації принципу верховенства права в судочинстві та застосування конвенціональних положень (ст. 10 ЦПК України та ст. 11 ГПК України) тощо.

У правовій доктрині кодифікації розглядається як систематизацію законодавства, що здійснюється шляхом об'єднання і перероблення нормативів, зі змінами їх внутрішнього змісту, в єдиний внутрішньо узгоджений правовий акт, яким, наприклад, є кодекс [3].

Кодифікація дозволяє формувати й єдину правову політику щодо сфери регулювання. Це стосується й інтелектуальної власності.

Іншим, у кодифікації є питання вироблення критеріїв якості нормативного регулювання, зокрема й галузі інтелектуальної власності, відповідних процедур правового захисту.

Також із проведенням кодифікації законодавства у сфері захисту цивільних правовідносин необхідно вирішити питання рекодифікації існуючих ЦПК України та ГПК України.

Існують й інші проблеми при проведенні вказаної кодифікації.

Таким чином, дискусія з означеного питання є відкритою.

Література:

1. Цивільний кодекс України. Офіційний сайт Верховної Ради України.

URL : <https://zakon.rada.gov.ua/laws/show/435-15/print>.

2. Шабалін А. В. Актуальні питання захисту права інтелектуальної власності: навчально-практичний посібник. К.: НДІ ІВ НАПрН України. К. : Інтерсервіс, 2020. 160 с.

3. Тлумачний словник основних юридичних понять, визначень і термінів
URL: http://pidruchniki.ws/19390825/pravo/tlumachniy_slovník_-osnovnih_yuridichnih_ponyat_viznachen_terminiv.

Шевчук Руслан Петрович

канд. техн. наук, доцент,

Клибаник Мар'ян Володимирович

студент 2 курсу магістратури, спеціальність

121 «Інженерія програмного забезпечення»

Кремінський Віталій Вікторович

студент 2 курсу магістратури, спеціальність

121 «Інженерія програмного забезпечення»

Західноукраїнський національний університет

СУЧАСНІ ІНФОРМАЦІЙНІ ТЕХНОЛОГІЇ

(Програмне забезпечення)

ОСОБЛИВОСТІ ПОТОКОВОЇ ПЕРЕДАЧІ МУЛЬТИМЕДІЙНОГО ТРАФІКУ

Стрімкий ріст кількості активних користувачів та сервісів глобальної мережі Інтернет призводить до удосконалення телекомунікаційних мереж та створення нових програмно-апаратних засобів орієнтованих на підвищення швидкодії та якості передачі трафіку. При цьому важливим питанням є виконання мережею певного набору послуг, наприклад обмін електронною поштою в межах підприємства або в глобальних масштабах, інтерактивний обмін голосовими повідомленнями, потокова передача мультимедійних даних, надання доступу до файлових архівів або веб-сторінок публічних Internet-сайтів, тощо.

У таких умовах актуальною є задача потокової передачі мультимедійного

трафіку, адже різні формати мультимедіа мають свої вимоги до робочих характеристик мережі. Основна проблема організації потокової передачі мультимедіа трафіку – це стиснення і буферизація даних таким чином, щоб з одного боку, знижувати навантаження на мережу, дозволяючи підключатися багатьом користувачам одночасно, а з іншого боку – мінімізувати помилки при передачі контенту.

Головна особливість потокової передачі мультимедійного трафіку полягає в тому, що при його передачі користувач не повинен чекати повного завантаження файлу для того, щоб його переглянути.

На практиці потокова передача мультимедійного трафіку до користувача відбувається через безперервний потік, у вигляді послідовності IP-пакетів, які відтворюються у міру їх отримання приймачем [1]. Найчастіше, для потокової передачі мультимедійного трафіку використовується транспортний протокол RTP, який містить у своєму заголовку дані, необхідні для відновлення мультимедійних даних на приймачі, а також дані про тип кодування інформації. RTP визначає і компенсує втрачені пакети, забезпечує безпеку передачі контенту і розпізнавання інформації. Разом з RTP працює протокол RTCP. Він відповідає за перевірку ідентичності відправлених і отриманих пакетів, ідентифікує відправника і контролює завантаженість мережі. Для забезпечення мінімальних затримок і гарантованої швидкості передачі відеоданих в IP-мережі використовується підтримка QoS, для чого може використовуватися, наприклад, відомий протокол RSVP, який забезпечує резервування необхідної ширини смуги в каналі.

У роботі розроблено математичне та програмне забезпечення для потокової передачі мультимедійного трафіку та запропоновано підхід для автоматичного конвертування мультимедійних даних для потокового програвання, що дозволяє підвищити показники продуктивності поточкових систем передачі мультимедійної даних.

Для розробки програмного забезпечення використано наступні засоби та

технології програмування: Microsoft Visual Studio, Microsoft .NET Framework v4.0, Microsoft SQL Server 2005 R2, Microsoft SQL Server Management Studio.

Література:

Шевчук Р.П. Підвищення ефективності клієнт-серверних систем середньої складності / Шевчук Р.П., Яцинич А.І. // Вісник ТДТУ. — 2010. — Том 15. — № 1. — С. 182-186.

Паляниця Тетяна Віталіївна

студентка 2 курсу магістратури, спеціальність 121 «Інженерія програмного забезпечення»

Західноукраїнський національний університет
СУЧАСНІ ІНФОРМАЦІЙНІ ТЕХНОЛОГІЇ
(Програмне забезпечення)

ОСОБЛИВОСТІ РОЗРОБКИ МОБІЛЬНОГО ЗАСТОСУНКУ ДЛЯ ПОПЕРЕДЖЕННЯ ПРО НАДЗВИЧАЙНІ СИТУАЦІЇ

За останні роки в Україні склалися негативні тенденції щодо зростання кількості та масштабності надзвичайних ситуацій у межах міста, що становлять загрозу життю та здоров'ю мешканців. Аналіз алгоритмів оперативного реагування на надзвичайні ситуації показує, що вони зазвичай спрямовані на масові заходи щодо усунення надзвичайних ситуацій в певній зоні із великою кількістю людей. Разом з тим, часто для запобігання чи усунення небезпеки для однією людини чи невеликої групи осіб достатньо добре розробленого механізму попередження про потенційні загрози.

Саме принципи попередження та ефективного реагування на надзвичайні ситуації закладені в моделі «розумного міста», у якому кожен житель за допомогою свого персонального мобільного пристрою слідкує за своїм здоров'ям та ситуацією, що складається навколо нього.

Мешканці міст усе частіше покладаються на свої персональні мобільні пристрої, щоб максимально ефективно планувати свої щоденні справи,

керувати рутинними ситуаціями, а також використовувати новітні технології задля власної безпеки.

Одним із підходів до попередження про потенційні загрози є програмне забезпечення, у якому організовано інформування та всебічна допомога користувачам для забезпечення їх безпеки.

У разі виникнення надзвичайної ситуації власник персонального мобільного пристрою може реалізувати ряд заходів, спрямованих на забезпечення здорових і безпечних умов для нього у певних ситуаціях та ідентифікувати небезпечні та шкідливі фактори.

Потенційно небезпечні об'єкти обладнуються автоматизованими системами раннього виявлення надзвичайних ситуацій та попередження працюючого персоналу та населення, у разі їх виникнення. Комплекс систем виявлення загрози виникнення надзвичайних ситуацій та попередження про них складається з:

- системи раннього виявлення виникнення надзвичайних ситуацій;
- системи попередження керівного складу та працюючого персоналу потенційно небезпечних об'єктів про загрозу чи виникнення надзвичайних ситуацій;
- системи попередження відповідальних посадових осіб територіальних органів з питань надзвичайних ситуацій, органів виконавчої влади;
- постів централізованого моніторингу;
- постів централізованого спостереження;
- пультів управління системами попередження.

Сьогодні розроблено ряд мобільних застосунків для попередження про загрози безпеці життєдіяльності людини: FamilyLocator Life360, bSafe, SOS+, Shake2Safety, SaveMePro, «Кнопка Життя», «Мобільний спасатель», Перша мобільна допомога, Cardio [1]. Принцип роботи перелічених застосунків практично ідентичний: вони постійно відстежують місцезнаходження людини та у випадку загрози (після натискання тривожної кнопки) повідомляють її

координати засобами СМС чи електронної пошти відповідні служби або родичів людини. Деякі із перелічених засобів містять інструкцію по наданню першої допомоги в надзвичайних ситуаціях і довідники закладів першої допомоги.

Як правило всі мобільні застосунки оперують однотиповими потоками на вході та виході. Це дозволяє побудувати узагальнену модель потоків даних, що описує функціонування мобільних застосунків для попередження та реагування на надзвичайні ситуації.

На рисунку 1 подано діаграму потоків даних основної активності мобільного застосунку для попередження про надзвичайної ситуації.



Рис.1. Діаграма потоків даних основної активності мобільного застосунку про попередження надзвичайної ситуації

Вхідними потоками даних є координати користувача, координати небезпечних місць на карті, поточний час, дата та контекст (погода, пора року, тощо).

Вихідними потоками даних є попередження, яке може бути представлено звичайним текстовим попередженням на дисплеї мобільного пристрою, смс-повідомленням родині користувача, відправлений електронний лист, дзвінок в службу надзвичайних ситуацій. Механізмом є мобільний застосунок. Управління – правила мобільного застосунку.

Для забезпечення роботи мобільних застосунків для попередження та реагування на надзвичайні ситуації використовується ряд датчиків, які вмонтовані в мобільний пристрій.

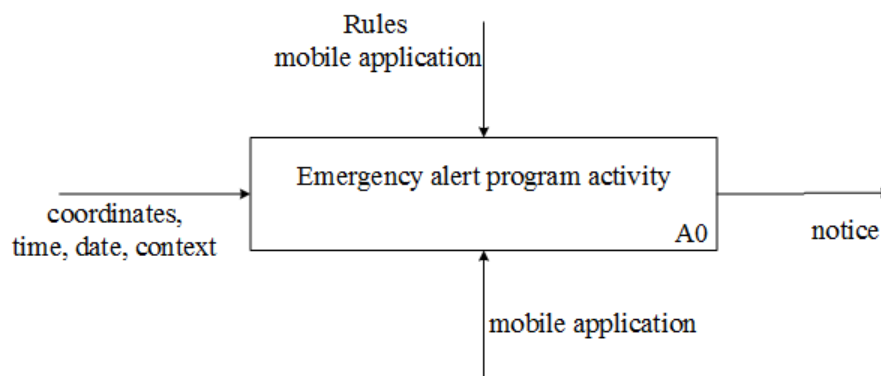
Література:

1. Шевчук Р. П. Програмний сервіс для оповіщення про загрози безпеки життєдіяльності людини / Р. П. Шевчук, А. В. Ключко // Науковий вісник НЛТУ України. - 2017. - Вип. 27(9). - С. 137-142.

*Керівник: доцент кафедри комп'ютерних наук
Західноукраїнського національного університету Порплиця Н.П.*

Шевчук Руслан Петрович

канд. техн. наук, доцент

Сайчишин Богдан Григорович

студент 2 курсу магістратури, спеціальність

121 «Інженерія програмного забезпечення»

Західноукраїнський національний університет

СУЧАСНІ ІНФОРМАЦІЙНІ ТЕХНОЛОГІЇ

(Програмне забезпечення)

ПРОГРАМНЕ ЗАБЕЗПЕЧЕННЯ ДЛЯ АВТОМАТИЗАЦІЇ ПРОЦЕСУ РОЗМІЩЕННЯ ВІДЕОРЕКЛАМИ

Цифрові рекламні площини котрі знаходяться в громадських місцях ефективно змінюють традиційні форми маркетингу та реклами. Згідно даних Forbs та Market Insider ринок цифрової зовнішньої реклами у світі протягом 2017 – 2023 рр. виросте на 12,6% та досягне 8,39 млрд. доларів [1]. Рекламні повідомлення на цифрових площинах в 2.5 рази ефективніші, ніж звичайна статична реклама. Якщо додати корисну інформацію у вигляді відео потоків даних, програмних віджетів та можливості віддаленого керування – це неперевершена пропозиція для рекламного бізнесу.

На сьогодні постає задача створення математичного та програмного

забезпечення для автоматизації процесу розміщення відеореклами.

Математичну модель процесу автоматизованого розміщення реклами доцільно представити у вигляді оптимізаційної задачі з мінімізацією цільової функції та сукупністю обмежень [2]. Якщо параметри обмежень задачі, або параметри цільової функції є випадковими величинами, то оптимізаційна задача є задачею ймовірнісного характеру і розв'язується за допомогою методів стохастичного програмування. Ймовірнісний характер завдань планування часто пояснюється неповнотою інформації про їх умови або для точного вирішення складної детермінованої задачі, потрібний занадто великий обсяг обчислень. Тоді доцільно звести задачу до ймовірнісної, хоча вся інформація відома.

Модель процесу автоматизованого розміщення реклами (АРР) дозволяє брати до уваги одночасно декілька критеріїв в задачах про вибір найбільш прийняттого рішення у множині допустимих рішень [2]. Тобто, АРР розроблено таким чином, щоб знайти розв'язок, який мінімізує відхилення між рівнем досягнення критеріїв і цілей, встановлених для них. У випадку перевищення критерію відхилення вважається додатнім (позитивним), у випадку недосягнення мети відхилення вважається від'ємним (негативним). Модель формується таким чином, що реклама повинна досягти тих, хто є потенційним споживачем продукту. Задача моделюється як задача цільового програмування з випадковими обмеженнями, оскільки параметри досяжності (до цільової групи) розглядаються як випадкові величини. Передбачається, що випадкові величини, які відповідають досяжності, є величинами з відомими математичним сподіванням і середнім квадратичним відхиленням. Параметр, що відповідає досяжності, може бути визначеним шляхом знаходження ідеального розв'язку та закону за яким змінюються значення параметра.

Обрана у роботі [2] математична модель та методологія розв'язання задачі багатокритеріального програмування з випадковими обмеженнями значення необхідних критеріїв повністю задовольняють наші умови.

На рисунку 1 наведено особливості роботи користувача із системою автоматизованого розміщення реклами.



Рис. 1. Взаємодія користувача з програмною системою

Програмне забезпечення для автоматизації процесу розміщення відеореклами реалізовано з використанням технологій та мов програмування PHP, JS, JQuery, HTML, NGINX, бібліотеки Yii. На рисунку 2 подано екранну форму пошуку площ для розміщення відеореклами, а на рисунку 3 – форму замовлення рекламних кампаній.



Рис. 2. Форма пошуку площ для розміщення реклами

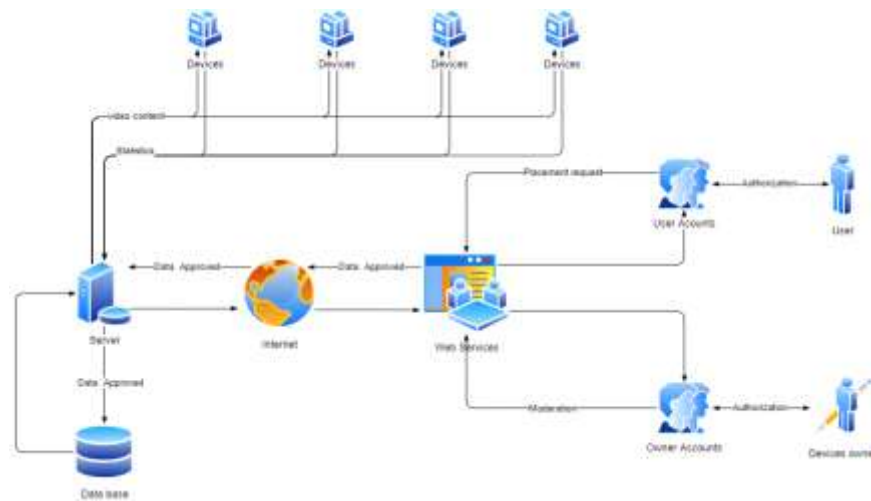

Рис. 3. Форма замовлення рекламних кампаній

У роботі проаналізовано методи автоматизованого розміщення реклами, а також удосконалена математична модель у вигляді оптимізаційної задачі з мінімізацією цільової функції та сукупністю обмежень, що дозволяє брати до уваги одночасно декілька критеріїв в задачах про вибір найбільш прийняттого рішення у множині допустимих рішень. На основі отриманих результатів розроблене програмне забезпечення для автоматизації процесу розміщення відеореклами.

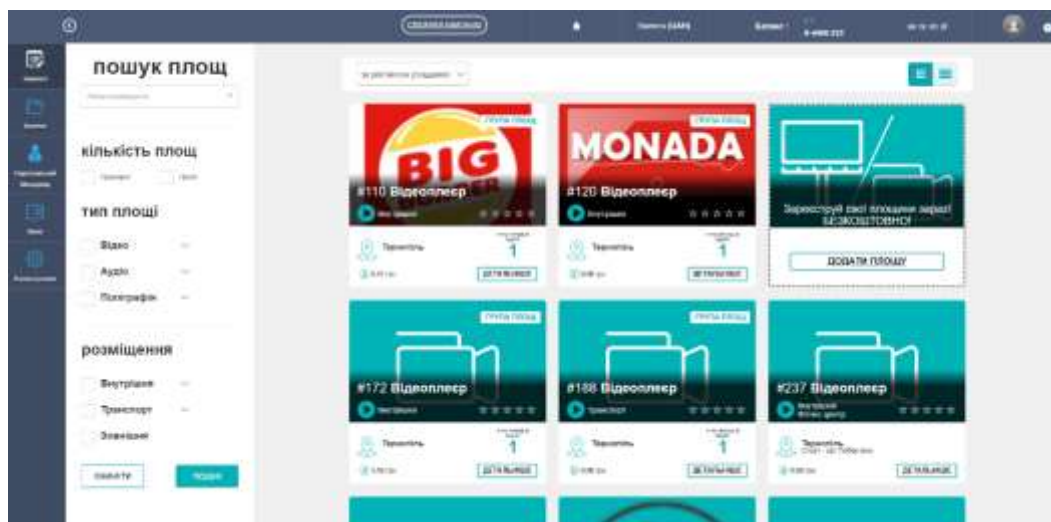
Література:

1. Блог про рекламу & відео маркетинг & Digital Signage [Електронний ресурс] / tracklam – Режим доступу до ресурсу: <https://blog.tracklam.com/>.
2. Барабаш О. В. Математична модель таргетингового розміщення реклами при неперервному рекламуванні / О. В. Барабаш, Г. В. Шевченко // Системи обробки економічної інформації. – 2015. – Режим доступу до ресурсу: http://www.hups.mil.gov.ua/periodic-app/article/13521/soi_2015_11_42.pdf.

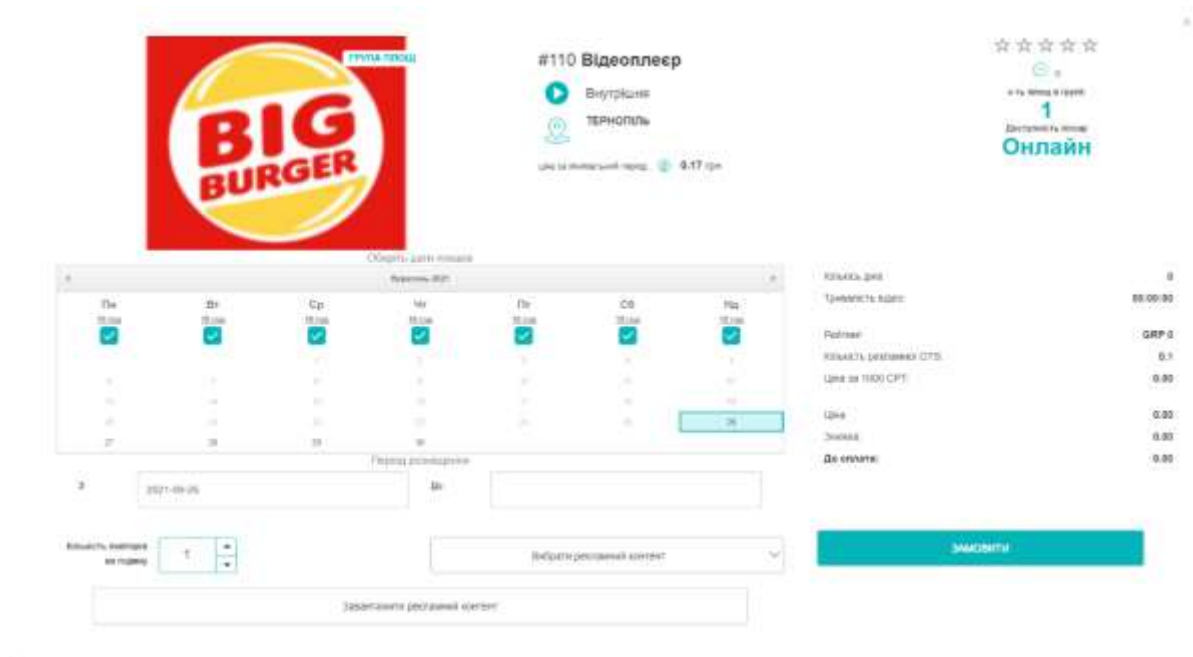
Волошин Микита Олексійович
студент 3 курсу, спеціальність 124 «Системний аналіз»
Маріупольський державний університет
СУЧАСНІ ІНФОРМАЦІЙНІ ТЕХНОЛОГІЇ
(Інформаційна безпека)

ВИБІР МАРШРУТИЗАТОРУ ДЛЯ КОРПОРАТИВНОЇ МЕРЕЖІ

При побудові корпоративної мережі, навіть в рамках малого або середнього підприємства, завжди потрібно враховувати сучасні реалії, які в даний момент мають досить динамічні тенденції зростання і як наслідок, диктують свої умови. Згідно з якими, обчислювальні мережі повинні відповідати певним критеріям, бути масштабованими і мати високу пропускну здатність. Варто з'ясувати, як же все це врахувати і побудувати локальну мережу, яка буде актуальною найближчі роки, і їй не потрібна буде повна модернізація, не залежно від мінливих умов? Головне, це правильно вибрати обладнання, яке послужить базою для такої мережі, а саме - маршрутизатор. І на сьогоднішній день, це завдання вкрай не просте, і в першу чергу, через великий вибор серед мережевого обладнання [1].

Визначимо поняття корпоративної мережі її функції та переваги, які отримає підприємство при правильній організації мережі.

Корпоративна мережа (Corporate Network) - це структура, головне призначення якої зробити максимально ефективною, ергономічною і захищеною роботу і внутрішні процеси конкретного підприємства або організації. Споживачем послуг корпоративної мережі є виключно персонал даного підприємства.

Обґрунтоване використання потенціалу корпоративної мережі на підприємстві дає такі переваги:

- явне збільшення продуктивності праці;
- стійкість до збоїв та відмов окремих елементів системи;

- багаторазове прискорення і полегшення внутрішньої комунікативності;
- контроль комерційної та технічної безпеки [2].

Саме тому окремої уваги вартий правильний підбір обладнання для організації мережі, у першу чергу – маршрутизатор.

Розглянемо наше уявне підприємство: це офіс, в ньому працює від 40 до 60 людей, маються 2 сервери (файловий та доменний), приблизно 30 користувачів повинні постійно мати доступ до мережі Інтернет.

Якщо потрібна підтримка більш ніж десятка комп'ютерів і периферійних пристроїв, як у нашому випадку, необхідно щось більше, ніж просто бездротовий маршрутизатор.

Для маршрутизаторів, шлюзів, міжмережєвих екранів і комутаторів, варто зосередитися на тих моделях, які підтримують гігабітний Ethernet.

Якщо доступ до Інтернету має вирішальне значення для вашої діяльності, варто розглянути пристрою, шлюзи, міжмережєві екрани, у яких є другий порт WAN. Також уваги заслуговують пристрої, які підтримують картки 3G / 4G.

Однією з важливіших функцій має бути можливість маршрутизатору створювати захищені швидкісні VPN-канали, для безпечної передачі даних у мережі. Також не зайвою стане підтримка частоти Wi-Fi 5 Ггц, вона не перевантажена, а сигнал майже не створює перешкод для інших точок, але має менший радіус дії.

Для організації корпоративної мережі підприємства наших масштабів вдало підійде модель маршрутизатору MikroTik RB4011iGS+5HacQ2HnD-IN. Це Wi-Fi роутер з найкращим співвідношенням ціна / продуктивність. Він потужний, швидкісний, надійний, підтримує апаратне шифрування IPsec, витримує велику кількість клієнтів і забезпечує високу швидкість VPN підключень [3].

Отже, якщо після встановлення обраного обладнання ми спостерігаємо зниження виробничих витрат, прискорення обслуговування клієнтських заявок,

скорочення термінів розробки і впровадження нових продуктів - це ознаки того, мережеве обладнання відповідає принципу раціональності та практичності, а корпоративна мережа побудована надійно та упорядковано.

Література:

1. Выбор маршрутизатора для малого и среднего бизнеса [Електронний ресурс]/ LanMarket. - Режим доступу: <https://lanmarket.ua/stats/vybor-marshrutizatora-dlya-malogo-i-srednego-biznesa>
2. Коновалов М. Корпоративная сеть [Електронний ресурс]. – Режим доступу: <https://www.stekspb.ru/blog/it/corporate-network>
3. Роутеры (маршрутизаторы) MikroTik [Електронний ресурс] / ТехноТрейд. - Режим доступу: <https://www.technotrade.com.ua/Products/MikroTik-RB4011iGSplus5HacQ2HnD-IN.php>

***Керівник:** Дяченко О.Ф., кандидат педагогічних наук, доцент
доцент кафедри системного аналізу та інформаційних технологій*

Карпенко Уляна Олександрівна

студентка 3 курсу, спеціальність 125 «Кибербезпека»

Маріупольський державний університет

СУЧАСНІ ІНФОРМАЦІЙНІ ТЕХНОЛОГІЇ (Інформаційна безпека)

ЗАХИСТ ДАНИХ НА КАНАЛЬНОМУ РІВНІ

Канальний рівень використовує певні служби фізичного рівня для відправки та отримання бітів по комунікаційним каналам. У нього є ряд специфічних функцій. До них відносяться: забезпечення строго окресленого службового інтерфейсу для мережевого рівня; обробка помилок передачі даних; управління потоком даних, що виключає затоплення повільних приймачів швидкими передавачами. Для цих цілей канальний рівень використовує пакети, отримані з мережевого рівня, і вставляє їх в спеціальні кадри (також часто звані фреймами - frames) для передачі [1].

Комутатори - це основні структурні елементи будь-якої мережі. Вони підключають один до одного безліч пристроїв (в тому числі комп'ютери, точки бездротового доступу, принтери і сервери) в одній мережі будинку або комплексу будинків. Завдяки комутаторам підключені пристрої можуть обмінюватися інформацією і залишатися на зв'язку один із одним. Некерований мережевий комутатор, починає працювати після підключення. Виконувати попереднє налаштування не потрібно. Зазвичай некеровані комутатори підходять для базових вимог до підключення. Більш високий рівень безпеки забезпечують керовані комутатори, вони підтримують більше функцій і можливостей. Є можливість налаштувати їх відповідно до потреб комп'ютерної мережі. Вони дозволяють краще контролювати і захищати мережу, а також покращувати якість обслуговування її користувачів [2].

Безпеку каналного рівня можна вважати синонімом безпеки локальної мережі. Як правило, атаки на каналному рівні припускають, що атакуючий знаходиться в локальній мережі, або є якийсь посередник, який навмисно або ненавмисно допомагає виконанню атак. Завдання атакуючого отримати доступ до певних ресурсів, інформації або, як мінімум, порушити нормальну роботу мережі. Небезпека проблем в захищеності на каналному рівні полягає в тому, що зламавши мережу на каналному рівні, атакуючий може перетнути засоби захисту на більш високих рівнях [3].

Канальний рівень в мережах Ethernet дуже схильний до кількох атак. Найбільш поширені атаки:

- ARP спуфінг;

Протокол дозволу адрес (ARP) - це протокол, який використовується для зіставлення IP-адреси з фізичною машинною адресою, розпізнаванням в локальній мережі Ethernet. Коли хост-машині необхідно знайти фізичну адресу управління доступом до середовища (MAC) для IP-адреси, вона передає запит ARP. Інший хост, якому належить IP-адреса, відправляє у відповідь повідомлення ARP зі своєю фізичною адресою. Підміна ARP може дозволити

зловмиснику видати себе за легітимного хосту, а потім перехопити кадри даних в мережі, змінити або зупинити їх. Часто атака використовується для запуску інших атак, таких як «людина посередині», перехоплення сеансу або відмови в обслуговуванні.

- **MAC Flooding;**

Кожен комутатор в Ethernet має таблицю контентно-адресної пам'яті (CAM), в якій зберігаються MAC-адреси, номери портів комутатора і інша інформація. При атаці з використанням MAC-адреси зловмисник заповнює комутатор MAC-адресами, використовуючи підроблені пакети ARP, доти, поки таблиця CAM не заповниться. Як тільки CAM затоплений, комутатор переходить у режим концентратора і починає транслювати трафік, який не має запису CAM. Зловмисник, який перебуває в одній мережі, тепер отримує усі кадри, призначені тільки для певного хосту.

- **Крадіжка портів**

Комутатори Ethernet мають можливість вивчати і прив'язувати MAC-адреси до портів. Коли комутатор отримує трафік від порту з MAC-адресою джерела, він пов'язує номер порту і цю MAC-адресу. Атака крадіжки портів використовує цю здатність комутаторів. Атакуючий заповнює комутатор підробленими кадрами ARP з MAC-адресою цільового хосту в якості адреси джерела. Комутатор вважає, що цільовий хост знаходиться на порту, до якого фактично підключений зловмисник. Всі фрейми даних, призначені для цільового хосту, відправляються на порт комутатора атакуючого, а не на цільової хост. Таким чином, зловмисник отримує всі кадри, які фактично були призначені тільки для цільового хосту [4].

У сучасних локальних мережах обмін інформацією, як правило, передбачає передачу даних через комутатор. Тому сам комутатор і протоколи, які використовують комутатори можуть бути метою атак. Більш того, деякі налаштування комутаторів (як правило, це налаштування за замовчуванням) дозволяють виконати ряд атак і отримати несанкціонований доступ до мережі

або вивести з ладу мережеві пристрої. Однак, комутатор може бути і досить потужним засобом захисту. Звичайно використання комутатора як засобу захисту передбачає, що використовується не найпростіший комутатор 2-го рівня, а комутатор з відповідними функціями для забезпечення захисту [3].

На нашу думку ключовими вимогами щодо безпеки канального рівня локальної мережі є якісний контрольований комутатор та його коректне налаштування. Зазвичай switch обирають керуючись масштабами мережі (за кількістю портів та потужністю). Безпечним налаштуванням вважається дотримання принципів захищеності, а саме: надійні паролі на привілейованому режимі доступу, доступу до консолі та технологій дистанційного керування.

За замовчуванням комутатор Cisco Catalyst дозволяє будь-якому користувачеві підключитися до консольного порту, отримати доступ до призначеного для користувача режиму, а потім перейти в привілейований режим без будь-якого захисту. Ці налаштування задані в мережевих пристроях Cisco за замовчуванням і, якщо у вас є фізичний доступ до пристрою, то можливе підключення до пристрою через консольний порт або USB з використанням відповідного кабелю і внесення змін у налаштування. Однак, не завжди є фізичний доступ до комутатору і тоді необхідно мати доступ до пристроїв для віддаленого управління, і першим кроком в цьому процесі є забезпечення безпеки комутатора так, щоб тільки відповідні користувачі могли отримати доступ до інтерфейсу командного рядка комутатора (CLI) [5].

Telnet фактично є програмою, що забезпечує віддалене підключення до комутатору. Від SSH відрізняється тим, що команди на switch передаються у незакодованому вигляді. Обидві технології працюють у режимі клієнт-сервер. Однак налаштування віддаленого доступу за протоколом SSH вимагає більше часу. Проте ми вважаємо консольне підключення та налаштування найбезпечнішим з усіх можливих.

Таким чином, необхідність коректного налаштування комутатора є

важливим фактором для забезпечення надійності каналного рівня, другого у мережевій моделі OSI.

Література:

1. Таненбаум Е. Компьютерные сети / Е. Таненбаум, Д. Уезеролл. – СПб: Питер, 2012. – 960 с. – (5-е).
2. Принцип работы коммутатора [Електронний ресурс] – Режим доступу до ресурсу: https://www.cisco.com/c/ru_ru/solutions/small-business/resource-center/networking/network-switch-how.html. (3.10.2021)
3. Безопасность канального уровня [Електронний ресурс] – Режим доступу до ресурсу: http://xgu.ru/wiki/Безопасность_канального_уровня. (3.10.2021)
4. Сетевая безопасность — канальный уровень [Електронний ресурс] – Режим доступу до ресурсу: <https://coderlessons.com/tutorials/kachestvo-programmnogo-obespecheniia/izuchite-bezopasnost-seti/setevaia-bezopasnost-kanalnyi-uroven>. (3.10.2021)
5. Базовая настройка коммутатора cisco - часть 1 [Електронний ресурс] – Режим доступу до ресурсу: <https://wiki.merionet.ru/seti/30/bazovaya-nastrojka-kommutatora-cisco/>. (3.10.2021)

Керівник: Дяченко О. Ф., доцент, доцент кафедри системного аналізу та інформаційних технологій

Кузьма Катерина Теодозіївна
*кандидат технічних наук,
старший викладач кафедри інформаційних технологій
Миколаївський національний університет імені В.О. Сухомлинського*
СУЧАСНІ ІНФОРМАЦІЙНІ ТЕХНОЛОГІЇ
(Програмне забезпечення)

**РОЗРОБКА CMS-СИТЕМИ НА БАЗІ MVC-ФРЕЙМВОРКУ ДЛЯ
УПРАВЛІННЯ САЙТОМ ІТ-КУРСІВ**

Дослідження, розробка засобів управління вмістом веб-сайту з використанням сучасних технологій є актуальною задачею, оскільки такі системи спрощують створення, супроводження, адміністрування веб-ресурсів різного призначення.

Метою дослідження є розробка системи управління контентом веб-сайту ІТ-курсів з використанням MVC-фреймворку Yii, який є високопродуктивним компонентним PHP-фреймворком для розробки сучасних веб-додатків [1]. Framework – каркас програмної системи, який включає допоміжні програми, бібліотеки коду, мови сценаріїв та інше програмне забезпечення, що полегшує розробку великого програмного проекту [2].

Веб-сайт складається із двох частин: клієнтської та серверної частини. Зовнішній інтерфейс (frontend) – це та частина, яку відвідувачі сайту бачать у браузері. Серверна частина (backend) складається з бази даних та адміністративної панелі. Контент зберігається в базі даних та передається від внутрішнього інтерфейсу до зовнішнього, коли користувач робить запит.

Для CMS-системи управління веб-сайтом ІТ-курсів розроблено базу даних стандарту SQL з п'яти таблиць: Posts, Pages, Files, Comments, User. Фізичну модель таблиці «Pages» представлено в табл. 1.

Таблиця 1

Структура таблиці «Pages»

Назва	Тип	Опис
Id	Int(11)	Унікальний ідентифікатор
Title	Varchar(255)	Заголовок сторінки
Content	Text	Зміст сторінки
Created_at	Datetime	Дата створення
Attachment_id	Int(11)	Файли

Для створення адміністративної панелі крім Yii-framework додатково використовувались наступні технології – Vue.js, Bootstrap-vue, JQuery. Vue.js – бібліотека JavaScript, яка підтримує шаблон архітектури MVVM (Model-View-ViewModel), містить широкую функціональність для рівня представлень.

Bootstrap-Vue підтримує не тільки компоненти Bootstrap та систему сіток, але й також включає підтримку Vue.js Directives, що забезпечує повний набір функцій із Vue.js. Для встановлення Vue.js та Bootstrap-Vue було використано менеджер пакетів npm.

Пункт меню Users дозволяє переглянути зареєстрованих користувачів сайту. Пункти меню Pages та Posts мають два підпункти – View All та Add New. Ці підпункти дозволяють переглянути усі існуючі сторінки або пости або ж додати нові. При переході на Pages->View All адміністратор бачить таблицю з усіма створеними сторінками на сайті. Цю інформацію можна редагувати або видалити, натиснувши відповідні кнопки. Також є можливість пошуку за таблицею та налаштування кількості видимих полів для зручності перегляду.

При переході на Pages->Add New адміністратор бачить форму, яка дозволяє створити нову сторінку та містить такі поля: Title, Content, Attachment (рис. 1.).

Пункт Files надає можливість переглянути наявні файли на сайті та додати нові. Для того, щоб завантажити файл у систему, необхідно перетягнути файл у відповідне поле або обрати його, натиснувши кнопку Browse.



Рис. 1. Форма для створення нової сторінки

Інтерфейс панелі адміністратора адаптивний та коректно відображається на різних пристроях, що дуже зручно у використанні. Завдяки вбудованому

редактору адміністратору сайту немає необхідності розбиратись в коді під час створення нових або редагування існуючих веб-сторінок.

Функціональність адміністративної панелі (backend) розробленої системи управління контентом:

- перегляд зареєстрованих користувачів сайту;
- створення, редагування та видалення інформаційних веб-сторінок з використанням візуального редактору;
- створення, редагування та видалення постів з використанням візуального редактору;
- завантаження, перегляд та видалення медіа-файлів;
- перегляд та видалення коментарів сайту.

Функціональність веб-сайту (frontend), створеного на основі спроектованої CMS: перегляд інформації про IT-курси; реєстрація користувачів; перегляд матеріалів курсу; перегляд новин та відгуків учнів, які закінчили курси; додавання коментарів.

Застосування сучасних веб-технологій під час розробки веб-сайтів та систем управління ними дозволяє створювати актуальні додатки, які відповідають вимогам сьогодення, забезпечують зручну розробку, супроводження та налаштування нових веб-сайтів.

Література:

1. Кузьма К.Т. Аналіз сучасних front-end фреймворків для створення адаптивного дизайну. *Актуальні питання сучасної науки: матеріали III Міжнародної науко-практичної конференції (Київ, 15-16 травня 2017 р.)*. Київ: 2017. Ч. 2. С. 39–40.

2. Кузьма К.Т. Юрченко Д.М. Підходи до створення CMS-систем. *Прикладна геометрія та інформаційні технології в моделюванні об'єктів, явищ і процесів: матеріали всеукраїнської науково-практичної конференції (Миколаїв, 19-21 жовтня 2016 р.)*. Миколаїв: 2016. С. 89-90.

Маслей Максим Михайлович
студент 1 курсу ОС «Магістр»,
спеціальність 076 «Підприємництво, торгівля та біржова діяльність»
Поліський національний університет
СУЧАСНІ ІНФОРМАЦІЙНІ ТЕХНОЛОГІЇ
(програмне забезпечення)

ІНФОРМАЦІЙНА СИСТЕМА АРХІТЕКТУРНИХ ПАМ'ЯТОК

У комплексі речових джерел значну частину становлять архітектурні пам'ятки. Споруди зазвичай пов'язані з історичними подіями та духовними процесами з практичними вимогами народу. Архітектурні пам'ятки мають цінну інформацію історико-культурного характеру та є складовою частиною старовинних міст. Метою роботи є створення прикладних рекомендацій по створенню і функціонуванню інформаційної системи архітектурних пам'яток. Об'єктом дослідження є процес проєктування інформаційної системи для забезпечення обліку та пошуку архітектурних споруд.

Складовою частиною культурної спадщини є саме культура українського народу. Стан зовнішнього інформаційного середовища є: відсутність потрібної якісної кількості даних, які дають визначення про об'єкт; неупорядковані дані, які перебувають в стані розпорядження – це не дає змогу використовувати їх в існуючому вигляді для наукових праць та досліджень. Впорядкування матеріалів обстежень, які розташовуються в архівах та містять інформацію про пам'ятки культури України, це потребує використання механізмів консолідації даних [1]. Отож, невикористані дані можна використати для наукового обсягу та відомості про об'єкти культури.

Система, що дасть можливість задовольнити дослідження та опис пам'яток, зберігання та реставрацію, мусить мати повний перелік необхідних видів забезпечення: правове, кадрове, технологічне, технічне [1]. Таким чином, необхідно розробити систему, яка надасть перспективи для збереження та реставрацію архітектурних споруд. Сучасні вимоги споруд та архітектури ілюструють лише компоненти необхідних видів. Враховуючи реалізацію

вказаних завдань та створення у сфері охорони культурної спадщини України, як єдиної інформаційної системи культурної спадщини [2]. Отже, розроблено інформаційну систему, яка впровадить електронний облік та презентації об'єктів культурної спадщини.

Для підвищення ефективності функціонування інформаційної системи забезпечення архітектурних пам'яток було створено відповідну базу даних засобами пакета *MySQL*. Інфологічна модель бази даних зображено на рис. 1 у вигляді *ER*-діаграми.



Рис.1. ER діаграма



Рис. 2. Функціональна схема інформаційної системи «Архітектурних пам'яток»

Розроблено систему, що підтримує збереження інформації про властивості об'єктів та міст. Реалізовано панель адміністратора, що потребує авторизації. Панель адміністратора дає змогу проводити редагування даних бази, додавання об'єктів. Функціональну схему наведено на рис. 2.

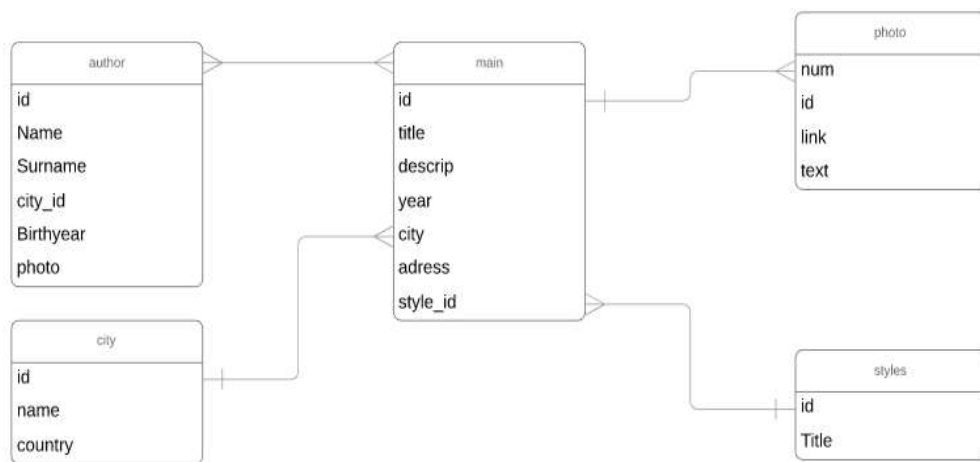
Висновки. Реалізовано інформаційну систему, яка забезпечить електронний облік та презентації об'єктів культурної спадщини. Подано практичні рекомендації культурної спадщини по розробленню та функціонуванню інформаційної системи обліку та пошуку пам'яток. Для підвищення ефективності функціонування інформаційної системи забезпечення архітектурних пам'яток було створено відповідну базу даних засобами пакета *MySQL*.

Література:

1. Архітектура «Пам'ятки архітектури та містобудування України: облік та пошук» веб-сайт. URL: <https://ru.osvita.ua>.
2. Р. В. Харковенко Пам'ятки історії та культури «Деякі питання розвитку державного реєстру нерухомих пам'яток України» с. 1-3. Веб-сайт. URL: <http://dspace.nbuiv.gov.ua>.

Керівник: Овдіюк Олена Миколаївна

кандидат економічних наук, доцент,

доцент кафедри інноваційного підприємництва та інвестиційної діяльності Поліського національного університету

Назаренко Олена Володимирівна

студентка 2 курсу, спеціальність 071 «Облік і оподаткування»

Одеський національний економічний університет

СУЧАСНІ ІНФОРМАЦІЙНІ ТЕХНОЛОГІЇ

(Обчислювальна техніка та програмування)

КОРПОРАТИВНІ ПОРТАЛИ: ЇХНЯ РОЛЬ В СУЧАСНОМУ БІЗНЕСІ

Останнім часом інформатизація та інформаційні технології відіграють вагоме значення у нашому житті й стають фундаментом нових змін у сучасному світі.

Протягом останніх декількох років, як і засоби управління інформаційним наповненням сайтів, засоби створення порталів стали досить популярними на ринку програмного забезпечення, так як ефективність використання інформації, яка поступає від співробітників та клієнтів, є одним з найважливіших чинників успіху компанії на ринку. Нині у всьому світі зріс попит на реалізацію хмарної інформаційної інфраструктури організацій і підприємств. За цим трендом слідують й освітні заклади.

Корпоративний портал – це програмне забезпечення, що надає співробітникам, клієнтам та звичайним користувачам доступ до різної службової інформації закладу.

Корпоративні портали створюються для цільової аудиторії, обмеженої рамками підприємств і корпорацій. Такий портал є консолідуючим вікном як для зовнішньої, так і для внутрішньої корпоративної інформації. Ця характерна риса корпоративного порталу накладає додаткові високі вимоги до структурування інформаційного змісту мереж, оскільки будь-яка корпоративна діяльність уже включає процеси і події, організовані в складні структури й взаємодії. Звідси випливає, що головною роллю корпоративного порталу є подання зовнішніх і внутрішніх інформаційних ресурсів та послуг у процесі організації електронного бізнесу.

За призначенням корпоративні портали поділяють на:

– B2B (Business-to-Business) – портали електронної комерції бізнес для бізнесу, у яких суб'єктами продажу й покупки є юридичні особи, а покупець – фізична особа. Портал цього типу є зовнішнім порталом для організації доступу бізнес-партнерів і корпоративних замовників до інформації та сервісів компанії. Прикладом цього може слугувати компанія Deloitte, яка спеціалізується в консалтингу, технологіях, аудиті та інших сферах. Deloitte використовує свою

велику експертизу, щоб позиціонувати себе як джерело інформації для тих, кому їх знання цікаві;

– B2C (Business-to-Consumer) – портали електронної комерції бізнес для споживача, у яких продавцем виступає юридична особа, а покупець – фізична особа. Цей тип є зовнішнім порталом, він містить інформацію про продукцію, що випускається, й сервіси роботи з клієнтами. Прикладами таких порталів є торговельні площадки електронної комерції, компанія IKEA, DELL, соціальна мережа Facebook тощо;

– B2E (Business-to-Employees) – портали електронної комерції бізнес для працівників – внутрішньо-корпоративна система з організації роботи персоналу компанії, її окремих підрозділів. Прикладами B2E-додатків є: управління страховим полісом онлайн, запити на поставку он-лайн, спеціальні пропозиції для співробітників тощо [1].

Корпоративний портал призначений для створення єдиного інформаційного простору компанії й дає можливість інтегрувати в єдине ціле різноманітні корпоративні додатки, надаючи їм єдиний інтерфейс доступу. Створення такого порталу потрібно тоді, коли на підприємстві працює багато співробітників і прослідкувати за правильно та вчасно виконаною роботою просто неможливо. Тому з'являється потреба у розвитку ефективних внутрішньо корпоративних комунікацій. Це дає можливість керувати правами доступу; забезпечувати інформаційної підтримки працівників і клієнтів компанії; розвивати принципи соціального партнерства між працівниками та адміністрацією. І одним з інструментів реалізації цих завдань є використання корпоративного порталу [2].

Цілями створення корпоративного порталу можуть бути:

– підвищення рівня управління та підтримки прийняття рішень менеджерами компанії за рахунок організації збирання, консолідації й аналізу необхідної інформації;

– підтримки процесів з уніфікації та стандартизації процесів і процедур у компанії;

- економії часу й зусиль працівників компанії;
- скорочення витрат компанії;
- підвищення рівня спільної праці між працівниками компанії;
- підвищення якості обслуговування клієнтів;
- підвищення репутації компанії;
- гнучкий підхід до методів навчання, що дозволяє отримати нові завдання, розвинути в собі нові здібності.

Основні завдання, які повинні виконувати корпоративні портали, полягають у тому, щоб, відвідуючи його, співробітники компанії могли:

- швидко знаходити потрібну їм інформацію;
- ознайомлюватися з нормативною документацією та розпорядженнями керівництва;
- мати доступ до всіх інформаційних ресурсів цього підприємства через єдиний інтерфейс;
- оперативно отримувати необхідні кадрові бланки;
- коригувати різні бізнес-процеси.

Як відомо, метою будь-якої компанії є отримання прибутку, тому і головною метою створення корпоративних порталів є збільшення прибутковості бізнесу в рамках прийнятої в компанії стратегії маркетингу, використовуючи можливості Інтернету.

При створенні корпоративних порталів важливим є, по-перше, зручність отримання інформації, тобто наявність баз даних і пошукової системи як контекстної, так і тематичної (наприклад, пошук новин, популярних сайтів на будь-яку тематику). По-друге, це підтримка різних рівнів доступу до інформації – зареєстрованим та незареєстрованим користувачам, за посадами тощо.

Для роботи будь-якого закладу є необхідним створення єдиного комунікаційного поля, де були б розміщені всі основні інструменти для роботи: облік робочого часу, управління завданнями, складання звітів, автоматизована

структура компанії та база співробітників, зберігання і робота із загальною документацією того, що є необхідним для організації ефективної роботи сучасного навчального закладу.

Нині відбувається активний процес інтеграції внутрішніх інформаційних систем підприємств з веб-додатками, які забезпечують взаємодію з клієнтами та партнерами й призначені для відвідувачів веб-сайтів. Підприємства створюють інфраструктуру, що дає можливість використовувати Інтернет не тільки як засіб комунікації, а й як один з основних інструментів ведення бізнесу. Створення подібної інфраструктури означає впровадження додатків, завдяки якими підприємство надає своїм працівникам і клієнтам актуальну інформацію, прямий доступ до корпоративних інформаційних систем, своєчасно обробляє отримані дані. Для цього дуже часто застосовується технологія порталів, яка допомагає здійснювати інтеграцію додатків у межах єдиного способу доступу до них [1].

Отже, наявність корпоративного порталу, безумовно, виводить компанію на кращі позиції у своїй сфері, покращує імідж компанії, адже наявність зручної доступної інформаційної системи, дозволяє обмінюватися інформацією, стежити за станом галузі й здобувати додаткові знання.

Література:

1. Щедрина О.І., Агутін М.М. Інтернет-технології в бізнесі : навч. посіб./ Київ: Київ. нац. екон. ун-т ім. Вадима Гетьмана, 2012. С. 207-210.

2. Сабліна М.А. Місце та роль корпоративного порталу у створенні управлінської організації. Інформаційні технології-201: тези доповідей II Української конференції молодих науковців, 28-29 травня 2015р. Київ : КНЕУ ім. Бориса Грінченка, 2015. С. 134-136.

Керівник: Єсіна О.Г., ст. викладач кафедри економічної кібернетики та інформаційних технологій

Teteriatnyk Alexander Anatolyevich
assistant of the department of construction machines
Kyiv National University of Construction and Architecture
TECHNICAL SCIENCES
(Mechanical Engineering)

ANALYSIS OF THE EFFECTIVENESS OF THE USE OF SMALL EXCAVATION EQUIPMENT

In the conditions of the modern city, taking into account the density of its construction and the diversification of engineering networks, there is a clear tendency to reduce the size of construction machinery. City services, which are responsible for construction, repair or earthworks, actively use "mini-" and "micro-" format technology. The use of such equipment allows not only to confidently perform various types of work within the metropolis, but also to save money and time during its operation and maintenance.

But often there is a situation when there is an urgent need for earthworks of small volume and intensity, and there is an old high-capacity excavator (3-4 size group). The cost of performing such equipment will be quite high. In addition, such a machine, with high productivity, will spend most of the time on the site, performing a given amount of work in a short period of time (as it happens more than once when performing work by utilities). To this can be added the complexity of transporting the relevant unit of equipment to the place of work and the significant operating cost of its work [1, 2].

At the same time, a large number of subdivisions and services of the city have general-purpose tractors in their fleet, which are mostly used as transport vehicles.

The logical way to solve a certain problem may be the opportunity to purchase the necessary earthmoving equipment or rent it. The purchase of equipment is the best option, because it gives some independence in its application and in planning work for a long period. But the main disadvantage is the high cost of new equipment, even when it comes to mini-excavators.

An alternative could be to rent excavation equipment. There is no need to worry about timely and proper maintenance and inspection of equipment. But the lack of developed infrastructure in this segment of the business sector, as well as the significant cost of renting this type of equipment can significantly increase the cost of soil development [3].

Another area of development of excavation equipment is the use of hinged and trailed types.

In the first case, there is a need for significant processing of the base machine (installation of an additional traction or bearing frame, installation of additional counterweight, etc.). To do this, you must have a basic general purpose tractor. The main disadvantage will be the loss of functionality of the redesigned machine as a tractor.

When using trailed equipment, the base machine does not lose its functionality and can be used at any time for its main purpose (ie as a conventional tractor). This advantage over excavator attachments can, in some cases, be crucial.

But the lack of supply in this market segment has led to the fact that in many countries, creative people and groups of people create such equipment independently, for individual use. Given the trend, some companies in the Middle East have already started producing trailed earthmoving equipment as a two-axle trailer.

Therefore, there is a need to develop a trailed excavation equipment (fig. 1), which is located on a semi-trailer, has a full swivel part with working equipment and remote supports. The main advantage of this equipment is the presence of its hydraulic system, which provides full autonomy from the base machine. This allows you to use this equipment with any vehicle. The main condition will be the ability to transport it (by traction). That is, even the presence of a powerful SUV can be a sufficient condition for its use as a transport machine.

After analyzing the currently available small-sized earthmoving equipment, we can conclude that the proposed equipment is an important means of increasing the share of mechanization in the field of earthworks, and has significant prospects for

further development and modernization. The next stage may be the development of the concept of modular trailed excavation equipment for its aggregation with modern industrial tractors.

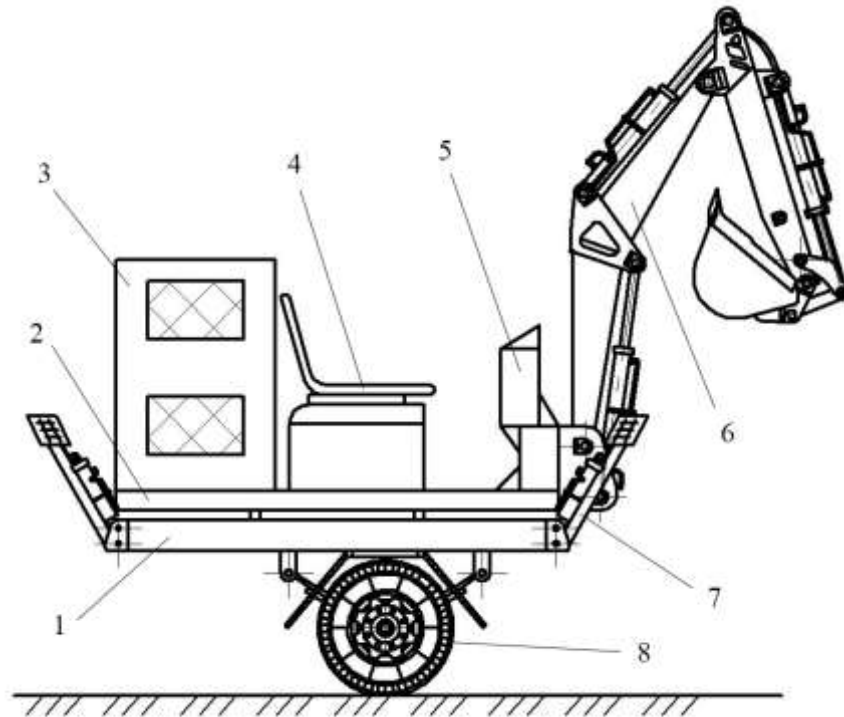

Fig.1. Possible type of autonomous trailer equipment: 1- frame; 2- swivel platform; 3- hydraulic station; 4- operator place; 5- control panel; 6- excavation equipment; 7- remote supports; 8- chassis.

References:

1. Innovative ways to improve construction equipment given the needs of the modern construction industry / M. Pristailo, K. Marchuk. Girnychi, budivel'ni, dorozhni ta melioratyvni mashyny, Iss.94, 2019. p. 35-41.

2. Analysis of constructions and development concepts compact excavating equipment / A. Fomin, A. Kostenyuk, A. Teteryatnik. Girnychi, budivel'ni, dorozhni ta melioratyvni mashyny, Iss.92, 2018. p. 56-62.

3. Mini Excavators Market by End-user Industry (Construction, Agriculture, and Others) - Global Opportunity Analysis and Industry Forecast, 2018-2025. URL: <https://www.alliedmarketresearch.com/mini-excavators-market>

Воденнікова Оксана Сергіївна

канд. техн. наук, доцент

Головков Павло Вікторович

студент 3-го скороченого курсу, спеціальність 136 «Металургія»

Запорізький національний університет

Воденнікова Лариса Володимирівна

асистент

Запорізький державний медичний університет

ТЕХНІЧНІ НАУКИ (Металургія)

АНАЛІЗ СУЧАСНИХ АСПЕКТІВ ДЕСУЛЬФУРАЦІЇ СТАЛІ: ДОСВІД УКРАЇНИ ТА ЗАРУБІЖЖЯ

Відомо, що сірка є однією з шкідливих домішок, що знижує механічну міцність та зварюваність сталі, а також погіршує її електротехнічні, антикорозійні та інші властивості [1]. Підвищена кількість сірки зумовлює розвиток червоноламкості під час гарячої деформації литої сталі та є непрямим підтвердженням незадовільного розкислення металу [2, 3]. Видалення сірки – досить складне металургійне завдання, вирішення якого пов'язане з чималими витратами енергоносіїв та реагентів, що може привести до подорожчання металопродукції та часто робить продукцію малорентабельною. Все це вимагає розробку та впровадження нових ресурсозберігаючих технологій одними з яких і є десульфуріяція металу [4]. Успішна десульфуріяція сталі залежить від хімічного складу шлаку, часу його формування в ковші, окислення металу, умов перемішування сталі в ковші, додаткових технологічних операцій та ківшевої обробки металу [5].

В сучасних металургійних умовах для десульфуріяції сталі широко застосовується метод обробки сталі ТШС, який дозволяє підвищити якість металу та відмовитися від дорогої обробки синтетичним шлаком [6]. Так при необхідності зниження масової частки сірки до 60 % від початкового виконують комплексну десульфуріяцію розплаву ТШС на основі вапна та плавикового шпату. При позапічній десульфуріяції сталі твердими шлакоутворюючими сумішами у вигляді суміші вапна та плавкого шпату

або флюориту в масовому співвідношенні від 3:1 до 4:1 досягається ступінь десульфурації від 30 до 50 % при відносно невеликій витраті реагенту 0,7–1,7 % маси металу. З метою зниження теплових втрат при десульфурації сталі ТШС можна використовувати комплексну технологію обробки конвертерної сталі ТШС і рідким розкисленим конвертерним шлаком. Максимально досягнута ступінь десульфурації вуглецевої сталі при її комплексному рафінуванні складає 64 % [7]. Найбільш технологічно та економічно обґрунтованим способом рафінування сталі також є застосування рідких вапняно-глиноземистих шлаків $\text{CaO}+\text{Al}_2\text{O}_3$ [8]. При позапічній обробці сталі з метою видалення сірки часто застосовують і силікокальцій, однак при обробці сталей з низьким вмістом кремнію його застосування не доцільно [6].

Саме тому на сьогодні досить актуальним представляється аналіз сучасного досвіду десульфурації з використанням технологічних комплексів «УДЧ – сталеплавильний агрегат» та «УДЧ – сталеплавильний агрегат –УПК».

Для вивчення кінетики процесу десульфурації авторами роботи [5] були проведені промислові дослідження в киснево-конвертерному цеху ПрАТ «МК «Азовсталь»» при виплавці сталі 17Г1СУ в 350-тонних конвертерах за різними варіантами обробки металу в сталерозливних ковшах. Порівняльний аналіз ефективності десульфурації різних варіантів в зіставленні з варіантом, коли метал нічим не оброблявся, показав, що кількість вилученої з металу сірки при обробці його твердою шлакоутворюючою сумішшю, синтетичним шлаком, спільно шлаком і сумішшю зросла в 1,36; 2,1 і 2,46 рази відповідно.

Значний інтерес представляють дослідження десульфурації металу в технологічному комплексі «УДЧ – конвертер» [9]. Показано, що в умовах роботи з використанням знесірченого чавуну в металі на випуску з конвертера вміст сірки може виявитися вище, ніж в вихідному чавуні, що пов'язано з надходженням сірки в конвертерну ванну з іншими шихтовими матеріалами.

Практична оцінка можливостей десульфурації металу в технологічного

комплексу «УДЧ – конвертор – УПК для забезпечення отримання низькосернистої (менше 0,01 % сірки) сталі представлена авторами роботи [10]. Показано, що виплавка сталі з вмістом сірки $\leq 0,01$ % може бути здійснена з використанням глибоко знесірченого чавуну ($< 0,005$ % сірки) без ковшового шлаку і низькосірчистого металевого брухту, або знесірчених до рівня 0,01 % сірки чавуну та подальшої обробки сталі на УПК.

Для умов ПАТ «Дніпровський металургійний комбінат ім. Дзержинського» розроблена методика вибору оптимального складу шлаку-десульфуратора в умовах обробки напівпродукту трубних марок сталі (09Г2С, 20ТР, 45ТР та ОС, LF2) на УКП [11]. У дослідженнях визначено граничні умови параметрів шлаку, а також співвідношення $\text{CaO}/(\text{SiO}_2 + \text{Al}_2\text{O}_3)$ та $\text{FeO} + \text{MnO}$, що визначають його сіркопоглинальну здатність і забезпечують виплавку якісного за вмістом сірки металу трубних марок сталі.

Оцінка процесу десульфурації металу на 60-ти та 100-ти тонних УПК в умовах ВАТ «Інтерпайп Нижньодніпровський трубопрокатний завод» та ТОВ «Електросталь» приведена у роботі [12]. Розроблена технологія десульфурації металу на УПК з спільним використанням ТШС і силікокальцієвого дроту марки СК30 (вводили у кількості 0,1–0,13 % від маси металу) дозволяє отримувати вміст сірки в сталі менше 0,01 %.

Автори роботи [13] стверджують, що в умовах киснево-конвертерного цеху ПАТ «Северсталь» можливо отримувати будь-який заданий вміст сірки (аж до 0,001 %) при вихідному її вмісті до 0,1 %. Вміст сірки в сталі на повалці в середньому нижче на 0,003 %, а у готовій сталі – на 0,001 %. При цьому для різних марок сталей витрата ТШС для десульфурації на УДЧ була на нижче в 1,25–1,74 разів ніж для плавок на звичайному чавуні.

Значний інтерес представляють також технологія виплавки трубної ультранизькосірчистої сталі марки DNV SAWL 485 FD в умовах киснево-конвертерного цеху ПАТ «Магнітогорський металургійний комбінат» [14]. В дослідженнях встановлена зростаюча залежність коефіцієнта розподілу

сірки від питомої витрати флюїдизованого вапна на УПК, згідно з якою при рекомендованій витраті флюїдизованого вапна від 2,2 до 2,8 кг/т підсумковий коефіцієнт розподілу сірки збільшується з 220 до 275. Загальна ступінь ковшової десульфурації металу 539 плавок при виплавці сталі марки DNV SAWL 485 FD склала 83 %.

Авторами роботи [15] розроблено спосіб десульфурації сталі марки С80D в умовах ВАТ «Молдавський металургійний завод», що дозволяє забезпечити зниження вмісту сірки в готовому прокаті до 0,002–0,003 %. Часткове видалення сірки відбувається в дуговій сталеплавильній печі (ДСП), а наднизький вміст досягається за рахунок створення високоосновного рафінуючого шлаку в процесі позапічної обробки сталі на УПК. Встановлено, що додаткове введення в сталь силікокальцієвого дроту в кінці позапічної обробки дозволяє знизити вміст сірки до 0,002 %.

У дослідженнях [16] процес десульфурації сталі марки 20ГЛ при використанні ТШС проводили в умовах АТ «Ташкентський механічний завод» в індукційній тигельній печі місткістю 6 т зі зменшенням висоти меніска дзеркала ванни за рахунок підвищення рівня металу. Дослідно-промислові опробування показали, що при обробці ТШС та модифікуванні сталі РЗМ ступінь десульфурації складала 50–90 % (0,004–0,015 % S); при обробці ТШС ступінь десульфурації складала 45–60 % (0,014–0,017 % S).

У роботі [17] для умов ВАТ «Білоруський металургійний завод» для десульфурації арматурної сталі з вмістом сірки <0,025 %, попередньо виплавлених в ДСП, запропоновано інжектування порошкоподібних матеріалів через установку «Velko» при позапічній обробці сталі. Авторами показано, що питома витрата порошкоподібного матеріалу «TURBO-KALK» в кількості 1,95 кг/т підвищує ступінь десульфурації на 32,2 %.

Таким чином, глибока десульфурація сталі (<0,005 % S) можлива шляхом використання технологічних комплексів «УДЧ – сталеплавильний агрегат» та «УДЧ – сталеплавильний агрегат – УПК». Їх застосування забезпечує

можливість оптимізації витрат на виробництво сталі, розширює асортимент дефіцитних видів металопродукції та дозволяє усунути ряд обмежувальних умов, що ускладнюють поточне виробництво сталі.

Література:

1. Харлашин П. С., Коломийцева Ю. С., Виноградова А. А. Влияние серы на поверхностные свойства железо-сернистых расплавов. Вісник Приазовського державного технічного університету. Сер. : Технічні науки. 2014. Вип. 28. С. 61–67.

2. Меджибожский М.Я. Основы термодинамики и кинетики стелеплавильных процес сов: учеб. пособ. для вузов. Киев-Донецк : Вища школа. Головное изд-во, 1979. 280 с.

3. Явойский В.И. Теория процессов производства стали. Москва: Metallurgizdat, 1963. 820 с.

4. О технологии удаления серы в кислых индукционных печах/ Д.А. Лубяной, С.А. Фомкин, А. В. Кухаренко и др. Черная металлургия. Бюллетень научно-технической и экономической информации. 2019. Т. 75. № 6. С. 689–694.

5. Плохих П.А., Хавалиц Ю.В., Плохих П.А., Плохих А.А. Эффективность десульфурации при применении различных вариантов внепечной обработки стали. Метал та лиття України. 2020. №1(28). С. 42–47.

6. Богусhevский В.С., Каленчук В.А. Оптимизация процесса десульфурации металла в конвертерном цехе с использованием различных реагентов. Литьё и металлургия. 2017. №3(88). С. 5–10.

7. Шипельников А.А., Бобылева Н.А. Исследование десульфурации стали в условиях конверторного производства. URL: <https://doicode.ru/doifile/sr/15/sr-10-06-2019-24.pdf> (дата звернення: 01.10.2021).

8. Рафинирование стали синтетическими шлаками / С. Г. Воинов, А. Г. Шалимов, Л. Ф.Косой и др. Москва : Металлургия, 1970. 463 с.

9. Десульфурация металла в технологическом комплексе «УДЧ–

конвертер»/ А.С. Вергун, В.Г. Кисляков, В. Ф. Поляков и др. Фундаментальные и прикладные проблемы черной металлургии: сб. научн. тр. 2007. Вип. 14. С. 112–119.

10. Десульфурация металла в технологическом комплексе «УДЧ–конвертер–КП»/ А.С. Вергун, В.Г. Кисляков, В.Ф. Поляков и др. Фундаментальные и прикладные проблемы черной металлургии : сб. научн. тр. 2007. Вип. 15. С. 99–110.

11. К вопросу выбора оптимального состава шлака-десульфуратора трубных марок стали/ Д.Н. Тогобицкая, В.П. Пиптюк, В.А. Кондрашкин и др. Фундаментальные и прикладные проблемы черной металлургии: сб. научн. тр. 2014. Вип. 28. С. 170–178.

12. Журавлёва С.В., Паниотов Ю.С, Мамешин В.С. Оценка процесса десульфурации металла на АКП по бивариантному механизму. Металл и литьё Украины. 2015. №2(261). С. 8–11.

13. Чумаков С.М., Зинченко С.Д. Комплексная технология получения низкосернистой стали в ККЦ ОАО «Северсталь». Труды 5-го Конгресса сталеплавильщиков (г. Москва, 7–10 октября 1996 г.). Москва, 1999.

14. Ушаков С.Н. Разработка технологии производства трубной ультранизкосернистой стали в современном кислородно-конвертерном цехе : автореф. дис. на соискание науч. степени канд. техн. наук : 05.16.02. Магнитогорска, 2020. 17 с.

15. Парусов Э. В., Сичков А. Б., Сагура Л. В., Чуйко И. Н. Обеспечение сверхнизкого содержания серы при внепечной обработке стали. Наукові праці ВНТУ. 2017. № 1. С. 1–6.

16. Турсунов Н. К., Семин А. Е., Санокулов Э. А. Исследование процессов дефосфорации и десульфурации при выплавке стали 20ГЛ в индукционной тигельной печи с дальнейшей обработкой в ковше с использованием редкоземельных металлов. Чёрные металлы. 2017. №1. С. 33–40.

17. Пивцаев В. Е., Дьяченко В. И., Проскурин В. А. Десульфурация стали

с использованием инъекционной установки «Velko». Литьё и металлургия. 2008. №1(45). С. 15–22.

Неженцев Алексей Борисович

*доцент кафедры прикладной гидроаэромеханики и механотроники
Национальный технический университет Украины
«Киевский политехнический институт имени Игоря Сикорского»
ТЕХНІЧНІ НАУКИ (Машинобудівництво)*

К ВОПРОСУ УСТОЙЧИВОСТИ МНОГОМАССОВЫХ МОДЕЛЕЙ МОСТОВЫХ КРАНОВ

Для исследования переходных процессов грузоподъемных кранов применяются многомассовые модели [1 - 3 и др.], описываемые нелинейными дифференциальными уравнениями, которые интегрируются численными методами. При этом имеют место неустойчивые результаты численного интегрирования указанных уравнений.

Цель работы: исследовать устойчивость трех- и четырехмассовой математических моделей, описывающих движение кранов мостового типа.

Трёхмассовая математическая модель мостового крана имеет следующий вид

$$\begin{cases} m_k \ddot{x}_k + C_D(\dot{x}_k - \dot{x}_m) + C_M(x_k - x_m) + P_w \cdot \text{sign}(\dot{x}_k) = P_d; \\ m_m \ddot{x}_m + C_K(x_m - x_\Gamma) - C_D(\dot{x}_k - \dot{x}_m) - C_M(x_k - x_m) = 0; \\ m_\Gamma \ddot{x}_\Gamma - C_K(x_m - x_\Gamma) = 0; \end{cases} \quad (1)$$

а четырехмассовая модель мостового крана, соответственно:

$$\begin{cases} m_\Pi \ddot{x}_\Pi + C_{D1}(\dot{x}_\Pi - \dot{x}_k) + C_\Pi(x_\Pi - x_k) = P_d; \\ m_{k2} \ddot{x}_k + C_D(\dot{x}_k - \dot{x}_m) + C_M(x_k - x_m) - C_{D1}(\dot{x}_\Pi - \dot{x}_k) - \\ \quad - C_\Pi(x_\Pi - x_k) + P_w \cdot \text{sign}(\dot{x}_k) = 0; \\ m_m \ddot{x}_m + C_K(x_m - x_\Gamma) - C_D(\dot{x}_k - \dot{x}_m) - C_M(x_k - x_m) = 0; \\ m_\Gamma \ddot{x}_\Gamma - C_K(x_m - x_\Gamma) = 0, \end{cases} \quad (2)$$

где все обозначения общеприняты и приведены в работах [2, 4, 5].

После линеаризации приведенной к ходовым колесам силы привода P_d и

переобозначения переменных ($x_K = x_1$, $x_M = x_2$, $x_\Gamma = x_3$, $\dot{x}_K = \dot{x}_1 = x_4$, $\dot{x}_M = \dot{x}_2 = x_5$, $\dot{x}_\Gamma = \dot{x}_3 = x_6$) соответствующая системе (1) однородная система дифференциальных уравнений будет иметь вид:

$$\begin{cases} \dot{x}_1 = 0x_1 + 0x_2 + 0x_3 + x_4 + 0x_5 + 0x_6; \\ \dot{x}_2 = 0x_1 + 0x_2 + 0x_3 + 0x_4 + x_5 + 0x_6; \\ \dot{x}_3 = 0x_1 + 0x_2 + 0x_3 + 0x_4 + 0x_5 + x_6; \\ \dot{x}_4 = -\frac{C_M}{m_K}x_1 + \frac{C_M}{m_K}x_2 + 0x_3 - \frac{C_D + E_j}{m_K}x_4 + \frac{C_D}{m_K}x_5 + 0x_6; \\ \dot{x}_5 = \frac{C_M}{m_M}x_1 - \left(\frac{C_M}{m_M} + \frac{C_K}{m_M}\right)x_2 + \frac{C_K}{m_M}x_3 + \frac{C_D}{m_M}x_4 - \frac{C_D}{m_M}x_5 + 0x_6; \\ \dot{x}_6 = 0x_1 + \frac{C_K}{m_\Gamma}x_2 - \frac{C_K}{m_\Gamma}x_3 + 0x_4 + 0x_5 + 0x_6. \end{cases} \quad (3)$$

Характеристическое уравнение для трёхмассовой модели:

$$\begin{aligned} \lambda^6 + \left(\frac{C_D}{m_M} + \frac{C_D + E_j}{m_K}\right)\lambda^5 + \left(\frac{C_M}{m_K} + \frac{C_M + C_K}{m_M} + \frac{C_K}{m_\Gamma} + \frac{C_D E_j}{m_M m_K}\right)\lambda^4 + \left(\frac{C_K C_D + (C_M + C_K)E_j}{m_K m_M} + \frac{C_K C_D}{m_\Gamma m_M} + \frac{C_K(C_D + E_j)}{m_\Gamma m_K}\right)\lambda^3 + \\ + \left(\frac{C_M C_K}{m_M m_K} + \frac{C_K C_M}{m_\Gamma m_K} + \frac{C_K C_M}{m_M m_\Gamma} + \frac{C_K C_D E_j}{m_\Gamma m_M m_K}\right)\lambda^2 + \frac{C_K C_M E_j}{m_\Gamma m_M m_K}\lambda + 0\lambda^0 = 0. \end{aligned} \quad (4)$$

Матрица Гурвица для трёхмассовой модели имеет вид:

$$\Gamma = \begin{pmatrix} a_1 & a_0 & 0 & 0 & 0 & 0 \\ a_3 & a_2 & a_1 & a_0 & 0 & 0 \\ a_5 & a_4 & a_3 & a_2 & a_1 & a_0 \\ 0 & a_6 & a_5 & a_4 & a_3 & a_2 \\ 0 & 0 & 0 & a_6 & a_5 & a_4 \\ 0 & 0 & 0 & 0 & 0 & a_6 \end{pmatrix} \Rightarrow \Gamma = \begin{pmatrix} a_1 & 1 & 0 & 0 & 0 & 0 \\ a_3 & a_2 & a_1 & 1 & 0 & 0 \\ a_5 & a_4 & a_3 & a_2 & a_1 & 1 \\ 0 & 0 & a_5 & a_4 & a_3 & a_2 \\ 0 & 0 & 0 & 0 & a_5 & a_4 \\ 0 & 0 & 0 & 0 & 0 & 0 \end{pmatrix}, \quad (5)$$

$$\text{где } a_0 = 1; \quad a_1 = \frac{C_D}{m_M} + \frac{C_D + E_j}{m_K}; \quad a_2 = \frac{C_M}{m_K} + \frac{C_K + C_M}{m_M} + \frac{C_K}{m_\Gamma} + \frac{C_D E_j}{m_K m_M}; \quad a_3 = \frac{C_K C_M E_j}{m_K m_M m_\Gamma};$$

$$a_6 = 0;$$

$$a_3 = \frac{C_K C_D + (C_K + C_M)E_j}{m_K m_M} + \frac{C_K C_D}{m_M m_\Gamma} + \frac{C_K(C_D + E_j)}{m_K m_\Gamma};$$

$$a_4 = \frac{C_K C_M}{m_K m_M} + \frac{C_K C_M}{m_K m_\Gamma} + \frac{C_K C_M}{m_M m_\Gamma} + \frac{C_K C_D E_j}{m_K m_M m_\Gamma}.$$

Определители Гурвица для трёхмассовой модели:

$$\Delta_1 = a_1; \quad \Delta_2 = \begin{vmatrix} a_1 & 1 \\ a_3 & a_2 \end{vmatrix} = a_1 a_2 - a_3; \quad \Delta_3 = \begin{vmatrix} a_1 & 1 & 0 \\ a_3 & a_2 & a_1 \\ a_4 & a_4 & a_3 \end{vmatrix} = -(a_3^2 - a_1 a_2 a_3 - a_1 a_5 + a_1^2 a_4);$$

$$\Delta_4 = \begin{vmatrix} a_1 & 1 & 0 & 0 \\ a_3 & a_2 & a_1 & 1 \\ a_5 & a_4 & a_3 & a_2 \\ 0 & 0 & a_5 & a_4 \end{vmatrix} = a_2 a_3 a_5 - a_1 a_2^2 a_5 - a_5^2 + a_1 a_4 a_5 - a_3^2 a_4 + a_1 a_2 a_3 a_4 + a_1 a_4 a_5 - a_1^2 a_4^2;$$

$$\Delta_5 = \begin{vmatrix} a_1 & 1 & 0 & 0 & 0 \\ a_3 & a_2 & a_1 & 1 & 0 \\ a_5 & a_4 & a_3 & a_2 & a_1 \\ 0 & 0 & a_5 & a_4 & a_3 \\ 0 & 0 & 0 & 0 & a_5 \end{vmatrix} = a_2 a_3 a_5^2 - a_1 a_2^2 a_5^2 - a_5^3 + a_1 a_4 a_5^2 - a_3^2 a_4 a_5 + a_1 a_2 a_3 a_4 a_5 + a_1 a_4 a_5^2 - a_1^2 a_4^2 a_5;$$

$$\Delta_6 = \begin{vmatrix} a_1 & 1 & 0 & 0 & 0 & 0 \\ a_3 & a_2 & a_1 & 1 & 0 & 0 \\ a_5 & a_4 & a_3 & a_2 & a_1 & 0 \\ 0 & 0 & a_5 & a_4 & a_3 & a_2 \\ 0 & 0 & 0 & 0 & a_5 & a_4 \\ 0 & 0 & 0 & 0 & 0 & 0 \end{vmatrix} = 0.$$

Поскольку коэффициенты системы уравнений (1) - положительные величины, то и определители Гурвица $\Delta_1 \dots \Delta_5$ также больше нуля. Но определитель Δ_6 равен нулю, что свидетельствует о нахождении системы (1) на границе устойчивости и она не является асимптотически устойчивой, а - нейтрально устойчивой.

Таким же образом был выполнен анализ устойчивости четырехмассовой модели мостового крана, для которой были получены аналогичные результаты.

Выводы:

- использование многомассовых моделей кранов без предварительной проверки на устойчивость может привести к ошибочным результатам исследований. Например, рассмотренные трёхмассовая и четырехмассовая модели, не являются асимптотически устойчивыми, а могут быть нейтрально устойчивыми, т.е. они могут применяться для исследования переходных процессов мостовых кранов только после проверки на устойчивость с определенными для каждого крана коэффициентами дифференциальных уравнений;

- увеличение числа масс в модели крана уменьшает запас ее устойчивости, поэтому модели, имеющие более пяти масс, как правило,

неустойчивы при некоторых значениях коэффициентов уравнений. При увеличении числа масс в модели растет степень характеристического уравнения (для четырехмассовой модели – 8-я степень, для пятимассовой – 10-я и т.д.) а также - трудоемкость исследования модели на устойчивость;

- учет в многомассовых моделях механических характеристик электропривода крана на рабочих участках увеличивает запас устойчивости модели, поскольку двигатель в этом случае является демпфером колебаний, а на нерабочих участках (например, в начале разгона по естественной характеристике) - уменьшает запас устойчивости.

Литература

1. Ловейкін В.С. Динаміка машин / В.С. Ловейкін, Ю.О. Ромасевич – К.: ЦП «КОМПРИНТ», 2013. – 227 с.

2. Лобов Н.А. Динамика грузоподъемных кранов / Н.А. Лобов. - М.: Машиностроение, 1987. - 160 с.

3. Григоров О.В. Оптимальне керування рухом механізмів вантажопідйомних машин / О.В. Григоров, В.С. Ловейкін. – К.: ІЗМН, 1997. – 264 с.

4. Неженцев О.Б. Зниження динамічних навантажень при гальмуванні мостового крана шляхом оптимізації механічної характеристики електроприводу / О.Б. Неженцев // Вісник НТУУ «Київський політехнічний інститут». Серія Машинобудування. – Київ, 2015, Вип. №3(75). – С. 151 – 158.

5. Неженцев А.Б. Исследование энергопотребления при динамическом торможении мостового крана / А.Б. Неженцев, М.С. Харитонов, С.М. Аветисян // Вісник Східноукраїнського національного університету, №11(45). – Луганськ: Вид-во СНУ, 2001.- С. 96-102.

Чернов Олександр Вікторович
студент 4 курсу, спеціальність 192 «Будівництво і цивільна інженерія»
ВСП «Любешівський ТФК Луцького НТУ»
ТЕХНІЧНІ НАУКИ (Будівництво)

ЗАМІНА БЕТОНУ НА МЕТАЛОКОНСТРУКЦІЇ У БУДІВНИЦТВІ

У цивільному, промисловому та сільськогосподарському будівництві використовуються різні будівельні матеріали, основними з яких є бетон і сталь, а також вироби з них.

Бетон – кам'яний штучний матеріал, що отримується з суміші сполучної речовини, цементу, з піском, водою та іншими спеціальними добавками. Клас «В» визначає його міцність на стиск, марка «М» – межа міцності на осьовий розтяг. Різні добавки дозволяють регулювати консистенцію бетону, збереження його властивостей при транспортуванні та кінетику затвердіння, а також визначають: водонепроникність, морозостійкість і вогнестійкість, корозійну стійкість. Бетон стійкий до стискання, але відносно крихкий, тому що погано працює на розтяг. Для підвищення його стійкості до розтягування і для запобігання утворенню тріщин в зонах розтягування використовується метод з'єднання бетонних сумішей зі сталлю. Така комбінація двох різних по фізичній природі матеріалів дозволила створити новий будматеріал – залізобетон. Людство стало його використовувати починаючи з середини XIX століття і продовжує широко застосовувати сьогодні. Сталеві армируючі елементи збільшують опір бетонних шарів розтягуванням і динамічним навантаженням.

За способом виготовлення розрізняють залізобетон: монолітний, одержуваний шляхом заливання сталевих арматур бетонним розчином прямо на будмайданчику; збірний, коли складові ЗБК виготовляються в заводських умовах і після доставлення на об'єкт використовуються при будівництві. Конструкції із залізобетону застосовуються при зведенні багатопверхових будинків, спортивних комплексів, виробничих будівель, торгових центрів та інших споруд.

Переваги бетону та залізобетону

1. Стійкість до динамічних і статичних навантажень.
2. Довговічність, бетонні конструкції зберігають механічну міцність протягом 50 ÷ 100 років.
3. Морозостійкість, завдяки якій ці будматеріали не змінюють своїх міцнісних якостей при температурних коливаннях.
4. Водонепроникність монолітних елементів. Вона досягається шляхом використання спеціальних добавок, що збільшують щільність та перешкоджають утворенню пустот при затвердінні.
5. Вогнестійкість. Термічне руйнування цього штучного каменю починається при +550°C.
6. Доступність, так як дані будматеріали є відносно недорогими.

Недоліки бетону та залізобетону

1. Велика вага, що відбивається на вартості споруд та приводить до необхідності створення масивних фундаментів.
2. Невисока міцність ЗБК в порівнянні з масою.
3. Низькі теплоізоляційні властивості, що обумовлюють необхідність утеплення будівель. Висока звукопровідність, наслідком якої є створення додаткової ізоляції розділових стін й перекриттів.
4. Низька повітропроникність ЗБК, що визначає більш складний підхід до створення систем вентиляції.
5. Підвищена трудомісткість.
6. Складність в проведенні демонтажу, посиленні або зміні конструкційних елементів.
7. Низька швидкість робіт. Будівництво бетонних споруд безпосередньо залежить від виробництва на заводі.
8. Низька екологічність, складність переробки та вторинного використання матеріалів.

На сьогодні основними будматеріалами, що застосовують в Україні, є сталь і бетон. Вони мають кілька схожих функціональних характеристик, але їх конкурентні переваги сильно різняться. Ключова відмінність пов'язана з технологією і організацією самого процесу будівництва.

Робота з бетоном вимагає наявності спеціальної техніки та кваліфікованих робітників. Дуже важливо близьке розташування бетонного виробництва до споруджуваного об'єкта. Через велику масу ЗБК доставлення на будмайданчик вимагає додаткових фінансових витрат.

Альтернативою бетону як будівельного матеріалу є сталь. Прості та складні металоконструкції з неї набувають все більшого значення в Україні при будівництві виробничих цехів, торгових і офісних центрів, складів, ангарів, малоповерхових приватних будинків.

Основними перевагами використання металоконструкцій в порівнянні з бетонними і залізобетонними є:

1. Висока швидкість зведення об'єктів. Завдяки використанню повнозбірних м/к ефективність роботи збільшується до 70%.
2. Технологічність. Сталеві елементи можна зварювати, гнути, клепати, різати.
3. Компактність й відносно менша вага. Сталеві елементи і каркаси легше, ніж ЗБК. Це знижує навантаження і витрати на фундамент споруди.
4. Ефективність конструкторських рішень. Сталевий прокат дозволяє створювати збірно-розбірні перегородки і довгі прольоти без внутрішніх колон.
5. Можливість проведення демонтажу та заміни елементу металоконструкції, повного перепланування внутрішнього простору.
6. Довговічність споруд, що дозволяє використовувати будівлі для нових функцій.
7. Фінансові переваги. Низька трудомісткість, можливість проведення робіт у будь-який час року й без використання спеціального обладнання – все це знижує собівартість об'єкта.

До недоліків застосування металокопструкцій, як будматеріалу, можна віднести:

1. Вартість. Сталь дорожче бетону.
2. Відносно невисока корозійна стійкість. Антикоровійний захист обумовлює за собою додаткові кошторисні витрати.
3. Задовільна вогнестійкість. При пожежі, точніше при температурах вище + 480°C, сталеві профілі деформуються, а застосування вогнезахисних покриттів спричиняє подорожчання металокопструкцій.

За видами металокопструкції поділяють на:

1. Будівельні. Це копструкції, що витримують силові навантаження: несучі стіни, колони, балки, фундаменти, перекриття, покриття та інше.
2. Мостові. Застосовуються для зведення залізничних і автомобільних мостів, шляхопроводів і естакад. До них відносяться прольоти мостів і їх складові частини: опори, балки, ферми і так далі.
3. Огороджуючі. Використовуються для створення зовнішньої частини будівель, а також внутрішніх перекриттів й покриттів, стін, несучих перегородок, вуличних огорож.
4. Ємності з металу. Резервуари, вежі водонапірні, газгольдери та інші ємнісні споруди.
5. Опори ЛЕП, вежі, щогли мобільного зв'язку та інші ретранслюють об'єкти.
6. Інфраструктурні. Застосовуються в інфраструктурному (нежитловому) секторі.
7. ЛСТК (легкі сталеві тонкостінні копструкції). Це металеві профілі з товщиною стінки до 2,0 мм. Їх металокаркаси поділяються на два види: рамні та панельні металлокаркаси.
8. Профнастил. Це профільований лист. Його використовують для створення зовнішніх огорожень, облицювання стін, навісних фасадів і як покрівельний матеріал.

9. Зварна балка. Конструктивний профіль, зварений із сталевих листів. Є аналогом гарячекатаної балки за формою, розмірами і механічними параметрами.

10. Гофробалка. Легка зварна балка, що має хвилясту профільовану стінку, приварену до сталевих полицях.

11. Інші металокопструкції. До цієї категорії відносяться гаражі, гаражі-футляри, садові будиночки, секції огорожі, решітки на вікна, металеві двері для квартир, та інше.

За способом виготовлення і збірки м/к поділяють на зварні, ковані, болтові, клепані, штамповані, комбіновані. У сучасній архітектурі металокопструкції знайшли широке застосування. Вони використовуються в промисловому і цивільному будівництві, в мостобудуванні і в містобудуванні, при зведенні і реконструкції тваринницьких комплексів, офісів, складських та торгових приміщень та інших споруд різного призначення.

Модульні копструкції складаються з однотипних секцій, що виготовляються в заводських умовах. У порівнянні зі звичайними спорудами будівлі модульного типу мають множинні переваги: інтенсивні темпи робіт, високу якість збірних блоків і копструкцій в цілому, монтаж, що не залежить від погодних умов. Зараз також широко використовуються каркасно-модульні будівельні технології. Це комбіноване використання готового сталевого каркаса і окремих блоків будівлі на встановленій ділянці без залучення великогабаритної техніки.

Література:

1. Барашиков А.Я., Буднікова Л.М., Кузнєцов Л.В. та ін. Залізобетонні копструкції К.: Вища шк., 1995. — 591 с.

2. Барановський В.Б., Бондаренко О.П., Гавриш О.М. та ін.. Сучасні українські будівельні матеріали, вироби та копструкції: Науково-практичний довідник. – К.: Асоціація "ВСВБМВ", 2012. – 664 с.

Керівник: Герасимик-Чернова Т.П. викладач-методист

Горбач Павло Сергійович

студент 3 курсу, спеціальність 133 «Галузеве машинобудування»

Київський національний університет будівництва і архітектури

ТЕХНІЧНІ НАУКИ (Машинобудівництво)

АНАЛІЗ ТА ШЛЯХИ ВИРІШЕННЯ ПРОБЛЕМ, ЯКІ ВИНИКАЮТЬ В ОБСЛУГОВУВАННІ ФОРСУНОК СИСТЕМ COMMON RAIL

За принципом роботи Common Rail схожий на старі системи живлення: підкачуючий насос забирає паливо з бака, подає його до насоса високого тиску (ПНВТ), а той в свою чергу подає паливо до форсунки, які в потрібні моменти часу розпилюють паливо в циліндри. Конструктивна особливість Common Rail полягає у наявності акумулятора палива. У старих системах його не було. В Common Rail акумулятор, або рейка, як його нерідко називають, розташовується між ПНВТ і форсунками. Якщо раніше ПНВТ розподіляв паливо по форсунках, то в Common Rail насос лише закачує паливо під високим тиском в акумулятор, а вже з нього паливо розподіляється по форсунках. Якщо управління старими системами було механічним або електронно-механічним, то Common Rail управляється електронікою. Втім, про електроніку відразу треба сказати, що вона досить надійна. Інша справа, що в умовах експлуатації звичайне явище[1], коли після певного пробігу видаляють фільтр сажі, глушать клапан EGR, а щоб після цього система працювала коректно необхідно перепрошивати блок управління. Заводськими прошивки бути не можуть залишатися. Залежно від якості прошивки є ймовірність порушень в роботі блоку управління. Якщо ж стороннього втручання не було, то щодо кількості несправностей в механічній частині число виходів електроніки з ладу - це мізер, на який можна не звертати уваги[1].

На дизельні двигуни встановлюються форсунки Common Rail з електронним управлінням двох видів: електрогідравлічні і п'єзоелектричні[2].

Електрогідравлічні форсунки влаштовані більш просто, вони, як правило, ремонтпридатні і працюють без проблем до 200 тисяч кілометрів пробігу.

П'єзоелектричні форсунки забезпечують миттєву реакцію і здатні вводити паливо мікродозами в камеру до 9 разів за один цикл, що робить роботу дизельного ДВЗ рівномірною за аналогією з бензиновим мотором. Їх термін служби теж близько 200 тисяч кілометрів, але, на відміну від електромагнітних форсунок, ремонту вони не підлягають. Вартість п'єзоелектричних форсунок висока.

У сучасних легкових автомобілях використовуються системи Common Rail різних виробників. Лідерами галузі вважаються виробники паливної дизельної апаратури: BOSCH; DELPHI; DENSO; CONTINENTAL (раніше - SIEMENS)[1].

BOSCH виробляє електромагнітні і п'єзоелектричні форсунки. DELPHI і DENSO теж виробляють обидва види форсунок, але в менших масштабах. CONTINENTAL випускає лише п'єзоелектричну техніку.

BOSCH є найбільш ремонтпридатними. Вони легко розбираються і ремонтуються, ресурс їх складає приблизно 200 тис. км, а на окремих моторах і до 500 тис. км[2].

DELPHI – більш вимогливі до палива і недовговічні. Теж ремонтуються, але треба міняти розпилювач і кодувати (прописувати в ЕБК) відновлену форсунку. Через це дорожче в ремонті. В середньому ресурс становить 150 тис. км.

Найнадійніші, але складні в ремонті через труднощі з пошуком комплектуючих (виробник вважає лише заміну елемента, який вийшов з ладу) - форсунки японського виробника DENSO.

З усіх п'єзофорсунок відремонтувати можна лише окремі моделі CONTINENTAL: для них випускаються розпилювачі. Ресурс форсунок цього виробника близько 200 тис. км.

П'єзофорсунки BOSCH мають приблизно такий же ресурс - 200 тис. км, але ремонту і відновленню не підлягають.

П'єзофорсунки DELPHI вважаються вельми вимогливими до якості палива і найнедовговічними з усіх представлених форсунок інших виробників. Перші проблеми можуть з'явитися вже через 140 тис. км пробігу.

Основні вороги тривалої роботи паливних дизельних форсунок - вода, сумнівне пальне і металевий пил і стружка, яку часто виробляє сам ПНВТ, після того як його плунжерні пари постраждали від домішок в неякісному паливі.

Паливні дизельні форсунки Common Rail - надійний досконалий механізм, що вимагає, однак, дбайливого ставлення власника. Прості електромагнітні форсунки підлягають ремонту незалежно від виробника, а ось п'єзоелектричні, за рідкісним винятком, вважаються не підлягають відновленню.

Програма-мінімум для продовження ресурсу форсунок - вибір якісного палива, відмова від будь-яких добавок в бак, регулярна заміна паливного фільтра і чистка паливної системи.

Література:

1. Конрад Райф Современные системы впрыска топлива дизельных двигателей:, За рулем, 2013. -176 с.
2. Дизельные аккумуляторные системы Common Rail:учебное пособие:, ЗАО Легион Автодата, 2005. -48 с.

***Керівник:** Косминський І.В., кандидат технічних наук, доцент,
доцент кафедри машин і обладнання технологічних процесів*

Воденнікова Оксана Сергіївна

канд. техн. наук, доцент

Лисенко Єгор Іванович

студент 3-го скороченого курсу, спеціальність 136 «Металургія»

Вінник Ігор Ігорович

студент 3-го скороченого курсу, спеціальність 136 «Металургія»

Запорізький національний університет

ТЕХНІЧНІ НАУКИ (Металургія)

ТРАВЛЕННЯ МЕТАЛУ: ОСНОВНІ МЕТОДИ, ВИБІР ТРАВІЛЬНИХ РОЗЧИНІВ ТА УСТАТКУВАННЯ

Травлення металу – група технологічних прийомів для керованого видалення поверхневого шару матеріалу з металевої заготовки під дією спеціально підібраних хімічних реактивів [1]. Травленням металу дозволяє видаляти з виробів окалину, іржу та оксиди під дією кислот, солей та лугів в розчинах. Таким способом проводять додаткову підготовку виробів з металу до з'єднання або нанесення покриття, що покращує зчеплення деталей або шару, що наноситься з основою [2].

Серед способів травлення металу слід виділити:

– електролітичний (гальванічний) метод (підходить для швидкого очищення виробів, при цьому метал поміщають в сольовий або кислотний розчин, де він перетворюється в катод (негативний електрод) або анод (позитивний електрод)).

– хімічний метод (використовується для обробки неіржавіючих та жаростійких сталей, титану та його сплавів, алюмінію);

– плазмовий метод («сухе» травлення).

Основу травильних розчинів можуть складати сірчана (H_2SO_4), соляна (HCl), фосфорна (H_3PO_4) та азотна (HNO_3) кислоти. Для того, щоб травлення було рівномірним, та очищалась вся поверхня, потрібно сповільнити процес розчинення вже оброблених ділянок. Роблять це інгібіторами, які додаються в травильний розчин [3].

Зазвичай склад травильних розчинів та режим травлення вибирають в залежності від природи металу і характеру плівок, що утворилися на металі, при цьому зазвичай ці плівки нерівномірні за товщиною. Для хімічного травлення чорних металів зазвичай використовуються розведені розчини сірчаної або соляної кислот або ж їх суміші. Механізм видалення окалини в сірчаній та соляній кислотах неоднаковий: в соляній кислоті переважно розчиняються оксиди, а в сірчаній – головним чином металеве залізо з виділенням водню, який механічно розпушує і видаляє окалину [4].

Так вуглецеві сталі травлять в сірчаному (8–20 %) або соляному (10–20 %) розчинах. Неіржавіючу та жаростійку сталі обробляють в розчині соляної (12 %), сірчаної (12 %) та азотної (1 %) кислот. Лужними (10–20 %) та кислотними розчинами обробляють алюмінієві вироби. Титан спочатку занурюють в оксид натрію, а потім обробляють сірчаною, азотною або фтористоводневою кислотою. Мідь обробляється перекисом водню та хромовою кислотою [3]. Хімічне травлення виробів, виготовлених з міді та її сплавів, здійснюють з метою видалення окисних плівок з їх поверхні і додання їм чистого натурального кольору. При цьому розрізняють два види хімічного травлення: попереднє та глясове [5].

Для травлення поверхні виробів з низьковуглецевих сталей застосовують травильні розчини наступних складів [6]: до 20 % H_2SO_4 , травильна присадка КС 0,1–0,2%, вода – інше; до 20 % HCl , травильна присадка КС 0,1–0,2%, вода – інше.

Щоб отримати після травлення поверхню з підвищеною корозійною стійкістю зазвичай використовують фосфорну кислоту, при цьому на поверхні металу утворюється тонка фосфатна плівка, яка пасивує сталь і на деякий час оберігає її від корозії. Травлення з використанням травильних паст використовується коли виріб неможливо або небажано помістити в травильні ванни [7].

На металургійних підприємствах хімічне травлення поверхні виробів,

виготовлених з чорних та кольорових металів, здійснюють на автоматизованих установках, що складається з ванн травлення та промивання виробів. Травлення на цій установці здійснюється по замкнутому круговому циклу: завантаження ванни виробами, травлення виробів, промивання в гарячій воді, промивання в проточній холодній воді, сушка виробів [5]. На підприємствах серійного виробництва застосовують травильні установки карусельного типу, а для травлення дрібних деталей застосовують сітчасті кошики або лотки з алюмінію, латуні, низьковуглецевої та неіржавіючої сталі та інших матеріалів [8].

Література:

1. Травление металла. Химическое травление металла. URL: <http://hammering.su/travlenie-metalla> (дата звернення: 03.10.2021).
2. Для чего используют травление металла. URL: <https://promplace.ru/obrabotka-metallov-statyi/travlenie-metalla-1478.htm> (дата звернення: 03.10.2021).
3. Травлення металу. URL: <https://lacovert.ua/uk/travlennia-metalu/> (дата звернення: 03.10.2021).
4. Гальванотехніка. Проектування гальванічних виробництв: навч. посіб./ О.В. Лінючева, Л.А. Яцюк, Т.І. Мотронюк та ін. Київ: КПІ ім. Ігоря Сікорського», 2017. 147 с.
5. Химическое травление металла. URL: <http://www.stroitelstvo-new.ru/zhestyanye-raboty/himicheskoe-travlenie-2.shtml> (дата звернення: 03.10.2021).
6. Хімічне травлення металу. URL: <https://ua.waykun.com/articles/himichne-travlennja-metalu.php> (дата звернення: 03.10.2021).
7. Акимова Л. С., Опалёв С. Б., Мурзина Л. П. Химические способы очистки металлов и их сплавов от продуктов коррозии : метод. указания к самост. работе студентов по дисциплине «Химия». Москва : МИИТ, 2006. 16 с.

Воденнікова Оксана Сергіївна

канд. техн. наук, доцент

Запорізький національний університет

Воденнікова Лариса Володимирівна

асистент

Запорізький державний медичний університет

Головков Павло Вікторович

студент 3-го скороченого курсу, спеціальність 136 «Металургія»

Запорізький національний університет

ТЕХНІЧНІ НАУКИ (Металургія)

АНАЛІЗ СУЧАСНИХ АСПЕКТІВ ДЕСУЛЬФУРАЦІЇ СТАЛІ: ДОСВІД УКРАЇНИ ТА ЗАРУБІЖЖЯ

Відомо, що сірка є однією з шкідливих домішок, що знижує механічну міцність та зварюваність сталі, а також погіршує її електротехнічні, антикорозійні та інші властивості [1]. Підвищена кількість сірки зумовлює розвиток червоноламкості під час гарячої деформації литої сталі та є непрямим підтвердженням незадовільного розкислення металу [2, 3]. Видалення сірки – досить складне металургійне завдання, вирішення якого пов'язане з чималими витратами енергоносіїв та реагентів, що може привести до подорожчання металопродукції та часто робить продукцію малорентабельною. Все це вимагає розробку та впровадження нових ресурсозберігаючих технологій одними з яких і є десульфуратія металу [4]. Успішна десульфуратія сталі залежить від хімічного складу шлаку, часу його формування в ковші, окислення металу, умов перемішування сталі в ковші, додаткових технологічних операцій та ківшевої обробки металу [5].

В сучасних металургійних умовах для десульфуратії сталі широко застосовується метод обробки сталі ТШС, який дозволяє підвищити якість металу та відмовитися від дорогої обробки синтетичним шлаком [6]. Так при необхідності зниження масової частки сірки до 60 % від початкового виконують комплексну десульфуратію розплаву ТШС на основі вапна та плавикового шпату. При позапічній десульфуратії сталі твердими

шлакоутворюючими сумішами у вигляді суміші вапна та плавкого шпату або флюориту в масовому співвідношенні від 3:1 до 4:1 досягається ступінь десульфурації від 30 до 50 % при відносно невеликій витраті реагенту 0,7–1,7 % маси металу. З метою зниження теплових втрат при десульфурації сталі ТШС можна використовувати комплексну технологію обробки конвертерної сталі ТШС і рідким розкисленим конвертерним шлаком. Максимально досягнута ступінь десульфурації вуглецевої сталі при її комплексному рафінуванні складає 64 % [7]. Найбільш технологічно та економічно обґрунтованим способом рафінування сталі також є застосування рідких вапняно-глиноземистих шлаків $\text{CaO}+\text{Al}_2\text{O}_3$ [8]. При позапічній обробці сталі з метою видалення сірки часто застосовують і силікокальцій, однак при обробці сталей з низьким вмістом кремнію його застосування не доцільно [6].

Саме тому на сьогодні досить актуальним представляється аналіз сучасного досвіду десульфурації з використанням технологічних комплексів «УДЧ – сталеплавильний агрегат» та «УДЧ – сталеплавильний агрегат –УПК».

Для вивчення кінетики процесу десульфурації авторами роботи [5] були проведені промислові дослідження в киснево-конвертерному цеху ПрАТ «МК «Азовсталь»» при виплавці сталі 17Г1СУ в 350-тонних конвертерах за різними варіантами обробки металу в сталерозливних ковшах. Порівняльний аналіз ефективності десульфурації різних варіантів в зіставленні з варіантом, коли метал нічим не оброблявся, показав, що кількість вилученої з металу сірки при обробці його твердою шлакоутворюючою сумішшю, синтетичним шлаком, спільно шлаком і сумішшю зросла в 1,36; 2,1 і 2,46 рази відповідно.

Значний інтерес представляють дослідження десульфурації металу в технологічному комплексі «УДЧ – конвертер» [9]. Показано, що в умовах роботи з використанням знесірченого чавуну в металі на випуску з конвертера вміст сірки може виявитися вище, ніж в вихідному чавуні, що пов'язано з надходженням сірки в конвертерну ванну з іншими шихтовими матеріалами.

Практична оцінка можливостей десульфурації металу в технологічного комплексу «УДЧ – конвертор – УПК для забезпечення отримання низькосернистої (менше 0,01 % сірки) сталі представлена авторами роботи [10]. Показано, що виплавка сталі з вмістом сірки $\leq 0,01$ % може бути здійснена з використанням глибоко знесірченого чавуну ($< 0,005$ % сірки) без ковшового шлаку і низькосірчастого металевого брухту, або знесірчених до рівня 0,01 % сірки чавуну та подальшої обробки сталі на УПК.

Для умов ПАТ «Дніпровський металургійний комбінат ім. Дзержинського» розроблена методика вибору оптимального складу шлаку-десульфуратора в умовах обробки напівпродукту трубних марок сталі (09Г2С, 20ТР, 45ТР та ОС, LF2) на УКП [11]. У дослідженнях визначено граничні умови параметрів шлаку, а також співвідношення $\text{CaO}/(\text{SiO}_2 + \text{Al}_2\text{O}_3)$ та $\text{FeO} + \text{MnO}$, що визначають його сіркопоглинальну здатність і забезпечують виплавку якісного за вмістом сірки металу трубних марок сталі.

Оцінка процесу десульфурації металу на 60-ти та 100-ти тонних УПК в умовах ВАТ «Інтерпайп Нижньодніпровський трубопрокатний завод» та ТОВ «Електросталь» приведена у роботі [12]. Розроблена технологія десульфурації металу на УПК з спільним використанням ТШС і силікокальцієвого дроту марки СК30 (вводили у кількості 0,1–0,13 % від маси металу) дозволяє отримувати вміст сірки в сталі менше 0,01 %.

Автори роботи [13] стверджують, що в умовах киснево-конвертерного цеху ПАТ «Северсталь» можливо отримувати будь-який заданий вміст сірки (аж до 0,001 %) при вихідному її вмісті до 0,1 %. Вміст сірки в сталі на повалці в середньому нижче на 0,003 %, а у готовій сталі – на 0,001 %. При цьому для різних марок сталей витрата ТШС для десульфурації на УДЧ була на нижче в 1,25–1,74 разів ніж для плавок на звичайному чавуні.

Значний інтерес представляють також технологія виплавки трубної ультранизькосірчастої сталі марки DNV SAWL 485 FD в умовах киснево-конвертерного цеху ПАТ «Магнітогорський металургійний комбінат» [14]. В

дослідженнях встановлена зростаюча залежність коефіцієнта розподілу сірки від питомої витрати флюїдизованого вапна на УПК, згідно з якою при рекомендованій витраті флюїдизованого вапна від 2,2 до 2,8 кг/т підсумковий коефіцієнт розподілу сірки збільшується з 220 до 275. Загальна ступінь ковшової десульфурації металу 539 плавок при виплавці сталі марки DNV SAWL 485 FD склала 83 %.

Авторами роботи [15] розроблено спосіб десульфурації сталі марки С80D в умовах ВАТ «Молдавський металургійний завод», що дозволяє забезпечити зниження вмісту сірки в готовому прокаті до 0,002–0,003 %. Часткове видалення сірки відбувається в дуговій сталеплавильній печі (ДСП), а наднизький вміст досягається за рахунок створення високоосновного рафінуючого шлаку в процесі позапічної обробки сталі на УПК. Встановлено, що додаткове введення в сталь силікокальцієвого дроту в кінці позапічної обробки дозволяє знизити вміст сірки до 0,002 %.

У дослідженнях [16] процес десульфурації сталі марки 20ГЛ при використанні ТШС проводили в умовах АТ «Ташкентський механічний завод» в індукційній тигельній печі місткістю 6 т зі зменшенням висоти меніска дзеркала ванни за рахунок підвищення рівня металу. Дослідно-промислові опробування показали, що при обробці ТШС та модифікуванні сталі РЗМ ступінь десульфурації складала 50–90 % (0,004–0,015 % S); при обробці ТШС ступінь десульфурації складала 45–60 % (0,014–0,017 % S).

У роботі [17] для умов ВАТ «Білоруський металургійний завод» для десульфурації арматурної сталі з вмістом сірки <0,025 %, попередньо виплавлених в ДСП, запропоновано інжектування порошкоподібних матеріалів через установку «Velko» при позапічній обробці сталі. Авторами показано, що питома витрата порошкоподібного матеріалу «TURBO-KALK» в кількості 1,95 кг/т підвищує ступінь десульфурації на 32,2 %.

Таким чином, глибока десульфурація сталі (<0,005 % S) можлива шляхом використання технологічних комплексів «УДЧ – сталеплавильний агрегат» та

«УДЧ – сталеплавильный агрегат – УПК». Їх застосування забезпечує можливість оптимізації витрат на виробництво сталі, розширює асортимент дефіцитних видів металопродукції та дозволяє усунути ряд обмежувальних умов, що ускладнюють поточне виробництво сталі.

Література:

1. Харлашин П. С., Коломийцева Ю.С., Виноградова А.А. Влияние серы на поверхностные свойства железо-сернистых расплавов. Вісник Приазовського державного технічного університету. Сер.: Технічні науки. 2014. Вип. 28. С. 61–67.

2. Меджибожский М.Я. Основы термодинамики и кинетики сталеплавильных процессов: учеб. пособ. для вузов. Киев-Донецк: Вища школа. Головное изд-во, 1979. 280 с.

3. Явойский В. И. Теория процессов производства стали. Москва: Metallurgizdat, 1963. 820 с.

4. О технологии удаления серы в кислых индукционных печах/ Д.А. Лубяной, С.А. Фомкин, А.В. Кухаренко и др. Черная металлургия. Бюллетень научно-технической и экономической информации. 2019. Т. 75. № 6. С. 689–694.

5. Плохих П.А., Хавалиц Ю.В., Плохих П.А., Плохих А.А. Эффективность десульфурации при применении различных вариантов внепечной обработки стали. Метал та лиття України. 2020. №1(28). С. 42–47.

6. Богушевский В.С., Каленчук В.А. Оптимизация процесса десульфурации металла в конвертерном цехе с использованием различных реагентов. Литьё и металлургия. 2017. №3(88). С. 5–10.

7. Шипельников А.А., Бобылева Н.А. Исследование десульфурации стали в условиях конверторного производства. URL: <https://doicode.ru/doifile/sr/15/sr-10-06-2019-24.pdf> (дата звернення: 01.10.2021).

8. Рафинирование стали синтетическими шлаками/ С.Г. Воинов, А.Г. Шалимов, Л.Ф. Косой и др. Москва : Металлургия, 1970. 463 с.

9. Десульфурация металла в технологическом комплексе «УДЧ–конвертер»/ А.С. Вергун, В.Г. Кисляков, В.Ф. Поляков и др. Фундаментальные и прикладные проблемы черной металлургии : сб. научн. тр. 2007. Вип. 14. С. 112–119.

10. Десульфурация металла в технологическом комплексе «УДЧ–конвертер–КП»/ А.С. Вергун, В.Г. Кисляков, В.Ф. Поляков и др. Фундаментальные и прикладные проблемы черной металлургии : сб. научн. тр. 2007. Вип. 15. С. 99–110.

11. К вопросу выбора оптимального состава шлака-десульфуратора трубных марок стали/ Д.Н. Тогобицкая, В. П. Пиптюк, В. А. Кондрашкин и др. Фундаментальные и прикладные проблемы черной металлургии: сб. научн. тр. 2014. Вип. 28. С. 170–178.

12. Журавлёва С.В., Паниотов Ю.С, Мамешин В.С. Оценка процесса десульфурации металла на АКП по бивариантному механизму. Металл и литьё Украины. 2015. №2(261). С. 8–11.

13. Чумаков С.М., Зинченко С.Д. Комплексная технология получения низкосернистой стали в ККЦ ОАО «Северсталь». Труды 5-го Конгресса сталеплавильщиков (г. Москва, 7–10 октября 1996 г.). Москва, 1999.

14. Ушаков С.Н. Разработка технологии производства трубной ультранизкосернистой стали в современном кислородно-конвертерном цехе: автореф. дис. на соискание науч. степени канд. техн. наук: 05.16.02. Магнитогорска, 2020. 17 с.

15. Парусов Э.В., Сичков А.Б., Сагура Л.В., Чуйко И.Н. Обеспечение сверхнизкого содержания серы при внепечной обработке стали. Наукові праці ВНТУ. 2017. № 1. С. 1–6.

16. Турсунов Н. К., Семин А. Е., Санокулов Э. А. Исследование процессов дефосфорации и десульфурации при выплавке стали 20ГЛ в индукционной тигельной печи с дальнейшей обработкой в ковше с использованием редкоземельных металлов. Чёрные металлы. 2017. №1. С. 33–40.

17. Пивцаев В. Е., Дьяченко В. И., Проскурин В. А. Десульфурация стали с использованием инъекционной установки «Velko». Литьё и металлургия. 2008. №1(45). С. 15–22.

Воденнікова Оксана Сергіївна

канд. техн. наук, доцент

Запорізький національний університет

Воденнікова Лариса Володимирівна

асистент

Запорізький державний медичний університет

Головков Павло Вікторович

студент 3-го скороченого курсу, спеціальність 136 «Металургія»

Запорізький національний університет

ТЕХНІЧНІ НАУКИ (Металургія)

АНАЛІЗ ЕФЕКТИВНОСТІ СУЧАСНИХ ТЕХНОЛОГІЙ

ПОЗАДОМЕННОЇ ДЕСУЛЬФУРАЦІЇ ЧАВУНУ

Аналіз існуючих технологій позапічної десульфуратії різними видами реагент-десульфураторів, представлений у роботі [1] показав, що найбільш ефективними є технології ін'єкції сумішей на основі одного магнію (ступінь десульфуратії 95–99 %) або з вапном (95–98 %), технологія дугового глибинного відновлення (90–98 %), а також обробка екзотермічними брикетами (65–85 %). Автори зазначають, що більшість технологій пов'язані з використанням додаткового устаткування, розміщення якого потребує наявності вільного місця безпосередньо біля робочої ділянки для встановлення додаткового устаткування та проведення часткової модернізації виробничого циклу. Тому для виробництв, де використання зазначених вище технологій утруднене, запропоноване використання технології обробки розплаву екзотермічними брикетами та використання порошкового дроту з магнієм.

Результати десульфуратії чавуну з використанням магнієвого порошкового дроту, представлені в роботах [2, 3] не дозволяють рекомендувати цю технологію до широкого використання для обробки великих

мас металу. Так результати десульфурації чавуну порошковим дротом на 300–350 тонних заливальних ковшах киснево-конверторних цехів ВАТ «Магнітогорський металургійний комбінат», ВАТ «Северсталь» та ВАТ «Азовсталь» [4, 5] показують значення показників ступеня десульфурації на рівні від 33 до 71 %, що в 1,5 рази менше в порівнянні з іншими методами.

У роботі [6] в умовах ПрАТ «Маріупольський металургійний комбінат ім. Ілліча» розглядається процес десульфурації чавуну з використання гранульованого магнію, що вдувається через фурму з випарної камерою, введення порошкового дроту з наповнювачем з гранульованого магнію з різними пасивуючими добавками ставролітового концентрату, порошкового феромарганцю, шлакоутворюючої суміші ІРС-2. Найбільш високі значення ступеня використання магнію для десульфурації чавуну отримані при використанні у якості наповнювача порошкового дроту залізо-кремній-магнієвої лігатури. При обробці чавуну, що вміщує сірки в межах від 0,025 до 0,001 %, ступінь використання магнію для десульфурації змінювалася від 35,8 до 53,4 %, що більше ніж в два рази у випадку використання порошкового дроту з металевим магнієм.

Альтернативним методом десульфурації чавуну також є технологія, що ґрунтується на обробці рідкого чавуну магнієм, відновленого з оксидів (використовуються недорогі магнезит, доломіт, феросиліцій та алюміній) [7].

Значний інтерес представляють і дослідження використання екзотермічних магнійвмісних брикетів [8] з сумішшю оксиду магнію з алюмінієм і оксиду заліза з алюмінієм, а також застосування в складі брикету до 10 % інертного наповнювача (металевої стружки). Використання оксиду магнію з алюмінієм збільшує ступінь десульфурації до 53,3 %, досягаючи вмісту сірки після обробки 0,014 %. Введення в склад брикету інертної добавки (залізної стружки) при тривалості розчинення брикету на протязі 30 секунд призводить до досягнення ступеня десульфурації до 70 %.

У роботі [9] приведені дослідження порівняння десульфурації чавуну

продуванням гранульованим магнієм через фурми з випарними камерами в 140-т чавуновозних ковшах ВАТ «Азовсталь» та продувкою сумішшю гранульованого магнію і порошкоподібного вапна в 350-т заливальних ковшах киснево-конвертерного цеху ВАТ «Новоліпецькій металургійний комбінат» [10].

Одним з шляхів підвищення ефективності використання магнію для позадоменної десульфурації чавуну є використання вторинних магнієвих сплавів. При заміні чистого магнію вторинним сплавом, що містить 12,2 % алюмінію, ступінь використання магнію на десульфурацію збільшується з 38,5 до 46,6 % [11].

В роботі [12] в умовах киснево-конвертерного цеху ВАТ «Алчевський металургійний комбінат» проаналізовані результати промислових досліджень ефективності використання магнію для десульфурації чавуну в 300-т тонних заливальних ковшах з використанням обладнання, виготовленого за ліцензією фірми «Polysius AG» (Німеччина). При переході до обробки металу в 300-т тонному заливальному ковші ступінь використання магнію на десульфурацію чавуну збільшується в межах від 1,3 до 1,4 разів.

У роботі [13] проаналізовані дослідження впливу на ефективність десульфурації металу змінення розчинності магнію в чавуні. При інжектванні гранульованого магнію в чавун з використанням у якості газа-носія аргону або азоту підвищення ефективності десульфуратора може бути досягнуто в результаті зниження концентрації магнію в транспортованому газі. Встановлено, що обробки передільного чавуну сумішшю пари магнію з азотом не тільки не погіршує ефективність використання десульфуратора, але і дозволяє компенсувати окислення частини магнію киснем повітря. Дослідження зв'язку ефективності використання магнію для десульфурації природно-легованого чавуну та концентрації кремнію у ньому (від 1,6 до 6,6 %) не дали позитивних результатів (спостерігалися лише одиничні випадки, коли вміст кремнію збільшувався до меж від 7 до 9 %).

Таким чином, аналіз існуючих технологій позапічної десульфуратії різними видами реагент-десульфураторів показав, що найбільш ефективними є технології ін'єкції сумішей на основі одного магнію або з вапном, технологія дугового глибинного відновлення, а також обробка екзотермічними брикетами.

Література:

1. Позапічна десульфуратія рідкого чавуну в контексті завдань вітчизняної металургії/ Л. С. Молчанов, К. Г. Нізяєв, Б. М. Бойченко та ін. Нові матеріали і технології в металургії та машинобудуванні. 2013. № 2. С. 38–41.

2. Сопоставление способов десульфурации чугуна/ А. Ф. Шевченко, Б. В. Двоскин, А.С. Вергун и др. Сталь. 2000. №8. С. 14–17.

3. Дюдкин Д.А., Гринберг С.Е., Маринцев С.Н. К вопросу рациональной технологи выпечной десульфурации чугуна. Металлургическая и горнорудная промышленность. 2000. №3. С. 9–11.

4. Бать Ю.И., Дюдкин Д.А., Титиевский В.М., Онищу В.П. Опыт обработки металлургических расплавов порошковыми проволоками на металлургических предприятиях СНГ. Труды четвертого конгресса сталеплавильщиков (г. Москва, 7–10 октября 1996 г.). Москва: ОАО «Черметинформация», 1997. С. 281–284.

5. Порошковая проволока для выпечной обработки стали и чугуна/ А. И. Каблуковский, С. И. Ябуров, А. Н. Никулин и др. Труды пятого конгресса сталеплавильщиков (г. Рыбница, 14–17 октября 1998 г.). Москва: ОАО «Черметинформация», 1999. С. 350–353.

6. Климанчук В.В. Развитие внедоменной десульфурации чугуна в ОАО «ММК им. Ильича». Вісник Приазовського державного технічного університету: зб. наук. праць. 2010. Вип.17. С. 26–34.

7. Низяев К.Г. Термодинамический анализ алюмотермического восстановления оксидов магния и кальция в условиях повышенного давления. Металлургическая и горнорудная промышленность. 2002. №7. С. 149–153.

8. Технология обработки чугуна магниезиодержащими брикетами/ Б.М.

Бойченко, К.Г. Низяев, А.Н. Стоянов и др. Инновационные технологии внепечной обработки чугуна и стали: научно-практическая конференция Днепропетровск: Национальная металлургическая академия Украины, 2011.

9. Зборщик А.М., Майданник Д.В. Эффективность современных технологий внедоменной десульфурации чугуна магнием. Прогресивні технології у металургії сталі: ХХІ сторіччя: твори 3-ї міжнародної науково-практичної конференції (м. Донецьк, 31 жовтня – 2 листопада 2006 р.). Донецьк: ДонНТУ, 2007. С. 145–149.

10. Зборщик А. М. Эффективность десульфурации чугуна магнием в крупных заливочных ковшах. Сталь. 2002. №7. С. 157–160.

11. Внедоменная десульфурация чугуна вторичным магниевым сплавом/ В. А. Дворянинов и др. Металлург. 1979. №9. С. 14–17.

12. Десульфурация чугуна в кислородно-конверторном цехе ОАО «Алчевский металлургический комбинат»/ А.М. Зборщик, С.В. Куберский, Г.Я. Довгалюк и др. Металл и литьё Украины. 2010. №7. С. 9–12.

13. Зборщик А.М., Харлашин П.С., Косолап Н.В. Пути повышения эффективности использования магния для внедоменной десульфурации чугуна. Вісник Приазовського державного технічного університету. Сер.: Технічні науки. 2014. Вип.8. С. 7–17.

Добровольська Оксана Григорівна

кандидат технічних наук, доцент кафедри міського будівництва і архітектури

Бука Єлизавета Русланівна

Студентка I курсу, спеціальність 192 «Будівництво та цивільна інженерія»

Інженерний навчально-науковий інститут

Запорізького національного університету

ТЕХНІЧНІ НАУКИ (Будівництво)

АНАЛІЗ ГІДРАВЛІЧНИХ ХАРАКТЕРИСТИК ВОДОПРОВІДНОЇ МЕРЕЖІ З УРАХУВАННЯМ УМОВ ЇЇ ЖИВЛЕННЯ

Специфіка роботи водопровідних мереж залежить від таких факторів, як гідравлічні характеристики потоку i , насамперед, напір, що прямо пов'язане із зміною опору трубопроводів, динамікою водорозбору, структурою розміщення споживачів та водоживильників [1].

Наявні недоліки в роботі цих систем викликані не лише незадовільним станом споруд (зношеність і аварійність мереж, витоки води), але й невідповідністю їх параметрів і конструктивних схем новим умовам функціонування. Це призводить до незадовільного забезпечення водою споживачів, збільшення будівельної вартості систем подачі і розподілу води (СПРВ) і експлуатаційних витрат, перевитраті електроенергії на підйом води та втрат через витоки.

Роботи по оптимізації СПРВ передбачають визначення найбільш доцільного варіанту удосконалення схем водопровідних мереж, параметрів і режимів роботи при нормативних технічних обмеженнях, зокрема, при умові забезпечення усіх споживачів водою при напорах, що не перевищують допустимі, при дотриманні умов економічності і надійності. Для цього проводиться моделювання окремих елементів системи водопостачання і режимів їх спільної роботи, виконуються необхідні гідравлічні розрахунки, як при проектуванні нових, так і при реконструкції діючих водопровідних мереж. За результатами розрахунків визначається ефективності роботи мереж в заданих умовах.

Моделювання ситуацій, що зумовлюються змінами стану водопровідних мереж та умовами їх функціонування при експлуатації дозволяє оптимізувати роботу мережі при її проектуванні.

Дослідження гідравлічних характеристик мережі при різних умовах живлення виконано за наступною методикою:

- вибрана схема водопровідної мережі міського району, яка складається з 9 контурів з переважною забудовою у п'ять і три поверхи;

- виконано гідравлічний розрахунок мережі за трьома варіантами її живлення:

А) підключення водоводів від насосної станції другого підйому у найвищій геодезичній позначці 100 м у вузлі 1;

Б) підключення водоводів від насосної станції другого підйому на найнижчій геодезичній позначці 90 м у вузлі 14;

В) підключення водоводів до двох вузлів 11 і 12 на геодезичних позначках 94,5 м і 92 м;

- для кожного варіанту живлення мережі визначено розташування контрольного вузла та визначені геодезичні позначки відносно нього;

- виконано моделювання зміни питомого опору окремих ділянок магістральної мережі на 10, 20, 30%;

- виконано гідравлічний розрахунок мережі за трьома варіантами живлення з урахуванням зміни опору ділянок;

- за кожним варіантом розраховувались п'єзометричні позначки у вузлах мережі відносно вузла живлення;

- для всіх варіантів живлення визначались площі зон недостатнього напору за умовою

$$H_{ei} < H_n,$$

де H_{ei} , H_n – є значеннями вільного та необхідного напору в i -му вузлі [2, п. 6.31].

Вихідні дані для проведення дослідження представлені у формі таблиці 1.

Попередній аналіз результатів гідравлічного розрахунку показав, що оптимальним варіантом є живлення мережі у вузол 1, який має вищу геодезичну позначку. Моделювання ситуацій, що зумовлюються змінами стану водопровідних мереж та умовами їх функціонування при експлуатації дозволяє визначити оптимальну конфігурацію мережі та умови її живлення на стадії проектування.

Вихідні дані для дослідження

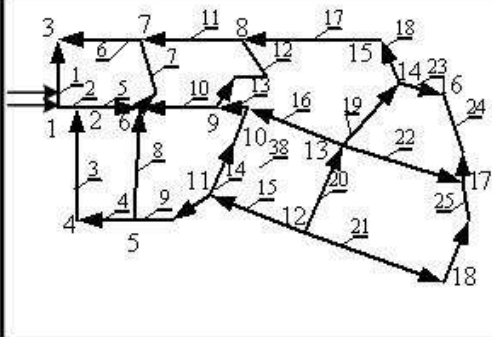
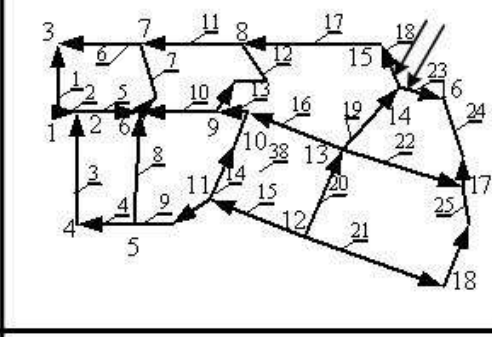
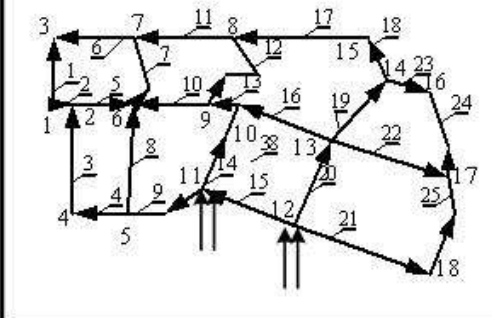
№	Схема мережі	Умови живлення	Зміна опору ділянок
1		Вузол №1 Q=1192.1л/с Геодезична позначка Z ₁ =100м	1-2-6-9-10-13-17 1-3-7-8-15-14-16-17- 18-12-11-5-4 Δ=10; 20;30%
2		Вузол №14 Q=1120.5л/с Геодезична позначка Z ₂ = 90м	1-2-6-9-10-13-17 1-3-7-8-15-14-16-17- 18-12-11-5-4 Δ=10; 20;30%
3		Вузли №11, 12 Q ₁₁ =486,3л/с Q ₁₂ =486,3л/с Геодезична позначка Z ₁₁ = 94,5 м Z ₁₂ = 92м	1-2-6-9-10-13-17 1-3-7-8-15-14-16-17- 18-12-11-5-4 Δ=10; 20;30%

Література:

1. Ткачук О.А. Удосконалення систем подачі і розподілення води населених пунктів. Рівне: НУВГП. – 2008. – 301с.
2. ДБН В.2.5 – 74:2013 Водопостачання. Зовнішні мережі та споруди. Основні положення проектування. [Чинний від 2014-01-01]. Вид. офіц. Київ: Міністерство регіонального розвитку будівництва та житлово-комунального господарства України. – 2013. – 172 с. (Інформація та документація).

Погребенник Володимир Дмитрович

Кочан Орест Володимирович

Кочан Роман Володимирович

доктори технічних наук

Врублевський Станіслав Володимирович, Кравецький Віталій Сергійович

студенти 5 курсу спеціальність 152 «Метрологія та інформаційно-вимірювальна техніка»,

Національний університет "Львівська політехніка"

ТЕХНІЧНІ НАУКИ (Електротехніка)

ДОСЛІДЖЕННЯ НЕВИКЛЮЧЕНОЇ ПОХИБКИ НЕОДНОРІДНОСТІ ТЕРМОЕЛЕКТРИЧНОГО ПЕРЕТВОРЮВАЧА З КЕРОВАНИМ ПРОФІЛЕМ ТЕМПЕРАТУРНОГО ПОЛЯ

Для температур 500...1300°C найпоширеніші сенсори – термоелектричні перетворювачі (ТЕП) на базі термопар (ТП). Для ТП найбільші похибки викликає деградація їх електродів під час тривалого вимірювання високих температур:

1. від дрейфу ФП ТП [1], для поширених ТП типу ХА сягає 10°C при 1100°C;
2. від набутої термоелектричної неоднорідності [2], тобто залежність термо-е.р.с. від профілю температурного поля, яка для ТП типу ХА сягає 11°C при 800°C.

Відомі методи підвищення точності ТП

Методи корекції похибки від дрейфу ФП ТП досліджено у [3]. Але, як показано у [4], без корекції похибки від набутої неоднорідності [2], вони мало ефективні. У [5] запропоновано стабілізувати профіль температурного поля вздовж ТП додатковими системами регулювання, які не дають похибці від набутої неоднорідності себе проявити.

Мета роботи – дослідження невиключеної похибки такого ТЕП з керованим профілем температурного поля (ТЕП з КПТП).

Методика дослідження похибки неоднорідності ТЕП з КПТП

Неідеальність ТЕП з КПТП веде до невиключеної похибки від набутої неоднорідності. Для її оцінювання використаємо імітаційне моделювання. Для ТП

зміна ФП ΔE залежить від температури t_e сталої експлуатації, її часу τ_e і поточної температури t_d , куди ділянка потрапить під зміни профілю поля. Використаємо функцію $\Delta E = k \cdot f(t_e) \cdot \varphi(t_d)$, де $f(t_e)$, $\varphi(t_d)$ рівні нулю при $t_e = 0$ або $t_d = 0$.

Згідно [6], для ТП типу ХА, що вимірюють температуру 800°C , дрейф хромелевого та алюмелевого електродів при 1000 год. експлуатації описується як

$$\Delta E_X^{1000} = 0,035\sqrt{t_e}(-4,6 \cdot 10^{-7} t_d^3 + 0,275 \cdot 10^{-3} t_d^2 + 0,213 \cdot t_d) \mu\text{V}, \quad (1)$$

$$\Delta E_A^{1000} = 0,035\sqrt{t_e}(-4 \cdot 10^{-9} t_d^4 + 0,71 \cdot 10^{-5} t_d^3 - 0,38 \cdot 10^{-2} t_d^2 + 0,715 \cdot t_d) \mu\text{V}. \quad (2)$$

Для оцінювання похибки від набутої неоднорідності розіб'ємо обидва електроди ТП на 24 однакові ділянки (рис. 1), а також введемо такі припущення:

1. Температура експлуатації вільних вінців (ділянки від 1 до 8) – 0°C .
2. Температура експлуатації робочого кінця (ділянки від 17 до 24) – 800°C .
3. Температура рівномірно змінюється від 0 до 800°C для ділянок від 9 до 16.
4. Похибка від набутої неоднорідності в межах ділянки відсутня.
5. Температури t_e і t_d ділянок рівні середній температурі її кінців.

Максимальна [2] похибка ТП від набутої неоднорідності рівна зміні е.р.с.



Рис. 1. Розбиття електродів ТП на віртуальні ділянки

де ΔE_i – відхилення термо-е.р.с. i -тої ділянки електрода від номінальної; t_{ei}, t_{di} – температури експлуатації та діапазону i -тої ділянки; $\Delta e_i(t_{ei}, t_{di})$ – відхилення питомої термо-е.р.с. i -тої ділянки; Δt_i – різниця температур між початком і кінцем ділянки, прийнято $\Delta t_i = 100^\circ\text{C}$.

Дрейф питомої термо-е.р.с. $\Delta e_i(t_{ei}, t_{di})$ визначимо з (1), (2) як часткові похідні

під час зміни профілю поля з А,В,С,Д до А,В2,С2,Д за умови $t_{di} = t_{ei}$, яку обчислимо за формулою

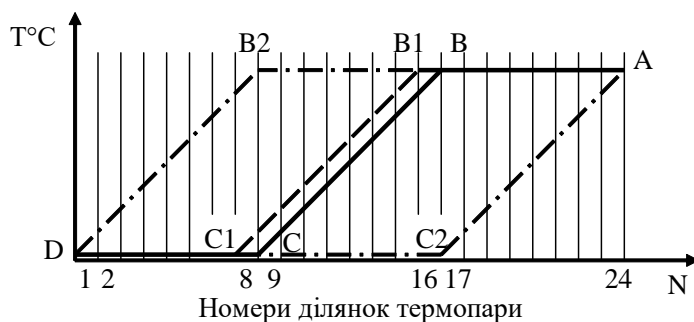
$$\Delta E = \sum_{i=1}^{24} \Delta E_i = \sum_{i=1}^{24} \Delta e_i(t_{ei}, t_{di}) \cdot \Delta t_i, \quad (3)$$

$$\Delta e_X^{1000} = 0,035\sqrt{t_e}(-13,8 \cdot 10^{-7} t_d^2 + 0,55 \cdot 10^{-3} t_d + 0,213)\mu V / ^\circ C, \quad (4)$$

$$\Delta e_A^{1000} = 0,035\sqrt{t_e}(-16 \cdot 10^{-9} t_d^3 + 2,73 \cdot 10^{-5} t_d^2 - 0,76 \cdot 10^{-2} t_d + 0,715)\mu V / ^\circ C. \quad (5)$$

Різниця відхилень ФП до і після зміни профілю температурного поля з А,В,С,Д до А,В1,С1,Д, тобто за умови $t_{di} \neq t_{ei}$, є похибкою від набутої термоелектричної неоднорідності ТП.

Результати дослідження невиключеної похибки від неоднорідності

На рис. 2, 3 і 4 показано залежності похибки від набутої неоднорідності, відповідно, хромелевого та алюмелевого електродів, а також термопар типу ХА в цілому під час вимірювання температури 800°C впродовж 1000 годин. Як видно з графіків, термо-е.р.с. неоднорідності сягає 250, 190 і 430 мкВ. Останнє значення термо-е.р.с. приблизно відповідає похибці 11°C .



Рис. 2. Похибка від набутої неоднорідності хромелевого електроду звичайної ТП



Рис. 3. Похибка від набутої неоднорідності алюмелевого електроду звичайної ТП



Рис. 4. Похибка від набутої неоднорідності ТП ХА в цілому

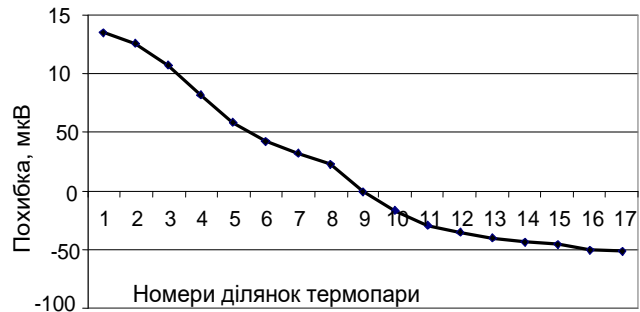

Рис. 5. Невиключена похибка від неоднорідності хромелю в ТЕП з КПТП

На рис. 5, 6 і 7 показано залежності невиключеної похибки набутої

неоднорідності хромелевого та алюмелевого електродів ТЕП з КПТП, а також ТЕП з КПТП в цілому. Як видно з графіків, максимальна невиключена похибка сягає 4, 3 і 7 мкВ. Останнє значення термо-е.р.с. приблизно відповідає невиключеній похибці від неоднорідності $0,18^{\circ}\text{C}$.

Але за сталого профілю температурного поля об'єкта похибка ТЕП з КПТП, через похибку керування температурним полем, більша від похибки звичайних ТП. Дослідження коефіцієнта ефективності ТЕП з КПТП (відношення похибки від неоднорідності звичайних ТП до ТЕП з КПТП), подано на рис. 8.



Рис. 6. Невиключена похибка від неоднорідності алюмелю ТЕП з КПТП



Рис. 7. Невиключена похибка від неоднорідності ТЕП з КПТП



Рис. 8. Зміни профілю температурного поля, вище яких слід використати ТЕП з КПТП

Напря́м зміни профілю температурного поля:

До вільних	До робочого
кінців	кінця
7°C	$6,5^{\circ}\text{C}$

Висновки

1. Похибка вимірювання температури від набутої в процесі тривалої

експлуатації термоелектричної неоднорідності для звичайних ТП типу ХА перевищує 10°C.

2. Максимальна чутливість до зміни профілю температурного поля (похибка від набутої неоднорідності) притаманна малим змінам профілю.

3. Ефективність запропонованого ТЕП з КПТП висока – максимальна похибка від набутої термоелектричної неоднорідності електродів головної ТП зменшується в десятки разів. Це дає змогу використовувати всі методи корекції дрейфу, запропоновані в [3, 4], з високою надійністю;

4. За стабільного профілю температурного поля ТЕП з КПТП мають більшу похибку ніж класичні ТЕП через похибки систем регулювання температури.

Література

1. Вимірювальні перетворювачі (сенсори): підручник / В. М. Ванько, Є. С. Поліщук, М. М. Дорожовець, В. О. Яцук, Ю. В. Яцук. Львів : Видавництво Львівської політехніки. — 2015. — 584 с.

2. Jun S., Kochan, O. The mechanism of the occurrence of acquired thermoelectric inhomogeneity of thermocouples and its effect on the result of temperature measurement. *Measurement Techniques*, 2015, 57 (10), 1160-1166.

3. Саченко А.А. Разработка методов повышения точности и создание систем прецизионного измерения температуры для промышленных технологий: дис. д.т.н: 05.11.16. 1988.

4. Васильків Н., Кочан О., Кочан В., Саченко А., Дослідження похибки вимірювання температури від набутої термоелектричної неоднорідності. *Вимірювальна техніка і метрологія*, 2009, 70, 110-116.

5. Пат. № 97464 Україна, G01k. Термоелектричний перетворювач / Кочан О.В., Кочан Р.В.

6. Брагин, Б., Рогельберг, И., Покровская, Ю. О влиянии градиента температуры на стабильность термоэлектродвижущей силы термопар хромель-алюмель. Исследование сплавов для термопар. Вип. 29, Сборник трудов

института Гипроцветметобработка, 72-92. М.: Металлургия. – 1969.

*Керівник: Кочан О.В., доктор технічних наук, доцент,
доцент кафедри інформаційно-вимірювальних технологій*

Болдак Роман Антоніович
Учень 11 класу
ліцей "Управлінські технології"
ТЕХНІЧНІ НАУКИ (Електротехніка)

INNOVATIVE GLOBAL ENERGY TRANSMISSION

Ідея «Всесвітньої бездротової системи», чим власне і займався Тесла, заключалась в високій електропровідності Землі. Тобто в одній точці була розміщенна резонуюча котушка, і в іншому також. Зокрема, необхідно, щоб вони були налаштовані на одну частоту. І коли в одній з котушок з'являється змінний струм, в іншій, відповідно, також [2].

Суть теорії в тому, щоб приймати і використовувати струм тільки однієї заданої частоти. В таких електроприймачах буде регулюватися частота прийнятого струму [1], так само, як і частота радіохвиль в радіоприймачах. Теоретично, таким методом можливо буде передавати електроенергію на великі відстані, при умові використання декаметрових/мегаметрових хвиль змінного струму.

Для вивчення гроз Тесла сконструював спеціальний пристрій, що був трансформатором, один кінець первинної обмотки якого був заземлений, а другий з'єднувався з металевою кулею, яка висувається вгору стрижнем. До вторинної обмотки підключався чутливий пристрій, поєднаний з записуючим приладом. Цей пристрій дозволив Ніколі Теслі вивчати зміни потенціалу Землі, в тому числі і ефект стоячих електромагнітних хвиль, які викликані грозовими розрядами в земній атмосфері. Результатом стало дослідження цього явища, під час якого він виявив таке явище, яке пізніше було названо «стоячими хвилями».

Вчений виявив, якщо дуже добре заземлити багатовитковому котушку, довжина проводу в якій буде дорівнює чверті довжини хвилі коливань, порушуваних осцилятором, і подати ці коливання на котушку, то в данній котушці (що заземлена) виникнуть коливання максимальної сили, і дія в точці заземлення буде максимально можливим в силу явища електричного резонансу. Якщо другий вивід такої заземленої котушки з'єднати з металевим предметом достатньої кривизни, щоб заряд не витікав в атмосферу, а також відповідної електроємності, і підняти цей предмет на достатню висоту, то заряд в цій верхній точці буде максимально можливим, адже в проводі буде стояча електрична хвиля, вузол якої буде знаходитися в точці заземлення, а пучність - на іншому, піднятому на висоту кінці котушки.

Також Тесла бачив другу модель передавання електричної енергії на відстань без використання провідників. Якщо в першому ми робимо це використовуючи електропровідність Землі, то в другому – іонізованість повітря.

У 1899 проводячи випробування генератора з потужністю в 150 кВт, в лабораторії на Колорадо – Спрингс, він переконався, що при деяких умов струм набуває властивості проходити крізь всю земну кулю, досягаючи протилежної точки та повертаючись до початкової, при цьому сила не зменшується [11 ст. 360].

Найяскравіші приклади підтверджені ілюстраціями 1, 2.

Загалом, що пропонується для вирішення даної проблематики: якщо заземлити багатовиткову котушку, довжина проводу в якій буде дорівнює чверті довжини хвилі коливань (для досягнення явища стоячої електромагнітної звилі), порушуваних осцилятором, і подати ці коливання на котушку, то в цій заземленою котушці виникнуть коливання максимальної сили [2], і дія в точці заземлення буде максимально можливим в силу явища резонансу. Якщо другий кінець такої заземленої котушки з'єднати з металевим предметом достатньої кривизни, щоб заряд не витікав в атмосферу, а також відповідної

електроємності, і підняти цей предмет на достатню висоту, то заряд в цій верхній точці буде максимально можливим, адже в проводі буде мати місце стояча електрична хвиля, вузол якої буде знаходитися в точці заземлення, а пучність - на іншому, піднятому на висоту кінці котушки. Так, експериментуючи з заземленим резонансним контуром, вченому вдалося досягти руху електроенергії через систему зі швидкістю, що перевищує природну блискавку.



Рис. 1. Демонстрація передачі електроенергії через Землю. Стаття. – Самара: Издательский дом «Агни», 2010. – 584с. [11 ст.127]

Приймаючі котушки намотуються у напрямку, протилежному напрямку, на який намотуються котушки (передавачі) передавача для збільшення резонансу та зчеплення з передавальними вежами. Важливий момент, частота хвиль породжуваних осцилятором має бути відносно низькою – 15-20 кГц.,

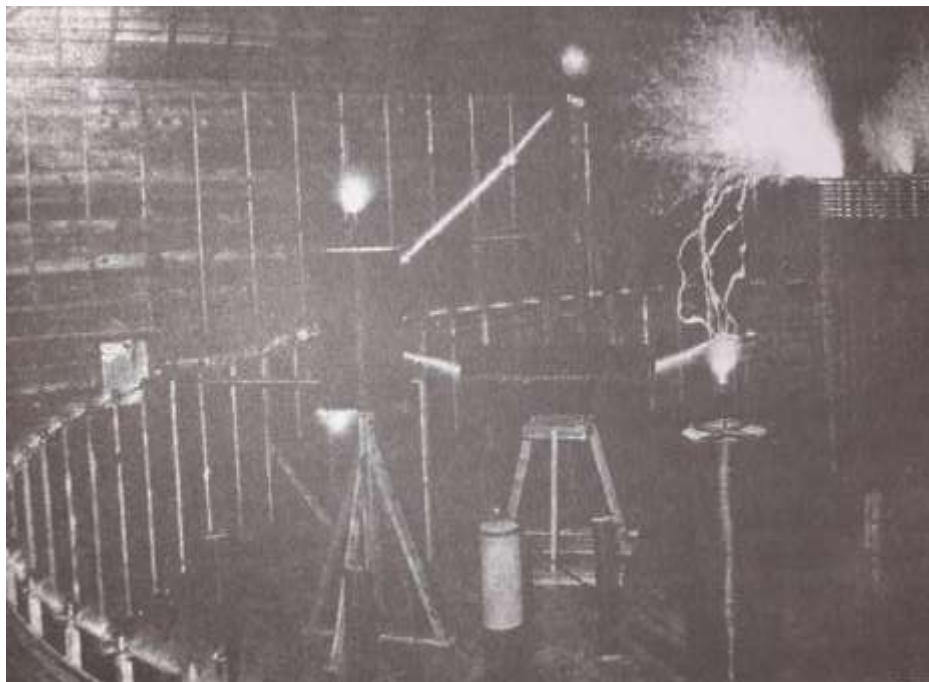

Рис. 2. Схема для передачі електричної енергії на великі відстані

Запропоновано пристрій, що максимально зменшить витрати на транспортування електроенергії споживачу

Частоти технології сертифіковані та безпечні для живих істот [2] [4]

Така технологія пропонує наступні можливості:

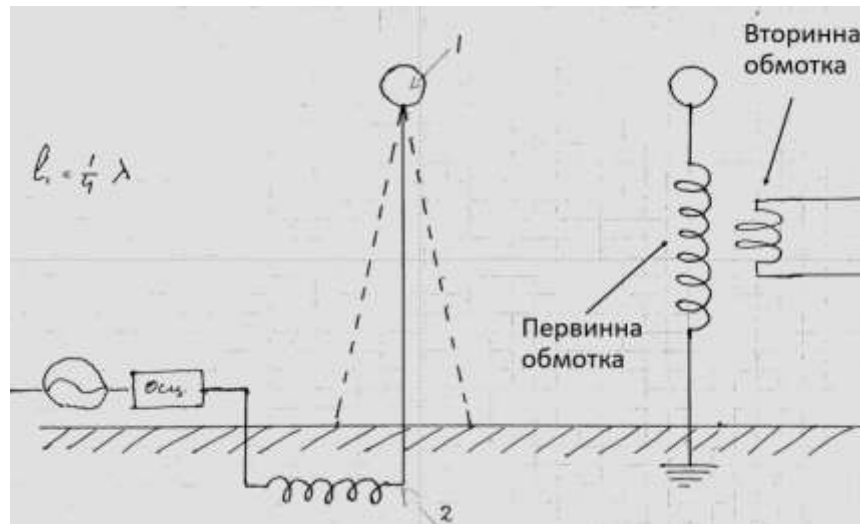
- Конструкція не є складною для використання та значно простіша в обслуговування ніж багатокілометрові ЛЕП
- Проведено експериментальні дослідження, що доводить ефективність використання Землі у якості провідника з високим ККД
- Комбінування різних частот передачі енергії дозволить збільшити діапазон апаратів, що підключатимуться для заряджання.

Література:

1. <https://220v.guru/vse-ob-elektroenergii/sposoby-besprovodnoy-peredachi-elektrichstva-na-rasstoyanie.html>
2. <http://elektrik.info/main/fakty/905-rezonansnyy-metod-besprovodnoy-peredachi-nikoly-tesla.html>
3. Колорадо-Спрингс. Дневники. 1899-1900 — Самара: Издательский дом «Агни», 2008. — 460 с.

Керівники: Блощицин М.С., доцент кафедри Лазерної техніки та фізико-технічних технологій Інституту матеріалознавства та зварювання імені Є.О.Патона; Козленко О.В., завідувач наукової лабораторії Кріогенної техніки фізико-математичного факультету КПІ ім. Ігоря Сікорського

Постернак Ірина Михайлівна

*к.т.н., доцент кафедри організації будівництва та охорони праці
Одеська державна академія будівництва та архітектури*

Постернак Сергій Олексійович

к.т.н., доцент; ПП «Композит», м. Одеса

Постернак Олексій Сергійович

*Студент спеціальності 192 «Будівництво та цивільна інженерія»
Одеської державної академії будівництва та архітектури*

ТЕХНІЧНІ НАУКИ (Будівництво)

**ОПТИМІЗАЦІЯ РОЗМІЩЕННЯ ПІДПРИЄМСТВ ОРГАНІЗАЦІЙНОЇ
СТРУКТУРИ "КОРПОРАТИВНИЙ НАУКОВО-ТЕХНІЧНИЙ
КОМПЛЕКС МІСТОБУДІВНОЇ ЕНЕРГОРЕКОНСТРУКЦІЇ"**

Розвиток виробництва – комплексний процес, що включає наукові дослідження, проектування конструювання, експериментування й впровадження нових досягнень у виробництво. Управління розвитком є процес впливу на науковців, проектувальників, експериментаторів, виробничників для забезпечення досягнення цілей розвитку. Труднощі управління розвитком полягають в тому, що учасники цього процесу нерідко організаційно роз'єднані, працюють у різних організаціях і структурах.

Будівельна організація, як і будь-яке інше підприємство, проходить певний життєвий цикл (закон онтогенезу), що включає ряд етапів: створення, становлення, робота в постійному режимі, розвиток, ліквідація. На кожному етапі функції підприємства істотно міняються. У період створення підприємство не працює. Працює система, що створює дане підприємство.

Відповідно до мінливих соціально-економічних умов життя в міському організмі закономірно відмирають старі тканини й народжуються нові, тому відновлення міст відбувається послідовно, шляхом заміни застарілих матеріальних фондів і поступового перетворення на цій основі планувальної структури в цілому або її окремих елементів.

Містобудівна реконструкція – це цілеспрямована діяльність по зміні містобудівної раніше сформованої структури, що обумовлено потребами розвитку й удосконалювання.

Реконструкція – матеріальний результат, стан забудови тепер, а також безперервний процес, що проходить у кожному місті по-різному залежно від попереднього розвитку й сучасних вимог.

У містобудуванні проявляється тенденція до інтеграції, як у сфері матеріального виробництва, так і в сфері управління. Розширене відтворення вимагає подальшого підвищення рівня поділу праці, концентрації й спеціалізації будівельного виробництва, інтенсифікації обміну результатами виробничо-господарської діяльності. У якості однієї з перспективних форм інтеграції виступають у містобудівній структурі різні комплекси. У процесі формування планів соціального й економічного розвитку великих міст всі частіше складається ситуація, коли для підвищення ефективності використовуваних фінансових, матеріальних і трудових ресурсів потрібна не просто концентрація зусиль, але й нові прогресивні форми організації будівельного виробництва. Нами пропонується створити корпоративні комплекси, що мають різні масштаби, мети, структуру (у містобудівній реконструкції – Корпоративний науково-технічний комплекс містобудівної енергореконструкції "КНТК МЕРек") як інноваційну організаційну структуру, яка використовує на практиці накопичений науково-технічний потенціал для реконструкції будівель історичної забудови за стандартами енергоефективності [1...6].

Для того щоб графічно проілюструвати процес вибору місця розташування та доцільної потужності підприємств КНТК МЕРек, необхідно абстрагуватися від реальної транспортної поверхні (РТП) і розв'язувати поставлену завдання в уявних умовах так званої однорідної транспортної поверхні (ОТП). Основною характеристикою ОТП є можливість перевезення нею вантажу якимось одним видом транспорту найкоротшим шляхом з витратами, пропорційними масі вантажу та відстані. Незважаючи на відмінності між ОТП та РТП, подібне абстрагування є доцільним, оскільки графічна ілюстрація процесу вибору місця розташування та доцільної потужності підприємств КНТК МЕРек дозволяє краще зрозуміти хід та особливості розв'язання таких завдань. Для вибору оптимального місця розташування підприємств КНТК МЕРек можуть бути використані складніші економіко-математичні методи оптимізації, однак недоцільність цього зумовлюється двома причинами. По-перше, складні економіко-математичні методи оптимізації потребують значної кількості інформації, що далеко не завжди може бути отримана. По-друге, застосування складніших економіко-математичних методів оптимізації потребує додаткових витрат часу, якого не завжди достатньо [7].

Побудова оптимального місця розташування та доцільної потужності ринкових зон підприємств КНТК МЕРек передбачає збір інформації та розрахунки, подані в таблицях.

Таблиця 1

Характеристика підприємств КНТК МЕРек

Код підприємства	Вартість виробництва продукції, грн/од.	Віддаль між підприємствами, км	Транспортний тариф, грн/од. прод.-км
		$A_i, i=1, n$	
$A_i, i=1, n$	C_i	L_{ii}	S_m

- C_i – собівартість одиниці продукції для існуючих підприємств чи приведені витрати для нових підприємств КНТК МЕРек.

Наступним кроком розв'язання задачі є розрахунок формул *isostante* (гіпербол), що визначатимуть ринкові зони підприємств КНТК МЕРек.

Таблиця 2

Розрахунок формул *isostante* (гіпербол)

Конкурентні осі	L_{ij} , км	ΔL_{ij} , км	a_{ij} , км	c_{ij} , км	b_{ij} , км	Формула асимптоти гіперболи, Y_a	Формула гіперболи, Y_r
$A_i - A_j$		$\frac{ C_i - C_j }{S}$	$\frac{\Delta L_{ij}}{2}$	$\frac{L_{ij}}{2}$	$b = \sqrt{c^2 - a^2}$	$\frac{b_{ij}}{a_{ij}} \cdot X$	$\sqrt{\left(\frac{x^2}{a_{ij}^2} - 1\right)} \cdot b_{ij}^2$

- L_{ij} – відстань між підприємствами КНТК МЕРек за умов однорідної транспортної поверхні визначається шляхом вимірювання.

- ΔL_{ij} – різниця відстаней від точок, що лежать на *isostante* (гіперболі), до конкурентних підприємств (фокусів гіперболи);

- a_{ij} – величина зміщення (від середини в бік підприємства з вищим рівнем C_i) рівноважної точки між конкурентними підприємствами, тобто точки, в якій виконується умова:

$$C_i + S \cdot (c_{ij} + a_{ij}) = C_i + S \cdot (c_{ij} - a_{ij})$$

Література:

1. Постернак И. М., Постернак С. А. Организационная структура "КНТК ГЭРек" для реконструкции зданий исторической застройки Одессы по стандартам энергоэффективности. Управління проектами у розвитку суспільства; Проекти в умовах глобальних загроз, ризиків і викликів: тези

доповідей XIII Міжнародної конференції, м. Київ, 13–14 травня 2016 р.; Київський нац. ун-т. будівництва та архітектури. К.: КНУБА, 2016. С. 201–202.

2. Постернак И. М., Постернак С. А. Повышение качества управляемых процессов комплекса градостроительной энергореконструкции "КНТК ГЭРек". Сучасні механізми реалізації конкурентної політики України в умовах глобалізації: збірник матеріалів Міжнародної науково-практичної конференції, м. Київ, 17.11.2016 р.; Центр комплексних досліджень з питань антимонопольної політики. К.: КНУБА, 2016. С. 72–74.

3. Постернак И. М., Постернак С. А. Управление развитием комплекса градостроительной энергореконструкции. Проблемы та перспективи розвитку підприємництва: матеріали X Міжнародної науково-практичної конференції присвяченої 50-ти річчю факультету управління та бізнесу ХНАДУ, м. Харків, 25 листопада 2016 р.; Харківський нац. автомобільно-дорожній ун-т. Х.: ХНАДУ. Т. 3, 2016. С. 235–237.

4. Posternak I. M., Posternak S. A. Corporate scientific and technical complex town-planning power reconstruction "CSTC T-PPR" Odessas. The development of international competitiveness: state, region, enterprise: materials of the International scientific conference, Portugal, Lisbon, December 16, 2016; Nova university and Nova school of business and economics. Baltija publishing, 2016. Part II. Volume 1. Business economics and corporate management: innovation problem. P. 6–8.

5. Постернак И. М., Постернак С. А. Особенности развития "КНТК ГРек" Одессы в изменяющейся среде хозяйствования. Бізнес-адміністрування в умовах турбулентної економіки: матеріали III Міжн. наук.-практ. інтернет-конференції. м. Харків, 01 – 28 лютого 2017 р.; Харківський нац. ун-т. міського господарства ім. О.М. Бекетова. Х.: ХНУМГ, 2017. С. 32–35.

6. Постернак И. М., Постернак С. А. Сохранение объектов культурного наследия Одессы с учетом энергоменеджмента. Збереження історичної забудови центра Одеси шляхом включення до основного списку Всесвітньої спадщини ЮНЕСКО = Preservation of historic buildings in the central part of

Odessa via inscribing in the UNESCO world heritage list: матеріали III і IV Міжнародних науково-практичних конференцій, м. Одеса, 2–4 грудня 2015 р. та 15–16 грудня 2016р., Одеса: Астропринт, 2016. С. 220–223.

7. Постернак І.М. Методичні вказівки з дисципліни «Організація виробництва – 2» до виконання курсової роботи на тему: «Елементи організації промислового підприємства» для студентів денної та заочної форми навчання освітньо-кваліфікаційного рівня «Бакалавр» з галузі знань 0305 «Економіка та підприємництво» за напрямком 6.030504 «Економіка підприємства» / І.М. Постернак //Одеса: Видавництво ОДАБА, 2014 – 56с.

Іванців Юлія Володимирівна
*магістрант Інституту іноземних мов,
спеціальність «Англійська мова і література»
Дрогобицький державний педагогічний університет імені Івана Франка*
СОЦІАЛЬНІ КОМУНІКАЦІЇ (Книгознавство)

**ТЕОРЕТИЧНІ ЗАСАДИ ТЛУМАЧЕННЯ ХУДОЖНЬОГО ТЕКСТУ
(НА МАТЕРІАЛІ ТВОРУ К. МАРЛО «ТРАГІЧНА ІСТОРІЯ
ЖИТТЯ ТА СМЕРТІ ДОКТОРА ФАУСТА»**

Текст - актуальне поняття у мовознавчих студіях, його розглядають на стику культурологічних, історичних, літературознавчих, психологічних та семіотичних досліджень. Поняття тексту у зв'язку з культурним контекстом вивчали такі науковці як Р. Барт, М. Бахтін, У. Еко, І. Колегаєва, Ю. Крістева, Ю. Лотман, які зосередилися на реконструкції світогляду, пам'яті культури, історичної дійсності як основних ознак культурного контексту. Розглянемо можливі інтерпретації символу *Фауст* в англійському драматичному художньому творі «Трагічна історія життя та смерті Доктора Фауста» К. Марло з урахуванням культурного контексту.

М. Бахтін розглядає текст як дійсність думки й переживань, яка є основою всього гуманітарно-філологічного мислення; це зв'язний знаковий комплекс: думки про думки, переживання про переживання, слова про слова, тексти про тексти [1]. Завдання лінгвіста-інтерпретатора полягає у реконструкції світогляду людини, відображеного в тексті, тобто в інтерпретації дійсності героїв художнього твору в культурному контексті. Наприклад, головного героя драматичного твору «Трагічна історія життя та смерті Доктора Фауста» К. Марло, розумну й освічену людину, спокушає Мефістофель (культурний контекст - міфологія епохи Відродження). Тут Фауст постає перед читачем як символ гріха.

На думку Ю. Крістевої, представниці школи структуралістів, текст не відображає реальність, а трансформує її. У тексті лінгвіст-інтерпретатор не лише декодує авторський задум твору, але й змінює його, вдаючись до історичного, культурного та літературного коментування. Наприклад, задумом автора твору «Трагічна історія життя та смерті Доктора Фауста» було відтворити загибель людської душі внаслідок укладеного договору з Дияволом. Однак беззаперечним є факт, що Фауст у творі К. Марло виступає втіленням гріха, оскільки на зламі епох Середньовіччя й Відродження чорнокнижництво (чорну магію) сприймали лише як гріх, відступництво від Бога. Водночас історичні джерела - матеріали про тогочасну епоху осуду «диявольських договорів», культурні джерела - прагнення людини наблизитись до Бога як риси ренесансного світогляду, а також коментарі літературних критиків, підтвердили поширену тему богохульства й суперечливих засад добра і зла в тогочасних мораліте.

Пам'ять культури або, у трактуванні Р. Барта, культурний код - основа будь-якого тексту. На думку дослідника, «текст, будучи введеним у культурний пласт, відображає минуле, теперішнє й може передбачити майбутнє» [2]. Текст продукує смисли, які породжуються свідомістю авторів художніх творів під впливом історичної епохи. Культурний контекст формується не лише під

впливом характеристик історичних епох, а й через погляди авторів, їхню критику, оцінку головних героїв, їхньої етичної концепції. Колорит конотативних смислів тексту залежить від уміння читача пропустити крізь власну свідомість культурне підґрунтя художнього твору, а також від потенціалу інтерпретації лінгвіста.

Знакова природа художнього тексту двоїста:

1) текст постає як реальність, яка має власну сутність, незалежну від автора;

2) текст постійно нагадує про те, що він є чийось творінням і, за задумом свого творця, повинен щось означати.

При цьому постає проблема співвідношення культурного контексту й тексту художнього твору, зокрема драматичного. На першому етапі аналізу двоїстої природи художнього твору інтерпретатор вивчає культурний контекст твору: характеризує історичну епоху, в яку написаний досліджуваний твір; вивчає літературознавчі коментарі до нього, створені в різні історичні періоди; реконструює та оцінює світогляд головного героя, на основі чого з'являються конотативні смисли художнього твору. На другому етапі художній текст розглядають як семіотичний простір, в якому аналізують зв'язність подій, що відбуваються у творі. Обидва етапи розгляду двоїстої природи художнього тексту взаємопов'язані й забезпечують бачення цілісної картини художнього твору.

Наголосимо на завданнях, які виконує лінгвіст під час інтерпретації тексту:

1) реконструювати лінгвокультурний простір автора (враховуючи культурний контекст написання);

2) проаналізувати текст з погляду авторської інтенції (інтенція автора виникає стосовно його створення й формує загальний текстовий задум;

3) проаналізувати можливе сприйняття тексту з боку читача з огляду на його знання контексту й системи оцінок.

Слід також наголосити на розмежуванні розуміння та інтерпретації тексту: розуміння тексту - це процес перекодування, який допомагає перейти від лінійної структури тексту до структури його змісту, а інтерпретація - глибинний процес осягнення смислу текстового задуму, знання контексту культури тощо. Отже, інтерпретація тексту й культурного контексту - важливе завдання для кожного лінгвіста, котрий прагне подати вичерпне бачення художньої картини, створеної автором твору.

Література:

1. Бахтин М. М. Понимание и текст/ М. М. Бахтин// Хрестоматия по философии: учеб. пособие/ сост. П. В. Алексеев. - 3-е изд., перераб. и доп. - М.: Проспект, 2005. - С. 382 – 389.

2. Барт Р. Від твору до тексту/ Ролан Барт// Слово. Знак. Дискурс: Антологія світової літературно-критичної думки ХХ ст./ за ред. М. Зубрицької. - Львів: Літопис, 1996. - С. 378 - 384.

*Науковий керівник: Сирко Ірина Мирославівна, канд. філол. наук,
доцент кафедри практики англійської мови*

Воробйова Ярослава Ігорівна

студентка 2 курсу, спеціальність 035 «Філологія»

Національний університет біоресурсів і природокористування

СОЦІАЛЬНІ КОМУНІКАЦІЇ. МЕДІА (Реклама)

ВПЛИВ РЕКЛАМИ НА СУСПІЛЬСТВО

Реклама відіграє надзвичайно помітну роль в житті суспільства. По-перше, можна назвати економічний аспект, який впливає на стандарт життя та добробуту. Другу позицію посідає соціальна сфера, а саме формування рекламою певного ставлення до цінностей або способу життя. І третя складова проблеми «реклама й суспільство» містить у собі етичні норми та питання регулювання рекламної діяльності.

Реклама має односторонню спрямованість — від продавця до покупця. Вона не носить особистісний характер, оскільки адресована великій масі споживачів. Остаточний результат рекламного звернення часто не можливо вгадати, адже немає зворотного зв'язку зі споживачами. Реклама має громадський характер, вона регулюється законами суспільства.

У основі реклами — інформація і переконання. Вона робить це шляхом закупівлі площі і часу в засобах масової інформації. Реклама в засобах масової інформації сприяє розвитку масового ринку збуту товарів і послуг, із часом вкладення від реклами починають забезпечувати життєдіяльність газет і журналів, які прагнуть охопити якомога більші маси людей. Таким чином, мільйони людей, і навіть вся нація, постійно одержують як свіжі новини, так і рекламні повідомлення. [1]

Проте реклама не буде ефективною, якщо вона не звернеться до психології людини. Адже головне завдання рекламіста — зробити так, щоб споживач сприймав рекламну інформацію як своє особисте бачення. А маніпуляція — це вид психологічного впливу, який веде до прихованого порушення в людини намірів, що не збігаються з його існуючими бажаннями.

Вплив реклами на суспільство можна поділити на три основні категорії:

- етично-виховальна;
- аксіологічна;
- економічна.

У першому випадку потрібно зважати на зміст реклами: чи сприяє вона розвитку доброго смаку чи, навпаки, насаджує погані приклади? Можливо, реклама настирлива, ображає і дратує публіку? Сюди ж відносяться проблеми сприймання реклами дітьми, адже ця особлива частина споживачів нездатна свідомо обмежувати і контролювати свої бажання й потреби. Наприклад, реклама солодощів, які шкодитимуть здоров'ю дитини.

Дві інші категорії здійснюють сукупний вплив на суспільство загалом. Часто про них говорять як про вторинний результат реклами. Отож,

аксіологічна категорія впливає на формування поглядів на цінності та способи життя, а економічна у свою чергу позначається на економічній ситуації у світі та на громадському добробуті. [2]

Дослідження маніпуляцій у рекламі свідчать про неоднозначність і різноманітності впливу каналів комунікації на споживачів. В залежності від цілей комунікатора і умов діяльності ЗМІ можуть виступати як позитивним фактором в розвитку рекламних технологій, так і бути використані для впровадження певних моделей поведінки та можуть викривлювати сприйняття тої чи іншої інформації споживачами.

Основною перешкодою між повідомленням і адресатом є реакція психологічного відторгнення рекламної інформації аудиторією. Реклама майже завжди є більшою або меншою агресивна – це її родова якість, яка стосується прагнення привернути до себе увагу потенційного споживача. Агресія викликає протидію людської психіки. Нині проблема погіршується значною перенасиченістю комунікативного середовища, жорстокою конкуренцією повідомлень за «доступ» до свідомості людей. Проте «мистецтво реклами полягає в тому, щоб перемістити інформацію із зони байдужості до зони сприйняття». [3]

Все ж велику частку у будь-якій прогресивній компанії займає реклама та інноваційні способи промоції. І звинувачувати у всьому рекламистів, маркетологів та відсутність чітко визначеного законодавства напевне не варто. Так, однозначно фахівці мають відповідати за свої дії. Проте й перед нами, як звичайними споживачами, стоїть нелегке завдання – навчитися бодай трохи відрізнити корисну та ідейну інформацію від маніпулятивних способів впливу.

Література:

1. Компанієць Т. І. Вплив реклами на просування споживчих товарів в умовах сучасного ринку// Вісник Бердянського університету менеджменту і бізнесу. — 2014. — № 3 — 65 с.

2. Доценко О.Л. Психологія маніпуляції: феномени, механізми, захист. – К.: МДУ — 1996. — 28 с.

3. Стриженко А.А. Прагматична орієнтація реклами // Прагматичні аспекти функціонування мови. – Барнаул: Наука, 1983.

*Керівник: Туріцина О. М., асистент кафедри
романо-германських мов і перекладу*

Полякова Оксана Олександрівна

*кандидат філософських наук, доцент, кафедра соціальних і гуманітарних
дисциплін, Національний університет цивільного захисту України*

СОЦІАЛЬНІ КОМУНІКАЦІЇ. МЕДІА

(Соціальні комунікації.Медіа)

ДО ПРОБЛЕМИ КЛАСИФІКАЦІЇ ГРУП ГРОМАДСЬКОСТІ В УМОВАХ ТРАНСФОРМАЦІЇ СУСПІЛЬНОЇ СВІДОМОСТІ

Визначальним фактором постійних модифікацій і трансмутацій суспільної свідомості безперечно є епідемія COVID -19, яка набула не лише медико-клінічного виміру, а перетворилася на феномен сучасності. Оскільки її часові межі достеменно не відомі, ескалація триває, а наслідки непередбачувані, то остаточні висновки про масштаби її впливу на свідомість суспільства можливо буде зробити значно пізніше. Проте сьогодні очевидними є декілька фактів: по-перше, дистанціювання (від традиційних форм діяльності, навчання та, в кінці-кінців одне від одного (так званий, «Коронний етикет»)) є новим типом соціальності, за якого традиційні соціальні зв'язки переносяться у вимір віртуальності, де реальна віддаленість людей долається у новому, «перетвореному» суспільстві; по-друге, «перетворена» дійсність суспільного існування потребує нових підходів в її теоретичному осмисленні, що стане випробуванням для філософії, психології, соціології, а також публік рілейшнз. Зокрема для фахівців у сфері ПР актуалізується проблема пошуку нових

класифікацій груп громадськості. Тим більше, що в умовах трансформації суспільства мутирує сама «форма» дослідження суспільної думки. Проблемою стало проведення «живих» анкетувань та опитувань. Їх місце займають різного роду електронні форми (типу google –форми), що в психологічному відношенні значно зменшують рівень відповідальності відповідача за правдивість інформації, аніж при офф-лайнному опитуванні.

На сьогодні, в умовах дистанційної (віртуальної, цифрової) форми діяльності багатьох підприємств неефективною виявляється класифікація громадськості на внутрішню (громадськість становлять групи людей, безпосередньо не пов'язані з організацією (преса, державні органи, працівники сфери освіти, клієнти, жителі найближчої до організації місцевості, постачальники й ін.) та внутрішню (групи людей, що безпосередньо входять до складу організації (робітники, інженерно-технічні працівники т.д.), через те, що остання майже втрачає реальний (а, подекуди, психологічний) зв'язок з організацією, майже асимілюється з першою.

Під сумнів ставиться і географічний підхід. При ньому враховуються природні або адміністративно-територіальні межі, тобто він указує, де шукати людей. Попри те, що такий підхід містить мало корисної інформації про особливості й відмінності усередині даних границь, за нових умов важко визначити кількість тих, хто реально перебувають тут. Отже, географічний підхід може виявитися неефективним для виконання програми з урахуванням ступеня щільності населення.

Викликає питання і демографічний підхід. Він враховує стать, прибуток, вік, родинний стан, освіта. Однак ці індивідуальні характеристики не дозволяють остаточно зрозуміти, чому або яким чином люди включаються в проблемну ситуацію.

Демографічні й географічні дані надають можливість зробити перший «зріз», однак без додаткової інформації (саме люди включаються в проблему або проявляють себе під впливом цієї проблеми або ситуації, чому саме вона

привабила їх увагу і т.д.). Для ПР-мена дуже важливо мати уявлення про те, чому і як саме люди спілкуються між собою, звідки береться і як формується суспільна думка, як утворюються ті або інші групи громадськості. Знання загальних питань соціально-психологічної теорії дозволяє зрозуміти, як краще впливати на суспільну думку, з'ясувати, чому люди роблять саме так, а не інакше.

На нашу думку, в сучасній теорії й практиці Паблік Рілейшнз , за нової форми соціальності найбільшого значення при типологізації груп громадськості матиме психографічний підхід до особливостей людей, насамперед, облік їхнього емоційного стану, ціннісних орієнтацій, особливостей поведження, стилю життя та ін. Особливість цього підходу полягає в тому, що він має на меті не просто з'ясувати ціннісні орієнтації певних верств населення, а з обліком психографічних характеристик людей розробити стратегію й тактику, спрямовану в першу чергу на досягнення взаєморозуміння й взаємодії організації й громадськості.

Стосовно груп громадськості, виокремлених згідно психографічного підходу, найбільш актуальними для дослідження спеціалістами сфери ПР, на нашу думку, будуть наступні: CARLY (аббревіатура від англійського «Can't afford real life yet»), що означає «Поки не можу дозволити собі реальне життя», це люди до 25 років, які поки що самі не заробляють на життя. Вони захоплюються мемами, зйомками ТіК-ТоКу, «бридкою модою», переймаються думками про майбутнє, а їх символом є екоактивістка Грета Тунберг. Спеціалісти у сфері маркетингу і ПР одностайні в тому, що саме CARLY стануть найбільшим споживацьким суспільством за всю історію людства) [1]; не менш масштабним за своєю чисельністю є група синглтонів – одинаків і одиначок, які з власних переконань не бажають вступати в будь-які соціальні зносини. Час, не затрачений на відносини, вони перенаправляють у роботу, отримуючи максимальний прибуток. Вони дуже ретельно підходять до вибору товарів, з радістю балують себе коштовними, якісними речами [2]. Результатом

нинішніх умов є поява групи «цифрових кочівників», кількість яких лише зростає. Вони працюють дистанційно, а способом їх життя є подорожі. Вони не уявляють свого життя в офісі та в межах відносин обмеженого колективу [3]. Вони згодні поступитися прибутком в обмін на свободу від «виробничих» обмежень.

Отже, новітній етап теоретичного дослідження підходів до класифікації груп громадськості вимагає від спеціаліста в сфері ПР комплексного погляду на проблему модифікацій суспільної свідомості. Це, в свою чергу, обумовлює звернення до таких наукових дисциплін як соціологія, філософія, психологія, в руслі яких лише починається «кристалізація» образу суспільства після пандемії COVID -19.

Література:

1. Tashjian R. Not So Vain: C.A.R.L.Y.s Love Crocs, Memes and Social Justice // <https://www.gq.com/story/carly-demographic>
2. Steven Kurutz. One Is the Quirkiest Number. The Freedom, and Perils, of Living Alone // The New York Times (22 February 2012).
3. Сван А. Цифровые кочевники: как становятся digital nomads и где они обитают // <https://www.forbes.ru/forbeslife-photogallery/380089-cifrovye-kochevniki-kak-stanovyatsya-digital-nomads-i-gde-oni>

Радионова Людмила Алексеевна

кандидат философских наук, доцент, доцент кафедры философии и политологии

Радионова Ольга Николаевна

кандидат экономических наук, доцент, доцент кафедры туризма и гостиничного хозяйства

СОЦИАЛЬНЫЕ КОММУНИКАЦИИ. МЕДИА (Реклама)

**НАРУЖНАЯ РЕКЛАМА В КОММУНИКАТИВНОЙ СИСТЕМЕ
ГОРОДА**

При анализе роли рекламы в городской коммуникации будем исходить из методологического положения, указанного нами неоднократно, что современный отечественный город находится на этапе «смены эпох», одновременно решая индустриальные и постиндустриальные задачи. Приход постиндустриального общества вовсе не влечет за собой радикальное «уничтожение» общества индустриального. Элементы того и другого типа мирно уживаются в рамках одного города [см.: 3]. В результате изменений в сторону постиндустриальных ценностей в обществе произошла смена и образа города. Если в советский период принципы массовости и стандартизации распространялись на города, как составляющие общества, то теперь дифференциация, многообразие культурная идентичность воспринимается как ценность. В связи с этим активно развивается коммуникативная система города, причем интегратором городской целостности и генератором городской культуры является диалог, в который вовлечены все элементы городского сообщества. Город существует в поле диалога, и вне этого поля нет города, ибо перестает существовать городское сообщество.

В свете бурного развития средств массовой коммуникации и рекламы для города становится значимой динамика собственного перевоплощения за счет наружной рекламы. А учитывая выше сказанное, определяемым становится дискурс наружной рекламы.

Дискурс наружной рекламы в коммуникативной системе города может быть охарактеризован как «сгусток» коммуникативной энергии, содержащийся в визуальной, текстовой и контекстовой информации. Нас интересуют особенности коммуникации наружная реклама – горожанин, как реципиент дискурса наружной рекламы. Так как город не существует без диалога, соответственно интенция диалога, то есть способность и готовность к нему, составляет природу горожанина. Горожанин постоянно включен в пространство города, энергия этой включенности задается тем, что каждый субъект города достигает равновесия с миром через диалог. Через диалог идет

взаимосвязь различных субъектов и феноменов, вырабатываются общие смыслы, нормы, ценности, складывается индивидуальная культура города. Так достигается интегрирование городского социума. Если же диалог не налаживается, начинаются сбои, хаос, что мы сегодня и наблюдаем во многих городах Украины, особенно малых городах.

В контексте культурологического анализа города исследователи выделяют лицо города – это все, что относится к повседневной жизни сегодняшнего дня: фасады с рекламными вывесками и панно, городское оборудование, торговля и, конечно, всевозможные виды наружной рекламы; а также маски города – разнообразные ивент-события: акции, праздники, демонстрации, шоу, фестивали. Если эту классификацию соотнести с наружной рекламой, то, думается, лицо города – это актуальный временный «срез» внешнего вида города, в формировании которого доминирующее значение имеет наружная реклама наряду с архитектурой и градостроительством; маски города – масштабное оформление города элементами наружной рекламы, носящее временный характер, по случаю какого-нибудь события. Город – это искусственно созданная объемно-пространственная структура, по выражению Т. И. Алексеевой – «результат творческой преобразующей деятельности, активно превращающей косное вещество природы с помощью энергии в вещество структур арт-природных» [1, с. 89].

В городе создается новое – «арт-природное» – жизненное пространство. Обратим внимание на внутреннюю противоречивость самого термина: «АРТ» – искусство, что творит человек; «природа» – то, что изначально задано человеку, имманентно присуще ему. Этот термин, на наш взгляд, точно определяет природу наружной рекламы, являющуюся сегодня фактором, активно преобразующим внешний вид города. С одной стороны, это искусное творение человека, «вплетаемое» в контекст города в маркетинговых целях, с другой – это реализация потребности в эмоциональном и информационном заполнении окружающего горожанина пространства.

Повышенная стандартизация современных украинских городов, имеющая историческую причину, сутью которой является стопроцентное проявление функциональной обусловленности и полное отсутствие эстетических характеристик чужда индивидуализированной природе человека. В этом аспекте, думается, именно наружная реклама, с присущей ей эстетикой и эмоциональным началом, может выразить индивидуальность на однотипных лицах городов, позволив им «говорить». Сразу встает вопрос о том, что нужно «говорить», а тем более что можно «говорить». На наружной рекламе города сказывается формообразующее влияние идеологии. В условиях прошлой идеологии социализма не только «коробки» домов были одинаковыми, но и наружная реклама имела налет однотипности, более того, она являлась носителем идеологической мысли. Сегодня работают другие идеологии, а именно современные урбанистические идеологии: высокий урбанизм, левый урбанизм и хипстерский урбанизм. Доминирующая идеология в управлении городом наиболее рельефно и проявляется в наружной рекламе города.

Естественно, в этих условиях становится все более актуальной проблема специфики воздействия наружной рекламы на горожанина, которому адресованы ее сообщения. Для человека, идущего по городу, наружная реклама оказывается обычно единственным собеседником (именно ему улыбается актер, спортсмен или просто красивая девушка, открывая ему мир электроники, молодежной моды и т. д.). Ю. М. Лотман в статье «Текст как семиотическая проблема» отмечал, что одной из функций текста является его общение с читателем [2, с. 131]. Проявляя интеллектуальные свойства, высокоорганизованный текст перестает быть лишь посредником в акте коммуникации. Он становится равноправным собеседником. «В связи с этим меняется представление об отношении потребителя и текста. Вместо формулы «потребитель дешифрует текст» возможна более точная – «потребитель общается с текстом». Он вступает с ним в контакты. Процесс дешифровки текста чрезвычайно усложняется, теряет свой однократный и конечный

характер, приближаясь к знакомым нам актам семиотического общения человека с другой автономной личностью» [2, с. 131–132].

Таким образом, горожанин способен общаться с наружной рекламой, вернее с дискурсом наружной рекламы как с «другой автономной личностью». Наружная реклама, как бы реализуя лотмановскую метафору о «тексте-собеседнике», «говорит знаково», получается, что при всей своей визуальной доминанте наружная реклама имеет возможность «вербального» воздействия в сознании горожан.

Литература:

1. Город и искусство. Субъекты социокультурного диалога. М. : Наука, 1996. 286 с.
2. Лотман Ю. М. Избранные статьи. В 3-х тт. Т. I. Статьи по семиотике и типологии культуры. Таллин: Александра, 1992. 478 с.
3. Радионова Л. А. Город: социальная онтология цивилизации /Инновации в отраслях народного хозяйства, как фактор решения социально-экономических проблем современности: сб. докладов и материалов V Межд. научно-практич. конф. М. : Институт непрерывного образования, 2015. 66 –73 с.

Байструк Александра Володимирівна

студентка 4 курсу Навчально-наукового інституту будівельної та цивільної інженерії спеціальність 193 «Геодезія та землеустрій»

Харківський національний університет міського господарства

ім . О. М. Бекетова, Харків, Україна

СОЦІАЛЬНІ КОМУНІКАЦІЇ. МЕДІА (Реклама)

ДО ПИТАННЯ ПРО СОЦІАЛЬНУ РЕКЛАМУ В УКРАЇНІ

Сучасне українське суспільство знаходиться в процесі активної трансформації і тому особливо потребує соціальному оздоровленні. «Соціальне нездоров'я» визначається багатьма ознаками: зростанням злочинності, економічним неблагополуччям, соціальною апатією, втратою віри в майбутнє,

неблагополуччям сім'ї, збільшенням кількості розлучень і числа дітей-сиріт, зростанням наркоманії та ін.

Істотний потенціал усунення причин соціального нездоров'я країни має соціальна реклама, в значній мірі формує ціннісні орієнтації суспільства і транслює ідеї, соціальні настрої, стереотипи поведінки. Надзавданням цієї комунікації є залучення членів суспільства в рішення соціальних проблем [1]. Як вид рекламної діяльності соціальна реклама в Україні існує всього близько двадцяти років, в той час як в США - приблизно сто років.

У радянську епоху існував і надавав величезний вплив на населення якийсь «гібрид» соціальної реклами і пропаганди. Але, незважаючи на всю неоднозначність оцінок існувала в країні ідеологія, не можна не визнати, що Радянський Союз досить успішно справлявся із завданням ідейної консолідації населення і формування бажаного суспільного мислення. З розпадом СРСР єдиний інформаційний простір країни припинило своє існування.

Старі цінності досить швидко втрапилися, а нові не були ще придбані. Саме в той момент, коли соціально-економічні перетворення в країні призвели до радикальних змін в життєдіяльності суспільства і кардинальної трансформації системи соціальних зв'язків, коли руйнування традицій спричинило руйнування моральних норм і національної культури, саме в той момент і стали з'являтися численні соціальні проблеми. Найбільш очевидними виявилися поширені серед населення стан підвищеної тривожності, страху і невпевненості в завтрашньому дні, занепокоєння за свою долю і долю своїх близьких, соціальна незахищеність громадян і ін. Одним з інструментів вирішення ряду соціальних проблем і зниження соціальної напруженості виступила саме соціальна реклама.

Поняття «соціальна реклама» не має однозначного тлумачення в науковій і публіцистичній літературі, а також у нормативних документах. У всьому світі використовується термін «некомерційна реклама» і «суспільна реклама». Аналізуючи процес розробки і реалізації соціально значущих рекламних

кампаній в Україні, можна зробити висновок, що у розробників немає чіткого уявлення про механізми роботи цього виду реклами, що не прогножуються результати впливу на суспільство тих чи інших повідомлень. При всьому тому соціальна реклама до цих пір не стала об'єктом зацікавленого і забезпеченого в соціальному, організаційному і правовому відношенні уваги з боку державних структур.

Слід виділити кілька основних проблем вітчизняної соціальної реклами: відсутність належної законодавчої бази; неточність в базових термінах і критеріях оцінки; відсутність органу, що займається контролем і організацією соціальних рекламних кампаній невпорядкованість системи виробництва, розподілу і поширення; відсутність санкцій за відмову від розміщення соціальної реклами та заохочення за активне поширення ефективної соціальної реклами; хаотичність і низькобюджетних проведених кампаній; використання соціальної реклами в комерційних і політичних цілях.

Становлення реклами в Україні почалося з «завоювання» позицій в медіа-просторі. Майже у всіх установах, газетах є відділи, які займаються рекламою. Рекламна інформація, з одного боку, дзеркально відображає буття конкретного соціуму, з іншого - спрямовує і підштовхує його розвиток. Оскільки в умовах ринку газета стає підприємством, то і реклама в друкованих виданнях отримала досить широке поширення, поступаючись за обсягом витрат лише рекламі на телебаченні. Якість відтворення рекламних оригіналів в газеті невисока, отже, розміщені на смугах рекламні оголошення також мало привабливі. Що стосується соціальної реклами, то вона практично відсутня в друкованих виданнях. Цей вид реклами нікого не цікавить, так як в ній немає моментальної прибутку. Правда місцеві телеканали зачіпають актуальні проблеми рідного міста, жителі ставляться до них з більшою довірою, так як їм необхідна оперативна інформація про те, що відбувається на їхній вулиці, в їхньому районі. Таке точкове взаємодія з цільовою аудиторією дозволяє розташувати її до себе, регулювати позиції окремих брендів в кожному окремому місті,

оптимізуючи витрати на рекламу. Тому найбільш поширеними видами телереклами на місцевих каналах сьогодні є невеликі за обсягом (часу) відеооб'яви, відеолістівки, відеозаставки, відеоролики. Так, соціальну рекламу поширюють лише аудіовізуальні ЗМІ, які в значній мірі залежать від державних структур. Соціальні програми (проекти) існують, але про них жителів практично не інформують. Соціальні кампанії виражаються лише в проведенні «разових» акцій, не підкріплених серйозною державною підтримкою. Медіапланування в сфері соціальної реклами не існує: на телебаченні її розміщують, як правило, в так звані «ефірні діри», в прайм-тайм йде тільки комерційна реклама.

Соціологи підкреслюють, що найбільш важливі теми соціальної реклами - це наркотики, алкоголь і куріння. На другому місці стоїть пропаганда здорового способу життя, на третьому - сімейні цінності. Інші теми однаково важливі для всіх, але менш актуальні.

Таким чином, значимість і необхідність соціальної реклами ніким не ставиться під сумнів. Навпаки, всі впевнені в її корисності. Однак подальша її трансформація в ефективний механізм регуляції суспільства вимагає значних зусиль по виведенню цього виду реклами на якісно новий рівень. Це подолання загального, безадресного характеру багатьох рекламних звернень, орієнтація на позитивне гуманістичне розуміння людини, пошуки шляхів виходу з порочного кола проблем, а також чітка диференціація соціальної, комерційної, політичної реклами та використання інтерактивних комунікаційних технологій.

Для вимірювання ефективності соціальної реклами потрібен час, іноді довжиною в ціле покоління. Виходить, що масштабні соціальні програми слід впроваджувати якомога раніше, приділяючи при цьому більше уваги рекламі традиційних соціальних цінностей. Соціальна реклама може вийти на перший план рекламного простору і стати самостійним видом комунікації. У цьому контексті ми вважаємо необхідною розробка програми, основним змістом якої має стати створення сприятливих умов для виробництва соціальної реклами і

відповідальності суб'єктів, які її виробляють. Сьогодні про соціальну рекламу як про серйозного, продуманому явище говорити передчасно. Можна лише з упевненістю сказати, що становище соціальної реклами в країні радикально зміниться тоді, коли рекламодавці усвідомлюють, що саме вони в першу чергу в ній зацікавлені як гаранта довгострокового успіху їх бізнесу. Звідси природним стане контроль за створенням, розміщенням соціальної реклами з боку держави і громадських організацій. Можливо, розумно було б передбачити особливі податкові пільги, виділити на державних і регіональних каналах квоту ефіру розміщення соціальних роликів (або повідомлень). Таким чином, для розвитку соціальної реклами і збільшення її ефективності необхідно створити поле діяльності, яке сприяло б цього розвитку.

Література:

1. Радионова Л. А. Повседневность городской коммуникации: метадискурс наружной рекламы и жизненный мир / Метадискурсы коммуникации и проблемы общественного диалога: сборник статей. СПб. : Изд-во Политехн. ун-та, 2011. С. 49-59.

*Керівник: Л. О. Радионова, доцент, кандидат філософських наук,
доцент кафедри філософії і політології*

Іваниш Валентина Василівна
студентка 4 курсу, спеціальність 242 «Туризм»
Київський національний торговельно-економічний університет
СОЦІАЛЬНІ КОМІНІКАЦІЇ. МЕДІА (Реклама)

СУТНІСТЬ ТА ОСОБЛИВОСТІ НАТИВНОЇ РЕКЛАМИ НА ПРИКЛАДІ СОЦІАЛЬНОЇ МЕРЕЖІ INSTAGRAM

Реклама – одне з найцікавіших досягнень людства. Вона настільки міцно вкорінилася в нашому житті, що стала для нас чимось абсолютно буденним та звичайним. Ми навіть не замислюємося, яку кількість рекламного матеріалу ми

поглинаємо за день. Скажімо, чи рахував хтось з вас скільки рекламних білбордів він побачив по дорозі на роботу, або скільки рекламних роликів йому трапилося, поки він продивлявся стрічку в Instagram? Ці числа будуть просто величезними, адже ми живемо в епоху digital-суспільства, де велика частка підприємств, великих та малих бізнес проектів монетизують свою діяльність саме через рекламу. Це найкращий спосіб керування свідомістю покупця, спосіб знайти його слабкі місця та правильно їх використати.

Попри такий колосальний вплив реклами, сучасне суспільство все ж дуже важко вразити справді якісним рекламним продуктом. Ми всі вже звикли до постійних: «Купуйте у нас, адже ми найкращі!». Таким «банальним» підходом вже нікого не здивувати, тому з'явилася нативна реклама.

Нативна або природна реклама (англ. Native advertising) - це поняття, яке використовується в маркетингу, для позначення контенту, який підноситься аудиторії в ненав'язливій або замаскованій формі. Основна особливість такої реклами полягає в тому, що повідомлення завжди адаптується під ту платформу, на якій воно розміщене. Саме це гарантує успішне сприйняття, а також відсутність «відторгнення» інформації у читачів/ слухачів/ глядачів. Нативна реклама - це наступний щабель еволюції звичайної реклами. Цей вид просування був придуманий для того, щоб залучити і переконати в чому-небудь людей, яким набридла стандартна реклама на телебаченні, радіо, в пресі або в інтернеті [1]. Щоб краще зрозуміти, що саме означає поняття «нативна» реклама, досить згадати ефект 25 кадру, за допомогою якого інформація потрапляє до нас ніби на підсвідомому рівні і залишається там, але ми цього майже не відчуваємо.

Частіше за все нативною називають саме рекламу, яку створюють блогери, коли співпрацюють з різними брендами. Така реклама виглядає не як заклик купити щось, а як дружня рекомендація. Саме такий формат сьогодні користується популярністю, адже аудиторія добре сприймає «чесний» контент.

Нативна реклама в Інстаграмі, як правило, більш ефективна, коли подана у вільному стилі. Часто блогери роблять або огляд покупок з особливою концентрацією уваги користувачів на якусь річ, або це відбувається в стилі: «Як ви всі знаєте, Максим піде в перший клас. Я вибираю йому шкільну форму...» і в процесі міркувань про вибір згадується потрібний бренд. Але деякі простим шляхом не йдуть, вони демонструють в «сторіс», як вони легко пілососяться, а через кілька днів – повідомляють, що вони дуже раді покупці нового пілососа. Бренд цієї чудо-техніки не розкривається одразу, адже головною метою є спонукати читачів до активного штурму особистих повідомлень блогеру з питаннями про марку техніки[2].

Такий вид реклами користується популярністю і у великих підприємств, а не тільки у блогерів, адже нативна реклама є легкою і невимушеною та працює на психологічному підґрунті. Вона допомагає не просто продати певний товар чи послугу, а ще й заслужити довіру аудиторії, налаштувати з нею довгостроковий контакт з подальшими потенційними продажами. На перший погляд може здатися, що така реклама є обманом людей заради наживи та грошей, але це не завжди так. В більшості випадків блогери в Інстаграмі радять справді те, чим користуються самі, адже репутація дуже важлива для подальшої роботи акаунту та взаємодії з читачами блогу.

Отже, нативна реклама, як і будь-яка реклама є майже невід’ємною частиною сучасного життя. Ми можемо не помічати її, але несвідомо піддаватися її впливу. Соціальні мережі, в яких ми проводимо свій вільний час є потужною маркетинговою платформою. Для того, щоб отримувати тільки корисні поради, та якісну рекламу важливо вміти «фільтрувати» все, що ви бачите, слухаєте та читаєте в мережі Інтернет. Свідоме користування соціальними мережами утримає вас від імпульсивних покупок та перенасичення непотрібною інформацією.

Література:

1. Ideadigital.agency.ru. Нативна реклама: що це таке і як вона працює.
URL: <https://ideadigital.agency/ru/blog/nativnaia-reklama-cto-eto-takoe-i-kak-rabotaet/>
2. Smmplanner.com. Нативна реклама: історія, 6 форматів і 8 переваг для бізнесу. URL: <https://smmplanner.com/blog/nativnaja-reklama-istorija-6-formatov-i-8-preimushhestv-dlja-biznesa/>

Наукове видання

Актуальні проблеми, пріоритетні напрямки та стратегії розвитку України

Тези доповідей III Міжнародної науково-практичної онлайн-конференції
(м. Київ, 13 жовтня 2021 року)

Тези представлені в авторській редакції. За достовірність інформації, що викладена в тезах доповідей, відповідальність несуть їх автори. Зміст публікації є виключно думкою авторів та не обов'язково відображає офіційну позицію організаторів