



**ДЕРЖАВНИЙ ВИЩИЙ НАВЧАЛЬНИЙ ЗАКЛАД
«ПЕРЕЯСЛАВ-ХМЕЛЬНИЦЬКИЙ ДЕРЖАВНИЙ
ПЕДАГОГІЧНИЙ УНІВЕРСИТЕТ
ІМЕНІ ГРИГОРІЯ СКОВОРОДИ»**

ВІТЧИЗНЯНА НАУКА НА ЗЛАМІ ЕПОХ: ПРОБЛЕМИ ТА ПЕРСПЕКТИВИ РОЗВИТКУ

**Матеріали Всеукраїнської науково-практичної
інтернет-конференції
(14 грудня 2018 року)**

№47

ДЕРЖАВНИЙ ВИЩИЙ НАВЧАЛЬНИЙ ЗАКЛАД
«Переяслав-Хмельницький державний педагогічний університет
імені Григорія Сковороди»

Рада молодих учених університету

Матеріали
Всеукраїнської науково-практичної інтернет-конференції
**«ВІТЧИЗНЯНА НАУКА НА ЗЛАМІ ЕПОХ:
ПРОБЛЕМИ ТА ПЕРСПЕКТИВИ РОЗВИТКУ»**

14 грудня 2018 року

Вип. 47

Збірник наукових праць

Переяслав-Хмельницький – 2018

УДК 001(477)«19/20»
ББК 72(4Укр)63
В 54

Матеріали Всеукраїнської науково-практичної інтернет-конференції «Вітчизняна наука на зламі епох: проблеми та перспективи розвитку»: Зб. наук. праць. – Переяслав-Хмельницький, 2018. – Вип. 47. – 587 с.

ГОЛОВНИЙ РЕДАКТОР:

Коцур В.П. – доктор історичних наук, професор, академік НАПН України

РЕДАКЦІЙНА КОЛЕГІЯ:

Базалук О.О. – доктор філософських наук, професор

Доброскок І.І. – доктор педагогічних наук, професор

Воловик Л.М. – кандидат географічних наук, доцент

Євтушенко Н.М. – кандидат економічних наук, доцент

Руденко О.В. – кандидат психологічних наук, доцент

Склярєнко О.Б. – кандидат філологічних наук, доцент

Солопко І.О. – кандидат фізико-математичних наук, доцент

Кикоть С.М. – кандидат історичних наук (відповідальний секретар)

Збірник матеріалів конференції вміщує результати наукових досліджень наукових співробітників, викладачів вищих навчальних закладів, докторантів, аспірантів, студентів з актуальних проблем гуманітарних, природничих і технічних наук.

Відповідальність за грамотність, автентичність цитат, достовірність фактів і посилань несуть автори публікацій.

©Автори статей

©Рада молодих учених університету

©ДВНЗ «Переяслав-Хмельницький державний педагогічний університет імені Григорія Сковороди

БІОЛОГІЧНІ НАУКИ

УДК 502.3:616(477.81)

Наталія Денисюк
(Рівне)

СТАН ЗАХВОРЮВАНОСТІ ЖИТЕЛІВ м. РІВНЕ ХВОРОБАМИ ОРГАНІВ ДИХАННЯ

Проаналізовано динаміку захворюваності населення м. Рівне хворобами органів дихання. Розглянуто вплив забрудненого атмосферного повітря на органи дихання.

Ключові слова: атмосферне повітря, органи дихання, забруднюючі речовини.

The dynamics of morbidity of the population of the city of Rivne is analyzed by diseases of the respiratory organs. The influence of polluted atmospheric air on respiratory organs is considered.

Key words: atmospheric air, respiratory organs, pollutants.

В містах концентрується велика кількість людей, автотранспорту і промислових підприємств, спричиняючи інтенсивне забруднення атмосферного повітря. Забруднення атмосферного повітря є одним з головних факторів, який має негативний вплив на верхні дихальні шляхи як серед дорослого населення, так і дітей [2]. Внаслідок цього у містах зростає число хворих, що страждають такими захворюваннями, як хронічний бронхіт, емфізема легень, рак легень, бронхіальна астма тощо. Різке підвищення концентрації забруднюючих речовин в атмосферному повітрі впродовж декількох днів також збільшує смертність людей літнього віку від респіраторних та інших захворювань [2], а забруднення атмосферного повітря корелює із захворюваністю та смертністю населення [3].

Нагальними проблемами сьогодення є зниження несприятливого впливу забруднюючих речовин у повітрі та оздоровлення навколишнього середовища. З огляду на це, актуальності набуває поліпшення стану атмосферного повітря в умовах урбанізованого середовища за рахунок розширення площ озеленення міста, покращення стану наявних зелених насаджень та підвищення їх захисних функцій для збереження здоров'я мешканців міста.

Мета дослідження – проаналізувати стан захворюваності жителів м. Рівне хворобами органів дихання, динаміку їх поширеності.

В ході виконання роботи використаний статистичний метод дослідження, згруповані та проаналізовані дані звітності закладів охорони здоров'я міста. При проведенні аналізу отриманих даних використовували методи структурно-логічного аналізу та системного підходу.

Згідно інформації Головного управління статистики в Рівненській області наявне населення м. Рівного станом на 01.01.2018 р. становить 246574 осіб, з них 113194 особи чоловічої статі та 133380 – жінки [4].

Захворюваність населення вважається найбільш чутливим показником, який характеризує вплив середовища на людину. У зв'язку із забрудненням атмосферного повітря зростає частота хронічних неспецифічних захворювань бронхолегеневої системи, стають більш тяжкими серцево-судинні захворювання (табл.1).

Таблиця 1

Захворювання органів дихання у жителів м. Рівне у 2017 р., осіб [4]

Найменування хвороби	Вікова категорія, роки		
	0-14	15-17	18 і старше
Хвороби органів дихання	49369	4545	57433
у т.ч.: гострий фарингіт та гострий тонзиліт	4665	465	2951
гострий ларингіт та трахеїт	3167	256	6403

пневмонії	1372	61	767
алергічний риніт	179	25	825
хронічний риніт, назофарингіт, фарингіт	9	6	2715
хронічні хвороби мигдалин та аденоїдів	2122	383	2351
хронічний ларингіт, ларинготрахеїт	1	-	611
бронхіт хронічний	7	13	4551
інші хронічні обструктивні хвороби легень	-	-	1143
бронхіальна астма	138	72	1891

При цьому первинна захворюваність визначається на основі лише вперше зареєстрованих випадків хвороби протягом року, загальна (поширеність) враховує всіх хворих, виявлених на момент обліку (табл.2).

Таблиця 2

Поширення хвороб органів дихання населення м. Рівне (на 1000 осіб) [2]

Клас хвороби	Кількість уперше зареєстрованих осіб					
	2000	2013	2014	2015	2016	2017
Хвороби органів дихання	304,5	362,0	365,4	380,5	388,6	381,2

Малосприятливі умови для життя мешканців м. Рівне створює постійне забруднення атмосферного повітря, обумовлене викидами забруднюючих речовин від стаціонарних та пересувних джерел забруднення.

У м. Рівне функціонують великі і малі підприємства різного виробничого профілю: хімічної, деревообробної, легкої та харчової промисловості, будівельних матеріалів, металообробки, комунального господарства тощо. Майже усі підприємства міста, що належать до IV і V класу шкідливості розміщені на околицях і оточують його з усіх сторін.

Так, підприємствами міста у 2017 р. тільки від стаціонарних джерел в атмосферне повітря було викинуто 2842,2 т забруднюючих речовин, які належать до різних класів шкідливості та негативно впливають на здоров'я мешканців. Щільність викидів в цьому році становила 49003,4 кг/км², а у розрахунку на кожного мешканця міста припадає 11,5 кг забруднюючих речовин в рік [2]. Слід зауважити, що зі збільшенням забруднення атмосферного повітря, збільшується негативний вплив на здоров'я населення, показників захворюваності хворобами органів дихання та, відповідно, і смертності жителів міста. Динаміку смертності від хвороб органів дихання серед населення м. Рівне за останні 5 років наведено на рис. 1.



Рис. 1. Динаміка смертності від хвороб органів дихання серед населення м. Рівне

Таким чином, показники захворюваності населення міста хворобами органів дихання є важливим критерієм якості життя, а охорона атмосферного повітря – складовою проблеми оздоровлення зовнішнього середовища загалом.

ДЖЕРЕЛА ТА ЛІТЕРАТУРА

1. Бебешко П.С. Основи профілактичної медицини. К., 2017. 248 с.
2. Довкілля Рівненщини. Доповідь про стан навколишнього природного середовища в Рівненській області у 2017 р. Рівне: 2018 р. 236 с.
3. Клименко М.О., Прищеп А.М., Хомич Н.Р. Оцінювання стану міста Рівне за показниками еколого-соціального моніторингу. Рівне, 2014. 253 с.
4. Статистичний щорічник Рівненської області за 2017 р. / Держ. служба статистики України; ред. Ю. В. Мороза; відп. за вип. Н.С. Якимчук. Рівне: Голов. упр. стат. у Рівнен. обл. 2018. 436 с.

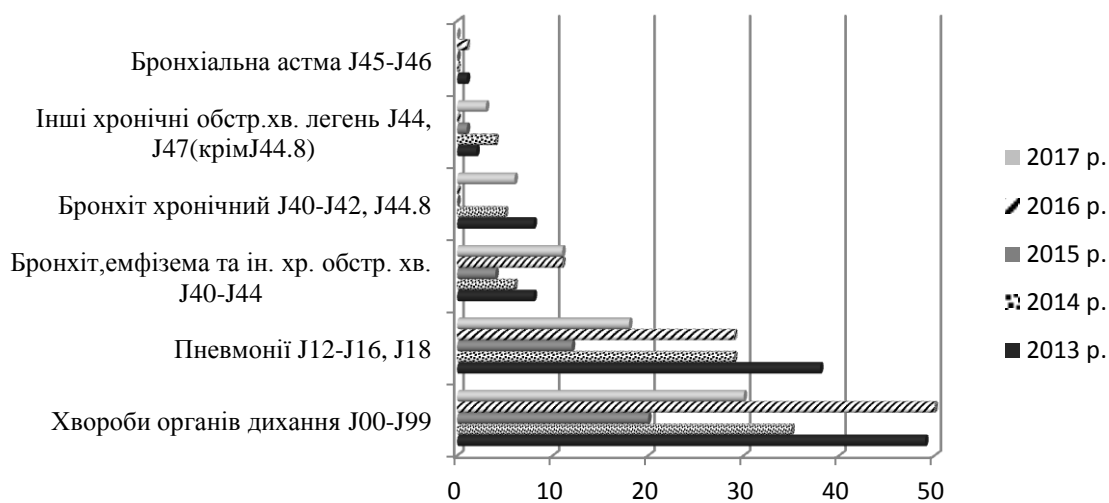
УДК 613.8. 37.017:613

*Любов Корінчак
(Умань)*

РОЛЬ ЗДОРОВОГО СПОСОБУ ЖИТТЯ У ФОРМУВАННІ ЗБЕРЕЖЕННЯ І ЗМІЦНЕННЯ ЗДОРОВ'Я МОЛОДОГО ПОКОЛІННЯ

У даній статті розглядається питання збереження і відновлення здоров'я, акцентується увага на формування здорового способу життя студентів. Особлива увага акцентується на створення відповідних умов, різноманітних видів діяльності для уміння зберігати своє здоров'я, вестти здоровий спосіб життя та бути готовими до особистого життя в різних умовах та ситуаціях.

Ключові слова: здоров'я, спосіб життя, молодь, спорт

*«У більшості хвороб винна не природа, не суспільство, а сама людина.
Найчастіше вона хворіє через лінощі й жадобу, а інколи – й від нерозумності».
Микола Амосов*

Одним з головних показників якості життя людини є здоров'я. Це перша і найбільш вагома необхідність людини, яка визначається не тільки готовністю до праці, але й забезпеченням гармонійного розвитку особистості. Для кожної людини здоров'я – основа всіх справ і починань, творчих задумів, звершень та надій на щасливе майбутнє, адже без міцного здоров'я неможливий життєвий успіх та процвітання. «Здоров'я індивіда – процес збереження і розвитку психологічних, фізіологічних, біологічних вмінь, його оптимальної працездатності, соціальної активності при максимальній тривалості активного життя» стверджує вчений в галузі медицини, біофізики, екології та педагогіки Казначеев В.П. [6].

Щоб стати здоровим, потрібні власні зусилля, постійні і великі, та замінити їх нічим не можна, але людина, на щастя, настільки досконала, що повернути здоров'я можна майже завжди, необхідні лише зусилля. Величина будь-яких зусиль визначається стимулами, стимули – значимістю мети, часом і імовірністю її досягнення, і дуже шкода, але ще й характером.

Для здоров'я однаково необхідні такі головні умови: фізичні навантаження, обмеження в харчуванні, загартовування, час відпочинку і уміння відпочивати, та ще один фактор – щасливе життя. Як бачимо, три перших складових належать до фізичного здоров'я, а четверта – до психічного й соціального та п'ята – до духовного. Остання відіграє синтезуючу роль в оздоровчій системі М.М. Амосова [1].

Необхідно також зазначити, що сьогоdnішній рівень здоров'я і фізичного розвитку – одна з найважливіших умов робочої сили. Залежно від цих показників оцінюється можливість участі людини у визначених сферах трудової діяльності. Здоровий спосіб життя, якщо коротко, – це стиль життя, спрямований на збереження та зміцнення здоров'я. І цього треба навчати, бо не завжди людина може розібратися в усьому сама – в більшості нашого населення нема елементарних знань про своє здоров'я. Як показують наукові дослідження, що здоровий спосіб життя, систематичні заняття фізичною культурою та спортом дають, можливість людині довгі роки зберігати високу працездатність і творчу активність [1, 5].

Загально визнаним є те, що найбільш динамічним компонентом соціальної структури й основним фактором мобільності будь-якого суспільства є молодь. Стиль життя, поведінкова діяльність, групові норми, інтереси, цінності й стереотипи молоді мають специфіку, яка багато в чому визначає і ставлення молодих людей до власного здоров'я [4].

Збереження і відновлення здоров'я – це активний процес, що вимагає від людини аналізу власної поведінки. М.М. Амосов підкреслює, що здоров'я – насамперед особиста справа кожного. Органи охорони здоров'я, уся медицина з її лікувальними й оздоровлюючими заходами не можуть підвищити рівень здоров'я дорослої людини оскільки для цього потрібна її власна воля.

Людина повинна усвідомлювати, що її здоров'я в її руках. На жаль, багато людей усвідомлюють цінність здоров'я лише тоді, коли виникає загроза здоров'ю або воно в значній мірі втрачене. Як правило, в цей час вже важко добитися корінних змін. Ось чому таким важливим є розуміння дотримання норм здорового способу життя, незважаючи на те, здорова людина чи хвора у цей час.

В сучасних умовах всебічний і гармонійний розвиток молодої людини є не тільки бажаним, а й життєвонеобхідним. Фізичний гарт це невід'ємна складова частина гармонійного розвитку молодої людини, що є, в свою чергу, запорукою майбутнього держави. Одним з напрямків, який впливає на стан здоров'я, є активно-спортивний спосіб життя, який має особливе значення для людей молодого віку. Тому заняття фізичною культурою і спортом вже не є самоціллю. вони стають каталізатором життєвої активності, умовою і невід'ємною частиною гармонійного і повноцінного життя [2. с.103-108, 7].

Останнім часом досить велика увага акцентується на здоровий спосіб життя студентів, і це пов'язано зі стурбованістю суспільства з приводу здоров'я фахівців, що випускаються вищою школою, зростання захворюваності в процесі професійної підготовки, наступним зниженням працездатності. Адже здоровий спосіб життя багато в чому залежить від ціннісних орієнтацій студентами. Більш того, це пов'язано з тривожністю суспільства щодо здоров'я молодих спеціалістів, зростанню захворювань у процесі професійної підготовки, поступовим зниженням працездатності. Дослідженнями доведено, що більше ніж 60% студентів мають порушення у фізичному розвитку, а більш 80% молоді мають відхилення і патології, та лише 5% є практично здоровими.

Значна частина студентської молоді не надає особливого значення зміцненню здоров'я через особисте сприйняття даної проблеми. Це перш за все пов'язано із сформованою у молоді системою цінностей, де здоров'ю надається далеко не перше місце. Тому у вузах необхідно забезпечувати свідомий вибір особистістю суспільних цінностей здорового способу життя і формувати на їх основі стійку, індивідуальну систему ціннісних орієнтацій, здатну забезпечити саморегуляції особистості, мотивацію її поведінки та діяльності.

Аналіз проведених фактичних матеріалів про життєдіяльність студентів засвідчив про її невпорядкованість і хаотичну організацію. Це виражено в таких важливих аспектах, як несвоєчасне, неправильне і нераціональне харчування, недостатня рухова активність, відсутність загартовуючих процедур, виконання самостійної навчальної роботи в час, призначений для сну, а також наявність шкідливих звичок [3, 4]. Тому формування здорового способу життя серед молоді та студентства зокрема, стало сучасною проблемою, яка вимагає нового підходу.

Одним із пріоритетних напрямків розв'язання цієї проблеми є виховання відповідального ставлення до свого фізичного стану. Беручи на себе відповідальність, кожна людина, а тим більш молоде покоління, повинна володіти певним обсягом знань, умінь та навичок з питань здорового способу життя, оскільки недостатній обсяг яких може призвести до нераціональних дій та вчинків. Особливо це необхідно для студентів педагогічних вищих навчальних закладів, адже в майбутньому вони будуть відповідальними не лише за себе, але й за своїх учнів.

Здоровий спосіб життя багато в чому залежить і від ціннісних орієнтацій студентами світогляду, соціального і морального досвіду, де суспільні норми, цінності здорового способу життя, виступають для студентів як особистісно значущі, але не завжди збігаються з цінностями, сформованими суспільною свідомістю. Тому, важливою необхідністю у вищих навчальних закладах постає свідомий вибір студентом суспільних цінностей здорового способу життя і формуванні на цій основі стійкої індивідуальної системи ціннісних орієнтацій, здатної забезпечити саморегуляцію особистості, мотивацію її поведінки та діяльності [4, 5 с. 19-20].

У наших навчальних закладах важливу роль у формуванні здорового способу життя відіграють заняття з фізичної культури. Але сьогодні ми можемо спостерігати деяку байдужість зі сторони студентів у ставленні до фізичного виховання. Хоча серед студентів і побутує думка про непотрібність фізичної культури у вищих навчальних закладах, але це пов'язано не тільки з небажанням молодих людей відвідувати заняття з фізичної культури, але й із формальністю в управлінні фізичною культурою і спортом, жорсткою системою контролю, побудованою на запровадженні не виправдано складних нормативів і вимог.

Сьогодні практично ігнорується виховання у студентів потреби у фізичному самовдосконаленні, самозабезпеченні ведення здорового способу життя за допомогою спортивної діяльності, хоча основна увага спрямована лише на підвищення рівня загальної фізичної та спортивно-технічної підготовки.

У навчально-виховному процесі перед студентами ставляться завищені залікові вимоги та непосильні фізичні навантаження. Фізичне виховання стає предметом, який лише обтяжує, і не приносить ніякої користі, а тому то позачерговим завданням фізичної культури у вищих навчальних закладах повинно стати формування здорового способу життя серед студентів. Необхідними складовими цього, насамперед повинно бути взаєморозуміння між викладачами та студентами на контроль за процесом навчання, а не його наслідками, і тільки за таких умов можна буде виховати в студентів зорієнтованість на спорт та здоровий спосіб життя.

Важливою формою роботи викладачів фізичного виховання має стати використання індивідуального підходу до кожного студента, який передбачає врахування стану здоров'я, рівня фізичної підготовки та інше. Студент повинен мати можливість займатися тим видом спорту, який йому більше до вподоби.

Широкі перспективи щодо підвищення ефективності знань з фізичного виховання має впровадження комп'ютерних програм, а їхнє використання розв'яже питання індивідуалізації фізичного навчання. Крім того, за допомогою спеціальних комп'ютерних програм можна ефективніше використовувати вправи, що впливають на зміцнення певних груп м'язів і всього організму в цілому [6, 8].

Всебічний і гармонійний розвиток особистості, а особливо вчителя, є не тільки бажаним, але й життєво-необхідним. У навчальних закладах зарубіжних країн у навчальному розкладі відсутні заняття з фізичного виховання, але тренажерні зали, спортивні зали та майданчики переповнені, оскільки бути здоровим – це стильно і прекрасно.

Отже, доки наші студенти не усвідомлять цінність здоров'я, доти всі зусилля, спрямовані на формування здоров'я і здорового способу життя, будуть марними.

ДЖЕРЕЛА ТА ЛІТЕРАТУРА

1. Амосов М. М. Роздуми про здоров'я. М.: ФиС, 1987. 192 с.
2. Ильнич В. І. Студентський спорт і життя. М.: АТ «Аспект прес», 1995. 136 с.
3. Интеграция физического и духовного воспитания студентов педагогического вуза // Педагогика, 2004. № 9. С. 99
4. Оптимізація механізмів формування здорового способу життя майбутніх педагогів: креативні підходи // Спортивний вісник Придніпров'я. Дніпропетровськ, 2004. № 7. С. 63.
5. Сучасні напрями формування навичок здорового способу життя у студентів вищих навчальних закладів. К.: Рідна школа, 2005. №1. С. 19-20.
6. Фізична культура та здоровий спосіб життя: матеріали міжнародної конференції. Вінниця: ВДП, 1993. 216 с.
7. Физическая культура в самовоспитании личности будущего учителя // Учебное пособие / М.Я. Виленский, В.А. Беляева. М.: МГПИ, 1985. 60 с.
8. Физическая культура студента; учебник / Под ред. В.И. Ильнича. М.: Гардарики, 2003. 448 с.

ГЕОГРАФІЯ І ГЕОЛОГІЯ

УДК 911.9:551.3

Євген Іванов
(Львів)

ЛАНДШАФТНА СТРУКТУРА КЛЮЧОВОЇ ДІЛЯНКИ “ВОДОЙМИ ОПІЛЛЯ”

Досліджено ландшафтну структуру ключової ділянки “Водойми Опілля”. Створено великомасштабну (1 : 5 000) ландшафтну карту. Виділено два типи і шість видів ландшафтних місцевостей.

Ключові слова: геосистема, місцевість, водойма, кар’єр, відвал.

The landscape structure of the key plot “Reservoirs Opillya” was explored. Created a large scale (1 : 5 000) landscape map. The two types and six species of landscape terrain are mapped.

Key words: geosystem, landscape terrain, reservoir, quarry, dump.

Упродовж 1997–2018 рр. проведено ландшафтно-екологічні дослідження в межах антропогенних (постмайнінгових), антропогенно-трансформованих і природних геосистем Передкарпатського сірконосного басейну. На основі досліджень складено детальні (масштаб 1 : 5 000) ландшафтні карти для трьох ключових ділянок: “Яворівська водойма”, “Подорожненські водойми” і “Водойми Опілля”. Ці водойми утворені в межах колишніх найбільших у світі сірчаних кар’єрів, що розробляли у Львівській області. Значну увагу у роботі присвячено питанням виникнення, функціонування і розвитку геосистем цих ключових ділянок [5, 6] та їх ландшафтно-екологічного картографування і моделювання [2, 7]. У попередніх публікаціях ми детально розглянули сучасну ландшафтну структуру ключових ділянок “Яворівська водойма” [4] і “Подорожненські водойми” [3], а нині за аналогією зупинимося на закономірностях формування і розвитку геосистем ключової ділянки “Водойми Опілля”.

Певні специфічні, не властиві іншим родовищам самородної сірки регіону, особливості ландшафтної організації слід відзначити в межах ключової ділянки “Водойми Опілля” (Роздільські водойми). Площа досліджуваної ділянки значно менша і становить лише 6,8 км². Ділянка має зрізану прямокутну форму і розміри 2,4 × 3,2 км. Вихідними матеріалами під час польового знімання виступали план гірничих робіт масштабу 1 : 2 000 і серія різночасових космоснімків *Landsat 7 ETM+*. Об’єктами ландшафтного знімання виступали постмайнінгові геосистеми, які сформовані на основі Північного і Центрального кар’єрів Роздільського ДГХП “Сірка”, хвостосховища № 2 і прикар’єрних майданчиків. Для досліджуваної території властиві складні гідрогеологічні умови, які відображені на рис. 1.

Досліджувана ключова ділянка знаходиться в межах Опілля, неподалік м. Новий Розділ. У процесі ландшафтно-екологічних досліджень за морфогенезом виокремлено два типи ландшафтних місцевостей – природного та антропогенного (рис. 2). У свою чергу антропогенна місцевість диференційовані на чотири ландшафтні смуги. Особливості ландшафтної структури є подібними до інших модельних ділянок в межах Передкарпатського сірконосного басейну. Всю складність антропогенних форм рельєфу відображає цифрова модель рельєфу і картосхеми крутизни та експозиції схилів. Найскладнішу організацію геосистем спостерігаємо в межах крутих кар’єрних схилів, особливо північного і східного бортів Північного кар’єру, що зумовлено активізацією зсувних та ерозійних процесів довкола водойми Глибокої.

Після остаточного завершення видобування покладів самородної сірки у 2001 р. прийнято рішення щодо ліквідації кар’єрів шляхом створення каскаду штучних водойм. Перетворення новостворених водойм в екологічно безпечні об’єкти, які придатні для

рекреації чи інших природно-господарських потреб є важливим питанням оптимізації ландшафтних систем районів розроблення сірки. Заповнення водоєм нещодавно завершено. Під час затоплення кар'єрних геосистем під воду йдуть сильнозміннені екзогенними процесами їхні крутосхилі поверхні. Водночас, виникли складні геосистеми на рівні берегової смуги водоєм.

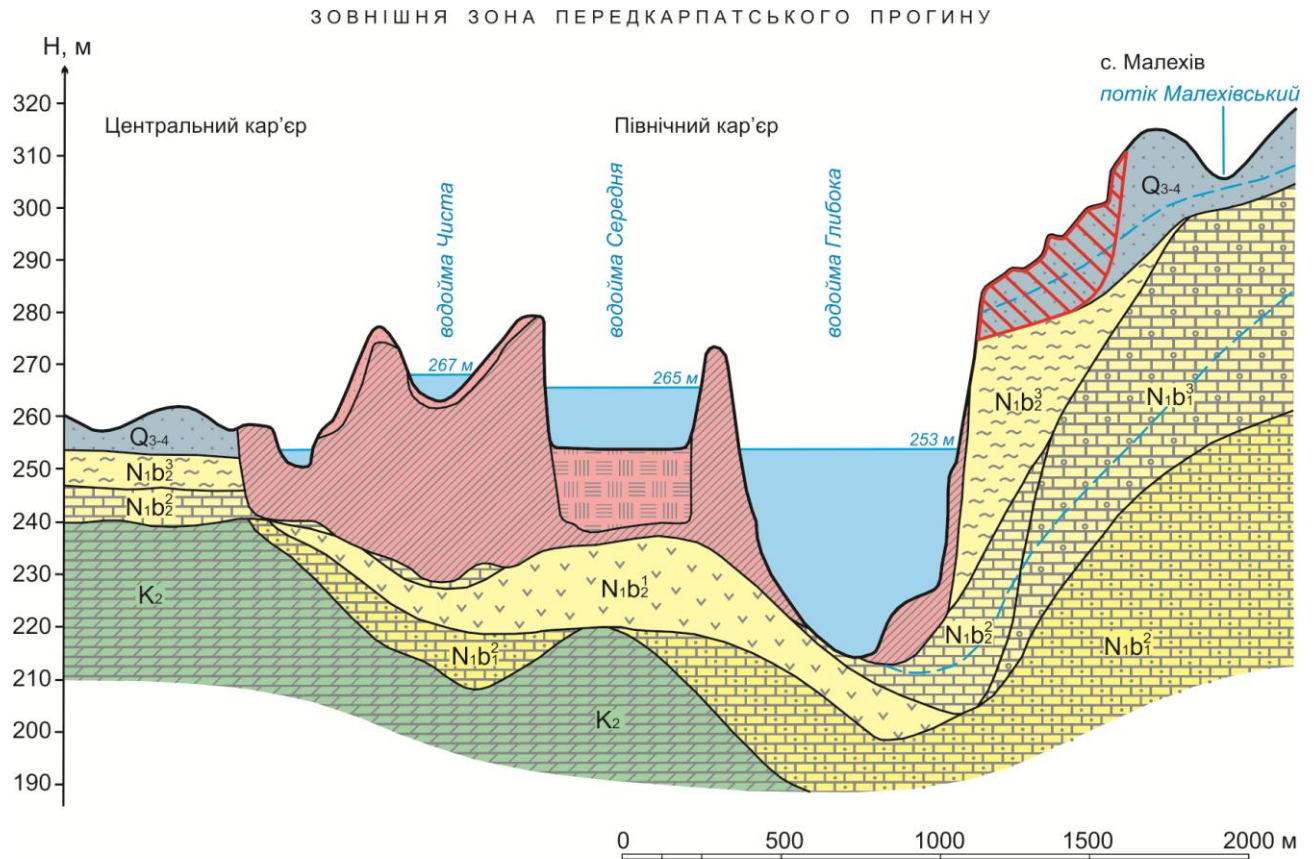

У м о в н і п о з н а ч е н н я

	Кампанський ярус верхньої крейди. Піщано-мергелиста товща		Техногенні відклади. Глини
	Баранівський горизонт міоцену. Вапняки піщаністі		Техногенні відклади. Супіски, суглинки
	Нараївський горизонт міоцену. Вапняки літотамнієві		Техногенні відклади. Хвости збагачення
	Дністровський горизонт міоцену. Гіпси, ангідрити, сірчана руда		стратиграфічні межі
	Ратинський горизонт міоцену. Вапняки		межі водонапірного горизонту
	Косівська світа міоцену. Глини, мергелі		зсувонебезпечні ділянки
	Верхньоплейстоценові і сучасні відклади. Супіски, суглинки		

Рис. 1. Поперечний геологічний розріз Центрального і Північного кар'єру Роздільського ДГХП "Сірка" [9]



Рис. 2. Генезис ландшафтних місцевостей ключової ділянки “Водойми Опілля” (фрагмент картосхеми). Масштаб картування 1 : 5 000

Типи ландшафтних місцевостей: А. Крутосхилі і плоскі поверхні кар’єру, складені четвертинними пісками і супісками, неогеновими глинами, вапняками і гіпсоангідритами із лучно-болотними угрупованнями на ембріоземах ініціальних та орґаноакумулятивних. Б. Горбисті і пасмово-горбисті структурно-денудаційні й ерозійно-еолові (лесові) межиріччя, складені лесоподібними суглинками з буковими, буково-дубовими і дубовими лісами на чорноземах опідзолених, темно-сірих і сірих опідзолених ґрунтах.

Види ландшафтних місцевостей: I. Роз’єднані заглиблені ділянки днища кар’єру, складені неогеновими мергелями, гіпсоангідритами, пісковиками і сірчаними вапняками, заповнені водою. II. Роз’єднані плоскі ділянки днища кар’єру, складені несортованим глинисто-мергелистим матеріалом і флотаційними відходами, сильно заболочені. III. Міжводоймові припідняті ділянки днища кар’єру (дамби), складені несортованим супіщано-суглинисто-мергелистим матеріалом, заболочені і підтоплені. IV. Круті ступінчасті зовнішні схили кар’єру, складені четвертинними пісками і супісками та неогеновими глинами із ділянками розвитку зсувних процесів.

Умовні позначення: 1. межі й індекси ландшафтних місцевостей. 2. межі й індекси ландшафтних смуг. 3. ділянки активного розвитку зсувних процесів.

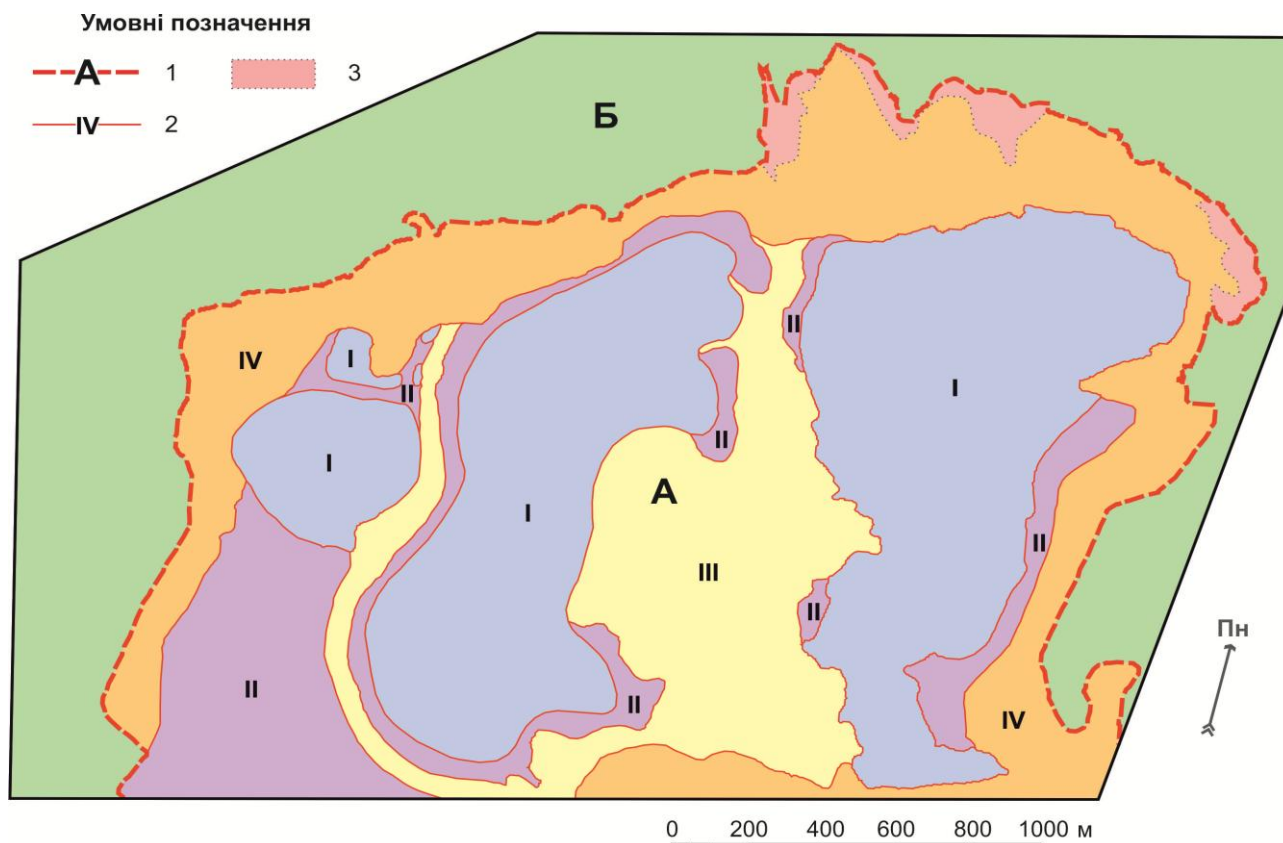
Проектом ліквідації сірчаних кар’єрів, що розроблені інститутом ВАТ “Гірхімпром” [1], передбачено створення у Північному Роздільському кар’єрі чотирьох водойм – Глибокої (137 га), Середньої, Чистої і Кислої. Новостворені водойми мають здебільшого значні глибини: від 12 до 50 м. Варто відзначити складність донних відкладів цих водойм, яка зумовлена геологічною будовою сірчаних кар’єрів (див. рис. 1).

У сірчаних кар’єрах, на гідровідвалах, хвостосховищах і зовнішніх відвалах й у залишкових ємностях водосховищ та акумулюючих басейнів також утворені водойми. Загалом, у районі дослідження налічуємо близько 30 водойм площею понад 0,1 га. Шість водойм мають площу понад 2 га. За рівнем евтрофікації більшість водойм є оліготрофного і

мезотрофного типів, окремі малі водойми – евтрофного типу. Більшість водойм нині перебуває на стадії трансформації водних мас, відбувається їхня стратифікація. При цьому виділяють верхній багатий киснем й інтенсивно переміщуваний шар (епілімніон), перехідний шар із різкими змінами гідроекологічних показників (металімніон) і глибоководний слабозміщуваний шар із сталими гідроекологічними показниками (гіполімніон). Рівень води у водоймах коливається і залежить від співвідношення обсягів атмосферних опадів і випаровування.

Розглянемо особливості процесу затоплення кар’єрних виїмок на прикладі Північного кар’єру Роздільського ДГХП “Сірка”. На основі аналізу серії космознімків *Landsat* (джерело Google Планета Земля) від 30 серпня 2004 р., 19 липня 2006 р., 20 квітня 2009 р., 25 жовтня 2011 р. і 23 березня 2014 р. ми виокремили відкриті водні поверхні, періодично заповнені й зарослі водні поверхні, вкриті очеретами і рогозою із ознаками сильного заболочення і підтоплення, гідрологічні та інші господарські об’єкти. Якщо у водоймі Глибока слід відзначити поступове збільшення площ затоплення за досліджуваний період та значне зростання глибини водойми (понад 25 м), то у водоймах Середній і Чистій – незначне зменшення рівня водної поверхні (до 2–5 м) (рис. 3). Притоки підземних вод зменшилися й поступово стабілізувалися. Водойми стають слабопротічними й відбувається пристосування гідробіонтів до водного середовища. Продовжується формування берегової лінії, мілководних зон та вертикальної термічної і гідрохімічної стратифікація водойм. Тривалість періоду їх перетворення продовжиться від 5 до 20 років.



Рис. 3. Співвідношення площ каскаду основних водойм у Північному кар’єрі Роздільського ДГХП “Сірка” (на основі дешифрування космознімків 1996–2014 рр.)

Умовні позначення: Межі водойм станом на: 1 – 16 липня 1996 р.; 2 – 30 серпня 2004 р.; 3 – 19 липня 2006 р.; 4 – 20 квітня 2009 р.; 5 – 25 жовтня 2011 р.; 6 – 22 березня 2014 р. 7 – затоплені площі водойм у 2004–2014 рр. 8 – спущені площі водойм у 2004–2014 рр.

Процес інтенсивного формування ландшафтних систем ключової ділянки “Водойми Опілля” завершиться за умови стабілізації водного середовища. У цей час остаточно сформується мілководна і глибоководна частини водойм. Процес затоплення кар’єру супроводжує обвалювання і зсування його бортів, розпушування відкладів вивітрянням,

хвильовим розмиванням, руйнування лінійною і площинною ерозією. Особливо зсувонебезпечними є північний і північно-східний борти Північного кар'єру, що зумовлено наявністю у цій зоні житлових будинків та інших господарських об'єктів (див. рис. 1). У процесі розвитку гірничих робіт і поглиблення траншей зсуви постійно збільшувалися як за розмірами, так і за кількістю проявів. У 1980 р. на північному борті кар'єру у результаті підрізання схилу виникло велике зсувне тіло, яке загрожує частині с. Малехів (чотири будинки зруйновано). Загальний об'єм зсувних мас перевищує 4,5 млн. м³ [10]. Цей зсув зумовлений сповзанням четвертинних відкладів по “слизькій” поверхні неогенових глин. Проведені дослідження не підтвердили можливість зсування неогенових глин поверхнею вапняків. Проектом визначено межу зсувонебезпечної зони та рекомендовано відселення жителів цієї частини села. У зону розвитку зсуву також потрапили ділянка автодороги Новий Розділ – Львів, магістральний газопровід, ЛЕП та інші господарські об'єкти. Рівень води у водоймі Глибокій нижче від зсувних тіл, тому процес формування його водного середовища суттєво не вплине на стійкість зсувів у четвертинних відкладах у найближчі роки [8].

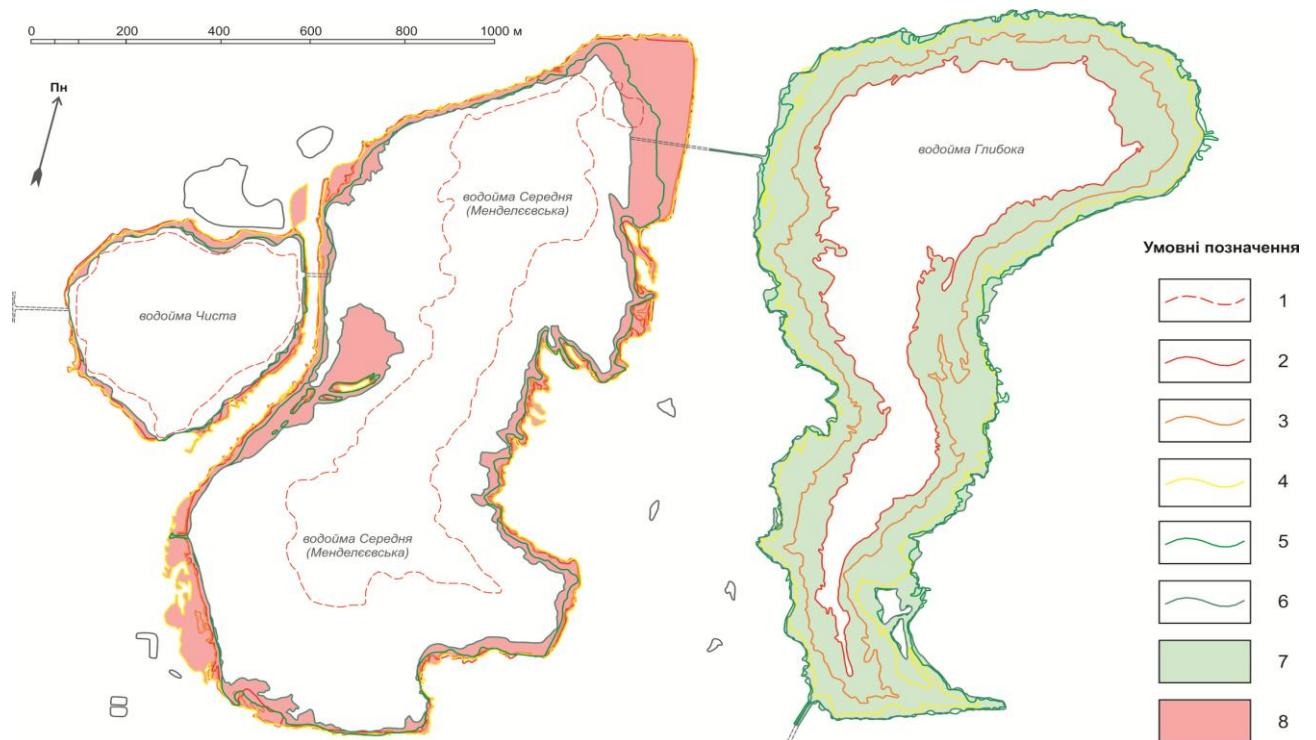
З метою стабілізації стану природного середовища та умов утворення постмайнінгових геосистем слід реалізувати оптимізаційні заходи в межах берегових смуг водойм і зсувонебезпечних схилів кар'єрних виїмок.

ДЖЕРЕЛА ТА ЛІТЕРАТУРА

1. Гірничо-хімічна промисловість Львівщини. Історія. Сьогодення. Майбутнє. Екологія. Львів: ПП “Манускрипт-Львів”, 2004. 244 с.
2. Іванов Є. та ін. Картографування і моделювання сірчаних водойм Передкарпаття // GeoTerrace-2017 : мат-ли міжнарод. наук.-техн. конф. Львів, 2017. С. 38–43.
3. Іванов Є., Ключник В. Ландшафтна структура ключової ділянки “Подорожненські водойми” // Тенденції та перспективи розвитку науки і освіти в умовах глобалізації : мат-ли XXXVIII Міжнарод. наук.-практ. інтернет-конф. Переяслав-Хмельницький, 2018. Вип. 38. С. 15–19.
4. Іванов Є., Ключник В. Ландшафтна структура ключової ділянки “Яворівська водойма” // Ландшафтознавство: стан, проблеми, перспективи: мат-ли міжнарод. наук. конф. Львів, 2014. С. 53–58.
5. Іванов Є., Ключник В. Передумови формування природно-господарських систем Передкарпатського сірконосного басейну // Географія та екологія: наука і освіта : мат-ли V Всеукр. наук.-практ. конф. Умань, 2014. С. 112–116.
6. Іванов Є. А. Формування постмайнінгових ландшафтних систем Передкарпатського сірконосного басейну // Геополітика и екогеодинаміка регіонів. 2014. Т. 10. Вип. 2. С. 535–543.
7. Ковальчук І. П. та ін. Картографічне моделювання природно-господарських систем Передкарпатського сірконосного басейну // Землеустрій, кадастр і моніторинг земель. 2015. Вип. 2/3. С. 29–36.
8. Проведення комплексного моніторингу на території діяльності гірничо-хімічних підприємств. Проведення моніторингових досліджень в зонах діяльності Роздільських гірничо-хімічних підприємств : звіт про НДР. Львів: Відділення гірничо-хімічної промисловості АГН України, 2006. 35 с.
9. Провести моніторингові дослідження при ліквідації сірчаного кар'єру Роздільського ДГХП “Сірка” : звіт про виконання робіт по договору № Р-ДБ-08/04 / техн. директор: М. Д. Юнко. Львів: ВАТ “Інститут гірничо-хімічної промисловості” (ВАТ “Гірхімпром”), 2004. 27 с.
10. Рудько Г. І. та ін. Техногенна безпека міст зони впливу гірничохімічних комплексів Передкарпатського сірконосного басейну // Вісн. Дніпропетр. ун-ту. Сер.: Геологія, географія. 2008. С. 67–73.

ПРОСТОРОВО-ЧАСОВИЙ РОЗПОДІЛ ТЕМПЕРАТУРИ ВОДИ РІЧКИ ВОРСКЛА

У статті проаналізовано зміни, що відбулися у просторово-часовому розподілі температури води річки Ворскла за останні 40 років. Виявлено стійку тенденцію до зростання максимальних температур води на 2,1-2,9°C та збільшення тривалості періоду з позитивною температурою води (вище 0,2°C) на 37-68 днів. Встановлено, що ймовірною причиною таких змін є глобальне потепління, перерозподіл сезонного стоку води в ріці та вплив господарської діяльності.

Ключові слова: термічний режим, ріка Ворскла, перехід температури води через 0,2°C та 10°C, глобальне потепління, підземне живлення.

The article analyzes the changes that occurred in the spatial-temporal distribution of the water temperature of the Vorskla River in the last 40 years. The stable tendency to increase the maximum water temperatures by 2.1-2.9 ° C and the increase in the duration of the period with a positive water temperature (above 0.2 ° C) for 37-68 days was revealed. It is established that the probable cause of such changes is global warming, redistribution of seasonal runoff in the river and the impact of economic activity.

Key words: thermal regime, Vorskla River, transition through water temperature over 0.2 ° C and 10 ° C, global warming, underground power supply.

Ріка Ворскла – лівобережна притока р.Дніпра, що бере початок у Белгородській області Росії, протікає територією Сумської і Полтавської області України і впадає у Кам'янське водосховище. Довжина ріки - 464 км (у межах України -317 км). Площа басейну – 14,7 км² (у межах України - 12,59 тис. км²). Середня ширина річища - 30 м, на плесах 50-80 м. Середня глибина - 1,5 м, максимальна глибина 10-12 м. Похил річки 0,3 м/км. Річище звивисте. Дно піщане. Середньорічні витрати води біля гирла 36, 4 м³ /с. Живлення змішане. Найвищі річні води спостерігаються у березні – квітні, найнижчі – у липні – жовтні. За останні 80 років на ріці спостерігається зменшення максимальних (на 50-60%) та середніх (на 6-16%) витрат води, а також зменшення стоку весняного водопілля і зростання стоку літньо-осіннього і зимового періодів [1].

Термічний режим річки Ворскла формується під впливом різноманітних природних та антропогенних чинників. Основним природним чинником є температура повітря, а також місцеві особливості живлення і протікання ріки. Дослідження змін в характері переміщення в воді тепла по довжині ріки та по площі є важливим, оскільки з ним пов'язана якість води, інтенсивність випаровування, активність водних організмів та екологічний стан водотоку. Метою дослідження є виявлення закономірностей у просторовому розподілі температури води ріки Ворскла за останні десятиріччя.

Вивчення просторово-часового розподілу температури води ріки Ворскли здійснювалось нами на основі аналізу багаторічних даних спостережень Полтавського ЦГМ по гідропостам: с.Чернеччина, розташованому на 260 км, м.Полтава, що на 138 км, та м.Кобеляки, на 46 км від гирла. Також залучено опубліковані літературні, картографічні та інші дані по регіону [1,2,3].

Встановлено, що температура води в ріці Ворскла, яка протікає з півночі на південь, зазнає значних змін в як по довжині, так і в часі. Зміни температури по довжині ріки відбуваються переважно під впливом закону широтної зональності. Так, нагрівання води в ріці Ворскла весною починається з пригірлової ділянки, розташованої в південній зоні. А охолодження води восени, навпаки, розпочинається з найбільш північних районів, близьких

до витоку ріки. Аналіз середньодобових температур води на гідропостах показав, що у березні-квітні спостерігається поступове зростання температури води від витоку до гирла. Наприклад, 06.04.18 р. температури води змінювалась від $0,6^{\circ}\text{C}$ (с.Козінка, що на кордоні з Росією) до $1,2^{\circ}\text{C}$ в с.Чернеччина, до $2,4^{\circ}\text{C}$ в м.Полтава, до $3,8^{\circ}\text{C}$ в м.Кобеляки. Максимальна різниця середньодобових температур між верхнім та нижнім постами складає $3-4^{\circ}\text{C}$. У квітні-травні, після досягнення температурою води значень $10-15^{\circ}\text{C}$, на ріці часто спостерігається явище весняної гомотермії – вирівнювання температури по довжині. У літній період спостерігається явище незначного зменшення середньодобових температур в напрямку до гирла. Наприклад, 08.08.18 р. температура води Ворскли змінювалась від $26,2^{\circ}\text{C}$ в с.Чернеччина до $25,0^{\circ}\text{C}$ в м.Полтава та $24,0^{\circ}\text{C}$ в м.Кобеляки. Причина цього, на нашу думку, в більш швидкому прогріванні води на мілководних ділянках в середній течії (с.Чернеччина), зростанні кількості води та глибини ріки в пригирловій області, а також в наявності декількох руслових водосховищ.

Максимальні значення температури води змінюються по довжині ріки дуже мало. Середнє за багаторічний період значення найвищої температури води складає $25,4^{\circ}\text{C}$ в с.Чернеччина, $26,4^{\circ}\text{C}$ в м.Полтава та $26,1^{\circ}\text{C}$ в пригирловій області (м.Кобеляки). Спостереження температурного максимуму у м.Полтава можна пояснити слабкою проточністю ріки у межах Нижньомлинського руслового водосховища та в районі гідропоста. З настанням осені характер розподілу температури змінюється на зворотній. Період осінньої гомотермії може складати до 10 днів. Вирівнювання температур спостерігається при значенні $8-10^{\circ}\text{C}$. Загалом зміна температурного режиму по довжині річки відбувається досить швидко. Різниця між середньодобовою температурою на верхньому посту і на нижньому досягає 4°C .

Зміну температурного режиму р.Ворскла в часі ми розглянули за різні періоди. Так середні добові коливання температури у 2018 р. на усіх гідропостах були у межах від $1-1,5^{\circ}\text{C}$. Найбільша амплітуда добових температур спостерігалась у весняний період і складала $3,6^{\circ}\text{C}$. Річні коливання температури змінюються від $22-23^{\circ}\text{C}$ до $28-29^{\circ}\text{C}$ в залежності від року та місця розташування гідропоста.

Важливою характеристикою термічного режиму ріки є найбільше значення температури води. Встановлено, що найбільша температура спостерігається в червні-липні, хоча крайніми датами максимумів, які були зафіксовані в різні роки, є 20 травня та 25 серпня. Найвища температура води в ріці, що складала $29,4^{\circ}\text{C}$, була зафіксована 02.07.1954 р. у м.Полтава та 28.06,17.07.2017 р. в с.Чернеччина. Розглянувши в багаторічному розрізі (період 1977-2017 рр.) зміну максимальних температур води, ми помітили стійку тенденцію до підвищення цих температур: для гідропоста с.Чернеччина – на $2,8^{\circ}\text{C}$, для м.Полтава – на $2,9^{\circ}\text{C}$ (Рис.1) для м.Кобеляки – на $2,1^{\circ}\text{C}$.

Окрім зростання максимальних значень температури, на р.Ворскла виявлено процес скорочення тривалості холодного періоду та зростання періоду з позитивними значеннями температури води. За даними спостережень Полтавського ЦГМ про дати переходу температури води через $0,2^{\circ}\text{C}$ та 10°C , ми побудували графіки зміни цих дат для трьох гідропостів за багаторічний період. За відправну точку весняного переходу було взято 1 квітня, осіннього – 1 листопада.



Рис.1. Графік зміни максимальних температур води р.Ворскла в м.Полтава

Аналіз отриманих графіків показав наступне (табл.1):

– дати переходу температури води через 0,2 °С весною мають тенденцію до зменшення, тобто стають більш ранніми. Найбільше зменшення спостерігається на г/п Полтава і складає 25 днів;

– дати переходу температури води через 10 °С весною мають незначну тенденцію до зменшення, тобто настають раніше. Найбільше зменшення відмічено на г/п Кобеляки – 12 днів;

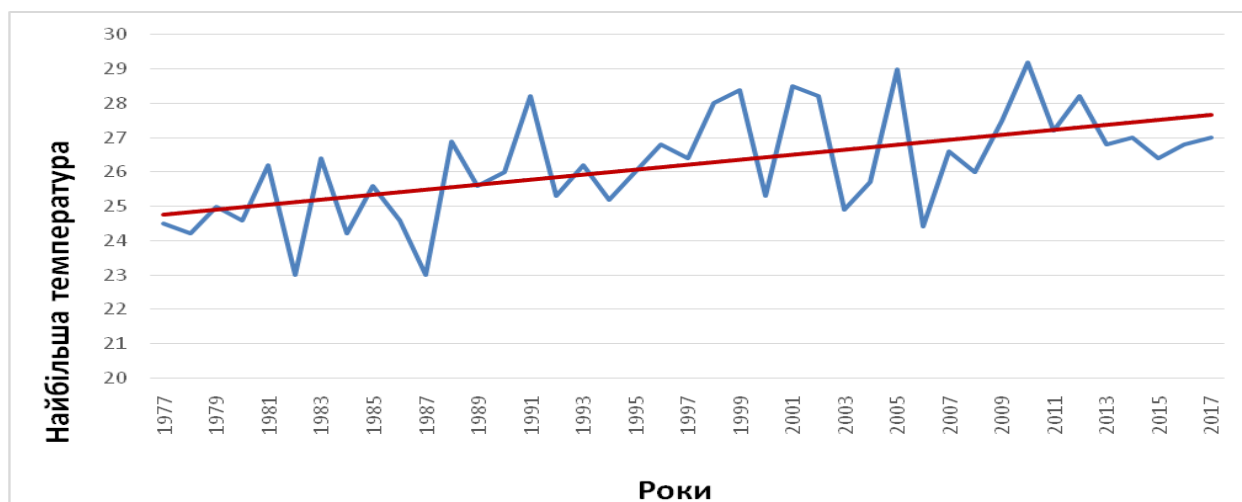
– дати переходу температури води через 10 °С восени мають тенденцію до зростання, тобто стають більш пізніми. Найбільше зростання – на 13 днів, відмічено на г/п Чернеччина;

Таблиця 1. Характеристика зміни дат переходу температури води р.Ворскла через 0,2 °С та 10 °С за багаторічний період (1977-2017 рр.), днів.

Характеристика переходу	Р.Ворскла-с.Чернеччина	Р.Ворскла-м.Полтава	Р.Ворскла-м.Кобеляки
Весною через 0,2 °С	↓7	↓25	↓20
Восени через 0,2 °С	↑30	↑43	↑22
Разом	37	68	42
Весною через 10 °С	↓9	0	↓12
Восени через 10 °С	↑13	↑4	↑4
Разом	22	4	16

Примітка: значками показано напрям ↑ – збільшення та ↓ – зменшення кількості днів від умовних дат переходу (01.04 та 01.11)

– дати переходу температури води через 0,2 °С восени мають найбільш вражаючу тенденцію до зростання. На г/п Полтава ця дата настала пізніше на 43 дні;

– амплітуда коливання дат настання переходу для усіх постів складає 30-40днів при переході через 10°С та 50-70 днів при переході через 0,2 °С.

Отже, за розглянутий 40-річний термін на р.Ворскла відбулось значне збільшення тривалості періоду стояння води з позитивною температурою (вище 0,2 °С). Це збільшення відбулось за рахунок більш пізнього охолодження води восени (на 22-43 дні) та більш раннього танення льоду і потепління води весною (на 7-25 днів). Найбільше зростання відмічено у м.Полтава, де тривалість стояння води з позитивною температурою зросла на 68 днів. Пояснити це можна процесом підвищення температури повітря через глобальне потепління, а також зменшенням активності водообміну в річці через вплив гідротехнічних споруд (руслоних водосховищ), обмілінням русла через скорочення стоку.

Відмічено також, що на ріці відбулось незначне збільшення тривалості періоду стояння температур більших 10 °С. Найбільше зростання відмічено на г/п Чернеччина і склало 22 дні (Рис.2).



Рис.2. Графік зміни дат переходу температури води р.Ворскла –с.Чернеччина через 0,2 °С та 10 °С восени.

Причину того, що значне зростання температур відноситься переважно до холодного періоду року, а тривалість періоду з температурою вище 10° С змінюється слабо, ми бачимо у внутрішньорічному перерозподілі стоку ріки. Так, за даними українських вчених [1] за останні роки на р.Ворскла відмічено зменшення частки стоку весняного водопілля та зростання частки стоку літньо-осіннього та зимового періоду. Найчастіше зростання зимового стоку відбувається за рахунок збільшення частки підземного живлення [4]. А відомо, що виходи ґрунтових вод можуть підвищувати температуру води взимку, а також понижувати її влітку [6]. Тож можна зробити висновок, що на зростання температури води Ворскли в осінньо-зимовий (холодний) період та збільшення тривалості періоду з позитивними температурами, впливає зростання частки підземного живлення ріки. Непрямим підтвердженням цього є той факт, що за останні роки на р.Ворскла (у с Чернеччина) та її притоках (р.Мерла-м.Богодухів) стійкий льодостав зовсім не формувався. А це характерно для річок з підвищеним ґрунтовим живленням.

Деякий вплив на температуру води ріки Ворскли має приточність. Води малих річок звичайно нагріваються швидше, ніж основна ріка, тому нижче їх впадіння температура води повинна зростати. Проте для лівобережних допливів Ворскли (Мерло, Коломак) такого не спостерігається. Навпаки, температура води в них дещо менша, ніж у Ворсклі, а перехід температури через 0 °С на притоках спостерігається одночасно, а іноді й пізніше, ніж на головній ріці. Це теж говорить про велику частку підземного живлення цих приток.

По-різному впливає на температурний режим річки господарська діяльність. Скиди побутових та промислових стічних вод населених пунктів (м.Охтирка, м.Тростянець, смт.Котельва, м.Полтава, смт. Кобеляки, смт. Машівка) взимку та в перехідні періоди підвищують температуру води. Влітку цей вплив є несуттєвим. Зарегульованість стоку русловими водосховищами (Деревківське, Опішнянське, Вакулинське, Нижньомлинське, Кунцівське) сприяє зменшенню швидкості водообміну також неоднозначно впливає на термічний режим. У нижніх б'єфах сприяє зниженню температури води влітку та підвищенню температури в зимовий період. У верхніх б'єфах, особливо на мілководді, спостерігається зростання температур влітку.

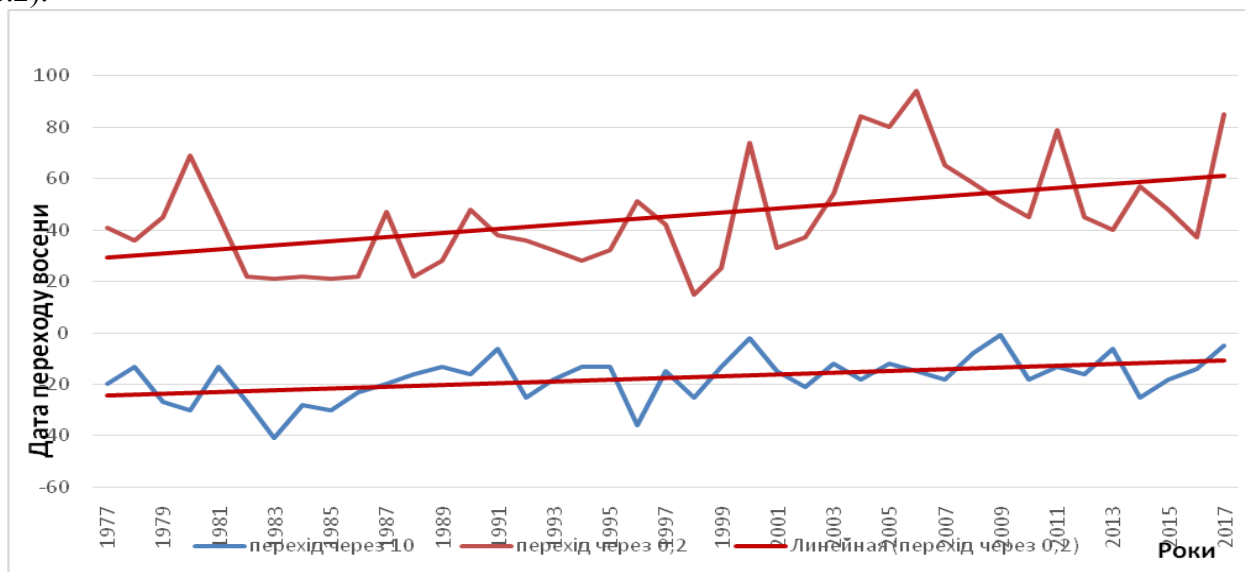
Висновки. Отже, зміна температури води річки Ворскла по довжині у першу чергу залежить від кліматичних умов території, по якій вона протікає. У весняний період

найбільша температури спостерігається в пригирловій ділянці і в верх по течії поступово зменшується. У подальшому температура води по довжині річки вирівнюється. Влітку досить часто в нижній течії температура води може бути нижчою, ніж у середній. При осінньому охолодженні води спостерігається зворотній процес.

За останні 40 років температура води в р.Ворскла поступово зростала. Це підтверджується ростом максимальних значень температури води на усіх гідропостах на 2,1-2,9 °С. На усіх гідропостах спостерігається зміщення дат переходу температури води через 0,2 °С та 10°С: весною на більш ранні строки, восени – на більш пізні. Загалом відмічено значне (на 37-68 днів) зростання в році числа днів з позитивною температурою води (вище 0,2°С). Це добре узгоджується з дослідженнями щодо скорочення тривалості періоду льодоставу на р.Ворскла максимум на 25 діб [5]. Причинами таких процесів ми вважаємо вплив процесу глобального потепління клімату та перерозподіл стоку води по сезонам, зокрема, зростання частки підземного стоку води в літньо-осінній та зимовий період. Окрім цього деякий вплив має господарська діяльність людини, яка впливає через зарегулювання стоку та скидання в ріку і притоки стічних вод.

ДЖЕРЕЛА ТА ЛІТЕРАТУРА

1. Бібік В.В. та ін. Просторово-часова характеристика стоку річок басейну Сула, Псел, Ворскла // Гідрологія, гідрохімія, гідроекологія. 2011. Т.4 (25). С.85-89.
2. Малі річки України. К.: Урожай, 1991. 294 с.
3. Вишневецький В.І., Косовець О.О. Гідрологічні характеристики річок України. К.: Ніка-Центр, 2003. 324 с.
4. Гребінь В.В. Сучасний водний режим річок України (ландшафтно-гідрологічний аналіз). К.:Ніка-Центр, 2010. 316 с.
5. Смирнова В.Г., Хмелевський Д.О.Динаміка льодових процесів на р. Ворскла за багаторічний період // Матеріали XXXI Міжнародної науково-практичної інтернет-конференції «Тенденції та перспективи розвитку науки і освіти в умовах глобалізації»: Зб. наук. праць. Переяслав-Хмельницький, 2017. Вип. 31. С.20– 22.
6. Ресурсы поверхностных вод СССР т.6 Украина и Молдавия. Вып.2 / Под ред. М.С.Каганера. Л.: Гидрометеиздат, 1971. 371 с.

ЕКОЛОГІЯ

УДК 504.1.7:502

*Анастасія Генова, Тетяна Нечипоренко, Володимир Шмандій
(Кременчук)*

АНАЛІЗ ДИНАМІКИ СТАНУ ЗДОРОВ'Я НАСЕЛЕННЯ У КОМПЛЕКСІ ЕКОЛОГІЧНОЇ БЕЗПЕКИ

Проаналізовані статистичні дані щодо динаміки чисельності населення України та структури захворюваності. Досліджено формування, розвиток і прояви екологічної небезпеки у Кременчуцькому промисловому регіоні. Запропонована структура системи моніторингу станів екологічної небезпеки при техногенних землетрусах та обґрунтована доцільність поліпшення позиційних характеристик їх джерел.

Ключові слова: екологічна небезпека, техногенні землетруси, біологічна очистка, забруднювачі, моніторинг, інструментальні заміри.

Україна є однією з найбільших за територією, чисельністю населення та економічним потенціалом держав Європи. Чисельність населення в Україні, за оцінкою, на 1 вересня 2018 р. становила 42234,0 тис. осіб [1]. На території України зосереджені величезні природні ресурси, втім відсутність концептуальних підходів до забезпечення екологічної безпеки негативно позначились на їх збереженні. Негативні наслідки аварії на Чорнобильській АЕС, катастрофічне забруднення повітря, вод та ґрунтів, надмірна концентрація промисловості у певних регіонах, нераціональне природокористування, демографічна криза створили реальну загрозу національній безпеці України в екологічній сфері [2, с. 14].

Україна нині наближається до нової демографічної кризи. Упродовж січня-серпня 2018 р. чисельність населення зменшилася на 152,4 тис. осіб. Залишається суттєвим перевищення кількості померлих над кількістю живонароджених: на 100 померлих – 58 живонароджених. Основні демографічні показники України наведені у таблиці 1.

Відтак проблема забезпечення національної безпеки в екологічній сфері набула в нашій державі безпрецедентної гостроти. Для її розв'язання необхідно розробити наукові засади екологічної безпеки України, методологію забезпечення її реалізації.

Таблиця 1. Основні демографічні показники України

Показники	Січень-серпень 2018	Довідково: Січень-серпень 2017
Середня чисельність наявного населення	42310209	42514731
Природний приріст, скорочення (–) населення	–163067	–142643
Кількість живонароджених	226545	243862
Кількість померлих	389612	386505
з них дітей у віці до 1 року	1645	1828

Звертають на себе увагу зміни в структурі хвороб за останні 5 років. Аналіз рівнів поширеності хвороб серед усього населення країни вказує на зростання у 2016 р. відносно 2012 р. поширеності хвороб за двома класами – природжені вади розвитку, деформації та хромосомних аномалії (на 1,13%) та хвороби органів дихання (на 0,19%). Тоді як у 2016 р. відбулося зростання поширеності хвороб відносно 2015 р. у цілому серед населення України на 0,93% та за десятьма класами хвороб: найбільше зросла поширеність хвороб органів дихання – на 5,17%, природжених вад розвитку, деформацій та хромосомних аномалій – на 1,74%, хвороб шкіри та підшкірної клітковини – на 1,37%, новоутворень – на 0,86%,

ендокринних хвороб, розладів харчування та порушень обміну речовин – на 0,85%, травм, отруєнь та деяких інших наслідків дії зовнішніх чинників – на 0,6%, хвороб кістково-м'язової системи та сполучної тканини – на 0,12%, хвороб вуха та соскоподібного відростка – на 0,11%, хвороб нервової системи – на 0,06%, хвороб системи кровообігу – на 0,03%. За всіма іншими класами хвороб у 2016 р., як відносно 2012 р. так і 2015 р., спостерігається зниження рівнів поширеності (табл. 2) [3, с 38].

Таблиця 2. Динаміка показників поширеності хвороб серед населення України за основними класами хвороб у 2012, 2015, 2016 рр. (на 100 тис. усього населення)

Клас хвороб	2012	2015	2016	2016/ 2012	2016/ 2015
Інфекційні та паразитарні хвороби	4 057,50	3 347,6	3 319,9	-18,18	-0,83
Новоутворення	4 262,70	4 085,8	4 121,1	-3,32	0,86
Хвороби крові й кровотворних органів	1 729,50	1 578,4	1 569,3	-9,26	-0,58
Ендокринні хвороби, та порушення обміну речовин	8 699,10	8 497,3	8 569,3	-1,49	0,85
Хвороби нервової системи	4 864,40	4 667,3	4 670,3	-3,99	0,06
Хвороби вуха	3 504,90	3 130,9	3 134,3	-10,57	0,11
Хвороби системи кровообігу	58 385,70	52 956,9	52 970,4	-9,28	0,03
Хвороби органів дихання	35 642,00	33 952,9	35 709,3	0,19	5,17
Хвороби шкіри та підшкірної клітковини	4 879,70	4 452,1	4 513,3	-7,51	1,37
Хвороби кістково-м'язової системи та сполучної тканини	9 956,40	9 301,8	9 313,2	-6,46	0,12
Природжені вади розвитку, деформації та хромосомні аномалії	683,3	679,2	691,0	1,13	1,74
Травми, отруєння та деякі інші наслідки дії зовнішніх чинників	4 997,00	4 240,8	4 266,3	-14,62	0,60

Ми вивчали стан екологічної безпеки по впливу на атмосферне повітря, якості питної води, утворення відходів, рівня здоров'я населення в районах і містах Полтавської області, зокрема міста Кременчука. На території Кременчуцького промислового регіону (КПР) виявлено недостатній рівень екологічної безпеки по більшості показників.

Значна кількість джерел викидів шкідливих речовин в атмосферне повітря та метеорологічні особливості регіону сприяли формуванню підвищених концентрацій забруднювачів. Присутність великих відкритих водойм зумовлює перенесення забруднювачів в різні частини даного регіону і за його межі. Геологічні і гідрогеологічні характеристики КПР обумовлюють міграцію шкідливих речовин трофічними ланцюгами.

В ході проведеного аналізу у межах КПР були визначені основні наслідки прояву екологічної небезпеки: забруднення компонентів навколишнього середовища шкідливими речовинами, що містяться у відходах, проблеми у штучно створених об'єктах гідросфери під дією природно-антропогенних факторів, пошкодження конструкцій споруд і погіршення стану здоров'я населення під впливом техногенних землетрусів.

У досліджуваному регіоні розташована значна кількість кар'єрів з видобутку корисних копалин вибуховим способом. Висока концентрація джерел техногенних землетрусів і розміщення останніх в селітебно-виробничих територіях з розвинутою мережею комунікацій та споруд з урахуванням геологічних умов регіону істотно підсилює вплив позиційності джерел екологічної небезпеки.

За результатами теоретичних узагальнень запропонована структура системи моніторингу станів екологічної небезпеки при техногенних землетрусах, що включає наступні етапи:

- виявлення джерел техногенних землетрусів;
- інструментальне визначення проявів небезпеки шляхом вимірювання швидкості зміщення ґрунту або елементів конструкцій споруд;

- аналіз впливу землетрусів на стан здоров'я населення;
- визначення ступеню проявів екологічної небезпеки.

Встановлено наслідки проявів техногенних землетрусів в КРП: утворення тріщин і осипання штукатурки в житлових і виробничих будівлях. В межах досліджуваного регіону виявлено джерела техногенних землетрусів, поблизу яких розташовані найбільш небезпечні об'єкти, при пошкодженні цілісності яких виникає загроза здоров'ю населення, відбувається забруднення навколишнього середовища.

Як джерела техногенних землетрусів досліджено автомобільні та залізничні магістралі з інтенсивним рухом транспортних засобів. У результаті інструментальних замірів зафіксовано перевищення у 3 рази (0,6 мм/с) допустимого рівня коливань в житлових приміщеннях.

Досить високий рівень екологічної небезпеки формує міст через річку Дніпро, на яку впливають два кар'єри. По мосту здійснюється інтенсивний рух автомобільного та залізничного транспорту. Встановлено, що наявність неоднорідностей (рейкові стики і дефекти дорожнього покриття) сприяє посиленню проявів екологічної небезпеки – підвищення швидкості зміщення ґрунту в середньому в 2,4 рази.

Щодо мінімізації наслідків проявів екологічної небезпеки, зокрема, техногенних землетрусів, обґрунтовано:

- доцільність поліпшення позиційних характеристик її джерел, а саме штучна зміна параметрів середовища з метою обмеження зони поширення механічних хвиль до небезпечних об'єктів:

- проведення на шляху поширення хвиль малопотужних вибухів для подрібнення твердих порід;

- спорудження приповерхневих захисних споруд, заповнених пористими матеріалами

- формування мережі зелених насаджень – інтенсивність впливу знижується в 1,4 рази.

Висновки. В ході аналізу були виявлені негативні наслідки впливу надмірної концентрації промисловості та нераціонального природокористування. Звернули увагу на поширення хвороб за двома класами: природжені вади розвитку, деформації та хромосомних аномалій та хвороби органів дихання. Вивчили стан атмосферного повітря, якість питної води, утворення відходів і рівень здоров'я населення. Проаналізували вплив техногенних землетрусів на навколишнє середовище та стан здоров'я населення. Запропонували штучну зміну параметрів середовища з метою обмеження зони поширення механічних хвиль.

ДЖЕРЕЛА ТА ЛІТЕРАТУРА

1. Чисельність населення та середня чисельність за періоди року // Держстат України : [офіційний веб портал]. URL: http://www.ukrstat.gov.ua/operativ/operativ2018/ds/kn/kn_u/kn0918_u.html, вільний. Чисельність населення (за оцінкою) на 1 жовтня 2018 року та середня чисельність у січні-вересні 2018 року.

2. Ліпкан В. А. Національна безпека України – Кондор : Національна академія внутрішніх справ України. 2008. 551 с.

3. Щорічна доповідь про стан здоров'я населення, санітарно-епідемічну ситуацію та результати діяльності системи охорони здоров'я України. 2016 рік / МОЗ України, ДУ «УІСД МОЗ України». Київ, 2017. 516 с.

ОСОБЛИВОСТІ ВИКОРИСТАННЯ СОНЯЧНОГО КОЛЕКТОРУ

Розглянуто питання використання сонячного колектора як альтернативного джерела енергії. Визначено ефективність його роботи протягом року в умовах північно-східної частини України.

Ключові слова: сонячний колектор, альтернативні джерела енергії.

The question of using the solar collector as an alternative source of energy is considered. The effectiveness of its action during the year in the conditions of north-eastern part of Ukraine is determined.

Key words: solar collector, alternative energy sources.

Сучасне суспільство потребує все більше енергії, отримати яку за рахунок невідновлюваних джерел у недалекому майбутньому буде важко. Отже, у людства немає іншого вибору, окрім якомога швидше позбутись залежності від традиційних джерел енергії – газу, вугілля, нафти, які руйнують навколишнє середовище та мають обмежені запаси. Проблема зменшення запасів корисних копалин, які нераціонально використовує людина, та забруднення довкілля спонукає світову спільноту до пошуку альтернативних джерел енергії. В цьому випадку великі перспективи має сонячна енергетика, яку можна використовувати для отримання електричної або теплової енергії в будь-якому зручному для їх застосування вигляді. Енергія Сонця характеризується значним запасом, який важко порівняти з будь-яким іншим доступним на Землі видом енергії, і головне доступна до застосування у відкритій формі – без ліцензій на видобування, без обмежень на кількість [1, с. 54].

Сьогодні для перетворення сонячного випромінювання в електричну енергію існує дві можливості: використовувати сонячну енергію як джерело тепла для вироблення електроенергії традиційними способами (наприклад, за допомогою турбогенераторів) або ж безпосередньо перетворювати сонячну енергію в електричний струм в сонячних елементах – колекторах. Сонячні колектори на сучасному етапі застосовуються переважно для опалювання промислових і побутових приміщень, для гарячого водопостачання виробничих процесів і побутових потреб. Найбільша кількість виробничих процесів, в яких використовується тепла і гаряча вода (30–90 °С), проходять в харчовій і текстильній промисловості, які, таким чином, мають найвищий потенціал для використання сонячних колекторів [2, с. 6].

Результати обробки статистичних метеорологічних даних різних територій України показав, що середньорічна кількість сумарної сонячної радіації, що поступає на 1 м² поверхні, знаходиться в межах від 1070 кВт·год./м² в північній частині України до 1400 кВт·год./м² і вище в південній її частині. Це говорить про те, що потенціал сонячної енергії в Україні є достатньо високим для ефективного впровадження як теплоенергетичного так і фотоенергетичного обладнання практично у всіх областях. Термін ефективно експлуатації геліоенергетичного обладнання в південних областях України складає 7 місяців (з квітня по жовтень), в північних областях – 5 місяців (з травня по вересень). Фотоенергетичне обладнання може достатньо ефективно експлуатуватися на протязі всього року [3, с. 389].

Таким чином, метою даної наукової роботи є аналіз роботи та визначення ефективності застосування сонячного колектора як альтернативного джерела енергії для підігріву води на побутові потреби та підтримки системи опалення.

Дослідження проводили з використанням плоского сонячного колектору площею 4 м², встановленого на даху житлового будинку під оптимальним кутом нахилу до сонця.

Сонячний колектор представляє собою добре теплоізольовану скляну панель, у якій розміщена пластина поглинача сонячного тепла і встановлені мідні трубки з циркулюючою рідиною, яка відводить отримане тепло. Скло колектора ударостійке, що гарантує механічну стійкість до атмосферних опадів (граду) чи попадання твердих предметів, але добре пропускає ультрафіолетові промені Сонця. Завдяки циліндричній формі трубок сонячні промені падають на однакову за площею поверхню. Це дозволяє колектору працювати стабільно з максимальною потужністю протягом дня. Для циркуляції в трубках використовують незамерзаючу рідину, а саме розчин гліколю, що забезпечує роботу колектору за умов низької температури повітря (до $-35\text{ }^{\circ}\text{C}$). Нижня площина та бокові стінки колектора вкриті теплоізолюючим матеріалом.

Принцип роботи побутової теплової установки, оснащеної сонячним колектором, представлено на рис. 1. У сонячному колекторі теплоносія нагрівається від сонячної енергії. Далі розчин теплоносія потрапляє до баку – теплового акумулятора, де передає одержане тепло воді, яка циркулює в теплообміннику. У баку нагріта вода зберігається аж до її використання, наприклад, на опалення будинку або інші господарські потреби. Для більш тривалого збереження води в нагрітому стані, бак обладнано якісною теплоізоляцією. У бак-акумулятор вмонтований дублюючий електричний нагрівач, який при необхідності автоматично вмикається, щоб нагріти воду до заданої температури при встановленні похмурої погоди або нетривалого сонцестояння в зимовий період.



Рис. 1. Схема роботи побутової теплової установки

Сонячний колектор поглинає пряме і розсіяне випромінювання, кількість і якість якого змінюються в залежності від пори року і протягом світлового дня. Тобто висока ефективність роботи колектора буде забезпечена за умови ясного сонячного дня. Найбільшою перешкодою для сонячних променів є хмари, отже, взимку, коли необхідно найбільше тепла, колектор виробляє його менше. Аналіз економічної ефективності роботи сонячного колектора (грн.) протягом року наведено на рис. 2.

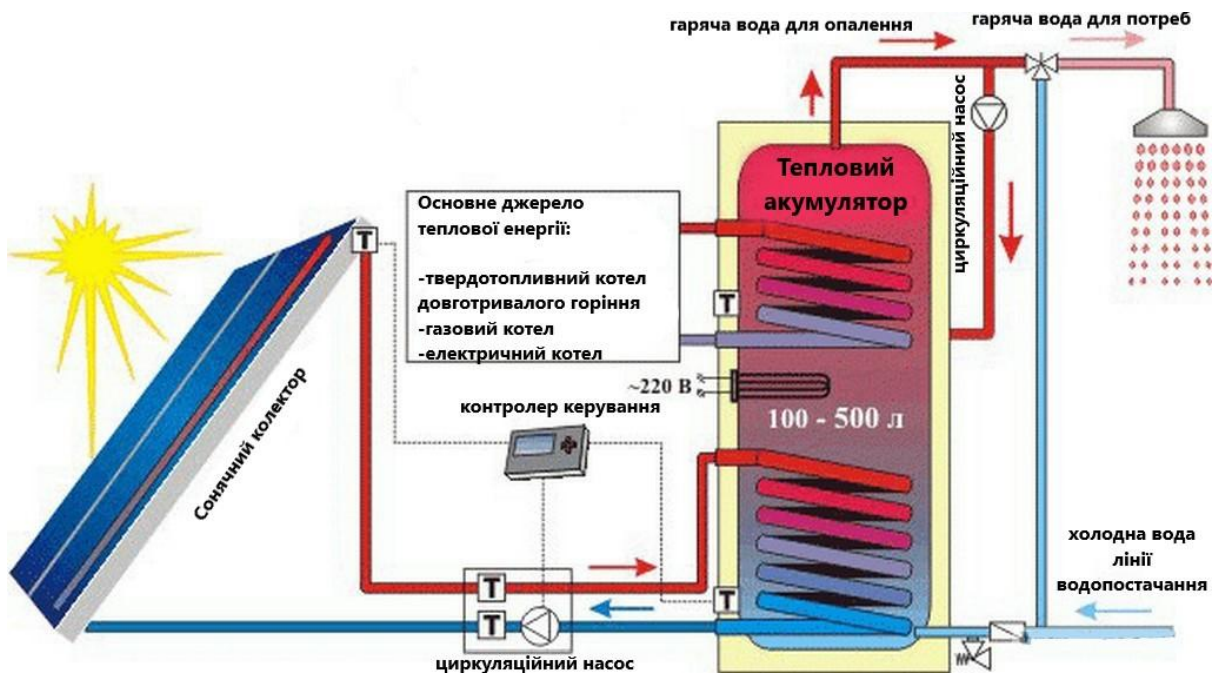

Рис. 2. Залежність економії коштів від кількості сонячних днів протягом року

Отже, загальна економія за рік при використанні описаної вище теплової установки приблизно становить 2700 грн. Таким чином, окупити пристрій можна буде за чотири роки, а в наступні роки він буде приносити прибуток.

Проаналізувавши дію сонячного колектору, можна сказати, що краще місце його розташування – це дах будинку, адже там сонячний колектор збиратиме більше сонячних променів. Така система достатньо ефективно працює, забезпечуючи будинок опаленням та гарячою водою.

Враховуючи вищенаведені дослідження можна назвати позитивні сторони використання геліоколектору:

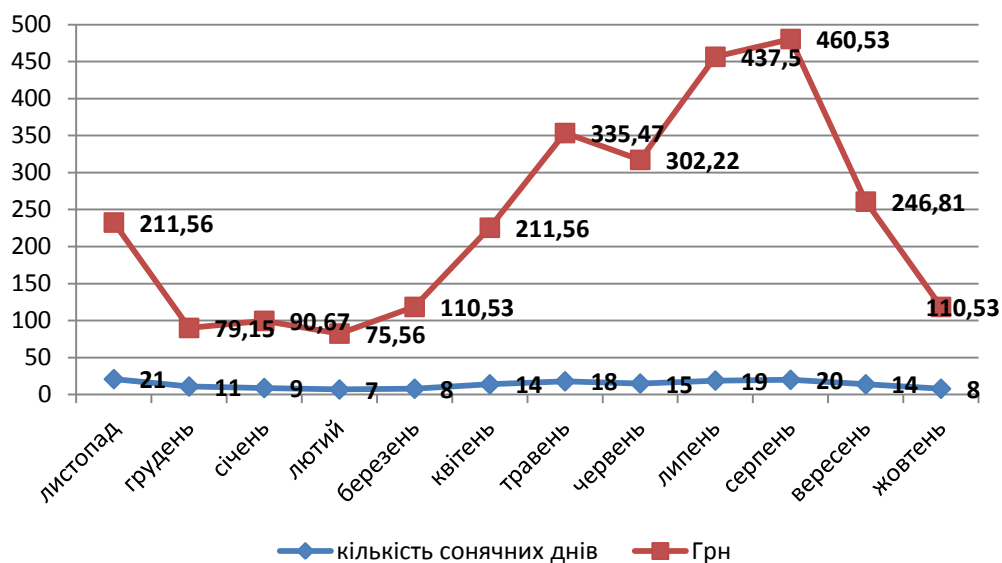
- метод перетворення сонячного випромінювання в електричну енергію є найбільш зручним в експлуатації для кожної людини та вважається екологічно чистим засобом одержання енергії;
- сонячна енергія є загальнодоступною, і «сировина» – сонячне світло ніколи не закінчиться;
- матеріали сонячних установок виконують функцію вишуканого будівельного матеріалу, що поліпшує архітектуру будівель, та забезпечує їх звукоізоляцію й теплозахистом.

ДЖЕРЕЛА ТА ЛІТЕРАТУРА

1. Енергетичні ресурси та потоки / за заг ред. А. К. Шидловського. Київ : Українські енциклопедичні знання, 2003. 472 с.
2. Maksym Melnychuk, Valeriy Dubrovin, Eugeniusz Krasowski, Victor Polischuk. Аналіз сучасного стану і перспектив розвитку світової та української сонячної енергетики // MOTROL. Lublin, 2011. Vol. 13B. P. 5–9.
3. Пахолюк О. А., Яшинський А. Л. Дослідження роботи плоских сонячних повітряних колекторів // Сучасні технології та методи розрахунків у будівництві. Луцьк, 2015. Вип. 4. С. 139–144.

Науковий керівник: кандидат технічних наук, доцент Михайлова Є. О.

ГІДРОПОНІКА – НОВИЙ СПОСІБ ВИРОЩУВАННЯ КУЛЬТУР

The article mentions the tasks and objectives of ecology as to preserve natural resources. One of the new trends is to grow crops in greenhouses. Most advantageous and perspective way is using hydroponics. It helps to create ecologically friendly production. Taking into account that hydroponics reduces expenses on soil cultivation, harvesting and using of chemicals it is considered to be a promising direction of economic and ecological development.

Key words: ecology, fertile soil, greenhouse, ecologically friendly production, hydroponics.

Основним завданням екології є аналіз взаємозв'язків живих організмів між собою та довкіллям. Ця наука вивчає характер впливу природних і антропогенних факторів на функціонування екосистем і біосфери в цілому. Одним з основних завдань екології для вирішення найголовніших глобальних проблем сучасності є охорони довкілля та раціонального використання природних ресурсів. [4, с.17]

Агроекологія, як компонентна складова екології, ставить за головну мету забезпечення сталого виробництва якісної біологічної продукції, збереження і відтворення природної ресурсної бази аграрного сектора. Основні завдання агроекології – це одержання максимального врожаю при найменшому впливі на довкілля та забезпечення населення екологічно чистими продуктами харчування. [4, с.19-20]

Базою аграрного сектору країни є природні ресурси. Вони поділяються на дві великі групи – невичерпні і вичерпні. Вичерпні природні ресурси в свою чергу поділяють на невідновні та відновні (табл.1).



Табл.1 Класифікація природних ресурсів.

Основний засіб виробництва в сільському господарстві є ґрунт. Він має важливу відмінність – родючість, тобто здатність постачати рослинам необхідні для їх росту поживні речовини, воду і повітря. Родючість – придатність ґрунту до лісо- та сільськогосподарського використання.

Серед усіх типів ґрунтів, на Україні найбільш поширеним є чорноземи.

Вони найбільш родючі, з високим вмістом гумусу. Чорноземи в Україні займають 57% усіх сільськогосподарських угідь і становлять 68% орних земель. [4, с.21]

Сьогодні дедалі більш відчутними стають негативні наслідки антропогенного впливу на ґрунт, що призводить до погіршення його родючості. Крім того, ґрунт – сильний поглинач різних елементів, у т. ч. й радіоактивних речовин. Особливо високу здатність до поглинання має верхній родючий шар.

Як видно з табл.1 ґрунт відноситься до вичерпних природних ресурсів. Тому покращення структури ґрунту або, взагалі, вирощування без ґрунту актуально на сьогодні.

Наприклад, вирощування багатьох сільгоспкультур у відкритому ґрунті природньо-кліматичних умов північного-сходу України є проблемним. Через ймовірність пізніх заморозків, або сильної посухи; враження хворобами або шкідниками можна втратити до 80% врожаю. Одне з нових рішень – перехід до вирощування у закритому ґрунті (теплиці). Вищі витрати на закупку обладнання окупаються вищою ціною за якішнішу продукцію, меншими втратами від птахів, хвороб та шкідників та меншими витратами на засоби захисту рослин. Рентабельність при такому способі може сягати від 90 до 100%. [3, с.67-69]

Найбільш вигідним та перспективним на даний момент є вирощування на гідропоніці. В Україні таких господарств небагато.

Для вирощування на гідропоніці використовується не ґрунт, а субстрат, що значним чином спрощує та покращує виробництво. Одними з найбільш розповсюджених субстратів є вермикуліт. Цей мінеральний компонент відноситься до групи гідролюд. Він є органічно і екологічно чистою речовиною, так як утворюється в земній корі. Для використання у рослинництві вермикуліт попередньо обробляється під впливом високих температур. Цей процес проводиться для того, щоб зробити субстрат сипучим з лускатою структурою. Можна виділити багато переваг використання вермикуліту. Цей мінеральний компонент має велику кількість природних елементів, таких як магній, окис кальцію, калій, залізо, кремній, алюміній. За рахунок лускатої структури вермикуліт може зберігати велику кількість повітря необхідного для життя рослин. Крім того, мінеральний компонент має нейтральну середу разом з хімічною інертністю, за рахунок цього він може використовуватись майже 10 років. Головна ж перевага використання вермикуліту – властивість поглинати і віддавати вологу. [2]

Використання технології вирощування на гідропоніці значно знижує собівартість продукції за рахунок відсутності затрат на обробку ґрунту, а також сучасну гідропонну установку можна установлювати у декілька ярусів, що дозволяє збільшити площу посадки, а відповідно й прибуток.

Підсумовуючи вищезгадане, можна виділити основні переваги вирощування сільгоспкультур у теплицях на гідропоніці:

- незалежний від погодних та кліматичних умов процес вирощування;
- просте та ефективне вирощування;
- оптимальні умови для вентиляції рослин;
- вирощування без гутну призводить до скорочення кількості хвороб;
- вирощування великої кількості рослин з найменшим застосуванням хімікатів;
- висока врожайність;
- великий строк зберігання продукції. [2]

Виробництво у теплицях на гідропоніці можна вважати екологічно дружнім: всі живильні речовини засвоюються рослинам; ймовірно використання пестицидів дуже низьке, порівняно з вирощуванням у відкритому ґрунті; немає потреби у гербіцидах, так як для вирощування використовується не ґрунт, а спеціальний субстрат. [1, с.58]

Незважаючи на ризики, рентабельність вирощування на гідропоніці дуже висока. Враховуючи той факт, що виробництво на гідропоніці знижує затрати на обробку ґрунту, збір врожаю та обробку ядохімікатами (що є найтрудомісткими процесами при вирощуванні суниці у відкритому ґрунті), можна стверджувати, що вирощування у теплицях на гідропоніці є перспективним напрямком економічного та екологічного розвитку країни.

ДЖЕРЕЛА ТА ЛІТЕРАТУРА

1. Basic principles of hydroponics. The University of Arizona online, Tucson, Arizona, 2018. chapter 5, 55-59p.
2. Пропозиція: журнал з питань агробізнесу URL: <https://propozitsiya.com/ua/top-7-iskusstvennyh-substratov-v-tehnologii-gidroponiki>
3. Руденко М.С. Чудесная гидропоника. Все секреты урожая в гидрогеле, торфе, сене, мхе. Харків: ТОВ видавництво Віват, 2017. 224 с.
4. Шляхи вирішення проблем. Науковий збірник Охорона ґрунтів / ред. Яцук І.П. Вип. 1. Київ: Інститут охорони ґрунтів України, 2014. 230 с.

УДК 502.175:556.31(477.85–25)

*Олександр Книжницький, Оксана Баглей, Світлана Руденко
(Чернівці)*

ОЦІНКА ДЕЯКИХ ПОКАЗНИКІВ ЯКОСТІ КОЛОДЯЗНОЇ ВОДИ МІСТА ЧЕРНІВЦІ

Проведено дослідження деяких показників якості криничної води у місті Чернівці. Встановлено, що всі проби за показником ХСК придатні для господарсько-питних цілей. За показниками твердості досліджені проби можна класифікувати як «тверда» і «дуже тверда» вода. Показники вмісту нітратів у криничних водах досліджених районів м. Чернівці знаходяться у межах норми. Дослідження мікробного числа води виявило небезпечні для споживання людиною води колодязі.

Ключові слова: кринична вода, хімічне споживання кисню, твердість, нітрати, мікробіологічне число.

The study of some indicators of the quality of chernivne water in Chernivtsi is carried out. It was established that all samples according to the index of chemical oxygen consumption are suitable for economic and drinking purposes. According to the hardness indexes, the investigated samples can be classified as "hard" and "very hard" water. Indicators of nitrate content in the wells of the studied regions of Chernivtsi are within the limits of the norm. Investigation of the microbial number of water has revealed a dangerous man's water consumption well.

Key words: crude water, chemical oxygen consumption, hardness, nitrates, microbiological number.

Вода – найважливіший елемент середовища проживання людини, без якого саме життя високоорганізованих форм неможливе, оскільки вона гарантує перебіг всіх процесів в живій клітині. Нині прісна вода, є найбільш великим багатством на планеті. Прогнози науковців песимістичні: чиста питна вода вже зараз для багатьох держав, охоплюючи і Україну, вважається дефіцитною і незабаром стане такою на всій планеті [3].

Більш ніж у 60% колодязів соціального використання вода не відповідає санітарним нормам за бактеріологічними показниками [2]. Підставами сучасного зміщення властивостей колодязних вод в гірший бік вважаються: невірний вибір місця розташування колодязя, порушення норм санітарної охорони, приплив брудних вод з вигрібних ям, доріг, незадовільний санітарний та технічний догляд [1]. Це величезна проблема, яку необхідно вирішувати негайно як на глобальному так і на районному рівнях.

В даному аспекті ми досліджували воду, яка була відібрана в межах Садгірського та Центральноміського ландшафтних районів міста Чернівці. Всього було відібрано 12 проб, по 6 зразків з кожного району (табл. 1).

Аналіз проводили за наступними показниками: хімічне споживання кисню (ХСК), твердість, вміст нітратів. Крім того, здійснено мікробіологічну оцінку зразків шляхом

визначення мікробного числа. Дослідження проводили у весняно-літній період 2017 року. Повторюваність аналізів 3-кратна, результати досліджень статистично опрацьовані.

Таблиця 1

Точки відбору проб в межах Садгiрського та Центральномiського ландшафтного районування мiста Чернiвцi

Садгiрський ландшафтний район	
№	Точка вiдбору
1	вул. I. Пiдкови, 20
2	вул. Александрi Васiле, 11
3	вул. Д. Галицького, 46
4	вул. Учительська, 8
5	вул. Перемоги, 4
6	вул. Привокзальна
Центральномiський ландшафтний район	
1	вул. Вiрменська, 22
2	вул. Т.Шевченка, 57
3	вул. Проспект, 36
4	вул. Головна, 95
5	вул. Миколаївська, 45
6	вул. Ставропольська, 17

В результатi наших досліджень виявлено, що показник ХСК у криничних водах Садгiрського ландшафтного району коливаються в межах допустимих значень – 0,48-2,03 мг O₂/л (рис. 1), а отже придатнi для господарсько-питних цiлей. Аналогiчна ситуацiя склалася i в Центральномiському ландшафтному районi м. Чернiвцi. Тут показник ХСК коливається у межах 1,28-2,48 мг O₂/л.



Рис.1. Показник ХСК, досліджених пробам криничної води Садгiрського (злiва) та Центральномiського (справа) ландшафтних районiв, мг O₂/л

Результат досліджень якостi криничних вод на предмет твердостi води у пробам Садгiрського ландшафтного району засвiдчили, що вiмст гiдрокарбонатiв кальцiю i магнiю (показники тимчасової твердостi) коливається у межах 4,8-19,4 ммоль екв/л, а загальна твердiсть – у межах 7,6-20,1 ммоль екв/л (табл. 2).

Таблиця 2

Показники твердості води досліджених проб криничної води
Садгірського ландшафтного району, ммоль екв/л

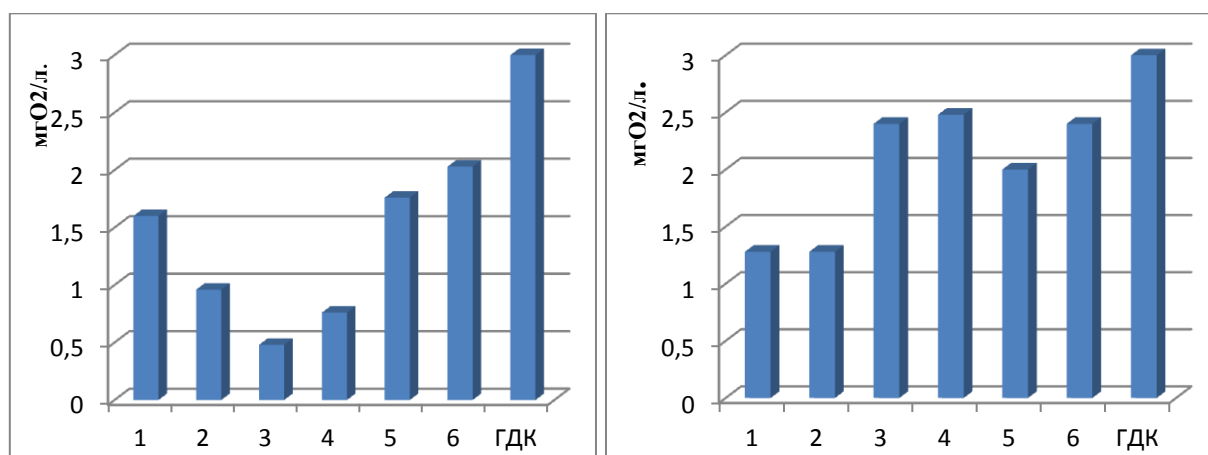
№ п/п	Назва точки	Загальна твердість	Тимчасова твердість
1	вул. І.Підкови, 20	8,4±0,1	4,8±0,12
2	вул. Александрі Васіле, 11	17,9±0,06*	16,5±0,06
3	вул. Д.Галицького, 46	10,1±0,06	9,4±0,12
4	вул. Учительська, 8	9,03±0,06	7,7±0,06
5	вул. Перемоги, 4	20,1±0,06*	19,4±0,1
6	вул. Привокзальна, 11	7,6±0,06	7,2±0,06
ГДК – 11 ммоль екв/л.			

Примітка: * – наявність вірогідної різниці у пробах води в досліді порівняно з контролем (при $P < 0,05$).

Встановлено, що проби №2 та №5 значно перевищують гранично допустимі показники, отже ці зразки води за показником твердості води не придатні для господарсько-питних цілей. Слід відмітити, що в інших пробах показники наближаються до нормативних. Тобто за типами твердості природних вод, проби №2 та №5 належать до «дуже твердих» вод, решта – до «твердих» вод.

Для криничної води Центральноміського ландшафтного району нами встановлено, що тимчасова (карбонатна) твердість, коливається у межах 6,3-8,47 ммоль екв/л, а показники загальної твердості варіюються в межах 8,8-12,67 ммоль екв/л (табл.3).

Таблиця 3

Показники твердості води досліджених проб криничної води
Центральноміського ландшафтного району м. Чернівці, ммоль екв/л

№ п/п	Назва точки	Загальна твердість	Тимчасова твердість
1	вул. Вірменська, 22	12,57±0,12*	6,77±0,06
2	вул. Т. Шевченка, 57	11,67±0,06*	6,3±0,1
3	вул. Проспект, 36	12,67±0,06*	8,47±0,06
4	вул. Головна, 95	11,7±0,1*	6,87±0,06
5	вул. Миколаївська, 45	8,8±0,1	7,6±0,1
6	вул. Ставропольська, 17	10,17±0,06	7,37±0,06
ГДК – 11 ммоль екв/л.			

Примітка: * – наявність вірогідної різниці у пробах води в досліді порівняно з контролем (при $P < 0,05$).

Показники твердості для зразків №1-4 перевищують допустимі значення, що зумовлює їх належність до «дуже твердих», а отже не придатних для господарсько-питних цілей. У пробах №5 і №6 досліджені показники наближаються до нормативних значень: за типами вод вони належать до «твердих».

В результаті аналізу вмісту нітратів у криничних водах Садгірського ландшафтного району було встановлено варіювання їх концентрації в діапазоні 4,82-7,36 мг/л (рис. 2) при значенні ГДК 45 мг/л. Таким чином, всі значення суттєво нижчі за допустимі. Показники вмісту нітратів у криничних водах Центральноміського ландшафтного району також коливаються у межах допустимих значень (3,12-6,38 мг/л).



Рис. 2. Показники вмісту нітратів у пробах криничної води Садгирського (зліва) та Центральноміського (справа) ландшафтних районів, NO₃, мг/л

За значеннями мікробіологічного дослідження (мікробного числа води) Садгирського ландшафтного району показники коливаються у межах 220-620 м.о./мл (рис. 3), тоді як нормативне значення становить 500 м.о./мл. Виявлено, що проби №2 і №4 перевищують нормативні значення. Вживання такої води може бути небезпечним для здоров'я.

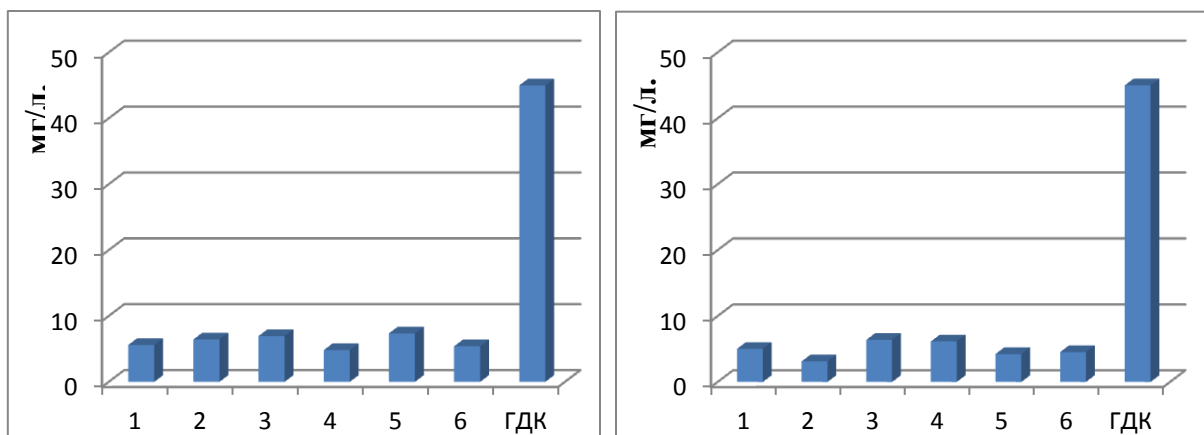

Рис. 3. Показники мікробного числа проб криничної води Садгирського (зліва) та Центральноміського (справа) ландшафтних районів, к-сть м.о./мл

Однією із причин перевищення показників як, ми вважаємо, не дотримані санітарні вимоги, щодо розташування колодязів громадського користування та вигрібних ям. Поблизу точок відбору №2 та №4 були розташовані вигрібні ями, та туалети і тому показники перевищують допустимі значення.

Аналізуючи показники мікробного числа води із проб, які відібрані у Центральноміському ландшафтному районі, встановили, що вони коливаються у межах 210-600 м.о./мл, води (рис. 3).

Виявлено, що у пробах № 3 і № 4 значення перевищують нормативні. Однією із причини таких результатів ми вважаємо неправильний вибір місця розташування колодязя – у під'їздах багатоповерхівок. Через це вони забруднюються із стоками дощової води.

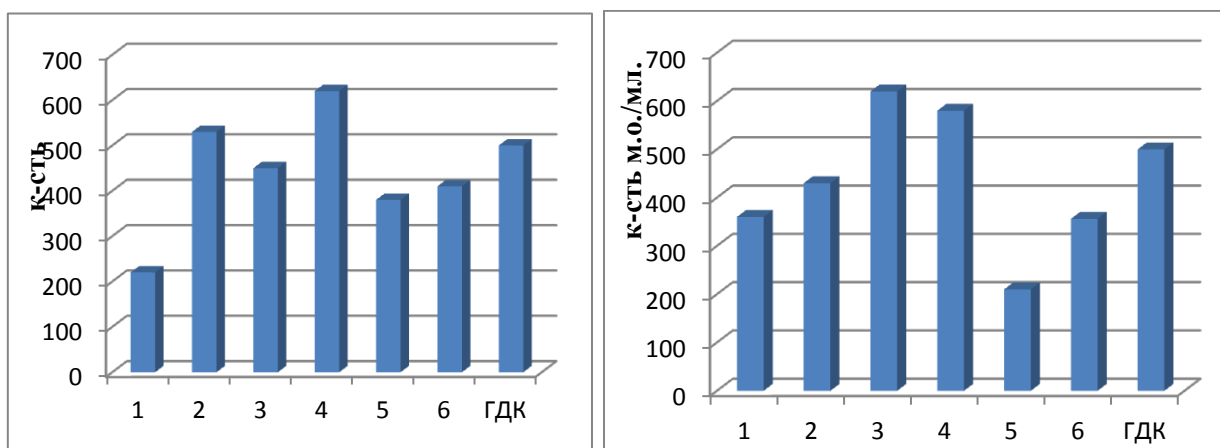
ДЖЕРЕЛА ТА ЛІТЕРАТУРА

1. Запольський, А. К. Водопостачання, водовідведення та якість води : підручн. К. : Вища школа, 2010. 671 с.
2. Зюман Б. В., Котій К. В. Якість питної води з різних джерел водопостачання // Науковий вісник КУЕІТУ. Нові технології. 2013. №1-2 (39-40).
3. Шиян Л. Н. Химия воды. Водоподготовка : учеб. пос. Томск : Изд-во ТПУ, 2009. 72 с.

Тетяна Морозова, Людмила Скиданюк
(Чернівці)

ARABIDOPSIS THALIANA (L.) HEYNH ЯК ОБ'ЄКТ ЕКОЛОГІЧНИХ ДОСЛІДЖЕНЬ

В стресових умовах у *Arabidopsis thaliana* (L.) Heynh формується механізм стійкості, який має адаптивне значення і спрямований на зменшення потенційно шкідливих перебудов. Даний вид в умовах лабораторії культивується незалежно від сезону.

Ключові слова: *Arabidopsis thaliana* L., модельний об'єкт, індикація.

In stress conditions Arabidopsis thaliana (L.) Heynh creates a sustainability mechanism that has adaptive value and aims to reduce potentially harmful alterations. This species in the laboratory is cultivated regardless of the season.

Keywords: *Arabidopsis thaliana* L., model object, indication.

Наразі, в епоху глобальних екологічних викликів все гостріше постають питання використання біологічних об'єктів в якості біоіндикаторів. Прикладом такої рослини може бути *Arabidopsis thaliana* (L.) Heynh. Ця на перший погляд непоказна рослина, має низку чудових і цікавих властивостей. Завдяки своїм перевагам рослина стала улюбленим об'єктом дослідників різних галузей. *A. thaliana* – вид родини *Brassicaceae*, родич гірчиці і капусти.

A. thaliana, зазвичай, використовується як модельний об'єкт в генетичних дослідженнях, оскільки, це самозапильний вид, характеризується високою внутрішньовидовою мінливістю за морфологічними ознаками, невеликим за розміром геному ($2n=10$), коротким періодом вегетації, високою насінневою продуктивністю та поліморфізмом під час цвітіння, короткий життєвий цикл, малий розмір, саме ті ідеальні характеристики, щоб зробити його ботанічним еквівалентом *Drosophila melanogaster* (Meigen).

Даний вид в умовах лабораторії можна культивувати незалежно від сезону. За використання сучасних методів гусимка Таля є джерелом генів для створенні вихідного матеріалу для селекції рапсу (*Brassica napus* L.), рису (*Oryza sativa* L.), лимону (*Citrus limon* (L.) Burm.f.) інших культурних рослин. Не зважаючи на всі переваги, про популяцію даного виду мало, що відомо [1].

В екологічних дослідженнях гусимка Таля стала використовуватися значно пізніше. *A. thaliana* формує опортуністичні популяції, тому характеризується досить простим життєвим циклом і досить вузькою екологічною валентністю.

Використання *A. thaliana* як модельної системи для вивчення гравітропізму сприяє зростанню розуміння комплексної реакція рослин на середовище існування. Ці моделі ілюструють ріст рослин залежно від гравітаційного вектора (гравітропізму). Вони здатні рости вгору в бік світла, де можуть фотосинтезувати, а корені рости вниз у ґрунт, де вони можуть закріпити рослину, а також використовувати воду та мінеральні речовини. Система, дозволила ідентифікувати молекули, що беруть участь в регулюванні кожної фази гравітропізму у пагонах і коренях вищих рослин [2].

Наразі, ноу-хау клінокування полягає у розробці та запуску автономної теплиці, яка була вибрана для польотів на робототехніці, по заселенню червоної планети Mars One. Для проведення таких експериментів пропонують використовувати насіння *A. thaliana* [3].

В умовах хронічного радіаційного впливу у *A. thaliana* формується механізм стійкості, який має адаптивне значення і спрямований на збереження цілісності геному рослин і зменшення потенційно шкідливих перебудов. Індикатором адаптації *A. thaliana* може слугувати низький рівень рекомбінації хромосом, оскільки низька частота рекомбінації може запобігти надмірній перебудові геному.

Дослідження, проведені різними авторами, показали, що для *A. thaliana* притаманний механізм передачі інформації про кількість і склад падаючого світла, крім того, рослини

виявляли різну хімічну реакцію на різні світлові промені. Причому у опромінених рослин відмічалось підвищення опірності патогенними бактеріями, порівняно з неопроміненими. Для *A. thaliana* виявили цікаву особливість – ця рослина червоніє в суворих умовах, а його генетично модифікована версія червоніє у присутності оксиду азоту, який випаровується з вибухових речовин. Оскільки, *A. thaliana* є аборигенним видом для Західної Євразії. Це модельний вид для природного та синантропного фітоценозів північного півкулі. Відомо, що природні популяції *A. thaliana* досить швидко адаптуються, в умовах швидких кліматичних змін, що є важливим питанням для еволюційної біології. Рослини *A. thaliana* являють собою модельну систему для дослідження та прогнозування моделей адаптації до змін клімату [4].

Наразі в літературі [5] пропонується простий метод визначення значущості об'єктів популяції при встановленні асоціації між однонуклеотидним поліморфізмом і кількісними ознаками в повногеномному пошуку асоціацій. На першому етапі порівнюються об'єкти популяції з точки зору відстані між ними по фенотипу і генотипу. На другому етапі будуються матриці парних порівнянь об'єктів і обчислюються вага об'єктів відповідно до адаптивної і мультиплікативної шкали.

В літературі [6] вказується, що за кліматичною толерантністю амплітуди *A. thaliana*, можна зробити висновок про розподіл вздовж кліматичних градієнтів. Автори вказують, що такі дані доцільно використовувати для підтвердження моделі та виявлення особливих кліматичних умов (впливи яких на рослини недостатньо вивчені). Відомо, що розмноження та проростання *A. thaliana* демонструє сильну пластичність до географічного розташування та сезонних умов [7]. У дослідженнях М. Hoffmann [6] досліджено потенціали та межі цього виду як модельної рослини для вивчення екологічних та екофізіологічних характеристик, необхідним параметром для цього є вивчення кліматичної амплітуди *A. Thaliana*.

Одним із сучасних напрямків еколого-фенологічних досліджень є вивчення механізмів регуляції переходу до цвітіння. Він базується на виявленні конкретних генів, які беруть участь у їх взаємодії з зовнішніми факторами і один з одним. Найбільш вивченим в цьому плані є *A. thaliana*, у якого виявлені десятки генів, що беруть участь в регуляції цвітіння.

Нами проаналізовано 40 знайдених у м. Чернівці зразків *A. thaliana*. Як показали наші дослідження, середня висота рослини становить 19,4 см, при варіації даного показника від 11 см до 36,5 см. Відмічено наявність рослин з кількома стеблами. Так, рослини з одним стеблом склали половину досліджених – 50 %, з двома-п'ятьма стеблами – 37,5 %, та зразки які мають більше п'яти стебел складають 12,5 % від загальної кількості. Розгалуженість стебел моноподіальна, форма квіткових пагонів проявилася у двох формах: 32 зразки з прямою та 8 звивистою. В більшості рослини *A. thaliana* (90 %) опушення присутнє, у решти опушення відсутнє. Величина прикореневих розеток малого розміру, середня кількість листків складає сім. У всіх зразків виявлено наявність черешків у прикореневих листків.

Спостерігаючи за популяцією можна відзначити термін цвітіння, який починається у середині квітня та продовжується кілька тижнів до наступного місяця травня. Форма стручків – серпоподібна зігнута, 10-20 мм завдовжки, містить 10-20 насінин. Максимальна кількість стручків 487, мінімальна – 24. Нами досліджено, що для 10 рослин термін цвітіння збігається з плодоношенням, всі інші зразки лише плодоносять.

Форма прикореневих розеток клиновидна усереднена довжина листочків коливається від 0,66 до 1,2 см. Квітка рослини білого кольору із чотирма пелюстками. Коренева система стрижнева.

Більшість рослин характеризуються опушеністю стебел. Відмічено наявність рослин з кількома стеблами. Так, рослини з одним стеблом склали половину досліджених – 50 %, з двома-п'ятьма стеблами – 37,5 %, та зразки які мають стебел більше 5 складають 12,5 % від загальної кількості. Величина прикореневих розеток малого розміру, середня кількість листків складає 7. У всіх зразків виявлено наявність черешків у прикореневих листків.

ДЖЕРЕЛА ТА ЛІТЕРАТУРА

1. Федоренко О. М. и др. Генетическое разнообразие природных популяций *Arabidopsis thaliana* (L.) Heynh в Карелии // Генетика растений. 2001. №2. С. 1.
2. *Arabidopsis thaliana*: A Model for the Study of Root and Shoot Gravitropism / [P. H. Masson, M. Tasaka, M. T. Morita and other]. // American Society of Plant Biologists. 2002. №27. P. 2–11.
3. Wall M. Tiny Greenhouse Could Fly Plants to Mars in 2018 [Electronic resource] / Mike Wall. 2015. URL: <https://www.space.com/28165-tiny-greenhouse-mars-one-colony.html>.
4. Schmitt J. Adaptation to Changing Climate in *Arabidopsis Thaliana* // Scholl of natural sciences QSB. 2017. №291. P. 1–2.
5. Уткин Л. В., Жук Ю. А. Полногеномный поиск ассоциаций с использованием матриц парных сравнений // Труды СПИИРАН. 2016. №4. С. 225.
6. Hoffmann M. Biogeography of *Arabidopsis thaliana* (L.) Heynh. (*Brassicaceae*) // Journal of Biogeography. 2002. URL: <https://onlinelibrary.wiley.com/journal/13652699>.
7. Lagging adaptation to warming climate in *Arabidopsis thaliana* / A. M. Wilczek, C. D. Martha, T. M. Korves, J. Schmitt. 2014. URL: <http://www.pnas.org/content/111/22/7906>.

УДК 303.732.4:502.13:519.876.2(075.8)

Світлана Руденко, Вадим Вістовський
(Чернівці)

КОНТРОЛЬ ЗА СТАНОМ КОЛООБІГІВ НІТРОГЕНУ В ЗАПЛАВНИХ ЕКОСИСТЕМАХ З ВИКОРИСТАННЯМ КОМП'ЮТЕРНОЇ ПРОГРАМИ ECONET

Оцінено стан колообігів Нітрогену в 11 заплавних екосистемах Чернівецької області за допомогою комп'ютерної програми EcoNet. Проаналізовано такі загальносистемні властивості: загальний системний наскрізний потік, індекс циклічності Фінна, індекс непрямих впливів, панування чи домінуючий вплив, синергізм, мутуалізм та гомогенізація. Виявлені заплави з оптимальним та кризовим станом колообігу Нітрогену. Встановлені найслабші ланки в циркуляції даного елемента у заплавах з порушеним циклом Нітрогену.

Ключові слова: EcoNet-аналіз, загальносистемні властивості, колообіг Нітрогену, заплави.

Reviewed condition circulation of nitrogen at 11 floodplain ecosystems Chernivtsi region using a computer program EcoNet. The following system-wide properties are analyzed: Total System Throughflow, Finn's Cycling Index, Indirect Effects Index, Ascendency, Development Capacity, Agradation, Synergis, Mutualism and Homogenization. The floodplains with optimum and crisis state of the Nitrogen crossing cycle are detected. The weakest links in the circulation of this element in floodplains with broken nitrogen cycle are established.

Keywords: EcoNet-analysis, system-wide properties, Nitrogen's cycle, floodplains.

EcoNet-аналіз – новий напрям екології, який дозволяє визначати загальносистемні властивості екосистем на основі моделей екологічної мережі [1]. Метод відкриває великі можливості для моделювання великих систем з багатьма блоками та складними потоками речовини та енергії. EcoNet працює на сервері <http://eco.engr.uga.edu> і не вимагає установки. Замість цього, користувачі вводять свої моделі через веб-браузер у текстовому форматі. Потім модель автоматично перетворюється в диференціальні рівняння, які розв'язуються чисельно [2, 3].

Метою наших досліджень було застосування EcoNet-аналізу для контролю за станом колообігів Нітрогену в заплавних екосистемах Чернівецької області.

Було проаналізовано колообіг Нітрогену в 11 заплавах дослідженого регіону. Для цього спочатку були побудовані моделі потоків Нітрогену представлені на рис. 1. Потім був створений текстовий інтерфейс цих моделей, який вносили в комп'ютерну програму <http://eco.engr.uga.edu/index.html>. Аналіз проводився відповідно до принципів та підходів, описаних у роботі [1].



Рис.1. Емпірична модель колообігу Нітрогену в заплавах екосистемах.

У табл.1 представлені загальносистемні властивості, за якими ми оцінювали стан колообігів Нітрогену в заплавах екосистемах за допомогою програми EcoNet.

Таблиця 1

Загальносистемні властивості, за якими оцінювався стан колообігу Нітрогену в заплавах екосистемах

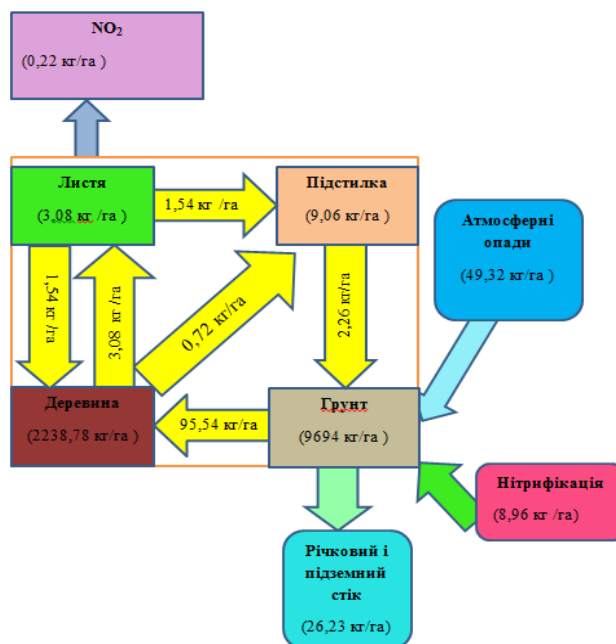
Загальний системний наскрізний потік	<i>Total System Throughflow</i>	TST
Індекс циклічності Фінна	<i>Finn's Cycling Index</i>	FCI
Індекс непрямих впливів	<i>Indirect Effects Index</i>	IEI
Панування чи домінуючий вплив	<i>Ascendency</i>	AS
Ємність розвитку системи	<i>Development Capacity</i>	DC
Аградація	<i>Agradation</i>	AGD
Синергізм	<i>Synergism</i>	S
Мутуалізм	<i>Mutualism</i>	M
Гомогенізація	<i>Homogenization</i>	HMG

Total System Throughflow – показник, який характеризує загальну пропускну здатність системи. Наскрізний притік – це сума внесків вхідних потоків, як від середовища, так і від внутрішніх блоків, у даний блок наприкінці моделювання.

Індекс циклічності Фінна (Finn's Cycling Index) вимірює кількість циклів у системі як частку потоків, що повертають назад від загального системного наскрізного потоку.

Індекс непрямих впливів (Indirect Effects Index) вимірює кількість потоку, який відбувається протягом непрямих зв'язків у порівнянні з прямими.

Панування чи домінуючий вплив (Ascendency) – це показник, який поєднує як рівень активності системи, так і ступінь її організації, тобто швидкість з якою матеріал опрацюється в екосистемах.

Ємність розвитку системи (*Development Capacity*) визначається як добуток загального системного наскрізного потоку та різноманіття системних потоків.

Аградація (*Agradation*) вимірює середню довжину шляху для середнього притоку.

Синергізм (*Synergism*) базується на аналізі корисності, враховуючи попарні взаємодії між системними блоками. Він обчислюється як відношення суми додатних елементів до суми від'ємних у матриці аналізу корисності U.

Мутуалізм (*Mutualism*), подібно до синергізму, оцінює попарні загальносистемні міжблокові взаємодії. Він обчислюється як відношення кількості позитивних знаків (+) до кількості від'ємних знаків (-) у матриці корисності (приходів/втрат) U.

Гомогенізація (*Homogenization*) кількісно оцінює дію мережі над тим, щоб зробити потік більш рівномірним.

Загальносистемні показники стабілізованих EcoNet-моделей колообігу Нітрогену у прируслових лісових екосистемах Чернівецької області наведені в табл. 2 та 3.

Заплава з домінуванням вільхи чорної (с.Брусниця) характеризується найбільшим значенням **TST**, тобто загальна пропускна здатність Нітрогену в цій екосистемі найбільша, натомість найменша пропускна здатність цього елемента зареєстрована в заплаві з вербою білою в смт Берегомет.

Максимальний рівень зацикленості колообігу Нітрогену (**FCI**) виявлено у вербній заплаві с. Кам'янка, а мінімальний – у заплаві з тополею чорною смт Лужани. Ідентичні рівні встановлені у зазначених точках моніторингу і для індексу непрямих впливів (**IEI**).

Цікаво, що максимальні і мінімальні значення за такими індексами як панування чи домінуючий вплив (**AS**) та ємність розвитку системи (**DC**) за Нітрогеном збігаються з точками моніторингу, де виявлено максимальне та мінімальне значення **TST**. Аградація (**AGD**) виявилася максимальною в заплаві з вільхою чорною смт Глибока, а мінімальною у заплаві з тополею чорною смт Лужани.

Таблиця 2

Потокові властивості досліджених заплавних екосистем

	Вид - едифікатор, місце локалізації заплави	TST	FCI	IEI	AS	DC	AGD
1	Тополя біла, Неполоківці	115	0,74	0,94	239	401	6
2	Робінія звичайна, Бояни	584	0,44	0,82	1276	2188	3
3	Клен ясенелистий, Хрещатик	360	0,95	0,98	605	1102	62
4	Верба біла, Вижницький НПП	134	0,84	0,96	315	493	9
5	Тополя чорна, Лужани	216	0,05	0,60	449	537	1
6	Верба біла, Кам'янка	678	0,97	0,99	1194	2084	88
7	Робінія звичайна, Погорилівка	499	0,89	0,97	864	1580	31
8	Верба біла, Берегомет	79	0,83	0,96	175	288	9
9	Вільха чорна, Глибока	344	0,96	0,99	622	1104	92
10	Вільха чорна, Брусниця	742	0,55	0,86	1618	2853	4
11	Клен гостролистий, Кострижівка	227	0,66	0,90	522	906	6

Максимальний рівень синергізму (**S**) встановлено у заплаві з тополею чорною в смт Лужани, а мінімальний – у робінієвій заплаві с. Бояни. Натомість найбільші рівні мутуалізму (**M**) зафіксовані в тополевій заплаві (с. Неполоківці), вербній заплаві (с. Берегомет) та заплаві з клену гостролистого (с. Кострижівка). А максимальний рівень гомогенізація (**HMG**) виявлений у заплаві адвентивного виду, який перебуває в стані експансії – клену ясенелистого (с. Хрещатик), а мінімальний – у заплаві з тополею чорною в смт Лужани.

Властивості взаємодій між блоками досліджених заплавних екосистем

№ п/п	Вид-едифікатор, місце локалізації заплави	S	M	HMG
1.	Тополя біла, Неполоківці	8,46	4,33	7,09
2.	Робінія звичайна, Бояни	4,99	3	3,77
3.	Клен ясенелистий, Хрещатик	6,13	3	7,77
4.	Верба біла, Вижницький НПП	8,02	3	7,08
5.	Тополя чорна, Лужани	10,69	3	2,37
6.	Верба біла, Кам'янка	5,71	3	6,50
7.	Робінія звичайна, Погорилівка	5,69	3	7,27
8.	Верба біла, Берегомет	7,5	4,33	7,34
9.	Вільха чорна, Глибока	5,88	3	6,65
10.	Вільха чорна, Брусниця	5,44	3	4,83
11.	Клен гостролистий, Кострижівка	7,65	4,33	6,82

Була проведена також сумарна рейтингова оцінка заплав за сукупністю загальносистемних показників колообігу Нітрогену (рис.2). Максимальне інтегральне значення цього показника встановлено для заплави з вербою білою у с. Кам'янка, а мінімальне – у заплаві з тополею чорною в смт Лужани.



Рис.2. Сумарний рейтинг досліджених заплав за сукупністю загальносистемних показників колообігу Нітрогену

Примітка. Номери заплав збігаються з поданими у таблиці 2.

Отже, заплава з тополею чорною у смт Лужани потребує першочергового відновлення екосистемних властивостей. Найуразливішими ланками цієї заплави є значні втрати Нітрогену через слабку замкненість колообігу та слабкість непрямих зав'язків.

ДЖЕРЕЛА ТА ЛІТЕРАТУРА

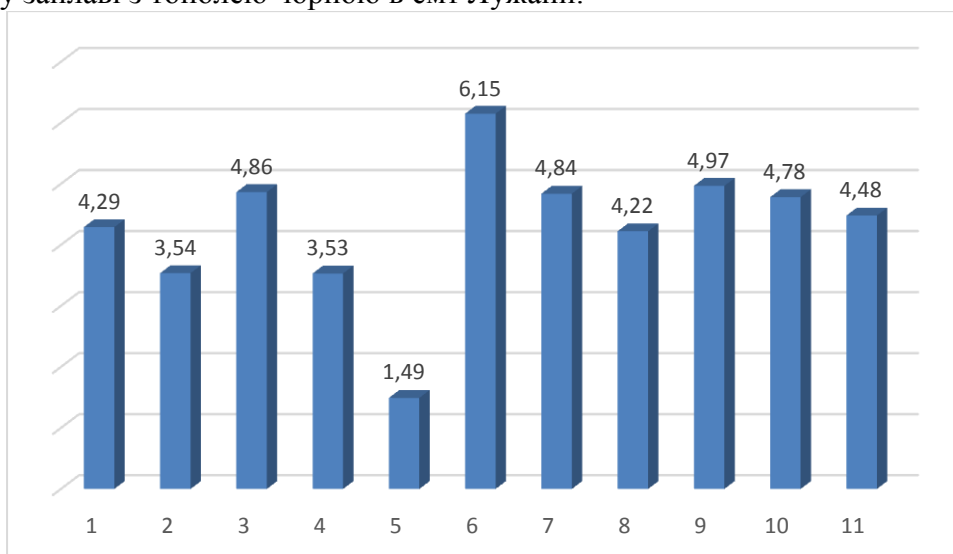
1. Руденко С.С., Костишин С.С. Системний аналіз навколишнього середовища: Навч. посіб. Чернівці: Технодрук, 2014. 152 с.
2. Kazanci S. EcoNet: A new software for ecological modeling, simulation and network analysis // Ecological modelling. 2007. No. 208. P. 3-8.
3. Matthew K. L. Ecosystem Network Analysis with R: A guide for using enaR / K. L. Matthew, R. Stuart, Borrett, and S. Pawandeeep // Nature. 2015. P. 15-61.

Світлана Руденко, Тетяна Морозова
(Чернівці)

**ВІТАЛІТЕТНИЙ АНАЛІЗ ПОПУЛЯЦІЙ ЗА ФІТОГЕННИМ ПОЛЕМ
З ВИКОРИСТАННЯМ ПРОГРАМИ IMAGEJ
(НА ПРИКЛАДІ *ARABIDOPSIS THALIANA* L.)**

*Розроблено легкий та ефективний спосіб діагностування віталітету особин популяцій шляхом визначення площі їх внутрішнього фітополя, на прикладі *Arabidopsis thaliana* (L.) Heynh.*

Ключові слова: *фітополе, віталітет, ImageJ, Arabidopsis thaliana L.*

*An easy and effective way of diagnosing the integrity of population of individuals is determined by determining the area of their internal fytogenic field for example *Arabidopsis thaliana* (L.) Heynh.*

Keywords: *fytogenic field, vitality, ImageJ, Arabidopsis thaliana L.*

В.Г. Кияк [6], уніфікуючи підходи до термінології та методології досліджень у демекології виробив консолідований підхід до оцінки стану популяції на основі комплексу її характеристик – індивідуальних і групових. На його думку, життєвість (“vitality”) популяції – це інтегральна характеристика, яка відображає стан популяції на основі найважливіших індивідуальних і групових параметрів структури, росту, розвитку та репродукції. Життєвість представляє фактичну позицію популяції у її реалізованій екологічній ніші та відповідає тій частині норми реакції, яка проявляється за актуальних умов середовища існування у конкретний час. Консолідуючи вищезазначене, автор вважає, що моніторинг життєвості популяції має становити основу аналізу її життєздатності (“viability”).

Відомий спосіб визначення життєвості (віталітету) популяцій, запропонований Ю.А. Злобіним [4], який включає формування репрезентативної вибірки фітопопуляційних рахункових одиниць (35-50 і більше рослин); повну морфометрію вибірки з урахуванням не менше 20-ти основних параметрів; обчислення матриці коефіцієнтів кореляції для повного набору ознак і на її основі побудова кореляційних плеяд; проведення факторного аналізу матриці ознак рослин для виділення детермінуючого комплексу ознак, що відображає ключові параметри вегетативної та генеративної сфер. При цьому рекомендується використовувати ознаки, які здійснюють найбільші навантаження на перший і другий математичні фактори. І, нарешті, розраховується довірчий інтервал за дослідженими ознаками, здійснюється поділ особин на віталітетні класи та на їх основі – визначається віталітетний тип популяцій. Подібний спосіб визначення віталітету використовує А.М. Лебедева [7]. Згідно А.Р. Ішбірдіна і М.М. Ішмуратова [5] якість популяцій оцінюють за допомогою інтегрального показника $Q = \frac{1}{2}(a+b)$ і визначають віталітетні типи: процвітаючі, рівноважні, депресивні, а також індекс життєвості популяції (IVC).

Окремим випадком віталітетної структури популяцій є розмірна структура. По суті, аналіз розмірної структури є прагматично редукованим аналізом віталітетної структури популяцій. Як було показано в ряді робіт, від розміру рослин залежить тривалість онтогенезу, конкурентна стійкість особини, запилення квітів, величина репродуктивного виходу та багато інших важливих характеристик. Розмір особини зазвичай оцінюється за однією структурною ознакою, яка вибирається суб'єктивно. Часто дослідники характеризують "розмір рослини" її висотою, діаметром розеток прикореневих листків та ін. Критичним місцем аналізу розмірної структури залишається вибір критерію оцінки розміру – поняття вкрай невизначене через суб'єктивність вибору розмірної ознаки та методу обліку.

Саме тому, на думку Ю.А.Злобіна полікритеріальний підхід дає об'єктивнішу оцінку, ніж монокритеріальний. Водночас автор зазначає, що аналіз розмірної структури повинен

орієнтуватися, перш за все, на еколого-ценотичний статус популяцій, оскільки розмір особини в першу чергу характеризує об'єм простору, який вона займає і контролює в екосистемі. На нашу думку, найліпше відповідає цій вимозі така властивість рослин як фітогенне поле (ФП). Яка, насправді, може претендувати на роль ефективного монокритерію оцінки розмірної структури популяцій. Безперервне фітогенне поле є результатом безперервності або континууму рослинного покриву. Воно має власну живу речовину, енергетику та кінетичну пам'ять і здійснює впродовж свого існування фітомеліоративну дію. Фітогенне поле проявляється в безперервній життєдіяльності фітоценозів які підтримують континуум – широке перекриття екологічних амплітуд і розосередження центрів розподілу популяцій вздовж градієнта середовища.

Термін фітогенне поле вперше запропоновано геоботаніком та фітоценологом О.О. Урановим (1965) [9], під яким він розумів деякий простір, у межах якого середовище набуває нових властивостей завдяки присутності в ньому окремого рослинного організму. Подібно до того як екологічні фактори є формою впливу середовища на рослини, так і ФП є формою впливу рослин на середовище. Функціональна роль ФП вивчалась багатьма авторами. Зокрема, нами розроблена та апробована методика оцінки середовищотвірної ролі ФП на прикладі *Fagus sylvatica* L. [8]. Водночас для визначення розмірної структури популяції потрібна ефективна методика вимірювання просторової структури ФП. Характеризуючи просторову структуру ФП, її розробник А.А. Уранов вказував на наявність, як мінімум, двох зон – внутрішньої і зовнішньої. Внутрішня знаходиться в межах контуру рослини, зовнішня виходить за його межі. Межа зовнішньої зони ФП визначається областю, де вплив рослини на зовнішнє середовище зникає або вплив інших агентів перевищує вплив рослини. Л.Б. Заугольнова і співав. [3] також виокремлюють внутрішню частину фітогенного поля, яка позначається ними як мінімальне фітогенне поле рослини. При цьому автори зазначають, що якщо напруженість загального поля хоча б за одним із показників змінюється стрибкоподібно, то межі мінімального поля окреслюються досить чітко. Дослідження трансформації середовища під впливом рослин дозволили виявити складнішу просторову структуру ФП [1].

Отже, внутрішнє ФП чіткіше окреслене, ніж зовнішнє, тому для аналізу розмірної структури популяцій ми зупинили свій вибір саме на ньому. Слід зауважити, що поняття «фітополе» тривалий час носило теоретичний характер і лише сучасні комп'ютеризовані методи аналізу зображень наблизили нас до його кількісної інтерпретації. Одним із інструментів кількісної оцінки ФП може стати програма ImageJ, яку ми апробували для визначення площі внутрішнього ФП рослин та розробки на цій основі розмірної структури популяцій.

Алгоритм способу зводиться до наступних кроків. Спочатку робимо фотографію рослини за допомогою смартфона або цифрового фотоапарата на тлі лінійки. У випадку зйомки гербарних зразків, лінійку кладемо на гербарний лист (рис. 2), при зйомці безпосередньо в природі – лінійку слід заглибити в ґрунт. У програмі ImageJ відкриваємо файл з фото у JPEG форматі, на ньому за допомогою інструменту «Виділення ліній» програми ImageJ відмічаємо відрізок, що відповідає 1 см сфотографованої лінійки (рис. 3). Цим самим ми задаємо початкову (відому) відстань.



Рис. 2. Вихідне зображення



Рис. 3. Задання початкової відстані

За допомогою діалогового вікна Set Scale задаємо просторий масштаб зображення. Активні результати вимірювань в даному випадку представляємо в

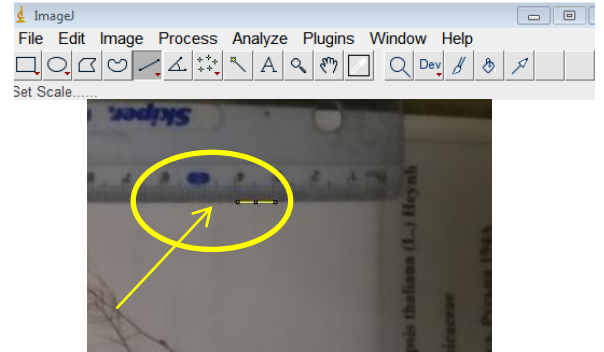

Рис. 4. Задання просторового масштабу зображення

калібрувальних одиницях – сантиметрах. У вкладці Known Distance вводимо число «1», якому відповідає лінія на зображенні (рис. 4). В поле Unit of Length вводимо параметри вимірювання – сантиметри, натискаємо кнопку ОК. Далі для

оконтурення внутрішнього фітогенного поля *A. thaliana* використовуємо інструмент виділення фігур «ламана лінія». Після цього приступаємо до аналізу площі виділеної фігури, відкривши вікно «Measure» в команді «Analyze» (рис. 5). Площа виділення (Area) буде представлена у cm^2 , оскільки попередньо були задані одиниці вимірювання в см.

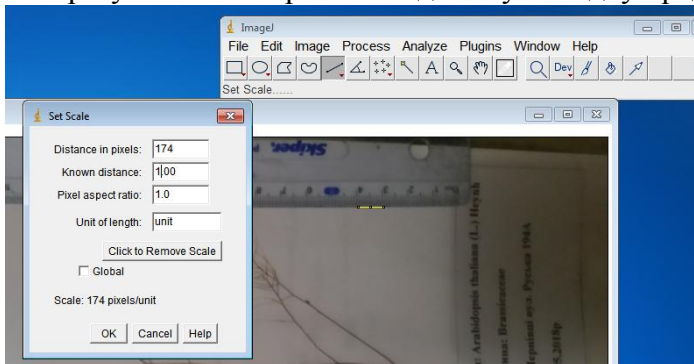

Рис. 5. Аналіз площі виділеної фігури

Запропонована методика визначення віталітетної структури популяції апробована на прикладі модельної популяції *A. thaliana*, виявленої у селітебній зоні. За допомогою програми ImageJ визначили площу внутрішнього ФП кожного екземпляру дослідженої

вибірки. Далі з використанням програмного пакету STATISICA-6 розрахували показники базової статистики: вибіркоче середнє $\bar{x}_g = 83,37 \text{ см}^2$; середнє квадратичне відхилення $\sigma = 66,60$. Оскільки, об'єм вибірки $n = 20$, то значення t-критерія Стьюдента при довірчому рівні в 95% складає 1,96. Межі довірчого інтервалу 68,48 – 98,26, або у $x \in (68,48; 98,26)$ з надійністю $\gamma = 0,95$.

Знаючи довірчий матеріал, визначили віталітетний клас кожної рослини за методикою Ю.А.Злобіна [4]. У розглянутому нами прикладі $Q < c$, тобто популяція належить до депресивних. Інтерпретація одержаного результату повинна ґрунтуватись на відомостях про екологічні особливості виду. *A. thaliana* як синантропант, надає перевагу рудеральним і сегетальним місцезростанням. Вид належить до рудералів-експлерентів, тому уникає конкуренції з боку інших видів. Крім того, гусимку Таля віднесено до евгемеробів, тобто видів, які зростають в трансформованих екосистемах з постійним сильним антропогенним навантаженням. Оскільки, популяція *Arabidopsis thaliana* L. виявилась рівноважною, то середовище зростання даного виду можна оцінити як помірно антропогенно трансформоване.

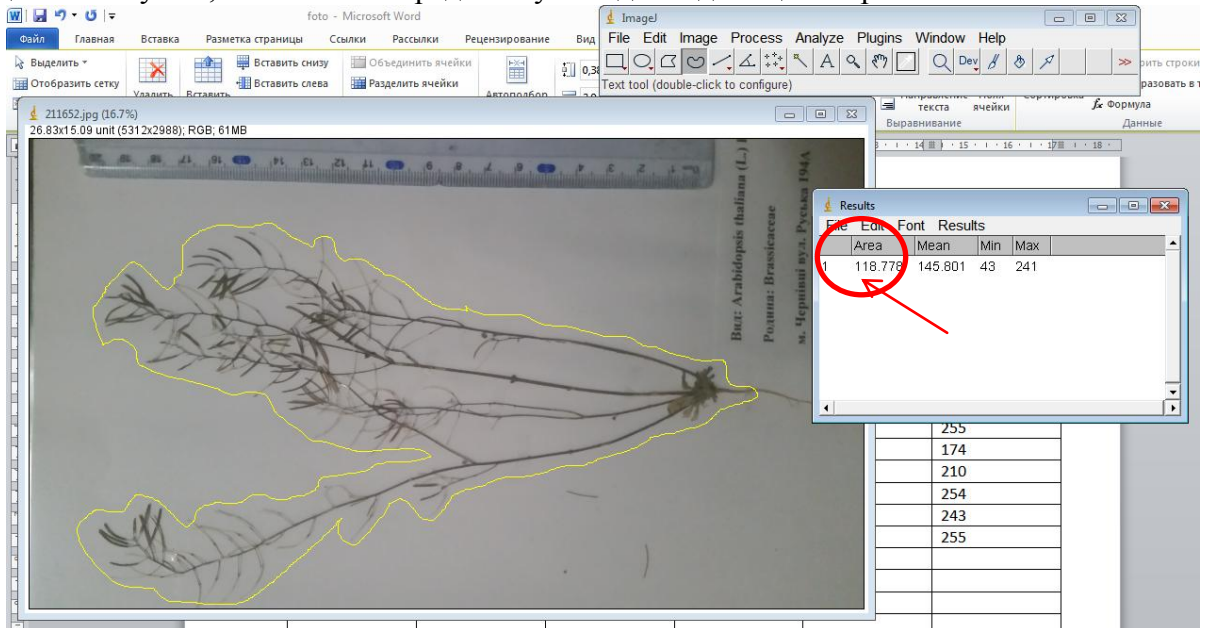
Отже, запропонований нами спосіб дозволяє спростити дослідження віталітетної структури і по суті зводиться до монокритеріального визначення розмірної структури популяцій. Він ефективний, зручний, не потребує кропітких лабораторних досліджень, скорочує час камеральної обробки. Дозволяє уникнути знищення рослин; може бути застосований для дослідження віталітетної структури рідкісних видів на основі їх фотографій, зроблених у природних умовах; носить універсальний характер; є інформативним, оскільки інтегрує інформацію про габітус. Методика належить до інформаційних технологій (ІТ-технологій) опрацювання даних і дозволяє одержувати, візуалізувати, аналізувати, зберігати, накопичувати і передавати інформацію за допомогою мобільних пристроїв та комп'ютерних програм.

ДЖЕРЕЛА ТА ЛІТЕРАТУРА

1. Горелов А. М. Фитогенное поле и его структура // Электронный журнал «Вестник МГОУ». 2013. №1. 1-10. URL: www.evestnik-mgou.ru.
2. Горелов О. М. Методичні аспекти вивчення фітогенних полів // Наук. вісн. Чернів. унту. Біологія. 2004. Вип. 223. С. 237–242.
3. Заугольнова Л. Б. и др. Особенности популяционной жизни растений // Популяционные проблемы в биогеоценологии: статьи. М., 1988. С. 24-59.
4. Злобин Ю.А. Популяционная экология растений: современное состояние, точки роста: монография. Сумы: Университетская книга, 2009. 263 с.
5. Ишбирдин А.Р., Ишмуратова М.М. К оценке виталитета ценопопуляций *Rhodiola iremelica* Boriss. по размерному спектру // Ученые записки НТГСПА. Матер. VI Всеросс. популяционного семинара «Фундаментальные и прикладные проблемы популяционной биологии». Нижний Тагил, 2004. С. 80-85.
6. Кияк В. Г. Життєвість (віталітет) як інтегральний показник стану популяції у рослин // Біологічні Студії / Studia Biologica. 2014. Том 8, №3–4. С. 273–284. 2014. URL: <http://publications.lnu.edu.ua/journals/index.php/biology/article/viewFile/>
7. Лебедева М.В., Лебедева Л.М. Виталитетная структура ценопопуляций некоторых видов семейства *Crassulaceae* DC. на южном Урале // Вестник Томского государственного университета. 2015. № 400. С. 315–321.
8. Руденко С.С., Талах М.В. Методика візуалізованої оцінки середовищевірного впливу едифікатора в лісовій екосистемі // Екологія та ноосферологія. 2008. Т. 19, № 1–2. С. 44-52.
9. Уранов А.А. Фитогенное поле // Проблемы современной ботаники, 1965. Т. 1. С. 251-254.

ЕКОЛОГО-ГЕОГРАФІЧНА ХАРАКТЕРИСТИКА ФІТОПЛАНКТОНУ РІЧКИ ПРОСТИР

У статті наведені відомості про видовий склад, чисельність і біомасу фітопланктону річки Простир. За біоіндикаційними характеристиками у товщі води домінують бентосні та планктонно-бентосні форми водоростей, космополіти за географічним поширенням, індиферентні за відношенням до рН та рівня солоності, індикатори середньої текучості вод, помірного температурного режиму, слабо кислих та слабо лужних вод. Встановлено провідну роль β -мезосапробіонтів.

Ключові слова: види-індикатори, фітопланктон, якість води, сапробність.

This study presents the data about species composition, phytoplankton population and biomass of the Prostyr. The author highlights that in water column according to bioindicative characteristics benthos and plankton benthos water plants forms, geographic location cosmopolites, indifferent ones towards pH and degree of salinity balance, indicators of average water flow, temperate temperature conditions, faintly acid and weakly alkaline waters dominate. The study points out the important place of meso saprobionts.

Key words: indicator species, phytoplankton, water quality, saprobity.

Фітопланктон – один з найважливіших компонентів гідроекосистем. Склад фітопланктону різних ділянок однієї водойми неоднаковий та визначається особливостями середовища, яке його оточує [1; 6]. Тому, оцінка ступеня забруднення водойми за видовим складом та показниками кількісного розвитку планктонних водоростей, зокрема індикаторів чистих і забруднених вод, дозволяє визначити її санітарний стан, трофічний статус, ступінь і характер забруднення, шляхи його поширення у водоймі. Завдяки швидкій репродуктивності та короткому життєвому циклу фітопланктон є досконалим короткотривалим індикатором якості води [3]. Індивідуальна чутливість видів водоростей до різних екологічних чинників середовища дозволяє оцінити вплив усіх природних та антропогенних процесів, які відбуваються у водному середовищі [2; 5].

Відбір проб води здійснювали один раз на місяць протягом травня-жовтня 2013 р. на ділянці р. Простир (Зарічненський район). Фіксацію, камеральне опрацювання, визначення видового складу фітопланктону проводилися загальновідомими гідробіологічними методами. Чисельність фітопланктону встановлювали за допомогою камери Нажотта об'ємом 0,02 м³, а біомасу розраховували стереометричним методом [4]. Для ідентифікації водоростей використовували серію книг «Визначник прісноводних водоростей України».

Планктонні угруповання водоростей р. Простир були представлені 86 внутрішньовидовими таксонами (в.в.т), 48 родин та 7 відділів (Chlorophyta, Bacillariophyta, Cyanophyta, Euglenophyta, Dinophyta Cryptophyta та Chrysophyta). Серед них переважали представники відділів Chlorophyta, Bacillariophyta та Euglenophyta. Найбільшою видовою різноманітністю відрізнявся рід *Navicula* та *Synedra*.

Поряд із флористичною різноманітністю важливим показником є кількісна різноманітність фітопланктону (чисельність і біомаса). За період досліджень кількісні показники фітопланктону водойми коливалися в широких межах: чисельність від 172 до 4525 тис. кл/дм³, біомаса – від 0,12 до 3,73 мг/дм³. Різкі коливання біомаси та чисельності фітопланктону можна розглядати як стійкість до впливу різних екологічних чинників.

Для оцінки специфічності альгоугруповань та умов середовища їхнього існування проводили біоіндикаційний аналіз списку водоростей, в основі якого лежить індивідуальна

чутливість видів водоростей до різних екологічних чинників середовища. Ідентифіковані водорості є індикаторами біотопічної, географічної приуроченості, текучості вод і насичення води киснем, температурного режиму, рН, солоності та сапробності.

Так, для 69 видів та в.в.т. (80% від загального видового багатства) встановлена біотопічна приуроченість, згідно якої найбільшу частку склали бентосні форми (51%), серед яких найчастіше зустрічались *Stephanodiscus hantzschii* Grunow in Cl. et Grunow, *Synedra acus* Kütz. var. *acus*, *Synedra tabulata* (Ag.) Kutz., *Synedra ulna* (Nitzsch) Ehrenb., *Eunotia lunaris* (Ehr.) Grun., *Navicula atomus* (Ndg.) Grun. та *Navicula viridula* (Kütz.) Ehr. Частка планктонно-бентосних та планктонних видів складала 30% та 19% відповідно.

80% видів та в.в.т. за географічною приуроченістю це космополітні види, 15% бореальні та 5% аркто-альпійські. З бореальних видів виявлено *Cymbella lata* Grun., *Gomphonema parvulum* (Kütz.) Grun., *Pinnularia sublinearis* Grun., *Gyrosigma acuminatum* (Kütz.) Rabenh., *Gyrosigma spenceri* (W.Sm.) Cl., *Navicula vulpina* Kütz., *Nitzschia tryblionella* Hantzsch, *Epithemia sorex* Kütz. та *Cumatopleura solea* (Bréb.) W. Sm. З аркто-альпійських видів зустрічались *Diatoma hiemale* var. *hiemale* Patrick & Reimer, *Synedra tenera* W.Sm. та *Tabellaria flocculosa* (Roth) Kütz.

Серед 29 видів та в.в.т., які є індикаторами реофільності (проточності) і насичення води киснем, значну частку (66%) склали представники повільнотекучих вод: *Euglena spathirhyncha* Skuja, *Mallomonas acaroides* Perty, *Monoraphidium arcuatum* (Korschikov) Hild., *Synedra acus* Kütz. var. *acus*, *Cocconeis placentula* Ehrenb., *Navicula radiosa* Kütz. та інші. Частка видів-індикаторів стоячих вод становила 20%. Серед них *Epithemia zebra* (Ehr.) Kütz., *Gomphonema acuminatum* var. *comnatum* (Ehr.) W.Sm., *Eunotia lunaris* (Ehr.) Grun., *Stephanodiscus hantzschii* Grunow in Cl. et Grunow, *Dictyosphaerium tetrachotomum* Printz та *Euglena acus* Ehrenb. Частка видів та в.в.т., які є індикаторами швидкотекучих вод становила 14%. Серед них *Diatoma vulgare* Bory var. *vulgare*, *Meridion circulare* (Grev.) C. Agardh, *Meridion circulare* (Grev.) C. Agardh var. *constrictum* (Ralfs) Van Heurck та *Gomphonema parvulum* (Kütz.) Grun.

Виявлено лише 15 видів та в.в.т., які є індикаторами температурного режиму води. На досліджуваній ділянці переважала група водоростей помірнього (43%) діапазону та евритермні (38%) види. Меншою кількістю характеризувались холодолюбні (19%) види, які представлені діатомовими (*Diatoma hiemale* var. *hiemale* Patrick & Reimer, *Melosira granulate* (Ehr.) Ralfs та *Gyrosigma acuminatum* (Kütz.) Rabenh.).

Індикатори рН представлені 52 видами та в.в.т. водоростей, з яких найбільшу частку склали індиференти (51%) та алкаліфіли (29%). Серед індиферентів найчастіше зустрічались *Nitzschia acicularis* (Kütz.) W. Sm., *Nitzschia paleaceae* (Grunow) Hust. in A.S., *Navicula pupula* Kütz., *Eunotia lunaris* (Ehr.) Grun., *Synedra tabulata* (Ag.) Kutz., *Diatoma vulgare* Bory var. *vulgare* та *Melosira granulate* (Ehr.) Ralfs. Серед алкаліфілів найчастіше зустрічались *Stephanodiscus hantzschii* Grunow in Cl. et Grunow, *Synedra ulna* (Nitzsch) Ehrenb. Та *Cymbella lanceolata* (Ehr.) V.H. та *Navicula hungarica* var. *capitata* Cl. Значно меншим поширенням характеризувались представники ацидофілів (10%) та алкалобіонтів (10%).

64 види та в.в.т. є індикаторами солоності (галобності). Серед них виявлені індиференти (75%), галофоби (13%) та галофіли (9%). Також були виявлені мешканці слабосолоних водойм – мезогалофи (всього 3%) – *Gyrosigma spenceri* (W.Sm.) Cl та *Synedra tabulata* (Ag.) Kutz.

За відношенням до сапробності серед виявлених 55 видів та в.в.т. переважають β-мезосапроби (67%), що характерно для помірнього забруднення води або завершення самоочищення. Крім того, представлені о-олігосапроби (16%), α-мезосапроби (12%) та χ-ксеносапроби (3%). Враховуючи кількість видів-індикаторів тієї чи іншої зони самоочищення, ми віднесли їх до відповідних класів якості вод. Виявлено домінування групи індикаторів 3 класу (помірно забруднена вода).

Таким чином, за видовим складом фітопланктону річки Простир домінують представники відділів Chlorophyta, Bacillariophyta та Euglenophyta. За екологічними показниками ядро фітопланктону річки формують бентосні та планктонно-бентосні види, космополіти за географічним поширенням, індіференти за відношенням до солоності та рН, помірного діапазону за температурною приуроченістю, повільнотекучі за реофільністю. Склад фітопланктону визначають переважно β -мезосапроби.

ДЖЕРЕЛА ТА ЛІТЕРАТУРА

1. Афанасьев С.А. Характеристика гидробиологического состояния разнотипных водоемов г. Киева // Вестник экологии. 1996. № 1–2. С.112–118.
2. Барина С.С., Медведева Л. А., Анисимова О. В. Водоросли-индикаторы в оценке качества окружающей среды. М. : ВНИИ природы, 2000. 150 с.
3. Гідроекологічна токсикометрія та біоіндикація забруднень: Теорія, методи, практика використання / За ред. Олексія І. Т., Брагінського Л. П. Львів: Світ, 1995. 440 с.
4. Методи гідроекологічних досліджень поверхневих вод / За ред. В.Д. Романенка. Київ : ЛОГОС, 2006. 408 с.
5. Миронюк А.Н., Ткаченко Ф.П. Характеристика флористического состава фитобентоса реки Кучурган (Одесская обл.,Украина) // Вісник Харківського національного ун-ту. 2012. Вип.15, № 1008. С. 67–75.
6. Охалкин А.Г., Юлова Г.А., Старцева Н.А. Состав и эколого-флористическая характеристика фитопланктона малых водоемов урбанизированных территорий (на примере города Нижнего Новгорода) // Ботанический журнал. 2002. 87, № 2. С. 78–87.

УДК 504.056

Oksana Shevchenko, Inna Kravchenko
(Severodonetsk)

ABOUT THE PROBLEMS OF PRODUCTION OF WEAK NITRIC ACID

The problem in the production of weak nitric acid is the formation of dinitrogen monoxide in large quantities that is ozone-destroying and greenhouse gas. Existing ways to prevent or reduce emissions of N_2O are aimed at its catalytic decomposition, it is not economically viable.

Key words: *nitric acid, nitrous oxide, greenhouse, formation, catalytic decomposition.*

Розглядається проблема у виробництві нітратної кислоти - утворення динітроген монооксиду у великих кількостях, що є озонруйнуючим та парниковим газом. Існуючі способи запобігання або скорочення викидів N_2O спрямовані на його каталітичне розкладання, що не є економічно обґрунтованим.

Ключові слова: *нітратна кислота, геміоксид нітрогену, парниковий газ, утворення, каталітичне розкладання.*

Nitric acid is one of basic products in chemical industry, its production in the European Community is ~ 20 Mt/y. Nitric acid is commercially available in two forms: weak (<69%) and concentrated (>95%). HNO_3 is an intermediate for the various substances chemicals (fig.) [1]. In Ukraine produce of weak nitric acid ~ 3.7 Mt/y.

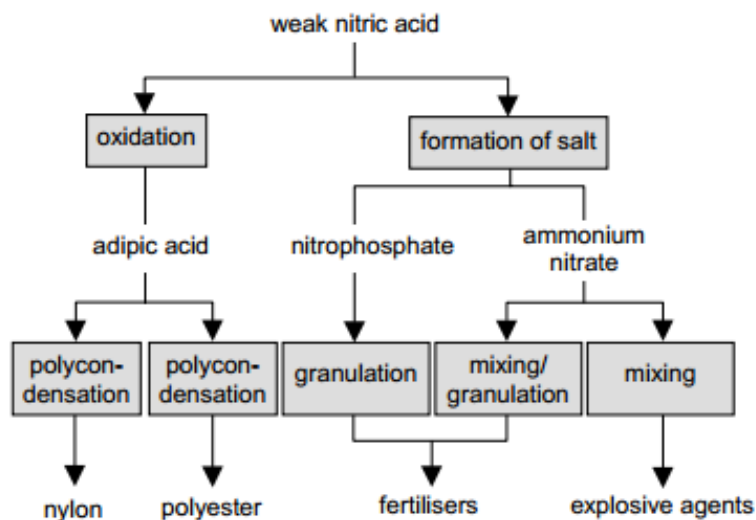

The directions of chemical syntheses based on nitric acid

Currently, nitric acid is obtained by catalytic oxidation of ammonia with oxygen in air, followed by absorption by water. At the first stage, ammonia is oxidized to nitrogen oxides at the Pt-Rh-Pd [2,3] contact at a temperature of 890-910°C, where nitric oxide is formed by the main reaction, and molecular nitrogen and nitrous oxide are formed in the side reactions.

Main gas is NO; the degree of oxidation of ammonia is 93-98%. The degree of ammonia conversion depends on many factors: the composition of the catalyst, the range of temperatures, pressure, linear velocity, the presence of impurities in the reagents. Residual ammonia (2-7%) reacts in secondary reactions into nitrogen N₂ and at least partly into nitrous oxide. At this stage, a non-target N₂O ballast product, a well-known ozone-destroying and greenhouse gas.

Nitrous oxide in the Earth's atmosphere is a major contributor to the greenhouse effect owing to its long atmospheric residence time of 120 years. The global warming potential (GWP) for nitrous oxide is 310, that is, the environmental impact of 1 ton of N₂O is equivalent to 310 tons of CO₂. It was estimated that about 29.5 million tons of N₂O (containing 18.8 million tons of fixation nitrogen) annually enter the atmosphere; 64% of these are from natural sources, and 36% are from anthropogenic sources, the main of which are the production of nitric acid, adipic acid and glyoxal [4,5]. At the same time, the concentration of N₂O in the atmosphere annually increases by 0.2%.

Then the nitrous gas enters the absorption column, where nitric oxide is oxidized to nitrogen dioxide and absorbed by water. The extent of absorption of nitrogen dioxides is 98%. Nitrous oxide is not absorbed by water.

Unabsorbed gases are sent to the reduction stage, where in the selective treatment reactor they are mixed with ammonia. Nitrogen oxides are reduced to atmospheric nitrogen and monoxide dinitrogen on an aluminum-vanadium catalyst [3].

Thus, the catalytic purification of exhaust gases only partly cope with the task - reduction NO_x, but adds N₂O. Before today, emissions of nitrous oxide in Ukraine are not standardized, and therefore not controlled.

Catalysts used for ammonia combustion usually consist of 90-95 % platinum and 5-10 % rhodium. The catalyst is woven to fine-meshed gauze. Several catalyst layers are installed at the ammonia combustion reactor. The number of catalyst layers increase with the pressure of ammonia combustion. Catalysts are spent during the production of nitric acid due to precious metal losses. Precious metal loss is caused by vaporization and mechanical losses. Mechanical losses typically account for about 20-25 % of the total loss. Platinum loss due to vaporization is thought to involve the formation of short-live platinum dioxide.

This led to the development of catalysts based on the oxides of non-ferrous metals, which can be used in a two-stage catalytic system. Combined catalysts were used, which use not only

platinum, but also other cheaper materials. Combined two-stage catalyst, was developed by State Research and Design Institute of Nitrogen Industry and Organic Synthesis Products (GIAP), consists of two steps: mesh the ternary alloy and non-platinum catalyst thickness 50-65 mm. Applying the second stage of oxidation of the iron-chrome catalyst on can achieve 96% conversion of ammonia to nitric oxide. However, this approach does not solve the whole problem – with a decrease in the number of grids in the package, in addition to a leap in ammonia, there is an increase in the N_2O content in the gas at the outlet of the reactor.

The catalyst for the oxidation of ammonia to NO and NO_2 and the decomposition of N_2O is described in [6] for use as a second stage of a two-stage catalytic system, which is a block carrier of a cellular structure containing aluminum or cerium oxide, or zirconium, or titanium, with the active component applied.

In the literature, there are also [7,8] the development of secondary catalysts, for example, the multistage catalyst N_2O selective decomposition of the companies Heraeus and Umicore, installed directly into the contact apparatus below platinum grid. Information sheets of these companies indicate that emissions of nitrous oxide are reduced by 80-90%.

ThyssenKrupp Uhde developed EnviNO_x technology [9] – combined N_2O decomposition and NO_x reduction on iron-zeolite catalysts company Süd-Chemie AG as the use of reducing agents, and without them, allowing a wide range of temperatures to clean the tail gases (the degree of purification of 99%).

Within the nitric acid plant processes for the abatement of N_2O emissions, the relevant measures can be classified into three categories:

- measures for the reduction of N_2O formation – primary measures;
- processes for the decomposition of N_2O in the NH_3 combustion unit – secondary measures;
- processes for the decomposition/reduction of N_2O in the tail gas of a nitric acid plant (downstream the absorption unit) – tertiary measures.

However in our opinion, such variants of improvement of the production technology of weak nitric acid to solve the problem one-sided, because it is aimed at the decomposition of the formed in the contact apparatus of nitrous oxide, N_2O presented already reacted nitrogen, it is not advisable to lose it from a technological point of view.

Some sources state that it is not economically beneficial to separate N_2O as a commercial product from waste gas of nitric acid production due to low concentration N_2O (1.18-2.75 mg/Nm³; 3.6-8.1 kg/t HNO_3), the technology of catalytic decomposition of N_2O into NO was tested, NO can then be oxidized and converted to nitric acid, but this technology is not realized, since the estimated capital cost of the process was very high [10].

It would be much more attractive, for example, to distinguish N_2O as a target product, because it is widely used in many industries (medicine, food and chemical industry as a source of atomic oxygen, etc.). Or photooxidize nitrous oxide into the salt-forming oxide NO before the absorption column to produce an additional amount of marketable nitric acid, which will reduce the cost of the target product and at the same time reduce emissions of N_2O [11].

In addition, the search for alternative raw materials to replace expensive synthetic ammonia should not stop, which will have a positive impact on reducing the cost of production, possibly metal content of the technology, as well as will reduce and neutralize gas emissions. The method of direct binding of atmospheric nitrogen by photochemical methods seems to be encouraging [12,13].

SOURCES AND LITERATURE

1. Мельников Е.Я., Салтанова В.П., Наумова А.М., Блинова Ж.С. Технология неорганических веществ и минеральных удобрений. М.: Химия, 1983. 432 с.
2. Атрощенко В.И., Каргин С.И. Технология азотной кислоты. М.: Химия, 1970. 496 с.
3. Постоянный технологический регламент цеха по производству неконцентрированной азотной кислоты под давлением 0,73 МПа (7,3 кгс/см²) на агрегатах УКЛ-7-71 цеха № 5/6/ ЗАО «Северодонецкое объединение Азот». 2005. 196 с.

4. Аншиц А.Г. Оксид азота (I) – источник атомарного кислорода для процессов органического синтеза // Соросовский образовательный журнал, 2000. Т.6, №12. С.35-39.
5. URL: https://en.wikipedia.org/wiki/Nitrous_oxide
6. Пат RU 2430782 Катализатор, способ его приготовления и способ окисления аммиака /C01B21/26. 2010-08-09 / Исупова Л.А. и др. / Институт катализа им. Г.К. Борескова.
7. URL: <http://www.ipa-news.com/>
8. URL: <http://www.cogeneration.com.ua/>
9. URL: [http://www.tkisrus.com/assets/pdf/brochures/ru/TKIS-EnvINO_x-ru.pdf](http://www.tkisrus.com/assets/pdf/brochures/ru/TKIS-EnvINOx-ru.pdf)
10. Wiesenberger Y. State-of-the-art for the production of nitric acid with regard to the IPPC directive / Monograph. Federal Environment Agency. Austria, Wien, 2001. 66 p.
11. Кравченко І.В., Зубцов Є.І. Підвищення економічної та екологічної ефективності виробництва нітратної кислоти фотоокисненням N₂O у нітрозних газах // Вісник Східноукраїнського Національного університету ім. Володимира Даля. №9 (239) 2017. С. 42–48.
12. Кравченко І.В. Про фотосинтез NO при некогерентному опроміненні // Східноєвропейський журнал передових технологій, 2013. №6/10(66). С.16-20.
13. Захаров И. И., Лищишина Т. П., Захарова О. И. Экологически чистая технология репродукции азотной кислоты // Вісник Східноукраїнського Національного університету ім. Володимира Даля. № 9 (216). 2014. С.7-14.

ТУРИЗМ І РЕКРЕАЦІЯ

УДК 796.57(477.87)

Вікторія Накидалюк, Надія Чир
(Ужгород)

СУЧАСНІ ФОРМИ ЕКСТРЕМАЛЬНОГО ТУРИЗМУ НА ЗАКАРПАТТІ

Стаття присвячена аналізу екстремального туризму як різновиду спортивно-оздоровчої рекреаційної діяльності. Характеризуються основні вектори його розвитку в межах Закарпатської області. Представлено географію екстремальних видів туризму в регіоні.

Ключові слова: екстремальний туризм, туристична інфраструктура, активний відпочинок, Закарпаття.

In this article the analysis of extreme tourism as a kind of sports recreational activities is provided. The main vectors of its development in the Transcarpathian region are analyzed. Geography of extreme variety of tourism in the region is investigated.

Key words: extreme tourism, touristic infrastructure, active leisure, Transcarpathian region.

Туристична сфера – одна з найбільш прогресуючих галузей в економіці багатьох держав, так як сприяє надходженню додаткового капіталу в бюджет країн. Туристична галузь сприяє розвитку економічного стану й України. За даними Головного управління статистики України станом на 2017 рік кількість іноземців, які відвідали Україну сягнула 14 млн. осіб, кількість внутрішніх туристів становила 48 тис. осіб, що дало можливість отримати прибутки в розмірі 123,72 млрд. грн. [3].

Закарпатська область має один з найрейтинговіших показників туристичної відвідуваності в Україні. Географічне розташування дає можливість надходженню більшої кількості туристичних потоків з Європи. Впродовж 2017 року Закарпаття відвідали близько 2 млн. осіб, що є абсолютним рекордом для області за остання п'ять років [8].

Туристична галузь є найперспективнішою у регіоні з його природним та історико-культурним туристичним потенціалом [11]. Традиційними видами туризму на Закарпатті є: гірськолижний, гастрономічний, лікувально-оздоровчий, екотуризм, екстремальний туризм.

На світовому ринку туристичних послуг екстремальний туризм користується великим попитом. Для свого розвитку він не потребує значних фінансових витрат та дозволяє кожного року у декілька разів збільшити пакети пропозицій активного відпочинку. У межах Закарпатської області є значний потенціал для розвитку саме екстремальних видів відпочинку [10].

Питанням розвитку екстремальних видів туризму приділили увагу такі вітчизняні науковці, як А. Романов, Ю. Дмитрієвський, Я. Арін, В. Гуляєв. У їхніх працях проаналізовано розвиток екстремального туризму у різних країнах, що є в аживим для запозичення іноземного досвіду. Проте дана тематика, враховуючи її актуальність, в Україні є малодослідженою і потребує наукового опрацювання.

З кожним роком збільшується кількість туристів, метою відпочинку яких є гірські лижі та сноубординг.

Аналіз рельєфу Закарпаття, зокрема його вертикальне і горизонтальне розчленування, крутизна та морфологія схилів, структурні елементи рельєфу дають можливість виокремити ділянки гірських територій, які мають всі наявні ресурси для гірськолижного та екстремального відпочинку. Так, середньогірний (800-1800 м) та високогірний (більше 1800 м) рельєф – це території, які пристосовані для катання на гірських лижах та сноуборді. Вони охоплюють масив Свидовець, Чорногору та Мармарош, що належать до Полонинсько-

Чорногірської та Мармарошської геоморфологічної областей і лежать в межах Рахівського та Тячівського адміністративно-територіальних районів [1].

Результати аналізу геоecологічних характеристик дозволили визначити можливі місця розміщення гірськолижних полів та пролягання осей гірськолижного канатного транспорту. Загалом було виділено 7 гірськолижних зон, на яких можна розмістити 16 крісельних, 17 буксирних та 2 гондольні канатні дороги, загальна пропускна здатність яких становить понад 29 тис. осіб/год. Центром гірськолижного (екстремального) туризму є популярний курорт «Драгобрат» на Рахівщині, який є найвищим гірськолижним курортом Українських Карпат на висоті 1300 – 1700 метрів над рівнем моря, на відстані 7 км від селища Ясиня на стику хвойних лісів й альпійської зони, на відрогах Свидовецького масиву біля підніжжя г. Стіг та г. Близниці. Тут сформувалась сучасна туристична інфраструктура, яка окрім новітніх модернізованих витягів включає цілу мережу лікувально-оздоровчих закладів [9]. Популярністю також користуються гірськолижні курорти «Пилипець», «Вишка», «Синяк», «Новоселиця».

До сухопутних екстремальних видів туризму в досліджуваному регіоні можна віднести: маунтбайкінг, спортивне орієнтування, авторалі та мототуризм по гірській місцевості, кінний, джайло-туризм, трекінгові маршрути, спелеологічний туризм.

Маунтбайкінг передбачає спуск з гори на велосипеді, подолання перешкод через каміння, швидкісний проїзд через небезпечні місця, швидку їзду по трасі з трамплінами та іншими перешкодами [8]. Найпопулярніші веломаршрути Закарпаття зосереджені на курортах. Як зазначає Закарпатська філія НТКУ Тиса-1, у рейтингу серед туристів лідує веломаршрут: Свалява – Мукачеве – Берегове – Виноградів – Хуст – Мукачеве. Близько 200 км маршруту можна подолати за чотири дні [4].

Змагання зі спортивного орієнтування полягають у проходженні дистанції з картою і компасом через позначки на контрольних пунктах, розташованих на місцевості [2, с. 72]. Найбільшого розвитку спортивне орієнтування досягло в Хустському, Іршавському, Ужгородському, Перечинському, Рахівському та Мукачівському районах, а також у містах Ужгороді та Мукачеві [7].

Авторалі – це спринтерська гоночна дисципліна, головною особливістю якої є траса з обов'язковим великим перепадом висот між стартом і фінішем. У Воловецькому районі проводяться змагання з даного виду екстремального туризму [9].

Кінним туризмом можна зайнятись майже у кожному районі. Зокрема, в туристичному комплексі «Воеводино», готелі-ранчо «Золота гора», фермерському господарстві «Золота підкова», мисливській садибі «Шипіт» [6]. Крім того, велике значення і популярність має іпотерапія (лікування, що полягає у взаємодії людини зі спеціально навченим конем, адаптованим до можливостей пацієнта в оволодінні верховою їздою). Лікувальний ефект обумовлений дією двох чинників – психогенного і біомеханічного, комплексний вплив на організм яких сприяє поліпшенню функціонування всіх органів, тканин і систем. Лікувальні програми з іпотерапії провадять у кінному центрі «Селід» (м. Виноградів), санаторії «Боржава» Іршавського району [5].

Джайло-туризм – це виживання в дикій природі, в екстремальних умовах. Цим видом туризму в Закарпатті можна займатись в різних куточках області, до прикладу у Воловецькому, Іршавському, Міжгірському, Перечинському, Тячівському районах.

Трекінгові маршрути – це шляхи, що долаються пішохідним методом. За допомогою трекінгового туру турист має можливість спостерігати за природою та життям місцевого населення. У межах області всі райони є унікальними та прийнятними для подолання трекінг маршрутів.

У Закарпатській області нараховуються десятки печер, однак відомі та доступні туристам без спеціального спорядження лише декілька з них, решта відкрита тільки для досвідчених спелеологів. Найбільш сприятливі для розвитку спелеологічного туризму такі об'єкти: карстові печери біля с. Княгиня (Великоберезнянський район); карстова печера з

прозорими стінами кальциту (поблизу с. Мала Уголька Тячівського району недалеко від височини Погар); карстова «Перлинова печера» (неподалік с. Мала Уголька на вододілі річок Мала та Велика Угольки), закладена у юрських мармуризованих вапняках. Найбільшою печерою є печера «Дружба» (довжина близько 900 м), розташована на території Тячівського району [1].

Найбільш відвідувані райони з метою альпінізму – це гори на території Закарпатської області, а саме Воловецького, Міжгірського, Рахівського, Великоберезнянського, Свалявського та Мукачівського районів. Однією з проблем розвитку альпінізму в Закарпатській області є недостатня кількість досвідчених інструкторів.

Не зважаючи на досить широке розповсюдження видів екстремального туризму, їх частка в загальному обсязі туристичних послуг України в цілому та Закарпатській області зокрема, залишається досить низькою.

Комплексне розв'язання проблем організації екстремального туризму сприятиме розвитку спортивної і туристичної інфраструктури, пропагуванню серед широких верств населення здорового способу життя, збільшенню кількості туристів, що позитивно позначиться на туристичному іміджі регіону.

Отже, гірські екологічно чисті ландшафти, розвиток туристичної інфраструктури краю, залучення інвесторів для реконструкції та будівництва нових туристичних об'єктів, покращення якості обслуговування туристів на основі конкуренції, сприятимуть відтворенню та розвитку в межах Закарпаття різних видів туризму, в т.ч. і екстремального як феномена ХХІ ст.

ДЖЕРЕЛА ТА ЛІТЕРАТУРА

1. Габчак Н.Ф. Гірський рельєф Закарпаття як складова розвитку екстремального туризму // Фізична географія та геоморфологія. К. : ВГЛ Обрій, 2011. Вип.1 (62). С. 55-61.
2. Ганопольський В. І. та ін. Туризм і спортивне орієнтування. М., 1987. 240 с.
3. Державна служба статистики України. Туристичні потоки / Державна служба статистики України, 2017. URL: <http://www.ukrstat.gov.ua/>
4. Закарпатські велостежки визнали найкращими в Україні // Закарпатська філія НТКУ Тиса-1, 2016. URL: <https://goloskarpat.info>.
5. Иппотерапия в Карпатах. URL: <https://hutir.org/ru/ozdorovlenie/ippoterapiya-karpaty>.
6. Кінний туризм на Закарпатті // Закарпатська правда. URL: <http://tt.org.ua/ua/aktivnij/knij-turizm-na-zakarpatt.html>.
7. Микита О. Закарпаття має хороші умови для розвитку спортивного орієнтування // Карпатський об'єктив, 2018. URL: <http://sport.ko.net.ua/>.
8. Новини Закарпаття. Інформаційний портал. URL: <https://transkarpatia.net/>
9. Реалії та перспективи туріндустрії в Закарпатті // «заКарпатія». URL: <http://www.zakarpattia.com>.
10. Свида І. В. Сучасні форми екстремального туризму в Закарпатській області // Вісник Чернівецького торговельно-економічного інституту. Економічні науки. Чернівці, 2011. Вип. 1. С. 239-245.
11. Шандор Ф. Ф. Туристична галузь // «заКарпатія», 2013. URL: <http://www.zakarpattia.com>.

ОСНОВНІ СТРУКТУРНІ ЕЛЕМЕНТИ У РОЗРОБЦІ МОДЕЛІ КОМЕРЦІЙНОЇ ГОСТИННОСТІ

У статті охарактеризовано основні компоненти моделі комерційної гостинності. Модель комерційної гостинності в готелях повинна базуватися на таких ключових елементах: сегменти клієнтів, цінність пропозиції, комунікація, розподіл і канали збуту, відносини з клієнтами, потоки доходів, ключові ресурси, основні заходи, ключові партнери, структура витрат, способи збереження моделі. Моделі комерційної концепції гостинності в широкому контексті, адаптовані до ринку і виражені у високій соціально-економічній ефективності, можна розглядати як інноваційні бізнес-моделі.

Ключові слова: гостинність, індустрія гостинності, комерційна гостинність, морально-побутова гостинність, модель гостинності.

The article describes the main components of the model of commercial hospitality. The model of business hospitality in hotels should be based on the following key elements: customer segments, supply value, communication, distribution and sales channels, customer relationships, revenue streams, key resources, key activities, key partners, cost structure, and ways to save the model. Models of the commercial concept of hospitality in the broad context, adapted to the market and expressed in high socio-economic efficiency, can be considered as innovative business models.

Key words: hospitality, hospitality industry, commercial hospitality, morale-home hospitality, model of hospitality.

Позитивні відносини та емоції між господарем та гостем у закладах гостинності формують підприємницьку цінність у бізнесі та переваги у сфері гостинності. Для забезпечення економічного успіху в управлінні гостинністю необхідно застосовувати комплекс заходів, насамперед орієнтованих на формування якісного персоналу, зорієнтованого не тільки стандарти сервісу, водночас втілює у стосунках з гостями морально-етичну складову гостинності. Професійний персонал, стандарти та оптимально скомбіновані послуги можуть формувати індивідуальну бізнес-модель комерційної гостинності. Така модель забезпечуватиме економічну ефективність та високу конкурентоспроможність компанії. Питання комерційної гостинності відображено у працях Р. Браймера [1], Л. Вагена [2], М. Тідемана [3], Н. Вебстера [4] та ін.

Розроблена модель комерційної гостинності у готелях повинна ґрунтуватися на таких основних елементах: сегменти клієнтів, цінність пропозиції, комунікація, розподіл і канали збуту, відносини з клієнтами, потоки доходів, ключові ресурси, основні заходи, ключові партнери, структура витрат, способи збереження моделі.

Сегментація клієнтів у диверсифікованому готельному бізнесі надзвичайно значна. Це явище зумовило розвиток готельних підприємств різного типу і категорії якості, зорієнтованих на конкретного гостя. Сегментація – це класифікація клієнта згідно його попиту, фінансових можливостей, культурних особливостей. Сьогодні у готелях доцільно виділити два типи клієнтів – базовий і альтернативний. Базовий клієнт основний, він формує майже безперервний попит, повторно користується основними і повним обсягом додаткових послуг, забезпечує рентабельність готельної компанії. Альтернативний клієнт характеризується епізодичністю споживання послуг і залучається маркетинговими кампаніями в період нижчої активності базового клієнта для забезпечення прогнозованого рівня завантаження готелю. В економічній ефективності альтернативний клієнт формує доходи близькі за значенням до продажу додаткових послуг у готелях.

Сегментація замовників послуг за ознакою базового або альтернативного клієнта залежить від індивідуальності сервісної складової готелю, економічного та історичного потенціалу центру, наявності бальнеологічних ресурсів, можливості для розвитку активного туризму та ін. Для ідентифікації базового та альтернативного клієнта необхідно виявити їх основні потреби.

Цінність пропозиції у комерційній діяльності готельних компаній відображає глибину бізнес-орієнтації на замовника у задоволенні його очікуваних потреб. Компанія вважає важливою цінністю отриманого задоволення гостем, цінність пропонованого продукту для гостя відображається в ціні, якості й асортименті послуг.

Цінністю для готелів є різні категорії гостей: випадковий гість, який вперше прибув у заклад, отримав задоволення від купівлі послуг; постійний гість, який задоволений і надалі буде поселятись у цьому готелі; задоволений гість, який не повернеться у цей готель, але передасть позитивну інформацію про заклад, заохочуючи поселитись тут інших гостей. Таким чином, незалежно від категорії клієнтів, всі вони задоволені, їхні очікування співпали або перевершені пропозицією готельних підприємств. Задоволення гостей пропозицією закладів розміщення – основна цінність комерційної гостинності, втіленої у бізнес-модель готельного підприємства.

Канали зв'язку, дистрибуція та продаж у комерції – це методи доступу до споживача. Через канали зв'язку до клієнта надходить пропозиція, вартісні акценти готельного підприємства. Важливо поєднати канали зв'язку і продажу безпосередньо з базовим сегментом клієнтів. Часто у готельних компаніях надмірні організаційні витрати зумовлені намаганням менеджерів «застрахувати» себе розпорощеними каналами, зв'язками та інформацією про готельну пропозицію. Окрім цього необхідно врахувати складність комунікації, поширюючи інформацію про пропозицію на ринку споживачів, канали зв'язку виконують одночасно й інші функції – допомагають забезпечити покупку, коригують відносини з клієнтами, контролюють попередню оплату послуг та ін.

Відносини з клієнтами у сфері гостинності особливо актуальні, характеризуються високою частотою, складністю, різноаспектністю. У бізнес-моделі важливо описувати взаємодію з клієнтами на етапі їх залучення, стосунки при наданні послуг, а також випадкові відносини, необхідні клієнту для додаткової реалізації послуг. Сьогодні перевантаження клієнтів пропозицією готелів ускладнює стосунки, модифікує у різні види згідно способу здійснення, проте найголовніше їх необхідно зберегти як елемент бізнес-моделі у комерції.

Потік доходів. Якщо ціль будь-якої комерції – отримання доходу, клієнти – основа його формування, потоки доходів – артерії підприємства. Готельні компанії можуть формувати доходи з різних джерел надходжень, проте важливо вибрати, як попередньо зазначалось, ринковий сегмент базових і альтернативних клієнтів для досягнення прогнозованого валового операційного прибутку. Складова комерційної діяльності – потік доходів, як і інші складові, неефективна без організації налагодженого прямого зв'язку, відносин з базовим клієнтом. Для збалансованого потоку доходів необхідно побудувати ефективну систему тарифів, сформовану з фіксованого, сезонного, лояльного та ін.

Основні ресурси – це імпульс розвитку комерції підприємства. Згідно етапу розвитку готельної компанії (відкриття, реконструкція, корпоратизація та ін.) необхідно встановити основний тип ресурсів оптимальний для ефективного, конкурентного розвитку бізнес-моделі. У готельному бізнесі особливо важливе значення матеріальних, інформаційних ресурсів, проте найголовнішу роль відіграють людські – поєднання організаційних, інтелектуальних та особливо важливої для цієї сфери діяльності – морально-етичної складової гостинності.

Основні види діяльності на які орієнтують підприємства топ-менеджери – ознака ефективності стратегії розвитку та збереження конкурентності моделі комерційної гостинності. Керівник підприємства повинен вести постійний контроль за збереженням у стратегії розвитку основних видів діяльності, перевіряти результати розвитку, вносити зміни у модель, постійно її вдосконалюючи згідно поточної ситуації на ринку.

Ключові партнери – це постачальники сировини, обладнання, інші готельні компанії з якими співпрацює готельне підприємство, вони посилюють ефективність моделі комерційної гостинності. Постачальники і партнери орієнтуються на модель гостинності, сегмент базового клієнта готельного підприємства (рекреанти у SPA-готелях, бізнесмени у бізнес-готелях та ін.), забезпечуючи поставки асортименту продукції, послуг, їхню якість.

Структура вартості включає сукупність витрат інвестора, власника готельної компанії на реалізацію бізнес-моделі комерційної гостинності. Кожен інвестор намагається витратити на реалізацію і підтримання бізнес-моделі незначні фінансові ресурси. Проте диверсифікація готельного продукту згідно типу і класу підприємств передбачає і диференціацію витрат. Бізнес-моделі готелів оригінальної спеціалізації і категорії якості (казино-готелі, люкс-готелі, butik-готелі та ін.) змушені збільшувати вартість створення і підтримання таких комерційних проектів.

Способи збереження бізнес-моделі комерційної гостинності – одна з найактуальніших проблем у готельному бізнесі. Як зазначалось, ключовий ресурс у сфері гостинності – людський, формує основу організації, корпоративної культури, загалом бізнес-моделі. Актуальна проблема сфери гостинності – висока плинність кадрів. Вирішити цю проблему доцільно через розробку корпоративної культури з орієнтацією на матеріальні і моральні цінності, у створенні міцної інституційної команди для управління прикладною бізнес-моделлю гостинності.

Таким чином вдало розроблена модель комерційної концепції сприяє ефективному управлінню маркетингом, побудову адаптованої до попиту функціональної структури організації, налагодження ефективної співпраці з постачальниками продукції і виконавцями послуг, для корпоративних форм організації адаптуватись не тільки щодо ринку, а також природних і соціокультурних геопросторових особливостей. Моделі комерційної концепції гостинності широким контекстом адаптовані до ринку та виражені у високій соціально-економічній ефективності можуть вважатись як інноваційні бізнес-моделі.

ДЖЕРЕЛА ТА ЛІТЕРАТУРА

1. Браймер Р. А. Основы управления в индустрии гостеприимства. М. : Аспект Пресс, 1995. 382 с.
2. Ваген Л. В. Д. Гостиничный бизнес / пер. А. Сухорукова. Ростов н/Д : Феникс, 2001. 412 с.
3. Tideman M. C. External influences on the hospitality industry, in: The Management of Hospitality, E.H. Cassee, R. Reuland (eds), Pergamon, Oxford 1983, P. 1.
4. Webster N. American Dictionary of the English Language. New York Published by S. Converse, 1828. URL: <https://www.biblio.com/american-dictionary-of-the-by-webster-noah/work/45226>

УДК 379.8

*Яна Юрченко
(Харків)*

РЕКРЕАЦІЯ І КОРОТКОЧАСНА РЕКРЕАЦІЯ: АНАЛІЗ СУТНОСТІ ТА ЗМІСТУ

У матеріалах розкрито значення термінів «рекреація», «короткочасна рекреація». Виявлено основні характерні риси і суперечливі позиції в їх тлумаченні. Запропоновано визначення терміну «короткочасна рекреація» та її властивості.

Ключові слова: рекреація, короткочасна рекреація, термінологія.

In the article the terms “recreation”, “shot-term recreation”. Some main opposite and traditional explanations are demonstrated. It is suggested the terms of “shot-term recreation” and their quality.

Key words: recreation, shot-term recreation, terminology.

В сучасному світі все більша чисельність населення групується в містах, у містах і найбільша густота населення. Людство стає більш залежним від розміщення робочих місць, виробництва, сфери послуг, у тому числі і транспортної мережі. І все це воно робить для покращення свого рівня життя, його комфортності. Значна скупченість людей на відносно незначних територіях, постійне спілкування через розвиток інфраструктури призведе до напруженого стилю життя, до гіпердинамічного темпу перебігу життя, до психосоціальної напруженості.

З подальшим переселенням людей до міста підвищується попит на відпочинок. При цьому все частіше обирають приміські природні ділянки, бажано з розвинутою інфраструктурою. Такий відпочинок з метою відновлення психофізіологічних сил є складовою рекреації.

Рекреації, її різновидам, умовам реалізації, галузевому районуванню в науковій літературі приділяється багато уваги. Не виключенням є і вітчизняні школи рекреаційної географії. Розглянемо і ми це поняття та виділимо в ній місце короткочасної рекреації.

Термінологічний апарат рекреаційної географії не є усталеним. Так, аналізуючи тлумачення терміну «рекреація», можна виділити основні характерні риси, які є загальними і прослідковуються так чи інакше в кожному визначенні.

Однією з основних умов здійснення рекреації є наявність вільного часу, при цьому до даного поняття відносимо вільний від роботи час.

Другою характерною рисою є мотив здійснення рекреаційної діяльності. Найчастіше у наукових публікаціях згадується оздоровча, культурна, спортивна. Враховуючи смислове навантаження терміну «рекреація», вважаємо, що основною метою має бути оздоровча, а саме відновлення психофізіологічних сил людини. А ось засоби реалізації даної мети можуть бути різними: відпочинок активний чи пасивний на природі, відвідування театрів чи музеїв, підвищення рівня загартування організму.

Однією з найбільш суперечливих характерних рис виступає функціональність рекреаційних видів занять. З однієї точки зору, до рекреації відносять бездіяльність [2; 3; 5], яка в певному ступені сприяє відновленню психофізіологічних сил, а з іншої – цілу сукупність різноманітних видів рекреаційних занять [1; 4; 6] відповідно до основних функцій – оздоровчої, спортивної, пізнавальної, дозвілдової.

Виходячи з основної мети здійснення рекреації, видів занять, виникає ще одна розбіжність – розуміння території. Так, одні дослідники [4; 6] вважають за необхідне наявність спеціалізованої території, у той час, як інші не вважають за необхідне навіть виходити за межі своєї домівки, бо відпочинкову бездіяльність можна проводити і там.

Рекреаційна діяльність підпорядковується певним класифікаційним ознакам. Серед основних ознак виділяють: ресурси та характер їх використання, ступінь рухливості, сезонність, головний мотив тощо. Серед основних класифікаційних ознак є такі, що кардинально пливають на вимоги до рекреаційних ресурсів, дальність подорожування, пошук навіть найбільш локальних територій, що мають здатність задовольнити окремі рекреаційні потреби місцевого населення. Однією з таких ознак є тривалість рекреаційної діяльності, за якою виділяють короткочасну та тривалу. Розглянемо більш детально короткочасну рекреацію.

Первинною основою для виділення короткочасної рекреації виступають цикли рекреаційної діяльності, що базуються на поділі вільного часу за характером його наявності та використання [6]. Відповідно до цього, щоденний вільний час спонукає до повсякденної рекреації, а наявність щотижневого вільного часу урізноманітнює її. Разом вони є основою для виділення короткочасної (за іншими джерелами – короткотермінової) рекреації. Враховуючи значну обмеженість вільного часу за тривалістю, спрощуються вимоги до середовища організації рекреаційної діяльності. Найтипівішими територіями здійснення рекреаційної діяльності виступає найближче міське та приміське середовище, на дослідження ресурсної бази якого і потрібно надалі спрямовувати зусилля. Хоча дана

тенденція в останній час проявляється через збільшення віддаленості місця відпочинку від місця проживання через розвиток транспортної інфраструктури.

Таким чином, короткочасна рекреація охоплює різноманітні види рекреаційних занять, що дозволяють ефективно використати щоденний та щотижневий вільний час, на територіях в межах населеного пункту чи приміських зон.

Як підсумок, можемо зазначити, що одними з ключових ознак короткочасної рекреації є повернення на ночівлю в місце постійного проживання [6] та обмеженість приміською зоною в радіусі одно-двохгодинної пішохідної або транспортної доступності [4].

Серед основних властивостей короткочасної рекреації виділяємо функціональне різноманіття, комбінація видів рекреаційних занять, циклічність, комфортність, динамічність, динамічність, ефективність, самовираження, самомотивуюча діяльність.

ДЖЕРЕЛА ТА ЛІТЕРАТУРА

1. Масляк П.О. Рекреаційна географія : навчальний посібник. К. : Знання, 2008. 343 с.
2. Николаенко Д. В., Николаенко Т. В. Введение в рекреационную географию. Харьков, 1998. 178 с.
3. Освітній ресурс. URL: <http://www.geograf.com.ua>
4. Основні поняття рекреаційної географії. URL: <http://www.novageografia.com/vogels-492-2.html>
5. Смаль І.В., Смаль В.В. Рекреація, туризм і дозвілля: тлумачення і співвідношення понять // Педагогічні та рекреаційні технології в сучасній індустрії дозвілля : матеріали м/н наук.-практ. конф. (Київ, 4-6.06.2004). URL : http://tourlib.net/statti_ukr/smal.htm
6. Фоменко Н.В. Рекреаційна географія та курортологія. К. : Центр навчальної літератури, 2007. 312 с.

ЕКОНОМІКА

УДК 338.45

Яна Гаженко
(Кам'янець-Подільський)

СУЧАСНІ ТЕНДЕНЦІЇ ОПЛАТИ ПРАЦІ: ДОСВІД ІНОЗЕМНИХ ДЕРЖАВ

У статті розкрито особливості здійснення оплати праці на підприємствах провідних країн-світу.

Ключові слова: праця, робоча сила, оплата праці, системи оплати праці, заробітна плата.

In the article some peculiarities of the wages system implementation at the enterprises of the leading countries of the world are analyzed.

Key words: labor, wages, wage system.

Одним із основних чинників підвищення ефективності діяльності вітчизняних підприємств є впровадження відповідних систем мотивації праці, серед яких ключова роль належить оплаті праці. На сьогодні підприємства України застосовують досить традиційні системи оплати праці, проте досить важливим є впровадження новітніх підходів до матеріальної мотивації, які успішно апробовані у сучасних країнах-лідерах.

Першою особливістю організації оплати праці за кордоном є те, що держава фактично не бере участі у даному процесі та виконує суто консультативну роль: домовленість про розміри та порядок оплати визначаються між підприємцями та профспілками, які представляють інтереси працівників. Така ситуація характерна для Австрії, Норвегії, Швеції, Франції, Великобританії, Іспанії, Німеччині тощо. Офіційно встановлюються загальнонаціональні гарантійні мінімуми (ставки) оплати праці в США, Канаді, Голландії, Іспанії, Бельгії, Франції, Португалії, Люксембурзі [1, с. 138].

У промислово-розвинених країнах переважно застосовується тарифна система оплати праці, яка оснований на єдиній тарифній сітці для працівників нижчих та вищих категорій. Зокрема, з досвіду Франції видно, що підприємці застосовують такі інструменти мотивації праці у сфері її оплати як тринадцята зарплата, дворазова на рік індексація розміру зарплати, участь у прибутках, ратифікація. Крім того, тут активно впроваджуються накопичувальні системи преміювання, що здійснюється на основі бальної оцінки ефективності роботи працівників. При цьому, в пріоритеті такі чинники як професійні знання, ініціативність та креативність, якість праці тощо. У Німеччині, до прикладу, діє так званий принцип тарифної автономії, коли рішення по оплаті праці приймаються на договірних засадах між підприємцями і працівниками. Домовлений рівень оплати праці в цілому залежить від кваліфікації працівника та її важкості.

Той же принцип партнерської взаємодії діє у Великобританії. Це прослідковується в активній участі персоналу у власності, прибутку та прийнятті рішень на підприємствах. Нині у цій країні – дві модифікації системи оплати праці, що залежать від прибутку: грошова й акціонерна [2]. У Швеції дотримуються принципу рівної оплати за рівну працю. Це означає, що працівники різних підприємств, які мають однакову кваліфікацію та виконують аналогічну роботу, отримують однакову заробітну плату незалежно від результатів господарської діяльності компанії [2].

Абсолютно унікальний підхід до оплати праці впроваджений на підприємствах Японії: оплата праці прямо залежить від трудового стажу на одному підприємстві – чим довше працює людина, тим вища заробітна плата. Якщо працівник змінює місце роботи, то його трудовий стаж повністю втрачається. Це створює умови для своєрідного довічного найму.

Більш демократичний підхід до оплати праці застосовують підприємці США. Основним критерієм розміру заробітних плат тут є компетентність та перспективність розвитку працівника, а тому існує великий розрив між оплатою праці працівників різних категорій.

Іноземний досвід показує, що необхідним є впровадження в Україні новітніх підходів до оплати праці. Зокрема, за сучасних умов господарювання варто звернути увагу на впровадження ефективних моделей організації праці, підтримку стабільності і своєчасності виплати заробітної плати, індексацію заробітної плати, впровадження ліберальних систем управління та організації праці тощо.

ДЖЕРЕЛА ТА ЛІТЕРАТУРА

1. Бірюченко С.Ю. Державне регулювання доходів персоналу підприємств та аналіз його ефективності // Вісник ЖДТУ : Економічні науки, 2008. №1. С. 133-140.

2. Формула заробітної плати за кордоном // Залізничний інформаційний портал. URL: <https://info.uz.ua/analitika/zaliznichniki-vivchayut-zarubizhnyi-dosvid-oplati-pratsi>

Науковий керівник: кандидат економічних наук, старший викладач Боднарчук Т.Л.

УДК 339.544

*Єлизавета Гончарова
(Одеса)*

ІНСТРУМЕНТИ ПІДТРИМКИ ЕКСПОРТУ В УКРАЇНІ

У статті розглянуто загальні тенденції та особливості розвитку експорту України. Наголошені проблеми та запропоновані можливі шляхи їх вирішення.

Ключові слова: *зовнішньоторгівельний баланс, експорт, імпорт, динаміка, інструменти, стратегія.*

The article deals with the general trends and features of the development of Ukraine's exports. Problems are marked and possible ways of their decision are offered.

Key words: *trade balance, export, import, dynamics, tools, strategy.*

У сучасних умовах, одним із головних напрямків міжнародної співпраці є зовнішня торгівля товарами та послугами. Нарощування експорту, примноження, або хоча б збереження його питомої ваги являє собою надзвичайно важливий чинник функціонування економіки будь-якої держави. Нині, для України як держави, яка орієнтується на активну участь у міжнародній торгівлі, розширення та підвищення товарної якості експорту є надзвичайно актуальними.

Табл. 1

Динаміка зовнішньоторгівельного балансу України у період 2013-2017рр.

Роки	Експорт товарів та послуг		Імпорт товарів та послуг		Сальдо млн грн
	млн грн	у % до ВВП	млн грн	у % до ВВП	
2013	681899	46,9	805662	55,4	-123763
2014	770121	49,2	834133	53,2	-64012
2015	1044541	52,8	1084016	54,8	-39475
2016	1174625	49,3	1323127	55,5	-148502
2017	1430230	47,9	1618749	54,3	-188519

Джерело. Складено за даними МЕРТ [1]

Як вбачається з даних таблиці 1 обсяги українського експорту за 2013-2017 роки мають схильність до зростання, проте сальдо зовнішньоторгівельної діяльності залишається

від'ємним, що спонукає до запровадження нових та активізації існуючих інструментів підтримки експорту України.

У 2014 році Україна експортувала за кордон товарів та послуг на суму майже 770 млрд грн, що на 14% менше ніж за 2013 рік. Основними причинами цього стали початок військового конфлікту, зниження експорту важкої промисловості та транспортних послуг, зменшення світових цін на сировину та матеріали. Основними факторами, що вплинули на експорт 2015 року – це продовження військових дій, обмеження експорту на російський ринок, зменшення попиту на українську продукцію, вихід України на ринки країн Азії. Факторами, що призвели до збільшення експорту 2016 року можна вважати: збільшення експорту аграрної продукції та харчової промисловості, збільшення поставок до країн ЄС; проте зберігаються і негативні чинники: запровадження Росією ембарго щодо надходження на свій ринок українських продовольчих товарів, обмеження Російською Федерацією транзиту своєї території, що ускладнює поставку українських товарів до країн Закавказзя, Китаю та Середньої Азії. У 2017 році експорт становив 1430,2 млрд грн, що на 16% більше ніж в минулому році. Такий ріст був зумовлений збільшенням експорту по всіх галузях промисловості, зростанням експорту до ЄС, США, Канади, Туреччини та Китаю, скорочення бар'єрів для торгівлі, зростання частки продажу переробної продукції, збільшення експорту нафтопродуктів.

Український експорт залишається бути переважно сировинним близько 70% в той час як товарний імпорт більше однієї третини представлений переважно споживчими товарами. Українські експортери стикаються з такими проблемами як необхідність сертифікації продукції відповідно до вимог країни призначення, відсутність доступу до торгового фінансування; низький рівень інформованості щодо умов торгівлі за кордоном, великі витрати на перевезення внаслідок високої ступені зношеності транспортної інфраструктури та ін. На сьогоднішній день, серед інструментів підтримки вітчизняного експорту можна визначити:

- підписання з країнами партнерами угод про вільну торгівлю, які дають преференції для українських експортерів;
- захист експортних інтересів України використовуючи механізми врегулювання суперечок в рамках Світової організації торгівлі.
- створення системи кредитування та страхування через функціонування Експортно-кредитного Агентства, що є сталою світовою практикою. В Україні Агентство зможе розпочати працювати в 4 кварталі 2018 року за умови надання відповідного фінансування;
- приєднання України до Угоди СОТ про державні закупівлі (WTO GPA) у травні 2016 року, що відкриває доступ до ринків міжнародних публічних закупівель (45 країн світу з річним обсягом 1,7 трильйонів доларів США);
- розробка та впровадження українського бренду «Trade with Ukraine» (Create with Ukraine, Innovate with Ukraine) для експортних товарів та послуг, що сприятиме ідентифікації українських експортерів у світі;
- функціонування Офісу з просування експорту, який створено при Міністерстві економічного розвитку України. Головною метою Офісу є надання допомоги в налагодженні співробітництва та партнерства між українським та закордонним бізнесом. За час своєї роботи з 2017 року Офіс з просування експорту провів вісім торгових місій та дві виставки для 112 українських компаній у країни, ринки яких є перспективними для експорту. Близько 500 виробників скористалися аналізом та прогнозами іноземних ринків для визначення перспективності експорту своєї продукції. За 2017 рік роботи 130 компаній отримали від Офісу інформаційно-консультаційну підтримку під час участі у міжнародних тендерах на загальну суму 153 млн євро [2].

Кабінетом Міністрів було затверджено Експортну стратегію України: Дорожню карту стратегічного розвитку торгівлі на період 2017-2021 років [3]. Кінцевою метою та основними завданнями Експортної стратегії є перехід до експорту наукомісткої інноваційної продукції,

а також підвищення рівня знань та навичок, необхідних підприємствам для здійснення міжнародної торгівлі.

За допомогою ефективної реалізації експортної стратегії Україну чекає значний потенціал у сфері зовнішньої торгівлі товарами та послугами, що можливо лише завдяки сумісній праці як з боку держави, так і з боку товаровиробників-експортерів.

ДЖЕРЕЛА ТА ЛІТЕРАТУРА

1. Міжнародна торгівля Розвиток експорту. URL: www.me.gov.ua/?lang=uk-UA.
2. Річний звіт Офісу з просування експорту за 2017. URL: https://fsr.org.ua/sites/default/files/imce/richnyy_zvit_ero_2017_ukr.pdf.
3. Розпорядження Кабінету Міністрів України від 27.12.2017р. №1017. URL: <https://www.kmu.gov.ua/ua/npas/pro-shvalennya-ekspornoji-strategiji-ukrayini-dorozhnoji-karti-strategichnogo-rozvitku-torgivli-na-20172021-roki>

Науковий керівник: кандидат економічних наук, старший викладач Волкова О.Г.

УДК 336.145:336.02

*Ірина Гринчишин
(Львів)*

БЮДЖЕТНИЙ ПОТЕНЦІАЛ У ЗАБЕЗПЕЧЕННІ СПРОМОЖНОСТІ ТЕРИТОРІАЛЬНИХ ГРОМАД

У статті досліджено наукові підходи до трактування категорії «бюджетний потенціал» територіальної громади. Визначено особливості формування та використання бюджетного потенціалу територіальних громад. З'ясовано роль бюджетного потенціалу у забезпеченні спроможності територіальних громад.

Ключові слова: бюджет, бюджетний потенціал, територіальна громада, спроможність територіальної громади, децентралізація

The article investigates the scientific approaches to the interpretation of the category "budgetary potential" of the territorial community. The peculiarities of formation and use of budget potential of territorial communities are determined. The role of budgetary potential in ensuring the capacity of territorial communities is revealed.

Key words: budget, budget potential, territorial community, capacity of the territorial community, decentralization

Сучасний етап розвитку територіальних громад в Україні ознаменований змінами, що пов'язані з процесами реформування адміністративно-територіального устрою в Україні та новими підходами до організації бюджетного забезпечення функціонування територіальних громад. В умовах фінансової децентралізації на основі якісно нових підходів відбувається формування фінансових ресурсів територіальних громад, вагоме місце в якому займає бюджетний потенціал територіальної громади.

Питанням дослідження бюджетного потенціалу приділено значну увагу, серед науковців. Проте, додаткового наукового обґрунтування потребує дослідження бюджетного потенціалу у забезпечення спроможності територіальних громад.

Слід зауважити, що єдиного наукового підґрунтя до трактування категорії «бюджетний потенціал» (таблиця 1). Так, одні вчені звертають увагу на формування бюджетних ресурсів, інші виокремлюють ключовою характеристикою можливості нарощення бюджетних ресурсів.

Наукові підходи до трактування категорії «бюджетний потенціал»

№ з/п	Автор	Трактування категорії
1.	Балацький Є.О. Бойко А.О. [1]	бюджетний потенціал є складною, динамічною системою, що характеризується постійною зміною взаємозв'язків між його складовими елементами в часі та просторі. Крім того, знаходячись у функціональній залежності з фінансовим потенціалом, зміна одних складових бюджетного потенціалу призведе до зміни інших, і, в результаті, відбудуться пропорційні інфраструктурні та організаційні зрушення.
2.	Жебчук Р. Л. [2]	бюджетний потенціал – це частина фінансового потенціалу країни, адміністративно-територіальної одиниці (області, району, міста, селища, села) що є загальним обсягом грошових одиниць, які можуть бути акумульовані за рахунок усіх джерел в бюджет адміністративно-територіального утворення за конкретний період часу та за існуючих умов господарювання.
3.	Крук О.М. [3]	під бюджетним потенціалом місцевого бюджету слід розуміти потенційно можливу сума податкових та неподаткових надходжень бюджетних доходів, які акумулюються за рахунок пошуку та залучення додаткових джерел їх формування та можуть бути зібрані на певній території в умовах чинного законодавства.
4.	Мельник Л. М., Дума В. Л. [5]	це основна складова частина фінансового потенціалу, що визначає реальну можливість надходження до бюджету регіону фінансових ресурсів від власних і залучених джерел в умовах чинного законодавства та включає в себе податковий та неподатковий потенціал (ресурсний, трансфертний, інвестиційний, кредитний) і використовується з метою забезпечення повного фінансування витрат місцевого бюджету.
5.	Пушак Я. Я., Руда О. І. [7]	бюджетний потенціал характеризує потенційну можливість мобілізації фінансових ресурсів у бюджетній системі.
6.	Люта О. В. [4]	бюджетний потенціал – це сукупність реальних можливостей місцевих органів влади мобілізувати та акумулювати в бюджеті відповідного регіону наявні та можливі для залучення фінансові ресурси з метою забезпечення фінансування витрат місцевого бюджету

Слід зауважити, що окремі автори ототожнюють поняття «бюджетний потенціал» та «фінансовий потенціал». Проте, погоджуючись з думкою Сторонянської І.З та Козоріз М.А. зауважимо, що фінансовий потенціал включає в себе бюджетний потенціал, та окрім цього включає потенціал домогосподарств, потенціал підприємств та потенціал населення [8]. Таким чином, фінансовий потенціал територіальних громад є ширшим поняттям.

У вузькому формулюванні бюджетний потенціал громад представляє собою сукупність наявних (власних та залучених) та потенційно можливих фінансових ресурсів бюджету. Проте, враховуючи, що бюджетний потенціал стосується і використання бюджетних ресурсів, варто сформулювати більш широке визначення. Таким чином, на нашу думку, бюджетний потенціал територіальної громади – це сукупність наявних (власних та залучених) бюджетних ресурсів, додатково вивільнених внаслідок ефективного використання та потенційно можливих фінансових ресурсів бюджету територіальної громади.

Згідно діючої методики формування спроможних громад, такими громадами є територіальні громади сіл (селищ, міст), які в результаті добровільного об'єднання здатні самостійно або через відповідні органи місцевого самоврядування забезпечити належний рівень надання послуг, зокрема у сфері освіти, культури, охорони здоров'я, соціального захисту, житлово-комунального господарства, з урахуванням кадрових ресурсів, фінансового забезпечення та розвитку інфраструктури відповідної адміністративно-територіальної одиниці [6].

В такому формулюванні важливо встановити адекватність бюджетних ресурсів громади реальній потребі громади для фінансування суспільних послуг, при цьому треба розуміти, що окремі послуги (освіта, медицина та соціальні послуги) мають бути забезпечені в повному обсязі. Інша частина видатків є менш стандартизованою (хоча окремі експерти поділяють й іншу думку) і фактично в значній мірі залежить від стратегічних пріоритетів розвитку територіальної громади. Окрім того наявність неефективних видатків в бюджеті територіальних громад здійснюють негативний вплив на спроможність територіальних громад, більшою мірою в наступних періодах.

Таким чином, наявність у територіальної громади певного бюджетного потенціалу у забезпеченні спроможності територіальної громади проявляється не тільки у формуванні фінансових ресурсів, а й в ефективному їх використанні, що становить внутрішню основу забезпечення спроможності територіальних громад. При цьому, важливим є врахування потенційно можливих фінансових ресурсів, що дозволить нарощувати фінансову основу бюджету. Перспективи подальших досліджень вбачаємо в обґрунтуванні науково-методичних підходів до оцінювання ефективності формування та використання бюджетного потенціалу територіальних громад.

ДЖЕРЕЛА ТА ЛІТЕРАТУРА

1. Балацький Є.О., Бойко А.О. Теоретичні підходи до визначення бюджетного потенціалу міста та основні засади його формування URL: <https://essuir.sumdu.edu.ua/handle/123456789/56417>.
2. Жебчук Бюджетний потенціал та його місце в процесі бюджетного планування // Вісник Одеського національного університету. Економіка. 2013. Т. 18, Вип. 3(1). С. 144-147. URL: http://nbuv.gov.ua/UJRN/Vonu_econ_2013_18_3%281%29__38.
3. Крук О. М. Формування та оцінка бюджетного потенціалу місцевого бюджету. URL: http://www.dgma.donetsk.ua/science_public/ddma/2012-2-27/article/12KENPLB.pdf.
4. Люта О.В. Бюджетний потенціал як визначальний чинник фінансового забезпечення розвитку регіону // Ефективна економіка. 2013. № 12. URL: https://essuir.sumdu.edu.ua/bitstream/123456789/52999/7/Liuta_local_budget.pdf.
5. Мельник Л. М., Дума В. Л. Сутність, природа та особливості формування бюджетного потенціалу на регіональному рівні // БІЗНЕС-ІНФОРМ. 2015. № 12. С. 276-278.
6. Постанова КМУ «Про затвердження Методики формування спроможних територіальних громад». Київ: Кабінет міністрів України. URL: <http://zakon.rada.gov.ua/laws/show/214-2015-%D0%BF>.
7. Пушак Я.Я., Руда О.І. Удосконалення використання бюджетного потенціалу регіону // Науковий вісник Львівського державного університету внутрішніх справ. 2012. №2. С. 331-343.
8. Фінансовий потенціал регіону : механізми формування та використання : монографія / НАН України. Ін-т регіон. досліджень / За наук. ред. д.е.н., проф. М. А. Козоріз. Львів, 2012. С. 258–273.

ЩОДО ПИТАННЯ ПРО ДИФЕРЕНЦІАЦІЮ ДОХОДІВ НАСЕЛЕННЯ ТА ШЛЯХИ ЇЇ ПОДОЛАННЯ

Розподіл є проміжною ланкою між виробництвом і споживанням, тому від індивідуального розподілу національного доходу залежить рівень споживання. У свою чергу можливості щодо споживання визначають рівень життя людей, стан їхнього здоров'я, якість трудових ресурсів і загалом освіченість і здоров'я нації.

Ключові слова: диференціація доходів, крива Лоренца, коефіцієнт Джині, децильний коефіцієнт, соціальний захист.

Distribution is an intermediate link between production and consumption, therefore the level of consumption depends on the individual distribution of national income. In turn, the opportunities for consumption determine the standard of living of people, their health, the quality of manpower and, in general, the education and health of the nation.

Key words: income differentiation, Lorentz curve, Gini ratio, decile ratio, social protection.

Доходи населення утворюються внаслідок продажу або передачі в оренду належних їм ресурсів (праці, капіталу, землі, підприємницького хисту) на ринках відповідних факторів виробництва. Але різні люди мають різні стартові можливості, різні здібності і різну вдачу. Все це веде до суттєвої диференціації доходів у суспільстві, проблеми несправедливого розподілу доходів і появи бідності. Бідність як явище притаманна всім країнам.

Для вимірювання нерівності у розподілі доходів використовується кілька понять, одне з них – крива Лоренца – графік, який ілюструє ступінь нерівності. Якщо по вертикалі відкласти кумулятивну частку доходів (від 0 до 100%), а по горизонталі – кумулятивну частку тих, хто отримує ці доходи (від 0 до 100%), тоді у випадку повної рівності крива Лоренца буде мати вигляд прямої лінії, тобто будь який відсоток населення отримуватиме таку ж частку доходів.

При фактичному нерівномірному розподілі доходів крива Лоренца буде відхилитись праворуч вниз від прямої лінії, тобто буде опуклою донизу. Така форма кривої показує, що однакові частки бідніших і заможніших громадян отримують різні частки від сукупного доходу суспільства.



Рис. 1. Крива Лоренца для України у 1997 р.

На рис. 1 зображена крива Лоренца для України у 1997 р.

Вона ілюструє той факт, що 20% найбіднішого населення країни отримує близько 6% сукупного доходу, а 20% найбагатшого – близько 42%. [1, с.199].

З кривою Лоренца пов'язаний інший вимірник нерівності доходів

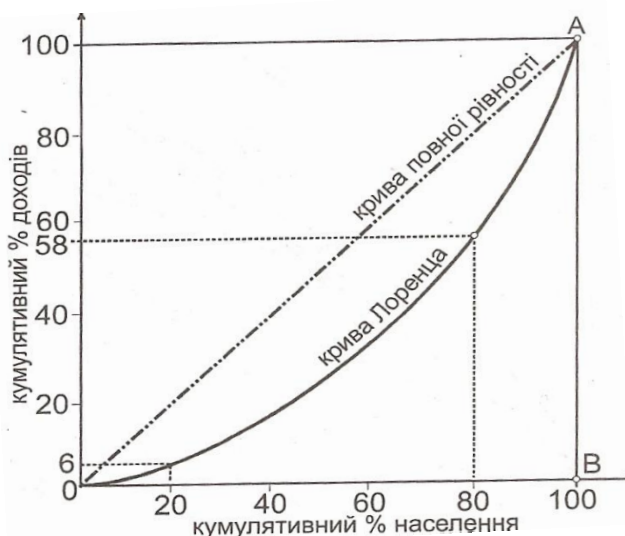
– коефіцієнт Джині, який дорівнює відношенню площі фігури, що утворюється між кривою Лоренца та лінією абсолютної рівності, до площі трикутника ОАВ, що утворюється лінією абсолютної рівності ОА та координатами осями. Цей коефіцієнт коливається в діапазоні між нулем (у випадку абсолютної рівності чисельник дорівнює нулеві) та одиницею (у випадку абсолютної нерівності, коли всі доходи суспільства зосереджені у одного індивіда чисельник дорівнюватиме знаменнику). Для України індекс Джині у 2016 році становив 0,4 або 25% [4].

Ступінь нерівності в доходах населення вимірюють також за допомогою децильного коефіцієнту. Його визначають шляхом відношення рівня доходів 10% найбільш багатого населення до 10% доходів найбільш бідних прошарків населення [2, с. 89]. Так в Україні у 2016 році він становив 4,9 [4].

За оцінками експертів, доходи 10% найбагатших українців, з урахуванням тіньових доходів, більше ніж у 40 разів перевищують доходи 10% найбідніших верств населення [3].

На сьогодні в економіці України відсутній досконалий механізм перерозподілу доходів. Незважаючи на зростання номінальних доходів, рівень реальних доходів багатьох верств населення знизився.

Можна констатувати, що ступінь диференціації доходів українців є високою, особливо швидко вона почала зростати на початку 90-х років минулого століття. Причин цього багато, але головними з них видаються:

- неоднакова адаптація населення до впровадження ринкових відносин;
- глибока економічна криза та стрімке зростання безробіття;
- відчуження більшості працівників від засобів виробництва;
- відсутність у багатьох людей, крім заробітної плати, інших джерел доходів;
- тіньовий характер приватизації в процесі реформування відносин власності;
- знецінення попередніх грошових заощаджень населення в результаті інфляції.

Подальше посилення майнового розшарування населення України обумовлене ігноруванням з боку влади інтересів малого і середнього бізнесу, політикою пограбування села, нестабільним курсом національної валюти, непомірними сумами комунальних платежів тощо.

З метою зменшення нерівності у розподілі доходів державна влада здійснює перерозподіл національного доходу, який призводить до зменшення добробуту одних і підвищення добробуту інших членів суспільства. Це здійснюється за допомогою податкової системи та трансфертів. Трансферт – це невідшкодована передача частки доходів або благ від одних осіб чи установ іншим. Трансферт може здійснюватись у грошовій формі, у вигляді надання певних послуг; він може набувати також форми передачі економічних можливостей, що означає розширення можливостей досягнення вищих доходів частиною індивідів порівняно нерегульованим ринком .

Одна із найпоширеніших форм трансфертів – це програми соціальної допомоги які можна поділити на дві групи:

1) програми типу соціального страхування, за якими відповідні кошти отримують всі члени суспільства незалежно від доходів у випадку певних подій (вихід на пенсію, інвалідність, втрата роботи, тощо);

2) програми державної допомоги, за якими підтримуються лише ті члени суспільства, чий дохід не перевищує певного рівня (допомога багатодітним родинам, медична допомога, адресна допомога малозабезпеченим верствам населення тощо).

Крім трансфертів держава здійснює перерозподіл доходів за допомогою податкової системи.

Певною мірою проблему подолання бідності можна вирішити запровадженням прогресивного податку і звільненням від оподаткування осіб, чий дохід не перевищує певного рівня (наприклад, межу малозабезпеченості).

З іншого боку, державі потрібно ширше використовувати не пасивні, а активні заходи боротьби з бідністю, а саме:

- збільшення кількості робочих місць та підвищення рівня зайнятості;
- стимулювання малого і середнього бізнесу;
- організацію підготовки та перепідготовки кадрів;
- інвестиції в освіту.

Отже, система соціального захисту населення України потребує вдосконалення. Це не лише дасть можливість боротися з бідністю, зменшить економічну і соціальну поляризацію суспільства, а й сприятиме економічному зростанню країни, формуванню середнього прошарку суспільства.

ДЖЕРЕЛА ТА ЛІТЕРАТУРА

1. Будаговська С., Кілієвич О., Луніна І., Пахомова Т., Романюк О., Сніжко А., Сніжно О. Мікроекономіка і макроекономіка: підручник. К.: Основи, 2001.
2. Панчишин С. Макроекономіка: навчальний посібник. К.: Либідь, 2002.
3. Офіційний веб-сайт Міністерства фінансів України. URL: <http://WWW.mifin.gov.ua>.
4. Кноема. URL: <http://кноема.ru>

УДК 336

*Анастасія Ільїна
(Одеса)*

МІЖНАРОДНА ТЕХНІЧНА ДОПОМОГА МІСЦЕВИМ БЮДЖЕТАМ УКРАЇНИ

Обмежені можливості місцевих бюджетів спрямовують органів місцевої влади на пошук залучення додаткових фінансових ресурсів. Одним із напрямків цієї роботи є участь у різноманітних міжнародних програмах та грантах.

Ключові слова: міжнародна технічна допомога, гранти, країни-донори, місцеві бюджети, проекти.

Стійкий розвиток економіки, відродження конкурентоспроможних виробництв, повноцінне використання потенціалу регіонів та зростання рівня життя населення вимагає відповідних вкладень у виробничу і соціальну сферу економіки. Аналіз міжнародного досвіду показує, що в багатьох розвинених країнах світу одним з важливих завдань органів місцевого самоврядування є спрямування роботи на пошук позабюджетних альтернативних джерел фінансування проектної діяльності та налагодження співпраці з міжнародними фондами, програмами та грантами[1].

Протягом 2017 року в Україні реалізувалось 547 проектів міжнародної технічної допомоги(МТД) загальною кошторисною вартістю 5,7 млрд. дол. США . МТД в 2017 році в порівнянні з 2016 роком знизилась на 25,5 %, але вона залишається на досить високому рівні у відношенні до періоду 2014 року(рис.1)[3].

Найбільшим донорами для України були та залишаються США (близько 370 млн. дол. США щороку) і ЄС(близько 310 млн. євро щороку, які включаються в тому числі у секторальну бюджетну підтримку). Чималі кошти на реалізацію проектів у різних сферах виділяють також уряди Канади, Німеччини, Норвегії, Швейцарії, Швеції, Данії, Туреччини, Великобританії та Північної Ірландії[3]. Фактично дана допомога надається Україні ще з 1992 року.



Рис. 1 Динаміка залучення міжнародної технічної допомоги (млн . дол. США)



Рис. 2 Темп приросту міжнародної технічної допомоги, %

Як ми бачимо найбільше міжнародної технічної допомоги надійшло в 2014 році. Це пов'язано з анексією Криму та з початком російської агресії на Сході України .

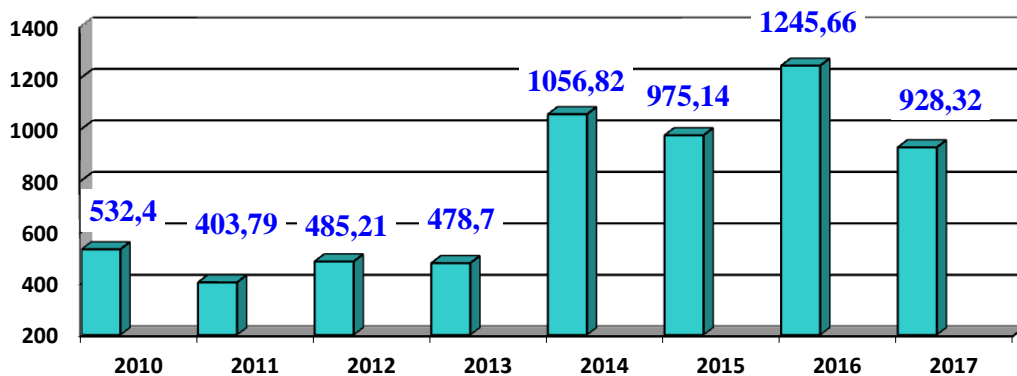
Міжнародна технічна допомога місцевим бюджетам направлена на:

- розвиток малих ферм і нефермерського бізнесу в сільській місцевості;
- енергоефективність;
- охорону здоров'я;
- довкілля і водопостачання у сільській місцевості;
- створення Центрів надання адміністративних послуг і забезпечення активної участі громадян у місцевому розвитку ОТГ;
- покращенню комунальних послуг у селах;
- зростанню експортної конкурентоздатності малих та середніх виробників овочів, фруктів, молока та м'яса, надаючи допомогу малим та середнім гравцям у впровадженні міжнародних стандартів якості та безпечності продукції.

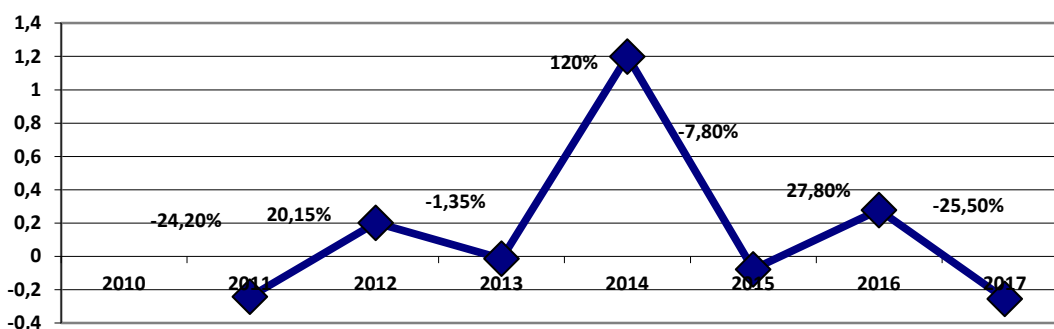
Одними із найуспішніших проектів, які реалізувались в місцевих бюджетах України є проект «Підтримка політики регіонального розвитку в Україні»(ЕС), проект «Місцевий розвиток, орієнтований на громаду III»(ЕС), «Децентралізація – шлях до кращих результатів та ефективності»(USAID), проект «Підтримка аграрного і сільського розвитку»(USAID), швейцарсько-український проект «Підтримка децентралізації в Україні».

Однак є проблеми із залученням міжнародних програм в місцеві бюджети:

- відсутність у донорів якісної інформації про регіони або окремі сфери діяльності НУО;
- відсутність у місцевих органів влади довгострокового стратегічного плану розвитку соціальної та гуманітарної сфер, побудованих на засадах вирішення регіональних проблем та пріоритетів;
- невідповідність до міжнародних вимог місцевої інфраструктури надання бізнес-послуг;

- недостатня кваліфікація, професіоналізм чиновників та органів місцевого самоврядування;
- неготовність регіональних органів влади брати на себе відповідальність за реалізацію проектів міжнародної технічної допомоги;
- окремі випадки корумпованості фіскальних регуляторних органів або низька кваліфікація місцевого персоналу[2].

Для місцевої влади МТД – це додаткове джерело реалізації економічних та соціальних програм, тому найбільш важливим для залучення грантів є результативність тих проектів, що вже були виконані на території України[2].

ДЖЕРЕЛА ТА ЛІТЕРАТУРА

1. Міжнародні програми, проекти і гранти. URL: <http://te-rada.org/?id=306>.
2. Міжнародна технічна допомога. URL: <https://ivanrda.gov.ua>.
3. Інформація щодо міжнародної технічної допомоги, що надається Україні. URL: file:///C:/Users/Korustuvach/Downloads/Звіт_монітор_МТД_II_2017_для_сайту.pdf.

Науковий керівник: кандидат економічних наук, старший викладач Волкова О.Г.

УДК 338.532

*Сергій Коваль
(Миколаїв)*

ЗАСОБИ ДЕРЖАВНОГО РЕГУЛЮВАННЯ ЦІНОУТВОРЕННЯ В РИНКОВИХ УМОВАХ

Наведено характеристику основних важелів впливу на ціноутворення в сільському господарстві з боку держави. Здійснено аналіз урядових програм державної підтримки сільського господарства в Україні в 2018 році.

Ключові слова: ціноутворення, державна підтримка, державне регулювання, аграрний сектор, інструменти.

The characteristics of the main levers of influence on pricing in agriculture on the side of the state are presented. The analysis of government programs of state support of agriculture in Ukraine in 2018 has been analyzed.

Key words: pricing, state support, state regulation, agrarian sector, tools.

На процес ціноутворення в сільському господарстві впливає низка факторів. З одного боку на підприємство діють зовнішні фактори, які не піддаються контролю з боку господарства, а з іншого – внутрішні фактори, на які підприємство може впливати. Крім самого ринку та внутрішніх чинників, що діють на підприємстві на ціноутворення може впливати держава через заходи регулювання. Цінова політика держави – це діяльність центральних і місцевих органів виконавчої влади, спрямована на досягнення трьох основних цілей: послідовного проведення цінової лібералізації, державного регулювання цін (тарифів) на окремі види товарів (послуг) та здійснення контролю за їх додержанням.

Слід зазначити, що на сьогоднішній день об'єктами державного регулювання ціноутворення в Україні є наступні номенклатурні одиниці: пшениця тверда, пшениця м'яка, зерно суміші пшениці та жита (меслин), кукурудза, ячмінь, жито озиме, жито ярове, горох, гречка, просо, овес, соя, насіння соняшнику, насіння ріпаку, насіння льону, шишки хмелю, цукор-пісок (буряковий), борошно пшеничне, борошно житнє, м'ясо та субпродукти забійних тварин та птиці; молоко сухе, масло вершкове, олія соняшникова.

До основних напрямів забезпечення паритету цін належать такі: застосування гарантованих мінімальних цін (цін підтримки) на продукцію в межах визначених квот; фінансові товарні інтервенції (купівля чи продаж товару залежно від рівня кон'юнктури цін на ринку); дотації та компенсації на сільськогосподарську продукцію; державне регулювання цін на продукцію природних монополій та інші види матеріально-технічних ресурсів і послуг для сільського господарства; лізинг сільськогосподарської техніки; пільгове оподаткування та кредитування сільського господарства; квотування та митне регулювання експорту й імпорту сільськогосподарської продукції тощо [1, с. 240].

Квотування експортно-імпортних операцій, як один із заходів державного регулювання полягає, в передачі виробникам права виробляти лімітовану кількість продукції. Це призводить до того, що виробник виробляючи меншу кількість продукції, але реалізуючи її за вищою, встановленою державою ціною має змогу отримати додатковий прибуток одночасно заощаджуючи свої ресурси. В цій ситуації в програшній позиції перебувають споживачі, оскільки вони витрачають більші кошти на купівлю продукції. Ефективність квотування розраховується як різниця між вигодою отриманою виробниками і втратами понесеними споживачами.

Використання на продовольчому ринку гарантованих цін забезпечує необхідний рівень прибутковості сільськогосподарського виробництва та захищають ринок від непередбачених кон'юнктурних коливань. В цьому випадку держава бере на себе зобов'язання скуповувати товарні надлишки, проводити закупівельні та товарні інтервенції. З огляду на те, що ринок продовольства поки розвинений недостатньо, а держава повинна стимулювати збільшення «вільного» його сегмента, обсяги інтервенційних операцій повинні бути обмежені граничними квотами. Останні необхідно розраховувати і розподіляти по регіонах, виходячи зі сформованого рівня розвитку ринкової інфраструктури, потужності власне ринкових каналів реалізації та перспектив їх розвитку [2].

Товарні інтервенції здійснюються Аграрним фондом шляхом продажу (поставки) окремих об'єктів державного цінового регулювання на організованому аграрному ринку на умовах споту або форварду з метою встановлення ціни рівноваги (фіксіну) у розмірі, що не перевищує значення максимальної закупівельної ціни.

Застосування товарних інтервенцій обмежується окремими торговими секціями:

1) будь-яких товарних деривативів (крім форвардів), базовим активом яких є об'єкт державного цінового регулювання;

2) об'єктів державного цінового регулювання з метою їх подальшого експорту [3].

Ще одним важелем впливу на ціноутворення в АПК є лізинг сільськогосподарської техніки. Лізинг можна розглядати як різновид довгострокового кредиту, який надається в натуральній формі і погашається позичальником в розстрочку. Лізинг для сільського господарства України є ефективним інвестиційним механізмом оновлення основних засобів, а для аграріїв – вигідною і доступною формою придбання сільськогосподарської техніки. Порядок отримання коштів затверджено постановою КМУ від 28.07.10 р. № 648. Ця програма спрямована на забезпечення сільського господарства племінними нетелями та коровами, а також вітчизняною сільськогосподарською технікою та обладнанням [4].

Що стосується пільгового кредитування то в 2018 році в Україні діє програма фінансової підтримки заходів в АПК шляхом здешевлення кредитів. Ця програма полягає у наданні суб'єктам господарювання АПК (сільгосптоваровиробникам) коштів на часткову компенсацію відсоткової ставки за залученими у національній валюті банківськими кредитами. У поточному році витрати на цю програму скоротилися майже у 5 разів. Кошти на здешевлення кредитів мають право отримувати на конкурсних засадах згідно з укладеними кредитними договорами суб'єкти господарювання АПК – юридичні особи незалежно від організаційно-правової форми та форми власності та фізичні особи – підприємці.

Дотація, як економічна категорія є різновидом субсидії і надається державою підприємствам на безповоротній основі та не має цільового направлення. Щороку в законі про державний бюджет визначаються види напрямів цільового фінансування та суми видатків на них. В 2017 році на підтримку сільського господарства було виділено 1% ВВП України, а саме – 5,5 млрд. грн. У 2018 році розмір державних дотацій планується збільшити до 7,3 млрд. грн [5].

Отже, як показує досвід розвинених країн, розробка і використання системи державного регулювання цін в аграрному секторі економіки є необхідною умовою економічного зростання галузі. Держава при цьому має змогу оперувати широким набором інструментів: ринкова інтервенція, зовнішньоторговельне регулювання, податкова політика, створення державних резервів, цінове регулювання, аж до неринкових важелів, таких як введення квот на виробництво тощо. При виборі конкретних важелів впливу на ціноутворення в сільському господарстві держава має спиратися на особливості розвитку сільського господарства, рівень розвитку продуктивних сил, позиції країни на світовому ринку та інші фактори.

ДЖЕРЕЛА ТА ЛІТЕРАТУРА

1. Рижмань Д.І., Віннічук Г.Я., Криворучко І.М., Пилявець В.М. Ціноутворення: навч. посіб. К.: Аграрна освіта, 2011. 313 с.
2. Дудка О. І. Сучасні інструменти державного регулювання аграрного сектора економіки // "Державне управління: удосконалення та розвиток". 2015. №7. С. 1-3.
3. Про державну підтримку сільського господарства в Україні [Закон України від 15.08.2018 № 1877-IV] : за станом на 01.12.2018 р. [Електронний ресурс]. – Режим доступу: <https://zakon.rada.gov.ua/laws/show/1877-15> (дата звернення 01.12. 2018 р.).
4. Кибич Г. П. Моделювання ціни сільськогосподарської продукції з урахуванням регулярних лізингових платежів // Науковий вісник НЛТУ України. 2013. Вип. 23.17. С. 217-224.
5. Державна підтримка сільського господарства: урядові програми 2018. URL: <http://sg.vn.ua/news/derzhavna-pidtrymka-silskogo-gospodarstva-uryadovi-programy-2018/>

УДК 339.9

*Наталя Кодацька, Костянтин Трезуб
(Дніпро)*

ОСОБЛИВОСТІ УПРАВЛІННЯ ІНТЕЛЕКТУАЛЬНИМИ АКТИВАМИ В ОРГАНІЗАЦІЇ

Розглянуто особливості процесу та основні методи управління інтелектуальними активами як інструменту стратегічного розвитку організації. Проаналізовано основні напрямки діяльності підприємств по створенню та правової охорони інтелектуальної власності.

Ключові слова: *інтелектуальний капітал, інноваційні інструменти, механізм управління, нематеріальні активи, функціонування підприємства.*

The features of the process and the main methods of managing intellectual assets as an instrument of strategic development of the organization are considered. The basic directions of activity of enterprises on creation and legal protection of intellectual property are analyzed.

Key words: *intellectual capital, innovative tools, management mechanism, intangible assets, operation of the enterprise.*

Спрямованість нашої держави на інтеграцію до світового ринку потребує підвищення конкурентоспроможності сучасних підприємств за рахунок впровадження інноваційної діяльності. Використання конкурентних переваг, які можуть забезпечити інновації у вигляді об'єктів інтелектуальної власності, ускладнено не тільки низьким рівнем професіональних знань господарюючих суб'єктів у цій сфері, але і відсутністю конкретних механізмів управління інтелектуальними активами в організаціях. Тому систематизація та узагальнення теоретичних і прикладних аспектів розвитку інтелектуального капіталу для ефективної діяльності організації є актуальним питанням економіки. В сучасних умовах ринкової економіки пошук ефективних методів і принципів управління дозволяє виявити важливість формування та раціонального використання нематеріальних активів підприємств. Нематеріальні активи або інтелектуальний капітал - це знання, досвід, організаційні можливості, інформаційні канали, які можуть бути залучені у процесі створення нової вартості та отримання прибутку. Інтелектуальний капітал підприємства складається з людського та організаційного капіталу, він безпосередньо пов'язаний з видом діяльності, конкурентним середовищем, історією та культурою певної організації [3].

Значні дослідження в галузі управління інтелектуальними активами проводились такими вченими, як К. Беккер, К. Бредилле, Д. Белл, С. Бушуєв, Т. Давенпорт, Д. Даффі, Л. Едвінссон, П. Заблін, Х. Ітамі, М. Кастельс, Х. Макдональд, М. Мелоун, Р. Райх, І. Роос, Т. Сакайя, Т. Стюарт, В. Калюжний, М. Мелоун, І. Нонака, П. Пільцер, К. Тейлор, Х. Текеучі, О. Тоффлер, Л. Туроу, С. Хантінгтон, Т. Шульц, Ф. Фукуяма тощо. Зарубіжні вчені, оцінюючи роль і значення управління інтелектуальним капіталом, особливу увагу звертають на людський капітал. Зазначається, що "людський капітал є міра втіленої в людині здатності приносити дохід. Людський капітал включає природжені здібності й талант, а також освіту й набуту кваліфікацію" [5, с. 217]. Отже, знання виступають важливим чинником науково-технічного та соціально-економічного розвитку, тому соціально-економічна ситуація сьогодні особливо потребує підвищення цінності та суспільного престижу знань, освіченості, інтелігентності, духовного розвитку, внутрішньої культури людини-працівника. Оскільки знання, професійно-кваліфікаційний і духовний розвиток, підвищення соціальної ролі сучасної працездатної людини є найважливішим засобом економічного зростання.

Управління інтелектуальним капіталом виступає процесом, який орієнтований на збільшення вартості компанії на основі ефективного використання його структурних складових, тобто людського, організаційного та ринкового капіталу. Важливо, щоб управління інтелектуальними активами було спрямовано на розробку і реалізацію конкретних інновацій, оскільки інноваційна діяльність займає найважливіше місце в господарському житті підприємницької структури. Інтелектуальний капітал не існує окремо від інших структур підприємства, він взаємопов'язаний з ними, оскільки використовується практично у всіх областях діяльності організації, починаючи від управлінської сфери і закінчуючи процесом виробництва [4, с. 48]. Тому система управління інтелектуальним капіталом має бути тісно пов'язана із загальною системою стратегічного управління організацією. В структурі організації повинні бути присутніми механізми, що дозволяють управляти її інтелектуальним капіталом у відповідності з цілями і завданнями функціонування підприємства в трьох напрямках: аудит, захист, управління і контроль. Отже, організація повинна виділити зі складу своїх ресурсів інтелектуальні, що здійснюється шляхом інвентаризації. Потім всі ці ресурси піддаються оцінці як в абсолютних показниках, тобто у грошовому вираженні, так і у відносних - у коефіцієнтах за спеціальною методикою [1, с. 232].

Інтелектуальний капітал надає це унікальні конкурентні переваги, які за певних обставин можуть перетікати до компаній-конкурентів на ринку, коли, наприклад, персонал може перейти працювати в іншу організацію. Оскільки інтелектуальна власність є однією з основних складових нематеріальних активів компанії, то необхідно розробляти певні заходи

з охорони інтелектуального капіталу. Важливим елементом стратегічного управління інтелектуальною власністю є визначення основних напрямків діяльності компанії по створенню та правової охорони інтелектуальної власності в рамках чинного національного і міжнародного законодавства [2, с. 5].

Таким чином, інтелектуальні активи можна визначити як найбільш цінний ресурс організації, таке позиціонування нематеріальних активів в межах ієрархії ресурсів певної організації повинно заохочувати до більш активного і ефективного вивчення методів оцінки інтелектуального капіталу. Надзвичайно важливо вкладати кошти у високоефективні стратегії розвитку персоналу організації, якщо розуміти інтелектуальний капітал як активи, що є власністю організації, яка досліджує і капіталізує ідеї з метою збільшення вартості компанії в цілому. Кожна організація самостійно вибирає пріоритетний шлях розвитку і методи подолання кризових ситуацій при досягненні поставленої мети, однак більшість завдань у стратегічному управлінні інтелектуальною активами є однаковими майже для всіх компаній. Як свідчить аналіз систематизованих проблем у сфері управління інтелектуальним капіталом, сприятливі умови для реалізації інтелектуального потенціалу кожної конкретної організації можуть бути створені при злагодженій дії всіх її структурних підрозділів та ефективної взаємодії керівництва з виконавцями окремих завдань. Проте, сьогодні існує потреба в розробці та впровадженні ефективних інноваційних інструментів, орієнтованих на стратегічне управління інтелектуальними активами організації.

ДЖЕРЕЛА ТА ЛІТЕРАТУРА

1. Бех Ю.В. Технології управління інтелектуальним капіталом в організації // Гуманітарний вісник ЗДІА, 2014. № 57. С. 230 – 240.
2. Молоканова В. М., Сивопляс Ю.В. Система управління інтелектуальними активами при реалізації інноваційних проектів // Управління проектами та розвиток виробництва, 2008. № 4(28). С. 1–9.
3. Савченко О. И. Креативный менеджмент как основа бизнес-творчества инновационных компаний. URL: <http://www.kpi.kharkov.ua/>
4. Сивопляс Ю. В. Процесс перехода внутренних инноваций у зовнішні за допомогою створення портфелю інновацій в проекті // Управління проектами та розвиток виробництва: Зб. наук. пр. Луганськ: вид-во СЛУ ім. В. Даля, 2007. №2 (22). С.47 – 51.
5. Управління знаннями та інноваціями: навч. посібник / [А.В. Лобза, А.Л. Бикова, А.П. Гірман, Л.Ю. Семенова, О.О. Гетьман та ін.]. Дніпро: УМСФ, 2018. 374 с.

*Оксана Конончук
(Рівне)*

ПОДАТКИ ЯК ІНСТРУМЕНТ РЕАЛІЗАЦІЇ СОЦІАЛЬНОЇ ФУНКЦІЇ ДЕРЖАВИ В УМОВАХ МАКРОЕКОНОМІЧНОЇ НЕСТАБІЛЬНОСТІ

У статті акцентовану увагу на питанні перспективи розвитку справедливої та достатньої соціальної податкової політики України. Аргументовано, що податки можуть стати вагомим та дієвим інструментом фінансового регулювання реалізації соціальної функції держави. Ефективність реформування щодо зменшення податкового тиску на доходи населення сприяє виведенню доходів фізичних осіб з «тіні» та розмежуванню платників податків за їхніми доходами для справедливого оподаткування.

Ключові слова: податки, збори, податкове реформування, функції податків, податкова політика, єдиний внесок на загальнообов'язкове державне соціальне страхування, податок на доходи фізичних осіб.

The article focuses on the prospects of developing a fair and sufficient social tax policy in Ukraine. It is argued that taxes can become a powerful and effective instrument for financial regulation of the implementation of the social function of the state. The effectiveness of reforming the reduction of tax pressure on household income contributes to the elimination of the income of individuals from the "shadow" and the delineation of taxpayers by their revenues for fair taxation.

Key words: taxes, charges, tax reform, tax functions, tax policy, single contribution to compulsory state social insurance, personal income tax.

Для реалізації соціальної функції держава має вибудувати справедливу та достатню податкову систему, активніше використовувати податки – інструмент регулювання, що може реалізуватися внаслідок податкового реформування. Це можливо, адже в ринкових умовах господарювання домінуючим і найдійовішим джерелом формування доходів державного та місцевих бюджетів України є податки і збори, які надходять у формі обов'язкових систематичних платежів від платників податків згідно законодавства.

Згідно Податкового кодексу України податком є обов'язковий, безумовний платіж до відповідного бюджету, що справляється з платників податку. Збором (платою, внеском) є обов'язковий платіж до відповідного бюджету, що справляється з платників зборів, з умовою отримання ними спеціальної вигоди, у тому числі внаслідок вчинення на користь таких осіб державними органами, органами місцевого самоврядування, іншими уповноваженими органами та особами юридично значимих дій [3, ст. 6].

Використання податків ґрунтується на запровадженні різноманітних інструментів регулювання економічних пропорцій, забезпечення необхідного рівня соціальних гарантій тощо. Вагому роль у реалізації соціальної функції держави відіграє регулююча функція податків, адже вона реалізує непрямий (економічний) вплив держави на розвиток різноманітних сфер господарського життя країни, включаючи і соціальну сферу. Такий вплив може бути стимулюючим або стримуючим. Тобто регулююча та соціальна функції податків тісно взаємопов'язані. У цьому аспекті важливо розглянути підходи вчених до тлумачення регулюючої та соціальної функції податків.

Соціальна функція податків реалізується у процесі перерозподілу доходів та передбачає наявність звільнень і пільг для осіб з невисокими і фіксованими доходами, інвалідів тощо. Зміст соціальної функції проявляється у процесі формування оптимального співвідношення розподілу сплачених податкових та інших обов'язкових платежів між державним та місцевими бюджетами [2, с. 46].

Таким чином, податки можуть стати вагомим та дієвим інструментом фінансового регулювання реалізації соціальної функції держави.

В Україні ці пропорції постійно змінюються під дією різних чинників в процесі реформування системи державних фінансів та удосконалення міжбюджетних відносин.

Виконання функцій держави у повному обсязі потребує формування та реалізації виваженої податкової політики, за якої реалізація податками фіскальної функції, яка переважною більшістю науковців визначається як головна, гармонійно поєднувалася з виконанням ними соціальної функції.

Для здійснення правильної і виваженої діяльності у сфері оподаткування та забезпечення високої ефективності фіскальної політики важливо дотримуватись основоположних принципів побудови соціально орієнтованої податкової системи, соціалізації податкової політики, тобто наповнення її новим змістом. По мірі досягнення фінансової стабілізації та економічного розвитку, покращення добробуту населення виконання державою соціальної функції звужуватиметься.

На сьогодні існують проблеми щодо соціалізації податкової політики України. Вони пов'язані з:

– відсутністю науково обґрунтованої та офіційно затвердженої концепції податкової політики;

– неефективним витрачанням бюджетних коштів внаслідок відсутності чи недоопрацьованості й нереалістичності мінімальних державних соціальних стандартів, бюджетних нормативів, стандартів мінімального споживання суспільних благ і послуг;

– використанням показника мінімального прожиткового доходу, за якого у платника податку не виникають зобов'язання щодо сплати податків.

Ураховуючи, що зараз в Україні відбуваються системні реформи і зокрема реформа державних фінансів, важливим є усунення диспропорцій закріплення податків і соціальних зобов'язань між місцевими бюджетами та державним бюджетом.

Соціально орієнтована податкова політика має ґрунтуватися на основі дотримання принципу досягнення соціально значимих цілей. Іншими важливими принципами мають бути: обґрунтованість, цілісність, адаптивність, прозорість, збалансованість.

Основними пріоритетами податкової політики соціального типу в умовах макроекономічної нестабільності мають бути: удосконалення системи оподаткування податку на доходи фізичних осіб, як одного з ключових джерел доходів бюджету, диференціація податкової бази (зокрема, при даруванні, отриманні спадщини, виграшу); підвищення дієвості та ефективності реалізації податкової політики шляхом впровадження соціально спрямованого податкового адміністрування, податкового контролю тощо.

Крім того, держава має сприяти створенню інституційних умов формування соціальної відповідальності бізнесу в суспільстві, зосереджувати інструментарій фінансової політики (а у її складі – бюджетної та податкової політик) на покращення загального ділового клімату та сприяти створенню більшої кількості нових робочих місць. При цьому необхідно формувати адекватні правила гри і прозорі механізми застосування інструментів фінансової політики держави в сфері оподаткування, доступу до кредитних ресурсів тощо. Ефективне використання інструментарію фінансової політики держави для виконання державою соціальної функції потребує врахування сформованих в країні «правил гри», тобто особливостей інституційного середовища. Податкова система має бути спрямована на досягнення компромісу між завданнями розвитку бізнесу і наповнення державного і місцевих бюджетів [1, с. 3].

Одним із результатів податкового реформування в Україні стало зниження податкового навантаження на фонд оплати праці. У 2016 р. був прийнятий розмір єдиного внеску на загальнообов'язкове державне соціальне страхування, що складає 22 % і діє зараз. Другим етап виведення фонду оплати праці з «тіні» стало те, що з 01.01.2018 р. була підвищена мінімальна заробітна плата до розміру 3723,00 гривень. Такою дією уряд підвищує мінімальні соціальні стандарти громадян та забезпечує збалансоване надходження коштів від сплати єдиного внеску, які йдуть до фондів соціального страхування.

Отже, реформа щодо зменшення податкового тиску на доходи населення має вивести доходи фізичних осіб з «тіні» та розмежувати платників податків за їхніми доходами для справедливого оподаткування.

Макроекономічна нестабільність та необхідність цільового і ефективного використання бюджетних коштів для реалізації державних соціальних програм потребує адаптивної гнучкої фінансової політики держави та її вагомих складових – бюджетної і податкової політик.

Однією з необхідних умов успішної реалізації соціальної функції держави є дієва податкова політика соціального спрямування. Соціалізація податкової політики передбачає формування соціально орієнтованого оподаткування, що сприятиме реалізації прав людини в соціально-трудоій сфері, у забезпеченні добробуту всіх членів суспільства, усуненні нерівності у аспекті доступу до різних благ, мінімізації поляризації суспільства.

В умовах макроекономічної нестабільності вагомим стає питання узгодження цілей податкової та соціальної політики, зокрема, у стратегічно важливих та проблемних питаннях: стабілізація і зростання чисельності населення, подолання бідності; збільшення тривалості життя; підвищення частки середнього класу у суспільстві. Виважена й збалансована

податкова політика має усувати диспропорції у доходах населення, забезпечення доступності життєво необхідних благ і послуг, зокрема, житла, якісної освіти, охорони здоров'я, культурних цінностей тощо.

Податкова політика соціального спрямування має орієнтуватися на використання податків як інструменту реалізації соціальної функції держави в аспекті вирішення соціальних проблем і завдань та охоплювати й утримувати у своїй орбіті соціальне страхування і забезпечення домогосподарств за умови існування високих соціальних ризиків, надання допомоги малозабезпеченим, сприяння самозайнятості населення, розширення кількості робочих місць.

Отже, основними пріоритетами податкової політики соціального типу в умовах макроекономічної нестабільності мають бути: удосконалення системи оподаткування податку на доходи фізичних осіб, як одного з ключових джерел доходів бюджету, диференціація податкової бази (зокрема, при даруванні, отриманні спадщини, виграшу); підвищення дієвості та ефективності реалізації податкової політики шляхом впровадження соціально спрямованого податкового адміністрування, податкового контролю тощо. У середньостроковій перспективі реалізація окреслених пріоритетів підвищить фінансові можливості держави та певним чином забезпечить формування інституту соціальної справедливості та інституту довіри населення до фіскальних дій держави, що є перспективою подальших досліджень.

ДЖЕРЕЛА ТА ЛІТЕРАТУРА

1. Качула С. В. Фінансова політика держави і розвиток малого підприємництва: соціальний аспект // Вісник Дніпропетровського університету. Серія Економіка. 2016. № 10 /1. Т. 24. С. 3–12.
2. Литвиненко Я. В. Податкова політика: навч. посіб. К.: МАУП, 2013. 224 с.
3. Податковий кодекс України: Верховна Рада України; Кодекс України, Закон, Кодекс від 02.12.2010 № 2755-VI (із змінами і доповненнями). URL: <http://zakon3.rada.gov.ua/laws/show/2755-17>.

УДК 657

*Валентина Костюченко, Владислава Куріленко
(Київ)*

ДОСВІД ФРАНЦІЇ У КОНВЕРГЕНЦІЇ БУХГАЛТЕРСЬКОГО ОБЛІКУ І ЗВІТНОСТІ ВІДПОВІДНО ДО МСФЗ

У статті досліджені питання нормативно-правового регулювання бухгалтерського обліку і фінансового звітування у Франції. Проаналізований досвід Франції у конвергенції бухгалтерського обліку відповідно до МСФЗ.

Ключові слова: облік, звітування, Загальний план рахунків, МСФЗ, конвергенція.

The issue of regulatory and financial regulation of accounting and financial reporting in France is explored in the article. The experience of France in convergence of accounting in accordance with IFRS has been analyzed.

Key words: accounting, reporting, General plan of accounts, IFRS, convergence.

У 2017 році Франція займала сімнадцяте місце в світі за величиною економічної потужності. Відновлення економіки від економічної кризи відбулося пізніше, ніж в інших європейських країнах. Тим не менш, у 2017 році ВВП країни зріс на 1,9%. Експорт товарів та послуг у 2017 році склав 783,43 млн дол США (у 2016 році – 738,02 млн дол США). Імпорт товарів та послуг за 2017 рік становив 865,18 млн дол США, за 2016 рік відповідно 808,7 млн дол США [4]. За кількістю МНК у 2017 році Франція посідала третє місце у світі.

За даними UNCTAD станом на 1 січня 2018 року із найбільших ста МНК дванадцять мультинаціональних корпорацій є французькими [7].

Міжнародна діяльність французьких компаній відбувається на тлі жорсткого регулювання бухгалтерського обліку і фінансового звітування урядом Франції. Це пояснюється тим, що Франція належить до моделі «дотримання законів» / «континентальної моделі», згідно з якою бізнес, виробнича діяльність тісно пов'язані з фінансуванням банками та урядом. Облікова політика спрямована передусім на задоволення вимог уряду, зокрема щодо оподаткування згідно з національним макроекономічним планом. Звітність в першу чергу націлена на відповідність вимогам фіскальних органів. Це створює перешкоди для обліку і звітування МНК та інших суб'єктів господарювання, які здійснюють зовнішньоекономічну діяльність.

Особливої актуальності набувають питання конвергенції бухгалтерського обліку і фінансового звітування Франції відповідно до Міжнародних стандартів фінансової звітності (МСФЗ).

Метою написання статті є аналіз досвіду Франції у процесі практики зближення національної системи бухгалтерського обліку і звітності відповідно до МСФЗ.

Бухгалтерська справа у Франції регулюється Комерційним кодексом, Законом про торговельні компанії 1966 р. та відповідним Указом № 67-236, Законом про національні компанії 1970 р. і податковим законодавством. Як держава-член ЄС Франція привела національне законодавство у сфері обліку та аудиту відповідно до чинних Директив з бухгалтерського обліку, зокрема, Регламенту 1606/2002/ЄС про застосування МСБО [3] та Директиви 2013/34/ЄС про річну фінансову звітність, консолідовану фінансову звітність та пов'язані звіти деяких видів підприємств [1].

Нормативно-правову базу національного бухгалтерського обліку визначає та затверджує орган законодавчої влади – Парламент Франції. Найважливішою спеціалізованою організацією в області бухгалтерського обліку в Франції є Національне Управління з бухгалтерського обліку, державна структура, яка замінила Національну Раду з бухгалтерського обліку і Комітет з регулювання бухгалтерського обліку. Національне Управління з бухгалтерського обліку займається випуском національних облікових правил, обов'язкових для звітів індивідуальних компаній. (Не лістингові компанії можуть використовувати їх в своїх консолідованих звітах, але вони можуть також застосовувати МСФЗ).

Усі французькі компанії ведуть бухгалтерський облік на основі Загального Плану Рахунків Франції (Plan comptable general, PCG) [6], але форму бухгалтерського обліку вони вибирають самостійно. Згідно з положеннями PCG, обліковий запис (реєстрація в журналі) робиться на основі стандартизованих і уніфікованих первинних документів.

Регулюванням обліку у Франції займаються професійні організації та регулюючі органи (табл.1).

Таблиця 1. Регулювання обліку Франції

Регулюючі органи	Професійні бухгалтерські органи
1. Національне Управління з бухгалтерського обліку 2. Національний інститут штатних ревізорів 3. Рада з стандартів бухгалтерського обліку 4. Товариство бухгалтерів-експертів 5. Інститут публічних бухгалтерів 6. Управління фінансових ринків	1. Орден експертів бухгалтерів 2. Національна компанія комісарів з рахунків (Палата ревізорів)

Джерело: узагальнено автором на підставі [4; 5]

Облік та склад звітності залежить від належності компанії до відповідної категорії. Відповідно до Ст.3 Директиви 2013/34/ЄС виділяють наступні категорії компаній (табл. 2).

Таблиця 2. Категорії компаній

Категорії	Критерії
Мікропідприємство	Загальна сума балансу: 350 000 євро; Чистий оборот: 700 000 євро; Середня чисельність співробітників у фінансовому році: 10
Малі підприємства	Загальна сума балансу: 4 000 000 євро; Чистий оборот: 8 000 000 євро; Середня чисельність співробітників у фінансовому році: 50
Середні підприємства	Загальна сума балансу: 20 000 000 євро; Чистий оборот: 40 000 000 євро; Середня чисельність співробітників у фінансовому році: 250
Великі підприємства	Виходять за рамки щонайменше у двох критеріях: Загальна сума балансу: 20 000 000 євро; Чистий оборот: 40 000 000 євро; Середня чисельність співробітників у фінансовому році: 250

Джерело: [1]

Особливістю звітування французьких компаній є те, що орієнтуючись на Директиву 2013/34/ЄС обов'язковими формами звітності є: Баланс; Звіт про прибутки і збитки, Примітки до фінансових звітів, Управлінський звіт.

Структура балансу (як горизонтальний, так і вертикальний формат) за Директивою 2013/34/ЄС порушує методичну основу аналізу фінансового стану, про що свідчить нечітке розмежування в ньому активів та зобов'язань на поточні і довгострокові, відхід від нетто-оцінок (наприклад, відображення неоплаченого капіталу в окремому розділі активу балансу, вилученого капіталу у складі короткострокових інвестицій).

Характерною особливістю Звіту про прибутки і збитки французьких компаній є те, що в основі лежить концепція виробництва, де за основу береться валова продукція за звітний рік. Витрати у цьому випадку пов'язані не лише з формуванням собівартості реалізованої продукції, а й з усією валовою продукцією. Перевагою форми Звіту про прибутки та збитки французьких компаній є можливість простежити споживання і розподіл доданої вартості.

Фінансова звітність французьких компаній містить додаткові відомості, що дозволяють більш точно судити про справжній стан компанії. Для цих цілей складається додаток, який зазвичай включає дві великі частини: облікову політику та примітки. У першій частині наводяться методи обліку, що застосовувалися при побудові фінансової звітності, а в другій - окремі таблиці і розкриття інформації [1; 5].

Вибір такого занадто полегшеного варіанту може призвести до появи низки загроз, пов'язаних з практикою ведення бухгалтерського обліку, а саме:

- втрати аналітичності обліку: відсутність необхідності групувати статті витрат у звітності буде сприяти включенню усіх витрат в «загальну групу»;
- зниження ступеню надійності інформації і недотримання задекларованого у Директиві принципу збалансованості інтересів користувачів, адже спрощені фінансові звіти не забезпечать достатньою інформацією для прийняття рішень окремих категорій користувачів: банки, лізингові компанії, інших позикодавців, які вимагатимуть від підприємства складання і подання особливої фінансової звітності, що стане додатковим навантаженням для її укладачів.

Відповідно до п. 1 ст. 4 Директиви 2013/34ЄС країни-члени можуть вимагати від підприємств, які не є суб'єктами малого підприємництва, включати інші звіти у річну фінансову звітність додатково до тих, що визначені Директивою (наприклад: Звіт про рух грошових коштів та Звіт про власний капітал). Великі компанії у додаток до обов'язкових

форм мають подавати заяву про джерело та використання коштів у обов'язковому порядку [1].

Компанії повинні публікувати річні фінансові дані та представляти два примірники затвердженого балансу та звіту про прибутки та збитки у місцевому комерційному суді протягом семи місяців після закінчення фінансового року та протягом одного місяця після затвердження звітів.

На цьому етапі варто наголосити, що починаючи з 2005 року висунуто вимогу щодо застосування МСФЗ для лістингових груп. Відповідно до Регламенту Європейського Союзу 1606/2002 державам-членам надається можливість вимагати чи дозволяти МСФЗ в окремих фінансових звітах компаній, чиї цінні папери не купуються чи продаються на європейських ринках цінних паперів. Усі національні компанії, цінні папери яких торгуються на державному фондовому ринку, вимагає застосування стандартів МСФЗ при складанні консолідованої фінансової звітності.

Основними формами при поданні консолідованої фінансової звітності компанії відповідно до МСБО 1 «Подання фінансової звітності» є: звіт про фінансовий стан на кінець; звіт про сукупні доходи за період; звіт про зміни у власному капіталі за період; звіт про рух грошових коштів за період; примітки [2].

Основними напрямками розвитку бухгалтерського обліку Франції є приведення його у відповідність до змін у комерційному законодавстві, а також вироблення однакового підходу до формування звітності. В обліку окремих великих підприємств присутні елементи традиційної французької облікової практики, підтексти наслідування принципам бухгалтерської облікової практики США і МСФЗ, але в реальності підприємства цих положень не дотримуються. Щоб вирішити ці проблеми, уряд створив спеціальний орган і видав нормативний акт, який розкриває функції регулювання бухгалтерського обліку. Створення такого органу передбачає поступове зменшення свободи вибору методик, які застосовуються під час складання консолідованої звітності.

Теоретично може виникнути ситуація заборони застосування американських принципів і обов'язкове дотримання національних облікових правил. При цьому, можливо, як альтернативу французьким обліковим принципам застосовувати лише принципи МСФЗ.

Висновки. Франція – країна Європейського Союзу, облік якої жорстко контролюється державою. Система бухгалтерського обліку ґрунтується на французьких ГААР.

Річна фінансова звітність складається відповідно до правил, передбачених Загальним Планом Рахунків Франції, які відрізняються від МСФЗ. По-перше французькі правила виходять із податкового законодавства, по-друге, більшість із них використовують принцип обачності та історичну вартість. МСФЗ, в свою чергу, надають перевагу правдивому та справедливому поданню. Ці відмінності вимагають, щоб фінансові звіти були переглянуті з метою переходу від французьких рахунків, до фінансової звітності, що відповідає МСФЗ.

ДЖЕРЕЛА ТА ЛІТЕРАТУРА

1. Директива 2013/34/ЄС Європейського Парламенту та Ради про щорічну фінансову звітність, консолідовану фінансову звітність та пов'язаних з ними звіти певних типів компаній. URL: <https://vobu.ua/ukr/documents/item/dyrektyva-2013-34-es> (дата звернення 08.12.2018).

2. Міжнародний стандарт бухгалтерського обліку 1 «Подання фінансової звітності». URL: http://zakon.rada.gov.ua/laws/show/929_013 (дата звернення 25.11.2018).

3. Правила (ЄС) N 1606/2002 Європейського Парламенту і Ради про застосування Міжнародних стандартів бухгалтерського обліку (IAS). URL: http://zakon.rada.gov.ua/laws/show/994_404 (дата звернення 22.11.2018).

4. Accounting and accounting rules in France. URL: <https://www.nordeatrade.com/en/explore-new-market/france/accounting> (дата звернення 08.12.2018).

5. IFRS / Application around the world jurisdictional profile France. URL: <https://www.ifrs.org/-/media/feature/around-the-world/jurisdiction-profiles/france-ifrs-profile.pdf> (дата звернення 25.11.2018).

6. IFRS / Why global accounting standards. URL: <https://www.ifrs.org/use-around-the-world/why-global-accounting-standards/> (дата звернення 08.12.2018).

7. World Investment Report 2018. Investment and new Industrial Policies. UNCTAD. URL: https://unctad.org/en/PublicationsLibrary/wir2018_en.pdf. (дата звернення 07.12.2018)

УДК 336.72

*Ліна Маришук, Вікторія Герман
(Вінниця)*

УПРАВЛІННЯ ДЕПОЗИТНИМИ ОПЕРАЦІЯМИ В УКРАЇНІ

У статті досліджено депозитні операції як джерело формування ресурсної бази банківських установ. Розглянуто особливості функціонування депозитного ринку України. Здійснено аналіз динаміки депозитних операцій в державі. Розроблено комплекс заходів з підвищення ефективності управління депозитними операцій банківськими установами України.

Ключові слова: депозит, банк, ресурси банківських установ, депозитні операції, депозитна політика банку, депозитні послуги.

The article investigates deposit operations as a source of formation of the resource base of banking institutions. Features of functioning of the deposit market of Ukraine are considered. The analysis of dynamics of deposit operations in the state is carried out. A set of measures for improving the efficiency of deposit operations management by banking institutions of Ukraine was developed.

Key words: deposit, bank, resources of banking institutions, deposit operations, deposit policy of the bank, deposit services.

В економічних реаліях сьогодення України важливу роль у забезпеченні стабільного та ефективного функціонування банків відіграє формування науково обґрунтованої політики банку, головною складовою частиною якої є депозитна політика, адже одним із головних завдань банків є формування ресурсної бази, яка формується за рахунок вкладів населення та забезпечує фінансову стійкість і стабільність банківської установи. Потенційні підприємці віддають перевагу розміщенню тимчасово вільних грошових коштів на депозитних рахунках, тому індикаторами підприємницької активності є саме депозитні ставки за гривневими рахунками. Ефективна депозитна політика банку не тільки збільшує підприємницьку активність, але й формує довіру до економічної системи країни, збільшуючи її національний дохід.

Проблема формування оптимальних за обсягами і термінами депозитних ресурсів знаходиться у банківській сфері, як правило, на першому місці, що дає можливість стверджувати про важливість депозитної діяльності. У цьому контексті актуальність дослідження депозитної діяльності банків України має теоретичне і практичне значення.

Дослідженням питань депозитних операцій банку та управління ними займалися багато вітчизняних та зарубіжних науковців, таких як: Герасимович А. М., Солodka, О.О., Череп А.В., Лагутін В. Д., Савлука М.І., Єрьоміна Н. В., Дребот Н. П., Безвух С. В., Орлюк О. П., Врублевський О. С., Васюренко О.В, Фішер І., Жукова М.М., Уайтінга Д.П., Гросіан Р.К. та ін.

Мета статті полягає в аналізі особливостей управління депозитними операціями та розробці напрямків вдосконалення діяльності банківських установ України в сфері депозитної політики.

Специфіка діяльності банку полягає в тому, що переважна частина його ресурсів формується за рахунок позичкових коштів. При цьому важливу роль у структурі залучених коштів банківської установи відіграють депозити.

Депозит (вклад) – угода, відповідно до якої одна сторона (банк), що прийняла від другої сторони (вкладника) або для неї грошову суму (вклад), що надійшла, зобов'язується виплачувати вкладнику таку суму та проценти на неї або дохід в іншій формі на умовах та в порядку, встановлених договором [1].

Для депозитів банки розробляють різноманітні депозитні продукти та програми, що мають свої особливості, відображають стратегію банку, його депозитну політику. Залучення тимчасово вільних коштів фізичних осіб банківськими установами потребує розробки певної системи управління депозитами, врахування умов функціонування депозитного ринку.

Більшість ресурсів комерційного банку формується завдяки залученню коштів, серед яких можна виділити: кошти клієнтів, більшу частину яких становлять депозити - активи, та пасиви в управлінні – це отримані банком кредити, виставлені на грошовий ринок довгострокові зобов'язання. Саме депозитні вклади відіграють важливу роль у формуванні ресурсної бази банку і слугують мірою довіри та визнання діяльності банку вкладниками. Депозитна діяльність банківських установ передусім спрямована на забезпечення стабільної ресурсної бази та захист інтересів вкладників і кредиторів.

Проаналізуємо динаміку кількості банків, які здійснюють свою діяльність на території України на протязі 2016-2017 років. Результати представимо графічно на рис.1.



Рис. 1. Динаміка зміни кількості банків України у 2016-2017 років [4]

Так з рис.1 видно, що кількість банків, які мають ліцензію НБУ на здійснення банківських операцій та банки з іноземним капіталом зменшувалася за останні роки. В подальшому можливе скорочення частки банків іноземних банківських груп внаслідок виходу банківських установ з російським капіталом з українського ринку.

На підставі даних Національного банку України та Асоціації українських банків здійснено аналіз динаміки та структури депозитних портфельів банків України за період з 2015 по 2017 роки (табл. 1).

Відповідно даних табл.1 загальний приріст обсяг депозитів протягом досліджуваного періоду зростав і склав у 2017 році 849912 млн. грн., або ж становив 13,5%, що на 2% більше

у порівнянні з 2016 роком, а у 2015 році цей показник становив лише 677743 млн.грн. Щодо депозитів фізичних осіб, то вони у 2015 році становили 416371 млн. грн., а у 2016 році на 23729 млн. грн. менше ніж з попереднім роком, також у 2017 році даний показник займав 50,4% від загального обсягу депозитів та зростає до 427910 млн. грн. Такі зміни свідчать про довіру до банківської системи. Депозити юридичних осіб становили 422001 млн. грн., що на 18,4% більше в порівнянні з попереднім періодом. Питома вага депозитів фізичних осіб переважає в їх загальній сумі і становить 50,3% це пов'язано з вищою відсотковою ставкою, ніж та яка надається юридичним особам.

Таблиця 1

Депозитний портфель банків України протягом 2015-2017 років [4]

Показники	2015	2016	2017
Загальний обсяг депозитів, млн. грн.	677743	749057	849912
Темпи зростання, %	101,4	110,5	113,5
Депозити фізичних осіб, млн. грн.	416371	392642	427910
Темпи зростання, %	96,0	94,3	109,0
Питома вага депозитів фізичних осіб, %	61,4	52,4	50,3
Депозити юридичних осіб, млн. грн.	261372	356415	422001
Темпи зростання, %	111,2	136,4	118,4
Питома вага депозитів юридичних осіб, %	38,6	47,6	49,7
Питома вага депозитів у структурі зобов'язань, %	57,9	66,5	75,9

Відповідно даних табл.1 загальний приріст обсяг депозитів протягом досліджуваного періоду зростав і склав у 2017 році 849912 млн. грн., або ж становив 13,5%, що на 2% більше у порівнянні з 2016 роком, а у 2015 році цей показник становив лише 677743 млн.грн. Щодо депозитів фізичних осіб, то вони у 2015 році становили 416371 млн. грн., а у 2016 році на 23729 млн. грн. менше ніж з попереднім роком, також у 2017 році даний показник займав 50,4% від загального обсягу депозитів та зростає до 427910 млн. грн. Такі зміни свідчать про довіру до банківської системи. Депозити юридичних осіб становили 422001 млн. грн., що на 18,4% більше в порівнянні з попереднім періодом. Питома вага депозитів фізичних осіб переважає в їх загальній сумі і становить 50,3% це пов'язано з вищою відсотковою ставкою, ніж та яка надається юридичним особам.

Сьогодні основу банківської системи складають банки з участю держави в капіталі («Ощадбанк», «Укркресімбанк», «Укргазбанк», «Приватбанк»), які зайняли в різних сегментах ринку нішу понад 50%. Зросла питома вага банків з іноземним капіталом, які витримали вимоги НБУ щодо капіталізації, і українських банків, які витрималися в своїх нішах бізнесу і виконують вимоги регулятора.

Сьогодні вкладники під час ухвалення рішення про розміщення ресурсів ураховують насамперед такі фактори:

- рівень процентної ставки по вкладах: чим надійніше банк, тим менше процентна ставка по депозитах, і навпаки: маловідомі банки пропонують максимально високі ставки, щоб захопити лідерство і забезпечити себе ресурсами для здійснення кредитної діяльності;
- спектр депозитних продуктів. В останні десятиріччя чіткі границі між окремими категоріями депозитів розмиваються, виникають «гібридні» рахунки, що сполучають властивості різних видів депозитів, наприклад рахунків до запитання і строкових вкладів;
- мережа установ банку та якість обслуговування клієнтів. [3, с. 44].

Для реалізації депозитної політики банк застосовує різні методи управління залученими коштами, які умовно поділяються на такі групи:

- цінкові методи, їх сутність полягає у використанні процентної ставки як основного важеля у конкурентній боротьбі за вільні грошові кошти, такі як: умовне ціноутворення, багатофакторний спосіб ціноутворення, ціноутворення на основі ринкових ставок та інше;
- нецінові методи базуються на використанні різноманітних прийомів заохочення клієнтів, які прямо не пов'язані зі зміною рівня депозитних ставок. До них можна віднести: додаткові види безкоштовних послуг, реклама, розширення асортименту банківських послуг і т.д.

При дослідженні методів управління залученими ресурсами необхідно зауважити, що у практиці українських банків перевага надається ціновим методам, що визначає самостійність при встановленні ціни по депозитах комерційними банками. Хоча зростання конкуренції змушує комерційні банки йти на витрати для реалізації маркетингової політики і розширення спектра банківських послуг з метою залучення потенційних клієнтів [2, с. 137].

На сьогоднішній день нецінові методи управління залученими коштами стрімко розвиваються, з'являється все більше нових додатків які привертають увагу клієнтів, можливістю заощадити та примножити свої кошти. До таких додатків можна віднести послуги «Приватбанку»: «Скарбничка», яка надає можливість накопичувати кошти під відсоток непомітно для клієнта; «Бонус Плюс», яка повертає частку витрачених грошей та відсотків з депозиту вигляді бонусів. Також однією з нових послуг можна назвати «Депозитний калькулятор», що надає можливість майбутнім клієнтам самостійно розрахувати свої відсоткові доходи.

На основі вище викладеного необхідно удосконалювати управління депозитними операціями банку, з метою підтримки його стабільності та мінімізації фінансових ризиків важливо грамотно диверсифікувати ресурси банку, розробляти комплекс заходів з підвищення ефективності управління депозитним портфелем. Серед таких дієвих заходів можна назвати:

- формування позитивного іміджу банку як установи;
- розробку нових конкурентоздатних продуктів із супутнім набором послуг, орієнтованим на різні категорії вкладників;
- підвищення привабливості вкладів шляхом застосування системи стимулів і бонусів для потенційних клієнтів;
- визначення оптимального терміну зберігання депозитних вкладів, який має бути логічно пов'язаним з терміном оборотності кредитних ресурсів;
- рекламування конкурентних переваг пакету банківських послуг;
- врахування специфіки регіонів при визначенні видів вкладів, що пропонуються;
- запровадження цільових вкладів з визначеною заздалегідь датою повернення;
- анкетування клієнтів з метою визначення їх мотивації при виборі банку;
- удосконалення технологій дистанційного обслуговування для максимальної зручності клієнтів;
- зацікавлення тримачів зарплатних карток банку в перерахунку певних коштів на їх депозитний рахунок.

Таким чином, депозити є основним способом акумуляції ресурсів банку. Відповідно, управління депозитними операціями є одним із важливих складників діяльності банку, а правильно обрана депозитна політика може бути суттєвою конкурентною перевагою. Водночас на формування депозитів впливає багато макроекономічних і внутрішньобанківських чинників, які безпосередньо не пов'язані із залученням коштів (репутація банку, стан корпоративного управління і т. д.).

Зростання обсягів депозитів свідчить про відновлення довіри до банківської системи. З метою вдосконалення депозитної політики та підвищення довіри до банківської системи необхідно стабілізувати та поліпшити економічну й політичну ситуацію в країні, підсилити

стимулювання стабільного і тривалого зберігання заощаджень, а також банкам важливо брати до уваги зростання і диференціацію доходів населення, підвищувати якість обслуговування клієнтів та виходити на ринок із більш гнучкими депозитними продуктами.

ДЖЕРЕЛА ТА ЛІТЕРАТУРА

1. Глосарій банківської термінології / Національний банк України URL: http://bank.gov.ua/control/uk/publish/article?art_id=123143.
2. Еш С. М., Ляховецька В. М. Депозитна політика банків та інструменти її реалізації // Науковий вісник Міжнародного гуманітарного університету. Серія : Економіка і менеджмент. 2016. Вип. 17. С. 135-138.
3. Лункіна Т. І., Готко Н. М. Сучасний стан та напрями розвитку депозитних операцій банківських установ України // Наукові праці. Економіка. 2017. Випуск 290. С. 43-45.
4. Офіційний сайт Національного банку України. URL: <https://www.bank.gov.ua/control/uk/index>.

УДК 005.336.4:33

Галина Островська
(Тернопіль)

ІНТЕЛЕКТУАЛЬНИЙ ПОТЕНЦІАЛ ЯК ДЖЕРЕЛО СОЦІАЛЬНО-ЕКОНОМІЧНОГО ЗРОСТАННЯ В УМОВАХ СТАНОВЛЕННЯ ЕКОНОМІКИ, ЗАСНОВАНОЇ НА ЗНАННЯХ

Висвітлено особливості використання інтелектуального потенціалу в умовах становлення економіки, заснованої на знаннях. Наголошено на ключовій ролі людського капіталу, який за певних інституціональних умов перетворюється на найважливіший чинник розвитку економічної системи. Виявлено основні проблеми та окреслено умови інноваційного розвитку економіки України через оцінку готовності її переходу до економіки знань.

Ключові слова: економіка, заснована на знаннях; інтелектуальний потенціал; людський капітал; інтелектуальний капітал; лідерство.

The peculiarities of the use of intellectual potential in the conditions of a knowledge-based economy formation are highlighted. The key role of human capital, which, under certain institutional conditions, becomes a major factor in the development of the economic system, is emphasized. The main problems were identified and the conditions for the innovative development of the Ukrainian economy were outlined by assessing the readiness of its transition to the knowledge economy.

Key words: knowledge-based economy, intellectual potential, human capital, intellectual capital, leadership.

Процес знаходження України в стагнаційному та нестійкому режимі перехідного етапу розвитку явно свідчить про наявність у країні надзвичайно складних проблем, значна частина яких за своїми кореневими витокami має внутрішній характер. Однією з причин негараздів є неефективне використання наявних ресурсів, зокрема інтелектуального потенціалу, що, на нашу думку, має посідати панівне місце. Як свідчить зарубіжний досвід, тільки через увагу до інтелектуального багатства та через ефективні механізми його використання, формується інноваційна економіка й нове високорозвинене суспільство. У науково-технічному та інтелектуальному секторах суспільства формується як сам потенціал, так і механізми управління цим потенціалом з метою забезпечення соціально-економічного

розвитку. Ми приєднуємось до думки українських науковців, що роль інтелектуального потенціалу і науково-технічної його складової з точки зору впливу на економіку загалом та на окремі структури господарської системи зокрема, є неоціненою, особливо в такій ситуації, коли інші ресурси вичерпано або вони є недоступними [1, с. 22; 2, с. 3; 3]. Таким чином, проблема використання інтелектуального потенціалу суб'єктів економіки, що характеризується загальним рівнем розвитку освіти, науки і культури вважається такою, яку за рівнем вагомості та недостатнім станом вивчення навряд чи можна порівняти з будь-якими іншими актуальними економічними проблемами в Україні.

В процесі становлення економіки, заснованої на знаннях змінюються джерела створення доданої вартості, яку на попередніх етапах забезпечували промислові індустріальні підприємства конвеєрного типу. Нині домінуючу роль у створенні доданої вартості відіграють високотехнологічні, наукомісткі виробництва; все більшу частку ВВП забезпечують різні види послуг (у першу чергу наукомісткі). Знання та інвестиції в них безпосередньо впливають на економічне зростання і розвиток економіки. Сформована пропорція цін на сировину, продукцію, що отримується в результаті її обробки, і на «ноу-хау» складає близько 1:10:100 [4, с. 141].

Зазначимо, що інноваційний розвиток в Україні відбувається за несприятливих умов. Структура нинішнього зростання не відповідає структурі економіки, заснованої на знаннях, що формується, науково-технічний прогрес і, відповідно, інновації не стали чинниками зростання в Україні. На сьогодні інтелектуальний потенціал є єдиним джерелом, здатним забезпечити стабільний соціальний розвиток і економічне зростання без пропорційного збільшення витрачання сировинних ресурсів. Однак інтелектуальний потенціал України, накопичений століттями, за останні роки зазнав руйнування в процесі трансформаційної і системної економічної криз. В умовах обмежених природних ресурсів та енергоносіїв сталє економічне зростання можливе лише на базі капіталізованого інтелектуального капіталу підприємства, який дає змогу забезпечити в довгостроковому аспекті стратегічний розвиток промислових підприємств, а також ефективність національної економіки і держави.

Необхідність ефективного використання інтелектуального потенціалу в Україні пояснюється такими обставинами: країну необхідно виводити на постіндустріальну траєкторію розвитку – це вектор, за якого конкурентоспроможність країни визначається перевагами накопичених знань, інновацій та інформації; подолання кризових явищ національної економічної системи України в період ринкових трансформацій є реальним при постійному економічному зростанні. Основою соціально-економічного прогресу є потенційна і реальна здатність країни забезпечувати весь процес інтелектуального відтворення: медицину; бізнес, науку і освіту, культуру. Інтелектуальний потенціал є важливим чинником, який можливо мобілізувати в короткі терміни для завоювання стійкого становища на вітчизняному та зовнішньому ринках в боротьбі з зарубіжними фірмами.

В умовах жорсткої конкурентної боротьби інтелектуальний потенціал суспільства стає гарантом високого рівня і якості життя народу і прогресивного розвитку держави. Інтелектуальний капітал – соціально-економічна форма використання якостей і здібностей людини, який включає людський розум з метою нових ідей, знань, інформації. Інтелектуальний капітал є формою реалізації інтелектуального потенціалу, який активно використовується суспільством в економічному розвитку.

Формування нового вектору руху України передбачає перехід до принципово нової управлінської ідеології суспільного розвитку, яка повинна враховувати разом із загальними закономірностями розвитку економіки національні, історичні, культурні особливості, а також управлінські традиції. З урахуванням світових тенденцій і реального стану економіки України подальші напрями розвитку у відтворенні інтелектуального капіталу полягають у:

- стратегічному інвестуванні в інтелектуальний капітал;
- підвищенні ефективності комерційної діяльності підприємств, що дасть змогу проводити оцінювання інтелектуального капіталу;

- організації використання інтелектуального капіталу або в національній господарській діяльності, або в передачі права використання інтелектуальної власності третім особам, або в змішаній формі;
- використанні інтелектуального капіталу в різних сферах національної економіки, що є найважливішою умовою зростання її ефективності;
- розвитку юридичного забезпечення процесу управління інтелектуальним капіталом;
- управлінні знаннями, накопиченими суб'єктами національної економіки;
- моніторингу стану інтелектуального капіталу, його вартості, якості в динамічному ракурсі.

Зростання ефективності інтелектуального капіталу в транзитивній економіці вимагає переходу до моделі інноваційного розвитку, реалізація якої дає змогу сформувати якісно нові умови для використання національного інтелектуального потенціалу. Ефективність використання людського капіталу відображає сукупність економічних відносин з приводу використання накопичених кількісних і якісних характеристик людських здібностей, освіченості, професіоналізму з метою забезпечення доходу його власнику і суспільству загалом. Складовими такого зростання є форми і методи організації, управління та стимулювання інтелектуальних та інших високопродуктивних видів діяльності, які генерують економічний і соціальний ефект, сприяють розширеному відтворенню нової якості людського капіталу.

Новому бізнес-середовищу України, в умовах становлення економіки, заснованої на знаннях, необхідне адекватне нове лідерство. Лідери інноваційної економіки – це лідери, діяльність яких заснована на постійному використанні сучасних знань людини, інтелектуальному потенціалі [5, с. 327]. Такі лідери глибоко розуміють суть сучасного підприємництва, заснованого саме на знаннях і можливостях застосувати ці знання в поєднанні з іншими ресурсами підприємства. Крім того нові фахівці-лідери повинні бути творцями так званого сучасного контексту створення вартості. Головне в такій творчості – цілеспрямована якісна зміна середовища діяльності працівників і підприємства, його організаційної культури таким чином, щоб якісно нове середовище і оновлена культура буквально «зрощували й плекали інтелектуальний капітал». Ці ключові критерії повинні стати основними при розробці нової моделі управління як навчальним процесом в українській вищій школі, так і на наступних етапах формування та використання інтелектуального потенціалу.

Підсумовуючи, зазначимо, що в Україні на сучасному етапі зберігається ряд умов, що гальмують розвиток економіки, що ґрунтується на знаннях: по-перше, неготовність вітчизняної промисловості до трансформації нових знань в нові технології та товари; по-друге, відсутність адекватної державної надбудови, вираженої в цілях і механізмах науково-технічної та інноваційної політики і здатної забезпечувати взаємодію науки і бізнесу у вирішенні соціально-економічних завдань; по-третє, низька якість державного управління і відсутність системи, яка відповідає сучасним вимогам підготовки та перепідготовки працівників державного апарату всіх адміністративних рівнів.

Українському суспільству належить працювати над тим, щоб стати зрілою постіндустріальною нацією, в свідомості якої будуть вкорінені принципи свободи і демократії. Належить налагодити виробництво продукції, здатної конкурувати із зарубіжними зразками, найактивнішим чином нарощувати і розкривати свій інтелектуальний потенціал.

ДЖЕРЕЛА ТА ЛІТЕРАТУРА

1. Верба В. А., Новіков І. В. Методичні рекомендації з оцінки інноваційного потенціалу підприємства // Проблеми науки, 2003. Вип. 4. С. 22–31.
2. Колот А. М. Інноваційна праця та інтелектуальний капітал у системі факторів формування економіки знань // Економічна теорія, 2007. Вип. 2. С. 3–13.

3. Перерва П. Г., Жегус О. В. Науково-інноваційний потенціал України та сучасні проблеми його використання. URL: http://archive.nbu.gov.ua/portal/Natural/vcpi/TPtEV/2011_26/statiya/Pererva.pdf.

4. Яковенко Л. І. Інноваційний характер економіки знань // Вісник Полтавської державної аграрної академії, 2010. Вип. 2. С. 141–145.

5. Carayannis E., Campbell D. Open Innovation Diplomacy and a 21st Century Fractal Research, Education and Innovation (FREIE) Ecosystem: Building on the Quadruple and Quintuple Helix Innovation Concepts and the «Mode 3» Knowledge Production System // Journal of the Knowledge Economy, 2011. Vol. 2. Issue 3. P. 327–372.

МЕНЕДЖМЕНТ І МАРКЕТИНГ

*Євгеній Березюк
(Харків)*

УПРАВЛІННЯ ПОПИТОМ У МАРКЕТИНГУ

На даний момент постає питання збуту своєї продукції виробниками, що спричинено деякими факторами, а саме низькі конверсійні витрати споживачів, перевищенням пропозиції над попитом, насиченістю ринку. В сучасних умовах виникає проблема практичної розробки рекомендацій щодо нових шляхів у просування продукції вітчизняних підприємств на ринку. Просування якісного товару до цільових споживачів за доступною ціною на основі ретельно проаналізованої інформації є основною вимогою сучасного маркетингу, а саме маркетингових комунікацій.

Незважаючи на всі дослідження проблематики управління попитом, все ж певні не розглянуті питання залишаються. Значний вклад у рішення цих питань зробили такі науковці як Котлер Ф., Дихтль Е., Шулінг И., Ламберн Ж. та інші.

Основною причиною того, чому певні товари користуються великим попитом серед покупців є наявність незадоволених потреб. Ці потреби можуть мати різний ступінь мотивації, яку в першу чергу забезпечують саме маркетингові комунікації. Наскільки великий попит має певний товар, настільки легше застосовувати комунікації, щоб підвищувати та керувати цим попитом. Якщо ж товар не є популярним серед споживачів, якщо покупці не відчувають необхідності у придбанні цього товару, попит на такі товари можна назвати обмеженим. Так як інструменти комунікацій та управління попитом взаємопов'язані та спрямовані на задоволення потреб їх не можна розглядати окремо [1].

Метою статті є дослідження ролі, яку відіграють маркетингові комунікації у просуванні продукції та підвищення попиту.

Управління попитом - це функція виявлення всіх видів попиту на продукцію і послуги для роботи на ринку. Воно включає формування пріоритетів джерел попиту в разі нестачі поставки. Належне управління попитом полегшує планування і використання ресурсів для прибуткового результату бізнесу. Управління попитом ґрунтується перш за все на інформації про характер попиту і фактори, які на нього впливають [2]. До таких факторів належать політичні, економічні, соціокультурні, технологічні, природно-географічні, чинники, пов'язані з особливостями безпосереднього оточення організації, специфікою послуг та їх надання.

Розглянемо ж які бувають зміни в попиті [3]:

1. Довгострокова зміна попиту під дією тривалих ринкових тенденцій. Характерний масштаб часу таких змін – від 3 до 5 років. Таким чином, з цієї причиною зміни попиту впоратися найлегше – у підприємця достатньо часу, щоб встигнути розширити або перебудувати виробничі можливості, зберігаючи баланс з попитом.

2. Періодичні, сезонні зміни попиту. Характерний масштаб часу – 1 рік, 1 тиждень, 1 добу і т.д. Парадокс в наступному: через те, що конкуренти намагаються боротися з сезонними (як, наприклад, у готелів або авіакомпаній) або періодичними спадами (як, наприклад, у операторів зв'язку або у ресторанів швидкого харчування) такими ж методами, віддача від цих зусиль мінімальна. Для того, щоб ефективно впоратися з цими коливаннями попиту, недостатньо прямолінійного і очевидного рішення дати знижку.

3. Випадкові зміни попиту. Коли попит на послугу поводиться нерегулярно. Очевидно, що ці зміни неминучі і статистично залежать від масштабу підприємства: чим воно більше, тим менше величина цих коливань. Варто ще помітити, що серед трьох складових зміни попиту саме так звані "випадкові зміни" несуть найбільше цінної системної маркетингової інформації [3].

Попит на послуги не знаходиться під прямим контролем фірми, яка надає послуги, але формувати потреби і попит він в змозі, і таку можливість йому надає маркетинг, в арсеналі якого є сукупність методів, засобів і прийомів по активному цілеспрямованому формуванню попиту. Серед них:

1. Ціноутворення. Ця стратегія найбільш очевидна: зниження ціни збільшує попит на більшість послуг, а підвищення ціни – навпаки. Інший часто використовуваний метод ціноутворення – короткострокове зміна ціни. Деякі фірми пропонують свої послуги за цінами нижче норми, щоб перейти від періоду пікового попиту до поза пікового періоду. Ціна може бути досить сильним стимулом для споживачів придбати послугу в період низького попиту, таким чином згладжуючи різкість коливань попиту. Якщо попит не піддається регулюванню, фірма повинна або збільшити обсяг послуг, щоб задовольнити максимальний попит, або втратити споживачів, які створюють попит в піковий період. Перша альтернатива призведе до неефективного використання ресурсів; обслуговуючі потужності і співробітники будуть простоювати під позапіковий період. Другий варіант може спричинити за собою зниження прибутку або навіть неспроможність компанії.

2. Попередні замовлення і призначення прийомів. Інша дуже поширена стратегія управління попитом, використовувана багатьма фірмами, полягає в пропозиції своїх послуг за допомогою попередніх замовлень або призначення прийомів. Це схоже на «створення запасів» попиту або на «відкладений» попит на послуги. Така практика підходить для послуг, які недоступні в великому обсязі, але високо цінуються споживачами.

3. Повідомлення інформації. Іноді просте звернення до споживачів допомагає знизити піковий попит. Вивіски, реклама і повідомлення про розпродажі переконують споживачів, що користуватися, наприклад, громадським транспортом, парками, музеями або поштою краще не в піковий період, так як в інший час ціни нижчі, людей менше, поїздки зручніше, а відвідування приємніше.

4. Пропозиція послуг, які мають протилежно циклічний характер попиту. Попитом на деякі послуги надзвичайно важко керувати. Він має чітко визначений і нееластичний, сезонний характер, байдужий до цінних стимулів. Попит на ці послуги або надзвичайно низький, або взагалі відсутня в несезонний період. Одне з можливих засобів проти цього - запропонувати додаткові послуги, які можуть забезпечити ті ж потужності і, можливо, той же персонал, але попит на які має протилежний циклічний, сезонний характер.

5. Пропозиція додаткових послуг. Втрату постійних клієнтів через довгих черг можна знизити, перемикаючи їх увагу на додаткові послуги. У період пікового попиту додаткові послуги роблять очікування черги обслуговування приємнішим для споживача і збільшують ймовірність того, що він не розлучиться з фірмою або повернеться.

6. Реклама і просування продажів. Просування послуг і реклама - це два додаткових інструменту для стимулювання попиту. Програма з просування послуг пропонує додаткові вигоди або знижені ціни протягом обмеженого часу.

У маркетингу управління попитом – це процес планування, здійснення, контролю і моніторингу розробки, ціноутворення, просування і дистрибуції продуктів і послуг для досягнення тих операцій, які відповідають потребам організації та індивідуальних потреб. Основним інструментом управління попитом є реклама. Вона впливає відразу на велику кількість потенційних споживачів, і витрати на одного споживача виявляються незначними. Однак реклама вимагає чималих абсолютних витрат [4]. Реклама – цілеспрямований вплив на споживача за допомогою комерційної інформації для формування попиту на продукцію / послуги. Здійснюється в різноманітних формах з використанням різних засобів окремі видання (проспекти, каталоги, буклети, плакати, листівки) періодична преса [5].

Витрати на рекламу не мають обмежень. Незважаючи на авторитет фірми, підприємство повинно постійно підтримувати його активною рекламою своєї продукції. Загальна кон'юнктура попиту на ринках в реальних умовах і в умовах гри залежить від загальних витрат всіх конкурентів на рекламу їхньої продукції. Витрати на рекламу мають найбільший

вплив на попит в той період, в який вони зроблені. У наступних періодах вплив цих витрат знижується. Критики реклами часто звинувачують компанії, провідні збут, в тому, що ті, використовуючи свої потужні рекламні бюджети, нав'язують суспільству непотрібні товари, генеруючи попит там, де його до цього не існувало.

Так, в одному дослідженні [6] зазначалося, що збільшення обсягів реклами товару знижує чутливість споживача до цін. Його попит стає нееластичним за рахунок більшої прихильності споживача до певних торгових марок. Найсильніше рекламні оголошення впливають на покупців, чутливих до цін. У науковій літературі відомі наступні види класифікації видів маркетингу залежно від попиту, сутність класифікації розкривається в таблиці 1 [7].

Сучасний споживач живе в умовах різноманітності потреб, форм їх задоволення, широких можливостей вибору товарів і послуг. Його купівельну поведінку, стосунки з виробником кардинально змінюються. Особливе значення мають зараз для нього особисте позиціонування, процедура вільного вибору, задоволення індивідуального бажання, потреби в співучасті при розробці нових масових продуктів. Створити ефективну адресну пропозицію для цільової аудиторії, що складається з таких споживачів, стає все складніше. Тому в просуванні товарів і забезпеченні лояльності покупців все більшого значення набувають нестандартні, форми маркетингу.

Таблиця 1

Види маркетингу в залежності від стану попиту[8]	
Тип мікрмаркетингу	Функція маркетингу у попиті
Конверсійний	Перетворення негативного попиту в позитивний
Стимулюючий	Підвищення попиту, коли він знаходиться на низькому рівні
Ремаркетинг	Пожвавлення попиту на товари та послуги у разі його зниження
Синхромаркетинг	Стабілізація мінливого попиту
Демаркетинг	Зниження надмірно високого попиту
Підтримуючий маркетинг	Забезпечення збереження оптимального попиту
Маркетинг, що розвивається	Створення попиту, якщо попит на ринку на даний товар у даний період часу відсутній або він прихований

Отже можна зробити висновок, що з'явившись на ринку, товар неминуче створює про себе певне враження у споживачів. Не завжди воно відповідає реальним якостям товару. Причина може полягати в тому, що споживач недостатньо проінформований про переваги товару. Щоб домогтися потрібного враження, компаніям доводиться докладати значних зусиль в процесі взаємодії з ринком. Тут дуже важливо вибрати найбільш ефективні засоби маркетингу. Звичайно, споживач може сам випадковим чином зібрати необхідну інформацію про товар, але йому куди зручніше, коли він отримує цю інформацію з орієнтованого на нього рекламного повідомлення.

ДЖЕРЕЛА ТА ЛІТЕРАТУРА

1. Романов А.А., Панько А.В. Маркетингові комунікації. Вид-во 2-е, перер. і доп. М.: Ексмо, 2008.
2. Лавлок К. Маркетинг послуг: персонал, технології, стратегії. М.: Видавничий дім «Вільямс», 2005.
3. Стаття «Між попитом та можливостями». URL: http://www.metaphor.ru/er/serv/serv_13.xml
4. Управління попитом. URL: <http://discovered.com.ua/glossary/upravlenie-sprosom/>
5. Багієв Г.Л. та ін. Маркетинг. Підручник для вузів / Г.Л. Багієв, В.М. Тарасевич, Х. Анн / під заг. Ред. Г.Л. Багієва. 2-е изд., перероб. і доп. М.: ЗАТ Вид-во «Економіка», 2006. 718 с.
6. Васильєв Г.А., Поляков В.А. Основи реклами. М.: Вузівський підручник, 2009. 342 с.
7. Ламберн Ж. Менеджмент, орієнтований на ринок / Ламберн Ж., Чумпітас Р., Шулінг І. [2-ге вид.]. СПб.: Пітер Ком, 2008. 720 с.
8. Голубкова Е.Н. Маркетингові комунікації: Навч. посібник. М.: Изд-во Финпресс, 2003. 304 с.

Науковий керівник: кандидат економічних наук, доцент Мірясов Ю.О.

*Ілля Пилипчук
(Володимир-Волинський)*

PR У ФОРМУВАННІ ІМІДЖУ ФІРМИ (ОРГАНІЗАЦІЇ)

В наш час все більше уваги приділяється проблемам створення корпоративного іміджу компанії, за рахунок політики комунікації компанії, їх позиціонування в суспільстві.

Формування корпоративного іміджу досягається завдяки організованим та ефективно скоординованим діям компанії щодо впливу на громадську думку з метою позитивного суспільного бачення її діяльності (її корпоративного іміджу). Саме це і є діяльністю у зв'язках із громадськістю або Паблік рілейшнз (Public Relations).

Актуальність теми полягає в тому що корпоративний імідж є невід'ємною складовою сучасного суспільного життя. Як багатогранне соціокультурне явище, він базується на цінностях професіоналізму. Перспектива, що відкривається внаслідок вивчення корпоративного іміджу, дозволяє виявити його вплив на сучасну людину та використання з користю для компанії.

Соціальні, наукові та філософські аспекти корпоративного іміджу досліджували такі вчені: А. Ульяновський, Е. Бернейз, У. Ліппман, З. Фрейд, Г. Левінсон, Ф. Котлер, І. Гольмана, Н. Добробабенко та ін.

Викладене вище зумовлює вибір теми дослідження.

Одним із надзвичайно важливих стратегічних ресурсів (нематеріальних, тобто таких, що не мають матеріальної складової, активів) суб'єктів господарювання, соціальної і політичної діяльності є їх репутація (франц. reputation, від лат. reputatio – обдумування, роздум) – сформована у громадській свідомості думка про достоїнства, недоліки соціального, політичного, економічного суб'єкта та його суспільна оцінка.

Репутація є своєрідним кредитом довіри, джерелом ставлення споживачів продукції (послуги) до фірми (організації) – її виробника. Адже інтереси, вимоги сучасного споживача не обмежуються лише якістю, функціональною надійністю або ціною товару (послуги). Вони стосуються також суспільного визнання, соціального обличчя фірми (організації), підтверджених реальними справами перед громадськістю. Тому провідні фірми (організації) аналізують ці фактори і вкладають значні кошти в їх створення і підтримку, бо в ринкових

умовах репутація та інші нематеріальні активи складають значну частину комерційної вартості фірми (організації).

Факторами, які забезпечують репутацію фірми (організації), є корпоративна культура, сукупний досвід, досвід і стиль керівництва, способи ведення бізнесу, здатність залучати до співпраці талановитих фахівців, рівень інновації.

Від репутації залежить і рівень доходів фірми (організації), адже у ринковій економіці значну частину її комерційної ціни становлять нематеріальні активи – кваліфікація кадрів, спеціальні компетенції, фінансова стабільність, права на товарні знаки і торгові марки, патенти, авторитет на ринку, маркетингові прийоми, суспільний вплив тощо. З репутацією тісно пов'язаний імідж (англ. image – образ) – цілеспрямовано сформований, наділений певними ціннісними характеристиками образ фізичної, юридичної особи з метою забезпечення його популярності, визнання, авторитету у певному соціальному середовищі, суспільної значущості його діяльності.

Формується імідж результатами діяльності фірми (організації), а також умілим використанням інструментів ПР задля емоційного впливу на певне середовище, стимулюванням позитивного ставлення до неї, готовністю взаємодіяти, відгукуватися на соціальні, економічні, політичні сигнали.

Імідж є історично, політично, економічно, соціально обумовленим і залежить від уявлень суспільства, окремих його спільнот щодо тих чи інших факторів. Він має об'єктивно-суб'єктивну природу. Це свідчить не лише про необхідність соціально значущої діяльності фірми (організації) або фізичної особи, а й про важливість системного інформування суспільства про її зміст і результати. [2]

Побуває думка, що про імідж не варто піклуватися, адже він створюється сам по собі реальною діяльністю. Але, як свідчить світовий досвід, відсутність цілеспрямованої, системної турботи щодо створення адекватного іміджу може стати причиною його стихійного викривлення. Нерідко таке викривлення є наслідком діяльності конкурентів.

Суттєвими елементами іміджу будь-якої фірми (організації) є:

- продукт, послуга (якість, ціна, сервіс);
- технологічний потенціал (наукові досягнення, використання енергозберігаючих, екологічно чистих технологій);
- економічний потенціал (конкурентоспроможність, можливість реінвестування коштів, розвиток виробництва);
- ефективність управління (професіоналізм менеджменту, рівень корпоративної культури, відносини з владою);
- відносини з клієнтами (популярність бренду, прозорість відносин, репутація);
- відносини з персоналом (рівень зарплати, соціальні гарантії, щирість взаємодії);
- гуманістична сутність (створення робочих місць, благодійництво і співпраця з громадськістю).

Залежно від змісту діяльності фірми (організації), особливостей її внутрішнього і зовнішнього середовищ у створенні іміджу можуть бути використані й інші чинники та складові.

Імідж будь-якого суб'єкта може бути основним (стабільним) і поточним (змінюється відповідно до вимог часу).

Головною умовою, основою формування іміджу є сутність (суспільне призначення, місія) фірми (організації). Іміджеві властивості нерідко має і зміст діяльності. Наприклад, в українському суспільстві домінувало негативне сприйняття торгово-посередницької діяльності, що поширювалося на підприємства, які займалися нею, навіть якщо ця діяльність була економічно необхідною і суспільно виправданою. Цим навіть користувалися у конкурентній боротьбі, нав'язуючи громадськості хибне уявлення про деякі посередницькі структури. Для ефективної протидії таким намаганням використовували ПР-заходи.

Елементом іміджу є і назва фірми (організації), яка здебільшого містить характеристику організаційно-правової форми, визначення виду діяльності та фірмове найменування. На етапі пошуку назви необхідно враховувати особливості сприйняття її в суспільстві, зокрема те, що з усього потоку інформації людина насамперед виокремлює емоційні компоненти, а потім здійснює їх логічний аналіз. Важливо при цьому перевірити й звучання (написання) назви іншими мовами. Відомо, що свого часу саме з цієї причини змінили назву автомобіля «Жигулі» на «Лада». [3]

Методика творення назви передбачає такі послідовні етапи:

- прийняття рішення про розроблення назви;
- вивчення назв фірм (організацій), що займаються спорідненим видом діяльності;
- пошук і пропозиція бажаних назв;
- обговорення запропонованих назв;
- вибір найвлучнішої назви;
- апробація назви фахівцями (юристами, психологами, лінгвістами);
- вивчення реакції ринку (оточення) на проект назви;
- остаточний аналіз назви і затвердження її, якщо результатом цього аналізу є позитивні оцінки.

За аналогічною методикою розробляють назви товарів, а часом і послуг. [1]

Існують такі різновиди фірмових стилів:

- фірмовий стиль на основі комунікаційної стратегії. Завданням його є налагодження відносин із споживачами, здобуття зовнішнього визнання, розроблення дизайну, самовираження;
- фірмовий стиль на основі маркетингової стратегії. Він спрямований на налагодження відносин із споживачами, здобуття визнання на ринку, розроблення товарів;
- фірмовий стиль на основі стратегії управління. Цілеспрямоване формування його забезпечує створення здорового внутріфірмового клімату, згуртовує колектив, вселяє почуття обов'язку і відповідальності за авторитет колективних зусиль і результати своєї праці;
- фірмовий стиль на основі розроблення майбутнього образу фірми (організації). Мета його полягає у здобутті визнання в суспільстві і в міжнародному середовищі, створенні майбутнього образу і відповідній внутрішній модернізації.

Фірмовий стиль не може бути незмінним, на нього постійно впливають вимоги, тенденції, дух часу.

Елементом формування фірмового стилю, а відповідно, й іміджу фірми (організації) є створення й просування торгової марки – оригінально оформленого спеціального знака, який розміщують на товарах продукції. Торгова марка забезпечує впізнаваність товару (послуги); відрізняє його від аналогічних товарів (послуг) конкурентів; формує у споживачів прихильність до нього; захищає інтереси фірми в конкурентній боротьбі. Захист торгової марки забезпечується реєстрацією її у спеціальному державному відомстві. Об'єктами правового захисту є словесні (слова, сполучення літер), образні (графічні композиції будь-яких форм), об'ємні (фігури, їх композиції) комбінації. Знак може бути звуковим, світловим, кольоровим. Будь-яке зазіхання на права власника зареєстрованої марки має наслідком юридичну відповідальність з відшкодуванням нанесених збитків.

Успіху в конкурентній боротьбі досягають фірми, організації, чії товари, послуги, соціально значущі результати діяльності надають їй статус бренду (англ. brand – клеймо, фабрична марка, сорт, якість) – успішної, визнаної ринком, перевіреної часом торгової марки. У ньому поєднуються об'єктивні (споживча цінність, функціональність, надійність товару, послуги) і суб'єктивні (усвідомлення статусної належності, відчуття комфорту тощо) чинники. Тому важливим напрямом діяльності багатьох ефективних фірм (організацій) є брендінг – спланована кампанія щодо впровадження торгової марки у свідомість споживачів, просування її на ринок. Участь ПР-фахівців у цій роботі передбачає:

- збір інформації про торгові марки, в т. ч. про характеристики продукції, ставлення до неї споживачів, особливості конкуренції тощо;
- аналіз торгових марок на основі зібраної інформації;
- використання отриманої інформації для стимулювання збуту;
- контроль за відповідністю торгових марок вимогам часу[4].

Отже, корпоративний імідж або організаційний імідж – це образ організації, сформований в суспільній свідомості; цілісне сприйняття організації різними соціальними групами. Оскільки в своїй діяльності фірма стикається з самими різними групами громадськості, що мають неоднакові інтереси і що пред'являють до неї самі різні (а деколи і що суперечать один одному) вимоги, остільки будь-яка організація матиме декілька іміджів (наприклад, зовнішній і внутрішній іміджі).

ДЖЕРЕЛА ТА ЛІТЕРАТУРА

1. Бурстін Д. Імідж. СПб.: Пітер, 2000. 216 с.
2. Королька В.Г. Паблік рілейшнз. Наукові основи, методика, практика. К.: Скарби, 2001. 400 с.
3. Почепцов Р.Р. Имиджелогия. М-К.: Рефл-бук. Ваклер, 2001. 699 с.
4. Хомуленко Т.Б., Падафет Ю.Г., Скориніна О.В. Теоретичні та практичні аспекти дослідження іміджу / НДІ педагогіки та психології ім. В.О.Сухомлинського Харківського національного педагогічного ун-ту ім. Г.С.Сковороди. Х. : ВД "Інжек", 2005. 272 с.

*Валентина Сліпко, Наталя Пластун
(Новомосковськ)*

УПРАВЛІННЯ ЕФЕКТИВНІСТЮ ДІЯЛЬНОСТІ ПРОМИСЛОВОГО ПІДПРИЄМСТВА

Забезпечення ефективності діяльності – є однією з головних завдань будь-якого сучасного підприємства. В умовах жорсткої конкуренції та негативного впливу інших зовнішніх та внутрішніх факторів виконання цього завдання є достатньо складним. Саме тому наприкінці минулого століття в управлінській науці виник особливий розділ – управління ефективністю, що має забезпечити бізнес необхідною методологією та інструментарієм задля збереження стійкого зростання ефективності його діяльності. У статті авторами розглянуто теоретико-методичні та організаційні засади управління ефективністю промислового підприємства. Згруповано критерії та методи ефективності діяльності промислового підприємства. На основі проведених досліджень управління ефективністю діяльності промислового підприємства запропоновано розглядати як процес, спрямований на забезпечення сталого розвитку підприємства. Розроблено напрями підвищення його ефективності.

Ключові слова: діяльність підприємства, ефективність, критерії, методи, напрями, промислове підприємство, управління.

Ensuring performance is one of the main tasks of any modern enterprise. In the face of fierce competition and the negative influence of other external and internal factors, this task is quite complicated. That is why at the end of the last century there was a special chapter in management science, the management of efficiency, which should provide business with the necessary methodology and tools in order to maintain a steady increase in the efficiency of its activities. The article deals with the theoretical and methodological and organizational principles of management of the efficiency of an industrial enterprise. The criteria and methods for the effectiveness of the industrial enterprise are grouped. On the basis of conducted research on the management of the

efficiency of the industrial enterprise proposed to be considered as a process aimed at ensuring sustainable development of the enterprise. Directions of increase of its efficiency are developed.

Key words: *enterprise activity, efficiency, criteria, methods, directions, industrial enterprise, management.*

Поняття «ефективність» (від лат. *effectivus* – дає певний результат, дійовий) – це властивість або характеристика певних сутностей та/або явищ, що виражається в сумірності результатів (наприклад, діяльності) з витратами (наприклад, на здійснення діяльності).

Отже, ефективність відображає кінцевий корисний ефект від застосування праці, засобів виробництва та інших ресурсів.

У сучасній економічній і управлінській науковій літературі можна зустріти різні підходи до визначення поняття «ефективність». Так, одні автори ототожнюють поняття «ефективність» з показником відношення цінності виходів до цінності входів або відносини роботи, виконаної машиною, до споживаної нею енергії, і пов'язує ефективність з економічністю, тобто з можливістю зробити як можна більше з наявних ресурсів. Інші розглядають ефективність у вигляді відношення ефектів економічної діяльності і ресурсів (витрат), а також пов'язують її з отриманням необхідного обсягу продукції при найменших витратах. Сучасне розуміння ефективності включає комплекс економічних, природних, соціальних, політичних і науково-технічних умов функціонування продуктивних сил і виробничих відносин. Виходячи з цього, вона може виражати результативність функціонування робочої сили, засобів і предметів праці у межах національної економіки, галузей, регіонів, підприємств, їх підрозділів і окремих процесів [1-6]. Отже, наше тлумачення «ефективність» тісно перетинається з вимогами часу і означає процес, спрямований на забезпечення сталого розвитку підприємства.

У вітчизняній науковій і навчальній літературі є популярним так званий багатокритеріальний підхід до оцінки ефективності діяльності підприємства. Його прихильники серед критеріїв ефективності діяльності підприємства виділяють: прибутковість, якість, інноваційність, економічність, положення на ринку, продуктивність, дієвість та якість трудового життя. Автори наголошують на багатоаспектному та складному багатогранному характері діяльності підприємства та необхідності відповідного характеру критеріїв ефективності його діяльності.

Серед методів управління ефективністю діяльності підприємства, нами виділено:

- 1) методи виміру ефективності;
- 2) методи оцінки ефективності;
- 3) методи прийняття управлінських рішень та методи моніторингу ефективності [3].

Усі викладені методи та системи пов'язані між собою та їхнє комплексне використання має забезпечувати безперервність процесу управління ефективністю діяльності підприємства.

Сукупність методів та засобів впливу дозволяють сформувати організаційно-методичний механізм управління ефективністю промислового підприємства.

Організаційно-економічний механізм управління ефективністю діяльності промислового підприємства, тобто організаційні форми взаємодії учасників ринку, департаментів та відділів підприємства, а також економічні методи та методичний інструментарій забезпечення цієї взаємодії включає такі складові: нормативно - правове забезпечення, організаційно-економічне та інформаційне забезпечення і потребує певної характеристики.

Визначальними напрямками підвищення економічної ефективності промислового підприємства є:

- 1) прискорення науково-технічного та організаційного прогресу (підвищення техніко-технологічного рівня виробництва; удосконалення структури виробництва, організаційних систем управління, форм і методів організації діяльності, її планування та мотивації);
- 2) підвищення якості й конкурентоспроможності продукції (послуг);

3) усебічний розвиток та вдосконалення зовнішньоекономічної діяльності суб'єкта дослідження [1].

Визначальними напрямками підвищення соціальної ефективності промислового підприємства за умови наявності коштів є:

- 1) оплата значної частини вартості або надання безкоштовних путівок до лікувально-оздоровчих закладів;
- 2) дотації закладам харчування промислового підприємства;
- 3) надання позички на придбання житла і зведення дачних будиночків;
- 4) будівництво та утримання власного житлового фонду, баз відпочинку, будинків (палаців) культури, поліклінік, дитячих дошкільних закладів, спортивних споруд;
- 5) забезпечення нормальних (безпечних для здоров'я) умов праці та належної охорони довкілля;
- 6) направлення працівників у навчальні заклади з оплатою навчання;
- 7) стажування керівників і спеціалістів у зарубіжних фірмах;
- 8) створення підсобних сільськогосподарських підприємств (цехів) тощо.

Всі чинники підвищення ефективності функціонування промислового підприємства зводяться до трьох напрямів:

- 1) управління витратами і ресурсами;
- 2) напрямки розвитку і удосконалення виробництва та іншої діяльності;
- 3) напрями удосконалення системи управління підприємством та всіма видами його діяльності [4].

Перший із напрямів підвищення ефективності діяльності підприємства – ресурсний, що відображає першочергову необхідність аналізу ефективності використання наявної матеріальної бази виробництва та живої праці. При цьому слід враховувати рівень завантаження обладнання в часі, структуру собівартості продукції, що виготовляється, з точки зору співвідношення в ній часток амортизації, матеріальних витрат, витрат на оплату праці. Зазначені показники слід розглянути в динаміці, а також по можливості порівняти з показниками найближчих конкурентів. Для оборотних фондів найважливішим показником є швидкість їх обороту, отже, слід проаналізувати чинники її збільшення, зокрема такі: 1) зменшення обсягів незавершеного виробництва; 2) удосконалення системи матеріально-технічного забезпечення з метою оптимізації виробничих запасів; 3) прискорення реалізації готової продукції (активізація маркетингової діяльності); 4) зменшення обсягів дебіторської заборгованості.

Крім того, слід звернути увагу на раціоналізацію використання матеріальних ресурсів: 1) проаналізувати основні причини втрат та нераціонального використання ресурсів; 2) забезпечити обґрунтоване нормування витрат матеріалів; 3) організувати використання вторинних ресурсів; 4) створити систему заохочення за економію сировини, енергії та матеріалів й відпрацювати її дійовість; 5) акцентувати увагу на використанні сучасних високотехнологічних матеріалів.

Щодо аналізу ефективності використання трудового потенціалу промислового підприємства, то тут слід зосередити увагу на таких аспектах: 1) внутрішньозмінні втрати робочого часу; 2) втрати робочого часу внаслідок плинності кадрів; 3) рівень використання засобів механізації, автоматизації праці та інформаційних технологій; 4) аналіз системи стимулювання працюючих; 5) визначення професійно-кваліфікаційної структури працюючих.

У межах організаційного напрямку здійснюється пошук можливостей підвищення ефективності тих процесів, що відбуваються на підприємстві. При цьому насамперед увага звертається на ефективність управління, зокрема планування, мотивації та контролю.

Важливою складовою ефективності підприємства, а отже, і значним резервом її підвищення, є організація виробничого процесу. Так, слід брати до уваги всі аспекти, що визначають ефективність організації робіт – від рівня робочого місця окремого робітника чи

спеціаліста до рівня підприємства в цілому. Для виробничих підприємств треба звертати увагу на можливості застосування більш ефективних типів виробництва (масового, великосерійного) [5].

І, нарешті, останнім (але не за важливістю) напрямком пошуку можливостей підвищення ефективності є технологічний. Вирішення проблеми технологічного відставання як резерву підвищення ефективності особливо актуальне для промислового підприємства. Причому проблема ця є комплексною і має, принаймні, два компоненти: матеріальний та нематеріальний. Перший з них – це удосконалення технічної бази, а другий – організаційно-правові проблеми. Подолання технічного і технологічного відставання потребує не просто переходу на сучасні інноваційні технології, а впровадження комплексу відносин, що називається корпоративною культурою [2].

Таким чином, сучасне промислове підприємство має на меті досягнення максимального ефекту від своєї діяльності, а це неможливо без ефективного управління ним. Головною проблемою ефективного управління промисловим підприємством України сьогодні є відсутність напрямів, які б дійсно давали можливість керівництву підприємства виявляти слабкі місця та приймати правильні управлінські рішення.

Управління ефективністю діяльності підприємства являє собою інтегрований підхід менеджменту, що об'єднує різні напрями діяльності підприємства, включаючи стратегію, управління персоналом, операційний менеджмент, планування, аналіз, облік та контроль, відповідні методи, моделі, системи та програмне забезпечення задля забезпечення сталого зростання ефективності діяльності підприємства. Усі викладені методи та системи пов'язані між собою та їхнє комплексне використання має забезпечувати безперервність процесу управління ефективністю діяльності підприємства, як процес, спрямований на забезпечення сталого розвитку підприємства.

ДЖЕРЕЛА ТА ЛІТЕРАТУРА

1. Бедринець М.Д. Ефективність діяльності суб'єктів підприємництва в сучасних умовах господарювання. Бізнес Інформ. 2013. № 4. С. 183-190.
2. Бондар-Підгурська О. В. Науково-методологічні засади сталого інноваційного соціально орієнтованого розвитку економіки. Монографія. Полтава: РВВ ПУЕТ, 2016. 531 с.
3. Говорушко Т.А., Климаш Н.І. Управління ефективністю діяльності підприємств на основі вартісно-орієнтованого підходу : монографія. К. : Логос, 2013. 204 с.
4. Куценко А. В. Організаційно-економічний механізм управління ефективністю діяльності підприємств споживчої кооперації України: монографія. Полтава: РВВ ПУСКУ, 2008. 205 с.
5. Лазарева Н.О. Про розуміння управління ефективністю діяльності підприємства. Економічний вісник Донбасу. 2015. № 2 (40). С. 105-109.
6. Олександренко І. В. Методичні підходи до діагностики ефективності діяльності підприємства. Економічний форум. 2013. № 4. С. 125-135.

ВИДИ ВПЛИВУ РЕКЛАМИ НА СПОЖИВЧУ АУДИТОРІЮ

У статті систематизовано наукові підходи до визначення сутності поняття «реклама», охарактеризовано взаємозв'язок маркетингу та реклами, її вплив на діяльність і розвиток підприємства, а саме на його цільову аудиторію. Проаналізовано цілі реклами, її наслідки, а також методи впливу на аудиторію, зокрема застосування її, як головного принципу маркетингу в діяльності підприємств.

Ключові слова: маркетинг, реклама, вплив, споживча аудиторія, комунікація.

The article systematizes scientific approaches to the definition of the essence of the concept of "advertising", the interrelation of marketing and advertising, its influence on the activity and development of the enterprise, namely on its target audience, is characterized. The purpose of advertising, its consequences, and also methods of influence on an audience, in particular its application, as the main principle of marketing in activity of the enterprises, are analyzed.

Key words: marketing, advertising, influence, consumer audience, communication.

Реклама є дієвим засобом впливу, оскільки вона є частиною сучасного життя та переслідує нас усюди. Як напрямок діяльності, реклама займає особливе місце в системі маркетингу підприємства. Тож дослідивши специфіку створення ефективної реклами, можна досягти більшого впливу на споживчу аудиторію, тим самим підвищити попит на продукцію.

Рекламою називається будь-яка платна форма неособистої пропозиції товарів і послуг від імені визначеного спонсора, що має на меті вплинути певним чином на аудиторію. Вагомий вплив реклама здійснює на виробничу діяльність підприємства, яка повинна випускати тільки продукцію, що має відповідний ринковий попит.

На думку науковців рекламу можна розглядати як форму комунікації, яка покликана перекласти якість товарів та послуг на мову потреб споживачів. [1, с.44-62]. Даний процес формується за допомогою моделювання комунікаційних зв'язків між підприємством та споживачами рекламного повідомлення (рис.1).



Рис. 1. Модель рекламної комунікації [3]

Перш ніж формувати ефективний комунікаційний зв'язок, а також досягти певної цілі реклами, необхідно дослідити кон'юнктуру ринку товару, характеристики цільового ринку, а також вплив рекламного повідомлення на цільову аудиторію.

Кон'юнктурні дослідження та визначення характеристик цільового ринку залежать від специфікації діяльності підприємства, від визначених цілей діяльності та поставлених

завдань щодо використання рекламних засобів, і передбачають проведення детального аналізу ринку.

Розробка та використання рекламних засобів та визначення впливу на споживчу аудиторію вимагає від підприємства також детального аналізу ринку, визначення виду реклами, вибір засобу рекламоносія та правильне складання рекламного повідомлення.

В залежності від цілей кожен вид рекламного повідомлення або звернення включає в себе окремі спеціальні методи впливу.

Вплив реклами на аудиторію відбувається в чотири етапи: Привертання уваги аудиторії → Пробудження інтересу, зацікавлення аудиторії → Надання аудиторії аргументів, щодо товару (послуги) що рекламується → Створення психологічного налаштування, для кращого сприйняття та запам'ятовування повідомлення.[2,с.56-70].

На першому етапі привернути увагу аудиторії можна за допомогою різноманітних стимулів. Одним з головних прийомів є «Візуальний скандал» (контраст за формою, розміром, кольором та тривалістю дії)

На другому етапі дуже важливою для впливу в рекламі є емоційна пам'ять, яка передбачає включення у повідомлення емоційних елементів, які направлені на пробудження інтересу та зацікавлення аудиторії. У свідомості повідомлення діє незалежно від його істинності або хибності. Людині таке повідомлення здається переконливим, навіть якщо вона запам'ятала його під час механічного повторення.

На третьому етапі важливим фактором переконання є грамотна аргументація. Як правило, в рекламі використовується два способи аргументації: логічний і психологічний. Логічний спосіб звертається до раціональної сфери свідомості людини, психологічний - апелює до думок, почуттів та інтересів. В цілому, вся рекламна аргументація ґрунтується на фактах, а це є великою перевагою товару, що рекламується. При цьому аргументи можуть бути представлені і в візуальному вигляді, тобто процес переконання відбувається декілька разів завдяки повторному ознайомленні аудиторії з характеристиками товару.

На четвертому етапі застосовуються такі прийоми впливу, як прийом багаторазового повторення та прийом впливу на асоціативну пам'ять аудиторії. Слід враховувати, що людина запам'ятовує те, з чим пов'язана її подальша діяльність, та до чого людина має інтерес. [2, с.71-90].

Можна виокремити ще один вплив на споживача – психологічний. Він змушує покупця піддаватись впливу імпульсивних покупок. Зокрема, прикладом може слугувати продаж авто. Оскільки цільовою аудиторією при покупці авто є чоловіки, то для продажу авто краще обирати жінку-консультанта. Таким чином у більшості випадків, чоловіки не питають про знижки та акції, а також часто замовляють додатковий пакет послуг, тим самим на психологічному рівні вони бажають сподобатись жінці.

Таким чином, найбільш ефективною є реклама, в якій враховані потреби та інтереси людей. Така реклама краще запам'ятовується аудиторією.[3,с.55-63]

Прикладом можуть слугувати «червоні або жовті цінники», які у підсвідомості асоціюються зі знижкою на товар, а також швидка музика в, наприклад в MacDonald's. Такі прийоми дозволяють суттєво збільшити прибуток компанії.

Отже, оскільки реклама є дієвим засобом впливу на аудиторію, при її створенні слід звертати увагу на певні чинники та складові, які можуть зробити її більш ефективною. Реклама спокушає та зваблює споживача та займає одне з найголовніших місць в маркетинговій діяльності підприємства.

ДЖЕРЕЛА ТА ЛІТЕРАТУРА

1. Бове К. Аренс У. Современная реклама. Тольятти, 1995. 370 с.
2. Миронов Ю.Б., Крамар Р.М. Основы рекламной деятельности: Навчальний посібник. Дрогобич: Посвіт, 2007. 108 с.
3. Мокшанцев Р. Психология рекламы. М., 2001. 230 с.

Тетяна Тарасенко
(Хорол)

РОЛЬ КОМУНІКАЦІЇ В СИСТЕМІ УПРАВЛІННЯ

У статті розглянуто важливість вміння менеджера працювати з інформацією та створення ефективних комунікацій при здійсненні управлінської діяльності, а також розглянуто методи підвищення ефективності комунікаційних процесів в організації.

Ключові слова: інформація, комунікації, комунікаційний процес, організація, управлінські рішення, менеджер.

В управлінській діяльності комунікативні навички та риторичні здібності відіграють важливу роль. Адже саме від того, наскільки менеджеру вдасться налагодити взаємодію з підлеглими та колегами, переконати у необхідності виконання прийнятих управлінських рішень залежить ефективність діяльності організації загалом чи її окремих структурних одиниць. [3]

Діяльність менеджера ґрунтується на певній інформації, її можна відобразити у вигляді цілісної системи інформаційних взаємодій персоналу фірми.

Сутність управлінської інформації полягає в забезпеченні інтегрованої системи звітності, що дає кожному рівневі управління "потрібну" інформацію в "потрібний" час.

Ефективність роботи менеджера залежить як від його вміння працювати з людьми, так і від того, як він працює з інформацією. Основною вимогою для прийняття ефективного об'єктивного рішення або навіть розуміння масштабів проблеми є наявність точної інформації.

На сьогодні інформація розглядається як один із найважливіших ресурсів розвитку суспільства разом з матеріальними, енергетичними і людськими.

Інформація, як сукупність потрібних відомостей і даних для успішного здійснення аналізу, контролю, прийняття й організації виконання управлінських рішень, є невід'ємною складовою ефективного управління організаційно-економічними процесами загалом і підприємницькою діяльністю зокрема.

Управлінська робота в основному інтелектуальна. Щоб організація могла чітко працювати, керівник має зробити низку правильних виборів із серії альтернативних можливостей. Вибір однієї з альтернатив – це рішення. Отже, прийняття рішення – вибір того, як і що планувати, організовувати, мотивувати, контролювати (функції управління). [2]

Роль комунікації в менеджменті важко переоцінити. Як відомо, основа будь-якого управління – спілкування. Вміння спілкуватися з підлеглими і правильно будувати з ними продуктивні трудові відносини, що призведуть до успішної роботи колективу – першочергова задача менеджера. Невміння спілкуватися є причиною майже усіх проблем в роботі підприємства.

Робочий час менеджера передбачає різні види діяльності, але більшу частину свого часу він проводить у спілкуванні. Спілкування приймає різні форми та має різні види: наради, зустрічі, телефонні розмови, робота з електронною поштою тощо.

Комунікації супроводжують менеджера і наскрізь пронизують процеси планування, організації мотивування та контролю в фірмі. Саме тому організаційні комунікації називають сполучним процесом.

Комунікація – це процес обміну інформацією в організації, її характеристиками є суб'єкти (відправник і одержувач), спосіб та об'єкти комунікації (передана інформація). [4]

Міцність та якість відносин між людьми є відображенням того, наскільки чіткими і чесними є їх міжособисті відносини.

Оскільки організація – це структурований тип відносин між людьми, вона значною мірою залежить від якості комунікацій та забезпечення ефективного функціонування. Якщо

комунікації не будуть ефективними, люди не зможуть домовитися про загальну мету, що становить передумову функціонування організації.

Інформація в процесі комунікації передається не лише з метою прийняття розумних рішень, а й для того, щоб вони могли виконуватись. Звичайно, якщо керівництво надає підлеглим інформацію щодо обґрунтування своїх рішень, це значно збільшує шанси їх успішного виконання.

Комунікація також важлива і для функції контролю. Керівники потребують інформації стосовно того, що було виконано, аби правильно оцінити, чи досягнули цілей організації. [2]

Передача інформації від однієї особи до іншої здійснюється за допомогою мови, жестів, приборів або в письмовій формі. Через засоби комунікації інформація передається особам, які приймають рішення, а рішення – їх виконавцям. Без комунікацій не може бути організації, оскільки без них неможливо забезпечити координацію діяльності людей.

Створення ефективних комунікацій як усередині, так і за межами організації досягається шляхом добре організованого комунікаційного процесу.

Комунікаційний процес визначають як обмін інформацією між двома чи більше людьми. Основна мета такого процесу полягає в забезпеченні розуміння інформації, що є предметом обміну, тобто повідомлень. [6]

Отже, комунікації відіграють дуже важливу роль в діяльності підприємства. Тому для підвищення ефективності комунікаційних процесів потрібно використовувати такі методи:

1) Регулювання інформаційних потоків. Керівник повинен навчитися оцінювати якісну і кількісну сторону своїх інформаційних потреб, а також інших споживачів інформації в організації. Він зобов'язаний визначитися в оптимальному максимумі і мінімумі інформаційних обмінів.

2) Удосконалення управлінських дій. Ці дії повинні бути спрямовані на удосконалення обміну інформацією (короткі зустрічі, оперативні наради, контакти з підлеглими) і знаходження додаткових можливостей управлінського дійства. Планування, реалізація і контроль формують додаткові можливості управлінського дійства в напрямку удосконалення інформаційного обміну. Обговорення нових планів, варіантів стратегії, цілей, необхідних для більш ефективної реалізації наміченого, контроль за виконанням робіт, звіти по результатах контролю є додатковою дією підвладною керівникові.

3) Удосконалення системи зворотнього зв'язку. Зворотній зв'язок складає частину контрольно-управлінської інформаційної системи в організації. Одним з варіантів цієї системи є переміщення працюючих із одного відділу в інший в цілях обговорення різних питань. Кожний керівник переборює відстань між собою і підлеглими шляхом створення продуманої системи комунікацій, яка гарантує проходження повідомлення до кожного підлеглого і сприйняття їх останнім.

4) Удосконалення системи збору пропозицій, яка запроваджується в цілях надходження інформації до керівного складу. Всі працюючі при цьому мають можливість генерувати ідеї, які торкаються удосконалення діяльності організації. Ціллю цих систем є зниження рівня фільтрації або ігнорування ідей на шляху знизу вгору.

5) Впровадження інформаційних бюлетенів, публікацій. Великі підприємства видають щомісячні бюлетені, в яких міститься інформація для працюючих. В цих виданнях публікуються статті з оглядом пропозицій управління організацією, виробництва нової продукції, нових умов контракту, які пропонує адміністрація, а також відповіді керівництва на запитання працюючих.

6) Сучасна інформаційна технологія сприяє удосконаленню обміну інформацією в організації. Електронна пошта дає можливість направляти письмові повідомлення різним особам в організації, в різних установах, містах, областях і навіть країнах, що зменшує використання часу на телефонні розмови.

Для покращення комунікацій в організації слід пам'ятати, що головною метою здійснення комунікацій є не просто обмін інформацією, а забезпечення розуміння

інформації, що є предметом обміну. Тому для підвищення ефективності комунікацій найбільш ефективним засобом в організаціях може стати налагодження ефективної системи зворотного зв'язку, що дозволить з'ясувати ефективність сприйняття інформації одержувачем та відразу здійснювати коригуючі дії щодо покращення сприйняття.

ДЖЕРЕЛА ТА ЛІТЕРАТУРА

1. Данюк В. М. та ін. Менеджмент персоналу: Навч. посібник / За ред. В. М. Данюка, В. М. Петюха. К.: КНЕУ, 2004.
2. Дикань Н. В., Борисенко І. І. Менеджмент: навч. посібник. К. : Знання, 2008.
3. Кузьмін О. Є., Мельник О. Г. Основи менеджменту. Підручник. К.: «Академвидав».
4. Новак В. О. та ін. Організаційна поведінка: Підручник. К.: Кондор, 2013.
5. Осовська Г. В., Осовський О. А. Менеджмент організацій: навч. посібник. К.: Кондор, 2007.
6. Рудьєв В. А., Гуткевич С. О. Менеджмент: навч. посібник. К.: «Центр учбової літератури».

СОЦІОЛОГІЯ

Світлана Божко
(Харків)

ПОРІВНЯННЯ ФІГУРАТИВНОЇ СОЦІОЛОГІЇ Н. ЕЛІАСА ЗІ СТРУКТУРНИМ ФУНКЦІОНАЛІЗМОМ Т. ПАРСОНСА

Н. Еліас та Т. Парсонс у своїх роботах описали загальну структуру суспільства, створили теорії, які мали б бути всеохоплюючими та універсальними. В основі робіт Н. Еліаса лежить поняття «фігурація», у Т. Парсонса «структура», обидва науковці писали свої роботи в один час, але існують відмінності між цими поняттями та їх доробками в цілому.

Ключові слова: фігуративна соціологія, структурний функціоналізм, фігурація, система, структура.

Н. Еліас у своїх роботах неодноразово підкреслював відмінність його «фігурацій» із «системами» Т. Парсонса. А також наводив у своїх листах роздуми про те, що могло б бути, якщо його роботу переклали і вона стала такою ж відомою, як «Структура соціальної дії» (1937) Т. Парсонса, що був опублікований незадовго до спроби публікування Н. Еліаса [4].

Загалом, теорія Т. Парсонса є однією з тих теорій, метою яких було – повністю охопити та описати суспільство. При представленні його теорії використовувалися терміни та наукові поняття з багатьох наук, теорій, що досліджували поняття «системи». Головна мета – це пояснення можливості саме соціального порядку, як такого. Найбільше соціолог розвивав саме загальну теорію систем та теорію соціальної дії.

Соціолог ставив перед собою такі цілі: теоретична розробка стабільності сучасного суспільства, а не соціальних змін, створення теорії, яка буде об'єктивною та актуальною не тільки для конкретного суспільства в конкретних умовах, але й для всіх.

Головним поняттям у його роботах є система, яка характеризується впорядкованістю взаємодії її частин, або елементів, а також структурованість. Особливістю є те, що сума елементів не є системою, оскільки тут виступають емерджентні зв'язки. Тобто, елементи системи, які раніше не мали певних якостей в системі набувають їх. Але якщо виключити їх із системи, то цих властивостей також не буде [3].

Система по Т. Парсонсу має зберігати тенденцію до рівноваги, а також мати зовнішнє оточення. Тобто, вона має два аспекти існування: зовнішнє та внутрішнє. Якщо система має зв'язки з довкіллям, то вона відкритою, якщо не має то закритою. Функції всередині системи кожен елемент має свої, які пов'язані із потребами, що виникають. Структура по Парсонсу – це впорядкованість взаємовідносин між елементами системи, а її функція – це наслідки від елементів для збереження структури.

Напрямок якого притримувався Т. Парсонс був функціоналізм, саме тому він вивчав питання можливості існування соціального порядку. Особливу увагу він приділяв соціальній філософії Гоббса, яка досліджувала проблеми соціального порядку. Головною відмінністю було те, що на відміну від Гоббса Парсонс зазначав, що соціальний порядок існує і завдяки тому, що індивіди самі розуміють важливість соціального порядку.

Парсонс зазначав, що найскладніша функціональна проблема взаємовідносин особистості та соціальної системи полягає в процесі організації соціального навчання та мотивації особистості для участі у соціально-важливих формах соціальної поведінки. У своїх роботах він виділив такі пристосування індивіда, яка типові змінні:

1. Афективність і нейтральність – ці змінні відображають інтенсивність емоцій в процесі взаємодії індивідів. Афективність показує високий рівень емоційного сприйняття, в той час як нейтральність – це спокійне, практично байдуже ставлення до тих, чи інших явищ і подій. Можна говорити про те, що другий варіант є більш раціональним.

2. Специфічність і дифузність – ці змінні спрямовані на розгляд об'єктів виходячи з особливих властивостей, якими вони володіють. Можна діяти стандартно, або нестандартно.

3. Орієнтація на себе, орієнтація на колектив. Розставляння пріоритетів виходячи з власних мотивів, або орієнтуючись на зовнішні чинники, а саме на оточуючих людей.

4. Універсалізм та партикуляризм – розгляд ситуації взаємодії з іншими, виходячи з власних інтересів, або з точки зору загальних норм і правил в групі, або в інших утвореннях.

5. Досягнуте і приписуване – орієнтація на реальну ефективність дій актора, або на очікуване, бажане з точки зору індивіда та його статусу.

Тому пояснення соціального порядку у Т. Парсонса проходить за допомогою поняття соціалізації. Оскільки, суспільство має задовольнити потреби своїх учасників, то воно як функціональна система залежить від внеску своїх учасників. Тобто, взаємовідносини суспільства та індивіда є процесом соціалізації, яка складається з таких процесів, як набуття соціального статусу, тощо. У цьому випадку соціальний порядок, це поєднання індивідуальної мотивації та функціональних процесів суспільства.

Також у його роботі ми можемо зустріти поняття нормативного порядку, який виникає при тенденції соціальної системи до самозбереження, а також до збереження кордонів. Під час цього процесу можуть виникнути такі складнощі як соціальна проблема.

Соціальна проблема – це перепона, складнощі, що не дозволяють певній частині суспільства досягти чогось, інтереси та бажання, що є незадоволеними. У певному сенсі це невідповідність ідеалу.

Проблеми можуть бути як на макрорівні, так і на мікрорівні. Наприклад, проблема соціальної нерівності, або низького рівня життя літніх людей. Соціологія може дослідити проблему, надати чіткі дані про неї, проаналізувати і запропонувати шляхи вирішення.

Отже, можемо зробити висновок, що теорія Т. Парсонса пояснює виникнення та збереження соціального порядку. Пояснення соціального порядку у соціолога проходить за допомогою соціалізації, під час якої усі учасники суспільства приходять до згоди щодо основних цінностей, та норм. Але існує й інше пояснення, а саме за допомогою функціональності самої системи, тобто система зберігає рівновагу за допомогою виконання функціональних вимог [1].

Тобто, бачимо, що система за Т. Парсонсом – це упорядкована, безмежна кількість взаємозв'язків та дій, що відповідають певним соціальним ролям. Дана система має чітку структуру: особистісна система діючих суб'єктів, що мають потреби, культурна складова та фізичне оточення. Тобто, система має чіткі підсистеми. Кожна з них має певні атрибути та складники, наприклад культурна має в собі: цінності, норми, статуси та ролі. Кількість індивідів в системі може бути необмеженою.

Також він чітко виділяє функції кожної із систем:

1. Адаптація до довкілля.
2. Досягнення мети.
3. Координація та інтеграція.
4. Збереження зразків [2].

Отже, можна сказати, що є як спільні, так і відмінні риси. До спільних рис можна віднести те, що обидва соціологи вважають, що «система» та «фігурація»:

- може утворитися тільки за участі людей;
- є динамічною структурою;
- має необмежену кількість учасників;
- претендують на універсальність;
- сприяє досягненню певної мети;
- має свої функції;
- розвиток залежить від активності її учасників;
- на загальному рівні є частиною великої структури;

- трансформується протягом тривалого періоду часу.

Але існують і відмінні риси, так наприклад Норберт Еліас вважає, що неможливо передбачити наслідки та дії інших людей, тому говорити про чітку структуру фігурації не можна, бо вона змінюється в залежності від поведінки індивідів [5]. Тоді як Т. Парсонс чітко прописує складники системи та функції, які є універсальними для будь-якої системи. Н. Еліас вважає, що прослідкувати зміну можна лише у випадку аналізу, як мінімум трьох поколінь людей. За Т. Парсонсом можна провести аналіз і на більш короткому проміжку часу. Однією з важливих категорій у Н. Еліаса є влада та свобода, поняття автономності та залежності індивідів під час взаємодій, у роботах Т. Парсонса ці поняття не зустрічаються так часто, і не грають такої великої ролі. Також, для поняття фігурації важливою є саме хаотичність, і вона зумовлює особливу частку загального суспільного порядку, в той час у Т. Парсонса навпаки йде чітка структурація, що лежить в основі цього порядку.

Можемо зробити висновок, що є і спільні, і відмінні риси у роботах цих двох соціологів, але найбільше різняться саме структурованість та хаотичність і спонтанність, та їх розуміння в рамках даних теорій.

ДЖЕРЕЛА ТА ЛІТЕРАТУРА

1. Батыгин Г. С. Структурный функционализм Толкотта Парсонса // Вестник РУДН. 2003. С. 6 – 34.
2. Бачинин В. А. Социология: Три курса лекций студентам-юристам. Харьков: Консум, 2003. 576 с.
3. Парсонс Т. Социальные системы // Вопросы социальной теории / Пер. В.Г. Николаева. 2008. №1. С. 38–71.
4. Стивен М. Элиас и контр-эго: личные воспоминания. Отрывок // Гефтер. 2012.
5. Stephen M. Parsons and Elias // University of Exeter, UK : Sociologie et société. 1989. С. 69–86.

УДК 364-781:616.89-008.441.44

*Наталія Бурка
(Ізмаїл)*

СОЦІАЛЬНА РОБОТА ЗІ СХИЛЬНИМИ ДО СУЇЦИДАЛЬНОЇ ПОВЕДІНКИ МОЛОДИМИ ЛЮДЬМИ

Останнім часом спостерігається негативна тенденція щодо зростання суїцидальної активності серед учнівської та студентської молоді. У статті пропонується загальний огляд причин, що спонукають до цього, та шляхів вирішення, профілактики та попередження суїцидальної поведінки у молодого покоління.

Ключові слова: самогубство, суїцидальна поведінка, суїцидальні наміри, внутрішня суїцидальна поведінка, зовнішня суїцидальна поведінка.

Recently, there has been a negative tendency towards the growth of suicidal activity among students and students. The article proposes a general overview of the reasons for this, and ways of solving, preventing and preventing suicidal behavior in the younger generation.

Key words: suicide, suicidal behavior, suicidal thoughts, internal suicidal behavior, external suicidal behavior.

Суїцидальні наміри особистості досить актуальна проблема соціума, особливо серед сучасної молоді.

Ще французький поет Антуан Марі Жан-Батіст Роже де Сент-Екзюпері сказав: «Хоча людському життю немає ціни, ми завжди вчинюємо так, немов існує щось ще цінніше».

... «Життя – це те, що люди більше всього прагнуть зберегти і менше всього бережуть» – висловився у своїх трактатах письменник Жан де Лабрюйєр.

Вислови цих великих людей дуже влучні, розглядаючи їх з контексту суїцидальної поведінки сучасних індивідів схильних до цього. Іноді проблеми, які стають на шляху особистості, але в більшості це молоді люди, в силу свого кризового характеру саме вони дають максимальний відсоток самогубств, здаються їм не по силі. Вони заподіюють їм емоційний та фізичний біль і надійним засобом зупинити його представляється самогубство.

Мета статті полягає у з'ясуванні понять «самогубство», «суїцид» та аналізі шляхів соціальної профілактики з молоддю схильної до суїцидальної поведінки.

Відомо, що самогубство, суїцид (лат. *sui caedere* вбивати себе) – умисне спричинення власної смерті, часто вчинене з відчаю, причину якого часто відносять до психічних захворювань [5].

Доведено науковцями [1; 2; 3; 4], що суїцидальна поведінка – поняття більш широке ніж суїцид, воно включає в себе будь-які внутрішні та зовнішні форми психічних актів, які спрямовуються уявленнями про позбавлення себе життя.

Внутрішня суїцидальна поведінка містить у собі:

– пасивні суїцидні думки характеризуються уявленнями, фантазіями на тему своєї смерті, але не на тему позбавлення себе життя як самодовільної дії «добре було б померти», «заснути й не прокинутись»;

– суїцидальні задуми - це активна форма вияву суїцидальності, тобто тенденція до самогубства, глибина якої збільшується з розробкою плану її реалізації. Обдумуються спосіб, час і місце самогубства;

– суїцидальні наміри передбачають приєднання до задуму рішення та вольового компонента, який спонукає до безпосереднього переходу в зовнішню поведінку.

До зовнішніх форм прояву суїцидальної поведінки відносяться суїцидальні вислови, спроби самогубства і вчинення самогубства. Під спробою самогубства розуміють цілеспрямовану дію шляхом позбавлення себе життя, яка не закінчується смертю. Тема смерті пронизує все наше життя. Для деяких людей вона набуває особливого змісту в житті. Суїцидальна поведінка завжди було актуальною темою, але ставлення до цього в різні епохи було різним, і в значній мірі залежало від релігій і морально-етичних норм і традицій, тепер – це глобальна соціальна проблема.

Першим, хто спробував пояснити самогубство з психологічної точки зору, був засновник психоаналізу Зигмунд Фрейд [3]. Згідно з його теорії: «Драматизм людського існування посилюється наявністю у людини схильності до руйнування, агресії, що протистоїть “інстинкту життя”». Але, що цікаво, в останні 16 років життя, хворіючи на рак, З. Фрейд постійно думав про свій відхід з життя.

Е. Дюркгейм [1] у своїй книзі "Самогубство" довів, що навіть такий вчинок, як самогубство, який, на перший погляд видається зумовленим лише особистими чинниками, насправді є соціальним фактом – продуктом тих значень, очікувань і угод, які виникають у процесі спілкування людей між собою. Він виділяв самогубства за видами залежно від особливостей соціальних зв'язків особистості. «Анеміка» – самогубство відбувається в результаті серйозних відмінностей між людиною і навколишнім середовищем. «Фаталістичне» самогубство відбувається в разі особистих трагедій, таких як смерть родичів, інвалідність, нещасливе кохання. «Альтруїстичний» самогубство відбувається заради інших людей або заради високої мети. Нарешті, «егоїстичне» самогубство - це відхід від несприятливих ситуацій – конфліктів, неприйнятних вимог.

У 9 випадках з 10 спроб самогубства - це не бажання закінчити рахунки життям, а крик про допомогу. Про такі бажання часто говорять і попереджають заздалегідь. Це спосіб вплинути на інших людей, наприклад: «показати, як ви любите іншого», «дізнатися, чи дійсно вас люблять», «впливати на іншого, щоб змінити своє рішення».

Вчений Змановский С.В. [2, с.98] в своїх дослідженнях стверджують, що суїцидальні наміри індивідуумів діляться на три основні групи:

- справжнім самогубством є справжнє бажання померти. Це не спонтанне рішення, хоча іноді це виглядає досить несподівано. Такому самогубству завжди передують пригнічений настрій, депресивний стан або просто роздуми про кінець життя. І навколишнє оточення цього стану може не помітити. Інша особливість істинного самогубства - це роздуми і переживання про сенс життя.

- демонстративне самогубство не пов'язане з бажанням померти, а є способом привернути увагу до своїх проблем, заклик до допомоги, вести діалог. Це може бути і спроба шантажу. Результат смерті – наслідок смертельної випадковості;

- приховане самогубство (непряме вбивство) – свого роду суїцидальна поведінка, яка не відповідає буквальному визначенню, але є тим же напрямком і результатом. Ці дії супроводжуються високою ймовірністю смерті. Більшою мірою це ризикована поведінка, гра смерті, ніж кінець життя. Це ризиковане водіння і захоплення екстремальними видами спорту або небезпечним бізнесом, а також використання сильних наркотиків, самоізоляція.

У своїх дослідженнях Шнайдер Л. Б. [4, с. 36] описує основні причини суїцидальних намірів, а саме:

- несформоване розуміння смерті. У підлітків розуміння і усвідомлення страху смерті формується не раніше 18 років;

- відсутність ідеології в суспільстві. Підліток в суспільстві «без батьківщини і прапора» часто відчуває себе непотрібним, потрапляє в депресію;

- раннє сексуальне життя призводить до ранніх розчарувань. У якійсь момент ситуація, після якої, на думку підлітка, «просто неможливо жити далі» (розрив з коханою людиною, небажана вагітність дитини і т.д.), Тобто це втрата мети. Суїцидальна поведінка у підлітків часто пояснюється тим, що молоді люди, які не мають життєвого досвіду, не можуть правильно визначити мету свого життя і способи її досягнення.

- у переважній більшості випадків суїцидальна поведінка у віковій групі до 15 років пов'язана з реакцією протесту, особливо частим джерелом якої є сімейні, внутрішньо шкільні або внутрішньо групові відносини;

- саморуйнівна поведінку (алкоголізм, наркоманія, криміналізація);

Аналізуючи наукову літературу, ми прийшли до висновку, що у практиці існують деякі шляхи профілактики суїцидальної поведінки, а саме:

- психологічна просвіта педагогів і батьків;

- надання інформації про телефон довіри, адреси і режими роботи спеціалізованих центрів допомоги;

- проведення психолого-педагогічних семінарів, майстер-класів;

- створення позитивного психологічного клімату в навчальному закладі й сім'ї;

- залучення учнів до громадської діяльності (спортивні змагання, товариства), культурно-виховних заходів, які сприяють формуванню позитивних громадянських, естетичних почуттів, духовності учнів і педагогів;

- допомогти їм обрати те що їм подобається у житті займатись, може спортивні секції чи якісь творчі заняття, чи знайти себе у житті;

- створення ступеня довіри між підлітком і дорослим. У молодій людини має бути можливість поділитись своїми переживаннями, проблемами, сумнівами, болями з дорослою людиною і тоді кризова ситуація не зайде в глухий кут, а буде подолана;

Дуже шкода, що таке явище, яке панувало протягом усієї історії цивілізації, не змогло зникнути. Навіть церковний осуд, також жорстке запобігання суїциду в епоху Пізнього Середньовіччя – жодна найжорстокіша міра покарання у ті роки, не змогла припинити поширення цього “чорного феномена” який і досі існує у нашому світі .

Всебічне вивчення суїциду допоможе розробити нові методи попередження та корекції суїцидальної поведінки, але попередні дослідження мають велике значення цієї проблематики. Можна припустити, що думки про самознищення зникнуть, якщо людина прийде до розуміння та існування інших прийнятних поглядів на життя, зміне ставлення до неможливого.

Тобто попередження самогубства полягає в піклуванні та участі друзів, в здатності розпізнавати ознаки суїцидальних намірів, у створенні дбайливих взаємин. Коли людина залишається наодинці зі своєю проблемою, то проблема здається надміру великою і нерозв’язною, і людина не бачить іншого виходу крім самовбивства. У сучасному егоцентричному й агресивному світі, слід дати зрозуміти молодій людині, що її життя дуже цінне для інших, і завжди, за будь-яких обставин близьке оточення зрозуміє її та допоможе. Життя – це найцінніше, що є у кожного із нас. У більшості випадків людина не хоче помирати, вона лише намагається звільнитися від проблем. Тож, перш ніж переступити поріг в безодню, слід зважено подумати і вихід з кризової ситуації обов’язково знайдеться.

ДЖЕРЕЛА ТА ЛІТЕРАТУРА

1. Дюркгейм Е. Самовбивство: Соціологічний етюд / Пер. с фр. у скор.; Під ред. В. А. Базарова. М.: Думка, 1994. 399 с.
2. Змановский Є.В. Девіантологія (Психологія відхиляється). М.: Академія, 2003. 288 с.
3. Фрейд З. Сум і меланхолія / в кн. Психологія емоцій. Тексти. / Под ред. В. К. Вілюнас, Ю. Б. Гіппенрейтер. М.: Вид-во Моск. Ун-ту, 1984. 212 с.
4. Шнейдер Л.Б. Девіантна поведінка дітей та підлітків. М., 2005. 336 с.
5. URL: <https://uk.wikipedia.org/wiki/Самогубство>

Науковий керівник: доцент Фурдуй С.Б.

УДК 811.161.2=111

*Iлона Volkova
(Melitopol)*

LANGUAGE ISSUES YOUTH

This article has been created to analyze the Ukrainian language as the main factor of the unity of the nation. The Free Ukrainian Language Course project is highlighted in this article. The language problems of young people in Melitopol were analyzed.

Key words: *the Ukrainian Language, the Language Law, the Volunteer Movement "Great Idea", The Institute of Philology of the Borys Grinchenko, Tavria State Agrotechnological University students*

Дана стаття була створена для аналізу української мови як головного чинника єдності нації. Проект "Вільна українська мова" висвітлено в цій статті. Проаналізовані мовні проблеми молоді в м. Мелітополі.

Ключові слова: *українська мова, Закон про мову, Волонтерський проект "Вільна українська мова", Інститут філології Бориса Грінченка, студенти Таврійського державного агротехнологічного університету*

The language problem is very acute nowadays, because few people understand that the unity of the country begins with the unity and respect of the native language.

Indeed, as Ivan Franko, the great creator of Ukrainian culture, said: "The language grows elementarily, together with the soul of the people." The native language is identified with the soul of the people, the country. Thus, if the level of language is in a difficult condition, then unity and stability cannot be expected among the people.

The purpose of our article is to introduce and attract university students to study the Ukrainian language. By making language courses in native language for everyday communication, it will help them learn and use the language.

In confirmation of the fact that society has long been ripe for a clear regulation of the status of the Ukrainian language, they cite the data of sociology. In particular, the survey of the Kiev international Institute of sociology in May 2017 shows: 64% of respondents believe that the state should primarily support the Ukrainian language, 19% – "all languages equally", 2% – Russian language. First of all, Ukrainian language is determined by a single state and is equivalent to the anthem, flag and emblem. Therefore, public humiliation or disrespect of the Ukrainian language is the equivalent to the desecration of state symbols. The issue of minority languages, the bill does not affect at all. Secondly, all Ukrainian citizens should have free opportunity to learn the Ukrainian language. To obtain high positions in state, medical, educational or legal institutions, the applicant must be fluent in the state language. Thirdly, the establishment of the National Commission for the standards of the state language defines the spelling and standards and the Centre of the Ukrainian language conducts examinations and issues official certificates of proficiency in state language. Fourthly, for willful failure of the law provides for liability. To this end, the position of the Plenipotentiary for the Protection of the State Language must be created, which will monitor the implementation of the law and consider complaints from citizens [3].

Volunteer Movement "Great Idea" introduced the Free Ukrainian Language Course project. It exists for more than three years and already has 1795 graduates. Over 80 activists work for free throughout Ukraine, promoting Ukrainian language and culture [1]. They are ready to start the courses in any other city in Ukraine.

We found the information about the language courses in Slovakia for Ukrainians and CIS citizens. The fact that obtaining prestigious European education at the universities of Slovakia is now possible for everyone is not a secret. At the same time, education at a free-of-charge basis in public institutions is offered to citizens of all countries of the post-Soviet area. But the important thing is that for learning it is necessary to speak the Slovak language at certain, above average, level.

Nowadays, there are courses in the Ukrainian language for persons applying for admission to the civil service. Starting from October 10, 2018 the Institute of Philology of the Borys Grinchenko University of Kyiv invites candidates for civil service to Ukrainian language courses. The program of courses is designed for 30 hours and contains all the topics that are submitted for the certification of the fluency of the state language. And that is the most important thing to obtain citizenship will have to take an examination in the Ukrainian language. To become a Ukrainian, foreigners will need to prove the knowledge of state power on European norms [4].

On October 4, 2018, 261 deputies voted for the draft Law "On ensuring the functioning of the Ukrainian language as a state" (No. 5670-d) [2]. In order to find out the level of Tavria State Agrotechnological University students readiness for linguistic reform, we conducted a survey that included the following questions: "Do you support this project?"; "Do you need a help in studying Ukrainian?"; "Could you talk Ukrainian in everyday life?"; "If the university courses will be held, will you attend them?". A total of 70 students were interviewed. We received not entirely satisfactory answers. On the first question, the percentage of responses was as follows: "Yes – 45.7%"; "No – 31.5%"; "Your adjustments – 22.8%". The second question: "Yes – 20.02%"; "No, I have a good command – 54.28%"; "It would be interesting – 25.7%". The third question was answered as follows: "Usual communication – 17%"; "I will try – 40%"; "No, I do not like it –

43%”. Fourth question: “Yes – 28.5%”; “No – 45.5%”; “Looking at what course format will be – 26%”.

According to these answers, we can conclude that our students are not ready and do not want to communicate in their native language. We agree that a language is intimately connected to a person’s cultural identity. Although having a distinct language is not a requirement for having a distinct culture, simply using a language associated to a specific culture or community can act as a meaningful expression of that culture. We absolutely agree with the statement: languages reflect the diversity that is humanity from the ways in which we connect with one another to how we use language to express how we think about the world around us.

USED AND RECOMMENDED LITERATURE, INFORMATION RESOURCES

1. Велика ідея. URL: <https://biggggidea.com/project/volonterskij-ruh-bezkoshtovni-kursi-ukransko-movi/>
2. Верховна Рада України (офіційний веб-портал). URL: <http://rada.gov.ua/news/zp>
3. Мовний закон (Мультимедійна платформа іномовлення України) URL: <https://www.ukrinform.ua/tag-movnij-zakon>
4. Ministry of Education and Science of Ukraine (Ukrainian State Center of International Education). URL: <http://studyinukraine.gov.ua>

Науковий керівник: старший викладач Кривонос І.А.

УДК 005

*Ірина Кітновська
(Володимир-Волинський)*

ВПЛИВ СОЦІАЛЬНОЇ РЕКЛАМИ НА ФОРМУВАННЯ СИСТЕМИ ЦІННОСТЕЙ СУЧАСНОЇ МОЛОДІ

В даний час одним із значущих чинників соціалізації є реклама, яка не тільки орієнтує поведінкові «траєкторії» індивідів, але й відіграє важливу роль у процесах соціокультурної динаміки сучасного суспільства. Сьогодні практика рекламної діяльності показує, що реклама здатна формувати не тільки потреби, а й виховувати, вселяти соціальні стереотипи. Іншими словами, реклама – одна із складових соціалізації сучасної молоді, поряд з традиційними інститутами соціалізації: сім'єю, групами однолітків, школою.

Ключові слова: *соціальна реклама, система цінностей, сучасне суспільство, соціалізація молоді.*

Currently, one of the most important factors of socialization is advertising, which not only guides the behavioral "trajectories" of individuals, but also plays an important role in the processes of sociocultural dynamics of modern society. Today, the practice of advertising shows that advertising is able to form not only needs, but also to educate, instill social stereotypes. In other words, advertising is one of the components of the socialization of modern youth, along with the traditional institutions of socialization: a family, peer groups, and school.

Key words: *social advertising, system of values, modern society, socialization of youth.*

Соціальна реклама дедалі глибше проникає в наше життя і свідомість. Щодня ми бачимо її на біл-бордах та екранах телевізорів, на сторінках газет і журналів, чуємо на хвилях радіо, переглядаємо в Інтернеті. Інколи вона дратує, інколи викликає цікавість, дивує, шокує, захоплює, обурює, змушує або не змушує про щось замислитись, щось змінити в своєму

житті або змінитися самому. До цього часу феномен соціальної реклами та механізми впливу на свідомість глядачів остаточно не досліджений, чим і пояснюється актуальність дослідження.

Насамперед, слід відзначити, що праць, присвячених теорії та методології соціальної реклами в Україні, обмаль, позаяк проблематика соціальної реклами останніми роками часто розглядається на сторінках періодичних видань і в інтернеті. Серед відомих дослідників різних аспектів функціонування соціальної реклами слід відзначити В.В. Уцьонову, Н.В. Старих, Л.М. Федотову, С.О. Селіверстова, Г.Г. Ніколайшвілі та ін. Теорію і практику реклами, механізми її впливу на суспільство розглядали У. Уеллс, А. Дейян, Р. Барта, Дж. Россітер та ін.

У сучасних підручниках є багато визначень соціальної реклами, які мають між собою незначні відмінності і, по суті, відтворюють основне її значення. Соціальна реклама – це форма масової комунікації, змістовною основою якої є інформація про соціальні проблеми суспільства, адресована великій масі людей, з метою стимулювання їх громадянської активності в руслі традиційних для цього суспільства моральних цінностей, чим забезпечується його здатність до саморегуляції, обумовленої вимогами розвитку соціуму. Призначення соціальної реклами – гуманізація суспільства і формування моральних цінностей. Місія – зміна поведінкової моделі суспільства [5, с. 8-9].

У соціальній рекламі найчастіше порушують такі теми:

1. Боротьба із вадами і загрозами, запобігання катастроф або небажаних наслідків, декларація благих цілей. Використовуються найбільш актуальні побоювання, наприклад, економічні (низький рівень життя і загроза його подальшого зниження; застій промислового виробництва та сільського господарства); геополітичні (втрата могутності і впливу); державні (нездатність влади ефективно керувати країною); духовні (відсутність національної об'єднаної ідеї, загально визнаних цінностей).

2. Декларація цінностей. Загалом можна сказати, що пріоритетними цінностями кожної людини є: здоров'я, робота (кар'єра), сім'я (діти), заробіток (дохід), особисте щастя, безпека (комфорт) і т. д.

3. Заклики до творення. Ґрунтуються на досягненні соціальних та індивідуальних ідеалів.

4. Соціальна психотерапія. Використовується у випадку, коли масовими є певні негативні емоційні стани і почуття, такі як: стан підвищеної тривожності, страх; невпевненість у собі, у майбутньому; стурбованість за свою долю і долю близьких; пригніченість, відчай, депресивні стани, переживання низького групового і соціального (загальнодержавного) статусу і т. ін. [3, с. 21].

Для сучасної людини соціальна реклама стає, свого роду, демонстраційним матеріалом, світом ідей і цінностей, оскільки виставляє типові ситуації соціальної взаємодії. Реклама адаптує людину до нових соціальних ролей і цінностей способами регуляції поведінки в різноманітній обстановці. Звертаючись до повсякденних сфер людського спілкування, реклама створює певні форми, що вже є стереотипами, які виражені в іміджах, які є специфічним механізмом соціалізації [4, с.3].

Соціальні цінності молоді є віддзеркаленням сучасного соціального розвитку. Сьогодні все більш очевидною стає ключова роль молоді як особливої соціальної групи в розвитку держави і суспільства. Адже молодь – це покоління, від якого залежить майбутня доля України і яке за визначенням вигідно відрізняється від інших груп населення рівнем здоров'я, інтелектуальної активності і мобільності [2, с.780].

Соціальна реклама здатна дати молодим людям і суспільству в цілому всеосяжне розуміння самоцінності людського життя, виховати повагу прав і суверенітету особистості і встановити усвідомлюваний нами мир у всьому світі. Можна з упевненістю сказати, що, як мінімум третя частина соціальної реклами розрахована на молодь. Сама по собі вона мало що може змінити в поведінковій моделі суспільства, якщо суспільство до цього не готове. У

практиці соціальної реклами це багато невимовного і ненаписаного. Цей ринок формується зараз, він відкритий, його ресурси величезні і ще не освоєні, а реальний прибуток від їх використання, як показує практика, дуже великий [1, с. 4-5].

З вищесказаного можна стверджувати, що соціальна реклама є важливим аспектом і інструментом формування суспільства, що її місце в освіті, у вихованні молоді, у вирішенні соціальних проблем економічного характеру, у сфері інформатизації та популяризації моральних засад суспільства, у сфері віри і духовно-патріотичного виховання, у сфері екології та правової освіти широких мас населення зайнято не дарма.

ДЖЕРЕЛА ТА ЛІТЕРАТУРА

1. Андрусенко А. Соціальна реклама в Україні: здобутки та перспективи // Маркетинг в Україні. 2006. №1. С. 4-5.
2. Барта Р. та ін. Рекламний менеджмент. СПб. К.: Вільямс, 1999. 780 с.
3. Примак Т. Якою має бути соціальна реклама? // Маркетинг в Україні. 2006. №5. С. 19-24.
4. Реклама: принципи і практика / У. Уелс, Д. Бернет, С. Моріарті. СПб. 1999. С.3.
5. Що таке соціальна реклама. URL: <http://ua-referat.com/>

Науковий керівник: Подворнюк О.О.

УДК 316.454.52:304.42

*Ярослав Луцюк
(Остроз)*

СОЦІАЛЬНІ МЕРЕЖІ ЯК ІНСТРУМЕНТ ІНФОРМАЦІЙНО-ПСИХОЛОГІЧНОГО ПРОТИСТОЯННЯ В УМОВАХ ГІБРИДНОЇ ВІЙНИ З РОСІЙСЬКОЮ ФЕДЕРАЦІЄЮ

У статті проведено теоретичний аналіз проблеми сутності соціальних мереж як інструменту інформаційно-психологічного протистояння в умовах гібридної війни, описано основні особливості гібридної війни з Російською Федерацією. Розглядається процес передачі інформації через різні види соціальних мереж.

Ключові слова: соціальні мережі, гібридна війна, зв'язок, інформація.

The paper represents the theoretical analysis of the problems of the essence of social networks as an instrument of information-psychological confrontation in a hybrid war, describes the main features of the hybrid war with the Russian Federation. The process of information transfer through various types of social networks is considered.

Key words: social networks, hybrid war, communication, information.

Постановка проблеми. Сьогодні проблеми соціальних мереж стають одним із способів передачі інформації у громадськість. Саме через передачу будь якої інформації гібридна війна здійснює свій інформаційно-психологічний вплив на суспільство. Розглядаючи теоретичний аспект поняття гібридної війни, можна зрозуміти його основні особливості, та можливості протистояння між Російською Федерацією.

Аналіз попередніх досліджень та публікацій. Кількість досліджень, які вивчають соціальну комунікацію і соціальні мережі на сьогодні збільшуються. Це питання вивчали А. Пулфоро, А. Урсул, В. Різун, В. Конецька, Г. Лассуел, О. Холод, Ч. Кулі, М. Каган, Т. Шабутані, П. Сміт, К. Беррі, С. Чахотін, К. Шеннон та ін. Феномен «гібридна війна» розглядали В.П. Горбулін, В.В. Глазунов, Т.М. Дзюба, С.Я. Жук, Б.А. Кормич,

В.О. Косевцов, О.В. Литвиненко, Є.А. Макаренко, Г.Н. Перепелиця, Г.Г. Почепцов, Ю.І. Радковець, А.О. Рось, В.В. Остроухов, О.В. Соснін, В.М. Телелим, В.О. Хорошко та іншими, якими досліджено підходи до вирішення проблеми інформаційної безпеки держави або окремих її складників, у тому числі у воєнній та інформаційній сферах [3,с.13].

Метою статті є обґрунтування важливості соціальних мереж як інструменту інформаційно-психологічного протистояння в умовах гібридної війни з Російською Федерацією.

Виклад основного матеріалу дослідження. Цікавими є науково-аналітична стаття "Гібридна війна" як ключовий інструмент російської геостратегії реваншу В. Горбуліна та презентація видання "Гібридна війна: вижити і перемогти" Є. Магди. В них авторами визначено особливості її реалізації в рамках концепції "війни трьох кварталів", розкрито історичний, енергетичний та інформаційно-психологічний аспекти та аргументовано конкретні причини, через які Україна стала жертвою агресії з боку Росії [2]. До складових гібридної війни відносяться традиційні та нестандартні загрози, тероризм, підіривні дії, коли використовуються новітні чи нешаблонні технології для протидії перевазі супротивника у військовій силі. Використання соціальних мереж у ході війн стало більш поширеним явищем, адже не потрібно руйнувати стабільність тільки військовими діями, а діяти внутрішньо, поступово впливати на свідомість противника. З розвитком Інтернету соціальні мережі є основними у яких більшість часу проводить молодь, із введенням таких нових функцій як поширення музики, відео, фото та документів, соціальні мережі остаточно закріпилися в п'ятірці найбільш відвідуваних сторінок у мережі Інтернет. Для цього потрібно розуміти сутність гібридної війни, та її вплив на соціальні мережі. У сучасній науці сформувались різні погляди на сутність гібридної війни та є різні варіанти визначення сутності гібридної війни:

- військова стратегія, яка поєднує звичайну війну, малу війну та кібервійну;
- атака з використанням ядерної, біологічної, хімічної зброї, саморобних знарядь для терористичних атак та інформаційного тиску;
- складна та гнучка динаміка бойового простору (battlespace), яка передбачає швидку реакцію та адаптацію учасників протистояння;
- сучасний вид партизанської війни, яка поєднує сучасні технології та методи мобілізації (Біл Неметт, підполковник Корпусу морської піхоти США) [3; 4];
- основний метод у асиметричній війні, яка ведеться на трьох умовних фронтах – серед населення конфліктної зони, тилового населення та міжнародної спільноти (полковник Армії США Джек МакКуен) [2];
- Франк Хоффман визначає гібридну війну у вигляді будь яких дій ворога, який швидко та гнучко використовує найрізноманітніші комбінації дозволеної зброї, партизанську війну, тероризм, злочини на полі бою, і все для досягнення політичних цілей [2].

Тому, гібридна війна, яка є інструментом інформаційно-психологічного протистояння впливає на особистість через соціальні мережі.

Великий вплив соціальних мереж можливий змінити ставлення до політичної ситуації у країні, їхній вплив взаємодіє на державну владу та суспільство. Такий вплив можна умовно поділити на дві групи:

- Безпосередній вплив нових інформаційних технологій на свідомість людини, насамперед шляхом значного розширення його когнітивних і комунікативних можливостей. При цьому мало передбачуваними є відповіді на питання про вплив (прямо чи опосередковано) поширення нових інформаційних технологій на динаміку зміни системи цінностей, що описується, наприклад, теоріями постмодерну.
- Вплив інформаційних технологій на соціальну організацію: використання нових засобів комунікації принципово знижує витрати передачі інформації, спрощується і стрімко прискорюється процес створення географічно розподілених соціальних груп (мереж), які

характеризуються переважанням неієрархічних “горизонтальних” комунікацій, можливістю спілкування “всіх з усіма” [1].

Основним є інформаційно-психологічний вплив, який здійснюється через протистояння у ході гібридної війни. Чітко розглянемо поняття інформаційного впливу. Інформаційний вплив – це організоване цілеспрямоване застосування спеціальних інформаційних засобів і технологій для внесення деструктивних змін у свідомість особистості, соціальних груп чи населення (корекція поведінки), в інформаційно-технічну інфраструктуру об’єкта впливу та (чи) фізичний стан людини. Розглянемо чітко поняття інформаційно-психологічного впливу. Інформаційно-психологічний вплив – це вплив на свідомість та підсвідомість особистості й населення з метою внесення змін у їхню поведінку і світогляд. Базовими методами інформаційно-психологічного впливу є переконання й навіювання [3]. Інформаційно-психологічний вплив спрямовується на індивідуальну або суспільну свідомість інформаційно-психологічними чи іншими засобами, що зумовлює трансформацію психіки, зміну поглядів, думок, взаємин, ціннісних орієнтацій, мотивів, стереотипів особи з метою вплинути на її діяльність і поведінку. Кінцевою його метою виступає досягнення певної реакції, поведінки (дії або бездіяльності) особистості, яка відповідає цілям інформаційно-психологічного впливу. Тому особливостями "гібридної війни" є те, що основою її ведення стає поруч з економічними, військовими й інформаційно-психологічна складова, а основним об’єктом впливу в цій війні є не противник, а населення, що "визволяється". Завдання і метод такої війни – спонукання громадян до зради власній державі та підтримки агресора. Також задіюються всі засоби для формування бажаної для загарбника картини подій у сприйнятті міжнародної громадськості. Сьогодні гібридна війна розгорнута на усіх можливих напрямках. Це не лише інформаційна війна, а одночасно й економічна, репутаційна, смислова, людська. На неї повинні працювати всі, хто має вплив на населення: актори, співаки, письменники, режисери. Військові дії задають лише фон для більш масштабної війни в людському розумі [4]. Головною метою "гібридної війни" Росії проти України – послабити та децентралізувати нашу державу, привести до влади проросійське, підконтрольне Росії керівництво, зірвати її європейський курс, повернувши Україну під свій контроль. Одночасно поєднуючи у собі різні складові, їх передача у соціальних мережах стає основою з особливостей гібридної війни.

Висновки. Отже, соціальні мережі, їх сутність та підходи до розуміння у сучасній науці досліджувалось ще із 1954 р. Соціальні мережі є не тільки засобами масової комунікації, а механізмом конструювання комунікативного простору, виконують важливі функції, за допомогою яких здійснюється передача, отримання та засвоєння інформації, яке диктує суспільство. Гібридна війна, яка поєднує у собі технології та засоби комунікації, це війна нового покоління, сама боротьба з нею включає в себе основні заборони використання соціальних мереж саме Російської Федерації, та розуміння самої особистості для чого вона отримує інформацію.

ДЖЕРЕЛА ТА ЛІТЕРАТУРА

1. Водолазька С. Соціальні мережі як дієвий різновид комунікаційної інновації у видавничій галузі. URL: <http://social-science.com.ua/article/1047>
2. Горбулін В. «Гібридна війна» як ключовий інструмент російської геостратегії реваншу. Стратегічні пріоритети, № 4 (33), 2014. http://www.niss.gov.ua/public/File/Str_prioritetu/SP_4_2014.pdf
3. Грицак Я. Нація створюється з досвіду співіснування. Інтернет-видання «Вголос». 18.10.2007. http://vgolos.com.ua/articles/yaroslav_grytsak_natsiya_stvoryuietsya_z_dosv.idu_spivisnuvannya_101002.html?print
4. Додонов Р. Дискурсивні чинники конфлікту на Сході України. Тези міжнародної конференції «Філософія діалогу й порозуміння в побудові європейської і світової спільнот», Львів: ЛНУ ім. Івана Франка, 2016: 80-85.

СОЦІАЛЬНА ВЗАЄМОДІЯ: КОМУНІКАЦІЯ ЯК СМИСЛОВИЙ АСПЕКТ В ДІЯЛЬНОСТІ ОРГАНІЗАЦІЇ

Сучасна економіка, суспільство не можуть існувати без розвиненої інформаційної інфраструктури та інформаційного бізнесу. У таких умовах важливу роль відіграють комунікації. Статтю присвячено дослідженню основних формальних та неформальних комунікацій у діяльності організації.

Ключові слова: комунікація, формальна комунікація, неформальна комунікація, управлінська діяльність, зворотній зв'язок.

A modern economy, society, can not exist without the developed informative infrastructure and informative business. In such terms an important role is played by communications. The article is sanctified to research of basic formal and informal communications in activity of organization.

Keywords: communication, formal communication, informal communication, administrative activity, feed-back.

Комунікація є смисловим аспектом соціальної взаємодії, однією із найбільших загальних характеристик будь-якої діяльності, включаючи управлінську. Вона являє собою нову форму політичної, наукової, організаційної і технічної сили в суспільстві, за допомогою якої організація включається у зовнішнє середовище, здійснюється обмін думками або інформацією для забезпечення взаєморозуміння.

Комунікація (лат. communicatio – зв'язок, повідомлення) – передавання інформації від однієї системи до іншої за допомогою сигналів чи спеціальних матеріальних носіїв [1, с. 24].

Комунікації можуть бути вербальними (передача інформації за допомогою усних чи друкованих слів) та невербальними (коли одержувач інформації інтерпретує міміку, жести, символи тощо).

Питанню формальних і неформальних комунікацій присвячені праці багатьох вітчизняних та зарубіжних вчених К.Девіс, Д.Прайс, Г.Добров, О.Мирська, В.Садовський, У.Гарвей.

В організації існують формальні (офіційні) і неформальні (неофіційні) комунікації.

Формальні канали комунікації встановлені адміністративно відповідно до посадової організаційної структури. Вони пов'язують працівників в цій структурі як по вертикалі (взаємозв'язку між керівниками і підлеглими), так і по горизонталі (взаємозв'язку між рівними за службовим становищем членами організації) [2, с. 16].

До неформальних каналів комунікацій відносяться ті, які не збігаються з офіційно встановленими.

Можна виділити дві основні причини, які спонукають людей використовувати неформальні канали:

1) потреба членів організації в соціальних контактах, яка повністю ніколи не задовольняється в межах системи офіційних комунікацій;

2) низька ефективність окремих елементів даної системи.

Формальні комунікації – це обмін інформацією через канали організаційної структури.

Формальна комунікація існує для передачі повідомлень, які є в організації офіційними, тобто вони формуються у відповідно до ієрархії влади в організації. Найчастіше вони передаються за вертикальними каналами і в письмовій формі.

Неформальні комунікації – обмін інформацією поза каналами організаційної структури, які, проте, впливають на результативність роботи організації. Неформальні

комунікації переслідують дві цілі: вони дають змогу робітникам організації задовольнити потреби у соціальній взаємодії; вони можуть покращити діяльність організації при створенні альтернативних каналів обміну інформацією (які, як правило, є найбільш ефективними) [3, с. 15].

Неформальні комунікації є підтримуючою системою для формальних комунікацій.

Система неформальних комунікацій характеризується:

- швидкістю передавання інформації;
- потенційною можливістю доповнювати формальні канали комунікацій;
- передбачливий характер неформальних комунікацій;
- оперування останніми новинами тощо.

Американські автори Мескон М.Х., Альберт М., Хедоурі Ф. виділяють два великих класи комунікацій з подальшою їх деталізацією:

- комунікації між організацією та її зовнішнім середовищем;
- комунікації між: рівнями і підрозділами організації.

За характером направленості розрізняють такі типи організаційних комунікацій: міжрівневі; горизонтальні або бокові; діагональні, вертикальні

У рамках міжрівневих комунікацій виділяють: низхідні і висхідні. Низхідні комунікації – це передача інформації з вищих рівнів на нижчі. Вони використовуються для направлення, координації і оцінки діяльності підлеглих. За допомогою низхідних комунікацій підлеглим передається інформація про поточні завдання, про конкретні задачі і та ін. Висхідні комунікації – це передача інформації з нижчих рівнів управління на вищі. За допомогою цих комунікацій керівники отримують інформацію про стан справ на нижчих рівнях управління, а саме: про поточні проблеми робітників; про процеси досягнення цілей організації; про те, що може сприяти вдосконаленню діяльності організації і та ін. Обмін інформацією по висхідній здійснюється у формі звітів, пропозицій, пояснювальних записок і та ін. Висхідні комунікації мають більшу тенденцію до викривлення, ніж низхідні [4, с. 55].

Горизонтальні комунікації мають місце між членами однієї групи або членами одного рівня. Вони необхідні для того, щоб прискорити і полегшити обмін інформацією в організації, координувати і інтегрувати різні функції в організації. Горизонтальні комунікації можуть бути як формальними, так і неформальними. Прикладом горизонтальних комунікацій може бути спілкування колег в організації.

Діагональні комунікації – це комунікації, які перехреснують функції і рівні управління організації. Вони важливі в ситуаціях, коли члени організації не можуть здійснювати ефективний обмін інформацією за іншими каналами. Наприклад, між лінійними та штабними підрозділами, коли штабні служби керують виконанням певних функцій.

До вертикальних формальних комунікацій належать комунікації з гори донизу і з низу до верху. Комунікації згори донизу виконують п'ять основних завдань:

- ознайомлення співробітників із цілями організації для усвідомлення ними важливості виконуваної роботи;
- виклад конкретних інструкцій щодо виконуваної роботи;
- забезпечення розуміння роботи і її зв'язку з іншими завданнями організації;
- надання інформації про методи і процедуру виконання робіт;
- забезпечення підлеглих інформацією зворотного зв'язку про результати діяльності організації.

Комунікаційна мережа – відображує спосіб поєднання вертикальних, горизонтальних і діагональних комунікацій та їх конфігурацію.

Неформальні канали комунікацій мають певну логічну структуру. К. Девіс, автор багатьох праць із біхевіористики, звертав увагу на такі типи комунікаційних ланцюгів, що використовуються в неформальних комунікаціях:

- 1) "одножильний" ланцюг (від А до Z);
- 2) ланцюг "пліткаря";

- 3) "ймовірнісний" (інформація передається випадково);
- 4) кластерний (використовується найчастіше).

При цьому повідомлення надсилають одним особам та їх не отримують інші. Такі ланцюги характеризують вибіркковість комунікацій і забезпечують оперативність передавання інформації [5, с. 37].

Неформальні повідомлення також називають по-іншому: завдання, що не відносяться до роботи, соціальні комунікації або підтримуючі комунікації. Інколи сполучення можуть поширюватися по командному ланцюжку і при цьому залишатися неформальним. Це особливо вірно тоді, коли тема повідомлення не відноситься до даної організації або даної роботи. Прикладами можуть служити ситуації, коли працівники різного рівня обговорюють теми, не пов'язані з роботою, під час гри в гольф або на пікніку.

Таким чином, обмін інформацією входить до всіх видів управлінської діяльності. Відповідно, ліквідувавши комунікацію, підприємство перестане бути керованим і його діяльність набуде хаотичного, некоординованого характеру.

ДЖЕРЕЛА ТА ЛІТЕРАТУРА

1. Яшенкова О.В. Основи теорії мовної комунікації. К.: АКАДЕМІЯ, 2012. 332 с.
2. Хміль Ф.І. Основи менеджменту: навч. посібн. [для студ. вищ. навч. закл.]. К.: Академвидав, 2004. 576 с.
3. Гах Й.М. Етика ділового спілкування: навч. посіб. К.: Центр навчальної літератури, 2005. 268 с.
4. Ем Гріффін Комунікація. Теорія і практика. К.: Переконавання, 2007. 390 с.
5. Палеха Ю.І. Ділова етика: навч. посіб. К.: В-во Європ. ун-ту, 2002. 420 с.

Науковий керівник: Павлюк Л.В.

ІСТОРИЧНІ НАУКИ

УДК 908

Ганна Максимчук
(Вишниця)

НАРОДНИЙ МАЙСТЕР ГУЦУЛЬСЬКОГО МИСТЕЦТВА – МИКОЛА ГАЙДУК

Стаття присвячена дослідженню професійної та творчої діяльності викладача Вишницького училища прикладного мистецтва (тепер коледж), народного майстра художнього різьблення Миколи Івановича Гайдука. М. Гайдук був одним серед перших випускників різьбярської школи у м. Вишниця і в подальшому став знаним майстром різьбарства та викладачем на відділі художньої обробки дерева.

Ключові слова Буковина, Вишниця, деревообробництво, художня різьба по дереву.

This article is devoted to the research of professional and creative activity of the teacher of the Vyzhnytsky College of Applied Art (now a college), the folk artist of the artistic carving of Nikolai Ivanovich Haiduk. M. Gaiduk was one of the first graduates of the carving school in Vyznitsa and later became a well-known master of woodcarving and a teacher at the department of wood processing.

Keywords: Bukovina, Vyzhnitsa, woodworking, artistic carving on wood.



Кожен народ в процесі свого етнокультурного розвитку тяжіє до тих форм самовираження, які найкраще відображають його світогляд, історичні традиції, відповідають його національному характеру, естетичним. На таких, що уособлюють художньо-матеріальну культуру українців належить деревообробництво – основне традиційне заняття чоловічого населення. Визначні майстри народного художнього деревообробництва, В. Шкрібляк, В. Девдюк, М. Мегединюк працюючи у Вишницькій школі різьбарства токарства та металевої орнаментики підготували ціле покоління учнів які продовжили справу своїх вчителів [4]. Але професійна творчість випускників Вишницької школи майже не висвітлена в народознавчій літературі, що і зумовлює актуальність дослідження творчості народного майстра різьби по дереву, одного з перших випускників Вишницької школи різьбарства

токарства та металевої орнаментики, Миколи Івановича Гайдука ім'я якого відоме не тільки на території Буковини а й за її межами. Його мистецькі вироби побували на багатьох виставках країни і закордоном.

Джерельна база з теми художньої деревообробки та історії Вишницького коледжу прикладного мистецтва доволі велика проте творча і педагогічна діяльність окремих митців народного мистецтва які вийшли з Вишницького мистецького осередку майже не досліджена. Окремі відомості можна знайти у монографії Козубовського Д.О. Вишницький коледж прикладного мистецтва [1, с.43-42]. Деякі матеріали містяться в періодичній пресі «Вишницькі обрії» та «Радянська Верховина» [2. №104, с.3]. Цінний фактологічний матеріал представлений в Районному архіві та архіві Вишницького коледжу[3]. Про розвиток народних промислів містять публікації у фахових виданнях Кузика В.В. Козубовського Д.О. Попюка І.

Вибір теми публікації обумовлений спробою дослідити творчість та професійну діяльність викладача художнього різьблення у Вишницькому училищі прикладного

мистецтва (тепер коледж) Миколи Івановича Гайдука як знаного на Буковині майстра народного художнього різьблення. В цьому контексті одним з важливих аспектів виступає питання ідентифікації буковинської художньої обробки деревини у сьогоdnішньому, глобальному за характером просторі декоративно-прикладного мистецтва. Дане питання тісно пов'язане з проблемою традиції і новаторства в сучасному деревообробництві.

Гайдук Микола Іванович народився 6 грудня 1893 р. в селі Рівня Вижницького району Чернівецької області, в сім'ї селян Івана та Одарії Гайдуків. У 1907 році закінчив сільську школу. У 1908 році вступив у Вижницьку школу різьбярства, токарства та металевої орнаментики, яку закінчив 1911 році. Як зазначає А Буряк в своїй статті «У 1909 році Микола Іванович Гайдук учень Вижницької школи різьбярства, токарства та металевої орнаментики (оздоби). Його учителями були Василь Шкрібляк та Василь Девдюк, засновники цього закладу. Обидва були закохані в різьбярську справу, не розлучні друзі. Один родом з Яворова а другий з Косова. Горіння сердець, щедre обдарування, всю свою вистраждану творчість віддали вони на славу гуцульського мистецтва. Три роки навчання, три роки творчості, фантазії, оригінальності, працьовитості» [2, №104, с.3].

До 1914 року займався різьбярським промислом в дома. З 1914 р. по 1915 р. служив в Австрійській армії (Штайермарк), під час Першої світової війни перебував у полоні Російських військ з 1915 р. по 1918 р. Цей період так описує періодична преса присвячена Миколі Гайдуку. «Не судилося в той час Миколі Гайдуку на всю повноту розвивати свої творчі сили. Війна одягнула на нього військовий мундир австрійського солдата й послала вбивати свого брата, товариша. Невдовзі важке поранення, полон. Після війни, знову рідна домівка.» [3, №112, с.9].

Після війни Микола Гайдук продовжує займатися дерев'яним різьбярським промислом. Він облаштовує майстерню у себе вдома де і виготовляє художні вироби з дерева.

У 1940 році Микола Іванович працював на Вижницькому маслозаводі.

Після приєднання Північної Буковини до УРСР, 3 червня 1940 року за рішенням Чернівецької обласної ради було організовано Вижницьке Державне художньо-промислове училище. Після закінчення окупації німецько-фашистськими окупантами в училищі 14 березня 1944 року був відновлений навчальний процес [1, с. 34].

У 1944 році Микола Гайдук був прийнятий на роботу інструктором з різьби по дереву Вижницьке художньо-промислове училище, у 1945 році призначений викладачем по різьбі. На викладацьку роботу з фахових предметів були запрошені колишні випускники Вижницької крайової школи, відомі на той час народні майстри. За період з 1945 по 1956 рр. Микола Іванович Гайдук та інші викладачі практично заново створили навчальну матеріальну базу та налагодили навчальний процес.

30 жовтня 1949 р. в училищі пройшли урочистості з нагоди возеднання українського народу в єдиній українській державі. До цієї дати були проведені урочисті збори, організована виставка творчих робіт викладачів та студентів. Майстрами Гайдуком М.І. в подарунок Сталіну було виготовлено різьблену люльку в художньо оформленому футлярі.

У липні 1954 року на виробничу практику у м. Львів було направлено 21-го учня під керівництвом викладачів Гайдука М.І. та Бобильової В.О. Перед учнями ставилось завдання ознайомитись з технологічними процесами виробництва, структурою підприємств та артілей Львова. У 1955 році у зв'язку із тим, що деревообробний відділ ліквідувався, М.Гайдук був переведений на посаду коменданта гуртожитку. В училищі Микола Іванович Гайдук пропрацював 28 років.

У 1963 році відбувся ювілейний вечір, присвячений 70-річчю з дня народження, як його тоді називали – найстарішого на Буковині майстра прикладного мистецтва, який все своє життя присвятив різьбі по дереву і виховав цілу плеяду митців цієї справи. В приміщенні будинку культури було облаштовано виставку деяких художніх виробів, оздоблених гуцульським орнаментом, що виконувались під керівництвом М.І. Гайдука. В залі зібралися

викладачі та студенти училища прикладного мистецтва, жителі міста, колишні учні Миколи Івановича.

Отже, досліджені матеріали дають змогу ознайомитися з біографічними даними та педагогічною діяльністю майстра народних художніх промислів Гайдука Миколи Івановича, який був одним із перших учнів школи різьбарства, токарства та металевої орнаментики. Пізніше став викладачем школи та підготував, протягом педагогічної діяльності, ціле покоління митців народного мистецтва.

ДЖЕРЕЛА ТА ЛІТЕРАТУРА

1. Козубовський Д. О. Вижницький коледж прикладного мистецтва ім. В. Ю. Шкрібляка. 120 с.
2. Буряк А. Майстер різця // Радянська Верховина. №104. 3.09.1970.
3. Гунчак Б. Вірний гуцульському мистецтву // Радянська Верховина. №112. 19.12.1963.
4. Кузик В.В. Мистецькі вироби з дерева у фондах музею Вижницького коледжу прикладного мистецтва ім. В.Ю.Шкрібляка // Історія і сьогодення музею: головні аспекти діяльності, завдання, проблеми, рішення. Матеріали Всеукраїнської практ. конф.(15-16 травня 2013)/ред. кол. Затуловська О.П. та ін. Чернівці. Букрек. 2013. С.324-329.
5. Попюк І. Вижницьке училище прикладного мистецтва – регіональна художня школа // Українська академія мистецтва. Вип. 18. С. 56-64. URL: http://archive.nbuv.gov.ua/portal/soc_gum/Uam/2011_18/st_10.pdf. 15. 06. 2012 р.
6. Козубовський Д.О. Вижницький коледж прикладного мистецтва ім. В. Ю. Шкрібляка: історія і сучасність. // Діалог культур: Україна у світовому контексті. Художня освіта. Вип. 5. Збірник наукових праць. Упорядник С. О. Черепанова. Львів "Світ", 2000. С.199-200.
7. Перспективний план розвитку Вижницького училища прикладного мистецтва на 1976-1980 роки. Вижницький районний державний архів, ф. 150, оп. 1, спр. 296, арк. 50.
8. Особова справа. Гайдук Микола Іванович. Архів Вижницького коледжу прикладного мистецтва ім. В.Ю. Шкрібляка. 13 арк.

УДК 94(4/9)

Олена Миронюк
(Київ)

ГРОМАДСЬКЕ ТА КУЛЬТУРНЕ ЖИТТЯ УКРАЇНСЬКОЇ ГРОМАДИ В ЕСТОНІЇ 2014-2017 РР.

Дослідження присвячено всебічному аналізу життя української діаспори в Естонії. Українська громада у цій країні є дуже активною та веде постійну допомогу нашій державі, тому вивчення її діяльності є досить актуальним.

Ключові слова: діаспора, Естонія, українці, українська громада, культура.

The study is devoted to a comprehensive analysis of the life of the Ukrainian diaspora in Estonia. The Ukrainian community in this country is very active and provides constant assistance to our state, therefore its activity is very relevant.

Key words: diaspora, Estonia, Ukrainians, Ukrainian community, culture.

З кожним роком українська громада в Естонії збільшується. У зв'язку з війною на Сході України до Естонії прибуло багато переселенців, яким ця держава надає тимчасовий дозвіл на проживання. У 2016 році до Естонії переїхало майже 1100 українців, 16 з них отримало статус біженця. Збільшилася і кількість українських громадян, які приїжджають на роботу – це медики, економісти, висококваліфіковані фахівці у галузі ІТ-технологій. Згідно з даними

статистики, в Естонії проживає майже 23 тисячі українців, що становить біля 1,8 відсотка від усього населення країни; за кількістю це друга після росіян національна меншина в країні [3, с. 237].

Необхідно додати, що загалом, серед жителів Естонії є близько 100 тисяч осіб без громадянства. Це люди, які не виконали вимоги законодавства Естонії щодо оволодіння мовою та не склали іспит на знання конституції чи історії країни. До їх числа входять також етнічні українці, які недостатньо володіють естонською мовою. Через це більшість української діаспори в Естонії має складнощі з інтеграцією в естонське суспільство [4].

Але як зазначає засновник та керівник Центру української культури в Таллінні – Анатолій Лютюк, з кожним роком збільшується кількість чудово вихованих та патріотично налаштованих молодих українців. Багато з них приїждять до його Центру. До прикладу, зараз в Центрі на практиці біженка з Донецьку, яка не тільки чудово володіє українською, але вже вивчила естонську мову та добре знає англійську [1].

Таким чином, якщо говорити про переважну кількість українців в Естонії, то більшість постійних мешканців Естонії, які вирішили пов'язати своє життя з цією країною, позитивно сприймають ідею інтеграції до естонського суспільства, зберігаючи при цьому свою культуру, мову, національну ідентичність, для цього керівництвом Естонської держави створені всі необхідні умови. Влада Естонії зацікавлена у підтримці активної діяльності української громади в країні, надаючи їй вагому фінансову підтримку на реалізацію соціальних, культурологічних, мистецьких та гуманітарних проєктів, спрямованих на зміцнення двосторонніх міждержавних відносин між Україною та Естонією, а також на розширення дружніх партнерських зв'язків між естонським та українським народами [4].

Хоча в деяких регіонах, зокрема на Північному Сході Естонії, українцям доводиться досить важко, адже це регіон, де проживають, головним чином, росіяни, які мають великий вплив на громадське життя. Але і там українські організації, які входять до Конгресу українців Естонії займають досить активні позиції.

Українська діаспора веде активну просвітницьку роботу та намагається популяризувати і зберегти свою культуру в Естонії. Зокрема, велику роботу проводить Центр української культури у Таллінні [3, с. 239].

В Центрі виготовляють унікальні листівки, які зараз можна побачити у всіх сувенірних крамничках Естонії. В центрі є спеціальна лінія, яка відновлює старовинну технологію з виготовлення паперу. Цю лінію допоміг придбати й поставити до дії колишній американський дипломат Ерік Джонсон. Листівки виготовляються вручну, також в Центрі проводяться численні майстер-класи для охочих навчитися самим робити папір. На стажування до друкарні Центру приїждять практиканти не лише з України, а й з інших країн. До прикладу, нещодавно були практикантки з Індії та Франції [6].

Друкарня міститься на першому поверсі будівлі Центру. На численних полицях безліч пляшечок із чорнилами з натуральної сировини. Поруч справжні гусячі пера. Центр займається збереженням і відродженням мистецьких та ремісницьких технологій, що перебувають під загрозою зникнення. Також тут регулярно проводяться курси каліграфії, а у вежі Грузбеке, яку українці на пільгових умовах орендують у міста, був організований з'їзд майстрів каліграфії з усієї Європи.

Багаторазово діаспора представляла українські народні ремесла, музику та національну кухню на місцевих святах у Естонії. У вересні 2016 року Союз українок Естонії та Центр української культури брали участь у талліннському Ярмарку національностей. У травні 2017 р. колективи Конгресу Українців Естонії взяли участь у Талліннських днях Старого міста, а Центр української культури в рамках цього заходу провів десяток майстер-класів та екскурсій [5].

Українська громада в Естонії активно допомагає і Україні. Ще 2014 р. голова «Конгресу українців Естонії» Віра Коник разом з Богданом Лютюком очолили допомогу нашій державі. Неодноразово передавались з Таллінну контейнери з перев'язочними матеріалами. За

словами волонтерів, у переданих з Естонії контейнерах знаходиться «майже все необхідне для лікарень та шпиталів» [2]. Щотижнево проводиться збір гуманітарної допомоги, ліків, теплої одягу, товарів першої необхідності для мешканців Луганської та Донецької областей, майже щосереді активісти пікетують російське Посольство в Естонії, вимагаючи повернути АР Крим, зупинити вбивство мирного населення на Донбасі, звільнення політичних в'язнів Кремля.

Центр Української культури у Таллінні разом з Конгресом українців організував збір коштів та гуманітарної допомоги на підтримку переселених осіб в Україні за допомогою спеціально створеного сайту – «Ukraina heaks».

Отже, українська громада в Естонії є надзвичайно активною. Кількість українців в цій державі постійно збільшується і є важливим той факт, що діяльність громади не дає забути рідну культуру та мову здійснюючи просвітницьку діяльність як для дітей, так і для дорослих. Влада Естонії підтримує діяльність української громади і надає їй фінансову підтримку, що має надзвичайно позитивний вплив, саме тому, культурні організації мають гарні перспективи для збереження та популяризації культури. Також, необхідно сказати, що щотижнева волонтерська підтримка для мешканців Луганської та Донецької областей є актуальною та своєчасною, адже саме завдяки цій підтримці лікарні та шпиталі мають всі необхідні лікарняні засоби.

ДЖЕРЕЛА ТА ЛІТЕРАТУРА

1. Анатолій Лютюк – патріарх українського життя в Естонії: як змінилась Естонія та сприйняття естонцями України // Europe now UA. URL: <https://eu.in.ua/6289-2/> (дата звернення: 08.12.2018).

2. Естонська діаспора передала українським лікарням перев'язочні матеріали // [Електронний ресурс]: УКРІНФОРМ - Мультимедійна платформа іномовлення України. URL: <https://www.ukrinform.ua/rubric-diaspora/1894360-estonska-diaspora-peredala-ukrajinskim-likarnyam-perevuzochni-materiali.html> (дата звернення: 08.12.2018).

3. Звіт Конгресу Українців Естонії з липня 2016 по липень 2017 // Річні загальні збори Світового Конгресу Українців. Збірник звітів. Київ, 2017. С. 401.

4. Про українську громаду в Естонській Республіці // Посольство України в Естонській Республіці. Офіційна сторінка. URL: <https://estonia.mfa.gov.ua/ua/ukraine-ee/ukrainians-in-ee> (дата звернення: 08.12.2018).

5. Українська діаспора бере участь у Дні народів Естонії // Центр міжнародних зв'язків України. URL: <http://ua.cigu.org/> (дата звернення: 08.12.2018).

6. Хендмейд, традиції та м'яка оборона. Український культурний центр у Таллінні // Інформаційний портал Тиждень.ua URL: <https://tyzhden.ua/Culture/30768> (дата звернення: 08.12.2018).

УДК 94:323.3-058.12(477)

*Лариса Полякова, Дар'я Бугонько
(Мелітополь)*

АНАЛІЗ ПОНЯТТЯ «НАЦІОНАЛЬНА ЕЛІТА». ПЕРЕДУМОВИ ЇЇ ФОРМУВАННЯ

У статті аналізуються передумови формування владної політичної еліти України, чинники, що впливають на формування політичної культури владної еліти, розкриваються проблеми формування національної політичної еліти.

Ключові слова: національна еліта, Президент, Прем'єр-міністр, партії.

The preconditions of the formation of the power political elite of Ukraine are analyzed in the article, which is influenced on the formation of the political culture of the ruling elite; the problems of the formation of the national political elite are revealed.

Key words: national elite, president, prime minister, parties.

В період складної політичної, економічної ситуації в країні, пересічний громадянин покладає надію на національні політичну еліту, яка знаходячись при владі, яку делегував їй народ, повинна прикласти всі зусилля для вирішення нагальних проблем.

Але складним є і питання, що таке національна еліта? В сучасних умовах все гостріше постає питання, чи можна назвати еліту національною, коли вона діє не в інтересах суспільства, всіх громадян, тобто всієї політичної нації? Чи можна назвати національною ту еліту, яка розуміє свою тимчасовість перебування при владі і використовує це перебування при владі лише для власного збагачення, добре розуміючи, що її діяльність, будучи прибутковою для себе особисто, остаточно руйнує економіку і соціальну сферу суспільства, ставить під загрозу існування держави і суспільства в цілому? Чи можна назвати еліту національною, коли вона, спираючись на інстинкт власного (а не суспільного) самозбереження, тримає свої капітали за кордоном, щоб у разі небезпеки перебратися до місця знаходження своїх капіталів [4]? Чи може сучасна політична еліта в умовах воєнного конфлікту на Сході України зосередитися на вирішенні нагальних проблем? З моменту проголошення незалежності України кожен свідомий українець задає собі такі питання.

Мета дослідження, прослідкувати передумови формування владної політичної еліти в незалежній Україні.

На початку державного відродження України правляча еліта формувалася з різних прошарків колишньої номенклатури та частково – з націонал-демократичної опозиції.

Передумови формування владної політичної еліти України:

1) складні процеси розвитку політичної системи СРСР і УРСР, пов'язані з процесами переходу від стагнації до перебудови, наслідками останньої, особливо, можливостями участі широких верств суспільства в політичному процесі;

2) особливості відносин у партійно-господарській номенклатурі, особливо характер підпорядкування місцевих органів влади власному керівництву;

3) історичні традиції українського народу, регіональні особливості, що виникли внаслідок історичного розвитку окремих територій сучасної України;

4) дисидентський рух та його наслідки для політичного розвитку УРСР;

5) настрої інтелігенції, активна участь представників інтелігенції в політичному процесі.

Зважаючи на особливості історичного розвитку України, традиції, низку проблем та суперечностей, що накопичилися впродовж тривалого часу, сформувався власний набір чинників, що впливають на формування політичної культури владної еліти. Їх умовно можна звести до таких:

1) історичний, який свідчить про вплив на владну політичну еліту України наслідків її розвитку у минулі часи, особливо у періоди перебування в складі інших державних утворень;

2) етнічний, який вказує на специфіку населення України, його регіональні відмінності і різні культурні орієнтації;

3) соціально-економічний, який визначає функціонування владної політичної еліти України в умовах перманентної економічної кризи, чисельних спроб проведення реформ та різкого падіння рівня життя, особливо у 1992 – 1995 роках;

4) свідомісно-культурний, який визначив можливість розмежування у владній політичній еліті на основі відмінностей у рівнях політичної культури та свідомості у її регіональних групах;

5) апаратно-господарський, який вказує на очевидний вплив на владну політичну еліту колишніх радянських часів, традицій бюрократизму та управлінських (підпорядкувального типу) відносин;

б) ментальний, який відображає традиції українського народу та самобутність України як держави. Риси, історично притаманні українцям, сповна проявляються і у незалежній Україні [2].

Нажаль, правляча еліта в Україні на початковому етапі державотворення виявилася неспроможною до швидких комплексних реформ, що стало критичним на подальших етапах.

Розвиток олігархічних структур привів до різкого майнового розшарування суспільства. В таких умовах не може зародитися повноцінна національна політична еліта, злиття політичної та економічної влади ще в середньовічній Європі вважалося небезпечним для формування та розвитку сильних центральних органів влади та заважає утворенню сильної держави.

В Україні Президент вважається найвищою посадовою особою, але на сучасному історичному етапі на лідерські позиції виходять Прем'єр-міністр, лідери впливових політичних партій, лідер парламентської опозиції. Але для повноцінного формування політичної еліти необхідні певні правові умови, серед яких правові умови для політичної конкуренції, вияву різних групових інтересів на державному рівні. Для вирішення проблеми політичної еліти необхідно створити збалансовану систему державної влади з повноцінною взаємодією всіх гілок державної влади; дієвим механізмом стримувань і противаг; скасування широких привілеїв для політиків та чиновників; включення до виборчої системи регіональних політиків і фахівців, знайомих з проблемами регіонів.

Процес формування національної політичної еліти може тривати багато років. Як вважає Л. Кочубей, еліту можна визначити за двома критеріями: формальними – офіційним становищем, що його посідають певні особи, та ціннісним – суспільним авторитетом, що його здобули особи незалежно від офіційного статусу. Щодо політичної еліти за формальною ознакою – це ті хто править; ціннісною – ті, хто гідний править. [1,с.26] Також під політичною елітою розуміють меншість суспільства, що становить собою самостійну, вищу, відносно привілейовану групу, наділену особливими психологічними, соціальними і політичними якостями, яка бере безпосередню участь у прийнятті і здійсненні рішень, пов'язаних з використанням державної влади або впливом на неї. Дослідники поділяють правлячу еліту пострадянського періоду на відкриту і тіньову. Відкрита еліта в Україні це публічні політики, які займають важливі позиції у державі: народні депутати, члени уряду, державні службовці високого рангу. Під тіньовою елітою розуміють людей, які мають сильний вплив на прийняття важливих рішень в державі завдяки своєму матеріальному становищу або неординарним особистим якостям [3,с. 222].

Таким чином, вважається що, національна еліта – це керівна верства народу, що дбає про його інтереси, а державна еліта – це керівна верства населення. В країнах пострадянського простору, особливо в Україні не вдалося сформувати на початковому етапі державну еліту з патріотів корінної нації. До влади прийшли представники радянського партійного апарату. Маємо надію, на формування в Україні дієвої політичної владної еліти, здатної вирішувати соціально-економічні проблеми в інтересах власного народу.

ДЖЕРЕЛА ТА ЛІТЕРАТУРА

1. Кочубей Л. Чому еліта безвідповідальна? // Віче. 2007. № 17. С. 26-28.
2. Попович М. В. Еліта як соціальний феномен // Еліти і цивілізаційні процеси формування націй. К. : ТОВ УВПК «Екс об», 2006. Т. 1. С. 9–13.
3. Україна на зламі історичних епох (Державотворчий процес 1985 – 1999 рр.). Під. ред. Алексєєва Ю. М., Кульчицького С. В., Слюсаренко А. Г. К.: «ЕксОб», 2000. 283 с.
4. Шляхтун П. П. Політологія (теорія та історія політичної науки): навч. посібник. К.: Либідь, 2005. 576 с.

«САЛІЧНА ПРАВДА» ЯК ДЖЕРЕЛО ВИВЧЕННЯ ІСТОРІЇ ФРАНКСЬКОГО КОРОЛІВСТВА

У статті дається характеристика «Салічній правді» як джерела з вивчення історії ранньофранкської держави. «Салічна правда» аналізується як документ для вивчення майнових відносин ранньофеодального періоду, землеробської общини, прав і обов'язків франків-общинників і членів родової спілки, стародавнього і вкрай примітивного судоустрою і судової процедури.

Ключові слова: «Салічна правда», документ, історичне джерело, община, ранньофеодальна держава.

The characteristic of "Salic truth" as the source of the study of the history of Early-Frankish state is given in the article. "Salic truth" is analyzed as the document for the study of the property relations of the early feudal period, the agricultural community, the rights and the responsibilities of the frankish-communicator and the members of the family union, the ancient and the extremely primitive judicial system and the judicial procedure.

Key words: "Salic truth", document, historical source, community, early feudal state.

З історії середньовіччя збереглося більше історичних джерел ніж з історії стародавніх часів. Від середніх віків дійшло до нас чимало речових пам'яток: будівель, знарядь праці, зброї, творів мистецтва.

Важливим джерелом вивчення господарського і суспільного життя франків доби Меровінгів і частково Каролінгів є «Салічна правда». «Салічна правда», або Салічний закон найбільш типовий пам'ятник давньогерманського законодавства. Документ цікавий не тільки як пам'ятник юридичний. Це перш за все історичне джерело.

У жодній з «варварських правд» не відбилося так повно давньогерманське право, як у «Салічній правді». Римський вплив відчувається тут мінімально – у мові джерела, складеного зіпсованою (так званою варварською) латиною, та у використанні римських грошових одиниць (солід, денарій). Що ж до самих принципів законодавства, то в «Салічній правді» вони є суто германськими.

У Правді постає давнє германське право, яке окремими своїми деталями нагадує риси побуту і звичаїв, що існували у германців в епоху, описану Тацитом у «Германії» [3]. Наприклад, багато судово-правових процедур були нерозривні із символічними діями, позбавленими реального змісту, але важливими для суспільного визнання тих або інших фактів. Так, заява про бажання укласти повторний шлюб супроводжувалася зважуванням монет, передача майна – особливим розкиданням гілок рослини, звернення до родичів за допомогою в зобов'язаннях – киданням «жмені землі» й перестрибуванням через тин [2, с.66].

Крім того, «Салічна правда» є найважливішим документом для вивчення майнових відносин ранньофеодального періоду, землеробської общини, прав і обов'язків франків-общинників і членів родової спілки, стародавнього і вкрай примітивного судоустрою і судової процедури. Документ був складений за часів Хлодвіга у VI ст. Назва походить від того, що до збірника ввійшли закони Салічних франків.

Якщо точніше, то «салічний закон» не є законом у сучасному розумінні цього слова. Бо закони «придумують» фахівці-правознавці на замовлення короля чи парламенту, які потім проголошують їх від свого імені. А в «Салічній правді» були записані звичаї франків. У ранньому середньовіччі взаємини між людьми регулювались тільки звичаями. Тоді королю ще не дозволялося проголошувати свої закони. Вважалося, що тільки старі звичаї є добрими,

а всілякі нововведення приносить зло. Звичайно, життя змінювалось, змінювались і звичаї, але ніби поза волею людей. Люди їх «поправляли», самі не помічаючи цього. Звичаї передавалися від покоління до покоління.

Основний текст «Салічна правда» являє собою розрізнений і безсистемний запис звичаїв, які склалися в основному ще до утворення Франкської держави, а також тих звичаїв, які виникли в період формування класового суспільства й утворення держави. Тому її зміст відображає той соціальний і правовий лад, який характеризує перехід від первіснообщинного ладу до класового суспільства. Вона розкриває процес розкладу первіснообщинної власності і виникнення приватної власності, ріст майнової нерівності. Одне з головних її завдань – захист приватної власності, яка прийшла на зміну колективній власності [1,с.34].

Текст правд доповнювався і правився. Так поступово склалося королівське законодавство, найціннішим пам'ятником є капітулярії франкських королів VIII-IX ст. Капітулярії поєднували в собі норми державного і вотчинного права і містять цінну інформацію про господарство, соціальний устрій, політичні інститути, військову організацію тощо.

Таким чином, «Салічна правда» є важливим джерелом вивчення економічних та соціальних процесів франків раннього середньовіччя. Суспільство часів «Салічної правди» поєднувало в собі два уклади: один – архаїчний, общинно-родовий з установкою на звичну соціальну рівність і родовий колективізм; інший – пов'язаний з формуванням ранньої держави у франків, із закріпленою нею нерівністю в залежності від відносин із владою.

ДЖЕРЕЛА ТА ЛІТЕРАТУРА

1. Балух В.О. Практикум з історії середніх віків. Чернівці, 2011. 423 с.
2. Історія Західноєвропейського середньовіччя. Хрестоматія. Упорядник Рудь М.О. Київ, 2005. 652с.
3. Салическая правда / Пер. Н.П.Грацианского. М., 1950. 400 с.

УДК 902.01

Ірина Чечуліна
(Київ)

ДО ДЕЯКИХ ПИТАНЬ ТИПОЛОГІЇ АТТИЧНОГО ЧОРНОЛАКОВОГО ПОУДУ ЗАКРИТОГО ТИПУ

Дослідження, присвячені всебічному аналізу чорнолакової кераміки, посідають у світовій антикознавчій науці досить помітне місце. Аттичний чорнолаковий посуд завжди вражав дослідників своєю вишуканістю, якістю кольору та різноманіттям форм. Проте, такій увазі зі сторони археологів цей вид посуду завдячує не його атрактивним якостям, а тими можливостями датування, що відкриває дослідження цього виду посуду. Адже за морфологічними особливостями, типом штампу можна продатувати посудину дуже вузько, а це в свою чергу допомагає датувати цілі археологічні комплекси.

Ключові слова: Аттична чорнолакова кераміка, Аттика, чорний лак, датування, археологія.

Studies devoted to the comprehensive analysis of attic black-glazed pottery, occupy a very prominent place in the world antic archaeology. Attic black-glazed pottery have always impressed the researchers with their refinement, color quality and variety of shapes. However, this kind of attention to this pottery is due to those dating opportunities that opens the study of them. After all, according to the morphological features and the type of stamp, black-glazed pottery can be a very narrow chronological indicator, which helps to date the whole archaeological complexes.

Key words: Attic black-glazed pottery, Attika, Black glaze, dating, archaeology.

Посуд закритого типу представлений різноманітними посудинами для зберігання води, вина та олії – амфори, гідрії, пеліки, лекіфи, амфориски, та аски [5].

Амфори у чорнолаковій техніці – дуже рідкі знахідки, проте й вони зустрічаються. Маються на увазі столові амфори, найбільша висота яких становить 0,35 м. [8, с.73-75]. Внутрішня частина завжди не покрита лаком, окрім горла. Чорнолакові амфори можна розділити на три типи: з виділеною горловою частиною («neck-amphora»), цільні амфори («one-piece amphora») та амфори з кришкою («lid») [7, с. 47-48].

Пеліки дуже схожі на амфори, як по своєму оздобленню, так і за формою. Пеліка, як форма посуду з'явилась як варіація амфори типу С. основне призначення пелік – зберігання олії, це, зокрема, доводять різні сцени з використання олії та пелік на вазах. [8, с.117-119]. Пеліки можуть бути з кришкою («lidless pelike») чи без неї («lidded pelike»), з відокремленою шиєю («neck-pelike»), з орнаментациєю по тулубу чорнолаковою стрічкою («banded») [7, с. 49-51].

У чорнолаковій техніці виготовляли й психтери. Форму, яку ми знаємо як «психтер» виготовляли з останньої чверті VI ст. до н.е. до середини V ст. до н.е., використовували в якості посудини для охолодження вина. Психтер ставили всередину кратера, у який наливали холодну воду або сніг. Психтери були двох типів: з кришками та спеціальними ручками, щоб було зручно переносити посудину з місця на місце та тип без ручок та кришки для стаціонарного використання [7, с. 52].

Частіше зустрічаються чорнолакові гідрії – глеки для води з двома горизонтальними ручками для того, щоб підіймати посудину та з однією вертикальної для того, щоб було зручно носити гідрію порожньою. До кінця V ст. до н.е., чорнолакові гідрії зустрічаються дуже рідко, хоча загалом їх кількість досить значна у різних варіантах та розмірах. В основному чорнолакові гідрії виготовлялись в IV ст. до н.е., форма протягом століття трансформувалась у класичну – з ретельно зробленою ніжкою та горлом, часто з канелюрами та позолоченим орнаментом на шиї. Особливого сенсу виготовляти гідрію у чорнолаковій техніці не було, так як це була досить звичайна форма для повсякденного домашнього вжитку [7, с. 53].

Дуже поширеною закритою формою для зберігання вина була ойнохоя – глек з трьома зливами. Її виготовляли й в чорному лаці. Ойнохої могли бути декількох типів: з «комірцем» на шиї («ring-collar»); перша форма, зі зміщеною шиєю та трьома зливами («offset neck and trefoil mouth»); друга форма, з плечиками («shoulder»); третя форма – хус («chous»); ойнохої з чорнолаковою стрічкою на тулубі та їх чорнолакові аналоги («banded round-mouth»), з горловиною округлої форми («round-mouth») [1, с.45].

З VI ст. до н.е. виготовляли чорнолакові ольпи. Їх можна розділити на дві великі групи: ольпи VI ст. до н.е. – з трьома зливами, як ойнохої, з округлим горлом, високою чи низькою ручкою, потовщеним краєм та низькою ручкою та маленькі ольпи – зі стрічкою по тулубу, чорнолакові без ніжки, чорнолакові з ніжкою [7, с. 76].

Для зберігання різних косметичних олій використовували лекіфи, аски та амфориски.

Лекіфи – найбільш поширений тип посуду для зберігання олії. Ця форма, загалом, асоціюється з поховальним обрядом [2; 3; 4].

За типами чорнолакові лекіфи поділяють на наступні типи: з витягнутим тулубом («black Deianeira, elongated body»), зі сферичним тулубом («black Deianeira, Globular body»), лекіфи з сильно вираженими плечками («Shoulder»), лекіфи з чорнолаковим тулубом («Black-bodied») та низькі («Squat») [7, с. 150-155].

Для зберігання олії використовували й амфориски – маленькі амфори, що повністю імітували форму великих амфор в мініатюрі, були представлені й в чорнолаковій техніці. Існує дві фази їх виготовлення – рання VI ст. до н.е. та пізня - друга частина Vст. до н.е. зі штампованим орнаментом [6].

Амфориски, як туалетні посудини, широко використовували в V-IV ст. до н.е. Амфориски є досить рідкими знахідками, цілі посудини відносяться до знахідок з некрополю

класичного часу; це ж стосується амфорисків зі штампованим орнаментом у вигляді пальметок, ов, меандру та інших мотивів [2, с.79].

Ще однією формою для зберігання олій є аски. Аттичні аски маленькі, дрібні, з округлим тулубом та куполоподібною вершиною. Короткий ріжок йде під кутом з одного боку тулуба; ручка має форму арки. Ширина тулуба не більше ніж 9 см. Тулуб добре адаптовано для дозування олії по краплині, вважається, що деякі модифікації асків могли використовуватись для парфумів чи меду [8, с.93]. Можливо аски були вмістищем й для оцту й використовувались за столом разом з лекіфами. Ще одним варіантом застосування є заповнення ламп олією та возлиття вина при тризнах. Ранні аски виготовлялись в Аттиці у червонофігурній техніці з початку Vст. до н.е.

Наступний тип чорнолакового посуду, ймовірно, можна назвати аналогом сучасного дитячого ріжку («feeder»). У вітчизняній літературі цю форму називають «гутус», проте в у наведеній нами типології так називають спеціальний тип асків. Призначення посудини для годівлі дітей доводить як її зручна форма, так і деякі зображення маленьких дітей на цих посудинах [1, с.43].

Тож, давні майстри виготовляли й дитячий посуд у чорнолаковій техніці. «Ріжок» почали виготовляти в IV ст. до н.е., він представляє собою закриту посудину з більш-менш закритою верхньою частиною та тонким трубкоподібним носиком з одного боку. Можуть бути деякі варіації – наприклад наявність вертикальної ручки та пласкої верхньої частини; відкрите вмістище зверху або закрите з отвором посередині. Варіант з вертикальною ручкою та відкритим верхом дуже часто має штампований орнамент.

Досить незвичною варіацією посудин для олії є глечики для парфумів («parfume-pot»). Головною особливістю цієї форми є дуже широке горло, що нагадує воронку, при дуже вузькій шиї [7, с. 162].

Отже, кераміка закритого типу представлена посудом для зберігання олій – лекіфи, аски та амфориски; посудом для зберігання чи подачі на стіл вина чи води – ойнохої, пеліки, амфори, кратери, псиктери. Кожен з форм чорнолакової кераміки має свої підтипи, які дозволяють звзити датування навіть до десятиріч, відповідно до морфологічних особливостей форми та їх орнаментів.

ДЖЕРЕЛА ТА ЛІТЕРАТУРА

1. Егорова Т.Е. Чернолаковая керамика IV-II вв. до н.э. с памятников Северо-Западного Крыма. М., 2009. 256 с.
2. Козуб Ю.І. Некрополь Ольвії V-IV ст. до н.е. К., 1974.
3. Парович-Пешикан М. Некрополь Ольвии эллинистического времени. К., 1974.
4. Скуднава В.М. Архаический некрополь Ольвии. Л., 1988.
5. Чечуліна І.О. До історії вивчення аттичної чорнолакової кераміки з Північного Причорномор'я // Археологія. 2015. № 1. С. 12-18.
6. Чечуліна І.О. Штампований орнамент на аттичній чорнолаковій кераміці з Ольвії // Археологія. 2016. № 2. С. 29-38.
7. Sparkes B.A., Talcott L. Black and Plain Pottery of the 6th, 5th and 4th Centuries B.C. / The Athenian Agora. Vol. 12. -Princeton, 1970. 466 p.
8. Schreiber T. Athenian Vase Construction. A potter's analysis. Malibu, 1999.

ПОЛІТОЛОГІЯ

УДК 342.84(564.3)

Юлія Ясірова
(Маріуполь)

ВИБОРИ ДО ЄВРОПАРЛАМЕНТУ: ОСОБЛИВОСТІ ЗАКОНОДАВЧОГО РЕГУЛЮВАННЯ В РЕСПУБЛІЦІ КІПР

У статті розглядаються особливості законодавчого врегулювання обрання депутатів Європейського Парламенту в Республіці Кіпр. Окремо виділено загальноєвропейські норми та норми національного законодавства. Визначено специфіку системи обрання Європарламенту на Кіпрі, пов'язану з кіпрською проблемою і обов'язковим голосуванням, проаналізовано її сучасні зміни.

Ключові слова: *Європейський Парламент, вибори, Республіка Кіпр, кіпрська проблема, обов'язкове голосування.*

The paper studies the legislative regulation peculiarities of the European Parliament deputies election in the Republic of Cyprus. European norms and national legislation norms are separately highlighted. The author identified the specifics of the European Parliament election in Cyprus, related to the Cyprus problem and compulsory voting, analyzed its current changes.

Key words: *European Parliament, elections, Republic of Cyprus, Cypriot problem, compulsory voting.*

Однією з важливих подій для Європейського Союзу в 2019 р. стануть чергові вибори до Європейського парламенту, що відбуватимуться в умовах Брекзїт, розколу серед країн ЄС, піднесення націоналістичних партій. Після цих виборів, призначених на травень, майже на всіх найважливіших керівних позиціях в інституціях ЄС стануться зміни. Залежно від розподілу місць у новому парламенті, Європа може стати свідком повного перегрупування сил між країнами ЄС, а також усередині інституцій Союзу [12]. До того ж слід зазначити, що вибори до Європарламенту, як єдиного органу влади, інституту ЄС, що обирається прямим голосуванням громадян країн-членів, є не просто формою демократичного волевиявлення, але і засобом забезпечення представництва в наднаціональному парламенті населення країн-членів Союзу та їхніх національних інтересів. Враховуючи вищезазначене, сьогодні набуває неабиякої актуальності вивчення національних особливостей обрання Європарламенту. Окремо науковий інтерес викликає випадок Республіки Кіпр, яка є єдиним розділеним членом ЄС, приєднавшись до Співтовариства незважаючи на невирішеність кіпрської проблеми і фактичний розділ острова.

Перш за все слід зазначити, що процедура обрання Європейського парламенту регулюється як європейським законодавством, що визначає загальні правила для всіх держав-членів, так і конкретними національними положеннями [9]. Правовою основою, яка визначила спільні засади виборів представників до Європарламенту, став Акт «Про обрання Європейської парламентської асамблеї загальними прямими виборами» 1976 р. [11] Серед загальних рекомендацій для всіх країн Актом про вибори передбачено, що формування Європейського Парламенту повинно здійснюватись громадянами держав-членів ЄС на основі системи пропорційного представництва політичних партій. Державам ЄС рекомендовано створити умови для того, щоб участь у виборах могли взяти громадяни інших країн, які входять до складу Союзу, за умови включення до списків виборців відповідної держави. Не можуть брати участі у виборах особи, яких позбавлено права голосу законодавством держави, в якій вони проживають або громадянами якої вони є. Право бути обраним до Європарламенту мають громадяни держав-членів ЄС, які досягли віку, передбаченого національним законодавством, та не обмежені у виборчих правах. До питань, які регулюються національним законодавством віднесено зокрема визначення величину

прохідного бар'єру, яка, однак, не може перевищувати 5% голосів виборців, які взяли участь у голосуванні, обов'язковість участі у голосуванні, конкретну дату проведення виборів [10]. Крім того, Актом 1976 р. встановлювалося квота на представництво кожної держави в Європейському Парламенті. Рівень представлення відповідно залежав від чисельності населення тієї чи іншої держави та від її впливу на вирішення спільних проблем. При цьому разом із розширенням ЄС національні квоти перерозподілялися [11]. Республіка Кіпр одразу ж після вступу до ЄС отримала квоту в 6 місць в Європарламенті [1].

Щодо регулювання європейських виборів в Республіці Кіпр слід зазначити наступне. В Республіці Кіпр діє Закон 10/І «Про обрання членів Європейського Парламенту» від 2004 р., який було прийнято для законодавчого регулювання перших європейських виборів для Кіпру. Цим законом визначається, що з метою проведення виборів до Європейського парламенту на Кіпрі вся територія республіки визнається одним виборчим округом. Виборчий процес та розподіл місць проводиться згідно з постановами щодо проведення національних парламентських виборів. Зокрема використовується пропорційна виборча система та встановлено прохідний поріг 1,8%. Партійні списки відкриті, що дозволяє виборцям висловити переваги серед кандидатів партії. Виборцем стає кожний зареєстрований громадянин Республіки Кіпр або громадянин іншої держави-члена ЄС, який постійно проживає на Кіпрі не менше ніж шість місяців до дня проведення виборів, які досягли 18 років [7].

Як вже зазначалося вище специфічною ситуацію з Кіпром робить в першу чергу невирішеність кіпрської проблеми і фактичний розділ острова на Республіку Кіпр і невизнану Турецьку Республіку Північного Кіпру, яка була створена після окупації Туреччиною в 1974 р. майже 37% територій острова. Це має свій вплив і на організацію виборчого процесу в рамках виборів до Європарламенту. Перш за все слід відзначити, що кількість місць кіпрських депутатів у Європейському парламенті була визначена з урахуванням турецько-кіпрського населення острова і тому Кіпр обирає шістьох членів Європейського парламенту. При цьому турки-кіпріоти, зареєстровані в окремому списку, мають право голосу на європейських виборах [6]. Законом 10/І визначається, що зареєструватися в спеціальному виборчому списку може громадянин Республіки Кіпр, який згідно з даними Системи реєстрації населення проживає на території неконтрольованій урядом Кіпру, який досяг 18 років та має посвідчення особи, видане Республікою Кіпр [7]. Хоча деякі турецькі дослідники висловлюють думку, що в такому випадку з шести кіпрських місць у Європарламенті два повинні бути відведені для турків-кіпріотів, а доки турки-кіпріоти не можуть бути обраними – пустувати [2]. Перший раз, коли турки-кіпріоти подали свої кандидатури в рамках європейських виборів відбувся в 2014 р. Два з турецько-кіпрських кандидатів вийшли на вибори під прапором турецько-кіпрської Соціалістичної партії Кіпру, два інших як частина політичної платформи двох громад DRASY-EYLEM, а п'ятий виступив як незалежний кандидат [6].

Аналізуючи особливості системи обрання депутатів до Європейського Парламенту в Республіці Кіпр слід окрему увагу звернути на питання обов'язкового голосування. Ще в рамках реформи виборчого законодавства 1979-1981 рр. в країні було впроваджено систему обов'язкового голосування [3]. Згідно з законом 10/І «Про обрання членів Європейського Парламенту» від 2004 р. голосування також є обов'язковим, однак не визначається покарання або штрафи за неявку [7]. Тим не менш в 2017 р. напередодні президентських виборів на Кіпрі вимога обов'язкового голосування була скасована. Такий крок було зроблено з метою відповідності кіпрського законодавства нормам європейських країн, а також зважаючи на те, що голосування на виборах є правом, а не обов'язком громадян [4]. Що стосується європейських виборів, то наразі Республіка Кіпр разом із ще чотирма країнами (Бельгія, Болгарія, Греція, Люксембург) залишаються тими членами ЄС, в яких до сьогодні використовується принцип обов'язкового голосування [1]. Однак, питання повної відмови від цього принципу вже постало на Кіпрі і в кіпрському парламенті активно обговорюється внесення змін, в тому числі в цьому аспекті, до Закону «Про обрання членів

Європейського Парламенту» 2004 р. Міністр внутрішніх справ Республіки Кіпр Петрідіс К. підтримуючи цю ініціативу зазначив, що коли голосування стає обов'язковим, воно перестає бути демократичним, голос – це право, а не обов'язок громадянина [8]. Крім того законопроект спрямований на скасування положень, які можуть перешкоджати проведенню виборів в спеціальних виборчих центрах для турків-кіпріотів у випадку їхньої масової участі у європейських виборах, а також переглядає деякі фінансові штрафи, передбачені законом за різні правопорушення, і модернізує передбачені штрафи, скориговані в євро [5].

Таким чином, система обрання депутатів до Європейського Парламенту регулюється як загальноєвропейськими нормами, основа яких закладена в Акті «Про обрання Європейської парламентської асамблеї загальними прямими виборами» 1976 р., так і національним законодавством країн-членів ЄС. Республіка Кіпр має свої особливості в цьому питанні обумовлені, в першу чергу, наявністю невирішеної кіпрської проблеми і обов'язковим голосування. Закон «Про обрання членів Європейського Парламенту», прийнятий в 2004 р., визначає на рівні країни засади обрання євродепутатів від Кіпру. Розвиток політичної системи країни диктує необхідність внесення змін до існуючого законодавства в цій сфері, робота над чим наразі ведеться.

ДЖЕРЕЛА ТА ЛІТЕРАТУРА

1. 2019 European Election:national rules. At a glance. Infographic // European Parliament: official web-site. URL: [http://www.europarl.europa.eu/RegData/etudes/ATAG/2018/623556/EPRS_ATA\(2018\)623556_EN.pdf?fbclid=IwAR1PPlhu3wDtMM4jeYJayTDvXRUNkEQFvBGVAJJA9FMVGijM9PIUtrAavcQ](http://www.europarl.europa.eu/RegData/etudes/ATAG/2018/623556/EPRS_ATA(2018)623556_EN.pdf?fbclid=IwAR1PPlhu3wDtMM4jeYJayTDvXRUNkEQFvBGVAJJA9FMVGijM9PIUtrAavcQ)
2. Kiliç Yasin G. Turkish Cypriots choice in European Parliament elections URL: <http://www.21yyte.org/en/arastirma/centre-of-balkan-and-cyprus-researches/2014/02/10/7422/turkish-cypriots-choice-in-european-parliament-elections>
3. Lamprinakou C. Electoral System Change in Europe since 1945: Cyprus // ESCE. URL: http://www.electoralsystemchanges.eu/Files/media/MEDIA_207/FILE/Cyprus_summary.pdf
4. Η ψήφος στις εκλογές δεν είναι πια υποχρεωτική στην Κύπρο // News.gr. Оpubл. 31.05.2017. URL: <https://www.news.gr/kosmos/article/532370/i-psifos-stis-ekloges-den-ine-pia-upochreotiki-stin-kypro.html>
5. Κατάργηση υποχρεωτικής ψήφου στις ευρωεκλογές // Stock Watch. Оpubл. 19.11.2018. URL: https://www.stockwatch.com.cy/el/article/voyli-eyropi-politika/katargisi-upochreotikis-psifoy-stis-eyroekloges?fbclid=IwAR3CcH_E5bBv-mcDCdjvpVbViexsa3yNHUuLa03ZHxuXSNbaYPMfirkuIrw
6. Κύπρος: Για πρώτη φορά Τουρκοκύπριοι υποψήφιοι στις ευρωεκλογές // Η Αυγή. Оpubл. 03.05.2014. URL: <http://www.avgi.gr/article/2491353/kupros-gia-proti-fora-tourkokuprioi-upopsifioi-stis-euroekloges>
7. Ο Περί της Εκλογής των Μελών του Ευρωπαϊκού Κοινοβουλίου Νόμος του 2004 (10(I)/2004). URL: http://www.cylaw.org/nomoi/enop/non-ind/2004_1_10/full.html
8. Σαββα Κ. Υποχρεωτική ακόμη η ψήφος για ευρωεκλογές στην Κύπρο // Πολίτης. Оpubл. 19.09.2018. URL: <http://politis.com.cy/article/ipochreotiki-akomi-i-psifos-gia-evroekloges-stin-kipro?fbclid=IwAR1uVXTCj6m73c2gHz2kPNIZWpBKycg90DSrOFRkdFIG9rodjZ8TyJdZgX4>
9. Το Ευρωπαϊκό Κοινοβούλιο: εκλογικές διαδικασίες. URL: http://www.europarl.europa.eu/atyourservice/el/displayFtu.html?ftuId=FTU_1.3.4.html
10. Довідник «Парламентські вибори в Європейському Союзі» (1 частина) // Лабораторія законодавчих ініціатив. URL: <http://parlament.org.ua/2002/03/15/elections-in-eu>
11. Панкевич О., Кілик М. Особливості обрання Європейського Парламенту // Вісник Центральної виборчої комісії. Міжнародний досвід. 2007. №2 (8). URL: http://www.cvk.gov.ua/visnyk/pdf/2007_2/visnik_st_26.pdf
12. Фішер Й. Настає вирішальний рік для ЄС // День. Kiev.ua. Оpubл. 06.11.2018. URL: <https://m.day.kyiv.ua/uk/article/den-planety/nastaye-vyrishalnyy-rik-dlya-yes>

ЮРИДИЧНІ НАУКИ

УДК 342.951

*Алла Голуб, Василь Панькевич
(Вінниця)*

ПРАВОВИЙ СТАТУС ТА КОМПЕТЕНЦІЯ ДЕРЖАВНОЇ СЛУЖБИ ФІНАНСОВОГО МОНІТОРИНГУ

У статті досліджено питання правового статусу Державної служби фінансового моніторингу України. Охарактеризовано основні повноваження Держфінмоніторингу у сучасній системі фінансового моніторингу країни, які визначенні чинним законодавством.

Ключові слова: фінансовий моніторинг, Державна служба фінансового моніторингу, повноваження, правовий статус, відмивання коштів.

The article deals with the legal status of the State Financial Monitoring Service of Ukraine. The main powers of the SCFM in the modern system of financial monitoring of the country, which is determined by the current legislation, are described.

Key words: financial monitoring, the State Financial Monitoring Service of Ukraine, powers, legal status, money laundering.

Сучасні умови економічної стабільності будь-якої цивілізованої країни вимагають створення підрозділів фінансової розвідки для протидії легалізації (відмиванню) доходів, одержаних злочинним шляхом та запобіганню фінансуванню тероризму є питанням національної безпеки.

Зважаючи на 29-ту Рекомендацію Групи з розробки фінансових заходів боротьби з відмивання коштів та фінансування тероризму в Україні у січні 2002 року створений національний підрозділ фінансової розвідки – Департамент фінансового моніторингу, які входив у склад Міністерства фінансів України. На сьогодні даний орган реорганізовано в Державну службу фінансового моніторингу України (далі – Держфінмоніторинг України), яка створена на підставі Положення про Державну службу фінансового моніторингу України, затвердженого Постановою Кабінету Міністрів України від 29.07.2015 № 537 [4].

У зв'язку з розвитком системи фінансового моніторингу трансформація правового статусу та компетенції Держфінмоніторингу пройшла декілька етапів, які в свою чергу змінювали права та обов'язки цього державного органу, тому дослідження даних питань має важливе наукове та практичне значення.

Проблеми й перспективи розвитку системи фінансового моніторингу, а в свою чергу й окремі аспекти статусу і повноважень Держфінмоніторингу України знайшли своє відображення в працях вітчизняних науковців, зокрема: С.А. Буткевича, Д.М. Бахраха, С.О. Дмитрова, А.В. Єжова, О.В. Київець, О.А. Єрмоленка, І.В. Коломієць, О.Росоляк, Н.В. Москаленко, Л.Чуніхіна, Д.В. Шиян, О.Є. Павліченко та інших.

Метою даної роботи є визначення сутності правового статусу та особливостей компетенції Державної служби фінансового моніторингу України на основі чинного законодавства та відповідних нормативно-правових актів.

Державний фінансовий моніторинг є сукупністю заходів зі збору, обробки й аналізу інформації про фінансові операції, що подається суб'єктами первинного й державного фінансового моніторингу, іншими державними органами та відповідними органами іноземних держав, іншої інформації, що може бути пов'язана з підозрою в легалізації (відмиванні) доходів, одержаних злочинним шляхом, або фінансуванні тероризму чи фінансуванні розповсюдження зброї масового знищення та/або іншими незаконними

фінансовими операціями, а також заходів із перевірки такої інформації відповідно законодавству [2, с.119].

Державна служба фінансового моніторингу України є центральним органом виконавчої влади, діяльність якого спрямовується та координується Кабінетом Міністрів України через Міністра фінансів і який реалізує державну політику у сфері запобігання та протидії легалізації (відмиванню) доходів, одержаних злочинним шляхом, фінансуванню тероризму та фінансуванню розповсюдження зброї масового знищення.

Діяльність Держфінмоніторингу регулюється Конституцією України, Законом України від 14 жовтня 2014 р. № 1702-VII (далі – Закон) «Про запобігання та протидію легалізації (відмиванню) доходів, одержаних злочинним шляхом, фінансуванню тероризму та фінансуванню розповсюдження зброї масового знищення», постановами Верховної Ради України, указами Президента України, прийнятими відповідно до Конституції та законів України, актами Кабінету Міністрів України, іншими актами законодавства. Держфінмоніторинг діє на підставі Положення про Державну службу фінансового моніторингу України.

Держфінмоніторинг виступає розпорядником бюджетних коштів другого рівня у системі мережі головного розпорядника коштів Міністерства фінансів України та утримується за рахунок коштів державного бюджету. Здійснює видатки виключно в межах бюджетних асигнувань, затверджених у Державному бюджеті України на відповідний рік. Так, у 2018 році відповідно до запланованих державним бюджетом асигнувань Держфінмоніторингу затверджено видатки в сумі 710,17 млн. гривень, що є суттєвим бюджетним ресурсом, який має використовуватися ефективно і раціонально. Структура використання вказаних коштів наведена у таблиці 1.

Таблиця 1. Структура асигнувань затверджених у державному бюджеті Держфінмоніторингу на 2018 рік [3]

Напрямок витрат	Сума (тис. грн.)
Виплата заробітної плати та нарахувань на неї	52052,8
Оплата комунальних послуг та енергоносіїв	11451,9
Оплата видатків на відрядження	1962,6
Інші видатки для забезпечення діяльності та функціонування Державної інформаційної та інформаційно-аналітичної системи Держфінмоніторингу	5550,2
Разом	71017,5

Разом з тим, відповідно до аналізу вивчення діяльності цієї структури Рахунковою палатою України, має місце ряд значних організаційно-правових недоліків концептуального характеру [6].

Правовий статус будь-якого державного органу визначається його компетенцією – сукупністю владних повноважень відносно завдань визначених законодавством. Елементами правового статусу державного органу є, зокрема цілі, завдання, функції, відповідальність, що отримали юридичне закріплення.

Професор А.М. Колодій зазначає, що правовий статус формують норми матеріального права, де встановлюються права й обов'язки учасників правовідносин [1].

В. Берізко в своїх дослідженнях розглядає теоретичне та практичне розуміння правового статусу з різних сторін. По-перше, як суб'єктивні права й обов'язки суб'єкта права, по-друге, виокремлюючи правосуб'єктність (правоздатність і дієздатність). Однак правовий статус фізичних, юридичних осіб і суб'єктів владних повноважень є різним за своєю природою та може змінюватись залежно від правовідносин [2].

На нашу думку, найважливішою частиною правового статусу є компетенція, яка розкриває основний зміст правового статусу наглядового органу, а також визначає механізм виконання покладених на нього завдань; систему взаємообумовлених, чітко визначених прав

і обов'язків із зазначенням відповідальності посадових осіб за невиконання або неналежне виконання зафіксованих обов'язків та перевищення наданих прав. У сфері наглядової діяльності компетенційна складова статусу державного регулятора у досліджуваній сфері найповніше відображається у можливостях застосування ним заходів адміністративного примусу.

Правовий статус Державної служби фінансового моніторингу України визначається сукупністю визначених законодавством компетентних прав та обов'язків, які має та яких зобов'язаний дотримуватись Держфінмоніторинг, виступаючи стороною в правовідносинах щодо запобігання й протидії легалізації (відмиванню) доходів, одержаних злочинним шляхом, фінансуванню тероризму та фінансуванню розповсюдження зброї масового знищення.

Розглянемо основні завдання Державної служби фінансового моніторингу України:

- реалізація державної політики у сфері запобігання та протидії легалізації (відмиванню) доходів, одержаних злочинним шляхом, фінансуванню тероризму та фінансуванню розповсюдження зброї масового знищення;

- внесення на розгляд Міністра фінансів пропозицій щодо забезпечення формування державної політики у сфері запобігання та протидії легалізації (відмиванню) доходів, одержаних злочинним шляхом, фінансуванню тероризму та фінансуванню розповсюдження зброї масового знищення;

- збирання, оброблення та проведення аналізу інформації про фінансові операції, що підлягають фінансовому моніторингу, інші фінансові операції або інформації, що може бути пов'язана з підозрою в легалізації (відмиванні) доходів, одержаних злочинним шляхом, або фінансуванні тероризму чи фінансуванні розповсюдження зброї масового знищення;

- забезпечення функціонування та розвитку єдиної інформаційної системи у сфері запобігання та протидії легалізації (відмиванню) доходів, одержаних злочинним шляхом, фінансуванню тероризму та фінансуванню розповсюдження зброї масового знищення;

- проведення національної оцінки ризиків;

- налагодження співпраці, взаємодії та інформаційного обміну з державними органами, Національним банком, компетентними органами іноземних держав та міжнародними організаціями у сфері запобігання та протидії легалізації (відмиванню) доходів, одержаних злочинним шляхом, фінансуванню тероризму;

- забезпечення в установленому порядку представництва України в міжнародних організаціях з питань запобігання та протидії легалізації (відмиванню) доходів, одержаних злочинним шляхом, фінансуванню тероризму та фінансуванню розповсюдження зброї масового знищення [4].

Таким чином, Держфінмоніторинг належить до різновидів фінансової розвідки так званого «адміністративного типу» та є центральним органом виконавчої влади, що реалізує державну політику у сфері протидії відмиванню грошей і фінансуванню тероризму. Разом з тим, у цього державного органу відсутні правоохоронні повноваження і зібрані матеріали, що мають ознаки кримінального правопорушення, передаються для подальшої перевірки кримінально-процесуальним шляхом до правоохоронних органів.

Як показує дослідження судової практики, досить невелика кількість зібраних Держфінмоніторингом матеріалів має слідчу і судову перспективу. Однією з причин, як ми вважаємо, є відсутність спеціальних підрозділів по розслідуванню злочинів цієї категорії та відсутність необхідних фахових знань у слідчих, що провадять досудове розслідування натеper.

Враховуючи обмеженість бюджетного ресурсу на утримання контролюючих та правоохоронних органів, було б за доцільне, на нашу думку, створення у складі податкової міліції, а надалі у службі фінансових розслідувань окремого підрозділу з аналітичними та правоохоронними функціями, що поєднав би задачі Держфінмоніторингу та інформаційні і оперативні можливості податкової міліції. Так, як податкова поліція складається зі

спеціальних підрозділів по боротьбі з податковими правопорушеннями, що діють у складі відповідних контролюючих органів, і здійснює контроль за дотриманням податкового законодавства, виконує оперативно-розшукову, кримінально-процесуальну та охоронну функції.

Завдання у сфері фінансового контролю податкова поліція здійснює в процесі запобігання кримінальним та іншим правопорушенням у сфері оподаткування та бюджетній сфері, їх розкриття, розслідування та провадження у справах про адміністративні правопорушення [5].

Контрольними повноваженнями податкової поліції відповідно до покладених на неї завдань є наступні:

- приймає і реєструє заяви, повідомлення та іншу інформацію про кримінальні та інші правопорушення, віднесені законом до компетенції податкової міліції, здійснює в установленому порядку їх перевірку і приймає щодо них передбачені законом рішення;
- вживає заходів щодо виявлення і розслідування злочинів, пов'язаних з відмиванням, легалізацією, розкраданням коштів та іншими незаконними фінансовими операціями;
- виявляє причини і умови, що сприяли вчиненню злочинів та інших правопорушень у сфері оподаткування та бюджетній сфері, вживає заходів до їх усунення;
- виявляє кримінальні та інші правопорушення у сфері оподаткування, митній та бюджетній сферах, встановлює місцезнаходження платників податків, проводить опитування їх засновників, посадових осіб тощо.

Підводячи підсумок, слід зауважити, що на виконання міжнародних зобов'язань, що взяла на себе наша держава, у вітчизняному законодавстві створено правовий механізм для протидії легалізації (відмиванні) доходів, одержаних злочинним шляхом, або фінансуванні тероризму чи фінансуванні розповсюдження зброї масового знищення. З метою підвищення ефективності протидії цьому суспільно небезпечному діянню, забезпеченню раціональності використання бюджетних коштів та оптимізації наявних державних органів, необхідно реорганізувати Держфінмониторинг в окремих підрозділ податкової міліції у складі ДФС України.

ДЖЕРЕЛА ТА ЛІТЕРАТУРА

1. Борець М. В. Повноваження Державної служби фінансового моніторингу України // Форум права. 2014. № 3. С. 22-28.
2. Берізко В. Щодо адміністративно-правового статусу Державної служби фінансового моніторингу України // Підприємництво, господарство і право. 2017. № 3. С. 118-122.
3. Інформація щодо бюджетних асигнувань на утримання Державної служби фінансового моніторингу України у 2018 році. URL: http://www.sdfm.gov.ua/articles.php?cat_id=316&art_id=28011&lang=uk.
4. Про затвердження Положення про Державну службу фінансового моніторингу України: Постанова Кабінету Міністрів України від 29 липня 2015 р. № 537. URL: <http://zakon5.rada.gov.ua/laws/show/537-2015>.
5. Дятленко Н. М. Консолідація зусиль органів внутрішніх справ та податкової міліції – необхідна умова успішної боротьби з економічною злочинністю // Науковий вісник ДЮІ МВС України. Донецьк, 2001. № 2 (5). С. 266–273.
6. Щодо результатів аналізу витрачання коштів ДБУ на функціонування системи фінансового моніторингу. Лист Рахункової палати України. URL: <http://www.acrada.gov.ua/doccatalog/document/16750099/08138.pdf?subportal=main>

РІШЕНЬ ЄВРОПЕЙСЬКОГО СУДУ З ПРАВ ЛЮДИНИ ДЛЯ ПРАВОЗАСТОСОВНОЇ ПРАКТИКИ ЩОДО ЗАХИСТУ СІМЕЙНИХ ПРАВ

Питання захисту прав людини завжди було актуальним. Особливої уваги заслуговує дослідження значення рішень Європейського суду з прав людини для правозастосовної практики щодо захисту сімейних прав на сучасному етапі.

Ключові слова: права дитини, права людини, рішення Європейського суду, сімейне життя.

Ратифікація Україною міжнародних конвенцій і декларацій, що захищають права людини мала позитивний результат, але не вирішила проблеми порушень сімейних прав людини. Ми маємо на меті дослідити вплив рішень Європейського суду з прав людини для правозастосовної практики щодо захисту сімейних прав. Розглядаючи тлумачення Європейського суду положень Конвенції про захист прав людини і основоположних свобод під «сімейним життям» розуміємо зв'язок між особами не лише на шлюбній основі, а й інші сімейні та родинні зв'язки. Європейський суд з прав людини визнає існування таких видів сімей: біологічна (законна) сім'я; позашлюбна сім'я; адюльтерна сім'я; соціологічна сім'я.

Конвенція про захист прав людини і основоположних свобод (далі – Конвенція) сьогодні на повних підставах оцінюється як одне з найбільших досягнень Ради Європи. Вона являє собою фундаментальну основу всього комплексу міжнародно-правового регулювання в галузі прав і свобод людини, її законних інтересів та потреб.

Стаття 8 Конвенції про захист прав людини і основоположних свобод зазначає, що по-перше, кожен має право на повагу до його приватного і сімейного життя, до житла і до таємниці кореспонденції; по-друге, органи державної влади не можуть втручатися у здійснення цього права інакше ніж згідно із законом, і коли це необхідно в демократичному суспільстві в інтересах національної і громадської безпеки або економічного добробуту країни, з метою запобігання заворушенням чи злочинам, для захисту здоров'я чи моралі або з метою захисту прав і свобод інших осіб» [1].

В цій статті передбачено право на повагу до сімейного життя. Це положення не дозволяє особам вимагати права на сімейне життя, наприклад, шляхом вступу у шлюб чи шляхом одержання можливості мати дітей [1].

«Житло» звичайно означає місце, де людина проживає осіло. Щоб визначити, чи потрібно вважати те чи інше приміщення «житлом» за змістом статті 8 вищезазначеної Конвенції, суд надає важливого значення цілій низці питань. Серед них такі: чи визначає закон приміщення як житло? Чи має мешканець право власності на нього? Чи мав він на меті перетворити його в постійне місце проживання? Чи має ця людина інше «житло»? [2]. Відповідно до деяких рішень, стаття 8 Конвенції поширюється і на службові приміщення [3].

Право на повагу до «кореспонденції» є правом на комунікації з іншими людьми, що не перериваються і є не підцензурними [4].

Як ми розуміємо, то Конвенція, перш за все, захищає права та інтереси біологічної сім'ї, яка створена згідно за національними особливостями. Під поняттям «сімейне життя», перш за все, ми позначаємо відносини між дітьми та батьками, братами та сестрами, прабатьками та онуками, також позначаються зв'язки між іншими родичами. Тому рішення Європейського Суду не повинно стати прикладом для безумовно обов'язку національних судів вирішувати питання на користь батька. Воно вимагає застосувати підхід щодо визначення пропорційності втручання в права і визначення в цьому аспекті інтересів дитини, а вже

залежно від конкретних обставин справи вирішити питання саме на користь «інтересів дитини».

Отже, гарантії ст. 8 Конвенції щодо сімейного життя поширюються на: сім'ю, яка має юридичний статус, а також інші сімейні зв'язки; права подружжя; права на спілкування з родичами та близькими; встановлення батьківства; позбавлення батьківських прав; відбирання дитини від батьків без позбавлення останніх батьківських прав; опіку та піклування.

На думку А. П. Сергеева і Ю. К. Толостого у разі порушення сімейних прав та інтересів особа має право на їх захист у спосіб, визначений законом. Існують дві основні форми захисту сімейних прав: юрисдикційна та не юрисдикційна (самозахист) [5, с. 282]. Юрисдикційна форма захисту – це діяльність уповноважених державою органів щодо захисту сімейних прав та інтересів учасників сімейних відносин. До органів, які здійснюють такий захист, належать: суд, органи опіки та піклування, нотаріус та прокурор. Судова форма захисту є найпоширенішою та має переваги серед інших форм захисту, оскільки юрисдикція судів поширюється на всі правовідносини, що виникають у державі. Ознаки судового захисту:

- 1) здійснюється спеціальним державним органом – судом;
- 2) здійснюється професійними юристами – суддями;
- 3) відбувається у передбаченій законом процесуальній формі;
- 4) є остаточним;
- 6) здійснюється шляхом ухвалення судового рішення, яке має загальнообов'язкову силу;
- 7) виконання рішення суду забезпечується можливістю застосування державного примусу.

Відповідно до ч. 10 ст. 7 Сімейного Кодексу України кожен учасник сімейних відносин має право на судовий захист. Стаття 18 Сімейного кодексу України зазначає, що: кожен учасник сімейних відносин, який досяг чотирнадцяти років, має право на безпосереднє звернення до суду за захистом свого права або інтересу; суд застосовує способи захисту, які встановлені законом або домовленістю (договором) сторін.

Способами захисту сімейних прав та інтересів, зокрема є:

- 1) встановлення правовідношення;
- 2) примусове виконання добровільно не виконаного обов'язку;
- 3) припинення правовідношення, а також його анулювання;
- 4) припинення дій, які порушують сімейні права;
- 5) відновлення правовідношення, яке існувало до порушення права;
- 6) відшкодування матеріальної та моральної шкоди, якщо це передбачено Сімейним Кодексом або договором;
- 7) зміна правовідношення;
- 8) визнання незаконними рішень, дій чи бездіяльності органу державної влади, органу влади Автономної Республіки Крим або органу місцевого самоврядування, їх посадових і службових осіб [6].

Часто у судовій практиці зустрічаються випадки, коли потрібно вирішити питання з ким залишиться дитина після розлучення батьків. Є певний критерій вимог, які зазначені у ст. 161 Сімейного Кодексу України. Ця стаття зазначає перелік вимог для вирішення подальшого життя дитини: Якщо мати та батько, які проживають окремо, не дійшли згоди щодо того, з ким із них буде проживати малолітня дитина, спір між ними може вирішуватися органом опіки та піклування або судом. Під час вирішення спору щодо місця проживання малолітньої дитини беруться до уваги ставлення батьків до виконання своїх батьківських обов'язків, особиста прихильність дитини до кожного з них, вік дитини, стан її здоров'я та інші обставини, що мають істотне значення. Орган опіки та піклування або суд не можуть передати дитину для проживання з тим із батьків, хто не має самостійного доходу, зловживає спиртними напоями або наркотичними засобами, своєю аморальною поведінкою може зашкодити розвитку дитини. Якщо орган опіки та піклування або суд визнав, що жоден із

батьків не може створити дитині належних умов для виховання та розвитку, на вимогу баби, діда або інших родичів, залучених до участі у справі, дитина може бути передана комусь із них. Якщо дитина не може бути передана жодній із цих осіб, суд на вимогу органу опіки та піклування може постановити рішення про відібрання дитини від особи, з якою вона проживає, і передання її для опікування органу опіки та піклування [7].

Відповідно до статті 160 СК України місце проживання дитини, яка не досягла десяти років, визначається за згодою батьків. Місце проживання дитини, яка досягла десяти років, визначається за спільною згодою батьків та самої дитини. Якщо батьки проживають окремо, місце проживання дитини, яка досягла чотирнадцяти років, визначається нею самою. Тому Верховна Рада України після ратифікації Конвенції прийняла Закон «Про охорону дитинства» (ВВР, 2001, № 30, с. 142), де у статті 15 зазначила: «у разі коли батьки не можуть дійти згоди щодо участі одного з батьків, який проживає окремо, у вихованні дитини, порядок такої участі визначається органами опіки та піклування за участі батьків виходячи з інтересів дитини. Рішення органів опіки та піклування з цих питань можуть бути оскаржені до суду». У статті 14 цього Закону передбачено заборону розлучати дітей з батьками всупереч їх волі, за винятком випадків, коли таке розлучення необхідне в інтересах дитини і цього вимагає рішення суду, що набуло законної чинності.

В Україні це питання також було врегульовано шляхом ратифікації Конвенції про захист прав людини і основоположних свобод.

До прикладу візьмемо справу «М. С. проти України», де наголошено на проблемах, які існують в нашій державі, що, повинно стати підґрунтям для їх вирішення та зміни свідомості в правозастосуванні [8]. Суть справи полягала у захисті прав за ст.8 Конвенції про захист прав людини і основоположних свобод. А саме, з часом відносини між заявником і дружиною погіршились, у зв'язку з чим дружина без згоди заявника забрала дитину і переїхала в інше місце. Пізніше заявник знайшов місцезнаходження своєї доньки і забрав її до себе, оскільки були підозри про застосування до малолітньої особи насильства та сексуального розбещення з боку дружини та її співмешканця. З вказаними фактами батько не неодноразово звертався до правоохоронних органів, які у відповідь довго розглядали справу, то закривали її, або скасовували постанови до закриття справи. Тому справа дійшла до Європейського суду з прав людини. У справі Суд повторив свої загальні принципи, вироблені в прецедентній практиці, і наголосив, що об'єктом статті 8 є, в основному, захист людини від будь-якого втручання з боку державних органів. Однак, це положення не просто змушує державу утримуватись від такого втручання. Крім цього, насамперед, поряд з існуванням негативних зобов'язань, існують позитивні зобов'язання, пов'язані з ефективною повагою до приватного або сімейної життя. Ці зобов'язання можуть включати в себе вжиття заходів, спрямованих на забезпечення поваги до приватного життя, навіть у сфері відносин між окремими особами (пункт 59). До речі, у спорах, що стосуються «інтересів дитини», Європейський Суд часто вдається до певного аналізу доказів (що для нього не є характерним з огляду на «доктрину четвертої інтонації», які характеризують вплив на «інтереси дитини», проте він завжди розуміє свою роль і невтручання в правові системи держав, і може це робити у виключних випадках, коли оцінка таких доказів може свідчити про утиск прав і свобод, які захищає Конвенція. Так відбувалось і у справах «Савіні проти України» і «Мамчур проти України». У підсумку суддя зазначив, що батьки повинні мати рівні права в спорах утримання дітей і не повинно бути засновано ніяких залежностей від статі одного з батьків, але першочергове значення мають найкращі інтереси дитини, які залежать від характеру та серйозності, та перевищують інтереси батьків.

До Європейського суду з прав людини можна звертатися у тому випадку, коли вичерпані всі національні інстанції. Президент Європейського суду з прав людини висвітлив статистику звернень до ЄСПЛ. І відповідно, за цією статистикою, Україна посідає 5 місце за кількістю звернень. Також є ряд рішень Європейського суду, які не мають свого продовження і залишаються відкритим питанням до України. Нещодавно Засоби масової

інформації повідомили, що вперше в історії Європейський суд з прав людини передав 12143 нерозглянутих справ на виконання до Комітету Міністрів Ради Європи [9].

Тому, я погоджуюся з думкою Олени Сапожнікової, яка зазначає, що рішення Європейського суду не можуть водночас вирішити справи, які протягом багатьох років очікували чарівного вирішення, отримуємо фактично відправну точку, з якої знову потрібно рухатися національними судовими коридорами, що є плутаними та не завжди освітленими принципом справедливості, тобто з'являється необхідність знову боротися та вкотре долати всі бюрократичні процедури, намагатися довіряти тим, хто не один раз уже обманув, доводити свою правоту попри те, що вона нікому спершу не потрібна [10].

ДЖЕРЕЛА ТА ЛІТЕРАТУРА

1. Конвенція про захист прав людини і основоположних свобод URL:http://search.ligazakon.ua/l_doc2.nsf/link1/MU50K02U.html
2. Рішення у справі Гіллоу проти Великобританії (Case of Gillow v. the United Kingdom) від 1986 р. URL:<http://www.synigoros.gr/resources/roma/die8nehs-nomo8etikes-katey8iynseis/echr-desicions/16case-of-buckley-v1-the-united-kingdom.txt>.
3. Рішення у справі «Niemietz v. Germany» (1992 р.). URL: <https://cedem.org.ua/library/sprava-gudvin-proty-velykobrytaniyi/>
4. Права людини в Україні: інформаційний портал Харківської правозахисної групи URL: <http://khpg.org/index.php?id=1094815937>
5. Гражданское право. Учебник. Часть I. Издание третье, переработанное и дополненное/ под ред. А.П. Сергеева, Ю.К. Толстого. М.: Проспект, 1998. 282с.
6. Сімейний кодекс України URL: <http://zakon.rada.gov.ua/laws/show/2947-14>
7. Значення рішення ЄСПЛ у справі «М.С. проти України» для правозастосовчої практики URL:https://jurliga.ligazakon.net/analytics/162658_znachennya-rshennya-spl-u-sprav-ms-proti-ukrani-dlya-pravozastosovcho-praktiki
8. Об определении места проживания малолетних детей URL:http://search.ligazakon.ua/l_doc2.nsf/link1/VS161179.html
9. Олена Проценко. Українська Гельсінська спілка з прав людини. URL: <https://helsinki.org.ua/articles/ponad-12-tysyach-ukrajintsiv-ne-otrymayut-kompensatsiyu-vid-evropejskoho-sudu/>
10. Олена Сапожнікова. Чи є перемогою в справі рішення Європейського суду з прав людини? URL: <https://precedent.in.ua/2015/12/03/chy-ye-peremogoyu-v-spravi-rishennya-ye-vrope/>

Науковий керівник: старший викладач Костюк Н.П.

УДК 349.2

*Марина Каракулова
(Вінниця)*

СУДОВИЙ ЗАХИСТ ПРАВ ЛЮДИНИ І ГРОМАДЯНИНА

Права людини і громадянина є головною метою і найважливішим інструментом будь-якої правової держави, яка прагне забезпечити свободу, добробут, гідність, безпеку людей, захистити їх від пагубних наслідків дестабілізації суспільства та держави. Дослідженням правового регулювання прав і свобод людини і громадянина, а також їх захисту займалися такі відомі вчені, як: В.Ф. Погорілко, О.Ф. Скакун, Ю.С. Шемшученко, О. В. Смирнова тощо. Разом із тим сьогоднішня недосконала судова система актуалізує дослідження судового

захисту прав людини і громадянина. З огляду на це, метою дослідження є вивчення стану судового захисту прав людини і громадянина та надання пропозиції з його вдосконалення.

Необхідно констатувати, що забезпечення прав і свобод людини, визнання їх авторитету як визначальної мети розвитку суспільства і держави – єдиний можливий шлях до стійкого розвитку громадянського суспільства, що повинно бути сформоване в Україні. Однак цей процес, можливо, буде складним і довгим. Доти, поки не будуть створені надійні механізми і інститути забезпечення та захисту прав людини, поки ідея прав людини не об'єднає все суспільство, важко говорити про стійкий розвиток держави, суспільства й особистості.

Нині права людини і громадянина та гарантії їх захисту з боку держави закріплюються національними законодавствами всіх цивілізованих країн світу. Не є виключенням з цього правила і Україна, яка в ст. 3 Конституції України визнала людину, її життя і здоров'я, честь і гідність, недоторканість і безпеку найвищою соціальною цінністю, а як головний обов'язок держави закріпила утвердження і забезпечення прав і свобод людини. [1]

Зазначенні конституційні положення вимагають, щоб усі державні органи охороняли права та свободи людини і громадянина. Однак, для переважної більшості державних органів діапазон їх діяльності не замикається на виконанні завдань захисту прав і свобод людини, боротьби зі злочинами та іншими правопорушеннями. У них на першому плані інші завдання – здійснення заходів із забезпечення зайнятості населення, соціального захисту, охорони здоров'я, освіти, науки, культури, охорони природи, екологічної безпеки, природокористування тощо. Деякі функції із захисту прав і свобод громадян, інтересів суспільства і держави від злочинних та інших протиправних посягань вони виконують ніби додатково, поряд із виконанням своїх основних завдань.

Спеціально захистом прав і свобод громадян, інтересів суспільства і держави від злочинних та інших протиправних посягань займається значно вужче коло органів – ті, які існують виключно або головним чином для виконання такої ролі. Їх прийнято іменувати правоохоронними органами.

Національне законодавство стосовно визначення органів, які входять до системи правоохоронних органів, є доволі суперечливим. Так, ст. 2 Закону України «Про державний захист працівників суду і правоохоронних органів» від 23 грудня 1993 р. № 3781-ХІІ і надає перелік таких органів, однак зміст інших законів свідчить про те, що окремі з цих органів не є правоохоронними. [2]

Немає єдиного підходу також серед вчених стосовно системи правоохоронних органів. К. Гуценко і М. А. Ковальов до правоохоронних органів відносять суди, установи, що здійснюють організаційне забезпечення діяльності судів, прокуратури, установи і посадових осіб, покликаних виявляти і розслідувати злочини, адвокатуру і нотаріат [3, с. 14]. На думку А. В. Єндольцевої та О. А. Галустьяна, правоохоронними органами є суди, прокуратура, органи державної безпеки, органи внутрішніх справ, митні органи, органи юстиції, органи забезпечення виконавчого провадження, органи виконання покарань [4, с. 35]. Автори підручника «Суд, правоохоронні та правозахисні органи України» за редакцією В. Т. Маляренка до правоохоронних відносять органи внутрішніх справ, Державну податкову службу, Службу безпеки України, митні органи, Державну прикордонну службу, Антимонопольний комітет, Державну контрольно-ревізійну службу, управління Державної охорони, Державний департамент України з питань виконання покарань, Державний департамент фінансового моніторингу, Державний комітет з України з питань технічного регулювання та споживчої політики, Державну інспекцію рибоохорони, Державну лісову охорону, Державну екологічну інспекцію, Державну санітарно-епідеміологічну службу, Державну архітектурно-будівельну інспекцію [4, с. 182].

Виходячи з вищесказаного можна констатувати, що одні автори відносять суди до правоохоронних органів, а інші ні. Так, з точки зору А. В. Єндольцевої, О. А. Галустьяна, А. П. Кізлика, віднесення судових органів до правоохоронних є правильним хоча б тому, що судові органи здійснюють судову владу, обов'язковою характеристикою якої є примусовість

[3, с.17]. Іншу думку висловлює С. Г. Кузьменко, який вказує на те, що суди неможна віднести до правоохоронних органів, бо вони є самостійною гілкою влади [5, с.18].

Слід погодитися з К. Ю. Мельником, який вважає, що факт існування судової влади жодним чином не може заважати віднесенню судів до правоохоронних органів. Автор обґрунтовує свою позицію тим, що суди конституційно безпосередньо призначені для захисту прав і свобод. Так, ст. 55 Конституції України проголошує, що права і свободи людини і громадянина захищаються судом. Кожному гарантується право на оскарження в суді рішень, дій чи бездіяльності органів державної влади, органів місцевого самоврядування, посадових і службових осіб. Це означає, по-перше, що будь-які права і свободи захищаються в судовому порядку; по-друге, право на судовий захист забезпечується будь-якій особі; по-третє, судовому оскарженню підлягають поряд з іншим рішення, дії чи бездіяльність органів державної влади, органів місцевого самоврядування, посадових і службових осіб [5, с.108].

Слід відмітити, що правосуддя, яке здійснюється судами, є найбільш надійним та цивілізованим способом захисту прав і свобод громадян. З точки зору Т.І. Француза, у даному випадку поняттям «захист» охоплюється не лише забезпечення прав людини від посягань з боку тих чи інших фізичних осіб, а й з боку державної влади. Тобто функціонування механізму захисту прав і свобод людини і Україні передбачає, що безумовному судовому оскарженню в судах загальної юрисдикції підлягають колегіальні та одноособові дії чи бездіяльність, рішення органів державної влади та місцевого самоврядування, підприємств, установ, організацій, посадових осіб, у результаті яких порушені права і свободи громадянина чи створені перешкоди для їх реалізації [5, с. 183].

Як відомо, права на судове оскарження дій посадових осіб, які порушують права і свободи громадян, законодавство колишнього Радянського Союзу, у складі якого була і Україна, не містило до 1977р. Таке право надала Конституція СРСР 1977 р., яка у ст. 58 закріпила норму такого змісту: «дії службових осіб, які вчинені з порушенням закону, з перевищенням повноважень і які ущемляють права громадян, можуть бути у встановленому законом порядку оскаржені до суду». Аналогічну норму закріплювала і ст. 56 Конституції УРСР 1978р.

Як бачимо, вищезазначена стаття містила одну умову: оскаржувати вказані дії службових осіб до суду необхідно було «у встановленому законом порядку». В той же час такого закону не існувало ще 10 років. Так, тільки у 1987 р. Було прийнято Закон СРСР «Про порядок оскарження до суду неправомірних дій посадових осіб, які ущемляють права громадян». Даний Закон, як виявила практика, мав цілу низку недоліків, які намагалися викоренити, прийнявши у 1989 р. Новий закон – Закон СРСР «Про порядок оскарження до суду неправомірних дій органів державного управління і посадових осіб, які ущемляють права громадян». Однак і після прийняття вказаного Закону поза судовим контролем залишилися дії і рішення керівництва підприємств, вищих та середніх навчальних закладів, лікарень, оскільки вони не належали до органів державного управління. Крім цього, не можна було оскаржити нормативні акти міністерств і відомств, розпорядження уряду, незаконні рішення громадських об'єднань.

Сьогодні національне законодавство надає людині всі можливості для захисту своїх прав і свобод у суді. Так, відповідно до ч. 2 ст. 124 Конституції України юрисдикція судів поширюється на всі правовідносини, що виникають у державі. Згідно з ч. 2 ст. 55 Конституції України кожному гарантується право на оскарження в суді рішень, дій чи бездіяльності органів державної влади, органів місцевого самоврядування, посадових і службових осіб.

Розширення сфери судового втручання і процедури усунення наслідків порушення прав і свобод громадян можна назвати критерієм демократизації суспільства, підтвердженням значимості в ньому загальнолюдських ідеалів, підпорядкування здоровому глузду і моральним цінностям. Основні засади судової влади – самостійність і незалежність її

статусу, перетворює судову форму захисту прав людини найбільш правильне, надійне і зрозуміле її джерело. Разом із тим, реалії сьогодення свідчать про кризу судової системи, пов'язану з корупцією в даному правоохоронному органі, а також про її неможливість виступати надійним гарантом захисту прав і свобод людини і громадянина.

ДЖЕРЕЛА ТА ЛІТЕРАТУРА

1. Конституція України від 1996, № 30, ст. 141 URL: <http://zakon.rada.gov.ua/laws/show/254%D0%BA/96-%D0%B2%D1%80> Про державний захист працівників суду і правоохоронних органів: закон України від від 16.01.2014 URL: <http://zakon.rada.gov.ua/laws/show/3781-12>
2. Правоохоронні органи: підручник для юридичних вузів / під ред. К.Ф. Гуценко: ЗЕРЦАЛО. М, 2006. 440 с.
3. Правоохоронні органи: підручник / за ред. А.В. Ендольцевої, О.А. Галустьяна, А.П. Кізлика. 6 вид. Київ, 2012. 87с.
4. Суд, правоохоронні та правозахисні органи України: підручник / під ред. В.Т. Маляренко. К.: Юрінком Інтер, 2007. 352 с.
5. Мельник К.Ю. Проблеми правового регулювання трудових відносин службовців правоохоронних органів: монографія. Х.: Харк. нац. ун-т внутр. справ, 2009. 360 с.
6. Француз Т.І. Роль і місце влади в процесі захисту прав людини і громадянина // Держава і право. 2001. 387 с.

Науковий керівник: старший викладач Костюк Н.П.

УДК 347.12

*Наталія Костюк, Анастасія Краєвська
(Вінниця)*

ДУХОВНА КУЛЬТУРА ЮРИСТА: ПРОБЛЕМИ ВИЗНАЧЕННЯ, СТРУКТУРА, ДУХОВНО-ЕСТЕТИЧНИЙ АСПЕКТ БУТТЯ

Висвітлено роль духовно-естетичного чинника як одного із головних елементів у процесі моделювання професійного буття юриста, що виступає способом самотворення особистості й пронизує весь життєвий світ її носія. У наш час духовний чинник характеризується за допомогою таких понять, як спосіб мислення, ментальність, ідеали й цінності, установки, ціннісні орієнтації юриста.

***Ключові слова:** духовність, духовна культура юриста, естетична культура юриста, право, професійна свідомість.*

The article elucidates the role of the spiritual-aesthetic factor as one of the main elements in the process of modeling professional being of a lawyer, which takes the part of the personality self-creation and permeates his/her whole life. Nowadays the spiritual-aesthetic factor is characterized by means of such concepts as a way of thinking, mentality, ideals and values, aims, value orientations of a lawyer.

***Key words:** spirituality, spiritual culture of a lawyer, aesthetic culture of a lawyer, right, professional consciousness.*

Актуальність. Проблема духовної культури юриста, як прояв духовності, відноситься до тих гуманітарних дилем, які прийнято називати «вічними». Високий рівень духовної культури юриста є запорукою дотримання законності, попередження й подолання таких

протиправних явищ, як злочинність, зловживання владою та службовим становищем, уседозволеність, несправедливість і суб'єктивізм.

Актуальність теми дослідження обумовлюється специфікою глобальної соціально-культурної ситуації, і дилемами сучасного життя в середині України. Сучасний стан освітнього процесу потребує уточнення та узагальнення важливих культурологічних аспектів професійної діяльності юристів, які необхідно формувати під час фахової підготовки для подальшої успішної професійної діяльності та взаємодії. Духовна культура юриста формується поетапно. Для дослідження духовної культури юриста в першу чергу необхідне вивчення проблем духовності, яка є визначальною властивістю людської істоти, тому, що юрист є, перш за все, людською істотою, а лише в другу чергу – учасником та реалізатором окремої соціально-професійної функції. В наукових джерелах питання духовної культури юриста висвітленні недостатньо. Як правило, духовна культура юриста досліджується в контексті більш широких проблем: підготовка майбутніх юристів, становлення духовного світу юриста, в якості складового елемента правової та професійної культури юриста. Духовна культура юриста є проявом духовності, формою світогляду. Духовна культура юриста є сукупністю видів культур, що ґрунтуються на таких засадах: як державність, моральність, інтелектуальність, людяність, глибинність, синтез культурних здобутків людства, безмежність, пріоритет духовного над матеріальним. Культура індивіда є комплексною особливістю рівня універсальності прогресу особи у контексті її взаємного зв'язку із оточенням.

Виступаючи в якості комплексної категорії, культура є об'єднуючим критерієм ступеня соціалізації, сформованості, повноцінності діяльності особи. Іншими словами, культура особистості є рівнем всеосяжності та різнобічності індивіда, що виступає учасником соціальної, культурної діяльності, якій властивий творчий характер.

Всеосяжність особистості, в даному випадку, є різнобічністю і врівноваженістю її самовдосконалення у трансформаційній діяльності.

Зовнішньою формою вираження культури особистості є духовна діяльність людини практичного характеру. Остання, є показником зрілості-соціальності людини. Тобто, вона підтверджує ступінь прийняття та інтеграції особою соціальних ролей, завдань та досвіду соціального характеру в цілому. Це гармонія (раціональність) складових внутрішнього світу індивіда, що віддзеркалює напрямки її активності. [3, с. 5].

При застосуванні системного аналізу, культура особистості може бути представлена як багатогранна всеосяжна категорія, яка знаходить свій прояв у інтеграції складових діяльнісно-психологічного, діяльнісно-видового та життєдіяльного характеру [3, с. 5].

Діяльнісно-структурному елементу властиві загально-психологічні особливості системи формування і існування культури особистості за допомогою встановлення структурно організованих складових психологічного характеру, що утворюють єдине ціле. Важливе значення для формування культури особистості мають духовні запити. Відбувається кристалізація усвідомлених потреб у інтереси, що являються базисом для цінностей групового, індивідуального, колективного спільного характеру. Останні, знаходять своє вираження у ціннісних орієнтаціях, особистих мотивах. Ціннісні орієнтації та цінності трансформуються у, встановлюючи напрямки та сутність дій індивіда духовно-практичного характеру, ідеали [3, с. 6].

Дуалізм у тлумаченні характеру культури, в якості надіндивідуальної та особистісно-унікальної категорії, як правило, спричиняє методологічні помилки.

Неординарність категорії «культура», багатоманітність її визначень спричиняють необхідність у обранні підґрунтя, яке б забезпечувало синтез напрацьованих підходів, відносно дослідження феномену «культура» із розкладанням на складові частини, та встановлювало б особливості його соціального буття.

З урахуванням вищенаведеного, культура може бути визначена, в якості способу самоорганізації існування індивіда, напрямками якого є (з'ясування) інтерпретація,

забезпечення збереження та вдосконалення особи та соціуму, формою вираження якого є наслідки діяльності.

Згідно з узагальненим тлумаченням, наданим А.С. Романовою [18, с.194], під духовною культурою слід розуміти масив (комплекс) духовних цінностей.

У найширшому розумінні духовна культура визначається як система духовних цінностей. На думку автора, таке тлумачення є загальним, і, не в повному обсязі, відображає специфіку цієї категорії.

Враховуючи, відображення духовністю динамічної сутності буття людей і відношення до світу, її слід ототожнювати з особливою формою виявлення ступеня узгодженості, і єдності із світом. Лише при такому узгодженні індивід спроможний реалізувати власну життєдіяльність, включаючись до нормативності життя, водночас, залишаючи спроможність втілювати свій творчий потенціал.

Буття особи детерміновано наявністю взаємодії між тілесними, душевними та духовними аспектами, яка забезпечує можливість індивіда бути учасником всезагального та нескінченного універсуму, та віддзеркалює духовність, у виді превалювання конкретних видів цінностей, видів духовності [5, с. 106].

Останнім часом, духовну культуру описують категоріями:

- 1) шляху мислення,
- 2) ментальності,
- 3) ідеалів,
- 4) цінностей,
- 5) настанов,
- 6) ціннісних орієнтацій, тощо.

Для забезпечення комплексності дослідження, поняття «Духовна культура юриста» слід, також, застосовувати такі категорії як «духовні цінності культури», «життєві цінності».

Під цінностями культури розуміють мотиви культурної поведінки особи.

Духовність, в якості всієї сукупності життєвого світу або життєвого досвіду індивіда, створює можливість розв'язання постійної проблеми «духовне – бездуховне», чим підтверджує пригнічення прогресистських течій і думок у філософії, звернення до онтологічних засад, що є підґрунтям будь-якої людської діяльності, і в сукупності уособлюють самовизначення.

В той же час, духовне трактують, як прекрасне, а бездуховне сприймається, як потворне, некрасиве.

Духовність включає ще одну сторону парадигми, саме, людського в людині – індивідуалізацію. Під механізмом індивідуалізації розуміють – механізм вдосконалення і збагачення особистості індивіда і його власного Я.

На думку Е. Фрома, кожне зусилля, спрямоване на індивідуалізацію особистості, призводить до росту останньої. Тобто, механізми індивідуалізації постійно супроводжують механізми ієрархії особистості, останнє знаходить свій вияв у прагненні особи до загальнолюдського ідеалу і прозорого сенсу життя. Необхідним є збереження зв'язку індивідуалізованої особистості зі світом, що опосередкується «активною солідарністю з іншими індивідами» [11, с. 56].

На думку, І. Зязюна, затребуваність сучасного юриста детермінується наявністю необхідної сукупності знань та навичок, демократичних і гуманістичних цінностей, в якості орієнтирів у професійній сфері, цілісністю особистості.

Така позиція І. Зязюна є прийнятною, з огляду на зумовленість життєздатності соціуму, саме, проблемами духовного вдосконалення індивіда, і юриста зокрема. Детермінантами сучасних дилем є, переважно, низький культурний і моральний рівень індивідуальностей, недостатність доброти і милосердя, прекрасного у стосунках між людьми [1, с. 20].

За допомогою духовного світу юриста забезпечується опосередкування інформаційних зв'язків між юристом, в якості людської істоти, та світом, напрацювання усвідомленого

відношення до останнього, формування спроможності до переживання [8, с. 184]. Яскраво проявляється специфіка таких атрибутів духовності:

- любов та віра. Останні виступають у ролі формотворчих факторів культури почуттів, суб'єктивно-особистісного світогляду;
- інтелект, який забезпечує об'єднання можливостей когнітивного характеру: уяви, інтуїції, мислення, почуттів та формування змісту життєвої культури індивіда;
- світосприйняття, його функцією є особистісна самосвідомість, її відображення рівня прогресу суб'єктивності, спрямованості вектору життєвого шляху.

Рухливий взаємозв'язок, між базовими рівнями індивідуальної культури, посилює унікальний механізм життєвої творчості юриста в культурі.

Таким чином, під культурою життя юриста слід розуміти механізм напрацювання суб'єктивності, якій властиві самотворення та забезпечення збереження нерозривного зв'язку із оточенням.

В професійному аспекті і поза ним, особистістю являє собою спосіб упорядкування руху певної особи до такої засади, як людяність. Останнє є індикатором позитивності особистості, показником «здорової» особистості.

Розвинений внутрішній світ особистості є, в першу чергу, показником сформованості світогляду, через який забезпечується сприйняття, осмислення, оцінка об'єктивної дійсності, як світу буття та діяльності [7, с. 116].

Ступінь професійної самосвідомості правника є завершеним комплексом потреб-здібностей юриста, яка забезпечує можливість його соціально-культурного самовизначення та творчої, професійної самоорганізації. Незважаючи на нетотожність сумарного поєднання різних типів культур і професійної культури юриста, особистість юриста є результатом якісного присвоєння загальнолюдських та національних культурних надбань [9, с. 61]. Тому автор цієї наукової роботи погоджується із позицією А.С. Романової, що віднесення національної, політичної, моральної, правової, психологічної, естетичної культур особистості до різновидів духовної культури особистості, що є необхідними детермінантами формування професійної культури юриста.

В такому випадку, духовність репрезентує само ідентифікацією індивіда, якій властива креативно-базова спрямованість, форму його соціально-творчої діяльності [2, с. 53].

Враховуючи, багатогранний характер духовності, як феномену, можливим є виділення ряду її специфічних ознак:

- суб'єктивність, належність до форми самосвідомості особи;
- базовий характер, для визначення ролей особи, в якості учасника стосунків;
- належність до буття людини, в якості елемента, якому властивий імперативно-детермінаційний характер. Духовність уособлює весь вимір чуттєво-емоційної сфери, емоційні елементи особистості.

Відповідно до концепції Д. Лукача, культура постає в суспільному бутті, як безперервність естетичної свідомості й естетичних переживань людини. Інакше кажучи, людське буття немислиме поза межами естетичної культури, природи й суспільства. Через «естетичне» здійснюється антропологічний вимір феномену людини [4, с. 148].

Науковцем С. Сливкою виокремлено 4-ри базові групи значимих аспектів культури почуттів юриста:

- духовно-національний,
- морально-правовий,
- психологічно-естетичний
- професійний.

На відміну від визначення, наведеного А.С. Романовою, С. С. Сливка зауважує на доцільності тлумачення духовної культури юриста, в якості рівня засвоєння останнім норм духовного права, опанування комплексом духовних здобутків людської спільноти у науковій, освітній, мистецькій, практичній сферах, та практичне втілення вказаних цінностей

у нормах права [10, с. 45]. До складових частин духовної культури юриста науковець відносить: 1) знання філософії законів Всесвіту; 2) інтелектуальне розуміння та усвідомлення історії, традицій краєзнавства, народознавства, релігієзнавства, художньої літератури, мистецтва; 3) розвинену духовність

4) додержання норм юридичної етики; 5) використання загальнолюдських цінностей у правовому полі. Автор погоджується із такою позицією С.С. Сливки, яку поділяють також Т.О.Барно [15, с. 25], О.І.Браткова [16, с.73], оскільки така інтерпретація категорії «духовна культура» відображає органічний взаємний зв'язок останньої із інтелектуальною, моральною і внутрішньою культурами.

Водночас, частина науковців (В. П. Сальников, В. П. Федоров, О. І. Худяк і інші) наголошують на недопущенні тотожності духовності із інтелектуальністю і моральністю [15, с.25]. Водночас, автор цієї роботи не погоджується із наведеною думкою, оскільки вважає, що духовну культуру слід розглядати як уособлення практично всіх видів культур, які ґрунтуються на таких засадах, (властивих і духовній культурі юриста), як: державність, моральність, інтелектуальність, людяність, глибинність, синтез, пріоритет духовного над матеріальним.

Враховуючи, відмінне від юридичних норм, походження норм духовного права – функція особи обмежується лише їх засвоєнням, але не створенням. Водночас, обом типам норм властива обов'язковість.

Порушення вказаних видів норм, також, відбувається в різних формах, юридичних норм – в матеріальній формі (дії), духовного права – у формі думок і помислів. Наслідки таких порушень теж різні, відносно юридичних норм – відповідальність, стосовно духовного права – негативні результати і страждання конкретних осіб або угруповань (наприклад, народів).

Тому, цілком правильним, на думку автора роботи, є твердження, що духовна культура юриста – важлива складова його природи й сутності, формування якої розпочинається з опанування ним норм природного права, передусім законів Всесвіту як законів краси, законів природи.

Отже, феномен духовної культури полягає в тому, що вона є консолідуючим чинником суспільства, спрямованим, передусім, на його духовне відродження.

ДЖЕРЕЛА ТА ЛІТЕРАТУРА

1. Зязюн І. Краса педагогічної дії. К.: Українсько-фінський інститут менеджменту і бізнесу, 1997. 301 с.
2. Крылов Н. Антропологический деятельностный и культурологический подход . Тезаурус, Центр гуманистич. л-ры, 2005. 215 с.
3. Лозовой В., Уманець О., Ценко М. Культура особистості та етикет у діловому спілкуванні: навч. посіб. / за ред. В. Лозового. Х.: Регіон-інформ, 2006. 140 с.
4. Лукач Д. К историереализма. М.: Наук. мысль, 1939. 239 с.
5. Наконечна О. Естетичне як тип духовності. Рівне: ВАТ Рівненська друкарня, 2012. 208 с.
6. Ручка А. А. Ценностный подход в системе социологического знания. Киев: Наукова думка, 1987. 154 с.
7. Свиридюк Н. П. Юридична деонтологія: навч.-метод. посіб. Київ: Хай-Тек Прес, 2012. 336 с.
8. Скакун О. Ф. Юридическая деонтология: учебник. Харьков: Эспада, 2012. 504 с.
9. Сливка С., Рудницький М., Підгурський М., Штангрет М., Єсип І. Формування правосвідомості юриста: монографія / за ред. С. Сливки. Львів: Кальварія, 2005. 96 с.
10. Сливка С. Юридична деонтологія. Рівне: ВАТ Рівненська друкарня, 2006. 110 с.
11. Фромм Э. Бегство от свободы / пер. с англ. Г. Швейника; отв. ред. и послесловие П. Гуркевича. М.: Прогресс, 1990. 271 с.
12. Хамітов Н. Філософський словник. Людина і світ. К.: КНТ, 2007. 264 с.

13. Юридична деонтологія / за ред. В. Горшеньова, В. Комарова. Харків: Знання, 1993. 367 с.
14. Юркевич П. Історія філософії права. Філософія права. Філософський щоденник. 3-тє вид. К.: Український світ, 2001. 756 с.
15. Барно Т.О., Барно О.М. Шляхи формування духовного світу сучасного юриста // Вісник Житомирського державного університету імені Івана Франка (2 (88)). pp. 20-27. URL: <http://eprints.zu.edu.ua/25221/>
16. Браткова О. І. Культурологічні засади успішної професійної діяльності юриста // Філософські та методологічні проблеми права. 2015. № 1-2. С. 69-80. URL:: http://nbuv.gov.ua/UJRN/Fmpp_2015_1-2_8
17. Мурзина О. А. Структура професійних ціннісних орієнтацій майбутніх юристів // Наукові записки Бердянського державного педагогічного університету. Сер: Педагогічні науки. 2015. Вип. 1. С. 160-167. URL: http://nbuv.gov.ua/UJRN/nzbdpufn_2015_1_29
18. Романова А. С. Духовно-естетичний аспект професійного буття юриста: інтелігібельне та сенсигібельне осмислення // Вісник Національного університету "Львівська політехніка". Юридичні науки. 2015. № 827. С. 193-199. URL: http://nbuv.gov.ua/UJRN/vnulpurn_2015_827_34.

УДК 331.102.1:334.012.64

*Наталія Костюк, Анна Матула
(Вінниця)*

РЕГУЛЮВАННЯ ДИСТАНЦІЙНО-ТРУДОВИХ ПРАВОВІДНОСИН В УКРАЇНІ ТА СВІТІ

Запропоновано застосовування надомної (дистанційної) праці як одного із засобів успішного розвитку українського малого бізнесу. Проаналізовано спорідненість понять "надомна" та "дистанційна" праця. Розглянуто вітчизняний та зарубіжний досвід застосування дистанційної праці.

An application of "work at home" (distance) work as one of the possible tools of the successful development of Ukrainian small business is proposed. A relation between terms "work at home" and "distance" job is analyzed. The national and foreign experience of distance work is considered. The features of concluding employment contracts with distance workers are defined.

Концепцію віддаленої (дистанційної) роботи розробив американець Джон Ніллес у 1972 році. Він виказав ідею про те, що не обов'язково тримати працівників в офісі, оскільки сучасні засоби зв'язку дозволяють підтримувати контакт між працівниками на відстані. На сьогодні ідея віддаленої роботи активно використовується фрілансерами, які шукають замовників через Інтернет по всьому світу, виконують проекти та приймають оплату за допомогою електронних платіжних систем в режимі онлайн.

Питанню регулювання дистанційно-трудоуих правовідносин в Україні та світі присвячені праці вітчизняних та іноземних вчених, зокрема: В.К.Антошкіна, М.В.Бобринкова, О.В.Волкова, В.І.Герасимчук, О.Агрішнова, М.І.Карлін, Т.С.Кобринь, А.М.Колот, О.В.Моцная, І.М.Моторна, П.Ю.Світайло, Я.В.Свічкарьова, С.В.Юрьєва та інших.

Дистанційна зайнятість на ринку праці на даний час швидко розвивається та трансформується у різновиди гнучкої зайнятості. А це, відповідно, вимагає вироблення механізму регулювання соціально-трудоуих відносин та державного регулювання зайнятості в умовах дистанційності.

Слід констатувати, що в умовах недостатнього регулювання інституту дистанційної зайнятості в українському трудовому законодавстві, більш поширеним на практиці є

цивільно-правове регулювання дистанційно-правових відносин. Зокрема, в разі встановлення дистанційних правовідносин цивільно-правовим договором, працівник позбавляється права на отримання соціальної допомоги з відповідних фондів підприємства. Також за умови цивільно-правового регулювання дистанційних правовідносин працівник не підлягає обов'язковому державному соціальному страхуванню, що здійснюється за рахунок роботодавців. Відтак, працівник позбавляється можливості отримати за рахунок коштів соціального страхування допомоги по безробіттю, від нещасних випадків на виробництві, вагітності і пологам, пенсії, тощо. Задля зменшення кількості випадків цивільно-правового регулювання дистанційно-трудових правовідносин, а відтак – часткового або повного позбавлення працівника його соціального захисту, слід детально регламентувати інститут дистанційної зайнятості саме у трудовому законодавстві.

І.М. Моторна відзначає, що свободи рішень роботодавця у соціально-трудових відносинах дистанційної зайнятості може обмежувати права більшості працівників і тим самим збільшувати вимоги до них. Дистанційні працівники можуть підлягати дискримінації та частково чи повністю позбавлятися соціального захисту.

Сьогодні, законодавці звертають увагу лише на стандартну форму зайнятості, отож можна стверджувати, що в чинному законодавстві наразі передбачено лише один вид дистанційної зайнятості – надомну працю. Надомна праця – це такий вид дистанційної зайнятості, який передбачає виконання працівником своїх трудових обов'язків вдома, найчастіше до такої праці залучаються інваліди. Також, традиційно цією працею зайняті жінки, люди похилого віку, молодь та досить часто навіть чоловіки.

Основоположним нормативно-правовим актом щодо надомної праці в Україні є Конвенція Міжнародної організації праці «Про надомну працю» №177 від 20 червня 1996 року. Конвенція передбачає встановлення в національному законодавстві умов, за яких певні види робіт і використання певних речовин можуть заборонятися щодо надомної праці внаслідок безпеки і захисту здоров'я [1, с. 419].

В проекті Трудового кодексу України, який запропонований народними депутатами України О. М. Стояном та Я. М. Сухим, знову ж таки не передбачаються інші форми здійснення дистанційної праці, окрім надомної роботи. Проект Трудового кодексу містить статтю 51, яка детально встановлює та регулює умови про роботу вдома.

Так, згідно ч. 1 ст. 51 вищевказаного проекту, роботодавець та працівник мають змогу домовитися про виконання працівником роботи вдома (надомну працю), якщо він має для цього необхідні умови, що відповідають вимогам охорони праці, пожежної безпеки і санітарії. Важливою гарантією дистанційного працівника за проектом Трудового кодексу є можливість компенсації йому за зношення (амортизацію) власного обладнання та інструментів, які використовуються за трудовим договором про роботу вдома. Крім того, прогресивною є норма про відшкодування інших витрат дистанційного працівника, пов'язаних з виконанням роботи вдома: плати за електроенергію, водопостачання тощо [4].

Також позитивним моментом надомної роботи, яка передбачена проектом нового Трудового кодексу України є те, що у разі якщо отримання сировини і матеріалів, а також здача готової продукції проводяться працівником безпосередньо роботодавцеві, час, що витрачається на отримання і здачу, включається до робочого часу з відповідною оплатою.

В умовах інтеграції України до світового співтовариства важливого науково-теоретичного й практичного значення набуває вивчення іноземного законодавства та правового досвіду.

Можна констатувати, що за кордоном виділяють такі форми нетипової зайнятості:

- робота на умовах неповної зайнятості (part-timework);
- строкова (fixed-term) або короткострокова (short-time);
- роботавдома (work at home);
- віддалена (telework, e-work) робота;
- самозайнятість (self-employment);
- псевдосамозайнятість (pseudo- self-employment);

- тимчасоваагентська (temporary-agency) [3, с. 131].

Як бачимо, робота вдома вважається окремою формою нетипової зайнятості і не охоплюється віддаленою оботою(телероботою).

На 100-й сесії МОП у Женеві 16.06.2011 р. була прийнята Конвенція МОП «Про гідну працю домашніх працівників» № 189 та Рекомендація №201, що доповнює її. Вказана Конвенція та Рекомендація поширюють на домашніх працівників дію всіх основних трудових стандартів: право на об'єднання, колективні переговори, захист від примусової праці, заборону на використання праці дітей, а також мають ряд інших гарантій: право на укладання письмового договору, регулювання тривалості робочого часу, заходи із забезпечення безпеки та гігієни праці, соціальні гарантії, включаючи право на відпустку по вагітності та пологах, механізми захисту працівників-мігрантів, моніторингу агентств зайнятості. Зазначимо, що європейська модель зайнятості, в цілому, спрямована на поєднання стабільних робочих місць, стандартної зайнятості, що опосередкована трудовими договорами, які укладаються на невизначений термін та визнання позитивного впливу гнучкості на зайнятість [2, с. 9].

Дистанційна робота вимагає високого рівня самоорганізації, відповідальності та внутрішньої дисципліни, а для кваліфікованої праці -ще й компетентності та професіоналізму, щоб самостійно скласти програму своїх дій відповідно до завдання, яке поставлене організацією, вірно розставити пріоритети, розподілити роботу в часі та виконати завдання в установлений термін. Не підійде дистанційна робота і для працівників, для яких на сьогодні особливо актуальними є соціальні потреби, необхідність відчувати себе причетним до колективу. Неприйнятним буде застосування такого режиму роботи в організаціях з надто жорсткою управлінською структурою, де власники прагнуть контролювати сам процес роботи, а не його результати, а також при відсутності критеріїв оцінювання результату. Найближчим часом питання дистанційної праці на підприємствах України все більше підтверджуватиме свою актуальність як щось більш ефективне і привабливе, ніж традиційні форми зайнятості. Багато громадян вже сьогодні використовують надомну працю, навіть не задумуючись над цим: додому беруть роботу бухгалтери; вдома, а то й десь в дорозі, автори створюють публікації для друкованих чи електронних видань, дизайнери чи архітектори «додумують» свої проекти. Залишилось все це лише систематизувати і перевести в легальну сферу. І саме сьогодні малий бізнес, як основа ринкової економіки, може взяти на себе цю ініціативу і отримати значні вигоди від застосування дистанційної праці.

Сьогодні регулювання дистанційно-трудова правовідносин в Україні є досить слабким, проте знаходиться на стадії реформування. Вітчизняному законодавцю слід звернути особливу увагу на досвід європейських країн щодо специфіки організації праці дистанційно зайнятих працівників та захист їх інтересів у сфері колективно-договірного регулювання трудових відносин.

ДЖЕРЕЛА ТА ЛІТЕРАТУРА

1. Білоус О.Ю. Фундаментальні конвенції МОП: загальна характеристика // Правове забезпечення соціальної сфери: матер. VII Міжнар. наук. конф. студ., аспір. та молод. вчених (м. Одеса, 16 квітня 2016 р.) / за заг. ред. д.ю.н., проф. П. Чанишевої. Одеса: Фенікс, 2016. С. 419-422.
2. Бобринкова М. Правовое регулирование дистанционного труда в зарубежном законодательстве // Сравнительное трудовое право. 2011. № 5. С. 1–9.
3. Котова Л. В. Поняття та юридична природа альтернативних форм зайнятості у сучасних умовах // Актуальні проблеми права: теорія і практика. 2012. № 25. С. 131.
4. Трудовий кодекс: законопроект, реєстр. № 1658 від 20.05.2015 р. URL: http://w1.c1.rada.gov.ua/pls/zweb2/webproc4_1?pf3511=53221.
5. Іншин М.І. Трудове право України: підручник. Харків: Діса плюс, 2014. 500 с.

ОСОБЛИВОСТІ ПРАВОВОГО СТАТУСУ ТОВАРИСТВ З ОБМЕЖЕНОЮ ТА ДОДАТКОВОЮ ВІДПОВІДАЛЬНІСТЮ

Метою наукової статті є розгляд окремих питань діяльності таких суб'єктів господарської діяльності, а саме товариств з обмеженою відповідальністю, важливих у контексті реформування нормативно-правової бази у сфері господарської діяльності в Україні. В червні 2018 року вступив в дію Закон України «Про товариства з обмеженою відповідальністю та з додатковою відповідальністю», який містить у собі цілу низку новел, які вплинуть на життєдіяльність господарських товариств даного виду. Проведений аналіз його новел у порівнянні з нормами чинних нормативно-правових актів, надана оцінка ризиків та позитивних нововведень, які мають вирішальне значення для правозастосовної діяльності у сфері вітчизняного господарювання.

Ключові слова: товариство з обмеженою відповідальністю, учасник товариства, статут, корпоративний договір, статутний капітал.

The purpose of the scientific article is to consider separate issues of the activities of such economic entities as limited liability companies, important in the context of reforming the regulatory framework in the field of economic activity in Ukraine. In June 2018, the Law of Ukraine «On Companies with Limited Liability and Additional Liability» enters into force, which contains a number of short stories that will affect the livelihoods of business associations of this type. The analysis of short stories is compared with the norms of the previous normative acts, an assessment of risks and positive innovations that are crucial for law enforcement in the field of domestic economy.

Key words: limited liability company, member of the company, charter, corporate agreement, authorized capital.

Намір вдосконалити відносини, які пов'язані із створенням, діяльністю та припиненням товариств з обмеженою та додатковою відповідальністю став причиною прийняття закону України «Про товариства з обмеженою та додатковою відповідальністю». Усунення значних вад, які існують у чинному господарському законодавстві, та приведення його у відповідність із нормами та концептуальними підходами, характерними для законодавчих актів Європейського Союзу та країн-членів ЄС. Прийняття окремого комплексного закону про товариства з обмеженою відповідальністю та споріднені з ними товариства з додатковою відповідальністю стало логічним продовженням шляху розвитку українського законодавства, закладеного прийняттям Закону України «Про акціонерні товариства», надасть можливість врегулювати відповідні відносини із належним ступенем деталізації, забезпечити необхідну гнучкість регулювання, усунути існуючі в діючих актах дублювання та розбіжності, та дозволить значно покращити інвестиційний клімат та умови здійснення підприємницької діяльності.

Товариство з обмеженою відповідальністю – це вид господарського товариства, «статутний фонд якого поділений на частки визначених установчими документами розмірів, і яке несе відповідальність за своїми зобов'язаннями усім своїм майном; учасники, які повністю сплатили свої внески, несуть ризик збитків, пов'язаних із діяльністю товариства, у межах вартості своїх внесків» [1, с. 283].

Червень 2018 року ознаменувався набранням чинності Закону України «Про товариства з обмеженою та додатковою відповідальністю» (далі – Закон), що визначає правовий статус

товариств з обмеженою відповідальністю, порядок їх створення, діяльності та припинення, права та обов'язки їх учасників.

У новому Законі введено поняття корпоративних договорів, які, відповідно до ч. 1 ст. 7 Закону, є безвідплатними і вчиняються у письмовій формі [3].

Ще одним нововведенням є договір про створення товариства, який діє до дня державної реєстрації товариства, якщо інше не встановлено договором або не впливає із суті зобов'язання та безвідклична довіреність, яка буде підлягати в обов'язковому порядку нотаріальному посвідченню [3].

У новому Законі відсутня необхідність вказувати інформацію про розмір статутного капіталу, учасників та місце знаходження в статуті, а також зменшено вимоги до змісту статуту: у статуті мають бути лише 3 обов'язкові пункти – повне та скорочене (за наявності) найменування товариства; органи управління товариством, їхня компетенція, порядок прийняття ними рішень; порядок вступу до товариства та виходу з нього [3].

У Законі відсутні обмеження щодо максимальної кількості учасників Товариства та передбачається утворення наглядової ради Товариства.

Ще одне нововведення стосується дивідендів – виплата дивідендів здійснюється за рахунок чистого прибутку Товариства особам, які були учасниками Товариства на день прийняття рішення про виплату дивідендів, пропорційно до розміру їхніх часток [3].

У новому Законі встановлено перелік документів, які Товариство зобов'язане зберігати: протокол зборів засновників товариства (рішення одноосібного засновника); статут товариства та зміни до статуту; протоколи загальних зборів учасників; документи товариства, що регулюють діяльність органів товариства, та зміни до них; положення про філії (представництва) товариства у разі їх створення (відкриття); протоколи засідань наглядової ради товариства та колегіального виконавчого органу товариства, накази і розпорядження виконавчого органу товариства; аудиторські висновки та результати надання інших аудиторських послуг; річну фінансову звітність; документи звітності, що подаються відповідним державним органам; документи, пов'язані з випуском емісійних цінних паперів; інші документи, передбачені законодавством, статутом товариства, рішеннями загальних зборів учасників, наглядової ради та виконавчого органу товариства; документи, що підтверджують права товариства на майно; документи бухгалтерського обліку [3].

Запроваджено нові механізми проведення зборів, які стосуються можливості заочного голосування, опитування. Статутом Товариства можуть передбачатися і інші способи проведення загальних зборів учасників не заборонені законом, а саме телеконференції, відео конференції чи із застосуванням інших засобів електронних комунікацій, але за умови, що кожен з учасників може одночасно з усіма іншими учасниками брати участь в обговоренні та голосуванні з питань, винесених на розгляд загальних зборів [3].

У новому Законі змінено строк для внесення учасниками вкладів при створенні ТОВ – він визначений в 6 місяців з дати державної реєстрації, якщо інше не встановлено статутом [3].

Є також інші зміни, на які варто звернути увагу, а саме: скасування заборони на конвертацію заборгованості у частку в статутному капіталі; можливість збільшення статутного капіталу Товариства не лише за рахунок додаткових внесків учасників, але й за рахунок нерозподіленого прибутку.

Законом передбачена нова процедура виходу учасника з Товариства, а саме позбавлення права на вихід з товариства учасника ТОВ, який володіє часткою у розмірі 50% або більше [3].

Окрім того, змінено та більш детально врегульовано процедуру спадкування частки учасника. Частка переходить до спадкоємця або правонаступника без згоди учасників товариства. Якщо така частка становить менше ніж 50%, а спадкоємець (правонаступник) у встановлений строк не подав заяву про вступ до товариства, учасники можуть прийняти рішення про виключення учасника. В іншому випадку, якщо частка становить 50% і більше,

товариство може прийняти рішення, пов'язані з ліквідацією. Варто зауважити, що положення Закону, який регламентує таке виключення учасника або ліквідацію товариства, набирає чинності через 1 рік з дня опублікування, а саме 17.06.2019 р. [3].

Цікавими є новели в новому законі, по-перше, щодо відповідальності виконавчого органу за зобов'язаннями ТОВ; по-друге, щодо заочного голосування та прийняття рішення шляхом опитування; по-третє, схвалення значного правочину та правочину із заінтересованістю. Визначення ринкової вартості майна при виході учасника зі складу товариства є позитивним моментом в новому законі, що має на меті захистити права учасників товариства.

Перелічені вище норми – це ще не повний список нововведень, запроваджених Законом «Про товариства з обмеженою та додатковою відповідальністю». Слід зазначити, що протягом 1-го року з дня набрання чинності Законом, тобто до червня 2019 року, положення статуту товариства, які не відповідають новому Закону, є чинними.

Запровадження нових інститутів та понять (корпоративні договори, значні правочини), виключення інформації про розмір статутного капіталу, зміни системи управління ТОВ, спрощення державної реєстрації, змін, пов'язаних зі зміною складу учасників та відчуженням часток мають сприяти подоланню фрагментарного, іноді суперечливого законодавства про правовий статус товариств з обмеженою та додатковою відповідальністю.

Це лише деякі з новел закону про ТОВ, аналіз яких дозволяє зробити висновки, як про їх позитивну складову, так і про можливі негативні наслідки їх запровадження для суб'єктів господарської діяльності. В цілому, Закон передбачає досить багато нових норм та максимум диспозитивності, в т.ч. можливість не лише змінити, але й взагалі виключити ряд положень з установчих документів. А це означає, що учасникам українських ТОВ необхідно буде ще уважніше ставитись до статутів своїх підприємств, які, до речі, до приведення їх у відповідність Закону, будуть чинними традиційно лише у тій частині, в якій вони йому не суперечать.

ДЖЕРЕЛА ТА ЛІТЕРАТУРА

1. Вінник О.М. Господарське право Навч. посібник. Київ: Правова єдність, 2009. 766 с.
2. Господарський кодекс України. Частина 2. Розділ II: Суб'єкти Господарювання. Глава 9: Господарські товариства.
3. Про товариства з обмеженою та додатковою відповідальністю: Закон України від 2018. №13, ст.69. URL: <http://zakon.rada.gov.ua/laws/show/2275-19>
4. Цивільний кодекс. Книга Перша Розділ II (ст.24-176) Глава 8 (ст.113-166) Стаття 113. Поняття та види господарських товариств.

УДК 339

*Наталія Костюк, Аліна Юркова
(Вінниця)*

ЗОВНІШНЬОЕКОНОМІЧНА ДІЯЛЬНІСТЬ УКРАЇНИ

Події минулих років значно торкнулись економічного та політичного аспектів розвитку держави, зокрема революція гідності, окупація Автономної Республіки Крим та воєнні дії на сході України. Це спричинило переорієнтацію галузей економіки України, а також зачепило сферу зовнішньоекономічної діяльності. Так, у статті розглянуто найважливіші аспекти ЗЕД України у розрізі останніх подій. У статті досліджено зовнішньоекономічну діяльність України. Зокрема, експорт і імпорт до різних країн світу, а також висвітлено проблеми, які потрібно уникати у зовнішньоекономічній діяльності.

Ключові слова: зовнішньоекономічна діяльність; експорт; імпорт; зовнішньоекономічна політика; структура експорту; структура імпорту.

The events of the past years have significantly affected the economic and political aspects of the development of the state, in particular the revolution of dignity, the occupation of the Autonomous Republic of Crimea and military actions in the east of Ukraine. This led to the reorientation of the Ukrainian economy, and also touched on the sphere of foreign economic activity. Thus, the article considers the most important aspects of Ukraine's foreign economic activity in the context of recent events.

Keywords: *foreign trade; export; imports; trade balance; foreign policy; export structure; structure of imports.*

В умовах світової економічної інтеграції важливим завданням є вдосконалення зовнішньоекономічної діяльності шляхом усунення всіх негативних аспектів у процесі її реалізації. Загалом, економічний розвиток держави частково визначається співвідношенням експорту та імпорту. Негативною рисою є переважання експорту товару над імпортом, що призводить до погіршення стану торгівельного сальдо країни. З огляду на економічні та політичні процеси, які останнім часом відбулися в Україні, необхідно систематично контролювати та аналізувати її зовнішньоекономічну діяльність, експортний та імпортний потенціал країни також потребує детального, якісного аналізу. Для того, щоб вирішити проблеми, які пов'язані з ефективною реалізацією зовнішньоекономічної діяльності, необхідно розробляти нові напрями зовнішньоекономічної стратегії країни. Дослідженню проблемних аспектів реалізації зовнішньоекономічної діяльності, пошукам ефективних шляхів їх вирішення приділялася увага як українських, так і зарубіжних вчених, серед яких: А. Дем'яненко, Т. Миролубова, А. Лозенко, О. Гаркуша, А. Яковлев, В. Кравченко, О. Чувпило, В.Н. Овицький, С. Казанцев, Е. Янковський. Зовнішньоекономічна діяльність – це діяльність суб'єктів господарської діяльності України та іноземних суб'єктів господарської діяльності, побудована на відносинах між ними, що має місце, як на території України, так і за її межами. Економічні зв'язки, які відбуваються в Україні, мають на меті залучити українські підприємства до співпраці із зарубіжними підприємствами, а зарубіжні – до співпраці з українськими [1].

З кожним роком кількість таких зв'язків збільшується. Оскільки зовнішньоекономічна діяльність кожної країни сприяє розвитку її економіки. Одночасно зовнішньоекономічна діяльність відіграє важливу роль у міжнародних відносинах країни.

Зовнішньоекономічна діяльність досить різноманітна, оскільки їй притаманні різні види і форми, вона здійснюється на декількох рівнях. В її основі лежить зовнішня торгівля товарами, послугами, інформацією та результати інтелектуальної діяльності [2].

У зовнішньоекономічній діяльності беруть участь державні органи, безліч економічних суб'єктів, допоміжні організації, а також зарубіжні організації з торговельно-економічних питань, які в сукупності утворюють зовнішньоекономічний комплекс України.

На сьогодні Україна перебуває на такому етапі, коли інтеграція до країн Європи є неминучою. Завдяки своєму географічному розташуванню Україна викликає зацікавлення у країн-сусідів. Сьогодні на ринках країн ЄС користуються популярністю такі українські товари, як: хутро і залізна руда. Продукція української металургійної галузі досить дешева, якісна, тому на неї є попит на ринках країн ЄС [3].

Важливим етапом для розвитку зовнішньоекономічної торгівлі України стало введення преференцій для національних виробників для експорту товарів до країн ЄС.

Проаналізуємо зовнішньоторговельний баланс України з країнами світу (табл. 1).

З показників, вказаних у таблиці 1 можна зазначити, що у 2017 році значно знизився обсяг, як імпорту, так і експорту порівняно з 2015 роком. Також можна визначити, що основними експортерами України є країни СНД і країни ЄС.

На нашу думку, ці показники є такими, тому що в Україні купують не готову продукцію, а напівфабрикати.

Зовнішня торгівля товарами та послугами України з країнами світу
у 2015-2017 рр., млн. дол. США

	Експорт			Імпорт		
	2015	2016	2017	2015	2016	2017
Всього	65422,5	47863,7	46229,6	60801,8	43039,4	44576,2
Товари	53901,7	38127,1	36361,7	54428	37516,4	39249,7
Питома вага, %	82,4	79,7	83,4	89,2	87,2	78,2
Країни СНД	14882,3	7806,1	7237,5	17276,9	10485,5	10941,7
Питома вага, %	27,6	20,5	16,6	31,7	27,9	27,8
Інші країни світу	39019,4	30321,0	29124,2	37151,8	27030,9	28416,9
Питома вага, %	72,4	79,5	83,4	68,3	72,1	72,2
Країни ЄС	17002,9	13015,2	13496,2	21069,1	15330,2	17140,8
Питома вага, %	31,5	34,1	37,1	38,7	40,9	43,7
Послуги	11520,8	9736,6	9867,9	6373,1	5523,0	5326,5
Питома вага, %	17,6	20,3	16,6	10,5	12,8	21,8
Країни СНД	4034,3	3544,8	3727,9	1204,0	839,6	672,6
Питома вага, %	35,0	36,4	37,8	18,9	15,2	12,6
Інші країни світу	7486,5	6191,8	6140,0	5169,1	4683,4	4653,9
Питома вага, %	65,0	63,6	62,2	81,1	84,8	87,4
Країни ЄС	3991,6	3521,4	3498,9	3148,8	2750,1	2400,7
Питома вага, %	34,6	36,2	35,4	49,4	49,8	45,1

Таким чином, події останніх років сприяли перебудові української зовнішньої торгівлі. Але це не заважає Україні розвиватися і укладати договори поставки. Одним з таких, став договір між Туреччиною, Канадою про вільну торгівлю .

Можливо, усунувши негативні причини, а саме: корупцію, які є у нашій країні прибуток у нас міг би буди набагато більшим, якби: зменшилася корупція на кордонах , були тарифні бар'єри , визначення потенційних ринків і покупців , труднощі вимог до якості та кількості продукції , доступ до ресурсів і фінансування, технічні вимоги та стандарти.

Визначені проблеми дають змогу чітко визначити напрями їх подолання для забезпечення ефективності зовнішньоекономічної діяльності .

Основними способами здійснення зовнішньоекономічної діяльності є створення сприятливих економічних умов, впровадження інновацій науково-технічного прогресу, здійснення маркетингових досліджень, формування ефективного інформаційного забезпечення для прийняття рішень у сфері зовнішньоекономічної діяльності.

Отже, проаналізувавши стан зовнішньої торгівлі в Україні з іншими країнами, можна зробити висновок, що в 2015-2017 роках обсяг торгівлі товарами та послугами між Україною та рештою країн світу скоротився .

На даний момент процес освоєння вітчизняними товаровиробниками зарубіжних ринків супроводжується значними труднощами і проблемами, які обумовлені недосконалістю форм фінансових розрахунків, нерозвиненістю транспортної і ринкової інфраструктури договірно-правової бази, практики регулювання митних процедур і оподаткування. Отже, вітчизняний товаровиробник буде спроможний вийти на світовий ринок лише за умови виробництва якісної продукції, яка б відповідала існуючим запитам і потребам споживачів. Розв'язання цієї проблеми можливе лише за умови вкладення капіталу та впровадження сучасних інноваційних розробок у пріоритетні галузі, іншими словами, забезпечення інтенсивного розвитку економіки. У переважній більшості продукція вітчизняних товаровиробників характеризується низьким рівнем якості, що не відповідає світовим стандартам, а також високим рівнем затрат на її виробництво, що в кінцевому підсумку обумовлює низький рівень конкурентоспроможності на зарубіжних ринках [4].

Використання збалансованої системи показників у сфері стратегічного управління ЗЕД дозволяє удосконалити систему прийняття стратегічних та тактичних рішень, оптимізувати використання обмежених внутрішніх резервів розвитку підприємства щодо подальшого розвитку конкурентних переваг у довгостроковій перспективі. Подальший розвиток економіки України повинен бути пов'язаним з тією економічною стратегією, яка орієнтована на розвиток зовнішньоекономічної діяльності, експортно орієнтованих галузей та підприємств, підвищення конкурентноздатності продукції вітчизняних виробників.

ДЖЕРЕЛА ТА ЛІТЕРАТУРА

1. Проблеми ефективної зовнішньоекономічної торгівлі. URL: <http://www.rusnauka.com>
2. Зовнішньоекономічна діяльність: сутність, види, фактори розвитку. URL: <https://pidruchniki.com>
3. Жаліло Я. А., Базилюк Я. Б., Белінська Я. В. Конкурентоспроможність економіки в умовах глобалізації / ред. Жаліло Я. А. Київ: НІСД, 2005.
4. Паска І. М. Організація і економічна ефективність зовнішньоекономічної діяльності підприємств АПК: автореф. дис. на здобуття наук. ступеня канд. екон. наук: спец. 08.07.02 «Економіка сільського господарства і АПК». Миколаїв, 2000. 21 с.

УДК 347.61

*Валерія Мутовкіна, Вікторія Черченко
(Вінниця)*

ЕКОНОМІЧНІ ПЕРЕДУМОВИ ДЛЯ ПОСИЛЕННЯ ЗАХИСТУ ПРАВ ДИТИНИ НА НАЛЕЖНЕ УТРИМАННЯ

На сьогоднішній день проблема несплати аліментів є актуальною, оскільки багато людей обирають шлях ухилитися від утримання своїх дітей. Дійсно, не так багато свідомих батьків та матерів, які добросовісно та регулярно матеріально допомагають в утриманні та беруть участь у вихованні дітей.

Ключові слова: аліменти, права дитини, виконання обов'язків, відповідальність за несплату.

Кожна дитина, як і кожна людина в суспільстві, має свої права, які забезпечує, гарантує їй держава. Законодавство України гарантує дитині певні права та свободи, що підтверджується такими документами, як: Конституція України, закони України, міжнародні договори ратифіковані Україною.

Прийняття закону України «Про внесення змін до деяких законодавчих актів України щодо посилення захисту права дитини на належне утримання шляхом вдосконалення порядку примусового стягнення заборгованості зі сплати аліментів» має на меті стимулювати батьків сумлінно виконувати свої обов'язки.

Система заходів щодо охорони дитинства в Україні включає належне виконання обов'язків батьків щодо виховання та розвитку дитини. На жаль, деякі з них частково або й зовсім не приділяють уваги своїм неповнолітнім дітям, тим самим порушуючи подальше становлення та розвиток дитини у суспільстві. Крім того, вони порушують і норми чинного законодавства, які висвітлені у ст. 150 Сімейного кодексу України, де батьки зобов'язані виховувати дитину в дусі поваги до прав та свобод інших людей, любові до своєї сім'ї та родини, свого народу, своєї Батьківщини, піклуватися про здоров'я дитини, її фізичний, духовний та моральний розвиток, забезпечити здобуття дитиною повної загальної середньої освіти, готувати її до самостійного життя.

Стаття 51 Конституції України закріплює обов'язок батьків утримувати дітей до їх повноліття [3, с.12]. Стаття 27 Конвенції ООН про права дитини [2, с.7], а також ст. 8 Закону України «Про охорону дитинства» гарантує дітям право на гідний (належний) рівень життя [5, с.2]. Пряма відповідальність за створення належних умов, в рівній мірі лежить на батьках, оскільки згідно з нормами сімейного законодавства батько і мати мають рівні права та обов'язки по відношенню до дітей.

Один із способів реалізації забезпечення захисту прав дитини є стягнення аліментів з одного з батьків після розлучення сімейної пари. Батьки або інші особи, які виховують дитину, повинні створити такі умови життя, які будуть достатніми для фізичного, інтелектуального, морального, культурного, духовного і соціального розвитку дитини. Однією з найбільш нагальних проблем у сфері захисту прав дітей є проблема належного матеріального забезпечення. Найбільш гостро вона стоїть для дітей, які виховуються в неповних сім'ях.

Утримання дитини – це, насамперед, обов'язок батьків. Закон передбачає два порядки надання батьками утримання дитині: добровільний та примусовий. Примусовий порядок застосовується у разі виникнення спору про надання коштів на утримання дитини. У такому випадку кожний з подружжя може звернутися до суду з вимогою про стягнення аліментів у примусовому порядку. Проте, на сьогоднішній час існує проблема відповідальності платника аліментів за своєчасну сплату аліментів, присуджених судом на дитину.

Останніми змінами в законодавство України запроваджено нові правові механізми, що забезпечують додатковий захист дітей в частині отримання аліментів. Посилено адміністративну відповідальність за несплату аліментів. Так, у разі здійснення повторного впродовж року адміністративного правопорушення, пов'язаного з несплатою аліментів, передбачено застосування адміністративного стягнення у вигляді суспільно корисних робіт на строк від 240 до 360 годин. Ухилення особи від суспільно корисних робіт тягне адміністративний арешт строком до 10 діб [1, с.170]. Крім того, у випадку злісного ухилення від суспільно корисних робіт боржників притягнуть до кримінальної відповідальності у вигляді позбавлення волі на строк до двох років (ст.164 Кримінального кодексу) [4, с.75]. У цілому запровадження адміністративного і кримінального покарання за несплату аліментів має сприяти більш відповідальному ставленню батьків до цього питання та використанню коштів, отриманих від виконання суспільно корисних робіт, на виплату аліментів.

Частиною 5 ст.157 Сімейного кодексу передбачено, що той із батьків, з яким за рішенням суду визначено або висновком органів опіки та піклування підтверджено місце проживання дитини, крім того з батьків, до якого застосовуються заходи примусового виконання рішення про встановлення побачення з дитиною та про усунення перешкод у побаченні з дитиною, самостійно вирішує питання тимчасового виїзду за межі України на строк, що не перевищує одного місяця, з метою лікування, навчання, участі дитини в дитячих змаганнях, фестивалях, наукових виставках, учнівських олімпіадах та конкурсах, екологічних, технічних, мистецьких, туристичних, дослідницьких, спортивних заходах, оздоровлення та відпочинку дитини за кордоном, у тому числі у складі організованої групи дітей, та у разі, якщо йому відомо місце проживання іншого з батьків, який не ухиляється та належно виконує батьківські обов'язки, інформує його шляхом надсилання рекомендованого листа про тимчасовий виїзд дитини за межі України, мету виїзду, державу прямування та відповідний часовий проміжок перебування у цій державі [6, с. 92].

Той із батьків, з яким за рішенням суду визначено або висновком органів опіки та піклування підтверджено місце проживання дитини, самостійно вирішує питання тимчасового виїзду за межі України на строк до одного місяця та більше з метою лікування, навчання, участі дитини в дитячих змаганнях, фестивалях, наукових виставках, учнівських олімпіадах та конкурсах, екологічних, технічних, мистецьких, туристичних, дослідницьких, спортивних заходах, оздоровлення та відпочинку дитини за кордоном, у тому числі у складі організованої групи дітей, у разі:

1) наявності заборгованості зі сплати аліментів, сукупний розмір якої перевищує суму відповідних платежів за чотири місяці, підтвердженої довідкою про наявність заборгованості зі сплати аліментів;

2) наявності заборгованості зі сплати аліментів, підтвердженої довідкою про наявність заборгованості зі сплати аліментів, сукупний розмір якої перевищує суму відповідних платежів за три місяці, якщо аліменти сплачуються на утримання дитини з інвалідністю, дитини, яка хворіє на тяжкі перинатальні ураження нервової системи, тяжкі вроджені вади розвитку, рідкісне орфанне захворювання, онкологічні, онкогематологічні захворювання, дитячий церебральний параліч, тяжкі психічні розлади, цукровий діабет I типу (інсулінозалежний), гострі або хронічні захворювання нирок IV ступеня, або на утримання дитини, яка отримала тяжкі травми, потребує трансплантації органа, потребує паліативної допомоги, що підтверджується документом, виданим лікарсько-консультативною комісією лікувально-профілактичного закладу в порядку та за формою, встановленими центральним органом виконавчої влади, що забезпечує формування та реалізує державну політику у сфері охорони здоров'я.

Той із батьків, хто проживає окремо від дитини, який не ухиляється та належно виконує батьківські обов'язки, не має заборгованості зі сплати аліментів, звертається рекомендованим листом із повідомленням про вручення до того з батьків, з яким проживає дитина, за наданням згоди на виїзд дитини за межі України з метою лікування, навчання, участі дитини в дитячих змаганнях, фестивалях, наукових виставках, учнівських олімпіадах та конкурсах, екологічних, технічних, мистецьких, туристичних, дослідницьких, спортивних заходах, оздоровлення та відпочинку дитини за кордоном, у тому числі в складі організованої групи дітей.

У разі ненадання тим із батьків, з яким проживає дитина, нотаріально посвідченої згоди на виїзд дитини за кордон із зазначеною метою, у десятиденний строк з моменту повідомлення про вручення рекомендованого листа, той із батьків, хто проживає окремо від дитини та у якого відсутня заборгованість зі сплати аліментів, має право звернутися до суду із заявою про надання дозволу на виїзд дитини за кордон без згоди другого з батьків.

Довідка про наявність заборгованості зі сплати аліментів видається органом державної виконавчої служби, приватним виконавцем у порядку, встановленому законом.

Також у разі такої заборгованості до боржника може бути встановлено тимчасове обмеження у праві керування транспортними засобами, полювання, користування вогнепальною мисливською зброєю та пневматичною зброєю. Всі ці обмеження є стимулюванням особи до здійснення свого обов'язку.

Слід зазначити, що право на аліменти виникає вже за самим фактом народження дитини та визнання батьківства і не залежить від того, чи перебували (перебувають) батьки у шлюбі або взагалі не були одружені. Новацією також стало врахування при призначенні аліментів наявність грошових коштів, рухомого та нерухомого майна. Тож відтепер при визначенні розміру аліментів братимуться до уваги витрати платника аліментів, щодо яких платником не доведено джерело походження цих коштів. Зазначене нововведення є прогресивним, особливо в умовах сьогодення, коли отримання заробітної плати у конвертах, інших неофіційних доходів є дуже поширеними явищами. Але в будь-якому разі, призначаючи аліменти суд має виходити із того, щоб їх розмір був достатнім для забезпечення гармонійного розвитку дитини.

Окрім того, якщо раніше одного з батьків за піврічну несплату аліментів тимчасово позбавляли права виїжджати за кордон, керувати автомобілем, користуватися зброєю та полювати, вирішувати, чи має право його дитина покидати територію країни за умови, то тепер ці правила діятимуть після чотирьох місяців ігнорування обов'язків. Законом передбачено, що за наявності тримісячного боргу по аліментах держреєстратор може відмовити в реєстрації права власності на майно, продане боржником, який внесений до Єдиного реєстру боржників. Те ж саме стосується і нотаріальних дій.

Також боржнику відмовлять в перереєстрації, знятті з обліку транспортного засобу з метою його відчуження.

Проаналізувавши дане питання, ми можемо зробити висновок, що більше 60% сімей в Україні стикаються з питанням стягнення аліментів з колишніх чоловіків або дружин. Кожна дитина має право на рівень життя, достатній для її фізичного, інтелектуального, морального, культурного, духовного та соціального розвитку

Отже, всі ці заходи дозволять створити економічні передумови для погашення заборгованості по сплаті аліментів на утримання дитини та поліпшать матеріальне становище дітей, на яких стягуються аліменти. Також функціонування дієвого механізму притягнення до відповідальності осіб за несплату аліментів та ухилення порушників від відбування призначеного стягнення, застосування інших, передбачених законопроектом механізмів впливу на боржників зі сплати аліментів, сприятиме забезпеченню належного захисту прав дітей.

ДЖЕРЕЛА ТА ЛІТЕРАТУРА

1. Кодекс України про адміністративні правопорушення (офіційне видання). К.: Видавничий Дім, 2002.
2. Конвенція ООН про права дитини (Конвенція ратифікована Постановою ВР №789-ХІІ (789-12) від 27 лютого 1991 р.). URL: www.zakon.rada.gov.ua.
3. Конституція України: Закон України від 28.06.1996 № 254к/96-ВР. URL: <http://zakon4.rada.gov.ua/laws/show/254%D0%BA/96-%D0%B2%D1%80>
4. Кримінальний кодекс України від 05.04.2001 р. № 2341-ІІІ URL: <http://zakon.rada.gov.ua/>
5. Про охорону дитинства: закон України від 26 квітня 2001 р. № 2402 // Відомості Верховної Ради України. 2001.
6. Сімейний кодекс України: Закон України від 10.01.2002 № 2947-ІІІ URL: <http://zakon4.rada.gov.ua/laws/show/2947-14>

Науковий керівник: старший викладач Костюк Н.П.

УДК 347.73(045)

*Василь Панькевич, Анна Хомчук
(Вінниця)*

ПРАВОВА ХАРАКТЕРИСТИКА ПОРЯДКУ ПОВЕРНЕННЯ КОШТІВ, ПОМИЛКОВО АБО НАДМІРУ ЗАРАХОВАНИХ ДО ДЕРЖАВНОГО ТА МІСЦЕВИХ БЮДЖЕТІВ

У статті розглянуті аспекти механізму казначейського обслуговування державного бюджету за доходами, функції органів Державної казначейської служби України, організація процесу казначейського обслуговування державного бюджету за доходами та операції, які здійснюють органи Казначейства при обслуговуванні доходів та інших надходжень державного бюджету взаємодія органів Державної казначейської служби України в процесі казначейського обслуговування державного бюджету за доходами з іншими учасниками бюджетного процесу. Акцентовано увагу на порядку повернення коштів, помилково або надміру зарахованих до державного та місцевого бюджетів.

Ключові слова: *Державна казначейська служба України, казначейське обслуговування державного бюджету за доходами попередній контроль, поточний контроль, бухгалтерський облік доходів, звітність органів Казначейства.*

The article deals with aspects of the mechanism of treasury service of the state budget for incomes, the functions of the bodies of the State Treasury of Ukraine, the organization of the treasury service of the state budget for incomes and operations carried out by the Treasury bodies when servicing incomes and other state budget revenues, the interaction of the bodies of the State Treasury Service of Ukraine in the process treasury service of the state budget on incomes with other participants of the budget process. The emphasis is placed on the order of repayment of funds, inaccurately or excessively, credited to the state and local budgets.

Key words: *State Treasury Service of Ukraine, treasury service of the state budget on incomes, preliminary control, current control, accounting of incomes, reporting of Treasury bodies.*

Постановка проблеми дослідження. Державний бюджет України є важливим інструментом реалізації державної політики. Виконання державного бюджету – центральна стадія бюджетного процесу. Показники соціально-економічного розвитку та реалізація бюджетної політики держави залежить від рівня організації та результативності виконання бюджету держави. Казначейське обслуговування державного бюджету за доходами дає можливість на будь-який проміжок часу отримувати органами державної виконавчої влади повну і достовірну інформацію для прийняття своєчасного і правильного управлінського рішення. Казначейська система виконання бюджетів перебуває в постійному розвитку і на сьогодні є актуальним виявлення проблем та вдосконалення казначейського обслуговування бюджетних коштів.

Аналіз останніх наукових досліджень та публікацій. Дослідження формування доходів державного бюджету та їх казначейського обслуговування висвітлено працях В.Андрущенка, О.Василика, С.Булгакової, Л. Гуцаленко, О. Даневич, В.Дем'янишина, О. Кіреєва, М. Мац, О. Охрімівського, К. Павлюк, П. Петрашко, Н. Сушко В.Федосова, І.Форкун, Н. Фролової, О. Чечуліної, І.Чугунова, С. Юрія та ін. Разом з тим, практичні аспекти казначейського обслуговування державного бюджету за доходами потребують подальших досліджень, що пов'язано зі змінами законодавства та необхідністю його удосконалення.

Виклад основного матеріалу. Процедура повернення коштів, помилково або надміру зарахованих до державного та місцевих бюджетів визначена Порядком повернення коштів, помилково або надміру зарахованих до державного та місцевих бюджетів, затвердженим наказом Міністерства фінансів України від 03.09.2013 № 787.

Відповідно до пункту 4 розділу 1 Порядку повернення помилково або надміру зарахованих до бюджету платежів у національній валюті здійснюється органами Державної казначейської служби України з відповідних бюджетних рахунків для зарахування надходжень, відкритих в органах Казначейства відповідно до законодавства, шляхом оформлення розрахункових документів.

Держказначейство у листі від 08.11.2017 р. № 16-08/1019-18601 нагадало, що подання надається до відповідного органу Казначейства за формою згідно з додатком 1 до Порядку повернення коштів, помилково або надміру зарахованих до державного та місцевих бюджетів, затвердженого наказом Міністерства фінансів України від 03.09.2013 р. N 787. Тобто у поданні має бути зазначена така інформація: дата та номер подання, найменування та код за ЄДРПОУ платника податків - для юридичної особи або прізвище, ім'я, по батькові та реєстраційний номер облікової картки платника податків (ідентифікаційний номер) - для фізичної особи; з якого бюджету підлягають поверненню кошти (державного або місцевого), сума коштів, що підлягає поверненню (цифрами та словами); найменування та код класифікації доходів бюджету платежу, що підлягає поверненню; дата та номер документа на переказ, який підтверджує перерахування коштів до відповідного бюджету. Подання має бути підписане керівником (заступником керівника) органу, що контролює справляння надходжень до бюджету, та засвідчене печаткою установи. Подання складається органом, що контролює справляння надходжень до бюджету, у зручний для нього спосіб (від руки,

машинописним способом), оскільки у Порядку не встановлено вимог щодо способу його заповнення.

Відповідно до пункту 5 постанови Кабінету Міністрів України «Деякі питання ведення обліку податків, зборів, платежів та інших доходів бюджету» від 16.02.2011 № 106 повернення помилково або надміру зарахованих до бюджету податків, зборів, пені, платежів та інших доходів бюджетів здійснюється за поданням органів, що контролюють справляння надходжень до відповідних бюджетів.

У випадках повернення платежів, що зараховані до місцевих бюджетів, а також платежів, що підлягають розподілу між державним та місцевими бюджетами, орган, який контролює справляння надходжень до бюджету, передає подання на погодження відповідному місцевому фінансовому органу. Відповідний місцевий фінансовий орган протягом двох робочих днів погоджує подання шляхом засвідчення підписом керівника місцевого фінансового органу, скріпленим гербовою печаткою, і не пізніше наступного робочого дня після погодження повертає його органу, який подав подання, для подальшого направлення заявнику.

Згідно з вимогами статті 43 Податкового кодексу України, обов'язковою умовою для здійснення повернення сум грошового зобов'язання є подання платником податків заяви про таке повернення протягом 1095 днів від дня виникнення помилково та/або надміру сплаченої суми.

Контролюючий орган не пізніше ніж за п'ять робочих днів до закінчення двадцятиденного строку з дня подання платником податків заяви готує висновок про повернення відповідних сум коштів з відповідного бюджету та подає його для виконання відповідному органу, що здійснює казначейське обслуговування бюджетних коштів (пункт 43.5 статті 43 Кодексу).

Оскільки норми Кодексу не містять посилання на визначення «двадцятиденні робочі дні», а згідно з частиною 2 статті 19 Конституції України органи державної влади та органи місцевого самоврядування, їхні посадові особи зобов'язані діяти лише на підставі, в межах повноважень та у спосіб, що передбачені Конституцією та законами України, в пункті 43.5 статті 43 Кодексу йдеться про календарний відлік часу. Відсутність в законодавстві визначених строків, а також фінансових санкцій призводить до того, що помилково або надміру сплачені кошти не повертаються роками та взагалі можуть бути не повернуті, що напряму порушує положення Конституції України.

З іншої сторони, держава чітко встановила штрафні санкції за несплату або несвоєчасну сплату податкових зобов'язань, які становлять 10% від всієї суми – при затримці до 30 календарних днів включно, наступних за останнім днем строку сплати суми грошового зобов'язання, і більше 20% – при затримці більше 30 календарних днів (ст. 126 ПКУ). Як свідчить стаття 3 Конституції України, людина, її життя і здоров'я, честь і гідність, недоторканність і безпека визнаються в Україні найвищою соціальною цінністю. З боку держави було б справедливо встановити чіткий термін повернення коштів, а також встановити штрафні санкції за неповернення або несвоєчасне повернення коштів, помилково або надміру зарахованих до державного та місцевих бюджетів.

Висновки. Казначейство України є учасником бюджетного процесу, яке в процесі казначейського обслуговування державного бюджету за доходами забезпечує ведення бухгалтерського обліку операцій, здійснює попередній та поточний контроль за надходженнями, щодня у регламентований час формує звіти про виконання державного бюджету за доходами та іншими надходженнями, взаємодіє з іншими учасниками бюджетного процесу та надає можливість на будь-який проміжок часу отримувати органам державної виконавчої влади повну і достовірну інформацію для прийняття своєчасного і правильного управлінського рішення. В процесі казначейського обслуговування доходів та інших надходжень державного бюджету мають місце окремі проблеми, а саме: в бухгалтерському обліку відсутній облік в розрізі податків сум наданих за окремими

рішеннями пільг платникам податків; при підготовці територіальними органами Казначейству України інформації щодо надходжень повернень та відшкодування ПДВ значний обсяг роботи виконується в ручному режимі у зв'язку з неможливістю трансформації інформації з одного програмного продукту інший.

ДЖЕРЕЛА ТА ЛІТЕРАТУРА

1. Про затвердження Порядку казначейського обслуговування доходів та інших надходжень державного бюджету: Наказ Міністерства фінансів України від 29.01.2013 № 43. URL: <http://zakon2.rada.gov.ua/laws/show/z0291-13>.

2. Про затвердження Порядку повернення коштів помилково або надміру зарахованих до державного та місцевих бюджетів: Наказ Міністерства фінансів від 03.09.2013 №787. URL: <http://zakon2.rada.gov.ua/laws/show/z1650-13>

3. Про затвердження Порядку взаємодії органів державної податкової служби, місцевих фінансових органів та органів Державного казначейства України в процесі повернення платникам податків помилково та/або надміру сплачених сум грошових зобов'язань: Наказ Державної податкової адміністрації України, Міністерства фінансів України та Державного казначейства України від 21.12.2010 № 974/1597/499. URL: <http://zakon4.rada.gov.ua/laws/show/z1386-10>

4. Наказ Міністерства юстиції України від 25.04.2016 №1216/5 «Про визначення відповідальних підрозділів за здійснення контролю за справлянням надходжень до державного бюджету». URL: http://zakon.rada.gov.ua/laws/show/v555_323-08

5. Наказ Мінфіну України від 06.04.18 р. № 417Про затвердження Змін до Порядку взаємодії територіальних органів Державної фіскальної служби України, місцевих фінансових органів та територіальних органів Державної казначейської служби України у процесі повернення платникам податків помилково та/або надміру сплачених сум грошових зобов'язань. URL: <http://zakon.rada.gov.ua/laws/show/z0533-18>

6. Постанова Кабінету Міністрів України від 16.02.2011 № 106 «Деякі питання ведення обліку податків і зборів (обов'язкових платежів) та інших доходів бюджету». URL: <http://zakon.rada.gov.ua/laws/show/106-2011-п>

МИСТЕЦТВО

УДК 793.3322«19»

Анастасія Байдіна
(Львів)

ТІЛЕСНЕ СПІВПЕРЕЖИВАННЯ У ТАНЦЮВАЛЬНОМУ МИСТЕЦТВІ

Науковий інтерес полягає у розкритті теорії про танцювальну емпатію як важливий елемент у відносинах виконавців та глядачів; розглянути та поглибити знання про шляхи пошуку нових рухів та хореографічних концепцій; донести ідею про інтелектуальність роботи виконавця у танцювальній сфері мистецтва.

Ключові слова: кінестезія, танцювальна емпатія, тілесний інтелект, кінестетична уява, пропріоцепція.

The scientific interest is to uncover the theory of dance empathy as an important element in the relations of performers and spectators; to consider and deepen knowledge about ways to search for new movements and choreographic concepts; to convey the idea of intellectual activeness in the dance arts field.

Key words: kinesiology, dance empathy, bodily intelligence, kinesthetic imagination, proprioception.

Як часто говорять, що «мистецтво в очах тих, хто споглядає. Відповідно до визначення Ю. Борева, художнє сприйняття слід розглядати як кінцеву ланку художньої комунікації [4, с. 141]. У своїй суті це не пасивний акт споглядання, а активний, динамічний, творчий процес пізнання. Цитуючи Р. Арнхейм, можна стверджувати: «Сприйняття не є механічною реестрацією сенсорних елементів, це являється справді творчим хистом вмілого моментального аналізу та прийняття образної, проникливої, винахідливої та прекрасної дійсності» [3, с. 211]. А мистецтво танцю знаходить резонанс ще у тілах тих, хто дивиться, тому що людина сприймає пластичне мистецтво не лише очима, а й усім тілом загалом. Це відчуття тіла не лише дозволяє нам рухатися та танцювати, а й слугує свого роду радаром, що допомагає розпізнавати рухи інших та розуміти мистецтво танцю. Відчуття розташування і руху частин тіла відносно самого себе, без участі зору, за допомогою рецепторів, які рееструють зміну напруження у м'язах, сухожиллях і суглобах отримують загальну назву «кінестезія» [7, с. 17].

Термін «кінестезія» з'явився зовсім недавно, у ХХ столітті. До нього розмови були про «м'язове», «темне» чи навіть «шосте» чуття. Починаючи з Арістотеля, у світі було прийнято визнавати п'ять органів чуття: зір, слух, дотик, нюх та смак. У середині ХІХ століття фізіолог І. Сеченов стверджував, що при ходьбі важливе значення мають відчуття від роботи м'язів та від дотику стопи із підлогою, а також відчуття опори, що виникає при цьому. Зазвичай, якщо в людини все гаразд зі здоров'ям та нічого не болить, вона сприймає не роботу м'язів, а лише сам рух. Відчуття, які індивід отримує, рухаючись, підтримуючи позу, жестикулюючи чи напружуючи голосові зв'язки, як правило майже не усвідомлюються. За це їх називали «темним» чуттям і протягом довго часу не відрізняли від дотику [6, с. 64].

У порівнянні із зором та слухом, в яких органи чуття винесені назовні, кінестетичні відчуття виникають усередині тіла. Як писав І. Сеченов, м'язове чуття «іде в коріння» і за часом свого виникнення «шосте» чуття насправді перше. Коли ембріон росте в утробі матері, у нього ще немає зору і слуху, але він вже може рухатися. А це означає, що м'язове почуття у нього вже є; воно фундаментальне, базове, і всі інші чуття надбудовуються над ним. Творці нового танцю взяли це як належне і, порвавши з формальними правилами академічного мистецтва, відразу завоювали довіру глядачів. Публіка, дивлячись на босі ноги танцюриста, знала, що він хоче сказати. І артист, і глядачі розуміли, що соціальні умовності душать живе

тіло одягом, правилами, пристойністю і ненатуральністю. Несвідоме тіло було ближче до природи, ніж свідомий, соціалізований розум [5, с. 214].

На самому початку ХХ століття фізіолог Ч. Шеррингтон запропонував називати м'язове почуття пропріоцепцією, а невролог Г. Бестієн для того ж самого використовував грецьке слово «кінестезія»: kinesis – «рух», aisthesis – «чутливість». Із того часу останній термін міцно увійшов в наукову лексику і вже дав початок декільком похідним поняттям: кінестетичний інтелект, кінестетична емпатія і навіть кінестетична уява [2, с. 96].

Перше з цих понять – кінестетичний інтелект. За допомогою м'язового почуття ми сприймаємо, зокрема, просторові відносини, тим самим здійснюючи елементарний акт мислення про відносини речей в просторі. Цей акт мислення в просторіччі називають іноді спритністю – здатністю впоратися з руховим завданням швидко і ефективно. А психологи іноді говорять про моторну обдарованість і навіть вимірюють цю здатність спеціальними тестами [2, с. 111].

Танцівники добре знають про те, що «мислення» і «м'яз» – це близькі поняття. Танцівниця постмодерну американка І. Райнер в 1960-х роках поставила танець, який так і називався: «The Mind Is a Muscle» («Розум – це м'яз»). Частина цієї композиції, що її названо «Тріо А», складається з повторюваних серій простих, повсякденних рухів: невисокі стрибки, махи руками, присідання і так далі. Всі серії рівнозначні і слідує один за одним без перерви. Рухи здійснюються неквапливо, контрольовано, не розслаблено, відбуваються в реальному часі і з реальною вагою. Танцівники ні на мить не припиняють зусилля і не втрачають енергії, показуючи таку ж витривалість, як бігуни на довгі дистанції. Глядач, за задумом хореографа, стає свідком роботи розуму [2, с. 114].

Ідея тілесного розуму давно вже набула популярності серед вчених. У 1932 році вийшла книга фізіолога У. Кеннона під назвою «Мудрість тіла», а ще через п'ять років його колега М. Тодд опублікувала книгу «Мисляче тіло» – про те, як за допомогою креативних ментальних образів і свідомого розслаблення розвинути в тілі нейром'язову координацію. У другій половині ХХ століття з'явилося багато методик розвитку рухової системи людини: техніка Ф. Александера, метод М. Фельденкрайза, «соматика» Т. Ханни, «ідеокінезис» Л. Свейгард [1, с. 216].

Після Другої світової війни люди усвідомили, що треба міняти всю систему виховання. На противагу контролю, дисципліні і авторитаризму потрібно визнати цінність таких якостей, як відкритість, усвідомленість, рефлексія, творчість і свобода. Увага до тіла, розвиток почуття руху, усвідомлення внутрішнього стану стали цілями нових систем тілесно-рухового виховання. За словами історика рухової культури Ж. Вігарелло, в практиках, що з'явилися після війни, головна роль відводилася внутрішній стороні руху, його самосприйняттю. Новий підхід пропонував поглиблене вивчення себе, усвідомлення свого тіла і рухів, використання уяви, візуалізацію різних частин тіла і формування цілісного його образу [2, с. 97].

Друге поняття – кінестетична емпатія. Кінестезію можна розглядати не тільки як спосіб регуляції власних рухів і взаємодії зі світом, а й як основу розуміння чужого руху. Ще на початку ХХ століття німецький мистецтвознавець Г. Бранденбург стверджував, що сприйняти рух танцівника цілком може тільки той, хто і сам володіє «розвиненим тілесним усвідомленням». Дивлячись на танцівника, глядач нібито і сам робить непомітні рухи, які в якійсь мірі імітують рухи танцю [1, с. 218].

У кінці ХІХ століття гіпотезу про те, що здатність розуміти рухи інших людей визначається власним руховим досвідом, сформулював німецький психолог Т. Липпс. Він запропонував термін «емпатія» – співпереживання, входження у внутрішній світ іншого, співчуття йому. Кінестетична емпатія розуміє під собою не стільки поняття про буквальну, фізичну імітацію руху, скільки про відчуття, що ґрунтується на кінестетичному досвіді, що можна порівняти з емоційним співчуттям, співпереживанням [1, с. 221].

Американський критик Д. Мартін назвав цю здатність метакінезісом. Якщо кінезіс – це фізичний рух, то метакінезіс буде його внутрішньою, психологічною стороною. Без цієї

здатності до тілесного співпереживання, стверджував Мартін, побачивши, як балансує на одному пуанті балерина, глядачі отримували б не більше задоволення, ніж від споглядання ширяючої в повітрі пір'їнки. Аплодувати балерині глядачів змушує усвідомлення ними сили тяжіння, яка міцно утримує їх самих на землі. Театральні люди знають, що кінестетичне почуття і є субстанцією будь-якої вистави. Воно дозволяє глядачеві слідувати за намірами виконавців, відчувати і часто передбачити їхні дії, навіть не усвідомлюючи, як це відбувається [2, с. 241].

Емпатія є посередником в пізнанні танцю. Через розуміння чужих емоцій і намірів танцюрист будує філософію свого танцю. Імпровізовані рухи засновані на «матеріальному пізнанні» – теорії про те, що тіло розкриває природу духу, соціальному пізнанні, яке полягає в розумінні дій і емоцій танцюючих і умовному пізнанні, де учіння невіддільне від дії.

Аналіз руху вченого Р. Лабана класифікує людські рухи по тривалості, часу, змінам температури тіла, скороченням і розширенню кінцівок, їх напруженості, а також динаміці руху. Під час проведеного ним експерименту піддослідні переглянули 20 відео різних танцюристів, виконуючих один і той самий танець, за допомогою якого вони передавали злість, страх, печаль і радість. Експеримент полягав в тому, що спостерігачі повинні були без будь-якої допомоги відгадати емоції, що передавалися. Найвищий рівень впізнаваності був у «печалі», за якою послідували «злість» і «радість». Автоматизована система розпізнавання намагалася знайти приклади руху для різних емоцій: страх виражений через різкі рухи і стиснення м'язів тіла, радість – через плавні рухи і печаль за допомогою частих пауз між рухами. Наведені приклади підкріплені визнанням глядачами виражених емоцій у виконанні танцюристів [2, с. 142].

Нарешті, крім кінестетичних емпатії і інтелекту можна говорити і про кінестетичну уяву. З її допомогою людина звільняється від нормативних, звичних способів рухатися і створює нові рухові «події». Моторна природа кінестетичної уяви була остаточно визнана зовсім недавно, в кінці ХХ століття, завдяки роботам спортивних психологів, а також медиків, які проводили реабілітацію пацієнтів з руховою недостатністю або з такими симптомами, як фантомний біль. Дослідники намагалися показати, що рухова уява використовує всі ті ділянки мозку, що і реальний рух. Виявилось, однак, що активація рухової системи при кінестетичній уяві і та, яка має місце при моторному порушенні, не ідентичні і перетинаються лише частково. Крім того, було знайдено, що під час уявлення конкретного руху активність рухової кори слабкіша, ніж при його реальному виконанні [7, с. 20].

Кінестетична уява, як стверджує танцівниця і філософ М. Шитс-Джонстон, необхідна як для здійснення руху, так і для його сприйняття. Ідеомоторний рух – уявний, існуючий тільки в розумі – використовують для навчання новим навичкам. Так, наприклад, перш, ніж виконати якийсь складний рух, що вивчається, просять спочатку багаторазово програти його в уяві [2, с. 157].

Отже, розвинута кінестетична уява просто необхідна хореографу, який вигадує нові рухи і хореографічну лексику. Хороший хореограф не просто бачить патерни, образи руху оком – він відчуває їх в своєму тілі. Або ж довіряє знайти ці патерни танцівникам, які так само шукають їх, відштовхуючись від власних кінестетичних відчуттів. Саме тілесний інтелект та кінестетична емпатія стали одним із важливих факторів, що вплинули на розвиток сучасного танцювального мистецтва.

ДЖЕРЕЛА ТА ЛІТЕРАТУРА

1. Camurri A. Recognizing emotion from dance movement: Comparison of spectator recognition and automated techniques // *International Journal of Human-Computer Studies*. Geneva, 2003. С. 213-225
2. Reynolds D. Rhythmic subjects: uses of energy in the dances of Mary Wigman, Martha Graham and Merce Cunningham // *Chapter Kinaesthetic imaginations*. Southwold: Alton, 2007. 326 p.

3. Арнхейм Р. Искусство и визуальное восприятие. Благовещенск: Благовещенский гуманитарный колледж, 1999. 393 с.
4. Борев Ю. Эстетика: учебник. Москва: Высшая школа, 2002. 511 с.
5. Мессерер А. Танец. Мысль. Время. Москва: Искусство, 1990. 232 с.
6. Мислер Н. Вначале было тело. Москва: Искусство, 2011. 448 с.
7. Смит Р. Кинестезия и метафоры реальности // Новое литературное обозрение № 125. Москва, 2014. С. 13-25

УДК 793.3322«19»

*Анастасія Байдіна
(Львів)*

ІДЕАЛЬНЕ ТІЛО ТАНЦІВНИКА ЯК ЗАСІБ ВИРАЗНОСТІ ЙОГО ВНУТРІШНЬОГО «Я»

Науковий інтерес полягає у дослідженні вимог до опорно-рухового апарату людини залежно від напрямку хореографічного мистецтва для більш грамотного його виховання у сьогоденні, розглянути тіло танцівника як засіб виразності та віддзеркалення внутрішнього «я», проаналізувати можливість створення універсального тіла виконавця.

Ключові слова: тіло танцівника, балет, вільний танець, танець модерн, будо, контактна імпровізація.

The scientific interest consists in studying the requirements to the locomotor apparatus of a person depending on the direction of choreographic art for more literate his education in the present, to consider the body of the dancer as a means of expressiveness and reflection of the inner self, to analyze the possibility of creating a universal body of the performer.

Key words: dancer's body, ballet, free dance, modern dance, budo, contact improvisation.

Чи можна вважати класичний танець вершиною мистецтва, а тіло танцівника балету універсальним та еталонним?

Балет виник у XVI столітті при королівських дворах у Франції та Італії. Саме слово «baletto» у той час перекладалося, як «невеликий бал», тобто це були короткі танцювальні номери, якими зазвичай розпочинали світські бали. Спочатку балети танцювали лише впливові та заможні люди, саме завдяки виконанню ролі головного світила правитель Людовік XIV отримав ім'я «король-сонце». Ще два наступні століття цей вид танцю залишався досить закритим, можливість відвідин вистав мала винятково аристократія, квитки у театри розкуповувались за абонементами на цілі сезони, тому у вільному продажу їх не було [2, с. 44].

Проте вже у XX столітті виникає ціла низка альтернативних напрямів танцювального мистецтва, що захоплюють свого глядача. Класичний балет втрачає свої позиції елітарного продукту, стає доступним та відкритим для загальної маси населення. Тому на сучасному етапі розвитку хореографії класичний танець можна розглядати, лише як складову загального процесу формування пластичного мистецтва. Чи маємо ми тоді право припустити, що методи навчання, як і сам танець, не будуть універсальними, а класичний екзерсис та балетний станок не стануть у свою чергу запорукою успіху у вихованні тіла танцівника [3, с. 36].

Виконавців можна навчати за різними методиками і будова рухового апарату не обов'язково повинна відповідати усім балетним канонам, проте незмінним залишається розуміння того, що цей процес потребує часу та зусиль, а головним завданням є пізнання та осмислення можливостей свого тіла.

Тіло танцівника класичного танцю легке, форми його лінійні, рухи швидкі, точні, ритмічні та здійснюються без зусиль. Враження летючості виконавцям додає підйом на півпальці, високий стрибок та винайдення жіночого взуття, що носить назву «пуанти». У балетного тіла сильні ноги при доволі слабо розвинутій мускулатурі рук. Як наслідок вузьких сцен та галантних манер періоду Бароко, балету властиве фронтальна спрямованість танцю, що обумовлюється положенням виконавців анфас. Для репетиційного залу характерна наявність дзеркал, що з одного боку заохочують нарцисизм танцівників, а з іншого, нагадують їм про неадекватність або недостатню відповідність їхніх тіл еталону. Частково тому, що ідеальні параметри тіла і критерії оцінки рухів в балеті чітко визначені і кодифіковані, змагання між танцівниками тут надзвичайно серйозне. Естетичний ідеал, заснований на класичному уявленні про красу, не залишає альтернативи танцівникам: неуспіх в балеті прирівнюється до неможливості взагалі професійно танцювати [1, с. 93].

Тренаж не тільки конструє тіло, а й допомагає створити виразне, експресивне «я» танцівника, культивує його артистичну особистість. У вільному танці статурі надається менше значення, ніж в балеті. Набагато важливіша емоційна увімкненість у танець, що досягається в тому числі через музику (у дунканістів навіть існує вираз «слухати музику тілом»). У танці Айседори Дункан враження легкості створюється іншими засобами – зокрема, завдяки зв'язку рухів з диханням. Джерело руху знаходиться в області сонячного сплетіння – ближче до серця і легень. Ініційований вдихом рух передається в інші частини тіла, створюючи враження м'якості, безперервності, плинності. Таким чином, танцювальне тіло – це ще й певна філософія, цінності якої визначають контури тіла, характер його рухів і риси експресивного «я» танцівника [1, с. 98].

У танці модерн тіло сильне, атлетичне. У цьому стилі, створеному американкою Мартою Грем у 20-ті роки ХХ століття, тіло гнучке, треноване, здатне вирішити складні драматичні завдання і завдання самовираження. Своїм танцем Марта Грем ламала стереотип, згідно з яким жінці властиві лише рухи плавні й округлі, на відміну від потужних прямолінійних жестів чоловіків. Плавні й округлі рухи любила й Айседора Дункан – в повній відповідності з естетикою ар-нуво, з улюбленими органічними образами рослин і хвиль. Марта Грем заявила, що вона «не хоче бути ні деревом, ні квіткою, ні хвилею». Вона цінувала якості, що вважалися чоловічими – енергію і силу, хотіла бачити танцівниць своєї трупи не граціозними маленькими ельфами, а земними жінками – сильними, повними пристрастей і бажань. Якось вона навіть заявила, що не потерпить у своїй компанії незайманих. Сама вона не хотіла мати дітей, вважаючи, що будь-який рух починається поштовхом, що йде з області таза, а жінки, яку не народжували, мають в собі більшу енергію. Свій рух вона будувала на зміні стиснення і вивільнення (contraction – release), що повинно було підкреслити зв'язок внутрішнього переживання і зовнішнього фізичного впливу – драму тіла [1, с. 125].

Свій власний вид танцювального тіла характерний і для контактної імпровізації – напрямку, що був створений в 1970 році Стівом Пекстоном і Ненсі Старк Сміт. Як і вільний танець, контактна імпровізація заснована на руссоїстській ідеї про те, що у тіла є свій інтелект, або так звана «мудрість». У повсякденному житті «мудрість тіла» задавлена тягарем умовностей і звичок, але може проявитися, як тільки тіло звільниться від важелів буденного життя. В контактній імпровізації тілу дається парадоксальна свобода – йому дозволяється бути не більше ніж фізичної масою, яка наділена винятково фізичними характеристиками: вагою та інерцією. Як і дунканісти, представники даного напрямку цінують спонтанність і творчість самих танцівників, а режисуру і хореографію вважають «гіршим ворогом танцю». Їх заняття часто перетворюються в неформальну сесію, що, як і в джазі, називається джем-сешн, – де всі імпровізують і мають змогу вчитися один в одного. Важливими термінами є такі поняття, як «віддавати» і «приймати вагу», «давати підтримку», вказуючи на те, що тіло все-таки не цілком зводиться до фізичної маси і що такі психологічні якості, як довіра, грають в контактній імпровізації велику роль. Як і в класі Дункан, на джем-

сешн немає дзеркал – увага танцівника має концентруватися не на зовнішній формі, а на внутрішніх відчуттях [1, с. 136].

Ще один вид танцювального тіла – це джазове, яке привезла до Європи афро-американка Жозефіна Бейкер. У джазовому танці центр ваги зміщений вниз, ніби кажучи про те, що боги живуть на землі; тіло втрачає свою цілісність – різні його частини виконують рухи незалежно один від одного. Для джазової музики властиві енергія і темп, для джазового тіла – динаміка та рухливість. Особливо рухливі у танцівника шия і таз. Жозефіна наважилася зробити те, на що до неї не наважувалася навіть вільна Айседора Дункан: вона звільнила стегна, в допомогу їй служила спідниця зі зв'язки бананів – фірмовий знак «чорношкірої Венери» [1, с. 145–147].

Ще один вид незахідного танцювального тіла – тіло в танці було. Буто виник в Японії після Другої світової війни, після атомних бомбардувань Хіросіми і Нагасакі. Засновниками стали Тацумі Хідзіката і Кадзуо Оно, вони використовували цей трагічний досвід для створення на основі традиційних японських театрів «но» і «кабукі» нової системи руху – свого роду японського «вільного танцю». Але на відміну від життєрадісної Айседори Дункан вони демонстрували тіло хворе та зруйноване. У тілі було центр ваги низький, як і в африканському танці й східних єдиноборствах. Рухи то уповільнені, то навмисно різкі, вибухові. Для цього використовується особлива техніка, коли рух здійснюється ніби без залучення основної мускулатури, шляхом увімкнення кісткових важелів скелета [1, с. 345–348].

Отже, у статті розглянуто питання універсальності, нейтральності по відношенню до певної техніки, напряму чи методу навчання тіла. Тобто побачити його не як приналежне до визначеного стилю, а просто добре треноване і відокремлене від особистих переваг, від свого «я». Це так зване «наймане тіло», яке може запросити для різних завдань будь-який хореограф. Нам твердження про існування універсального танцювального тіла здається таким, що суперечить тезам, наведеним вище: що для кожного напряму танцю характерним є визначене канонами тіло. Виховане, сформоване в якомусь певному стилі тіло ніколи не покаже кращих результатів в іншому напрямі: балетне тіло не відзначиться в танці було, дунканівське – у джазі. Стандартизація тіла – це результат комерційних відносин в танці. Така універсальність полегшує перехід танцівника з однієї компанії в іншу, але, як нам здається, знижує виразність рухів.

ДЖЕРЕЛА ТА ЛІТЕРАТУРА

1. Foster S. *Dancing Bodies. Meaning in Motion: New Cultural Studies of Dance*. London, 1997. 408 p.
2. Красовская В. *Западноевропейский балетный театр. Очерки истории. Эпоха Новерра*. СПб., 2008. 512 с.
3. Хавилер Д. *Тело танцора. Медицинский взгляд на танцы и тренировки*. Москва : Новое слово, 2004. 172 с.

ОСОБЛИВОСТІ ТВОРЧОЇ СТИЛІСТИКИ СУЧАСНИХ КОМПОЗИТОРІВ У ІНТЕРПРЕТУВАННІ ПОЕЗІЇ КОБЗАРЯ

Творчість Т. Шевченка від останньої третини ХХ ст. і до сьогодні є одним з важливих поетично-образних джерел української вокально-хорової музики. З нею значною мірою пов'язане як хорове мистецтво, що можна характеризувати як глибоко традиційне і в якому втілюються поширені в певний час моделі музичного мислення, так і творчість, в якій відбувається інтенсивний пошук оригінальних форм висловлення та нових формотворчих і драматургічних ідей.

Ключові слова: творчість Т. Г. Шевченка, національне мислення, поетична основа музики, творча стилістика, інтерпретація поетичних текстів, хорова Шевченкіана.

Creativity Shevchenko from the last third of the nineteenth century and to this day is one of the important sources of poetic and imaginative Ukrainian vocal and choral music. Since it is largely tied to choral art, which can be characterized as a deeply traditional and implemented which are common at certain times of the model of musical thought and creativity, in which there is an intensive search for the original forms of expression and new formative and dramatic ideas.

Keywords: art Shevchenko national thinking, poetic basis of music, creative style, interpretation of poetic texts, choral Shevchenkiana.

Творчість сучасних українських композиторів на тексти Т. Шевченка, незважаючи на її відносну нечисельність порівняно з іншими блоками національного хорового мистецтва, представлена багатьма самобутніми композиціями, значна частка яких належать до золотого фонду української музики. Ці твори інспіровані тенденцією до поглибленого занурення у визначні пласти національної культури й сприйняттям віршів Кобзаря як важливого сакрального джерела в розвитку національної музичної мови. В сукупності з інтерпретаціями поетичного слова інших визначних представників української і світової літератури «шевченківський» напрямок складає важливу складову сучасного музичного процесу, в якому розвиваються усталені й формуються нові грані творчих модусів сучасної музичної культури. Такі твори є предметом активного зацікавлення музикознавців насамперед з точки зору дослідження особливостей відтворення ментальних чинників адекватними мисленню й мові Т. Шевченка стилістичними засобами. Зокрема, хорова Шевченкіана стала основою для численних досліджень: до неї упродовж останніх десятиліть ХХ – початку ХХІ ст. зверталися Т. Булат, М. Гордійчук, М. Загайкевич, Л. Кияновська, Н. Андрос (Королук), О. Козаренко, С. Павлишин, Л. Пархоменко, О. Цалай-Якименко, Я. Якуб'як, Л. Яросевич, Л. Корній та інші українські вчені.

Досить насиченим і різноманітним за характером образно-стилістичних і жанрових концепцій на основі Шевченкових віршів є остання третина ХХ – перші десятиліття ХХІ ст. Для творчості цього періоду, окрім досить чіткої опори на досягнення класиків української музики, безумовно важливими виявилися творчі пошуки 1960–1970-х років, коли, окрім вокальної і хорової музики, були написані самобутні твори і в інших сферах музичного мистецтва. Серед романсів і сольних вокальних монологів того часу, що вплинули на оновлення стилістики хорових творів, необхідно назвати «Чотири романси для голосу з фортепіано» («Якби мені черевики», «Ой сяду я під хатою», «За сонцем хмаронька пливе», «Зацвіла в долині») М. Скорика (1962), арію-монолог «Давно те минуло» А. Кос-Анатольського (1961). В кантатно-ораторіальній сфері вирізнялися «Послання» (1960) і «Гайдамаки» (1974) А. Рудницького, «Рапсодія» для колоратурного сопрано, чоловічого хору

та симфонічного оркестру на сл. Шевченкової «Думки» [«Вітре буйний!» для колоратурного сопрано, чоловічого хору та симфонічного оркестру (1964)] Л. Дичко, в сценічній – хореографічна поема – Причинна А. Мірошника (1964), балети «Оксана» В. Гомоляки (1964) і «Відьма» В. Кирейка (1967), опера «Тарас Шевченко» Г. Майбороди (1964).

Два напрямки – традиціоналістський і новаторський – розгорталися і в хоровій музиці. Перший з них представлений такими творами, як «Закувала зозуленька» Д. Клебанова (1961), «Полюбила чорнобрива козака дівчина» Ф. Надененка (1961), «Чого мені нудно» І. Шамо (1965) та «Утоптала стежечку» Ю. Мейтуса (1966). Та водночас постали такі яскраво новаторські хори, як «За байраком байрак» і «Над Дніпровою сагою» в диптиху «Два хори на сл. Т. Шевченка» Б. Лятошинського до 100-річчя з дня смерті поета (1960) і сюїта «Шевченкіана» А. Штогаренка (1963).

Ці та інші твори забезпечили необхідний фундамент, на якому в наступні десятиліття виникали нові образні й драматургічні концепції, що спонукали до переосмислення стильової системи, оновлення жанрових засобів. Значну роль в цей час відіграли й незвичні на той час для української музики стильові системи, які інтенсивно засвоювалися композиторами під впливом західної творчості. Посилення постмодерністської ситуації й поширення різноманітних стилістичних технік привело до індивідуалізації особистого висловлювання. Тому майже кожен новий твір на вірші Т. Шевченка ставав етапним для жанру, що слугував основою для них. Яскравістю і самобутністю інтерпретацій, кардинальним оновленням музичної мови позначені «Сумна кантата» для сопрано, фортепіано, арфи і ударних інструментів В. Бібика (1980), в якій поєднався глибокий зв'язок з фольклорними джерелами і витончене звуко-тембральне відчуття. М. Кузан в ораторіях «Неофіти» (1985) і «Послання» (1992) представив вражаючі монументальні концепції, оперті на традиції світової ораторіальної творчості. Аналогічним шляхом йшов В. Гайдук, втілюючи в тричастинній кантаті «Послання» для солістів, мішаного хору і симфонічного оркестру (1999) пафос і драматизм одного з найбільш відомих Шевченкових віршів.

Не менш цікавими і водночас насиченими еталонами національного мислення є сценічні твори, написані на основі Шевченкових віршів і

фактів біографії поета. Водночас вони привносять в шевченківську образно-тематичну лінію національної музичної творчості елементи меморіальності й присвяти. Це – опери-ораторії для солістів, хору і симфонічного оркестру «Згадайте, братія моя» (1992) В. Губаренка і «Тарас» (1994) І. Щербаківа, опера «Поет» (1988) Л. Колодуба і опера-дума «Сліпий» (1989) О. Злотника. «Меморіальна» шевченківська лінія знайшла відбиток хоровій музиці. До неї, зокрема, належать «Великий малорос» (до 190-річчя Т. Шевченка) з «Трьох поем» В. Гайдуса на сл. Ю. Шипа для мішаного хору а cappella (2003) і кантата «На смерть Шевченка» В. Степурка на вірші І. Драча.

Показово, що драматичність поетичної образності Кобзаря спонукала деяких українських композиторів до експериментів у симфонічному жанрі.

Це – тричастинна «Камерна симфонія» для голосу і камерного оркестру О. Киви (1989), трагедійне висловлювання якої надає незвичних відтінків фрагментам пейзажної лірики і також тричастинна симфонія для оркестру, сопрано і тенора «De profundis» В. Губаренка (1995) на основі останніх віршів поета, концепція якої асоціюється із Чотирнадцятою симфонією Д. Шостаковича і водночас насичена архетипами національного мислення, висловленими сучасною мовою. Не зважаючи на зовнішню відсутність симфонічних опор, винятковим рівнем етичних колізій приваблює камерна кантата № 2 для кобзаря і камерного оркестру «Чигрине, Чигрине» (1988) В. Камінського та монолог «Послання» (1983–1984) для сопрано та інструментального ансамблю Л. Мельника.

Серед творів інших жанрів яскравими знахідками позначені кантати «Іван Підкова» для мішаного хору а cappella В. Камінського (1986), „Містерія тиші» Г. Ляшенка (2004). Традиційні засоби переважно використані у кантаті «Тече вода в синє море» для солістів, мішаного хору та ударних (2006, 2-га ред. 2010) і поемі «Радуйся, ниво неполитая» (2011)

О. Яковчука, хорових поемах для мішаного хору а cappella («Тече вода» і «Тяжко, важко жити в світі» одночасний) В. Пацери, тричастинній кантаті «Послання» для солістів, мішаного хору і симфонічного оркестру (1999) В. Гайдука. Витончений звукопис пейзажної лірики поета і глибокий психологізм відтворено у тричастинному концерті-пасторалі для жіночого хору «Пробудження» Ю. Алжнева (1997).

Окрім цих масштабних композицій, українські композитори розробляють поезії з «Кобзаря» в різних жанрах акапельної хорової мініатюри. Тут домінує образність пейзажної лірики [«Над Дніпровою сагою» В. Кирейка (1978), «Вітер з гаєм розмовляє» для мішаного хору В. Польової (1985), «Тече вода з-під явора» для дитячого хору О. Яковчука (1986)], психологічні [«Минули літа молодії...» з циклу – 3 лірики останніх років Ю. Іщенка (1988), «Сльози» для мішаного хору В. Тиможинського (1995)], національно-громадянські [«Та засійся, чорно нива» з циклу – 3 лірики останніх років Ю. Іщенка (1988), «Ой чого ти почорніло, зеленее поле» для мішаного хору В. Камінського (1989)] мотиви. Цікавою є хорова інтерпретація О. Рудянським однієї з основних канонічних молитов із написаного Т. Шевченком для початкового навчання українською мовою в недільних школах «Букваря Південноруського» – «Вірую» (1995), в якій, незважаючи на «подвійну» – віросповідальну й дидактичну – догматичність композитор вдало використовує елементи стилістики хорових концертів [співвідношення драматичності розділу фугато («і був розп'ятий за нас») та яскраво-тріумфальної кульмінації «і в духа Святого, Господа...»] [4, с. 112].

У цих творах насиченість національно-характерними елементами музичної мови визначають настільки ефективно, що можливо констатувати їх семантику цілком відповідною сучасному трактуванню текстів Шевченка, за спостереженням В. Драганчук, – «як національно-ментальної – в сенсі втілення в його змісті певних рис національного характеру, складових психологічного портрета нації, зрештою – національних етико-психологічних норм» [6, с. 36].

Одним з сюжетів, який вирізняється в ряді інтерпретацій Шевченківських текстів, є вірш «Маленькій Мар'яні». У варіанті для жіночого хору В. Тиможинського посилено передчуття трагічної долі дівчини, застосовуючи зіставлення між ліричними обрамлюючими й напружено-драматичним середнім розділами тричастинної композиції. Цей невеликий хор акумулює в собі імпульси різних пластів фольклорної пісенності (ліричних пісень про нещасливу долю, балад, дитячих утішанок і колискових) і традицій української вокально-хорової творчості в руслі відтворення настроєвої мінливості, тонкої градації різних емоційних відтінків, таким чином входячи в органічне для таких творів середовище національної мистецько-етичної ментальності.

Серед найбільших досягнень української хорової акапельної творчості є «Симфонія-диптих» для мішаного хору Є. Станковича (1985), в якому композитор звернувся до «Слова про похід Ігорів» в геніальному переспіві Т. Шевченка. Поєднуючи симфонічний і хоровий чинники, композитор досягає незвичного рівня процесуальності в розгортанні вольових і кордоцентричних імпульсів; серійна основа інтонаційності виявляється спорідненою архаїчним три-, пента- і гексахордам, підголосковість і стрічковість голосоведення – секундово-квартовим гармонічним утворенням. Цей унікальний твір певним чином синтезує образно-драматургічні пошуки українських композиторів у сфері поезики Шевченківської поезії і семантики основних національно значущих концептів: «ментальне поле епосу «Слово про похід Ігорів», Шевченкових переспівів «З передсвіта до вечора» й «Плач Ярославни» і Симфонії-диптиху Є. Станковича на слова Т. Шевченка для хору а cappella та модуляцію цього ментального поля від насиченого героїзмом «Слова...» до більшої сердечності творів Т. Шевченка та Є. Станковича можемо визначити як «художній аналог» українського національного ментального поля та його історичну модуляцію, де поряд з домінуючим кордоцентричним хліборобським елементом із дедалі все більш вольовими надзусиллями періодично актуалізується лицарський елемент» [5].

Отже, твори на шевченківську тематику репрезентовані і опусами «традиційного» характеру (домінування пісенності чи неоромантичної стилістики), і яскраво новаторськими, що радикально відрізняються від пануючих в певний час стилістичних тенденцій. Та в більшості зразків і першого, і другого пластів виникають оригінальні синтетичні інтерпретації, які виявляють тягіння до розвитку глибинних основ національної музичної психології як в аспекті привнесення нових способів організації музичної тканини засобами найавангардніших чи постмодерністських технологій, так і оновлення на їх основі семантично-образних можливостей інтерпретацій концепцій Шевченківського слова.

ДЖЕРЕЛА ТА ЛІТЕРАТУРА

1. Андрос Н. Музична інтерпретація поезії Шевченка: (На матеріалі хорових творів українських радянських композиторів. К. : Музична Україна, 1985. 72 с.
2. Валентин Сильвестров. Дочекатися музики : Лекції-бесіди. За матеріалами зустрічей, організованих Сергієм Пілютіковим. К. : Дух і Літера, 2011. 376 с.
3. Валентин Сильвестров: «Музыка не нуждается в нашем лицемерии» URL: http://silvestrov.at.ua/news/valentin_silvestrov_muzyka_ne_nuzhdaetsja_v_nashem_licemerii/2010-07-03-3.
4. Гамова І. Про поліфонію в творах донецьких композиторів // Музичне мистецтво Донбасу: Вчора, сьогодні, завтра. Київ-Донецьк, 2001. С. 105–113.
5. Драганчук В. Симфонія-диптих Є. Станковича в національно-ментальному полі «Слова про похід Ігорів» і Шевченкових переспівів // Музикознавчі студії Інституту мистецтв Волинського національного університету імені Лесі Українки та Національної музичної академії України імені П. І. Чайковського 2009. Випуск 3: statti\01-draganchuk.pdf. 12 жовтня 2013 р.
6. Драганчук В. Триптих В. Тиможинського «Світ, розглянутий по частинах» на вірші українських поетів XVII ст. в контексті дослідження проявів національної ментальності в музиці // Науковий збірник Львівського Національного університету ім. І. Я. Франка . Кафедра театрознавства. 2005. С. 34–48.
7. Луніна А. Віктор Степурко: «Творче натхнення – це благодать або перст Божий // Музика. 2012. № 6. С. 24–27.
8. Людкевич С. Про композиції до поезій Шевченка // Дослідження, статті, рецензії, виступи / [упорядкування, редакція, вступна стаття і примітки З. Штундер]. Львів : Дивосвіт, 1999. Т. 1 С. 238–242.
9. Пархоменко Л. Історія і музика («Гайдамаки Т. Шевченка у музиці») // Мистецтво. 1969. № 2. С. 25–27.
10. Пархоменко Л. Українська хорова п'єса (Типологія, тематизм, композиція) : монографія. Київ, 1979. 218 с.
11. Пархоменко Л. Шевченко і українська музики // Українська мова та література в школі. 1964. № 5. С. 33–40.
12. Флейчук Х. О. Кантата «Гамалія» М. Скорика на слова Т. Шевченка (естетико-соціальні та виконавсько-інтерпретаційні аспекти) // Музичне мистецтво : збірка наукових статей. Донецьк, Львів, 2010. Вип. 10. С. 250–258.

УДК 796.012.656 (14,19)

Аліна Войтович
(Львів)

ФІЗИЧНА РЕАБІЛІТАЦІЯ ЯК ШЛЯХ ДО УСУНЕННЯ ТРАВМАТИЗМУ ТАНЦІВНИКА ВНАСЛІДОК ПЕРЕНАПРУЖЕННЯ ТА ПЕРЕВТОМИ

Проаналізовано дані щодо травматизму танцівників та методи їх реабілітації та чинники ризику виникнення травм опорно-рухового апарату в хореографії внаслідок перенавантаження.

Ключові слова: травматизм, опорно-руховий апарат, реабілітація, фізична терапія, танцівник.

The data on injuries of dancers and methods of their rehabilitation and factors of the risk of injury of locomotor apparatus in choreography due to overload are analyzed.

Key words: traumatism, musculoskeletal system, rehabilitation, physical therapy, dancer.

Метою роботи було дослідження найпоширеніших травм танцівника внаслідок перенапруження, зміст та зоби реабілітації.

Виконавча майстерність завжди викликає захоплення і зумовлює появу незмінного питання, яким шляхом досягається такий високий рівень професіоналізму? Закони будь-якого мистецтва, у тому числі танцю, пластична гармонія і краса форм, образне втілення творів пізнають і досягають великою та систематичною працею, яка пов'язана з перенавантаженням і небезпекою травматизму [1].

Травми у тих, хто займається хореографічним мистецтвом, можуть виникнути в результаті недотримання умов для роботи танцівника. Це може бути: невідповідне покриття підлоги, недостатнє освітлення, температура повітря, порушення танцюристами техніки безпеки, невідповідне взуття.

Надмірні фізичні навантаження, збільшений обсяг змагальної діяльності, порушення реактивності і резистентності організму в умовах зростаючого впливу несприятливих факторів зовнішнього середовища знизили адаптаційні можливості організму і збільшили захворюваність спортсменів. Все це призвело до того, що заняття спортом стало прерогативою не тільки здорових людей. Втратила актуальність фраза «у здоровому тілі – здоровий дух». Сьогодні дуже часто у людей, які активно займаються спортом, виявлено численні порушення стану здоров'я (гіпертензивний синдром, травми і захворювання опорно-рухового апарату, захворювання органів дихання, відхилення в роботі травної системи, захворювання шкіри і таке інше). В умовах спортивної діяльності з максимальними граничними і позамежними фізичними навантаженнями будь як і, навіть незначні відхилення параметрів гомеостазу самим негативним чином впливають на ефективність занять спортом, аж до передчасного завершення кар'єри і ранньої інвалідизації спортсмена. Тому дуже актуальним на сьогодні є питання попередження вичерпання і відновлення адаптаційних можливостей організму спортсмена та танцівника [2].

Фізичне навантаження вимагає істотного підвищення функції серцево-судинної системи, від якої значною мірою (зазвичай у тісному взаємозв'язку з іншими фізіологічними системами організму) залежить забезпечення працюючих м'язів достатньою кількістю кисню та видалення із тканин вуглекислоти та інших продуктів метаболізму. Саме тому з початком м'язової роботи в організмі відбувається складний комплекс нейрогуморальних процесів, що внаслідок активізації симпатoadреналової системи призводить, з одного боку, до підвищення основних показників системи кровообігу (частоти серцевих скорочень, ударного і хвилинного об'ємів крові, системного артеріального тиску, об'єму циркулюючої крові тощо), а з іншого боку – зумовлює зміни тону судин в органах і тканинах [2, с. 66].

До перед патологічних станів, що виникають в умовах напруженої м'язової діяльності або при невідповідності навантажень функціональним можливостям (особливо на тлі нещодавно перенесених захворювань, нераціонального режиму та інших послаблюючих організм факторів), традиційно прийнято відносити *перевтому і перенапруження* провідних систем організму.

Перевтома – це стан, який виникає в результаті нашарування явищ стомлення, коли організм протягом певного часу не відновлюється від одного заняття або від одного змагання до іншого. Перевтома виявляється у більш тривалому, ніж зазвичай, збереженні почуття втоми після навантаження, у погіршенні самопочуття або сну, у підвищеній стомлюваності, нестійкому настрої. Спортивна працездатність може взагалі залишитися без істотних змін або трохи знизитися. Водночас стає помітним затrudнення у формуванні нових рухових навичок, вирішенні складних тактичних завдань, з'являються технічні неточності. Об'єктивно може бути визначено зниження силових показників, погіршення координації, подовження періоду відновлення після навантажень.

Перенапруження – це порушення функції органів і систем організму внаслідок тривалого впливу неадекватних для спортсмена навантажень.

Провісники гострого фізичного перенапруження:

Загальні ознаки : різка загальна втома, погіршення координації руху. Запаморочення, шум у вухах, мерехтіння «мушок» перед очима, пульсація крові в скронях. Нудота. Зміна забарвлення шкірних покривів (різке почервоніння, блідість, ціаноз, мармуровість), гусяча шкіра, відчуття стягнутості ділянок шкіри із волосяним покривом на грудях і плечах, сухість шкіри або липкий холодний піт.

Місцеві ознаки: М'язова слабкість, відчуття важкості, біль у працюючих м'язах. Часте поверхнєве дихання із почуттям нестачі повітря. Почервоніння, блідість, ціаноз, мармуровість), гусяча шкіра, відчуття стягнутості ділянок шкіри із волосяним покривом на грудях і плечах, сухість шкіри або липкий холодний піт [2, с. 87].

Танцювальні травми поділяються на:

- Первинні травми.
- Травми, які були викликані надмірним навантаженням.
- Повторні травми.

Не залежно від віку первинні травми можуть бути отримані в результаті гострих ушкоджень. Наприклад: травми очей, розтягнення зв'язок, забиття, затиснення м'язів, переломи кісток, черепно-мозкові травми, тріщини черепа, струс мозку, травми хребта або спини. Зазвичай спортивний травматизм відбувається з-за неналежного дотримання техніки безпеки, при використанні неякісного спорядження або повної його відсутності.

У відповідності зі ступенем тяжкості, спортивні травми прийнято диференціювати на:

До найбільш поширених спортивних та танцювальних травм відносяться:

- Вивихи суглобів різного ступеня складності.
- Деформація або розтягнення м'язів.
- Переломи кісток, найчастіше, це кістки кінцівок.
- Переломи хребта.
- Розриви сухожилля.
- Розриви зв'язок .

Три найбільш поширені травми для танцівника внаслідок перенапруги, це:

1. *травми коліна;*
2. *розтягнення сухожилля та м'язів;*
3. *розтягнення зв'язки стопи.*

Травми, отримані під час занять спортом та танцями можуть мати гострий або хронічний характер. Для гострих травм характерно раптове виникнення, наприклад, перелом руки або ноги під час падіння. Хронічні травми формуються тривалий термін під час постійних навантажень або надмірних навантажень. Приміром, тендинози – виникнення хворобливих відчуттів в області м'язів і сухожиль, які тривалий час піддавалися істотним навантаженням [3].

Дисалгічний синдром індукують травми (переломи, вивихи), механічні чинники (фізичне перевантаження суглоба, розтягнення сухожильно-зв'язкового апарату, подразнення синовіальної оболонки остеофітами), мікроциркуляторні розлади (м'язовий спазм, венозний стаз), обмінні порушення в кістковому остові і суглоба (остеопороз, остеомаляція), розвитку самому суглобі запальних та дегенеративних змін. Дисалгічний синдром може проявлятися як у формі зниження (збочення у вигляді і свербіння), так і підвищення больової чутливості. Ваготонія при зниженій реактивності організму збільшує поріг відчуття болю (хворі менш чутливі до болю), симпатотонія, навпаки, збільшує больову чутливість і формує для неї панічне вегетативне забарвлення. Роздратування схильних до адаптації механорецепторів формує біль, змінної інтенсивності. Імпульсація з хеморецепторів відбувається без властивості адаптації і носить постійний вичерпний характер. Біль запального характеру посилюється у другій половині ночі, нічний біль зменшується після початку руху, постійний, різної інтенсивності, поєднується із скутістю, викликає депресію і астено-невротичний синдром. Біль механічного характеру тупий, нічний, більш виражений наприкінці дня і в першій половині ночі, зменшується до ранку, наростає після початку фізичного навантаження і стихає в спокої, загострюється періодично. До дисалгічних артропатій відносять, насамперед, травматичний і больовий артрити при відкритих і закритих переломах суглобів. Вони можуть проявлятися зниженням чутливості (на тлі ваготонії і нейропатії) та її підвищенням (на тлі симпатотонії) [2, с. 296].

Реабілітація – це процес, який має на меті забезпечити неповносправним досягнення і підтримку їх оптимальних фізичного, чуттєвого, інтелектуального, психічного, а також соціального рівнів діяльності, які б сприяли досягненню вищого рівня самостійності. Реабілітація може включати заходи для підтримання і/або відновлення функцій, або ж компенсації втрати або відсутності функції чи функціонального обмеження. Реабілітаційний процес починається буквально від першої медичної допомоги. Він охоплює широке коло заходів і видів діяльності, починаючи від основної та загальної реабілітації і до дій, спрямованих на досягнення кінцевої мети, наприклад, професійної реабілітації.

Загальноприйняті засоби фізичної реабілітації

- лікувальна фізкультура
- масаж
- гігієнічні (природні) фактори
- механотерапія
- праце терапія
- психотерапія

Зміст фізичної реабілітації

Фізичні реабілітологи надають послуги приватним особам та населенню загалом, метою яких є максимально можливий розвиток, підтримання та відновлення втрачених або послаблених рухових функцій та працездатності організму впродовж усього життя. Це включає також надання послуг у випадках, коли повноцінне функціонування рухового апарату та дієздатність можуть бути послаблені чи втрачені внаслідок старіння, перенесеної травми, захворювання або негативного впливу навколишнього середовища. Повноцінне функціонування рухового апарату є ключовим у понятті «здорова людина».[3]

Отже, танцюристам необхідно бути максимально зібраним м'язово, і сконцентрувати увагу на руках під час виконання важкої вправи. Перед тренуванням завжди необхідно зробити розминку.

Якщо танцюрист відчуває сильну втому тіла – не варто приступати до виконання усіх елементів складних рухів, краще відпрацювати їх частинами. Це буде кориснішим для техніки виконання, не говорячи про запобігання травм.

Травматизмові потрібно запобігати, профілактика його можлива. Треба знати всі причини, які викликають травми, та вміти їх усувати.

ДЖЕРЕЛА ТА ЛІТЕРАТУРА

1. Кінезіологія танцю та складно-координаційних видів спорту: навчально-методичний посібник / упорядник О.А. Плахотнюк. Львів : Кафедра режисури та хореографії ЛНУ Івана Франка, 2017. 220 с., С.29.

2. Спортивна медицина : Підручник для студентів і лікарів / За заг. ред. В.М. Сокрута. Донецьк : «Каштан», 2013. 422 с.

3. Спортивні травми: види, діагностика, лікування [Електронний ресурс]. Назва з екрану.

Науковий керівник: кандидат мистецтвознавства, доцент Дем'янчук А.Л.

УДК 7.036

*Анастасія Гінгуляк, Ганна Максимчук
(Вишниця)*

НАРОДНІ ТРАДИЦІЇ ТА ПРОФЕСІОНАЛЬНА ТВОРЧІСТЬ У МОДЕЛЮВАННІ СУЧАСНОГО КОСТЮМА

Стаття присвячена питанню використання вишивки в моделюванні сучасного одягу. Виникнення вишивки відноситься до далекої давнини і пов'язано з появою шва на одязі із шкіри. Удосконалення збагачення техніки обумовлене переходом від камінного кістяного шила до кістяної голки, потім – до бронзової і пізніше – до сталевий, а також розвитку прядіння, ткацтва, фарбування.

Ключові слова: вишивка, стиль, мода, традиції, моделювання, одяг.

The article is devoted to the issue of using embroidery in the modeling of modern clothes. The emergence of embroidery refers to the distant past and is associated with the appearance of a seam on leather garments. Improvement of the enrichment of the technology is due to the transition from the stone bone seam to the bone needle, then - to the bronze and later - to the steel, as well as the development of spinning, weaving, dyeing.

Key words: embroidery, style, fashion, traditions, modeling, clothing.

Вишивка є широко розповсюдженим видом декоративно-прикладного мистецтва, в якому візерунки виконуються ручним способом (голкою, інколи гачком) або із застосуванням вишивальних машині різних тканин із: шерсті, сукна, войлоці, шкіри, лляних, напівлляних, бавовняних (частіше кольоровими нитками, а також бісером, жемчугом, дорогими перлами, лелітками і т. д.).

Протягом багатьох віків безпосередній конкретний зміст символів на вишивках втрачався, але традиції використання їх не зникли. За мотивами орнаменти вишивок поділяються на три групи: геометричні, рослинні, зооморфні (тваринні) й відображають елементи символіки стародавніх вірувань, культів .

Геометричні орнаменти, наприклад, притаманні всім видам народного мистецтва і всій слов'янській міфології. Різноманітні кружальця, трикутники, ромби, кривульки, лінії, хрести символічно відображали уявлення наших предків про світобудову, тож їхнє значення

відповідне. На основі стародавніх космологічних символів у народі створена своя система назв. Це «баранячі ноги», «кучері», «гребінчики», «кривульки», «сосонка», «перерва» тощо.

В основі рослинного орнаменту лежить культ поклоніння природі, рослині. Крім поширеного символу «дерево життя», який зображується стилізовано у формі листя або гілок, у вишивках з рослинним орнаментом популярні стилізовані зображення Березині, використання таких мотивів, як «виноград» – символ добробуту, щасливого одруження, «барвінок» – символ кохання тощо.

На зооморфних вишивках зображуються тотемічні тварини, а також звірі, що позначають три яруси «дерева життя». Інколи вишивальниці використовують індивідуальні мотиви, які властиві баченню візерунка певної особи. Ними можуть бути заячі та вовчі одяг, зуби, волове око, риб'яча луска тощо.

Найпоширеніші та найбільш шановані давніми українцями кольори – червоний та чорний. Вони вважалися магічними. Червоний свідчив про життєдайну енергію сонця, кохання, радість землі. Чорний – в жодному разі не колір смерті чи жалоби, як ми звикли вважати, швидше навпаки: пращури наділяли його магією життєвої сили рідної землі, він уособлював безліч таємних знаків і закликів до родючого ґрунту, що забезпечував урожай і достаток.

Відповідно, дослідники вважають, що білий колір символізує світло і високу духовність, синій – холод і воду (є дуже часто антиподом червоному), жовтий – відображає свободу і щастя. Щодо зеленого кольору, то він є найулюбленішим серед українців після чорного і червоного. Він символізує ріст і розвиток, прагнення життя і молоду, дужу силу. Коричневий у вишивці ототожнюється із засіяною ріллею, а сірий – з рівновагою та здійсненням бажань.

На території України основні традиції народної вишивки досі збереглися, а в деяких регіонах існують свої особливості, що допомагають майстриням повністю відобразити мальовничість місцевої природи і багатство культури. Але, незважаючи на численні відмінності, народну вишивку об'єднує витончений рослинний орнамент вишитий білим по білому або ж червоним по білому.

Навіть сьогодні рукодільниці продовжують вивчати стародавні техніки, традиції і способи, які використовувалися в далекому минулому. Також вони вдосконалюють традиційні орнаменти і створюють на їх основі нові, виразні візерунки, які повністю відповідають всім сучасним вимогам.

На рубежі XIX – XX ст. і протягом XX ст. в Україні відбувається зближення культури міста і села, посилюються урбанізаційні процеси, уніфікація побуту. Традиційний одяг, зберігаючи деякі особливості, наближується до міського вбрання, для зручності все частіше використовується промислові масові вироби, поступово втрачається його рукотворність і локальна специфіка.

Народний костюм привертає увагу талановитих художників-професіоналів сучасного одягу, як досконале естетичне та функціональне явище культури, найбільш відповідне внутрішньому складу саме українського народу і, одночасно, як унікальний історичний досвід, потрібний для сучасної практики та для майбутнього. Бажання митців, які розробляли колекції костюма для нових умов виробництва, використати віковий практичний досвід свого народу, заставляє якомога глибше осмислити процес створення функціонально-досконалих і естетично вишуканих класичних зразків традиційного вбрання, відчуті, що з цього багатства можна взяти в сучасне життя.

Відповідність традиційного костюма (як результат багатовікової колективної творчості народу) умовам праці, можливість його легкого переходу від одного сезону до іншого (від зимового до осінньо-весняного або літнього комплексу). Від повсякденного до святкового вбрання (шляхом додавання окремих деталей: змінних прикрас, вінків, вишуканих «очіпків», яскравих, орнаментованих «запасок», поясів) – робила його на той час «ідеологічним і пластичним матеріалом для створення одягу міста».

Митці усвідомлювали, що зв'язок традиційного одягу з умовами побуту, праці та дозвілля людина базувався як на його іманентності природним умовам, антропологічним і фізіологічним особливостям місцевого населення, так і органічно витікав із специфіки народної етики, духовних цінностей, сприйняття краси, в цілому емоційно-психологічного складу національного характеру.

Вирішуючи проблему трансформації народних традицій модних колекціях на рівні експериментально-теоретичних розробок, перші спроби використання історичного досвіду проілюстрували, що такий творчий підхід не тільки дає можливість попадання у гостромодні течії, але й створює свій неповторний, самобутній стиль, що підносить їх до рівня істино мистецького явища. Традиційний досвід, художні та технологічні прийоми утримують розвиток і в роботі художньо-промислових арт-ілей, які створювались у центрах з розвинутими промислами. Народні майстри виробляли вишиті сорочки, плахти, впроваджуючи в життя вторинні форми автентичного вбрання. Це сприяло збереженню досвіду формоутворення українського костюма, техніки та композиції національної вишивки, орнаментального ткацтва, в цілому сприяло існуванню традиційної культури в нових умовах.

Художники професіонали співпрацювали з майстрами кустарних промислів. В майбутньому художньо-промислові арт-ілі і кустарні промисли лягли в основу місцевої художньої промисловості. Все частіше вишивка з'являється на різних елементах жіночого костюма, в тому числі і на верхньому одязі, головних уборах. На виставці українського народного мистецтва в Москві 1936 році було продемонстровано, яку безмежну перспективу відкриває використання традиційної вишивки в справі створення нового міського одягу. Творчо використані локальні варіанти народного крою та традиційне розташування декору художньо збагачували, урізноманітнювали існуючі модні тенденції.

Скоординована робота творчих колективів суміжних промислових галузей під загальним началом Будинків моделей принесла свої результати. Унікальних модних напрямляючих ансамблях і тематичних колекціях гармонійно об'єднувались всі основні елементи і доповнення костюма. Пластика, фактура, малюнок і колоритом матеріалів були співзвучні із формою, кроєм, пропорціями, силуетом моделі, і в цілому, з художньо-образним задумом композиції. Саме такий принцип був основою і традиційного народного моделювання. З метою іманентного проникнення і відтворення в національній образності в процесі здійснення творчого задуму залучались і народні майстри, які вільно володіли техніками традиційної вишивки, ручним розписом, тощо.

Особливою популярністю як в межах Радянського Союзу, так і в багатьох країнах Європи, а також в Канаді користувались яскраві, життєрадісні, національні виразні колекції одягу, розроблені українськими митцями в 70-х – 80-х роках минулого століття. Художники зосереджують увагу на локальних особливостях крою, оздобленні компонентів і комплексів традиційного костюма, на характері поєднання всіх складників, послідовності їх вдягання, манері та способів носіння тощо. Талановита трансформація композиційних народних прийомів надавала українським колекціям самобутнього шарму, виразності, несхожості з будь-якими іншими напрямками, і завжди отримувала високу оцінку та визнання фахівців, користувалися незмінним успіхом у глядачів.

Детально аналізуються прийоми народного моделювання та конструювання, художніх особливостей одягу українців з метою трансформації кращих традицій в сучасності. Вивчається вже існуючий досвід використання традицій в сучасності, взаємопроникнення професійної і народної творчості. Дослідження народного досвіду, історичного процесу формування, принципів відбору і удосконалення компонентів і комплексів вбрання, причин їх довготривалого існування, спрямовує подальший розвиток кращих традицій. Підкреслюються, що не відтворення і реставрація старовинного костюма у його первинних формах сприятиме знаходження шляхів його трансформації, збереження самобутності

культури сьогодні, а глибокі знання своєї історії і практичного досвіду народу та творче володіння цим багатством.

Народний погляд допомагає також зрозуміти багатогранність такого феноменального явища культури як костюм, в якому гостро передаються, часом протилежні за своєю суттю і проблеми масовість та унікальність, стиль мода і традицій мистецтва і протилежність професіоналізму і культура, філософія, естетика, і утилітарна національна та інтернаціональна-світові досягнення і духовні цінності рідної культури.

Мода в костюмі – це нетривале панування форм, художніх рішень одягу, основана на сукупності нестійких минулих смаках у певний тимчасовий період. Це складне, динамічне і неоднозначне явище, пов'язане з загальнолюдською психологією – постійним стремлінням до змін, оновлення, самовираження. *Стиль* – тривала єдність змісту, форми, образної системи і естетичного рішення костюма, яка складається в конкретних суспільно-історичних умовах, в певний історичний період і епоху.

Традиція в одязі – це успадкованість від попередніх поколінь досвіду прийомів створення костюма, його форм, художніх рішень, передача цього досвіду від покоління до покоління. Заснований на традиції костюм – це такий, що набув характеру традицій, звичаїв, віддзеркалюючи погляди, смаки, норми поведінки свого народу. Традиція закладає основу, так би мовити, генетичного колу, який завжди знаходиться у підсвідомості людини, представника конкретної культури, виділяючись у світобаченні, поглядах. У моделюванні сучасного одягу широко використовують народний крій рукавів: «кімоно», вшивний рукав, розширений по всій довжині, зі зборками по окату і низу, «ліхтарик», рукав вшитий у квадратну пройму, реглан та інші.

У святковому вбранні народний характер підкреслюється декором на рукавах, внизу спідниці, не лише вишивкою, але й орнаментом з тасьми, який утворює різноманітні рисунки і незвичні кольорові поєднання.

Сьогодні популярністю користується і запозичена у народного костюма багатопредметність одягу. Наприклад, сучасний повсякденний комплект складається з подвійної спідниці, з об'ємної блузки та жилета, який може бути приталеним, на зразок керсетки або вільним, коротким чи подовженим, з застібною і без неї. Такі жилети носять щодня з спідницями, штанами, блузками, светрами, або доповнюють ними святкову сукню.

Залишаються модними спідниці з вибитим рисунком тканини: з оборками, призібрані по лінії талії, з м'якими не заправленими складками по колу, прямі спідниці на запах, що нагадують обгортку, спідниці широкі з горизонтально застроченими дрібними складками або заціпами, якими оздоблювалися народні сорочки. Народне мистецтво надихає сучасних модельєрів на пошук нових пропорцій, композиційних вирішень. Так, до комплекту сучасного одягу за народними мотивами все частіше входять штани, спідниця – штани.

Все частіше українські дизайнери починають звертатись в своїх роботах до національних традицій оформлення одягу, особливо жіночого, на сукнях, дорогих і звичайних, з'являється українська вишивка, і навіть на чоловічих краватках з'являються візерунки наших предків. Українські мільйонери, бізнесмени та політики уже мають своїх улюблених дизайнерів які створюються для них індивідуальний одяг з вишивкою.

ДЖЕРЕЛА ТА ЛІТЕРАТУРА

1. Антонович Є.А., Захарчук-Чугай Р.В. Декоративно-прикладне мистецтво. Л.: Світ, 1992. 270 с.
2. Аронов С.А. Народи і культура. М.: Просвещение, 1989.
3. Бердник А.Ф. Моделювання і конструювання жіночого одягу. М.: Просвещение, 1994.
4. Бердник Т.О. Основи художнього проектування одягу і ескізної графіки. Ростов-на-Дону: Фенікс, 2000.

ТЕХНОЛОГІЇ УКРАЇНСЬКОЇ КЕРАМІКИ

Дана публікація присвячена темі української кераміки, технології та процесу виготовлення керамічних виробів, матеріалів та їх обробки. Особлива увага приділяється мистецько-культурним особливостям української кераміки, які визначають її автентичність та оригінальність у цьому мистецькому напрямку.

Ключові слова: гончарство, кераміка, фарфор, фаянс, глазур, димлення.

This publication is devoted to the topic of Ukrainian ceramics, technology and the process of manufacturing ceramic products, materials and their processing. Particular attention is paid to the artistic and cultural peculiarities of Ukrainian ceramics, which determine its authenticity and originality in this artistic direction.

Key words: pottery, ceramics, porcelain, faience, glaze, fumigation.

Гончарство – виготовлення керамічних виробів з гончарної глини: посуду, кахлів, іграшок, прикрас, сувенірів тощо. Давнє ремесло багатьох народів світу, в тому числі українське ремесло, господарська діяльність та мистецька культура українців. Процес виготовлення кераміки складається з трьох етапів: підготовчий (видобуток глини, її обробка), творчий (створення самого виробу), закріплювальний (випалювання). Виготовлення гончарних виробів відбувається з пластичного матеріалу на гончарному крузі. Зазвичай виріб випікають при температурі до 1000 градусів Цельсію (це залежить від виду глини), після чого він твердне і тримає свою форму. Декоративні візерунки можна наносити до або після випалювання. Щоб виріб забезпечити від протікання, як правило, на нього наносять поливу, або димлять.

Є різні види глини. Їхній колір міняється після випалювання. Тому, якщо ви бажаєте придбати глину, то продавець повинен показати зразок після обробки. Найбільш розповсюдженою і найменш дорогою є глина (фаянс). Фаянс містить велику кількість заліза, що надає йому насичений рудий колір. Фаянс випалюють при температурі 1180 С. Він потребує глазурування. Глазур повинна бути стійка до тріщин, щоб не допустити вбирання рідини і продуктів споживання самою глиною, а також не містити свинець, щоб бути безпечною. Білий фаянс – це ідеальний вибір для декорування його кольором. Такий фаянс випалюється при температурі 1060 – 1180 С. Фаянс двох видів – гарний вибір при роботі на гончарному колі. Але не дуже зручний при ручному формуванні, тому що може легко деформуватися. Є червоний і білий фаянс, а також гладка жовта глина.

Кераміка – більш міцніший матеріал, ніж фаянс; її щільність і твердість при випіканні виправдовує її назву (кам'яна кераміка). Кераміку випалюють при дуже високих температурах (1200 – 1300 С.) при цьому частки глини плавляться таким чином, що готовий виріб стає водостійким. Річ потребує лише глазурування для декоративних, естетичних, гігієнічних цілей. Існує великий вибір кам'яної кераміки в кольоровій гамі – від білого до темно-коричневого і за щільністю від м'якої до грубої. Велика кількість виробів створюється із суміші пластичної глини і мінералів; деякі з них багатофункціональні, і їхнє виготовлення можливе як на гончарному крузі, так і ручним формуванням. Є біла, кераміка, «потріскана» і спеціальна кераміка.

Фарфор – це найбільша і найчистіша глина із всіх. Може використовуватись при випалюванні до 1300 С.; при такій температурі вона стає дуже міцною і непористою та може бути неймовірно прозорою при виготовленні тонких предметів. Фарфор – це найбільш важка глина для ручного формування і не найкращий матеріал для початківців. Також фарфор може сильно деформуватися при випалюванні. Практика і акуратне поводження допоможуть вам працювати із цією глиною.

Крім ручного формування виробу надзвичайно цікавою є робота на гончарному крузі. Вона потребує певної майстерності і практики. Потрібно приділити немало уваги на вивчення і контроль швидкостей обертання круга. При роботі потрібно знайти найзручніше положення тіла. Це залежить від конструкції круга. Після того, як грудку глини розміщено на робочому диску (для цього потрібно відщипнути шматок глини і пальцями нанести її тонкий шар на металевий диск, щоб при швидких рухах, глина трималася поверхні), її потрібно відцентрувати. Ребрами долонь поступово стискайте грудку, виводячи її на тупий конус, а потім придавлюйте її, повертаючи у попередній стан. При цьому не забудьте ногами підтримати ту саму швидкість маховика. Це потрібно повторити декілька разів (5-6). Великі пальці обох рук потрібно покласти на центр сформованого конуса, після чого потрохи вдавлювати їх в грудку. Потім пальці необхідно розвести від центру. Після цього переходимо до витягування стінок. Необхідно потовщити глину під вінцем, виправити та відкоригувати витягнуту стінку. А потім формувати сам виріб.

Глазур ями звичайно називають тонке склоподібне покриття з легкоплавких силікатних сполук. Глазур – це силікатне скло, що немає постійної точки плавлення. При нагріванні переходить спочатку в текучий, а потім в рідкий стан, при охолодженні знову переходить у твердий стан. Потрібно добирати глазур так, щоб коефіцієнт розширення основи і поверхні були близькі, що є гарантом їх міцного зв'язку.

Одним з найцікавіших і незвичних способів випалювання є димлення. Дана техніка низькотемпературна, і кераміка не повинна випалюватися при температурі вище 1000 С. В протилежному випадку її структура буде недостатньо пористою. Димлення зазвичай комбінується з шліфуванням і часто з глиняним лікером, що дозволяє наносити візерунок на поверхню в будь-якому напрямку. Результат може бути непередбачуваним, але сам процес димлення дуже хвилюючий. Найпростіша і найменш дорога піч для копчення – металічний контейнер, схожий на смітник, в якому є декілька отворів, просвердлених з однаковими інтервалами по всій окружності для доступу повітря. Джерелом диму може слугувати тирса, газета чи солома.

Етапи

1. Укладка в печі. Для виробів, покритих захисною плівкою найпростішим і найшвидшим джерелом диму є газети. Потрібно помістити посуд в ящик, наповнений старою газетою і підпалити його. Процес можна повторити для кращого ефекту. З іншої сторони, ви можете обпалювати виріб в тирсі, яку просто вкладаєте навкруги посудини, це дозволить їй обпалюватися повільніше, а зверху це все має бути накрите кришкою.

2. Чистка. Коли посуд був обпечений два чи три рази, зніміть захисну плівку з допомогою металевого скребла. Якщо посуд все ще гарячий, використовуйте термостійкі рукавиці, щоб тримати його.

3. Полірування. Відполіруйте воском для блиску.

Використовуючи художній спосіб декорування, можна використовувати різні по важкості художні обробки: прості (стрічки, вусики, арабески); середньої важкості (контурний і живописний малюнок, орнаментний розпис, живопис неважких букетів); важкі (пейзаж, портрет, тематичні композиції та ін.).

Розпис фарфору і фаянсу в теперішній час відбувається способом надглазурної і підглазурного живопису. В першому випадку живописний декор наносять на глазуровану поверхню готового виробу (сирого і випеченого), а в другому – живопис наносять на керамічну основу виробу до покриття її глазуру і проведення процесу випалювання. Таким чином вона виявляється під шаром глазури. Декоративний ефект в цих двоє випадках виходить різний, своєрідний. До ручних способів відноситься нанесення рисунку і живопису на виріб з допомогою пензлика або пера.

Рисунок, виконаний фарбою або рідким золотом. При цьому виду розпису використовують два основних прийоми: по намальованому перевідному контурі (через кальку) і по попередньо намальованому контурі «від руки».

Починаючим художникам рекомендується користуватися копіркою чи калькою. Цей спосіб зумовлюється наступним: на виріб накладають підкладку з щільної м'якої тканини (краще сукна), яку покривають зверху клаптиком кальки (або копірки) з попередньо нанесеним малюнком. Потрібно зробити для того, щоб калька не змістилася, краще її скріпити з тканиною маленькою булавкою. При роботі з калькою на ній по контуру рисунку з допомогою голки роблять проколи (з інтервалом до 1 мм.), отриману кальку чи копірку накладають на виріб і переводять малюнок (отвори в кальці припорошують тонкомеленим вугіллям через зроблені отвори, використовуючи марлевий тампон, краще із подвійного шару марлі). В цьому випадку поверхня декоративного виробу при надглазурному способі потрібно легко змастити тонким шаром скипидарної олії, для того щоб рисунок краще перенести на фарфор. По отриманому контуру не важко виконати живописний рисунок. У випадку виникнення на поверхні виробу темних плям, їх можна обережно вивести, не торкаючись контуру малюнка (для цього використовувати дерев'яну паличку, намотавши на її загострений кінець шматочок марлі чи вати). Нанесення розпису на виріб без попереднього контуру. Від виконавця потрібно певної професійності. Для цієї техніки характерне зображення рослинного орнаменту, що складається з квітів, листків і стебел. Такий вид розпису поширений при використанні декору на побутовій посуді та інших художніх виробках. Художник-майстер виконуючи малюнок такого характеру, повинен робити мінімум мазків пензликом. При цій техніці не бажані любі виправлення. У виняткових випадках можливе виправлення ліній за допомогою загостреної палички або зворотної сторони кисті. Зазвичай цей вид розпису використовується на виробках, які випускаються великим тиражем. Праця керамічними пензликами потребує практичного навичку і акуратності. Фарби потрібно наносити на матеріал швидко, легко торкаючись пензликом виробу. При надглазурному виді розпису кожен новий мазок фарбою потрібно наносити після певного висихання попереднього шару для попередження виникнення лисин через порушення попереднього шару.

Підглазурний розпис. Розпис наносять на неглазуровану поверхню і декорований випал не застосовується. Існує декілька способів ведення підглазурного живопису: живопис по випалених виробках і живопис по сирому матеріалу. Живопис по сирому матеріалу представляє собою підглазурний розпис, у якому фарби наносяться на підсушений виріб, який знаходиться в повітряно сухому стані. Розпис по сирому матеріалу частіше проводиться водними розчинниками солей важких матеріалів. Солі – розчини наносяться на випалену поверхню виробу (сирого матеріалу) за допомогою пензлика. На вигляд солі майже безколірні, тому до них додають небагато анілінових та інших барвників (чорнила, акварелі, фарби), які в процесі випалу мають здатність вигорати, а колір солі навпаки проявляється. Після нанесення декору на повітряно-сухий матеріал його випалюють, а потім глазурують і випікають ще раз.

В результаті випалу солей отримують дуже ніжні відтінки, які дають трохи розпливчатий малюнок. Для солей характерні рожевий, голубий, сірий, блідо-коричневий, світло-зелений відтінки.

Солі-розчини можна також наносити на утільний (що пройшов неглазурований випал) виріб, який після покриття поливою піддається поливаному випалу. Але при цьому художній ефект отримають менш цікавим, так як живописний малюнок проглядається більш жорстко через поливу, зникає ніжність тону.

ДЖЕРЕЛА ТА ЛІТЕРАТУРА

1. Джеки Эткін. Керамика для начинающих. Создание декорирования и обжиг изделий из глины. Арт-Родник. 2006. С.129.
2. Акунова Л.Ф., Крапивин В.А. Технология производства и декорирования художественных керамических изделий. М., Высш. шк., 1984.
3. Вячеслав Ризцов. При гончарном крузі. 1995.

ПОСЛІДОВНИКИ ФЕМІНІСТИЧНОЇ ІДЕОЛОГІЇ СЕРЕД ВІДОМИХ ДІЯЧІВ ХОРЕОГРАФІЧНОГО МИСТЕЦТВА

В даній статті розглядається феміністична ідеологія, як засіб самовираження хореографів в соціокультурному просторі. Прослідковується ідея стилю модерн в пластичній формі танцю. Окреслюються феміністичні спрямованості в творчій діяльності А. Дункан, М. Вігман, М. Грем. Узагальнюється їх внесок у визволені жінок.

Ключові слова: фемінізм, модерн, вільний танець, свобода жінок, школи танцю.

In this article feminist ideology is considered as a means of self-expression of choreographers in the sociocultural space. Traced the idea of Art Nouveau in plastic form of dance. The feminist orientations in the creative activity of A. Duncan, M. Wigman, M. Graham are outlined. Summarizes their contribution liberated women.

Key words: feminism, modern, free dance, freedom of women, dance schools.

В умовах сьогодення, коли прояв фемінізму активно охоплює значну частину галузей людської діяльності, ставлення до цього явища продовжує зазнавати критики. Обумовлено це, в основному, обставою, коли права представників обох статей не мають чітко визначених кордонів. Ця тенденція спостерігається як в буденному житті, так і в хореографічному мистецтві. Можна спостерігати, що чисельність хореографів чоловіків на світовому рівні значно переважає хореографів жінок, що обумовлює актуальність зазначеної проблеми.

Не зважаючи на таку тенденцію, в історії хореографічного мистецтва реформаторами в сучасній хореографії виступають відомі танцівниці, які зробили великий внесок на шляху до незалежності жінок. Згадки про них містяться в роботах І. Сіроткіної «Вільний рух і пластичний танець в Росії» [5], «Вільний танець і емансипація. Мері Вігман, Айседора Дункан, Марта Грем» [6]; в статті Н. Курюмової «Жіноча суб'єктивність в дзеркалі неklasичного сценічного танцю ХХ-ХХІ століть» [3]; в учбовому посібнику Л. Перліної «Танець модерн і методика його викладання» [4], а також в особистих мемуарах танцівниць [2].

Метою даної статті є окреслити феміністичну ідеологію, як засіб самовираження, через призму консерваторських стереотипів, у становленні сучасного танцю. Для досягнення даної мети поставлені **завдання:** проаналізувати вплив стилю модерн на хореографічне мистецтво; розглянути провідні ідеї А. Дункан, М. Вігман, М. Грем та визначити їх вплив на визволення жінок.

Еталоном хореографічного мистецтва завжди вважалось мистецтво балету, його жорсткі вимоги до вигляду танцівниці слугували ідеалом жіночої краси. Це обумовлювалось обмеженням ваги, харчування, догмами про те, як повинна виглядати жінка, що таке краса. Всі ці аспекти повністю суперечили головні ідеї фемінізму – свободі. Проте зміна століття та створення нового художньо-культурний феномену, «модерну», який спонукав до вільного творення, внесли свої корективи і в мистецтві танцю [4, с. 7].

В кінці ХІХ століття почався рух за розкріпачення тіла, що зіграло важливу роль творенні сучасного танцю. Першою, хто скористався цією можливістю, стала відома танцівниця А. Дункан, яка виступила проти канонів класичної хореографії. Вона поклала початок до самовираження жіночої свободи засобами вільного руху, що згодом послугували створенню перших шкіл сучасного танцю. Через це з'явилося певне твердження, що сучасний танець тісно пов'язаний з рухом за жіночу незалежність. Воно також ґрунтується і на тодішньому соціальному чиннику суфражизму – боротьби жінок за цивільне право участі в голосуванні – який в цей період був розповсюдженій по всій Європі та Англії, що є причиною появи неklasичних форм танцю [3, с. 556].

Оскільки головною метою стилю модерн загалом, та модерн танцю зокрема, було відкинути всі канони і спробувати відкрити нове, то можна зазначити, що без руху за жіночу незалежність, сучасний танець навряд чи б міг без цього реалізуватися. Так почалась діяльність відомої танцівниці та феміністки А. Дункан. Грація і артистизм видатних російських балерин були занадто академічні й припускали довгу і виснажливу муштру уроками, на що в Айседори не було ні часу, ні душевних сил, оскільки вона дихала жагою свободи в мистецтві і в житті. В її розумінні танець повинен бути символом свободи, продовженням природної грації, говорити мовою емоцій, а не раз і назавжди відрепетируваних жестів. У цій свободі руху, вона домагалась свободи життя і вибору. З самого дитинства тема шлюбу була для неї досить болючою, оскільки трагічне розлучення її батьків посприяло в майбутньому до радикального рішення раз і назавжди боротися проти шлюбу, за звільнення жінки, за право кожної жінки мати дитину або кілька дітей, коли їй цього захочеться. Після тяжких пологів, Айседора зробила заяву, яку потім підхопили феміністки, де йшлося про те, що жінка не мусить народжувати в муках і що слід припинити цю «безглузду агонію» [2, с. 37].

Вона, мріяла про створення нової людини, Дункан писала, що нова жінка буде володіти «найпіднесенішим розумом в самому вільному тілі» [6, с. 22]. Майбутня школа танцю повинна буде розвинути ідеальний жіночий стан. Танець для Айседори був мистецтвом звільнення, і вона сама була цьому прикладом. Дункан першої зважилася на те, на що до неї жінки йшли тільки в «зміненому стані свідомості», під гіпнозом. Вона вийшла на сцену і танцювала те, до чого прагнула її душа, повертаючи тілу духовність. Танцювала босоніж, без ліфа і тріко, одягнена в одну лише туніку. Ніколи не носила корсетів і цим зробила революцію в жіночій моді. Вона не уклала буржуазних шлюбів і виховувала не тільки народжених нею, а й прийомних дітей, удочерив учениць створеної нею школи танцю. Протестуючи проти пуританської культури своєї батьківщини – Нової Англії, вона писала, що символ мистецтва один: свобода жінки і емансипація її від закоренілих умовностей, які лежать в основі пуританства [6, с. 22].

Вчинений нею переворот у хореографії вважається історичним. Соціальне і культурне значення танцю складно переоцінити, адже танець можна розцінювати як експресивний пластичний акт самовираження особистості. Танець Айседори Дункан сприймається як бунт проти примусу культури, як простір індивідуальної свободи, де розкривається власне «я», що для жінки в умовах соціального занедбання є дуже важливим.

Рух за свободу жінок засобами вільного танцю продовжили М. Вігман та М. Грем. Вони, так само як і А. Дункан виступали проти шлюбу. Заняття танцем нових смислів і нових форм, стали для обох і способом самовираження, і звільненням від настільки неприйняттого для обох «пересічного» плину життя [3, с. 556].

Формування феміністичної ідеї починає здійснюватися з дитинства під впливом тогочасних соціальних чинників та політичних режимів. Під такий устрій припало дитинство Мері Вігман, яке пройшло в Німеччині, яка на той період була процвітаючою консервативної, патріархальної і у високому ступені мілітаризованої країною, з жорстким поділом ролей між статями. Сферою діяльності жінок вважалися «Діти, Церква, Кухня». Коли Вігман виповнилося 14 років, в Ганновері, де вона жила, відкрилася перша середня школа для дівчат, а університети почали приймати жінок. Економічний бум призвів до того, що жінок все частіше наймали на роботу і вони отримували незалежність – перш за все фінансову. Можна сказати, що головна ідея суфражизму, який панував в той період, почала реалізовуватись і проявляється в маси. Проте незважаючи на це, мириться з уготованою роллю дружини і домогосподарки, Мері Вігман не могла, про що свідчило розірвання двох заручин [6, с. 21].

Так само, як і Айседора Дункан, Мері Вігман вважала, що танець з'явився з жіночих переживань, емоцій і знань. Вона ж визначила концепцію «експресивного танцю». Вігман говорила, що будь-який рух має не просто бути красивим, а повинен висловлювати певну емоцію, якусь внутрішню необхідність [1]. З самого початку своєї кар'єри вона прагнула

підняти танець на рівень абсолютний, над особистісний, в якому немає ні чоловіків, ні жінок – лише абстрактне людство. Правда, при нацистському режимі, коли жінок відправили додому готувати і народжувати дітей, їй довелося зробити свій танець «жіночним» [5, с. 153].

Приземистим відношенням до танцівниці вирізнялась Марта Грем. Вона була відома своєю не конвенціональною мораллю, яка відмовилася ділити людство за статевою ознакою і забирала зі своїх жіночих вистав всяку «жіночність». Це помічалось не тільки в її творчій діяльності, а також в її зовнішності [8, с. 397].

Дитинство Марти також проходило за пуританським правилам, де не допускали вільного тілесного вираження почуттів. Прабабуся Марти разом з батьками намагалася зробити з дівчинки «справжню леді», що означало підготовку до ролі дружини. Проте це положення змінилось, оскільки Вассар-коледж, куди її готували батьки, був відомий не тільки якістю освіти, а й своїми спортивними традиціями і суфражистськими симпатіями [6, с. 24].

Жорсткі стереотипи чоловічого і жіночого продовжували побутувати. Вважалось, що чоловіки церебральні, а жінки емоційні; чоловіки в танці висловлюють себе в поштовхом прямолінійних рухах, а жінки – в плавних, що відбуваються по траєкторіях кривих. Створена у 1926 році власна труппа – Martha Graham Center of Contemporary Dance, до 1938 року складалася тільки з жінок. Її техніку часто пов'язують з відродженням жіночої сексуальності. Якоюсь вона навіть заявила, що не потерпить у своїй компанії цнотливих. Для неї був важливий сексуальний досвід танцівниць. На відмінну від Айседори Дункан, Марта Грем вважала, що для досягнення досконалості танцівниця повинна відмовитися від материнства. Пояснювала вона це тим, що танцювальний рух починається поштовхом, що йде з області таза; ученицям вона іноді говорила, що вони повинні танцювати від матки. Жінка яка не народжувала, за її припущенням, має більшу енергію, яка і робить її танець більш потужним. Сама Грем зробила свій вибір на користь танцю і не мала дітей [7].

У своїх танцях вона відмовилася від стандартного погляду на жіночність і прагнула до того, щоб зробити своїх персонажів безособовими, умовно-формальними, сильними і навіть маскуліні. У тілі танцюриста, на думку Грем, глядачі повинні бачити людину взагалі – дисципліновану, здатну до високої концентрації, сильну [6, с. 24].

Марта Грем своїм танцем ламала стереотип: жінка – це слабка істота, проте сама вважала, що не брала участі в русі за емансипацію. Вона стверджувала право жінки на самореалізацію, та ніколи не пов'язувала себе з фемінізмом, але саме її називають визвольницею жіночого танцю [6, с. 25].

Прояв феміністичної ідеології у хореографічному мистецтві сьогодення, кожного разу набуває нових форм втілення. Зараз представниці фемінізму володіють більшими ресурсами і способами висвітлення даної проблеми в хореографічних постановках. Різноманітними пластичними засобами, вони вільно приваблюють глядачів до актуальних проблем у жіночому суспільстві та впливають на моду думок. На прикладі А. Дункан, М. Вігман і М. Грем, можна стверджувати, що боротьба за жіночу незалежність завжди мала вагоме значення у суспільстві. Незважаючи на те, що у кожній були різні методи вираження свободи проти консерватизму стереотипного суспільства, вони домагалися незалежності у власному житті та зламали патріархальне пуританське суспільство, в якому пройшло їхнє дитинство. Рух за вільний танець і ритміку започаткував якісні зміни і у рольових моделях соціуму, яке потрохи почало сприймати суспільство жінок. Проблема у неприйнятті свідомому чи не свідомому сили жінки хореографів, як жінок, так і чоловіків, поступову відходить в історію і дає можливість майбутньому поколінню талановитих жінок розповісти про себе і закріпити своє повноцінне місце в мистецькому хореографічному середовищі.

ДЖЕРЕЛА ТА ЛІТЕРАТУРА

1. Голикова Г. Танец как эмоция: история самовыражения от бхаратанатьям до Мэри Вигман. URL: <http://yougom.ru/movement/dance>. Назва з екрану
2. Дункан А. Танец будущего. Моя жизнь // Айседора Дункан; сост. С. Снежко. К. : Мистецтво, 1989. 349 с.

3. Курюмова Н., Брандт Г. Женская субъективность в зеркале неклассического сценического танца XX–XXI веков // Вестник Санкт-Петербургского университета. Философия и конфликтология. Спб. : Издательство Санкт-Петербургского университета, 2017. Т. 33. Вып. 4. С. 552–562.

4. Перлина Л. Танец модерн и методика его преподавания : учебное пособие / Л. Перлина; ред. Г. Бурцева; Алт. гос. акад. культуры и искусств. Барнаул : Изд-во АлтГАКИ, 2010. 123 с.

5. Сироткина И. Свободное движение и пластический танец в России. М. : Новое литературное обозрение, 2014. 2-е изд., испр. и доп. 240 с.

6. Сироткина И. Свободный танец и эмансипация. Мэри Вигман, Айседра Дункан, Марта Грэм // Искусство. М. : Изд. дом «Первое сентября», 2014. № 9. 64 с.

7. Танец – это тайный язык нашей души // Lievjournal. URL: <https://inhergarden.livejournal.com/97210.html>. Назва з екрану

8. Фокин М. Против течения. Воспоминания балетмейстера. Статьи. Письма / ред.-сост., авт. вст. ст. Ю. Слонимский. Л.; М.: Искусство, 1962. 640 с.

Науковий керівник: доктор історичних наук, професор Чура В.І.

УДК 792.8:305

*Марта Новосьолова
(Львів)*

КОНЦЕПТУАЛЬНА ІДЕОЛОГІЯ ФЕМІНІЗМУ У СВІТОВИХ ХОРЕОГРАФІЧНИХ ПОСТАНОВКАХ

У статті розглядається значення концептуальної ідеології фемінізму в хореографічних постановках. Прослідковується взаємозв'язок виникнення першої хвилі фемінізму та вплив його на тематику хореографічних постановок в модерн танці та наступних напрямків. Визначено пластині форми, які слугували художніми засобами висвітлення даної проблеми на хореографічній сцені та їх вплив на свідомість людини.

Ключові слова: фемінізм, ідеологія, мистецтво хореографії, гендерна нерівність, пластичне вираження.

The article considers the importance of conceptual ideology of feminism in choreographic formations. The correlation between the emergence of the first wave of feminism and its influence on the subject of choreographic productions in modern dance and the following directions is traced. The plate forms have been defined, which served as artistic means of illuminating this problem on the choreographic scene and their influence on the human consciousness.

Keywords: feminism, ideology, art of choreography, gender inequality, plastic expression.

В умовах сьогодення, коли вагомою проблемою суспільства являються гендерні проблеми особистості, концептуальна ідеологія фемінізму набуває нового вираження в різних сферах людської діяльності. Зазначена ідеологія набула прояву на теренах поп-культури, мас-медіа, лідерів громадської думки, які впроваджують вихід жінок на цільову аудиторію. Дана проблема також торкається й мистецької та театральної діяльності. Провідні митці у різних галузях мистецтва, володіючи свободою вираження думки, розкривають у своїх творах соціальне становлення жінки у суспільстві. Не залишається осторонь і театральне мистецтво, особливо хореографія. Користуючись особливими виражальними засобами, мистецтво хореографії суттєво впливає на свідомість суспільства та спонукає до конкретних дій. З цього виникає *актуальність* у визначенні концепції прояву феміністичної

ідеології в хореографічних постановках, задля подальшого впровадження висвітлення проблем гендерної нерівності в балетних виставах.

Розглядаючи дану проблему в сфері мистецтва хореографії, можна прослідкувати, що витоки феміністичної ідеології ґрунтуються на дослідженнях науковців у сфері соціології, провідним взірцем якого слугує книга О. Гапової та А. Усманової «Антологія гендерної теорії» [2], в якій представлені роботи класиків феміністичної теорії та гендерних досліджень в різних областях гуманітарного та соціального пізнання. Виходячи з цих досліджень, можна виявити значення концептуальної ідеології фемінізму в соціумі та прослідкувати її прояв в галузях людської діяльності. Відповідно до того формується варіативність поняття «фемінізму», що детально досліджується у статті Т. Муслумової «Фемінізм: витоки, етапи розвитку та основні напрямки» [8], де від історичних коренів заснування фемінізму прослідковуються основні етапи, напрямки та вимоги фемінізму як соціально-політичної одиниці.

Так з'ясовується те, що перша хвиля прояву фемінізму припадає на період становлення стилю модерну XIX – XX ст., тому саме починаючи з цього стилю в хореографічних постановках висвітлюється тема гендерної нерівності і стає провідною тематикою протягом декількох століть. Згадки про це явище містяться у статтях Н. Курюмової «Жіноча суб'єктивність в дзеркалі неklasичного сценічного танцю XX-XXI століть» [6] та О. Гердта «Піна Бауш – нічія» [3].

Мета даної статті розкрити шляхи вираження жіночої незалежності, як концептуальної ідеології фемінізму, на прикладах хореографічних постановок провідних діячів сучасної хореографії. Для досягнення даної мети поставлені такі завдання: ознайомитись з ідеологією фемінізму у створенні соціального явища; визначити роль жінки у створенні хореографічної вистави; розгляднути ідеї фемінізму у хореографічних виставах.

Фемінізм – свідомість будь-якої епохи, прийняте більшістю сучасників впливовим фактором інтелектуального життя суспільства і як великомасштабне явище соціально-культурного порядку [5, с. 10]. Ідеологічний діапазон визначення фемінізму дуже широкий, однак постулює, що основна цінність жінки випливає з її загальнолюдської природи і не залежить від інших відносин в її житті [2, с. 245]. Хоча культурна свідомість будь-якої епохи ніколи не дається у вигляді абсолютно ясної і несуперечливої системи ідей, проте вона передбачає використання нетривіальних засобів висловлення філософії свободи самовираження і закріпляється в системі мистецького спектра [5, с. 10].

Коли на широкий простір вийшло мистецтво балету, феміністична ідеологія набула нового значення. Танцівниці, жінки з професією, самі заробляли на життя. Феміністки і феміністи повинні були це вітати, адже саме цього права і можливості для всіх домагалися активістки жіночого руху [10, с. 50]. Жіноче суспільство набуло нової форми самовираження мовою пластичного руху. Характерною його ознакою є унікальність та емоційність, що дає можливість висловитись ясніше, та передати глибокий сенс. Хореографічна вистава дозволяє показати «як ми бачимо, що ми, можливо, готові побачити або що ми уявляємо, ніби повинні або не повинні бачити відповідно до умовностями і кордонами наших картин реальності» [4, с. 24]. З плином часу хореографічне мистецтво набуло нового змісту і відкрито показувало проблеми суспільства, іноді використовували сарказм та іронію.

В XX ст. найбільш продуктивною формою жіночого висловлення стали досліді багатьох хореографів з новими, неklasичними формами танцю: танцем модерн і наступним за ним contemporary dance. Становлення нової неklasичної танцювальної парадигми було тісно пов'язане з рухом за жіночу незалежність. Майстерні тілесної акторської виразності (по Дельсарту) і виразної гімнастики стали підґрунтям вираження автентичної жіночої самостійності [6, с. 555–556]. Тема «жіночої суб'єктивності» отримує новий поворот в європейському Танцтеатрі Піни Бауш, у зв'язку з посилення радикальних настроїв в феміністському русі 1970-х років. У своїх ранніх виставах «Весна священна» на музику І. Стравінського (1975), «Сім смертних гріхів» на музику К. Вайля з текстами Б. Брехта (1976) і

«Синя борода» (на музику Б. Бартокат до опери «Замок Синьої бороди» з тим же сюжетом, 1977) вона говорить про сучасну жінку як про жертву: неблаганного заклику природи; чоловічої похоті і садистських нахилів [3]. Деконструкцію потреби жінки, звернути на себе увагу чоловіка аби яким способом, вже в контексті іншої дійсності, з її сильно зміненим уявленням про гендерну ідентичності розкривається у виставі бельгійсько-нідерландського хореографа Анн ван ден Брук – «So (te) lette», де хореограф констатує нівелювання особливої «жіночої суб'єктивності» в сучасному світі [6, с. 557–558].

Дана тема продовжує цікавити сучасних європейських хореографів. В своїх постановках вони торкаються провокаційних аспектів гендерної нерівності, та відкрито демонструють їх на сцені, використовуючи різні засоби сценографії та пластичної форми. В інтерпретаційній постановці «1001 ніч» французького хореографа А. Прельжокажа, яка була представлена на фестиваль мистецтв «Дягілев P.S.» у 2013 році в Санкт-Петербурзі, сексуальні радості зображені з фізіологічною наочною ознакою настільки точно, що це викликало обурення і непорозуміння у глядачів, та негативні відгуки у критиків. Це є наслідком, радянського виховання, де подібні речі були під заборонаю публічного обговорення.

Звісно таких відвертих костюмів та пластичних мотивів в радянському балеті не спостерігалось, проте феміністична проблематика в українському балеті прослідковувалась. Дана проблема була підпорядкована суспільному становищі у Радянському Союзі і відтворювала більше архаїчні стереотипи. Основний сюжет в українському балеті покладался на історичні твори, тому відображав тогочасну гендерну ієрархію. В залежності від конкретної доби, та належності до певного прошарку, свобода українських жінок мала свої обмеження. З характерним жіночим персонажами в українському балеті радянської доби є балет «Пан Каньовській» М. Віріківського та В Литвиненко, у сюжеті якого покладена народна балада про трагічну долю Бондарівни, яка відкинула залицяння польського магната – кріпосника, не скорилась йому, викликавши своєю смертю спалах народного гніву й ненависті [7, с. 150-154]. Творча лінія була продовжена в балеті «Лілея» К. Данькевича. Доля сильної жінки, яка не скорилась переслідуванням Князя, і здобула справжнє кохання ціною смерті.

Прагнення бути коханою втілюється в багатьох жіночих образах, проте в залежності від доби створення хореографічної постановки, це проблема позиціонується з потребами сучасної дійсності. Так, в 2016 році відбулась прем'єра модерн балету «Кармен.TV» у постановці Р. Поклітару. Образ Кармен завжди висвічує тенденцію боротьби жінок проти патріархального устрою. Сильна жінка, яка доводить своє місце у соціумі і прагне мати право бути незалежною. Інтерпретація героїні новели П. Меріме, одержала у балеті Р. Поклітару нову, несподівану трактовку. Центральним персонажем він зробив селянку Мікаелу, перетворивши її в мрійливу блондинку, з головою занурену в перегляд телесеріалу. Не скочуючись у вульгарність, але прагнучи до видовищності і доступності, він іронізує над штампами хрестоматійних постановок. В жіночих образах його балету не залишилось ані тіні гендерного пригнічення [9, с. 147].

Після революції гідності, в Україні відбулись якісні зміни і у рольових моделях, яке готове сприймати суспільство, жінок. Обираючи різні форми вираження і сценографічні прийоми на сценах українських театрів з'являються хореографічні постановки такі як «Femminile» – Т. Максименко. Вистава, в основі якої лежить танцювальна імпровізація, складається з реальних історій постановника і танцюристів трупи. Велика частина розповіді присвячена коханню, яка може витіснити розбрат і нерозуміння. Головний акцент робиться на справжню жіночу природу, яка завжди має прагнути до миру і злагоди [1].

Виходячи з цього можна зробити висновок, що концептуальна ідеологія фемінізму, як суспільне явище заслуговує особливої уваги у всі часи. Аналізуючи взірці хореографічні вистави з основою феміністичної концепції можна сказати, що кожна постановка виражає характер громадського ставлення до неформальних течій і чим яра позиція громади, тим провокаційна постановка. Підводячи підсумки можна засвідчити, що висвітлення проблеми

фемінізму засобами хореографічного мистецтва потребує подальшого розвитку, і методами пластичного слова вказувати на похибки стереотипності мислення.

ДЖЕРЕЛА ТА ЛІТЕРАТУРА

1. «Feminne»: Motion mode dance theatre. URL: <http://www.mmdt.co.ua/ru/femminile/>. Назва з екрану
2. Гапова Е., Усманова А.Р. Антология гендерной теории. Минск : «Пропилеи», 2000. 380 с.
3. Гердт О. Пина Бауш – ничья // Театр: российский театральный журнал. М., 2010. № 1. С. 6–20.
4. Дебор Г. Общество спектакля / пер. с фр. С. Офертаса и М. Якубович. М. : Издательство «Логос», 1999. 224 с.
5. Ильин И. Постмодернизм от истоков до конца столетия: эволюция научного мифа. М. : Интрада, 1998. 230 с.
6. Курюмова Н., Брандт Г.А. Женская субъективность в зеркале неклассического сценического танца XX–XXI веков // Вестник Санкт-Петербургского университета. Философия и конфликтология. Спб. : Издательство Санкт-Петербургского университета, 2017. Т. 33. Вып. 4. С. 552–562
7. Мерлянова О. Вплив народного танцю на розвиток національного балету першої половини ХХ ст. // Гілея. Історичні науки. Філософські науки. Політичні науки. К.: Вид-во НПУ ім. М.П. Драгоманова, 2012. Вип.56 (№1). С. 150-154.
8. Муслумова Т. Феминизм: истоки, этапы развития и основные направления // Вестник Шадринского государственного педагогического института. 2015. №4(28).
9. Щербак Є. Зміна образів в балеті «Кармен» корелятивно до світових тенденцій розвитку культури ХХ – початку ХХІ ст. // Вопросы духовной культуры – Культурология. URL: <http://dspace.nbuv.gov.ua/bitstream/handle/123456789/91704/36-Shcherbak.pdf?Sequence=1>. Назва з екрану
10. Яковлева Ю. Создатели и зрители: Русские балеты эпохи шедевров. М. : Новое литературное обозрение, 2017. 200 с.

Науковий керівник: доктор історичних наук, професор Чура В.І.

УДК 793.3322«19»

*Лілія Ринда
(Львів)*

ГЕПЕНІНГ ЯК ПРОЯВ СУЧАСНОГО ХОРЕОГРАФІЧНОГО МИСТЕЦТВА

У науковій статті розглянуто суть хепенінгу, як одного із напрямів акційного мистецтва, історію його виникнення і розвитку. Поряд із цим досліджено та проаналізовано місце хепенінгу серед інших видів хореографічного мистецтва та його вплив на глядача.

Ключові слова: *хепенінг, мистецтво, акціонізм, творчість, імпровізація.*

In this article the essence of Happening is considered, as one of the areas of promotional art, the history of its origin and development. The place of hepening among other types of choreographic art and its influence on the viewer is investigated and analyzed.

Key words: *hepening, art, actionism, creativity, improvisation.*

Серед важливих проблем, які стоять перед українською педагогікою, на особливу увагу заслуговує посилення зв'язків між культурою й освітою, зростання ролі культурологічної підготовки майбутнього спеціаліста у розумінні ним сучасного мистецтва. Це посилює необхідність дослідження мистецтва гепенінгу, як безсюжетного перфомансу, розкриття впливу майстерної його імпровізованої гри.

Питання особливостей гепенінгу, як одного із напрямів акційного мистецтва досліджувалося багатьма фахівцями, як театрознавцями, так і практиками сцени – акторами і режисерами. На їх думку, завдання полягає у тому, щоб відтворювати і показувати життя людського духу, а призначення – впливати на людську свідомість, тобто декларувати певні духовні цінності. Над темою працювали такі науковці як Петро Козловський у книзі «Постмодерна культура: суспільно-культурні наслідки технічного розвитку» [3, с. 85], Валерій Турчин у книзі «Образ двадцятого. В минулому та теперішньому» [7, с.47], Олексій Шахматов у дослідницькій роботі «Сценічні етюди» [9, с. 23]. Перший розкрив ідею місця філософії та культури у сучасному світі та їх перспективи розвитку, виявив «механізовану людину» Нового часу та попередив про незворотність впливу науково-технічного прогресу на культуру і мистецтво [3, с. 4]. Другий досліджував художні образи та мистецькі течії ХХ ст., особливості їх становлення і розвитку, популяризацію мистецтва засобами масової інформації [7, с. 5]. Третій висловив гіпотезу про те, що гепенінг не передбачає жодного планування і повністю покладається на інтерактивність та імпровізовану гру [9, с. 3].

Історія виникнення гепенінгу сягає 50-х рр. ХХ ст. Багато хто з дослідників вважає, що відлік можна вести від акції композитора Джона Кейджа. Задум полягав в тому, що протягом тривалого часу піаніст сидить за фортепіано, не граючи на інструменті. Усі знаходяться в очікуванні. Поступово терпіння у глядачів не витримує і у певний момент вони починають реагувати на те, що відбувається, а точніше – не відбувається. Тому епіцентром подій стає глядацька зала. У 1959 р. американський художник та мистецтвознавець Алан Капроу в галереї Рейбен у Нью-Йорку поставив виставу під назвою «Вісімнадцять гепенінгів у шести частинах». На сцені з великими конструкціями та пластичними полотнами обрізаними фарбою виконувалися хореографічні композиції, читалися монологи. При цьому актори намагалися спровокувати глядачів на участь у грі. Таким чином, Алан Капроу зрозумів, що творчість може полягати в маніпулюванні об'єктами і людьми в просторі.

Як наслідок, гепенінг, на думку Капроу, є театральною постановкою, яка суттєво відрізняється від структури «сцена-аудиторія» та особливостей традиційного театру. Хоча окремі організаційні моменти можуть використовуватися, виконавці виступають об'єктами, які створюють мистецьку гру звуків, кольорів і світла. Танцівникам рекомендовано діяти експромтом, у силу фантазії, враховуючи структуру, тему та мету заходу [1, с. 258]. Тому у праці «Як створити гепенінг» Капроу зазначав: «Забудьте всі стандартні форми мистецтва, не малюйте картини, не складайте вірші, не будуйте архітектуру, не ставте танці, не пишіть п'єси, не створюйте музику, не робіть фільми, і, перш за все, не думайте, що ви отримаєте гепенінг, поєднавши все це разом» [8, с.24].

Прояви гепенінгу на сцені можуть бути найрізноманітніші. Зокрема, учасники акції та глядачі проходять крізь стіни з аркушів паперу на які нанесені різноманітні написи; у великі кошики збирають навмисно розкидані яблука; або ж разом розкидають по сцені шматки старих газет. Нерідко ігрова імпровізація розгортається в організованому хаосі, серед нетрадиційних живописних і скульптурних форм усередині яких люди виконують певні дії. Приміром, у гепенінзі Алана Капроу «Помаранчевий сік» учасники дійства розглядали ванну з дівчиною, що обливала себе соком і коментували побачене [7, с. 18]. Цікаво, що у книзі «Гепенінг – інвайромент» він наводить приклад хепенінгу як дійство, організоване в одному з американських коледжів. Група студентів, поділившись на чоловічу і жіночу частини, почали будувати приміщення зі старих автомобілів, потім кузови цих автомобілів обмазали патокою, котру злизували, після чого спалили всі зібрані автівки [9, с. 19].

Мистецтво гепенінгу може бути також своєрідним міксом жанрів: хореографія поєднується з акторською грою, музика із грою світлових ефектів. У гепенінзі рухи тіла, жести, міміка обличчя можуть ставати сенсом окремих композицій. Метою творчості в гепенінзі є процес. Причому творче начало під час проведення гепенінгу повинне виявлятися як у авторів, так і безпосередньо у глядачів. Для всіх – це вихід енергії, пробудження неочікуваних емоцій, перевірка своєї реакції на непередбачувані події [9, с. 15].

Отож, вихід за межі мистецтва, під яким розумілося виключно класичне мистецтво, сприймався авангардистами тих часів як повернення до «нормального стану» творчості. Твір, говорили вони, це «дещо, що займає простір і не більше», це «мистецтво, котре не знає, що воно мистецтво». Характерно, що в таких творчих експериментах фігурували звичайні побутові речі, які були поміщені у чуже для них середовище і виконували невласливі їм функції. Змінювалися позиції глядача і виконавця дійства, автори прагнули до стирання кордонів між ними, тому цілком нормальними були провокації відносно глядачів, з метою залучення у дію. Стрессова поведінка глядачів у контексті «випадкової» мала вести до перебудови зв'язків між людьми та людиною і предметним світом [7, с. 23].

Засобом і матеріалом творчості в гепенінзі служать тіло, зовнішній вигляд, рухи, поведінка художника-актора та уміння захопити глядача, спонукати його до участі у виставі. Це – події, дії, процеси, в яких художник використовує своє тіло і тіло своїх колег, костюми, речі й оточення, надаючи жестам, становищі в просторі, контактам з предметами та середовищем символічно-ритуального характеру. Тут простежується загальна тенденція: від мистецтва, що твориться митцем для публіки, до мистецтва, що твориться митцем разом з публікою, яка стає учасником дійства.

Серед українських митців, засновник мистецької платформи «Український культурний фронт» Антін Мухарський стверджував: «Мистецтво має пекти, збурювати, викликати на герць, ставити питання. А питань багато: хто ми? звідки? куди йдемо? У чому наша індивідуальність, суть і несхожість на інших?» На ці та інші питання намагаються відповісти «автори гепенінгу» [6, с. 105]. Отже, гепенінг як безсюжетний перфоманс зорієнтований насамперед на візуальний, а не вербальний характер сприйняття. Якщо навіть в акції й використовуються слова або мовленнєва взаємодія між виконавцями та глядачами, то все одно не у їх традиційній інформативній функції. Вербальні знаки наділяються символічним сенсом і використовуються скоріше для того, щоб спровокувати глядача на пошук якогось прихованого сенсу. Глядач відчуває присутність сенсу, але не може його визначити, здогадується про значущість подій, але не може зрозуміти, у чому вони полягають. Описання подвійного ефекту подібної дії сформулював свого часу російський художник та мистецтвознавець Василь Кандинський. Він говорив: «Дуже простий рух, мета якого не відома, впливає вже сам по собі, як щось значне, таємниче, урочисте. І це залишається таким, доки ми не знаємо зовнішньої практичної мети руху. Він діє тоді як чисте звучання» [7, с. 35].

Як зазначав український мистецтвознавець Валерій Турчин, різниця між гепенінгом і перфомансом аналогічна протиставленню англійських слів *game* і *play*. Перше позначає гру як дійсність, друге – скоріше правила гри. У перфомансі такі правила демонструються наочно й можуть докладно документуватися. Одного разу виконаний перфоманс, як правило, не повторюється, однак знайомство з ним може йти через описання, фотографії, відеозапис [7, с. 12]. Таким чином, гепенінг актуалізує і такий важливий для сучасного мистецтва момент, як самоцінність творчого процесу і процесу спілкування актора з глядачем. Художні акції знищують дистанцію між мистецтвом і глядачем, інтенсифікуючи його переживання.

Сьогодні нерідко до маніпулювання з тілами й речами долучається і відеотехніка. У гепенінгу всю підготовчу роботу виконують митці, а запрошені до участі в акції глядачі потрапляють уже безпосередньо у саму «подію». З цією метою авторська група митців-майстрів оприлюднює підготований творчий проект через засоби масової інформації, в тому числі інтернет-сайти, заздалегідь. За таких обставин проект являє собою презентацію ідеї,

містить її опис, умови гри. Остання нерідко прагне свідомо і навмисно поєднати історичні факти і художній вимисел. При цьому художні образи подаються вже саме як історичні факти культури. Функції ж художнього вимислу перебирає на себе сама гра, створюючи віртуальну реальність, у якій історичні образи, в тому числі й художньо-культурного походження, діють за іншим імпровізаційно обраним сценарієм або ж за обрієм відомого сюжету. Наприклад, гра «Альманах авторських казок» уможлилювала зустріч класичних казкових персонажів у спільній площині подій і з'ясовувала можливі взаємовідносини між ними. У грі «Маска і дзеркало» художньо прогнозується подальший розвиток шекспірівського сюжету «Ромео і Джульєтта» [8, с. 17].

На українському хореографічному тлі нерідко в ігрових акціях використовуються фольклорні мотиви. Останні часто виявляються на рівні сюжетного типу, наприклад, репрезентуються в ігрових акціях «Космо-порт» (Клаус Лунг, м. Київ) або «Місто золоте» (Марія Чуприна, м. Біла Церква). Фольклорні мотиви можуть бути присутні й на рівні образів-персонажів, іноді опосередкованих літературною класикою, як це можна було побачити у грі «Вечори на хуторі поблизу Диканьки» [10, с. 13]. Тому гепенінг має всі шанси прижитися у арт-просторі. Адже на відміну від перфомансу, він дозволяє глядачу взаємодіяти з автором, роблячи захід невимушеним, яскравим і оригінальним.

Таким чином, якщо взяти до уваги, що гепенінг це, до певної міри, не позбавлена змісту антитеза класичній хореографії, то на тлі новочасного розвою танцювального мистецтва він має необмежені перспективи. У свою чергу сказане є яскравим свідченням нерозривного зв'язку мистецтва із повсякденним життям, показником пробудження духовної сили людей, грандіозним вмістилищем морального й соціального досвіду людства. Зважаючи на це подальші дослідження пов'язані з аналізом постановок гепенінгів значно розширять діапазон уявлення про означену проблематику в контексті перспектив хореографічного мистецтва.

ДЖЕРЕЛА ТА ЛІТЕРАТУРА

1. Гепенінг політичний // Політологічний енциклопедичний словник / уклад.: [Л. М. Герасіна, В. Л. Погрібна, І. О. Поліщук та ін.] ; за ред. М. П. Требіна. Х. : Право, 2015. 816 с.
2. Зязюн І.А., Сагач Г.М. Краса педагогічної дії: Навч. посібник. К. : Українсько-фінський інститут менеджменту і бізнесу, 1997. 302 с.
3. Козловський, П. Постмодерна культура: суспільно-культурні наслідки технічного розвитку. З хрестоматії «Сучасна зарубіжна філософія. Течії і напрями» // Сучасна зарубіжна філософія. Течії і напрями : Хрестоматія / Упор. В.В. Лях, В.С. Пазенок. К. : Ваклер, 1996. 86 с.
4. Манн Т. Смерть у Венеції // Трістан. Новели / пер. з нім. Є. Поповича. Київ : «Дніпро», 1975. 158 с.
5. Михальська Н.О. Зарубіжні письменники: енциклопедичний довідник. Тернопіль : «Навчальна книга-Богдан», 2006. 74 с.
6. Мухарський А. / Орест Лютий; худож.- оформлювач Л. П. Вировець. Харків : Фоліо, 2015. 130 с.
7. Турчин В. Пунктир поп-арта // «Советское искусствознание». (Турчин, 1991: 49). 49 с.
8. Чепалов О. І. Хореографічний театр Західної Європи ХХ ст. / Харк. держ. акад. культури. Харків : ХДАК, 2007. 223 с.
9. Шахматов О. Сценічні етюди. М., 25 с.
10. Шульга Р. Соціокультурний вимір художнього життя в Україні // Культура. Суспільство. Особистість: навч. посіб. [за ред. Л. Скокової]. К.: Інститут соціології НАНУ, 2006. 361 с.

ГЕПЕНІНГ ЯК БЕЗСЮЖЕТНИЙ ПЕРФОРМАНС

У даній статті розглянуто суть хепенінгу, як одного із напрямів акційного мистецтва, історію його виникнення і розвитку.

Ключові слова: хепенінг, мистецтво, акціонізм, творчість, імпровізація.

This article discusses the essence of the Happening, as one of the areas of promotional art, the history of its origin and development,

Key words: hopening, art, actionism, creativity, improvisation.

За словами Антона Павловича Чехова, «Мистецтво надає крила і відносить далеко-далеко! Кому набрид бруд, дрібні грошові інтереси, хто обурений, ображений чи скривджений, той може знайти спокій і насолоду лише в прекрасному».[2]

Погодьтеся, сила мистецтва – в його впливі на глядача. Дане твердження знайшло своє яскраве відображення в історії розвитку і становлення хепенінгу.

Хепенінг – це певна форма дій, акцій, вчинків, під час яких митці намагаються залучити глядачів до гри, сценарій якої може змінюватися в ході гри. Це вид рухомого твору, в якому навколишнє середовище, предмети, речі відіграють роль не менш важливу, ніж самі актори, учасники акції. Хепенінг є ігровою імпровізацією, яка дає вихід різноманітним підсвідомим спонуканням, ідеям, які з'являються безпосередньо. [10]

Історія виникнення хепенінгу сягає 50-тих років ХХ століття. Багато хто з дослідників вважає, що її відлік можна вести від акції композитора Джона Кейджа, який створив «П'ять хвилин тридцять три секунди. Тиша». Це музична п'єса, зміст якої полягає в тому, що протягом тривалого часу піаніст сидить за фортепіано, не граючи на інструменті. Всі в очікуванні. Поступово терпіння у глядачів не витримує, і в певний момент вони починають якось реагувати на те, що відбувається (точніше – не відбувається) на сцені, і епіцентром подій стає зал. А в 1959 р. Алан Капроу в галереї Рейбен у Нью-Йорку ставить виставу під назвою «Вісімнадцять хепенінгів у шести частинах». На сцені з великими конструкціями замість декорацій, з пластичними об'єктами замість традиційної скульптури і з полотнами, обрызканими фарбою, виконувалися хореографічні композиції, читалися монологи. При цьому актори намагалися спровокувати глядачів на участь у грі. Капроу зрозумів, що творчість може полягати в маніпулюванні об'єктами і людьми в просторі. Запропонований Капроу термін «хепенінг» був підхоплений у пресі й набув популярності. [4]

Прояви хепенінгу на сцені можуть бути самі різноманітні. Наприклад, присутні (учасники акції) проходять крізь “стіни” з аркушів паперу, на які нанесені різноманітні написи, у великі кошики збирають навмисно розкидані яблука, або ж разом з акторами розкидають по сцені шматки старих газет... Нерідко це події розвиваються в організованому хаосі, серед нетрадиційних живописних і скульптурних форм, усередині яких люди виконують певні дії, створюючи «мистецтво подій». У хепенінзі Капроу “Помаранчевий сік” (1964) учасники дійства розглядали ванну з дівчиною, що обливала себе соком, і коментували побачене. [11]

У своїй книзі “Хепенінг – інвайромент” Капроу наводить як приклад хепенінгу дійство, організоване в одному з американських коледжів: група студентів, поділившись на “чоловічу” і “жіночу” частини, почали будувати «село» зі старих автомобілів, потім кузови їх обмазали патокою, котру злизували, після чого спалили всі зібрані машини. [10]

Це може бути також своєрідний «мікс» жанрів: хореографія поєднується з акторською грою, музика поєднується із грою світлових ефектів. У хепенінзі рухи тіла, жести, міміка

обличчя можуть ставати сенсом окремих композицій. Метою творчості в хепенінзі є сам процес. Причому творче начало під час проведення хепенінгу має виявитися в усіх «гравців» – як авторів, митців, так і безпосередньо глядачів. Для всіх – це вихід енергії, пробудження неочікуваних емоцій, перевірка своєї реакції на непередбачувані події. [9]

У становленні хепенінгу як різновиду акційного мистецтва значна роль належить «невербальному театру», де застосовувалися мова жестів і «мова предметів». У 60-ті роки в студіях Мангеттена, Нью-Йорка, в «Театрі променевого пістолета» Ольденбурга і «фєкторі» Енді Воргола можна було побачити своєрідні спектаклі з «бунтом інстинктів», зі «звільненням від емоційної анестезії». Спонтанно, імпровізовано і частково безсюжетно у виставі застосовувалися речі поза залежністю від звичних умов їх повсякденного існування та утилітарного використання. При цьому говорилося, що учасники переживають «не нову форму», а новий моральний та екзистенційний досвід. [11]

Вихід за межі мистецтва, під яким розумілося виключно мистецтво музейне, сприймався авангардистами тих часів як повернення до «нормального стану» творчості. Твір, говорили вони, це «дещо, що займає простір, не більше», це «мистецтво, котре не знає, що воно мистецтво». Характерно, що в таких творчих експериментах 60-х років фігурують звичайні речі, які поміщені в чуже для них середовище і виконують чужі їм функції. Змінювалися позиції глядача і виконавця дійства: автори прагнули до стирання меж між ними, тому цілком нормальними були провокаційні дії відносно публіки, з метою залучення всіх у дію. Стрессова поведінка публіки в контексті «випадкової» мала вести до перебудови зв'язків між людьми, між людиною і предметним світом. [5]

У хепенінзі «Універсальний магазин» Ольденбурга, наприклад, показаному в 1961–1962 рр., можна було бачити простір, заповнений товарами, зробленими з пап'є-маше та гіпсу і яскраво розфарбованими. В «магазині» відбувалося 13 інцидентів: заходили покупці, щось викупували, щось купували, потім починалася лекція для присутніх, дискусія про дорожнечу, виникала суперечка і навіть боротьба... Сам автор коментував свою ідею таким чином: це ситуація на півдорозі між мистецтвом і життям. Він стверджував: «Я хочу піти від знання, як робити твори, тому що це перебуває поза життєвим досвідом... Мистецтво – це те, що локалізовано в музеях, дорогоцінне, витончене, аристократичне, обране і відібране... Я наполягаю на редефініції мистецтва». Хепенінг, за словами автора, є синтезом явищ, подібних до явищ не мистецтва, а життя. Це панорама життя. Характерно, що хепенінг вважається найближчим до попарту феноменом акціонізму, а нерідко навіть узагалі визначається як дієве відгалуження попарту. Інколи висловлюється думка, що попарт – це «застиглий» («заморожений») хепенінг, а хепенінг – це «активний» («дієвий») поп-арт.

До колажу речей і людей у хепенінгу близьким є інвайронмент (від англ. *inviroment* – оточення, середовище) – значна просторова композиція, що охоплює глядача (учасників) як реальне середовище; так називають і сам процес художнього переживання середовища, штучно побудованого на основі «ручної» або індустріальної творчості. Інвайронмент створює ефект «актуалізації» самого простору, розглядається як штучне «оточення». В 60-ті роки Капроу поставив хепенінг «Слова» (1961), котрий назвав «Інвайронмент із світлом і звуками». автори хепенінгів та інвайронментів прагнули максимально розширити місце дії. Як писав англійський художній критик і письменник Лоуренс Еллоуей, «усе місто, з усіма його жителями, може бути не тільки суб'єктом мистецтва, але і його субстанцією». Скоро такий хід думок було практично реалізовано: один митець у певний день проголосив увесь Нью-Йорк твором мистецтва. [11]

За словами Брюса Лі, «Все найкраще в мистецтві – це те, що просто і доступно». [2] Засобом і матеріалом творчості в хепенінгу служать тіло, зовнішній вигляд, рухи, поведінка художника-актора та вміння захопити глядача, спонукати його до участі у виставі. Це – події, дії, процеси, в яких художник використовує своє тіло і тіло своїх колег, костюми, речі й оточення, надаючи кожній нозі, жесту, положенню в просторі, контактам з предметами та середовищем символічно-ритуального характеру. Тут простежується загальна тенденція: від

мистецтва, що твориться митцем для публіки, – до мистецтва, що твориться митцем разом з публікою, яка стає «учасником» для себе («для себе» – відносно і митця, і публіки).

Антон Мухарський стверджував: «Мистецтво має пекти, збурювати, викликати на герць, ставити питання. А питань багато: хто ми? звідки? куди йдемо? В чому наша самість, суть і несхожість на інших?» На ці та інші питання намагаються відповісти «майстри хепенінгу». [7] Хепенінг як безсюжетний перфоманс, зорієнтований насамперед на зоровий (візуальний), а не словесний (вербальний) характер сприйняття. Якщо навіть в акції й використовуються слова або мовленнєва взаємодія між виконавцями, глядачами, то все одно не в їхній традиційній інформативній функції. Вербальні знаки наділяються символічним сенсом і використовуються скоріше для того, щоб спровокувати глядача на пошук якогось прихованого сенсу. Глядач відчуває присутність сенсу, але не може його визначити, здогадується про значущість подій, але не може зрозуміти, в чому вона полягає. Описання подвійного ефекту подібної дії дав свого часу Василь Кандинський: «Дуже простий рух, мета якого не відома, виливає вже сам по собі, як щось значне, таємниче, урочисте. І це залишається таким, доки ми не знаємо зовнішньої практичної мети руху. Воно діє тоді як чисте звучання».

Як зазначає мистецтвознавець В. Турчин, різниця між хепенінгом і перформансом аналогічна протиставленню англійських слів *game* і *play*: перше позначає гру як дійсність, друге – скоріше правила гри. В перформансі такі правила демонструються наочно і, що характерно, можуть докладно документуватися. Одного разу виконаний, перформанс, як правило, не повторюється, однак знайомство з ним може йти через описання, фотографії, відеозапис. [8]

Хепенінг актуалізує і такий важливий для сучасного мистецтва момент, як самоцінність творчого процесу і процесу спілкування актора з глядачем. Художні акції знищують дистанцію між мистецтвом і глядачем, інтенсифікуючи його переживання. Елементами такої гри є костюмованість: від незмінних чобіт Михайла Шемякіна до мундира Олега Мінгальова.

Нерідко до маніпулювання з тілами й речами долучається і відеотехніка. У хепенінгу всю підготовчу роботу виконують самі митці, – запрошені до участі в акції потрапляють уже безпосередньо на саму «подію». Авторська група митців-майстрів оприлюднює підготований творчий проект через засоби масової інформації, в тому числі інтернет-сайти, заздалегідь. Проект являє собою презентацію ідеї, містить її опис, умови гри.

Гра нерідко прагне свідомо і навмисно поєднати історичні факти і художній вимисел. При цьому художні образи подаються вже саме як історичні факти культури. Функції ж художнього вимислу перебирає на себе сама гра, створюючи віртуальну реальність, у якій історичні образи (в тому числі й художньо-культурного походження) діють за іншим, імпровізаційно обраним сценарієм або ж за обрієм відомого сюжету. Наприклад, гра «Альманах авторських казок» (Донецьк, 2002) уможливила зустріч класичних казкових персонажів у спільній площині подій і з'ясувала можливі взаємовідносини між ними. У грі «Маска і дзеркало» художньо прогнозується подальший розвиток шекспірівського сюжету «Ромео і Джульєтта». [11]

Нерідко в ігрових акціях використовуються фольклорні мотиви. Останні часто виявляються на рівні сюжетного типу – наприклад, репрезентуються в ігрових акціях «Космо-порт» (майстер К. Лунг, м. Київ) або «Місто золоте» (майстер М. Чуприна, м. Біла Церква). Фольклорні мотиви можуть бути присутні й на рівні образів-персонажів в, іноді опосередкованих літературною класикою, як це можна було побачити у грі «Вечори на хуторі поблизу Диканьки» (група майстрів «Quo vadis?») [11].

Хепенінг, як прояв сучасної культури є яскравим свідченням нерозривного зв'язку мистецтва з життям. Німецький письменник Томас Манн у своїй книзі «Смерть у Венеції» (1912) писав: «Навіть в особистому плані мистецтво робить життя активнішим. Воно обдаровує того, хто йому служить, глибшим щастям і швидше його виснажує. Воно залишає на його обличчі сліди уявних чи духовних пригод, породжує в ньому, навіть якщо зовнішнє

буття його минає серед монастирської тиші, таку розпеченість, надмірну витонченість, утому, нервову цікавість, яку навряд чи може викликати найбурхливіше життя, сповнене пристрастей і насолод». [6]

ДЖЕРЕЛА ТА ЛІТЕРАТУРА

1. Андреев М. Средневековая европейская драма. Происхождение и становление. М., 1989.
2. Афоризми про мистецтво (рос.). Процитовано 7 липня 2012.
3. Зарубіжні письменники: енциклопедичний довідник. У 2 т. Т.2: Л-Я / ред. Н. Михальська. Тернопіль: «Навчальна книга-Богдан», 2006. С. 74.
4. Козловський П. Постмодерна культура: суспільно-культурні наслідки технічного розвитку // Сучасна зарубіжна філософія. Течії і напрямки. К., 1996.
5. Культура и искусство средневекового города. М., 1984.
6. Манн Т. Смерть у Венеції // Тристан. Новели / Томас Манн; пер. з нім. Є. Поповича. Київ: «Дніпро», 1975. С. 158.
7. Мухарський / Орест Лютий; худож.-оформлювач Л. П. Вировець. Харків: Фоліо, 2015. 211 с. ISBN 978-966-03-7201-6
8. Турчин В. С. Пунктир поп-арта // «Советское искусствознание». М., 1991. Вып. 27.
9. Шахматов Сценічні етюди. М., 1986.

УДК 793.3322«22»

Уляна Стадник
(Львів)

ДОСЛІДЖЕННЯ ТВОРЧОЇ ПОСТАТІ ГРУЗИНСЬКОГО ХОРЕОГРАФА РАМАЗА АРЧАЯ

У статті розглядається життєвий та творчий шлях грузинського хореографа Рамаза Арчая. Розкривається його вплив на розвиток танцювального мистецтва у Золочеві та Грузії, обґрунтовано необхідність даного дослідження.

Ключові слова: Рамаз Арчая, хореографія, спортивно-бальний танець, Українська рада танцю, Національна рада грузинських і спортивних танців.

The article deals with the life and creative path of the Georgian choreographer Ramaz Archia. His influence on the development of dance art in Zolochiv and Georgia is revealed, and the necessity of this research is substantiated.

Key words: Ramaz Archia, choreography, sports ball dance, Ukrainian Council of Dance, National Council of Georgian and Sports Dance.

Актуальність статті полягає у дослідженні та висвітленні важливої для хореографічного мистецтва м. Золочева постаті Рамаза Арчая, який залишив за собою у цьому місці своїх учнів і сформовану сильну танцювальну культуру.

Метою статті є дослідження та висвітлення важливого внеску грузинського хореографа у танцювальну культуру м. Золочів.

Наукова новизна дослідження полягає в тому, що вперше досліджується життєвий і творчий шлях грузинського хореографа Рамаза Арчая у м. Золочів, а пізніше у Грузії, вперше досліджується його внесок у танцювальну культуру м. Золочева.

Рамаз Ліфтерович Арчая народився 14 квітня 1952 року в Сухумі. Дослідивши його творчий шлях виявили, що у Грузії він працював керівником Народного ансамблю залізничної палати культури «Рок», одночасно танцював у Державному ансамблі Абхазького

театру і був його членом, пізніше був головою танцювальної студії в Сухумі та хореографом Студентського відділу духовної школи та керівник танцювальних студій в Домі медичних працівників, а за тим – директор та хореограф Дитячого театру «Біла хвиля». Як відомо нам, на той час відбувався військовий конфлікт між Грузією і Абхазією, який змусив шукати притулок разом з 300 тисячами грузин Абхазії поза межами батьківщини. Доля закинула Рамаза з сім'єю та друзями в Львівську область у місто Золочів. Саме тут танцювальна пара Рамаза Арчая та Нани Соломонії (тренер-педагог із Тбілісі та партерка Рамаза Арчая по танцях) познайомилися з діяльністю Української ради танцю на чолі з Іреною Бусь. А безпосереднім їхнім наставником, якщо так можна висловитися, став Тарас Шіт – доцент кафедри режисури та хореографії ЛНУ ім. Івана Франка.

Під час дослідження, у якому ми напряму спілкувались з Тарасом Шітом, він зазначив, що саме він залучив танцювальну грузинську пару до роботи в Українській Раді Танцю і надав велику допомогу в роботі надалі. Протягом 4-х років потихеньку Рамаз та Нана працювали, розвивали свій танцювально-спортивний клуб у Золочеві, склали іспити і вступили в Українську раду танцю, членом цієї організації Золочів є досі. Під час наукового дослідження спілкуючись з учнем та наслідником Рамаза Юрієм Сидоровичем, з його слів дізнались, що у жовтні 1996 р. після чемпіонату України «Титули України» м. Трускавець Рамаз та Нана разом з своїм учнем Юрієм Сидоровичем успішно склали іспити з спортивно-бального танцю по стандарту та латиноамериканській програмах, які приймав відомий хореограф Великобританії – Поль Бітон. Згодом з проявом деякої стабілізації в Грузії з'явилася можливість повернутися на батьківщину в Тбілісі. Використовуючи досвід, накопичений в Україні Рамаз та Нана в Грузії у 1997 році створили професійну танцювальну організацію Національна рада грузинських танців і спортивно-бальних танців, безпосередньо його першим президентом був Рамаз Арчая. Організація нараховувала 15 вчителів з різних регіонів Грузії. У Золочеві справу грузинського хореографа продовжив молодий тренер та хореограф Юрій Сидорович і тримає її по сьогоднішній день [1; 42].

Для точного дослідження нам вдалось поспілкуватись з донькою Рамаза Арчая – Екою Арчая, яка сьогодні є президентом організації замість батька. Вона нам розповіла, що коли батько повернувся з України в Грузії спортивно-бальні танці були досить високо розвинені, проте війни привели до деякого спаду цієї діяльності, тому довелось починати практично з нуля. *«Коли їм довелося шукати тимчасовий притулок і роботу, то вони були в різних місцях України, але так сталося, що абсолютно незнайомий чоловік привіз їх з Наною до себе додому і сказав: «Поки шматок хліба є в моєму домі, шматок сала, вони будуть і ваші, ви тут не пропадете» і вони відчули лікоть друга – це був Тарас Шіт. Тому я і наша родина безмежно вдячні Україні та її людям, її танцювальним фахівцям»* [1; 42].

Як розповів нам Тарас Шіт, у Трускавці 1998 року в знак вдячності Рамаз Арчая з представниками команди Грузії на змагання з спортивно-бальних танців у Трускавці нагородив званням *«Почесний фелоу Грузії»* двох людей, які особливо допомагали у створенні Національної ради грузинських і спортивних танців – Ірену Бусь і Тараса Шіта [1; 42].

Під керівництвом Рамаза Арчая команда Грузії перемогла чемпіонат світу з трофею у Франції в 2004 році. Завдяки ініціативі Рамаза в Грузії були розроблені Всесвітньою радою програми латиноамериканських та європейських танців.

2008 року у віці 55 років, він раптово помер внаслідок раптової хвороби.

Особистість Рамаза Арчая необхідно розглянути як найширше не лише в аспекті впливу суспільних реалій, а й продемонструвати його здатність робити внесок, створювати те, що до цього не робив ніхто. Саме у цьому і проявляється роль грузина Рамаза Арчая в історії Золочева не тільки у хореографічного мистецтва, а й культури в цілому.

На сьогоднішній день, завдяки Рамазу Арчая при Золочівському РНД ім. І. Білозіра плідно працює Народний ансамбль танцю «Первоцвіт», де керівником є учень грузинського хореографа – Юрій Сидорович. А також по сьогоднішній день працює ГО «Золочівський

танцювально-спортивний центр», яка була створена ще при діяльності Рамаза Арчая у м. Золочів.

Висновки. Отже, попри те, подібне дослідження мало бути проведене з використанням біографічного методу, аби осмислити його діяльність і творчий внесок у танцювальну культуру м. Золочева, а пізніше у Грузії. Вважаємо, що ним залишилась велика праця, його справа живе по сьогодні. Хотілось б відзначити – це людина, яке внесла велику працю, аби сьогодні молодь Золочева та Грузії могли займатись танцями доступно та на високому майстерному рівні. У Золочеві його учні та колеги не бояться називати грузинського хореографа «Батьком бальної танцювальної культури у м. Золочів».

ДЖЕРЕЛА ТА ЛІТЕРАТУРА

1. Всеукраїнський танцювальний журнал «Тутті – Інформ» [текст], 2003. №7. С. 41-43.
2. Газета «Народне слово», 18 червня 1999. С. 6.
3. URL: www.gnc.org.ge

ПЕДАГОГІКА

УДК 37.013.43

Наталя Абдула
(Ізмаїл)

РОЛЬ ПЕДАГОГА-ВИХОВАТЕЛЯ В РОЗВИТКУ КРЕАТИВНОСТІ ТА ТВОРЧОСТІ В УЧНІВ

У статті розглядається роль педагога-вихователя в розвитку креативності і творчості у дітей. Переосмислена і проаналізована діяльність педагога-вихователя в розвитку креативності, творчості у дитини.

Ключові слова: розвиток креативності, творче мислення, творчий потенціал, становлення креативної особистості.

The article deals with the role of the teacher-educator in the development of creativity and creativity in children. Reinterpreted and analyzed the activities of the teacher-educator in the development of creativity, creativity in the child.

Key words: development of creativity, creative thinking, creative potential, formation of creative personality.

Зараз є велика потреба в тому, щоб педагоги-вихователі в нових мінливих умовах розвитку освіти, розуміли важливість розвитку у дітей креативного підходу до вирішення завдань творчого мислення як такого.

Так, наприклад, проблема творчості та креативності у вітчизняній педагогіці не ставилося в принципі, незважаючи на всю багату історію і результативність вітчизняної педагогіки, творча діяльність дитини відводилася на другий план. Так зазначає дану проблему М. М. Зіновкіна: "у вітчизняній педагогіці майже немає досліджень щодо формування та розвитку досвіду професійно-творчої діяльності людини на основі формування та розвитку її професійно-творчого потенціалу. Традиційно професійний досвід визначають як інтеграцію знань, умінь і навичок. При цьому мається на увазі, що формування досвіду відбувається само собою в процесі оволодіння діяльністю. Питання навчання досвіду творчою діяльністю не ставитися взагалі" [1, с. 18]. Таким чином, в педагогіці виникає потреба в розгляді даної проблеми, встановлення важливої ролі творчої та креативної діяльності і визначенні і переосмислення ролі педагога в розвитку творчості та креативності у дитини.

Мислення є вищою формою сприйняття реальності і об'єктивності сприйняття процесів, що відбуваються навколо людини і сприймаються ним. Реалізується в цілеспрямованості і узагальненості в пізнавальному процесі, встановленні зв'язків між явищами і протікають процесами.

Творче мислення є найбільш активною формою мислення, яка полягає в реалізації людського потенціалу і спрямованої діяльності на вирішення завдань і створення нових рішень з урахуванням базисної основою інших історично вірних і невірних варіантів вирішення завдань. Креативність в свою чергу є тим переробленим історичним знанням і досвідом, який згодом перероблений буде використано для створення нового.

Креативність в даному випадку стає важливою сполучною ланкою, яка буде використано педагогом-вихователем і дитиною для вказівки напряму, позначення вектора по якому буде рухатися дитина для реалізації своїх здібностей і вирішення завдань.

Особливістю розвитку у дитини креативної педагогіки ключовим є розуміння і розгляд творчості, яке можна поділяти на наступні форми прояву:

1. форма загального розвитку;

2. форма трудової діяльності;
3. форма створення нового;
4. форма реалізації внутрішніх потреб і мотивів;
5. форма світогляду і світорозуміння (філософська форма) [2, с. 28].

Деякі зарубіжні педагоги-дослідники, наприклад Джон Гауен, припускають, що в розвитку креативності необхідно створювати умови керівництва у творчому процесі та організовувати діяльність дитини [3, с. 72]. Так, він стверджував, що необхідно комплексно розуміти творчий процес і сама творчість дитини.

Виходячи з його позиції, випливає, що для підтримки творчих здібностей дитини і прагнень до творчості необхідно бути співучасним до їх діяльності, а також необхідно приділяти належну увагу до «перемог і поразок» дитини. Не надавати не схвалення і не оцінювати творчу діяльність дитини негативно, не чинити тиску на дитину і дозволяти йому вибирати і вирішувати напрям своєї творчої діяльності, тому що великий нагляд здатний нашкодити та погіршити творчий розвиток.

Сприяти і надавати допомогу у творчому пошуку дитини, надавати підтримку в ситуаціях, коли дитина потребує в ній, наприклад, допомогти подолати сумніви і перешкоди, надавши підтримку, педагог-вихователь дає певну мотивацію для подальших творчих пошуків дитини, який потребує заохочення, щоб подолати переживання і отримати визнання оточення.

Педагог-вихователь повинен показати творчий потенціал дитини, який знаходиться в пошуку і допомогти йому самому оцінити свої творчі здібності та потенціал, знову ж за допомогою підтримки, обмеживши або виключивши критику перших «поразок» і невдалого досвіду, тому що педагог-вихователь повинен розуміти, що дитина займається творчістю не тільки для себе, але і для найближчого оточення і суспільного схвалення і заохочення.

Педагог-вихователь повинен створити умови для дитини, прагне до творчості, забезпечивши «плацдарм» для подальшої творчої діяльності, щоб розкрити творчий потенціал, присутній у дитини [6, с. 37].

Прагнення до креативності знаходиться під впливом великого спектру зовнішніх факторів: 1. наявність або відсутність критики; 2. стресові ситуації; 3. присутність негативних або позитивних оцінок оточення і т. д.

У програмах навчання для школярів необхідна наявність умов для реалізації та розвитку творчого потенціалу. Педагогам-вихователям необхідно розвивати творчі здібності не просто зі шкільної лави, але і з раннього дитинства, тому що творчий потенціал можуть придушити з шестирічного віку.

Для розвитку творчої особистості необхідно використовувати певну модель формування цієї особистості. Так, наприклад від системного, багатоекранного мислення, інерцією мислення, творчих здібностей та уяви і т. д., здійснюється поступовий перехід до наступного етапу, де вище згадана сукупність елементів поєднується в блоці «творчого мислення», який в свою чергу пов'язаний безпосередньо з конкретним знанням, досвідом і навичками. Даний взаємозв'язок дає поштовх до творчих прагнень і прагнення в задоволенні творчого потенціалу і потреби. Це спонукає дитину до дії, а точніше до мотивації оволодіння певним знанням і навичками для творчої діяльності, і оволодінням певним інструментарієм. Наступний етап ознаменується як колективної творчої діяльністю, так і розумінням і прийняттям участі у творчій діяльності найближчого оточення і співучасті їх. Далі виробляються кваліфіковані знання і професійні вміння з паралельно оформленим внутрішнім світом, моральними принципами, фізичним здоров'ям – сукупність цих двох рівноцінних блоків означають повноцінно сформовану творчу особистість [7, с. 65].

Важливе значення у становленні і розвитку творчого потенціалу у дитини полягає в методі викладання творчих робіт, яке дозволяє розкрити і розвинути цей потенціал. Одне з провідних елементів розкриття творчого потенціалу та творчого мислення полягає в

організації педагогом-вихователем сприятливій обстановці, створення певної атмосфери і встановлення у дитини відчуття психологічної захищеності, сприяє його творчому розвитку.

Для розвитку мотивації у дитини педагогу-вихователю необхідно заохочувати прагнення дитини вирішувати складні завдання. Таким чином, створення у дитини відчуття не захищеності і відкритого осуду ставати провідним засобом для придушення творчого потенціалу і здібностей дитини, критика також здатна знизити рівень мотивації, що також шкідливо для творчого потенціалу.

Заохочення педагогом-вихователем навпаки може призвести до більшої мотивації у творчому процесі.

Аналізовані роботи Л. С. Виготського дозволяють говорити про те, що потрібним і необхідним є розширення можливостей пізнавального і творчого досвіду у дитини [4; 5]. Керівництво і хода педагога-вихователя в творчій діяльності полягає в самозбагаченні дитини від творчого процесу, але також має відповідати віковим можливостям і здібностям дитини.

Також необхідним є створення "плацдарму", при якому будуть створені широкі і міцні умови і розкритий базовий потенціал для креативного і творчого вирішення завдань. Чим більше інформації і знань отримує дитина, тим більше можливостей у нього для того, щоб оперувати цими знаннями та інформацією, чим більше дитина дізнався і засвоїв, тим більша кількість інформації, знань і досвіду дитина здатна перетворити і проектувати на значні проблеми і шукати шлях вирішення нових завдань, різними способами, що ставати більш продуктивним і більш значним для самої дитини при вирішенні задачі.

Підтримка і створення умов педагогом вихователем можна визначити наступним чином: «первинних умов, у тому числі емоційного фону, для того щоб учень в тій чи іншій життєвій ситуації зміг свідомо і самостійно здійснити адекватний вибір поведінки та/або джерел інформації, не суперечить ні його особистісно значущим цінностям, ні культурних традицій; вторинних умов, щоб школяр міг самостійно діяти згідно ситуації вибору навіть якщо в чомусь не може. У кожному конкретному випадку педагог змушений миттєво оцінити ситуацію і розібратися, яка підтримка потрібна учневі «тут і зараз». Педагогічна підтримка виявляється, як на прохання учнів, так і в тому випадку, якщо вчитель бачить, що учень може впоратися з ситуацією сам, але не впевнений у своїх силах. Здійснюючи педагогічну підтримку, педагог повинен орієнтуватися на: створення умов для позитивно-рефлексивного досвіду спілкування і життєдіяльності; підтримання комплексу відносин учня з навколишнім світом; безперервність і наступність, які забезпечуються узгодженістю програм і проєктів соціальної діяльності для учнів різних вікових груп з урахуванням їх індивідуальних особливостей; урахування специфіки мінливості соціальних характеристик учня в процесі його розвитку і дорослішання» [6, с. 35].

Педагогічна підтримка передбачає систему засобів, які забезпечують допомогу дітям у самостійному індивідуальному виборі – моральному, громадянському, професійному, екзистенціальне самовизначення, а також допомогу в подоланні перешкод (труднощів, проблем) самореалізації в навчальній, комунікативної, трудової і творчої діяльності» [7, с. 63].

При цьому дитина здатна розвивати концепцію власного вирішення завдань, а також використовувати і розвивати в нових умови, при чому рівню чи ні за складністю-значення не має, так як дитина, ґрунтуючись на минулому творчому і креативному досвіді здатний виробити свій власний підхід до завдання. Це рішення, що продукується ним самим за допомогою власного творчого мислення, згодом утворює різні креативні підходи.

Дитина в свою чергу не обмежена вузькими рамками, але він більш схильний довіряти результатами своєї творчої діяльності та креативності при цьому малоздатний до контролю результатів своєї творчої та креативної діяльності. А тому роль педагога-вихователя в даному випадку полягає:

1. роз'яснення важливої функції контролю та підконтрольності результатів;

2. виробленню у дитини усвідомлення і здатності контролювати результати і творчі процеси;
3. щеплення дитині усвідомлення відповідальності за свою творчу діяльність і результати;
4. виробленні у дитини усвідомлення важливості і корисності його творчої діяльності;
5. встановлення розуміння у дитини суспільної важливості її досягнень;
6. націлювання діяльності дитини на соціальну важливість його творчих досягнень і діяльності [7, с. 66].

В даному випадку виділені чільні в діяльності педагога фактори, які повинні бути присутніми в розвитку у дитини креативності та творчого мислення і як наслідок результатів його діяльності. Таким чином, визначається та переосмислюється роль педагога-вихователя і напрямок його діяльності в розвитку креативності і творчості.

ДЖЕРЕЛА ТА ЛІТЕРАТУРА

1. Зіновкіна М. М. Креативне утворення століття (теорія і практика). К.: Наука, 2007. 306 с.
2. Креативна педагогіка. Методологія, теорія, практика. / під ред. д. т. н., проф. В. В. Попова, акад. РАО Ю. Г. Круглова. 3-е вид. К.: Біном. Лабораторія знань, 2012. 310 с.
3. Обдаровані діти: пер. з англ. / заг. ред. Г. В. Бурменської і В. М. Слуцького. М.: Прогрес, 2001. 348 с.
4. Виготський Л. С. Уява і творчість в дитячому віці. Психологічний нарис. 3-е изд. М.: Просвітництво, 2001. 96 с.
5. Виготський Л. С. Питання теорії та історії психології. М.: Педагогіка, 2002. 488 с.
6. Збірник програм. Дослідницька та проектна діяльність. Соціальна діяльність. Професійна орієнтація. Здоровий і безпечний спосіб життя. Основна школа / С. В. Третяков, А. В. Іванов, С. Н. Чистяков та ін.; 2-е вид. К.: Знання, 2014. 96 с.
7. Анохіна Т. В. Педагогічна підтримка як реальність сучасної освіти // Класний керівник. 2010. №3. С. 63-81.

Науковий керівник: кандидат педагогічних наук, доцент Звєкова В.К.

УДК [373.3.015.31:17.022.1]:087.5

*Дарія Аврамова
(Ізмаїл)*

МОРАЛЬНЕ ВИХОВАННЯ МОЛОДШИХ ШКОЛЯРІВ ЯК ОБ'ЄКТ НАУКОВОГО ДОСЛІДЖЕННЯ

Стаття присвячена проблемі морального виховання як одній із найважливіших складових у вихованні учнів початкової школи. Розкриваються особливості формування моральної свідомості, виховання і розвитку моральних почуттів, вироблення вмінь і навичок моральної поведінки.

Ключові слова: моральне виховання, моральний розвиток дитини, моральне виховання молодших школярів, засоби морального виховання.

Statte is associated with the problems of the moral vihovannya yak odniy iz nayvazhlishi warehouses of the vihivanni uchniv pachatkovo school. Rozkrivayutsya osoblivost i form of moral moral svidomost i, vihovovannya i izvitku moral morality, viroblennya vmin i navichok moral moral behavior.

Key words: moral vihiovannya, moral development of a child, moral vihiovannya younger schoolchildren, part of the moral vihiovannya.

Питання морального розвитку, виховання, вдосконалення людини хвилювали суспільство завжди й у всі часи. Особливо зараз, коли все частіше можна зустріти жорстокість і насильство, проблема морального виховання стає все більш актуальною. Недоліки і прорахунки морального виховання зумовлені актуальними життєвими суперечностями.

Частина школярів вражена соціальним інфантилізмом, скептицизмом, небажанням брати активну участь у суспільних справах, відвертими утриманськими настроями. Хто як не вчитель, який має можливість впливу на виховання дитини має приділити цій проблемі найважливішу роль у своїй діяльності. Саме тому школа, а зокрема вчитель, вирішуючи завдання виховання, повинні спиратися на розумне і моральне в людині, допомагати кожному вихованцю визначити ціннісні орієнтири власної життєдіяльності.

Моральне виховання – цілеспрямований двосторонній процес формування моральної свідомості, виховання і розвитку моральних почуттів, вироблення навичок і звичок моральної поведінки. Поведінка вважається моральною, якщо людина зважає, продумує свої дії, підходить зі знанням справи, вибираючи вірний шлях вирішення будь-яких проблем.

Найважливішим **засобом** морального виховання є використання створених у культурі на різних етапах історичного розвитку моральних ідеалів, тобто зразків моральної поведінки, до якої прагне людина. Специфічною **особливістю** процесу морального виховання слід вважати те, що він тривалий і безперервний, а результати його відстрочені в часі.

Основними **критеріями** моральності людини можуть бути її переконання, моральні принципи, ціннісні орієнтації, а також вчинки по відношенню до близьких і незнайомих людей.

Молодший шкільний вік – етап розвитку дитини, який відповідає періоду навчання в початковій школі. Провідним видом діяльності в даному віці стає навчання, хоча як і раніше багато часу діти приділяють *грі*. У цьому віці продовжують розвиватися самооцінка, мислення (*від емоційно-образного до абстрактно-логічного*), мовлення, пам'ять (*має переважно наочно-образний характер*), увагу (*мимоволі, недостатньо стійко, обмежено за обсягом*), активно розвиваються елементи соціальних почуттів, формуються навички суспільної поведінки (*колективізм, відповідальність за вчинки, товариство, взаємодопомога та ін.*). Головним мірилом, що визначає положення дитини в групі однолітків, стає оцінка вчителя, успіхи в навчанні.

Молодший шкільний вік характеризується також підвищеною сприйнятливістю до засвоєння моральних правил і норм. Моральний розвиток молодших школярів відрізняється помітною своєрідністю. Діти починають активно, самостійно орієнтуватися в різних життєвих ситуаціях, але при цьому їхня оцінка подій, вчинків часто носить ситуативний характер. Важливу роль у моральному розвитку дитини відіграє **емпатія**. Працюючи над проблемами морального виховання дітей потрібно враховувати їхні вікові психосоціальні особливості.

Навчання в школі – це, перш за все, формування моральної особистості. Навчальна діяльність має всі можливості, що дозволяють розвивати в учнів моральні якості особистості в процесі вивчення будь-якого предмета.

Моральний розвиток дитини посідає провідне місце у формуванні всебічно розвиненої особистості, має великий вплив на розумовий і фізичний розвиток, трудову підготовку та виховання естетичних почуттів й інтересів.

Моральне виховання молодших школярів має стати одним із обов'язкових компонентів освітнього процесу. Школа для дитини – це те адаптивне середовище, моральна атмосфера якого обумовлює її ціннісні орієнтації. Тому важливо, аби моральна виховна система взаємодіяла з усіма компонентами шкільного життя.

Саме тому школа, вирішуючи завдання виховання, повинна спиратися на розумне і моральне в людині, допомагати кожному вихованцю визначити ціннісні основи власної життєдіяльності, знайти почуття відповідальності за збереження моральних засад

суспільства. Важливе значення для морального виховання школярів має не тільки зміст, а й організація навчального і позанавчального процесу. Для цього необхідно діяльність учнів будувати як колективну. Організація колективної та групової форм можлива на уроках з усіх предметів, але особливо на уроках праці, лабораторних, практичних, позакласних заняттях.

Цьому допоможе моральне виховання, що органічно вплетене в освітній процесі та становить його невід'ємну частину. Більша частина дітей приходить в 1 клас з дитячого садка, де діти отримують достатній запас моральних уявлень і навичок. Діти мають широке коло уявлень про хороші і погані вчинки, навички ввічливого ставлення до оточуючих. Прагнення дітей стати школярами є хорошим стимулом для морального виховання. Зі вступом дітей до школи коло їхнього спілкування та обов'язків розширюється. Головним для них, як вже було сказано, стає навчання. Крім того, в школі вони мають навчитися будувати моральні відносини з товаришами з класу та учителем. Усвідомлення важливості, необхідності нових обов'язків і справ зумовлює готовність дитини виконувати нові вимоги дорослих: сумлінно готувати шкільні завдання, старанно оволодівати знаннями, активно брати участь у житті класу.

Моральне виховання молодшого школяра – дуже відповідальне завдання, яке має базуватися виключно на індивідуальному підході. Тому педагогові вкрай важливо знати особливості молодшого шкільного віку, як психологічні, так і фізіологічні, оскільки тільки на індивідуальних особливостях кожної дитини буде будуватися найбільш ефективна система її морального виховання.

Основною запорукою морального виховання школяра в молодшому віці є той невеликий, але фундаментальний досвід, який дитина приносить у школу з сім'ї і дитячого садка. Вже в першому класі діти озброєні більшістю моральних постулатів про те, що вважати хорошим вчинком, а що поганим, які якості людини вважаються шкідливими, а які, навпаки, варто розвивати; школярі володіють елементарними навичками ввічливості, мають початкові уявлення про етику й естетику.

На цих базових основах і належить педагогові будувати подальше моральне виховання. Спочатку вчителю досить складно, оскільки кілька десятків дітей, кожен з яких володіє неповторною індивідуальністю, він змушений вчити і виховувати одночасно. Часу на детальну роботу з кожним школярем недостатньо, а процес дорослішання дітей розвивається в геометричній прогресії, тому в їхньому розвитку важливим є кожен день. Кожен вчитель на кожному уроці показує дитині всі багатства свого світогляду, внутрішнього світу, культури, моралі і морального досвіду. Тому вчитель стає для дитини фігурою, що визначає її психологічний стан не тільки в класі на рівні та у спілкуванні з однокласниками, його вплив простягається і на стосунки в сім'ї.

Фігура педагога стає моральною основою, з якої багато в чому несвідомо беруть приклад молодші школярі при формуванні моральних основ особистості.

Методи морального виховання школярів базуються на виборі методу виховання, а класифікація методів виховання ґрунтується на різних підставах. Відповідно педагог може вибирати з досить великого спектру досягнень педагогічної думки, залежно від того, на який результат він буде спиратися. Вибір методів морального виховання багато в чому залежатиме від віку учнів та їх життєвого досвіду.

Однак слід пам'ятати, що виховує не лише зміст, методи й організація навчання, але і вчитель, його особистість, знання, переконання, а також та атмосфера, що панує на уроці, стиль відносин педагога і дітей, членів дитячого колективу між собою.

Таким чином, можемо зазначити, що моральне виховання є безперервним процесом, який починається від народження людини і продовжується все життя та спрямований на оволодіння людьми правилами і нормами поведінки. На перший погляд може здатися, що не можна позначити якісь періоди в цьому єдиному безупинному процесі. І, тим не менше, це можливо і доцільно. Адже дитина, підліток або ж юнак по-різному відносяться до різних

засобів виховання. Знання обліку досягнутого людиною в той чи інший період життя допомагає проектувати її подальше зростання у виховному процесі.

ДЖЕРЕЛА ТА ЛІТЕРАТУРА

1. Азбука морального виховання / За ред. І. Каірова, О. Богданової. М.: Просвещение, 1996.
2. Болдирєв М. Моральне виховання школярів: (Питання теорії). М.: Педагогіка, 1989.
3. Єрмакова Є. Курс морального виховання «Етика» // Народна освіта. 2003. № 9-10.
4. Каїров І. Моральне розвиток молодших школярів у процесі виховання. М.: Просвещение, 1989.
5. Калюжний А.А. Роль вчителя в моральному вихованні школярів. А-а, 1998.
6. Мар'єнко І. Моральне становлення особистості. М., 1985.
7. Моральне виховання особистості школяра / За ред. Я. Колдунова. Калуга, 1997.
8. Рубінштейн С. Психолого-педагогічні проблеми морального виховання школярів. М., 1996.
9. Сенько В. Г. Виховання у молодших школярів норм поведінки (Робота з важкими дітьми). Мінськ: Народна асвета, 1976.
10. Сластьонін В. А. Педагогіка: Навч. посібник для студентів педвузів / В. А. Сластьонін, І. Ф. Ісаєв, О. І. Міщенко, Є. М. Шиянов. М.: Школа-прес, 2002.

Науковий керівник: кандидат педагогічних наук, доцент Боднар Н. М.

УДК 316.362.1-053.2-056.264

*Наталія Анастасова, Анастасія Панова
(Бердянськ)*

ЛОГОПЕДИЧНИЙ СУПРОВІД СІМ'Ї, ЯКА ВИХОВУЄ ДИТИНУ З МОВЛЕННЄВИМИ ПОРУШЕННЯМИ

У статті розглядаються засади логопедичного супроводу сім'ї, яка виховує дитину з мовленнєвими порушеннями. Розкриваються особливості роботи логопеда з батьками, зазначається програма логопедичного супроводу сімей, яка базується на наступних пріоритетних напрямках: інформаційному, діагностичному, консультативному, корекційному.

Ключові слова: *логопедичний супровід сім'ї, комплексний логопедичний супровід, порушення мовлення, корекційний процес, батьки.*

The article deals with the principles of logopedic support for a family that bring up a child with speech disorders. There are revealed the features of the speech therapist's work with parents in the study. The author point out the program of speech therapy of families, which is based on the following priority directions: informational, diagnostic, consultative and corrective.

Key words: *logopedic support for a family, comprehensive logopedic support, speech disorders, correctional process, parents.*

Корекційна робота повинна розглядатися як постійно діюча система, як соціум, в якому живе дитина, тому що першим за своєю значущістю неповторним соціумом є сім'я, в якій дитина народилася і живе, а найбільш значущими людьми для нього є не педагоги, а батьки, тому необхідність логопедичного супроводу сім'ї, що має дитину з мовленнєвими порушеннями, важлива не тільки для педагогів, але, перш за все, для самих батьків. Не всі батьки здатні грамотно, усвідомлено і ґрунтовно виконувати покладені на них функції

помічника логопеда і нести відповідальність за свої дії в процесі логопедичної допомоги. Тому проблема логопедичного супроводу таких сімей на сучасному етапі є дуже актуальною.

Аналіз спеціальної педагогічної літератури свідчить, що вплив батьків на формування особистості дитини, зокрема на її мовленнєвий розвиток, найбільш залежить від рівня їх педагогічної культури (В. Сухомлинський (1970), Г. Волков (1989), О. Пінт (1971), В. Сабуров (1999), Ю. Грицкова (2008), О. Бачина та Л. Самородова (2009)).

Логопедичний супровід сім'ї, як інструмент забезпечення логопедичного впливу на сім'ю дитини з порушеннями мовлення, повинен бути спрямований на вирішення проблеми вже з народження дитини. Теоретичні й практичні аспекти логопедичного супроводу сім'ї відображені в роботах сучасних дослідників (А.Г. Асмолова, М.Р. Бітянної, Л.М. Гречко, С.В. Духновського, В.В. Кобильченка, О.А. Козирева, Н.М. Назарової, О.Є. Обухової, Р.В. Овчарової, Т.І. Чіркової, Л.М. Шипіциної).

Сучасні дослідники успішно висвітлюють теоретичні й практичні аспекти логопедичного супроводу, де особлива увага спрямована на механізми, види, способи й умови надання логопедичної допомоги та психологічної підтримки дітям з вадами мовлення та сім'ям, що виховують таку дитину у процесі навчання. Також, вони підкреслюють необхідність створення програм логопедичного супроводу сім'ї, як інструмента забезпечення логопедичного впливу на сім'ю дитини з порушеннями мовлення [1; 2; 3].

Логопедичний супровід сім'ї, в якій виховується дитина з мовленнєвими порушеннями розглядається як структурний компонент загального психолого-педагогічного супроводу, де у співвідношенні підсистем логопедичний супровід залишається самостійним напрямом, що має свої методологічні засади, мету, специфічні завдання і шляхи вирішення.

Метою логопедичного супроводу виступає формування у батьків контролю перебігу розвитку мовлення дитини з мовленнєвими порушеннями, створення сприятливих умов для логокорекційної роботи, надання спілкуванню в родині педагогічної цілеспрямованості, орієнтування на дитину, здійснення просвітницької роботи, сприяння попередженню вад мовлення у дошкільнят та активна співпраця з логопедом під час корекційної процесу [4].

Логопедичний супровід сім'ї, в якій виховується дитина з порушеннями мовлення повинен обов'язково включати в себе наступні пріоритетні напрями: інформаційно-просвітницький та превентивний, діагностичний, логокорекційний, аналітичний, організаційно-методичний. Розглянемо їх більш детально [4].

Інформаційно-просвітницький та превентивний напрямки роботи вчителя-логопеда проводяться для надання допомоги батькам, вчителям і адміністрації закладів освіти з питань усунення існуючих мовленнєвих порушень та попередження вторинних порушень, які заважають дитині повноцінно опанувати навчальним матеріалом в межах закладу дошкільної освіти.

Діагностична робота вчителя-логопеда є складовою частиною комплексного логопедичного супроводу. Основна мета цього напрямку – прогноз ймовірних труднощів у навчанні, визначення причин мовленнєвих порушень.

Логокорекційна спрямованість діяльності вчителя-логопеда являє собою систему корекційного впливу на мовленнєву та навчально-пізнавальну діяльність дитини із мовленнєвими вадами. У залежності від структури мовленнєвого дефекту та ступеню його прояву будується змістовний напрямок корекційної роботи.

Аналітичний напрямок передбачає аналіз впливу корекційної роботи на мовленнєвий розвиток дитини та його оцінку, забезпечення взаємодії між фахівцями.

Організаційно-методичний напрямок. Цей аспект діяльності вчителя-логопеда складається з підготовки та участі в інклюзивно-ресурсних центрах, комісіях, методичних об'єднаннях, педагогічних нарадах, оформленні документації.

Слід пам'ятати, що пріоритетні напрями рекомендовано застосовувати комплексно, але спиратися на кожний окремо у певний період логокорекційної роботи.

Проаналізувавши рівень освідченості батьків ми виявили значні розбіжності та недостатній запас педагогічних знань та вмій у батьків дітей з мовленнєвими порушеннями.

Більшість батьків, не зважаючи на доволі високий рівень загальної поінформованості, абсолютно не зважали на наявність мовленнєвих порушень, не проявляли зацікавленості до логопедичної роботи. Батьки не цікавилися причинами, що можуть привести до порушень мовленнєвого розвитку дитини, нормою мовленнєвого розвитку. Хоча 17% вважають, що стежать за розвитком мовлення з перших місяців життя дитини, а 17% починають звертати увагу на мовлення з 3-х років, у більшості випадків (66%) порушення мовлення виявляє логопед.

Після опитування ми з'ясували, що 11% батьків усвідомлюють необхідність логопедичної допомоги дитині у групі корекції мовлення, і на нашу думку, це є надзвичайно небезпечним показником. Про можливі наслідки мовленнєвих порушень, їх вплив на загальний розвиток дитини мають уявлення 61,5%, а 38,5% при цьому не розуміючи їх значення. Виявлено недостатній рівень участі батьків дітей логопедичних груп у спеціальних заходах, що мають корекційну спрямованість (заняття з розвитку мовлення), 70,6% не приймали участі у таких заходах. Наслідком є незмінність традиційних уявлень батьків про передумови успішного навчання (30,4%). Тільки 11% розуміють значення розвитку фонетико-фонематичних процесів для дитини у шкільному навчанні.

Аналіз одержаних результатів засвідчив, що на *активному рівні* з логопедами взаємодіяли 47% – 18 батьків. Для цього рівня взаємодії характерним є: активна участь батьків у загальногрупових заходах; відвідування індивідуальних консультацій логопеда з власної ініціативи; обов'язкова присутність на фронтальних консультаціях логопеда, відкритих заняттях; ретельне виконання домашніх завдань.

На *ситуативно-активному рівні* взаємодіяла з логопедом група батьків, що становить 26,5% – 10 батьків. Для цього рівня взаємодії притаманне нерегулярне відвідування фронтальних консультацій та відкритих занять логопеда, відмова від індивідуальних консультацій логопеда, формальне виконання домашніх завдань, хоча батьки приймають участь у організації та проведенні свят, відвідують батьківські збори.

Решта респондентів, що склала 26,5% – 10 батьків, становила групу з *пасивно-негативним рівнем* взаємодії, оскільки своєю відсутністю на корекційно-виховних заходах, ігноруванням домашніх завдань, небажанням взаємодіяти вони вказували на негативне ставлення до співпраці з логопедом. Це найскладніша категорія батьків, які вважають корекційне виховання дитини обов'язком закладу дошкільної освіти.

Аналізуючи результати емпіричного дослідження ми можемо дійти висновку, що лише концепція супроводу здатна забезпечити формування таких стосунків між батьками та педагогами на відміну від сталих традиційних форм роботи логопеда з батьками.

Розроблений нами алгоритм та зміст багатофункціональної програми неперервного логопедичного супроводу сімей, що виховують дитину з мовленнєвими порушеннями, який включає інноваційні, включно з авторськими, та традиційні технології логокорекційної роботи існує у межах сімейно-центрованого підходу.

Основними складовими логопедичного супроводу сім'ї визначимо: інформування, консультування та логопедичну допомогу.

Перший етап (підготовчий) складався з логолекцій та логоконсультацій. Основне завдання – створити логоінформаційне поле, яке допоможе батькам співвіднести норми мовленнєвого розвитку та стан мовлення власної дитини, звернення за консультацією до логопеда.

Другий етап (основний) спрямований на підвищення взаємодії батьків та логопеда у логокорекційному процесі за допомогою системи заходів, що здійснював логопед. Проводились індивідуальні консультації батьків, тренінги-семінари (тема по запиту батьків), заняття та обстеження дитини у присутності батьків, логодискусії, ігрові тренінги, спілкування у Viber (логопед-батьки).

Результатом занять стала переоцінка особистісних позицій батьків по відношенні до засвоєних знань, так і до взаємодії з дитиною. Зміна особистісних позицій дозволила батькам перейти на новий рівень взаємодії з логопедом.

Отже, ми трактуємо логопедичний супровід родини, яка виховує дитину з порушеннями мовлення, як цілеспрямовану, послідовну, неперервну дію в спеціально організованих умовах, відповідних психофізичним особливостям дитини-логопата. Це - дія у зоні «найближчого розвитку», прогножуючи «поле труднощів у навчанні» (В. В. Тарасун, 2004) дитини – найближчого і віддалених – з подальшим їх запобіганням шляхами формування, розвитку та корекції.

ДЖЕРЕЛА ТА ЛІТЕРАТУРА

1. Бачина О. В., самородова Л. Н. Взаимодействие логопеда и семьи ребёнка с недостатками речи. М. : ТЦ СФЕРА, 2009. 64 с.
2. Бондаровська В. Сім'я як систематика // Б-ка «Шкільного світу». 2005. С.12.
3. Гурнік Л. Вчимо батьків мистецтву виховання // Дитячий садок. 2004. №39. С. 8.
4. Кисличенко В. А. Логопедичний супровід сім'ї, в якій виховується дитина з порушеннями мовлення: автореф. дис. канд. пед. наук : 13.00.03. К., 2011. 20 с.

УДК 373.2.016:376-056.264

*Наталія Анастасова, Діана Нестерова
(Бердянськ)*

МЕТОДИКА ЛОГОПЕДИЧНОЇ РОБОТИ З КОРЕКЦІЇ ПОРУШЕНЬ ЗВУКОВИМОВИ [л], [л']: ТЕОРЕТИЧНИЙ АСПЕКТ

У статті подається теоретичний аналіз методик логопедичної роботи з корекції звуковимови [л] і [л']. Розглядаються різновиди ламбдацизмів та параламбдацизмів.

Ключові слова: ламбдацизм, параламбдацизм, корекція, звуковимова, порушення, дислалія.

The article presents a theoretical analysis of the methods of speech therapist work on correction of sound speech [l] and [l']. There are considered the varieties of lambdatsizm and paralambdatsizm in the study.

Key words: lambdatsizm, paralambdatsizm, correction, sound pronunciation, disorder, dyslalia.

Однією з необхідних якостей повноцінного усного мовлення є правильна вимова всіх звуків. Таку правильну звуковимову більшість дітей опановує ще в дошкільному віці, причому відбувається це без будь-якого спеціального навчання, на основі наслідування правильного мовлення оточуючих людей. Однак у багатьох дітей ті чи інші дефекти у вимові звуків залишаються на довгі роки і не зникають без спеціальної логопедичної допомоги.

М. А.Олександрівська, М. Є. Хватцев, О. В. Правдіна, К. П. Беккер, М. Совак відмічають що вимова звуків дітьми співвідноситься зі ступенем складності виду мовленнєвої діяльності. О. В. Правдіна (1973р.) виділила три рівні порушеної вимови: повне невміння правильно вимовляти звук або групу звуків, правильна ізольована вимова звука при дефектній вимові у зв'язному мовленні, недостатнє диференціювання близьких за акустико-артикуляційними ознаками звуків при вмінні правильно їх вимовляти.

Порушення звуковимови та робота щодо їх усунення перебували у колі наукових інтересів А. Г. Богомолова, К. П. Беккера, Р. Є. Левіної, О. В. Правдіної, Ф. А. Рау, М. Шофах, Т. Б. Філічевої, М. Є. Хватцева, Н. А. Чевелевої та ін.

Виходячи з цього, наше дослідження за обраною темою вимагає теоретичного аналізу психолого-педагогічної та спеціальної літератури.

Серед порушень звуковимовної сторони мови найбільш розповсюдженими є виборчі порушення в її звуковому (фонемному) оформленні при нормальному функціонуванні всіх

інших операцій висловлювання. Ці порушення виявляються в дефектах відтворення звуків мови: перекрученому (ненормативному) їх проголошенні, замінах одних звуків іншими, змішанні звуків і – рідше – їх пропусках.

Дислалія (від грец. *dis* – приставка, що означає частковий розлад, *lalio* – говорю) – порушення звуковимови при нормальному слуху і збереженої іннервації мовного апарату [4, с. 7].

При дислалії страждає фонемне оформлення при збереженні всіх інших операцій висловлювання. Це проявляється у спотвореній вимові звуків, заміні одних звуків іншими, змішуванні звуків і – рідше – елізії (пропуск звуків). Спираючись на дослідження в лінгвістиці, ці види порушень поділяються на дві категорії. Заміни і змішування звуків – фонологічні (Ф. Є.Рау), або фонемні (Р.Є.Левіна) дефекти, при яких порушена система мови. Спотворення звуків – антропофонічні (Ф. Є.Рау), або фонетичні дефекти, при яких порушені вимовні норми [1, с. 60].

Недоліки вимови звуків [л] і [л'] називаються ламбдацизмами. Ті різновиди дефекту, які виражаються в заміні цих звуків будь-якими іншими, мають назву параламбдацизмами.

Проаналізувавши літературні джерела зупинимо увагу на видах порушень звуковимови за М. Фомічовою:

- Відсутність звуків [л] і [л']. Дитина пропускає звук [л], в наслідок чого мовлення стає таким: «Мишка вазі Жіа, на пуху в угу Спаан. Мишка еа сир і сао, але все мишці био мао».

- Міжзубна вимова. Прослуховується акустично правильний звук, але при цьому артикуляція звуку змінена, кінчик язика знаходиться між різцями.

- Носове [л] у вигляді задньоязикового носового звуку. Вимова різко відрізняється від правильної і за артикуляцією й на слух. Язик торкається до заднього піднебіння, повітряний струмінь частково або повністю проходить через ніс, як при вимові звуку [н]. Чути два нечітких звука: [нг]. Мова дитини буде звучати так: «Мишка весенго жинга, на пуху в угнгу Спанген. Мишка Енга сир і санго, але все мишці бинго манго».

- Губно-губної (двугубна) вимова. Акустично нагадує звук [у], зустрічається в деяких діалектах, або звук [w], властивий фонетичному строю англійської мови. У цьому випадку звук вимовляється з участю губ, кінчик язика опущений, лежить на дні ротової порожнини.

- Губно-зубна вимова, що нагадує звук [в]. Нижня губа наближається до верхніх зубів, кінчик язика лежить на дні ротової порожнини.

- Зустрічається бічна одностороння вимова [л], коли повітря проходить тільки з одного боку язика.

- Пом'якшена вимова, середнє між твердою і м'якою вимовою. У цьому випадку звук [л] вимовляється з більш піднесеною середньою частиною спинки мови.

- Параламбдацизми. Більш численними є випадки параламбдацизма у вигляді заміні його коротким голосним [и], фрикативних [г] (як в південноруських діалектах), м'яким і напівм'яким [л], [j]. Крім того, звук [л] замінюється звуками [у], [в], [д], [н], [з], [р], [л'] [1, с. 73].

В ході аналізу наукових джерел ми виявили наступні прийоми щодо подолання даного порушення (за Т. Б. Філічовою, Н. А. Чевельовою, Г. В. Чірконою). На початковому етапі дитині дають завдання за пропонованим зразком, користуючись дзеркалом, вільно висунути язик і затиснути його між зубами. В подальшому дитина повинна, не змінюючи положення язика, вимовити протяжно [а] чи [и]. При цьому логопед тільки формулює інструкцію, а сама дитина артикулює перед дзеркалом без голосу. Уже при цьому положенні органів мовлення може вийти протяжний [л].

Перші вправи, спрямовані на закріплення отриманої артикуляції, зводяться до виголошення отриманого звуку в складах з голосним [а]: спочатку в закритому складі (ал), потім між голосними (ала), далі у відкритому складі (ла). В подальшій роботі вводяться склади з голосними [и, о, у] (ала, али, ало, алу, ла, ли, лу і т.д.).

У тих випадках, коли відбувається пом'якшення [л], виправлення твердого [л] служить надійною базою для засвоєння [л']. Останнє зазвичай легко досягається у відкритих складах з голосними переднього ряду, а потім і з іншими голосними при зіставленні складів, що включають [л] і [л'] (ла-ля, ло-льо, лу-лю).

Після того як буде досягнута правильна артикуляція звуку [л] і виконані вправи щодо його закріплення на матеріалі складів, слів і фраз, в випадках параламбдацизма необхідно провести ряд вправ, спрямованих на вироблення диференціації знову засвоєного звуку і того, яким він раніше замінювався [2, с. 64].

Проаналізувавши спеціальну літературу ми визначили та виокремили методику корекційної роботи з подолання порушень [л] та [л'] за М. Ф. Фомічовою, яка включає такі етапи:

Підготовчий етап.

Для правильної вимови звуку [л] необхідно виробити: підйом кінчика язика вгору, підйом задньої частини спинки язика вгору, вміння опускати бічні края язика та видихати повітряний струмінь в щілину між бічними краями мови та корінними зубами.

Підйом кінчика язика вгору виробляється за допомогою спеціальних вправ артикуляційної гімнастики.

Етап постановки звуку.

Основні труднощі при постановці звуку [л] полягає в тому, що, вимовляючи звук правильно, дитина продовжує чути колишній свій звук. Тому потрібно залучати слухову увагу дитини до того звуку, який виходить в момент його постановки. Звук [л] вдається отримати за слуховим наслідуванням, якщо на підготовчому етапі дитина навчилася впізнавати його та відрізнити правильне звучання від неправильного. Часто використовується постановка звуку [л] за наслідуванням і змішаним способом (за наслідуванням та за механічною допомогою).

Етап автоматизації звуку.

1. Промовляння прямих і зворотних складів зі звуком [л] або [л'].
2. Промовляння слів зі звуком [л], [л'] на початку, в кінці і середині.
3. Промовляння слів зі збігом приголосних.
4. Промовляння звуку в словосполученнях.
5. Промовляння звуків у реченнях.
6. Відпрацювання звуків у фразовому мовленні, приказках, розповідях, загадках, віршах та діалогах.

Етап диференціації звуку.

Якщо при ламбдацизмі виправлення звуку [л] закінчується етапом автоматизації, то у випадках параламбдацизмів необхідно провести повну диференціацію цього звуку і його замітника (в ізолюваному положенні, в складах, в словах, у фразовому мовленні) [3, с. 55].

На основі теоретичного аналізу літератури нами були виявлені логопедичні методики з усунення порушень звуковимови [л] та [л'], тому ми взяли до уваги методики наступних авторів: Т. Б. Філічової, Н. А. Чевелевої, Г. В. Чіркиної, які пропонували подолання зазначеного порушення звуковимови способом наслідування та за методикою М. Ф. Фомічової, яка пропонує систематизовану роботу з постановки звуку [л], [л'] розділяючи її на етапи та використовувати не тільки спосіб наслідування, а й механічне втручання.

ДЖЕРЕЛА ТА ЛІТЕРАТУРА

1. Волкова Л. С. Логопедія. М., 1989.
2. Филичева Т. Б. и др. Основы логопедии. М.: Просвещение, 1989. 223 с.
3. Фомичова М. Ф. Воспитание у детей правильного произношения. М., 1989.
4. Хрестоматия по логопедии: Учебное пособие для студентов высших и средних специальных педагогических учебных заведений: В 2 тт. Т 1 / Под ред. Л.С. Волковой и В.И. Селиверстова. М.: Гуманит. изд. центр ВЛАДОС, 1997. 560 с.

ТЕОРЕТИЧНЕ ОБҐРУНТУВАННЯ НАПРЯМКІВ РОЗВИТКУ ДРІБНОЇ МОТОРИКИ У ДОШКІЛЬНИКІВ ІЗ ЗАГАЛЬНИМ НЕДОРОЗВИТКОМ МОВЛЕННЯ

Стаття висвітлює зв'язок розвитку дрібної моторики дошкільнят із загальним мовленнєвим розвитком. Розкриваються форми та напрямки розвитку моторики кистей рук.

Ключові слова: дрібна моторика, скоординовані рухи, мовлення, загальний недорозвиток мовлення, ручна вмілість.

The article highlights the connection between the development of fine motor skills of preschool children with general speech development. There are revealed forms and directions of the development of hand brush motility in the study.

Key words: fine motor skills, coordinated movements, speech, general underdevelopment of speech, manual skill.

На сучасному етапі розвитку дошкільної педагогіки велика увага приділяється розвитку моторики у дітей дошкільного віку, що дозволяє сформувати координацію рухів пальців рук, розвинути мовленнєву діяльність і підготувати дитину до школи. Чим вище рухова активність дитини, тим краще розвивається її мовлення.

Науково доведено, що від розвитку дрібної моторики прямо пропорційно залежить розвиток інтелекту, мовлення, уваги, уяви, пам'яті, зорових аналізаторів. Навички дрібної моторики допомагають дитині обстежувати, аналізувати, порівнювати, класифікувати навколишні предмети й відповідно краще розуміти світ, у якому вона живе.

Багато вчених, які вивчали діяльність мозку, психіку дитини, підкреслюють стимулюючий вплив функції руки (М. Бернштейн, В. Бехтерев, В. Гіляровський, О. Запорожець, М. Кольцова, О. Мастюкова, Л. Фоміна та ін.). Наприклад, М. Бернштейн писав, що парадоксальним для педагогів було усвідомлення того, що при рухових діях вправляються не стільки руки, скільки мозок. Він запропонував рівневу теорію організації рухових функцій, у якій мовлення відносять до вищого рівня організації рухів. В. Бехтерев зазначав, що рухи руки тісно взаємопов'язані з мовленням та сприяють його розвитку [1]. В. Гіляровський вбачав у затримці мовленнєвого розвитку частковий прояв загального недорозвитку моторики. А В. Лубовський вказував на теоретичне та практичне значення розкриття взаємовпливів рухового аналізатора та словесної системи.

Мовлення вдосконалюється під впливом кінетичних імпульсів від рук, точніше – від пальців. Дитина, що має високий рівень розвитку дрібної моторики, вміє логічно міркувати, у неї досить розвинені пам'ять, увага, зв'язне мовлення.

Сензитивним періодом розвитку кори головного мозку є вік від 2 до 10 років, тому в цей період темпи моторного навантаження в мовленнєвій діяльності мають бути адекватним. Рівень розвитку мовлення дітей прямо залежить від сформованості тонких рухів пальців рук. Спочатку розвиваються дрібні рухи пальців рук, потім з'являється артикуляція складів [2].

Формування правильної вимови у дітей із загальним недорозвитком мовлення – це складний процес, дитині потрібно навчитися керувати своїми органами мовлення, сприймати звернене до неї мовлення, здійснювати контроль за мовленням оточуючих та власним. Мовлення вдосконалюється під впливом кінестетичних імпульсів від рук, точніше від пальців. Тому в роботі з дітьми (особливо з тими, які вже мають порушення мовлення) велику увагу необхідно приділяти розвитку функції дрібних м'язів рук.

Тренування рухів пальців і кисті рук є найважливішим чинником, що стимулює мовленнєвий розвиток дитини, сприяє поліпшенню артикуляційних рухів, підготовці руки до письма й, що не менш важливо, є потужним засобом, що стимулює працездатність кори головного мозку, стимулює розвиток мислення дитини. Регулярні вправи з пальчиками поліпшують пам'ять, усувають емоційне напруження, поліпшують діяльність серцево-судинної і травної систем, підтримують життєвий тонус. Рівень розвитку дрібної моторики – один із показників готовності до шкільного навчання. А от недостатній розвиток дрібної моторики призводить до негативного ставлення до навчання. Саме тому робота з розвитку дрібної моторики повинна починатися задовго до вступу до школи [4].

Формування рухових функцій відбувається у процесі взаємодії дитини з навколишнім предметним світом в процесі його спілкування з дорослими. Крім того, рухова активність дитини, що сприяє розвитку тонких рухів кистей і пальців рук (ручної спритності), має стимулюючий вплив на мовленнєву функцію дитини, на розвиток у неї сенсомоторної сторони мовлення.

Для вдосконалення ручної моторики дітей із загальним недорозвитком мовлення допомагають фізичні вправи та ігри. Уміння вільно і невимушено користуватися рухами своїх рук виховується спеціальними вправами. Це – початковий етап, що передує заняттям з розвитку дрібної моторики рук. На простих, доступних для розуміння і виконання вправ діти навчаються тонко виконувати довільні рухи по команді дорослого. При цьому потрібно стежити, щоб вправи виконувалися без зайвої напруги і в той же час чітко і виразно [3].

Розвиток ручної вмінності неможливий без своєчасного оволодіння *навичками самообслуговування*: до старшого дошкільного віку у дитини не повинно бути труднощів у застібанні та розстібанні гудзиків, блискавок, кнопок, зав'язуванні шнурків на взутті, вузликів на хустці і т. п.

Важливою є участь дітей із загальним недорозвитком мовлення у *домашніх справах*: сервіровці столу, прибиранні приміщення, іграшок і т. д. Ці повсякденні навантаження мають не тільки високу моральну цінність, але є хорошим систематичним тренуванням для пальців рук.

Для розвитку тонкої ручної координації важливо також, щоб дитина із загальним недорозвитком мовлення систематично займалася різноманітними *видами ручної діяльності*. Це – малювання, аплікація, ліплення, конструювання з дрібних деталей, викладання візерунків із мозаїки і рахункових паличок, плетіння, макраме, вишивання, в'язання, випалювання. Все це – ефективні шляхи для підготовки руки дитини до письма. До п'яти років можливість точних, довільно спрямованих рухів зростає, тому діти виконують завдання, що вимагають достатньої точності і узгодженості рухів кистей рук.

Велике значення для «постановки руки» має розвиток *графічної моторики*. Особливе місце тут займає штрихування, обведення по трафарету фігур або предметів з використанням простого або кольорового олівця. Трафарети на різну тематику: овочі, фрукти, посуд, одяг, тварини і т. д. Для штрихування використовуються книжки для розфарбовування.

Для формування тонких рухів пальців рук можуть бути успішно використані *ігри з пальчиками*, супроводжувані читанням народних віршів - потішок. Ці ігри створюють сприятливий фон, забезпечують гарне тренування пальців, сприяють розвитку уміння слухати і розуміти зміст потішок, навчають сприймати ритм мовлення. У дітей із загальним недорозвитком мовлення, які повторюють рухи дорослих, виробляється вміння керувати своїми рухами, концентрувати увагу на одному виді діяльності. При виконанні кожної вправи потрібно намагатися залучати всі пальчики, вправи виконувати як правою, так і лівою рукою.

Використання вправ із різними дрібними предметами дозволяє дитині з мовленнєвими порушеннями досягати помітних результатів у розвитку рухової сфери і стимулювати його мовленнєву функцію.

Таким чином, слід зазначити, що є всі підстави розглядати кисть руки дитини як орган, що активізує й стимулює діяльність кори головного мозку, підвищує працездатність усіх її відділів, позитивно впливає на формування в дошкільників вищих пізнавальних функцій, особливо мислення й мовлення. А для того, щоб дрібна моторика рук виконувала велику місію покладену на неї, необхідно організувати цілеспрямовану роботу. Тільки розвиваючи рухи рук дитини регулярно, всебічно, методично грамотно, можна досягти ефективного розвитку мовленнєвих функцій дитини.

ДЖЕРЕЛА ТА ЛІТЕРАТУРА

1. Рібцун Ю.В. Науково-методичне забезпечення реалізації спеціальної освіти дітей із ЗНМ // Логопед (Осн.). 2011. № 8. С. 2-8.
2. Шукшина Л.М. Допомога дітям з мовленнєвими проблемами. К.: Шк. світ, 2012. 128 с.
3. Шавло В.І. Корекційно-логопедична робота з дітьми раннього віку // Таврійський вісник освіти. 2012. № 4. С. 150-158.
4. Яловська О.О. Пальчики дошкільнят: розвиваємо руку – розвиваємо мозок. Тернопіль: Мандрівець, 2011. 228 с.

УДК 377,8:613/614

Світлана Андрусенко
(Біла Церква)

ПІДГОТОВКА СТУДЕНТІВ ДО РЕАЛІЗАЦІЇ ЗДОРОВ'ЯЗБЕРІГАЮЧИХ ТЕХНОЛОГІЙ У ПЕДАГОГІЧНІЙ ДІЯЛЬНОСТІ

У статті визначено й обґрунтовано теоретична сукупність педагогічних умов формування майбутніх учителів до реалізації здоров'язберігаючих технологій із позицій сучасних наукових підходів – системного діяльнісного, особистісно орієнтованого підходу розроблення структурно-функціональної моделі, формування готовності в контексті сучасної освіти.

Ключові слова: «Здоров'язберігаючі технології, педагогічна термінологія, «формування готовності майбутнього вчителя» «реалізація здоров'язберігаючих технологій».

The article defines and substantiates the theoretical set of pedagogical conditions for the formation of future teachers for the implementation of health - saving technologies from the standpoint of modern scientific approaches - a systematic activity, personally oriented approach to the development of a structural and functional model, formation of readiness in the context of modern education.

Keywords: "Health-saving technologies, pedagogical terminology," the formation of the readiness of the future teacher ", " implementation of health-saving technologies ".

Мета роботи полягає в розробці методів та засобів фізичної культури в контексті сучасної освіти, та апробації навчально - методичного супроводу формування готовності майбутніх вчителів до реалізації здоров'язберігаючих технологій у педагогічній діяльності.

Актуальність роботи У сучасних умовах розвитку України, здоров'я громадян розглядається, як найвища цінність і аксіологічний імператив державної політики в усіх галузях суспільного життя. Саме тому проблема високоякісної підготовки майбутніх вчителів здатних до збереження і зміцнення здоров'я молодого покоління, набула на початку ХХІ століття особливої актуальності.

«Здоров'язберігаючі освітні технології» – підготовка майбутніх учителів фізичної культури до реалізації здоров'язберігаючих технологій у професійній діяльності, спрямованих на збереження і зміцнення здоров'я учнів загальноосвітніх навчальних закладів, виховання в них свідомого та дбайливого ставлення до власного здоров'я як головної умови реалізації творчого і фізичного потенціалу особистості. [7]

З-поміж різноманітних форм організації сучасної освіти в загальноосвітніх навчальних закладах особливе місце займають заняття з фізичної культури. Учитель за допомогою всіх форм навчальної та позакласної роботи має закласти учневі фундамент фізичної культури та вказати йому шляхи оволодіння знаннями, навичками й уміннями, необхідними для забезпечення здорового способу життя. [6]

Студенти повинні засвоїти принципи і правила підготовки та проведення уроків з використанням здоров'язберігаючих технологій, ознайомитись з оздоровчими програмами та системами; оволодіти навичками самоконтролю.

Основними завданнями є:

- ✓ володіння медиками навчання реалізації здоров'язберігаючих технологій.
- ✓ навчати студентів використовувати науково-методичні знання для розробки та реалізації індивідуальних оздоровчо-тренувальних програм.
- ✓ поглиблення знань та умінь діагностики фізичного стану школярів визначення мети, завдань та мотивів здорового способу життя, засобів реалізації та дозування фізичного навантаження відповідно до індивідуальних особливостей учнів.

Усі теми тісно пов'язані між собою: кожна попередня є основою для розгляду наступної з утворенням системи знань. Тому логічною буде така послідовність вивчення навчального матеріалу. Спочатку доцільно розглянути матеріал теми «Проблема здорового способу життя в сучасному суспільстві», яка розкриває суть поняття і проблеми здоров'я населення України та фактори, які його зумовлюють. Цей навчальний матеріал є основою для розгляду наступної теми «Адаптаційний потенціал людини як критерій здоров'я».

Логічним продовженням формування знань з курсу «Здоров'язберігаючі освітні технології» є тема «Оздоровче тренування в системі забезпечення здоров'я людини», де розглядаються види рухової активності та їх обсяг, поняття гіпокінезії і гіподинамії та вплив фізичного виховання на здоров'я людини. Ведення активного способу життя, в якому чільне місце посідає оздоровче тренування, - позитивне явище, яке, однак, вимагає наукового підходу до його організації. Тут необхідно дотримуватись певної послідовності дій: від визначення засобів оздоровчого тренування залежно від індивідуальних особливостей учня та виявлення мотивів занять фізичними вправами до означення завдань залежно від етапу та тривалості занять та до організації самоконтролю. Ці питання є змістом теми про організацію активного способу життя. Реалізація завдань та очікуваних результатів, обумовлених мотивами занять фізичними вправами при організації оздоровчих тренувань, можлива лише за умови знань особливостей їх засобів. Тема «Засоби оздоровчого тренування» пропонує характеристику різноманітних видів фізичних вправ: від давніх східних оздоровчих систем до найсучасніших; від традиційних (біг, ходьба, плавання) до рідкісних; від вправ аеробного характеру до систем, спрямованих на розвиток гнучкості. Тут також заплановане ознайомлення студентів з індивідуальними авторськими системами оздоровчого тренування для створення у студентів широкого уявлення про мету і засоби авторських тренувальних програм.

Формування здорового способу життя, як основи соматичного здоров'я є актуальним соціальним завданням. Одним зі шляхів вирішення цієї проблеми є застосування на уроках фізичної культури методики оптимального дихання, управління та мобілізації основних функцій організму, його захисних реакцій, спрямованих на досягнення високої якості життя особистості.[10]Тому програма передбачає вивчення методики формування довільного управління диханням під час виконання різноманітних рухів, застосування дихальних вправ для мобілізації функцій організму, прискорення відновних процесів.

Виконання фізичних вправ у процесі оздоровчого тренування супроводжується втомою. Знання ознак і причин втоми, а також принципів організації відпочинку є необхідною умовою отримання максимального оздоровчого ефекту від самостійних тренувань.

Для розробки власних індивідуальних тренувальних систем необхідні будуть знання основних теоретичних положень, які мають бути покладені в основу їх створення. Недотримання основних принципів під час розробки індивідуальних оздоровчо-тренувальних програм є основною причиною травматизму при виконанні фізичних вправ. [11] Питання профілактики травматизму та першої допомоги при травмуванні є важливою структурною одиницею в системі підготовки вчителя фізичної культури до реалізації здоров'язберігаючих технологій. [13]

Оздоровче тренування в активному способі життя людини має профілактичне значення. Профілактика різних патологій через виконання фізичних вправ передбачає виконання різних за змістом та характером вправ. Програма пропонує для вивчення теми, в яких розглядаються питання використання фізичних вправ в оздоровчому тренуванні для профілактики найбільш розповсюджених серед школярів патологій і тих, де фізичні вправи виступають найважливішим засобом їх попередження: порушення постави, захворювання дихальної та серцево-судинної систем.

На самостійне опрацювання рекомендується матеріал загальної характеристики чинників, що визначають стан здоров'я людини; не традиційних підходів щодо зміцнення та відновлення здоров'я; першої допомоги при невідкладних станах..

Лекційний спецкурс характеризує теоретико-методологічні засади збереження і зміцнення здоров'я учнів. Студенти ознайомлюються із сучасними засобами оздоровлення. Особливі увага приділяється питанням профілактики порушень постави, розвитку серцево-судинних та інших захворювань цивілізації засобами фізичних вправ. [10] Висвітлюються також питанням методик організації та проведення оздоровчих тренувань Лекційний матеріал визначає напрям, основний зміст і характер усіх інших видів навчальних занять та самостійної роботи студентів.

Основна дидактична мета практичних занять – розширення, поглиблення і деталізація наукових знань, отриманих студентами на лекціях та в процесі самостійної роботи і спрямованих на підвищення рівня засвоєння навчального матеріалу, прищеплення умінь і навичок, розвиток наукового мислення та усного мовлення студентів.

Студенти згідно з тематичним планом проведеній практичних занять самостійно опрацьовують лекційний матеріал та рекомендовану літературу з відповідної теми, готують чи потреби необхідні дидактичні матеріали та виконують домашні завдання.

На практичних заняттях формуються уміння визначити рухову активність та складати індивідуальні оздоровчі програми Студенти ознайомлюються з сучасними методиками діагностики здоров'я та щоденником самоконтролю.

У послідовності розташування тем практичних занять закладена наступність дій вчителя фізичної культури при реалізації його інструкторської функції щодо самостійної о використанні фізичних вправ школярами в оздоровчому тренуванні. Формування таких умінь та навичок включає **в себе** використання різноманітних методик.

Якість підготовки студентів до заняття та їх участь у розв'язанні практичних завдань викладачем оцінюється і враховується у підсумковій оцінці.

Зміст самостійної роботи студента визначається навчальною програмою, методичними матеріалами, завданнями та вказівками викладача.

Викладач визначає обсяг самостійної роботи, узгоджує її з іншими видами навчальної діяльності, розробляє методичні засоби проведення поточного та підсумкового контролю, аналізує результати самостійної навчальної роботи кожного студента.

Самостійна робота студента забезпечується системою навчально-методичних засобів: навчальні та методичні посібники, конспект лекцій викладача, практикум, таблиці, схеми тощо.

Методичні матеріали для самостійної роботи студентів передбачають можливість проведення їх самоконтролю.

ПРОБЛЕМА ЗДОРОВОГО СПОСОБУ ЖИТТЯ У СУЧАСНОМУ СУСПІЛЬСТВІ

Тема 1. Поняття здоров'я та його значення.

Здоров'я як одне з найбільших людських цінностей. Здоров'я - передумова продуктивної праці людини, економічної могутності держави.

Визначення «здоров'я» за Г. Сигеристом на рівні популяції. Визначення «здоров'я» за Б. Коганом на рівні індивідуальності. Визначення «здоров'я» за ВООЗ. Фізичне, психічне та соціальне здоров'я: визначення та діагностика. Вчення М. Амосова про «кількість здоров'я».[2] Здоров'я, як динамічний атрибут.

Тема 2. Чинники, що визначають рівень здоров'я людини.

Загальна характеристика чинників, що визначають стан здоров'я людини. Фактори, що визначають здоров'я людини: генетичні, спосіб життя, стан навколишнього середовища, недостатній рівень знань про здоровий спосіб життя. Спадковість у системі чинників, які впливають на здоров'я людини. Конституція людини та норми реакцій, що формуються генетичним потенціалом здоров'я - основні елементи групи генетичних факторів. Поняття конституції людини. Сутність конституції: рефлексивна, генотипічна, лімфогематологічна, гормональностатева, дерматогліфічна, енерго-акупунктурна. Фактори, що викликають порушення генома статевих клітин. [8]

Фактори, що визначають спосіб життя людини: особливості харчування, рухова активність, режим праці і відпочинку, шкідливі звички, матеріальні і культурні потреби людини. Стан навколишнього середовища у забезпеченні здоров'я людини. Низький рівень знань про здоровий спосіб життя і відсутність навичок його підтримання як чинник, що визначає стан здоров'я людини[9]

МЕТОДИКИ ДІАГНОСТИКИ СТАНУ ЗДОРОВ'Я ДІТЕЙ І УЧНІВСЬКОЇ МОЛОДІ

Тема 1. Кількісні показники рівня здоров'я.

Поняття «кількості здоров'я». Енергетичний потенціал, що виявляється в аеробній здатності людини, як складова сутності здоров'я. Поняття про «безпечний рівень» здоров'я. Організованість як оптимальний взаємозв'язок, між функціями людського організму. [6]

Третій стан здоров'я. Загальна характеристики передпатологічного стану, його об'єктивні та суб'єктивні ознаки причини виникнення. Основні його складові.

Тема 2. Характеристика окремих методик вимірювання рівня здоров'я.

Правила користування приладами і оформлення протоколу дослідження здоров'я дитини. Діагностика індивідуального здоров'я людини (В. Войтенко, М. Линець). Комплексна оцінка стану здоров'я школярів та ступеня розвитку серцево-судинних захворювань. (В. Язловецький, С Душанін). «Паспорт здоров'я», як сертифікат фізичної культури і здоров'я. Нетрадиційні та народні методи діагностики і стимуляції здоров'я людини. [5]

АДАПТАЦІЙНИЙ ПОТЕНЦІАЛ ЛЮДИНИ ЯК КРИТЕРІЙ ЗДОРОВ'Я

Тема 1. Загальна характеристика адаптації.

Адаптація як процес пристосування організму до змін, які відбуваються в організмі та навколишньому середовищі. Адаптивність, як рівень вроджених та набутих якостей, які забезпечують процес пристосування. Фізіологічні та психологічні властивості, що забезпечують процес адаптації. Єдність вроджених та набутих якостей індивіда, які забезпечують здатність пристосовуватися. Вікові зміни адаптації. [14]

Тема 2. Види адаптації. Адаптація залежно від соціального статусу та діяльності людини. Види адаптації: професійна, соціально-психологічна, дидактична, до фізичних навантажень, до зміни кліматичних умов етапу адаптації до фізичних навантажень. [7] Адаптаційний потенціал людини. Поняття «перехресної адаптації».

ОЗДОРОВЧЕ ЗАНЯТТЯ У СИСТЕМІ ФОРМУВАННЯ ЗДОРОВ'Я УЧНІВ

Тема 1. Фізична культура і здоров'я людини.

Природа оздоровчого впливу засобів фізичної культури. Основні шляхи реалізації оздоровчого впливу засобів фізичної культури: тренування, активний відпочинок. Оздоровчий ефект фізичної культури. Фізичні навантаження та імунологічна реактивність. Фізичні вправи у профілактиці психічних розладів та очищення організму. [2]

Тема 2. Рухова активність людини.

Визначення «рухова активність». Поняття мінімуму, оптимуму та максимуму рухової активності. Обсяг рухової активності для дошкільнят і школярів, який забезпечує їх здоров'я. Диференціація рухової активності школярів залежно від віку та статі.

Тема 3. Енергетичні резерви організму у забезпеченні індивідуального підходу для визначення максимальної рухової активності.

Поняття гіподинамії та гіпокінезії. Визначення та причини. Взаємозалежність гіпокінезії та гіподинамії. Профілактичні заходи. Гіперкінезія, вплив обмеженої та надмірної рухової діяльності на функціонування органів та систем організму, на загальний фізичний стан.

Тема 1. Сучасні засоби оздоровлення.

Загальна характеристика сучасних засобів фізичного виховання, що використовуються в оздоровчому тренуванні: аеробних, анаеробних, силового спрямування, вправ на гнучкість.

Аеробіка. Особливості спрямованого використання технічних видів спорту і дихання, бігу підтюпцем. Переваги занять бігом. Оздоровчий вплив плавання на здоров'я людини. [2]

Ритмічна гімнастика: переваги та недоліки. Особливості оздоровчої ритмічної гімнастики. Музика у ритмічній гімнастиці.

Шейпінг - оздоровча система для корекції фігури жінки.

Фітнес, як комплексна оздоровча система.

Загальна характеристика різновидів аеробіки: каратебіка, степаеробіка, хай-імпект, лоу-імпект, бодітонінг, фанк-аеробіка, стріт-денс та ін.

Оздоровчі системи, спрямовані на розвиток гнучкості. [10]

Бойовий гопак – комплексна система гармонійного розвитку особистості. Оздоровчий напрямок гопака. Гопак – єдність сили духу, сили розуму та сили тіла. Загальна характеристика технічних елементів Бойового гопака. Моральні вимоги до гопаківця та їх формування. Засоби розвитку духовності гопаківців.

Індивідуальні та авторські системи оздоровчого тренування.

Система К.Купера «Нова аеробіка». Система М.Амосова «Тисяча рухів». Оздоровча система для дітей 7-8 річного віку Ю.Юровського. Фізичні вправи в оздоровчому тренуванні (М. Амосов).

ДИХАЛЬНІ ВПРАВИ В ТРЕНУВАЛЬНОМУ ПРОЦЕСІ

Тема 1. Оздоровчий вплив дихальних вправ на організм людини.

Значення дихальних вправ та необхідність дотримання техніки правильного дихання під час та після виконання фізичних вправ.

Вплив дихальних вправ та правильного дихання на основні системи організму.

Правила правильного дихання. Переваги носового дихання. [2]

Особливості виконання вдиху та видиху. Загальні правила виконання циклу повного дихання (ЦПД) у стані спокою. Загальні вимоги до процесу дихання при виконанні фізичних та дихальних вправ. Методика навчання правильному диханню. Зміст теоретичних відомостей про дихання. Техніка основних типів дихання та контроль за її виконанням. Поняття повного дихання: фази і співвідношення між ними. Методика навчання дихальних вправ під час виконання циклічних вправ. Формування дихальних навичок під час виконання ациклічних вправ.[8] Техніка виконання заспокійливого, тонізуючого мобілізуючого дихання. Прийоми регулювання навантаження під час виконання дихальних вправ. Складання комплексів оздоровчої дихальної гімнастики.

АКТИВНИЙ ВІДПОЧИНОК У ЗАБЕЗПЕЧЕННІ ЗДОРОВ'Я ЛЮДИНИ

Тема 1. Загальна характеристика втоми.

Втома як фізіологічний стан організму. Значення втоми Характеристика видів втоми в оздоровчому тренуванні. Загальна характеристика зовнішніх ознак втоми. Перевтома та патологічний стан організму. Причини її виникнення. Ознаки перевтоми. Стомленість як суб'єктивне переживання людини. Зовнішні ознаки фізичної втоми. [2]

Тема 2. Організація відпочинку.

Принципи організації відпочинку. Значення відпочинку у житті людини. Систематичність відпочинку – принцип, що забезпечує ритмічність роботи організму. Різноманітність відпочинку людини. Оздоровчий характер відпочинку. Активний відпочинок. Поєднання активного та пасивного відпочинку (соп). Відмінність понять, змісту і впливу на організм активного відпочинку та оздоровчого тренування. Поєднання активного відпочинку з оздоровчим тренуванням, як умова підвищення його результативності.

ВПЛИВ ФІЗИЧНИХ ВПРАВ НА ЕМОЦІЙНИЙ СТАН ЛЮДИНИ

Тема 1. Загальна характеристика стресу.

Стрес, як «загальний синдром адаптації». Джерело стресу – один з головних його компонентів. Сукупність реакцій на стрес як елемент поняття стресу.

Стрес і здоров'я людини. «Хвороби цивілізації» як результат хронічного стресу. Стрес і розлади функцій організму. Депресія – порушення психічного стану внаслідок стресу.

Тема 2. Використання фізичних вправ в стресовому стані

Особливості реакції тренованого організму на дію стресогенних факторів. Фізичні вправи як природній транквілізатор, роль фізичних вправ у підвищенні інтенсивності метаболізму катехоламінів. Вплив рухової активності на психічну сферу людини. Оцінка особистісної тривожності (Дж.Тейлор). Методики психічної саморегуляції.

ПРОФІЛАКТИКА СОМАТИЧНИХ ЗАХВОРЮВАНЬ ЗАСОБАМИ ФІЗИЧНОГО ТРЕНУВАННЯ

Тема 1. Профілактика порушень постави.

Значення правильної постави у забезпеченні здоров'я людини. Формування постави в процесі онтогенезу. Ознаки правильної постави. Правила збереження правильної постави під час ходьби, сидіння, сну. Засоби фізичного виховання для профілактики порушень постави.

Тема 2. Профілактика серцево-судинних захворювань.

Актуальність проблеми серцево-судинних захворювань. Фактори ризику серцево-судинних захворювань. Атеросклероз як «дитяча» хвороба. Механізми оздоровчого впливу рухової активності на серцево-судинну систему. Раціональне використання засобів фізичного виховання для профілактики серцево-судинних захворювань. [14]

ОСНОВНІ АСПЕКТИ ПРИ СКЛАДАННІ ГРУПОВИХ ТА ІНДИВІДУАЛЬНИХ ОЗДОРОВЧИХ ПРОГРАМ

Тема 1. Характеристика окремих принципів:

- принцип різноманітності засобів оздоровчого тренування. Різноманітність фізичних вправ та їх специфічний вплив на організм людини. Значення принципу та шляхи його реалізації в оздоровчому тренуванні.

- принцип поступовості збільшення інтенсивності та об'єму навантажень. Оздоровчий ефект рухової активності середньої інтенсивності. хвилеподібна, прямолінійна та ступінчаста форми підвищення навантажень. Рекомендовані норми підвищення навантажень в оздоровчому тренуванні від заняття до заняття, потижднево, в межах окремого заняття.

- принцип систематичності оздоровчих тренувань. Регулярність організації оздоровчих тренувань. Планування системи оздоровчих тренувань.

- Принцип індивідуальності оздоровчих тренувань. Визначення максимально допустимих та оптимальних фізичних навантажень залежно від віку та фізичної

підготовленості. Відповідність видів рухової активності індивідуальним особливостям людини. [9]

Теорія. Рекомендації щодо виконання ранкової гігієнічної гімнастики, та її вплив на організм дитини. Методичні особливості виконання комплексу ранкової гігієнічної гімнастики: підбір і кількість вправ, послідовність виконання вправ, навантаження, відпочинок, поєднання дихальних вправ, з руховими діями, підбирається індивідуально в залежності від особливостей організму людини.[8]

Практика. Складання комплексів гігієнічної гімнастики для хлопчиків і дівчаток (загально - розвиваючі вправи) згідно вимог та загального фізичного стану дитини, та вікової групи. Написання планів – конспектів уроку з фізичної культури, підготовка студента до педагогічної діяльності.

ДЖЕРЕЛА ТА ЛІТЕРАТУРА

1. Адєєва О.В. Здоровий спосіб життя майбутнього педагога, як складова культури професійної діяльності // Наука і освіта. 2005. №3. С. 102 –104.
2. Амосов М.М Роздуми про здоров'я. К.: Здоров'я, 1990. 166 с.
3. Бех І.Д. Виховання особистості в соціогенному дискурсі // Гуманістично спрямований виховний процес і становлення особистості (Теоретико-методичні проблеми виховання дітей та учнівської молоді): зб. наук. праць. Кн,1. К: ВІРА Інсайт, 2001. С.8 – 15; Бех І.Д. Виховання особистості: 2кн. Кн, Особистісно орієнтований підхід: теоретико технологічні засади. К. : Либідь, 2003. 280 с.
4. Бондаренко І.Й. Збереження здоров'я учнів у процесі фізичного виховання // Здоров'я через освіту. Матеріали міжгалузевої регіональної науково-практичної конференції, 22 квітня 2009 року. С. 287 – 292.
5. Ващенко О. Здоров'язберігаючі технології в загальноосвітніх навчальних закладах // Директор школи. 2006. № 20. С.12 – 15.
6. Державний стандарт початкової освіти / упор. Г.В. Древаль, А.М. Зайка // Книга вчителя початкової школи: Дов.-метод, видання. 2-ге допов. Харків: ТОРСІНГ ПЛЮС, 2006. С. 124. 146.
7. Зданюк В.В. Формування готовності студента факультету фізичної культури до оздоровчої діяльності // Вісник Кам'янець-Подільського національного університету імені Івана Огієнка. Фізичне виховання, спорт і здоров'я людини. Кам'янець-Подільський , 2009. Вип. 2. С.33 – 36.
8. Зданюк В.В. Шляхи реалізації компетентнісного підходу в освіті // Збірник наукових праць Бердянського державного педагогічного університету (Педагогічні науки). Бердянск: БДПУ, 2008. №1. С. 14 – 17.
9. Іонова О.М. Функції шкільної освіти і здоров'я дитини // Валеологія: сучасний стан, напрями та перспективи розвитку: матеріали III Міжнародної науково-практичної конференції: 2 т. Харків: ХНУ, 2005. Т.І. – С. 98 – 103.
10. Кондратюк С.М. Інтерактивний підхід до виховання у молодших школярів здорового способу життя: автореф. Дис. На здобуття ступеня кандидат педагогічних наук: спец.13.0007. К., 2003. 20 с.
11. Локшина О.І. Моніторинг якості освіти; Світовий досвід // Педагогіка і психологія. 2003. №1. С. 108 – 116.
12. Мельник Ю.Б., Свячена С.М. Організація здорового способу життя в школі та формування культури здоров'я учнів початкових класів: навчально-методичний посібник для керівників навчальних закладів, учителів вихователів, практичних психологів, соціальних працівників. Харків, ХДПУ, 2002. 92 с.
13. Науменко Ю В. Здоров'язберігаюча діяльність школи // Педагогіка. 2005. №6. С 37–44.

14. Підготовка майбутнього вчителя до впровадження педагогічних технологій: навч. П за ред. посібник / за ред. А.І.Зюзіна, О.М. Пехоти. К.: А.С.К., 2003. 240 с.

15. Смолук І.О. Розвиток педагогічних технологій вищих закладах освіти України: автореф. Дис.на здобуття наук. ступеня д -ра педагогічних наук: спец. 13.00.01. К.,1999. 35 с.

16. Язловецький В.С. Здоров'я людини : біологічна основа життєдіяльності та рухової активності // Валеологічна освіта в навчальних закладах України: стан. Напрямки й перспективи. Кіровоград: КДПУ ім. Винниченка, 2004. С. 37 – 40.

*Анастасія Банік, Крістіна Ковлева, Поліна Коваленко,
Тетяна Громова, Анжеліка Коновалова, Наталія Іваненко
(Кропивницький)*

СУЧАСНА ОСВІТА НА ЗЛАМІ ЕПОХ: АКТИВІЗАЦІЯ НАЦІОНАЛЬНО-КУЛЬТУРНОГО СТАНОВЛЕННЯ УКРАЇНСЬКОГО СУСПІЛЬСТВА НА АРЕНІ ІННОВАЦІЙНИХ СТАНДАРТІВ РОЗВИТКУ ОСВІТИ

Розглядаються питання становлення та потреби реформації методів педагогічно-виховного напрямку в системі освіти, на основі активізації процесу національно-культурного становлення українського суспільства, з урахуванням запровадженням світових інноваційних стандартів розвитку навчально-виховного процесу, в основі яких закладений активний технологічний прогрес та засади модернізації розвитку освіти XXI століття.

Ключові слова: освіта, педагогіка, навчальний процес, інноваційні стандарти, реформація.

Issues of the formation and needs of the reformation of pedagogical-educational directions in the system of education are considered on the basis of the activation of the process of national-cultural formation of Ukrainian society, taking into account the introduction of world innovative standards for the development of the educational process, based on which active technological progress and the principles of modernization the development of education of the XXI century.

Key words: education, pedagogy, educational process, innovation standards, reformation.

Стаття присвячена важливій проблемі, що полягає у переосмисленні історично-педагогічного досвіду української національної школи, визначення напрямів і перспектив помірному використанню наукової спадщини педагогів минулого в освітньо-виховному напрямку, в зв'язку з потребою запровадження процесу реформування освіти, яка нині перебуває на зламі епох та потребує змін. На даний момент у науково-педагогічному процесі здійснюється пошук таких систем освіти, які б забезпечили культурне та духовне відродження українського народу та підняття рівня освіти до світових стандартів. Тому особливого значення набуває потреба інтеграції вітчизняної системи освіти на глобальний світовий рівень, зокрема європейський, переорієнтація освітнього процесу на розвиток особистості, що вимагає негайної модернізації системи освіти. Особливо нагальним є питання запровадженням світових інноваційних стандартів розвитку навчально-виховного процесу, в основі введення яких закладений активний технологічний прогрес, явище акселерації та урбанізації.

Дана проблема була неодноразово висвітлена в роботах таких вчених: Н. Г. Протасова, В. І. Луговий, Л. А. Гаєвська, Т.О. Лукіна, Н. Г. Синицина, Ю. О. Молчанова.

Постановка проблеми. Існуюча модель освіти, яка активно впроваджувалась в Україні протягом кінця ХХ – початку ХХІ століття, поступово почала втрачати свою актуальність в умовах інтенсивного розвитку інноваційних технологій та позбуватись стійкої позиції непохитного авторитету в науково-педагогічному просторі. Це пов'язано з активним

інноваційним процесом, який ставить нові вимоги до підходів, методів та форм навчання. Освіта в Україні потребує активної генерації нових ідей, здатності педагогів ефективно діяти в умовах реформування національної системи освіти, її інтеграції до європейського та світового освітнього рівня.

Метою статті є обґрунтування нагальної потреби реформації освіти в Україні, запровадження інноваційних форм та методів навчання, на основі філософсько-педагогічних ідей класичної моделі освіти, що сприятиме розширенню предметного поля педагогічної науки, сприяючи її конкурентоспроможності з провідними педагогічними принципами, які нині займають лідируючі позиції в науково-педагогічних колах систем освіти європейського зразка.

Виклад основного матеріалу. В Україні відбувається активний процес пошуку власних шляхів розвитку державно-громадського управління освітою. Становлення України як демократичної правової держави – складний процес, що передбачає підвищення рівня суспільно-історичної і наукової свідомості українського народу, демократизацію владних, суспільно-політичних структур, забезпечення прав і свобод усім її громадянам. Ці процеси органічно поєднуються з потребою реформаторських змін в системі освіти, яка відіграє визначальну роль у життєдіяльності українського соціуму [1, с. 37]. У закладах освіти в молодого покоління має вироблятися стремління до побудови громадянського суспільства. Саме освітні заклади, що є складовою системи освіти, повинні сформувати вірний вектор напрямку до побудови громадянського суспільства і передавати громадянам необхідні для цього знання, уміння і навички. І для того, щоб справитися з цим непростим завданням необхідно проведення серйозних реформ [2, с. 207]. Дані реформи повинні складати симбіоз між побудовою національної системи освіти та глобалізаційними й інтеграційними процесами у світі.

В основі національної доктрини розвитку освіти України було визнано розвиток нації та держави, суспільства, особистості, що є запорукою майбутнього України, визначальним чинником політичної, соціально-економічної, культурної та наукової життєдіяльності суспільства, а також освіта покликана відтворювати і нарощувати інтелектуальний, духовний та економічний потенціал суспільства [1, с. 26]. Переорієнтація сучасної освітньої теорії і практики на людину і на її розвиток, відродження гуманістичних традицій з використанням національної ментальної парадигми є важливим завданням, яке становить основу змін у реформації методологічного підходу в Україні.

Для розвитку освітньої галузі в Україні потрібні працівники з новим мисленням, готові сприйняти виклики XXI ст., виклики демократичного громадянського суспільства та з жагою до прийняття активної реформації в системі освіти, потреба в якій пліч-о-пліч співіснує з прогресуючим розвитком технологічного та інноваційного процесів у світі [3].

Висновки і перспективи подальших досліджень

Освітній процес в Україні нині перебуває на зламі епох. Паралельно співіснують ще два нелегких процеси, які вимагають негайних змін та модернізації освіти в Україні: активізація національно-культурного становлення українського суспільства та інноваційний процес освіти у світі. Необхідно розробити нові освітні програми, що сприятимуть оновленню змісту підготовки кадрів до роботи в системі освіти. [4].

Основні напрями розвитку державно-громадського управління освітою в Україні, від яких прямопропорційно залежить вектор спрямованості реформ, з орієнтацією на активізацію національного-культурного становлення навчального процесу:

1) Підвищення професійної кваліфікації та перепідготовка педагогічних кадрів навчальних закладів і працівників державних органів управління освітою з питань організації та розвитку державно-громадського управління освітою, форм і методів навчання, які є провідними в освітньому процесі.

2) Модернізація навчальних програм педагогічних ВНЗ з метою підготовки студентів до педагогічної діяльності, в основі якої повинен бути покладений принцип демократизації, колегіальності, творче осмислення засад принципів педагогічної діяльності.

Дія цих напрямків, які в значній мірі повинна:

1) Ліквідувати інертність систем освіти щодо нагальної потреби у запровадженні модернізаційних чи реформаторських втручань та спрямовуватись на підтримку стійкості освіти і як соціального інституту, і як процесу комунікації суб'єктів освіти.

2) Сприяти підвищенню ефективності й результативності управління освітою в Україні, на основі тісного зв'язку з національно-культурним становленням суспільства.

3) Стати поштовхом до запровадження інноваційних форм та методів навчання.

Зволікання розв'язання проблеми реформації освіти в Україні гальмує суспільні перетворення, реалізацію курсу на європейську та євроатлантичну інтеграцію України в системі освіти, відповідно до бажаного рівня розвитку.

ДЖЕРЕЛА ТА ЛІТЕРАТУРА

1. Реформування освіти в Україні: державно-управлінський аспект : навч.-наук. вид. / Н. Г. Протасова, В. І. Луговий, Ю. О. Молчанова та ін. ; за заг. ред. Н. Г. Протасової. К. ; Львів : НАДУ, 2012. 456 с.

2. Гусаров В. И. Государственно-общественное образование : монография. Самара : НТЦ, 2006. 419 с. URL: http://window.edu.ru/window_catalog/pdf2txt?p_id=14083&p_page=1.

3. Кремень В. Освіта і наука в Україні – інноваційні аспекти. К. : Грамота, 2005. 448 с.

4. Гаєвська Л. А. Перспективи та шляхи розвитку державно-громадського управління загальною середньою освітою в Україні // Економіка та держава. 2009. № 10.

УДК 159.955

*Олена Бондар
(Старобільськ)*

ТВОРЧЕ МИСЛЕННЯ ЯК ВАЖЛИВА СКЛАДОВА НАВЧАННЯ ФАХІВЦІВ

У статті розглядаються особливості розвитку творчого мислення студентів коледжу; визначаються принципи педагогічного здійснення, що сприятимуть підвищенню якості підготовки фахівців.

Ключові слова: *творче мислення, творча особистість, якість підготовки фахівців.*

The article deals with the creative thinking development features of college students; the principles of pedagogical implementation are determined, which will promote the improvement of the specialists training quality.

Key words: *creative thinking, creative personality, specialists training quality.*

Процеси, які відбуваються у сучасному суспільстві, накладають відбиток й на систему професійної освіти, висуваючи нові вимоги до організації та якості підготовки фахівців. На сьогоднішній час існує запит на виховання творчої особистості, індивідуальності, здатної на відміну від людини-виконавця, самостійно мислити, генерувати оригінальні ідеї, приймати сміливі, нестандартні рішення. Тому важливим завданням професійної підготовки фахівців є розвиток творчого мислення студентів. Результатом творчої співпраці викладачів і здобувачів освіти можуть стати нові педагогічні проекти та моделі освіти, методи, технології навчання та виховання, навчальні програми.

Одним із головних протиріч сучасної освітньої практики є те, що студент, обравши собі спеціальність, недостатньо активний у навчанні й не завжди здатний працювати самостійно,

тим більше творчо підходити до організації власної навчально-пізнавальної діяльності. Таким чином, на одне з перших місць в освіті виходить завдання підготовки молоді до творчої праці, розвитку творчих здатностей, що прискорює творче переосмислення й генерацію нових і корисних ідей.

Навчальний процес молодших спеціалістів повинен бути спрямований на формування професійно-важливих особистісних характеристик майбутніх фахівців (діловодів, вихователів дитячих садків, учителів початкових класів та ін.), на розвиток їх умінь самостійного пошуку та використання професійних знань для підвищення продуктивності праці в галузях управлінської та освітньої діяльності, уміння ставити перед собою мету, знаходити засоби та способи для її досягнення шляхом самоосвіти й самовиховання, швидко адаптуватися в нових технологічних та ринкових ситуаціях і з усією повнотою брати відповідальність за ухвалені ними рішення.

Актуальність теми дослідження обумовлюється необхідністю оновлення змісту професійної освіти, активізацією науково-педагогічної ініціативи та творчості, спрямованих на пошук нових резервів якісної підготовки фахівців, їхньої компетентності й особистісної зрілості.

Мета роботи: охарактеризувати специфіку творчого мислення та розкрити основні умови розвитку творчого мислення студентів у процесі навчання й виховання у коледжі.

Питаннями творчого розвитку особистості активно займаються В. Андрєєв, Д. Богоявленська, Я. Пономарьов та ін. На їх думку формування творчої особистості обумовлює необхідність органічної єдності освіти, навчання й виховання в рамках цілісного педагогічного процесу. Питання розвитку творчого мислення в процесі навчання розроблено такими вченими, як І. Сумбаєв, А. Шумілін, А. Лук та ін. Різні аспекти проблеми розвитку творчого мислення в навчально-виховному процесі відображено в працях М. Алексєєвої, В. Загвязинського, А. Хуторського та ін. (проблемне навчання); О. Савенкова, Л. Оганезової, А. Хуторського та ін. (метод проектів); І. Лернера, А. Хуторського, Г. Володиної та ін. (евристичний метод навчання); В. Давидова, Л. Занкова, Д. Ельконіна, М. Олексєєва, О. Савенкова та ін. (дослідницьке навчання). Переваги використання творчих методів навчання перед традиційними методами в контексті формування в здобувачів освіти загальнолюдських цінностей дослідили Е. Арванітопуло, Л. Байдурова, І. Зимня, І. Мудрицька, А. Муратов, Є. Полат, Т. Полилова, Т. Шапошникова та ін.

Сучасні соціально-економічні трансформації, які відбуваються у нашому суспільстві, висувають принципово нові вимоги до професійної підготовки фахівців, їх адаптаційних можливостей щодо пристосування до нових реалій, демократизації суспільства, глобалізації, інтеграції у світову спільноту. Зростання наукової інформації, необхідність значного підвищення культури та професійного рівня потребують формування активної, ініціативної, самостійної особистості – людини, що здатна самостійно критично мислити, шукати шляхи подолання труднощів реального життя, вміти розв'язувати проблеми, орієнтуватися в інформаційному просторі, мати високий рівень розвитку творчого мислення.

Творче мислення – вид мислення, результатом якого є принципово чи суб'єктивно новий або вдосконалений образ певного аспекту дійсності. Воно відзначається своєрідним перебігом, особливою складністю й потребує великої інтелектуальної активності суб'єкта. Творчий характер мислення проявляється в таких його якостях як гнучкість, оригінальність, швидкість, глибина, рухливість. Для майбутніх фахівців найбільшої актуальності набуває розвиток таких якостей, як гнучкість і швидкість. Саме наявність даних якостей дозволяє студентам більш легко освоювати основи дисциплін, а також є необхідною складовою їхньої майбутньої професійної діяльності. Розвиток творчого мислення дає можливість виробляти у майбутніх фахівців такі якості, як компетентність, емпатію, вміння встановлювати контакти та вирішувати можливі конфліктні ситуації у професійній діяльності, вміння швидко реагувати на мінливі умови й знаходити адекватні шляхи виходу з тих чи інших професійних або життєвих ситуацій [1].

Розвивати творчість – означає виховувати в здобувачів освіти інтерес до знань, самостійність у навчанні. Таку зацікавленість може збудити постановка й вирішення найрізноманітніших завдань, які є важливою ланкою пізнавального, пошукового й творчого процесу. Тому майстерність викладача полягає в такому доборі різних завдань, щоб студенти побачили щось по-новому, не так, як бачили це раніше. Звичайно, цьому сприятимуть повчальні завдання, під час розв'язання яких у здобувачів освіти пробуджується інтерес не тільки до знань, а й до процесу їх пошуку. Різного роду завдання по-різному впливають на розвиток мислення майбутніх фахівців. Творче мислення передбачає здійснення нешаблонних дій, уміння ставити нові цілі [3].

Перед здобувачами освіти ставляться завдання, які не завжди можна вирішити традиційними шляхами, а потрібен креативний підхід. У цьому випадку розкриттю творчого потенціалу сприяє позанавчальна діяльність, яка реалізується за допомогою залучення майбутніх фахівців до участі у спортивних змаганнях, фестивалях, концертах, у виставках, різного роду гуртках, тощо і допомагає студентові адаптуватися в тих чи інших умовах, розкрити свої приховані ресурси. На нашу думку, позанавчальна діяльність допомагає здобувачам освіти боротися зі своїм комплексами, недоліками. Саме такий вид діяльності дозволяє майбутньому фахівцю займатися й отримувати знання саме в тій галузі, яка, на його думку, здається найбільш цікавою, а, отже, вдосконалювати знання, уміння й навички, розвивати здібності й прагнути до першості.

Одним з механізмів, що стимулюють творче мислення студентів, є інтелектуальні завдання. Вони розкривають і приводять у рух пізнавальні ресурси, формують дослідний стиль розумової діяльності. Виникаючи на основі скрутних ситуацій, при вирішенні значущих для людини проблем, інтелектуальне завдання своєрідно моделює процес творчого мислення, слугує дієвим засобом його формування та розвитку у студентів.

В умовах якісного оновлення українського суспільства, зростання в зв'язку з цим вимог до випускників закладів освіти навчально-пізнавальна діяльність здобувача освіти наповнюється новим змістом і стає за своєю суттю різновидом соціальної активності. Найважливішими ознаками такої активності є усвідомлення студентом кінцевої мети оволодіння знаннями, орієнтація на вищу освіту як суспільно значущу цінність і на цій основі творче відношення до процесу пізнання.

Педагогічний процес у професійній школі виконує суспільні функції, найважливішим з яких є розвиток творчих здібностей та творчого мислення випускників. З погляду виконуваної випускниками роботи ця здатність включає, в першу чергу, три важливі компоненти діяльності:

1. Здібність до засвоєння та самостійного розширення суспільних знань зі своєї спеціальності та їх використання в професійній діяльності.
2. Здібність до наукової роботи в усіх специфічних галузях діяльності (індивідуальна робота, керівництво творчими колективами і т. ін.).
3. Здібність до творчості за фахом і в суспільній роботі, й тим самим, і до подальшого розвитку рівня знань в суспільній практиці (винахідництво, відкриття, новаторство, продуктивні рішення).

Для стимулювання творчості в організації навчального процесу й навчальної діяльності здобувачів освіти необхідно розвивати професійну діяльність майбутніх випускників в період навчання щодо цих трьох компонентів і забезпечувати подальший прогресивний розвиток їх індивідуальності [5].

Спрямування навчального процесу на розвиток здібностей і таланту, творчого мислення студентської молоді – одне з важливих завдань професійної освіти. Створення умов для розвитку творчих можливостей майбутніх фахівців передбачає використання форм навчальних занять і методів навчання, що активізують навчально-творчу діяльність студентів [4].

Тому для формування творчо мислячої та діючої особистості майбутнього фахівця викладачі повинні всебічно стимулювати прагнення студента до самостійного вибору цілей, завдань і засобів їх рішення, а не тільки повідомляти знання. Людина, яка не звикла діяти самостійно, брати на себе відповідальність за ухвалені рішення, втрачає здатність до творчої діяльності.

Для підвищення ефективності розвитку творчого мислення майбутніх фахівців у цілісному навчальному процесі висуваються такі важливі вимоги:

1. Підвищення якості та кількості знань.
2. Диференційована мотивація й стимуляція поведінки при досягненні результату залежно від індивідуальної мотивації студентів.
3. Інтеграція вимог, які орієнтують на суб'єктивні творчі досягнення, а також створення таких ситуацій, які вимагають творчих досягнень (наприклад, курсові роботи).
4. Цілеспрямоване навчання методам пізнання та практичної діяльності:
 - науковим методам розв'язання, наукової постановки завдань, а також загальним і специфічним для даної дисципліни (евристичним методам і алгоритмам);
 - характерним для даної спеціальності методологічним знанням і методам пізнання й дослідження;
 - креативним способам мислення (таким як оригінальність, гнучкість і т.д.);
 - розумовим операціям (аналізу, синтезу, узагальнення, абстрагування).
5. Інтеграція орієнтованих на досягнення вимог, стимулюючих творче мислення відповідно до різних видів діяльності, які включають творчий процес діяльності особистості: поняття, суперечності, поняття проблеми, аналіз проблеми, пошук ідеї, формулювання гіпотези, формулювання рішення, тощо.
6. Інтеграція вимог, що відносяться до спеціальності, яка стимулює творче мислення та дії щодо інтересу до пізнання: апробація; фантазування, пошук альтернативи, цікавість, прогнозування, конструювання, тощо.
7. Організація навчального процесу з урахуванням формування у студентів прогресивного відношення до діяльності засвоєння й застосування знань [2; 5].

Отже, проблема розвитку творчого мислення у майбутніх фахівців на сьогодні є безумовно актуальною, оскільки високий показник рівня сформованості продуктивного мислення забезпечує успіх у будь-якій діяльності, й, насамперед, у навчальній. Творчий інтелект є міцним підґрунтям для майбутнього зросту особистості у всіх відношеннях.

ДЖЕРЕЛА ТА ЛІТЕРАТУРА

1. Гарнець О.М. Гнучкість мислення та його розвиток у школярів. М., 1979. 84 с.
2. Гуманізація вищої освіти: Філософські виміри // Зб. статей за матеріалами IV Міжн. наук.-практ. конференції. Суми : Сум. ДУ, 2004. 276 с.
3. Кирнос Д.И. Индивидуальность и творческое мышление. М., 1992. 68 с.
4. Навчальний процес у вищій педагогічній школі : Навч. посібник/ За заг. ред. О. Г. Мороза. К. : НПУ ім. М. П. Драгоманова, 2001. 337 с.
5. Сисоєва С.О. Технологізація освітньої діяльності в умовах неперервної професійної освіти. К. : АПН України, Інститут педагогіки і психології професійної освіти, 2000. 273 с.

Людмила Боцуляк
(Ананьїв)

РОЗВИТОК ТВОРЧОЇ ІНДИВІДУАЛЬНОСТІ СТУДЕНТІВ НА ЗАНЯТТЯХ З УКРАЇНСЬКОЇ МОВИ

Одне з пріоритетних педагогічних завдань при викладанні української мови – допомогти студентам оволодіти методами та навичками самостійної роботи. Організована належним чином система творчої самостійності студентів допомагає зміцнити мотивації до навчання, привчає студентів до самостійного пошуку знань, розширення культурного діапазону, закладає основу успішного навчання, сприяє розвитку творчого потенціалу особистості, готує грамотних майбутніх фахівців.

Ключові слова: *творча самостійність; самореалізація; пошукова діяльність; твори-мініатюри; мовна особистість.*

One of the priority pedagogical tasks in the teaching of the Ukrainian language is to help students to master the methods and skills of independent work. Properly organized system of students' creative autonomy helps to strengthen motivation for study, teaches students to independently seek knowledge, expand the cultural range, lay the foundation for successful training, promote the development of creative potential of the individual, trained competent future professionals.

Key words: *creative independence; self-realization; search activity; miniatures; linguistic personality.*

Одне з важливих завдань вивчення мови – активізація творчого мислення. Творчість приносить насолоду від вивчення матеріалу, вчить любити і розуміти прекрасне у всіх його виявах – житті, природі, людській діяльності.

Ініціативність, самостійність, творчий підхід до вирішення тих чи інших питань потрібні працівникам будь-якої галузі економіки.

Виховання творчої самостійності студентів є особливо актуальним, оскільки освоєння мови не тільки передбачає адекватність її розуміння, а й вимагає співтворчості. Одне з пріоритетних педагогічних завдань при викладанні української мови – допомогти студентам оволодіти методами та навичками самостійної роботи. Адже це сприяє поглибленому засвоєнню матеріалу, закладанню підвалин стійких пізнавальних інтересів у сфері мови: формування прагнення подальшого здобуття знань, самовдосконалення.

Прищеплення навичок самостійної творчої праці передбачається кожним розділом дисципліни, на кожному стані вивчення матеріалу.

Вихованням творчої, активної особистості позначене кожне, без винятку, заняття, бо це творчість, точніше, співтворчість викладача і студентів. Спонукає студентів до творчості, зробити їх співтворцями на занятті здатен тільки творчо працюючий викладач. На кожному занятті студенти чекають моментів, які розраховані на творчість. Вони викликають великий живий інтерес, допомагають студенту самореалізуватися, висловити власні думки і судження. Для цього впроваджуються в практику роботи нетрадиційні педагогічні технології. Це здійснюється відповідно до вимог часу. Плануючи роботу, передбачаються такі види роботи, які максимально стимулюють творчу, пошукову діяльність студентів. Методичні матеріали до уроку будуються таким чином, щоб спонукати студентів до прагнення самостійно шукати потрібну інформацію, формувати навички, робити узагальнюючі висновки. Викладач при цьому виконує роль керівника, який спрямовує творчу індивідуальну роботу.

Значна увага з формування творчих задатків студентів приділяється при плануванні письмових робіт з української мови. Склалася певна цілісна система, яка включає

різноманітні види і жанри зв'язного мовлення, забезпечує послідовність і наступність у вдосконалення вмінь і навичок студентів при написанні творчих робіт різного характеру.

На заняттях з української мови та літератури студенти закріплюють вироблені вміння і навички під час виконання знайомих їм видів письмових робіт: конспектування текстів, написанні рефератів, доповідей за одним чи кількома джерелами, написанні переказів, творів-описів, творів-роздумів тощо.

До них долучаються кілька нових жанрів письмових робіт: відгук про твір мистецтва, стаття до газети на морально-етичну тему, творчий переказ із продовженням, міні-твори різних типів і стилів, твори-роздуми проблемного характеру за кількома творами одного чи кількох письменників тощо.

У цьому зв'язку чільне місце відводиться заняттям зв'язного мовлення як таким, які максимально активізують творчі здібності студентів.

Значний інтерес у студентів викликає тема "Типи, стилі і жанри мовлення", де здійснюються міжпредметні зв'язки. Студенти із задоволенням працюють із літературою, наводячи приклади різних типів і жанрів мовлення.

Співставляючи написання слів українською мовою з написанням російською, перекладаючи тексти студенти проявляють свої творчі здібності, уміння мислити.

Необмежені можливості для розвитку творчої індивідуальності студентів маємо на заняттях з української мови. Засоби навчання добираються таким чином, щоб стимулювати студентів до активної мовленнєвої, розумової, емоційної та духовної діяльності. Саме так формується мовна особистість, бо студент вчиться за допомогою мови виражати свій внутрішній світ, давати оцінку дійсності, набуває комунікативних умінь, навичок грамотно використовувати мовні засоби.

Основне завдання у плані ефективного використання творчого потенціалу з рідної мови можна формулювати так: студент повинен навчитись самостійно ретельно і доречно використовувати мовні засоби, грамотно писати, орієнтуватися в мовленнєвому процесі, не відчувати мовленнєвого дискомфорту. Саме тому я використовую проблемно-пошуковий принцип у вивченні української мови, який спрямований на саморозвиток студентів, на формування їхньої пізнавальної та творчої самостійності.

Провідна роль відводиться заняттям зв'язного мовлення, під час яких студенти вчать писати тексти різних жанрів і типів мовлення, проте і на інших заняттях неодмінно присутні елементи творчості: під час виконання творчих вправ, написання творів-мініатюр з використанням певних, задалегідь визначених орфограм чи лексичних одиниць, проведення лінгвістичних ігор, розв'язування кросвордів.

На заняттях з української мови узагальнюється і систематизується вивчений матеріал, студенти виконують тренувальні вправи, практична спрямованість яких, пошук найбільш ефективних методів та форм навчання дають можливість творчо поєднати теорію і практику. На заняттях студенти працюють над удосконаленням знань з таких тем: "Вживання м'якого знака та апострофа", "Правопис слів іншомовного походження", "Написання складних слів", "Вживання великої літери", "Написання прислівників" тощо. Одне із завдань творчого характеру – за опорними словами та словосполученнями скласти твір – мініатюру на тему "Моя майбутня професія" або "Я студент". Додаткове завдання – в опорних словах і словосполученнях вставити пропущені м'який знак, апостроф, велику або малу літери: шкіл...ні роки. д...тинство, бат...ківс...кі настанови, жит...єві шляхи, молодіс...т...ю. св...ято, бухгалтер, сп...ціал...ніс...т..., Д(д)ень, З(з)нань, ауд...торія. с...м...стр. ст...пендія та ін.

На одному з етапів пропонується написати віршований твір "Мій рідний край – моя земля", використовуючи названі орфограми.

Цікаво проходять заняття на тему "Лексика і фразеологія". Після повторення теоретичного матеріалу студенти наводять приклади, працюють із словниками, змагаються, хто назве більше фразеологізмів (наприклад, із словами "сім", "чорний", "білий"). Також складають "букети" із фразеологізмів на певну тему (наприклад, фразеологізми про здоров'я,

кохання, відвагу), тему (наприклад, фразеологізми про здоров'я, кохання, відвагу).

При вивченні теми "Синонімічне багатство української мови" використовуються ігрові моменти (кожен знаходить індивідуальне завдання, яке потрібно виконати за певний проміжок часу).

Повторюючи розділ "Орфографія" влаштовуємо змагання на кращого знавця правил.

Вивчаючи тему "Правопис сліз іншомовного походження", студенти пишуть вибіркового диктанта, який потім перевіряють за орфографічним словником.

Використовую також самоперевірку, взаємоперевірку, різні види диктантів, переклад з російської мови. Використовую такі форми занять, які викликають інтерес студентів.

Організована належним чином система творчої самостійності студентів допомагає зміцнити мотивації до навчання, привчає студентів до самостійного пошуку знань, розширення культурного діапазону, закладає основу успішного навчання, сприяє розвитку творчого потенціалу особистості, готує грамотних майбутніх фахівців.

ДЖЕРЕЛА ТА ЛІТЕРАТУРА

1. Гірний О. Вступ до побудови педагогічної теорії творчості // Педагогічна думка. №2, 2005.
2. Волков В. З досвіду організації та проведення самостійної роботи студента як складової Болонського процесу // Правничий часопис Донецького університету. 2006. №1. С.83-91.
3. Губар О.М. Індивідуальні творчі завдання як метод активізації студентів // Проблеми філософії права. 2003. Т.1. С.187-189.
4. Іваненко Ю.В. Проблеми наукової творчості студентів // I Міжнародна науково-практична конференція «Науково-дослідна робота студентів: аспект формування особистості майбутнього вченого, фахівця високої кваліфікації». С.147-150.
5. Руденко Т. Засоби активації самостійної роботи студентів // Освіта: технікуми, коледжі. 2005. №2(12). С.30-31.

УДК 37.011.33

Олена Булгару
(Ізмаїл)

ГЕНДЕРНИЙ ПІДХІД У ФАХОВІЙ ПІДГОТОВЦІ МАЙБУТНІХ ВЧИТЕЛІВ ПОЧАТКОВИХ КЛАСІВ

У статті розглядається дидактична модель виховної діяльності вчителя щодо гендерного виховання учнів початкових класів.

Ключові слова: *гендер, гендерна педагогіка, гендерне виховання.*

In the article the didactics model of an educate activity of teacher is examined in relation to gender education of students of initial classes.

Key words: *gender, gender pedagogic, gender education.*

Постановка проблеми. Проблема гендерної освіти та виховання є відносно новою. Багато її аспектів ще й сьогодні залишаються малодослідженими і потребують ґрунтовного вивчення. Вітчизняна психолого-педагогічна думка ще й досі, здебільшого, стоїть осторонь від досягнень у цьому напрямку світової науки. У зв'язку зі змінами, які мають місце в соціальному житті нашого суспільства, в останні роки виявилась недосконалість попередніх підходів до гендерної проблеми, незадовільний стан її вивчення в Україні. Тому для вирішення завдань гуманізації суспільства потребує кардинальної переорієнтації наукових

досліджень, під час якої відбувається поворот до людини, до її особистості, індивідуальності, коли починають враховуватися не лише її потреби і здібності, а й якісна своєрідність як представника певної статі. Специфічні риси виховання дівчаток і хлопчиків завжди були в центрі уваги психолого-педагогічної теорії та практики, оскільки уявлення про „жіноче” і „чоловіче” в сім’ї і суспільстві опосередковує ментальність кожного народу [4, с. 75]. Норми поведінки, виконання чоловіками і жінками певних сімейних і соціальних ролей не тільки виявляють рівень суспільної демократії, а й зумовлюють зміст і характер гендерного виховання дітей. У сучасній педагогічній науці проблема гендеру вивчена ще недостатньо. Відсутність повноцінного гендерного виховання і гендерної просвіти не лише призводить до відхилень у формуванні особистості, поведінкових порушень, виникнення труднощів у процесі соціалізації, але, інколи, є наслідком виникнення серйозних психічних розладів. Не випадково в останні роки гендерна тематика у психолого-педагогічній науці набуває все більшої актуальності.

Аналіз останніх досліджень і публікацій. Актуальні питання гендерної проблематики досліджувалися в працях В.П.Агеевої, С.Г.Айвазової, І.А.Жерьобкіної, І.Д.Зверевої, Г.М.Лактіонової, Н.В.Лавриченко, О.Б.Кізь, Л.І. Міщик, Л.О.Смоляр, С.Ф.Хрисанової, у тому числі, проблеми гендерної політики в сфері освіти – Л.В.Гонюкова, Н.В. Грицяк, Л.С.Кобелянської, Т.М.Мельник, Н.Д.Чухим та ін. У сучасній українській педагогіці гендерну проблематику ґрунтовно досліджують В.Кравець, І.Мунтян, О.Цокур; особливості гендерної соціалізації дошкільників та молодших школярів вивчають Т.Говорун, О.Кікінеджи; підлітків С.Вихор, В.Москаленко. Зауважимо, що певні освітні аспекти гендеру в Україні, зокрема ті, що стосуються виховання в початковій та середній школі, потребують глибшого та повнішого висвітлення.

Мета статті – проаналізувати дидактичну модель виховної діяльності вчителя щодо гендерного виховання учнів початкових класів

Виклад основного матеріалу дослідження. Визнання дискримінації жінок, обмеження їхнього доступу до влади та інших ресурсів – одна з важливих умов гендерного виміру навчально-професійної підготовки майбутніх вчителів. Готовність вчителя до гендерного виховання має комплексний характер та визначається такими критеріями:

- мотиваційна готовність – вивчення та усвідомлення вчителями свого власного потенціалу та його впливу на хід виховного процесу;
- теоретична готовність – наявність достатнього рівня знань в напрямку гендерного виховання школярів;
- практична готовність – наявність комунікативних, психологічних, організаторських умінь щодо здійснення різних форм гендерного виховання;
- готовність до творчості і співпраці – відкритість і сприйняття всього нового, здатність до експерименту, пошуків та інновацій;
- розробка колективних творчих заходів з метою гендерного виховання молодших школярів;
- вивчення та уточнення гендерного портрету класу та впливу особистості вихователя на характер взаємодії з вихованцями [5, с. 187].

Кожна маленька людина – учень, вихованець, це не абстрактна нейтральна цілісність, а майбутня доросла жінка або чоловік. На розумінні цього і ґрунтується гендерна модель виховання. Таке виховання передбачає виховання гармонійного розвитку у вихованців рис фемінності та маскулінності з врахуванням психофізіологічних особливостей

(інтелектуальної та емоційної сфер особистостей чоловіків і жінок, поведінки і характеру, взаємодії між ними).

Дидактична модель гендерного виховання молодших школярів має свою мету і завдання, основні принципи, зміст і складові частини.

Метою гендерного виховання у молодшому шкільному віці є таке формування особистості юнаків і дівчат, щоб вони були [1, с. 219]:

- вільними від гендерних стереотипів;
- відповідальними за свою поведінку і міжособистісні взаємини;
- рівними у самовираженні в усіх сферах життя демократично орієнтованого суспільства;
- незалежними від традиційних поглядів на роль і місце жінок та чоловіків в сучасному суспільстві.

До завдань гендерного виховання належать:

- формування мотивації та основних умінь особистості учнів, що необхідні для рівноправної участі у суспільному житті;
- сприяння становленню активної життєвої позиції особистості щодо реалізації ідеалів і цінностей гендерної демократії в Україні, усуненню дискримінації і захисту прав учениць;
- формування громадянської позиції молодших школярів щодо вирішення проблеми рівноправної участі дівчаток у класних керівних органах, шкільному самоврядуванні [4, с. 131].

Базується гендерне виховання на таких принципах:

- гуманізм – забезпечення рівних прав і свобод чоловіків і жінок має пріоритетний характер; виховання гендерної свідомості та гідності, а також розуміння його значимості;
- демократичність – виховання прагнення до соціальної солідарності, справедливості, уміння конструктивно діяти і приймати гендерно збалансовані рішення;
- наступність і безперервність – постійне розширення інформаційних і практичних кроків гендерного виховання у дошкільній, середній та вищій освіті, а також самоосвіті;
- міжпредметність – отримання гендерних знань під час вивчення різних навчальних предметів; узгодження змісту навчальних програм з метою і завданнями гендерного виховання;
- етнокультурність – врахування у змісті гендерного виховання етнонаціонального, регіонального, місцевого культурного аспекту;
- полікультурність – виховання ідеї про універсальність прав людини, гендерної рівності всіх національних культур, виховання в дітей основ міжетнічної терпимості й толерантності;
- плюралізм – виховання толерантного ставлення до різних світоглядних доктрин, діяльності учнівських самоврядних організацій [3, с. 124].

При формуванні змісту гендерного виховання необхідно дотримуватися таких підходів:

- діяльнісний – цей підхід виховує активну життєву позицію, спрямовує зміст гендерного виховання молодших школярів на розвиток таких уявлень та умінь, що сприяють становленню гендерної соціалізації особистості. Гендерна соціалізація – це процес засвоєння людиною соціальної ролі, визначеної для неї суспільством від народження, залежно від того, чоловіком або жінкою вона народилася. Гендерна соціалізація - процес засвоєння людиною соціально – статевої ролі, визначеної для неї суспільством з моменту народження [4, с. 78].

Реалізація цього підходу передбачає створення навчальних ситуацій щодо гендерної рівності через залучення учнів в окремих діях, акціях і проектах для одержання особистого досвіду.

Гендерна рівність – це умови рівноправності перед законом, рівні можливості (рівність в одержанні нагороди за рівноцінну роботу, рівність доступу до людських ресурсів) у всіх сферах життя незалежно від статі людини. Гендерна рівність припускає однаковий статус для жінок і чоловіків (хлопчиків і дівчаток), а це означає, що жінки й чоловіки мають однакові умови для реалізації своїх прав, однаковий потенціал для свого внеску в

національний, політичний, економічний, соціальний, культурний розвиток і рівні права на те, щоб користуватися результатами цього розвитку [1, с. 209].

Гендерна рівність – справедливий розподіл можливостей для чоловіків і жінок у суспільстві.

– конкретно-історичний підхід враховує історичні реальності, конкретні вимоги суспільства щодо підготовки молодших школярів, майбутніх чоловіків і жінок до життя і діяльності в сучасному непростому і незрозумілому світі; спрямовує зміст усього гендерного виховання на вирішення найбільш актуальних завдань розвитку сучасної української шкільної навчально – виховної системи.

Гендерна система знань сприяє формуванню світоглядної орієнтації особистості, створенню її власної життєвої філософії, її самоідентифікації та самореалізації в кожній сфері суспільного життя [5, с. 98].

Висновки. Таким чином, сутність гендерного виховання полягає в тому, щоб допомогти студентам подолати стереотипні орієнтації лише на свою стать, привчати їх розуміти і адекватно сприймати поєднання традиційно жіночих і чоловічих позитивних якостей в одній людині, як – от: самостійність, впевненість, сміливість і чуйність, турбота і тактовність, що є цінними і корисними рисами для особистостей двох статей, а не тільки для однієї з них.

Як бачимо, спектр методів і форм роботи щодо формування гендерного компонента професійної компетентності достатньо широкий, однак існує цілий ряд труднощів у здійсненні такої роботи.

ДЖЕРЕЛА ТА ЛІТЕРАТУРА

1. Сагарда В., Прокопович Ю., Колесник Л. Актуальність гендерної освіти педагога // Науковий вісник Ужгородського національного університету. Серія „Педагогіка. Соціальна робота”. Вип.8. Ужгород, 2005. С.175.
2. Говорун Т.В., Кікінеджи О.М. Гендерна психологія: Навчальний посібник. К.: Видавничий центр „Академія”, 2004. 308 с.
3. Городнова Н. Гендерний розвиток особистості // Психолог. Бібліотека. 2008. №3. С.124.
4. Іванова І. В. Становлення гендерного підходу. К: Либідь, 2003. 307 с.
5. Цокур О. С. Педагогічна професія та гендер: реалії та перспективи розвитку. К.: Укр. центр духовн. культури, 2002. 215 с.

Науковий керівник: кандидат педагогічних наук, доцент Звєкова В.К.

*Ярослава Бурлака
(Ананьїв)*

ІНТЕРАКТИВНЕ ЗАНЯТТЯ – ОСНОВНА УМОВА ДЛЯ РОЗВИТКУ СТУДЕНТСЬКОЇ ОСОБИСТОСТІ

Новітнє суспільство висуває нові вимоги до освіти, які спонукають викладачів не тільки надавати студентам навчальну інформацію, а й навчити їх застосовувати на практиці, у повсякденному житті. Реалізувати зазначені завдання покликана інтерактивна модель навчання.

Ключові слова: *інтерактивне заняття, творча самостійність студента, діалогове спілкування, виховна ефективність.*

З точки зору гуманітарної психології кожна людина є унікальною неповторною особистістю, здатною до самореалізації, до розвитку власних творчих здібностей.

Ця особистість наділена надзвичайно багатим потенціалом, який часто буває реалізований не повністю через об'єктивні та суб'єктивні причини.

Тому головним завданням є створення умов для розвитку студентської особистості.

Основні поняття, покликані вирішуватися дисциплінами гуманітарної підготовки, які пов'язані із завданням сучасної освітньої системи задоволення потреб суспільства у становленні творчих, діяльних, обдарованих громадян, оновлення національної свідомості, збереження духовності, збагачення та розвиток інтелектуального потенціалу націй.

Найефективнішими засобами досягнення цієї мети є використання активних методів. Характерними рисами активних методів є:

1. Індивідуальна орієнтованість навчання.
2. Органічне поєднання теорії та практики.
3. Набуття практичного досвіду через колективну роботу в малих групах.
4. Широке використання елементів гри, дискусії.

«Головний закон усіх змін у житті – творчість» – суть концепції М.Бердяєва.

Тільки творчість виправдовує буття людини і надає зміст її життю.

Беззаперечно є той факт, що розвивати творчі здібності у студентів можуть тільки творчі викладачі.

Взірцем великої майстерності була педагогічна діяльність Платона, який понад дві тисячі років тому твердив про неприпустимість насильницького викладання наук: «Вільна людина не повинна вивчати науки як раб... Тому потрібно не по-насильницьки викладати дітям науки, а через гру; тоді ти краще побачиш, хто до чого схильний».

Через багато століть цю думку поділив інший мислитель Анатолій Франс.

Мистецтво навчання є мистецтвом збуджувати в юних душах допитливість, а потім задовольняти її. Коли примусом забивають голову знанням, вони тільки гнітять й засмічують розум. Щоб перетравити знання, потрібно споживати їх з апетитом.

Засобом, який може принести студентам радість та успіх - є гра.

Практика свідчить, що гра значно поширює творчі обрії вчителя й студентів, сприяє глибинному засвоєнню студентами програмного матеріалу, ефективного проведення уроків.

Ігри, які проводяться на уроках історії, можуть бути різноманітними: гра-вправи, гра-кросворд, гра-вікторина, гра-загадка, гра-подорож, гра-змагання тощо.

Сьогодні все більшого поширення набуває такий вид ігор-вправи, як тестування. На основі тестів можна розробити різні ігри. Так, замість традиційних форм закріплення матеріалу, на уроках можна провести гру із використанням тестування - "Знайди зайвого". У запропонованому наборі

матеріалів: подій, імен, назв, дат, визначень - декілька елементів відповідають темі, а ще декілька - підібрані випадково. Потрібно знайти їх і пояснити свій вибір. Наприклад:

Знайти серед запропонованих мету, яка ніколи не передбачалася у діяльності Центральної Ради:

- а) автономія України у складі Російської держави;
- б) проголошення незалежності та самостійності України
- в) унія з Польщею проти Росії

Знаходячи зайвих, студенти повинні довести свою правоту конкретними доказами та прикладами.

До завдань – вправ можна віднести також гру "Знайти помилку", коли в описах подій чи трактуванні визначень є такі, які не відповідають дійсності. Студентам потрібно знайти їх та виправити. Наприклад, знайомлячись з темою: «Суспільно-політичний рух у Наддніпрянській Україні в кінці ХІІІст-п.ХІХст.» Я пропоную таке завдання:

Яке із наведених визначень є помилкове?

1. Інтелігенція – соціальний прошарок людей, які займаються розумовою працею.
2. "Руська правда" – найбільша масонська ложа, що утворилася в Києві.
3. Декабристи – дворяни – революціонери, які ставили за мету скасування

кріпосницького ладу і повалення самодержавства.

На семінарському занятті я використовую миттєву вікторину "Бліц". За короткий проміжок часу наприклад, 12 запитань за 3-4 хвилини студенти повинні якомога більше дати відповідь.

Ось які запитання були запропоновані з теми " Розвиток Київської Русі".

1. Якими словами Святослав завжди попереджав ворогів про напад
2. Основна грошова одиниця Київської Русі
3. Податки, які сплачувалися на користь князя
4. Збройний загін князя
5. Княгиня, що першою прийняла християнство

Досить часто на уроках історії я використовую гру "Дискусія" – це спільне обговорення будь-якого спільного питання.

Так, під час семінарського заняття «Українські землі під владою Литви та Польщі (XIV – першої половини XVII ст.)» студентам була запропонована дискусія на тему:

"Історичне значення для України Національно-визвольної війни під проводом Б. Хмельницького».

Щоб сприяти розвитку творчої самостійності студентів, прищепити інтерес до пошуково-дослідницьких методів роботи, час від часу варто використовувати ігри-конкурси на найбільш цікавий самостійно зібраний додатковий матеріал, пропонувати студентам цікаві теми чи напрямки пошуку.

Так студентам I та II курсу ми запропонуємо зібрати матеріал з тем: «Чому Адольф Гітлер ненавидів євреїв», «Масонська символіка», «Історичне минуле м. Ананьєва».

В арсеналі педагога обов'язково повинні бути так звані «швидкі» або «миттєві» ігри, на яких піде від 5 до 10 хвилин, як-от «Визнач місце», «Пошук», «Дати» «Морський бій», «Перестрілка».

Гра «Дати». Студентам потрібно якомога скоріше написати чи закріпити на дошці відповіді навпроти подій Національно-визвольної боротьби.

1. Битва біля р. Жовті Води розпочалась
2. 8 січня 1654р.
3. Березень 1654р.
4. Зборівська Угода

Що стосується правознавства, найефективнішими методами та такими, що найбільше активізують студентську аудиторію, є метод розв'язання ситуацій, метод розігрування ролей, ділові ігри. Метод розв'язання ситуацій:

«25-річній громадянці Москалець І.М. було відмовлено у прийнятті на роботу внаслідок того, що вона не надала характеристику з місця роботи, а також довідку про партійну належність. Чи є правомірною ця відмова у прийнятті на роботу»?

Активні методи навчання мають високу ефективність при проведенні підсумкових занять з правознавства, семінарських та практичних занять.

Отже, активні методи навчання мають навчальну та виховну

ефективність. Але викладач завжди повинен пам'ятати про проблеми під час заняття та уникати їх. До таких проблем відносяться:

- студенти не розуміють зміст ігор;
- слабка матеріальна база навчального закладу не дає можливість впроваджувати ці методи;

– студенти не запам'ятовують всю необхідну інформацію з першого разу, а тому під час обговорення постійно ставлять запитання, що порушують хід роботи і дисципліну.

Шляхи подолання цих проблем:

1. Розуміння того, що студенти – не пасивна маса і нове їх більше цікавить ніж відштовхує.

Варто навести дані про ефективність різноманітних методів навчання, які були отримані

за допомогою анонімного письмового анкетування.

Новітнє суспільство висуває нові вимоги до освіти, які спонукають викладачів не тільки надавати студентам навчальну інформацію, а й навчити їх застосовувати на практиці, у повсякденному житті. Реалізувати зазначені завдання покликана інтерактивна модель навчання. Навчальний процес потрібно організувати так, щоб відбулося діалогове спілкування між викладачем і студентом.

ДЖЕРЕЛА ТА ЛІТЕРАТУРА

1. Наровлянський О.Д. Дидактичні матеріали з основ правознавства: Навч. посібник для учнів 9 кл. серед загальноосвітніх шкіл, гімназій, ліцеїв. К.: Юрінком інтер, 1999.
2. Отроцюк О.І. Використання інтерактивних методів на уроках з основ правознавства // Історія та правознавство. 2008. №7. С.6-8;
3. Практикум з курсу «Сучасні педагогічні технології». Ніжин, 2006. Ч.2. С.13-41.
4. Федоров С.П. Дидактичні ігри на уроках правознавства // Історія та правознавство. 2007. №28. С.5-7.

УДК 37.08.14

Олена Гайтанжи
(Ізмаїл)

ОСОБЛИВОСТІ ІНТЕРАКТИВНОГО НАВЧАННЯ В ПОЧАТКОВІЙ ШКОЛІ

Стаття присвячена питанням інтерактивного навчання дітей молодшого шкільного віку. Пропонуються інтерактивні методи і технології для використання на уроках в початковій школі з урахуванням психолого-педагогічних особливостей молодшого шкільного віку.

Ключові слова: *інтерактивне навчання, інтерактивні технології, молодший шкільний вік, інтерактивний метод, початкова освіта.*

The article is devoted to the interactive education of children of primary school age. Interactive methods and technologies are offered for use at lessons in primary school taking into account psychological and pedagogical features of primary school age.

Keywords: *interactive learning, interactive technologies, primary school age, interactive method, primary education.*

Відповідаючи відбулися за останній час змінам в уявленні суспільства про цілі освіти та способи їх реалізації, сучасна загальноосвітня школа якісно оновлюється, використовуючи взаємозв'язку традиційних та інноваційних підходів до організації цілісного навчально-виховного процесу.

У педагогічній практиці вже давно застосовується такий термін як "активні методи і форми навчання". Він об'єднує групу педагогічних технологій, що досягають високого рівня розвитку і активності діяльності учнів. Останнім часом отримав місце в цьому світі ще один термін - "Інтерактивне навчання".

Інтерактивне навчання-це, перш за все, діалогове навчання, в ході якого здійснюється взаємодія вчителя і учня [1, с. 115].

Інтерактивні технології – це така організація процесу навчання, в якому неможлива неучасть учня у колективній роботі, заснованим на взаємодії всіх його учасників процесу навчання. Інтерактивні технології спрямовані на те, щоб залучити всіх учнів до обговорення теми, виконання завдань, презентацію результатів самостійної роботи. Зробити їх участь зацікавленим, мотивованим, націленим на досягнення результатів[1, с. 116].

Це вирішується шляхом організації групової роботи учнів. Така робота може проводитися в парах, міні-командах або малих групах. Ефективність групової роботи забезпечується використанням спеціальних методів і прийомів, причому, найбільше для цього підходять інтерактивні методи і прийоми навчання.

Інтерактивний метод – це система правил організації взаємодії учнів між собою та з учителем у формі навчальних, ділових, рольових ігор, дискусій, при якому [1, с. 116]. Інтерактивні методи навчання отримали останнім часом широке застосування на уроках різних предметів. Поняття «інтерація» (від англ. interaction-взаємодія) виникла вперше в соціології та соціальної психології. Для теорії символічного інтераціонізму (основоположник – американський філософ Дж. МЗС) характерний розгляд розвитку і життєдіяльності особистості, творення людиною свого "Я" в ситуаціях спілкування і взаємодії з іншими людьми [2, с. 261].

Згідно англо-російській психолого-аналітичному словником, «interact» – інтераакт, взаємодіяти, перебувати у взаємодії, впливати (впливати) один на одного. У психології інтераакція – це «здатність взаємодіяти або перебувати в режимі бесіди, діалогу з чим-небудь (наприклад, комп'ютером) або ким-небудь з людиною, а соціальна інтераакція – процес, при якому індивіди в процесі комунікації в групі своєю поведінкою впливають на інших індивідів, викликаючи відповідні реакції.

К. Левін стверджував, що більшість ефективних змін в установках і поведінці людей легше здійснюються в груповому, а не в індивідуальному контексті [4, с. 95].

Одночасно терміни «інтераактивність», «інтераактивне навчання», «інтераактивні методи і методики навчання» стали з'являтися в статтях і працях з педагогіки, в розділах навчальних посібників, що описують процес навчання як спілкування, кооперацію, співробітництво рівноправних учасників.

Найбільш часто термін «інтераактивне навчання», згадується у зв'язку з інформаційними технологіями, дистанційною освітою, з використанням ресурсів Інтернету, а також електронних підручників і довідників, роботою в режимі онлайн і т. д. Сучасні комп'ютерні телекомунікації дозволяють учасникам вступати в «живий» (інтераактивний) діалог (письмовий або усний) з реальним партнером, а також роблять можливим активний обмін повідомленнями між користувачем та інформаційною системою в режимі реального часу. Комп'ютерні навчальні програми за допомогою інтераактивних засобів і пристроїв забезпечують безперервне діалогове взаємодія користувача з комп'ютером, дозволяють учням керувати ходом навчання, регулювати швидкість вивчення матеріалу, повертатися на більш ранні етапи і т. п. [3, с. 46].

Порівняно з традиційним навчанням в інтераактивному навчанні змінюється взаємодія педагога і учня: активність педагога поступається місцем активності учнів, а завданням педагога стає створення умов для їх ініціативи. Педагог відмовляється від ролі своєрідного фільтра, що пропускає через себе навчальну інформацію і виконує функцію помічника в роботі, одного з джерел інформації.

Інтераактивне навчання володіє наступними рисами: це взаємодія учнів між собою та викладачем (безпосередньо чи опосередковано); це процес спілкування «на рівних», де всі учасники такого спілкування зацікавлені в ньому і готові обмінюватися інформацією, висловлювати свої ідеї та рішення, обговорювати проблеми і відстоювати свою точку зору; це навчання «реальності», тобто навчання, засноване на реальних проблемах і ситуаціях навколишнього нас дійсності [3, с. 47].

Інтераактивне навчання передбачає відмінну від звичної логіку навчального процесу: не від теорії до практики, а від формування нового досвіду до його теоретичного осмислення через застосування. Досвід і знання учасників освітнього процесу служать джерелом їх взаємонавчання і взаємозбагачення. Ділячись своїми знаннями і досвідом діяльності, учасники беруть на себе частину навчальних функцій вчителя, що підвищує їх мотивацію і сприяє більшій продуктивності навчання.

В даний час поняття "інтерактивні методи навчання" наповнюється новим змістом, пріоритетна роль у ньому відводиться взаємодії; розвитку навичок спілкування особистості; розвитку і здійсненню соціального досвіду людей; навчально-педагогічного співробітництва між учасниками освітнього процесу. [4, с. 187].

При інтерактивному навчанні навчальний процес здійснюється в умовах постійної активної взаємодії всіх учнів. Це взаємонавчання, де і учень, і вчитель є рівноправними, рівнозначними суб'єктами, розуміють, що вони роблять, рефлексують з приводу того, що вони знають, вміють і здійснюють. Інтерактивне навчання ефективно сприяє створенню атмосфери співпраці, взаємодії, дозволяє педагогу стати справжнім лідером дитячого колективу.

Інтерактивні технології умовно діляться на чотири групи:

1. Інтерактивні технології кооперативного навчання: навчання в парах; ротаційні (змінювані) трійки; два - чотири - всі разом; «Карусель».

2. Інтерактивні технології кооперативно - групового навчання: обговорення проблеми в загальному колі; «Мікрофон»; незакінчені пропозиції; мозковий штурм; навчаючи – вчуся; рішення проблеми.

3. Технології ситуаційного моделювання: симуляції; спрощене судове слухання; розігрування ситуацій з ролями.

4. Технології обробки дискусійних питань: метод-прес; "Займи позицію"; "зміна позиції"; безперервна шкала думок; дискусія; дебати.

Інтерактивні технології підвищують зацікавленість учнів до предмета, розвивають творчість, вчать працювати з різними джерелами знань, в якійсь мірі знімають перевантаження учнів домашніми завданнями, розширюють кругозір. [2, с. 262]

Сучасна початкова загальна освіта закладає основу формування навчальної діяльності дитини – систему навчальних і пізнавальних мотивів, вміння приймати, зберігати, реалізовувати навчальні цілі, планувати, контролювати і оцінювати навчальні дії та їх результат. Саме початкова ступінь шкільного навчання повинна забезпечити пізнавальну мотивацію і інтереси учнів, готовність і здатність до співпраці і спільної діяльності вчення з учителем і однокласниками, сформувані основи моральної поведінки, що визначає відносини особистості з суспільством і оточуючими людьми.

Особливістю змісту сучасної початкової освіти є не тільки відповідь на питання, що учень має знати, а й формування універсальних навчальних дій в особистісних, пізнавальних комунікативних, регулятивних сферах, забезпечують здатність до організації самостійної навчальної діяльності [2, с. 263].

Роль початкової школи важко переоцінити. Зростає активність вчителів початкових класів у напрямку пошуку шляхів поліпшення навчання і виховання молодших школярів відповідно з реалізацією федерального державного освітнього стандарту початкової загальної освіти [1, с. 118].

Зі вступом дитини до школи в її житті відбуваються суттєві зміни, докорінно змінюється соціальна ситуація розвитку, формується навчальна діяльність, яка є для неї провідною. На основі навчальної діяльності розвиваються основні психологічні новоутворення молодшого шкільного віку. Навчання висуває мислення в центр свідомості дитини. Тим самим мислення стає домінуючою функцією [1, с. 118].

Інтерактивні методи навчання допоможуть перевести узагальнення на більш високий рівень. Такий метод як рефлексія, міні-проекти допоможуть дітям робити свої відкриття, бачити і встановлювати взаємозв'язок між досліджуваним матеріалом і життям, узагальнювати і розчленовувати деякі факти, робити висновки. Таким чином, ми бачимо, що молодші школярі мають низку психологічних особливостей, облік яких принципово важливий в організації навчального процесу.

Інтерактивні методи на уроках в початковій школі орієнтовані на:

1) Розвиток мислення школярів, певної самостійності думки: спонукають учнів до висловлення своїх міркувань, стимулюють вироблення творчого ставлення до будь-яких висновків, правил тощо («робота в парах», «робота в групах», «карусель» та ін.); самостійне осмислення матеріалу, допомагають замислитися, дослідити факти, проаналізувати алгоритм розв'язків, розуміти їхню суть, перевірити і себе і свого товариша, знайти помилку.

2) Розвиток опору навіюванню думок, зразків поведінки, вимог інших: спонукають учнів до відстоювання своєї думки, створюють ситуацію дискусії, зіткнення думок. Застосування методів «аналіз ситуації», «вирішення проблем», вчить дітей протистояти тиску більшості, відстоювати свою думку. Через зіткнення поглядів учні осягають суть, причини дій, вчинків.

3) Вироблення критичного ставлення до себе, вміння бачити свої помилки і адекватно ставитися до них.

4) Розвиток прагнення до знаходження кращих варіантів вирішення навчальних завдань передбачають методи, які ставлять дітей у реальну ситуацію пошуку.

5) Розвиток уміння знаходити спільні рішення з однокласниками; на підвищення інтересу школярів до вивченого матеріалу [4, с. 325].

Таким чином, інтерактивне навчання в початковій школі сприяє залученню учнів в процес пізнання, що дає можливість розуміти і рефлексувати з приводу того, що вони знають і думають, за рахунок обміну знаннями, ідеями, способами діяльності. Таке навчання дозволяє школярам не тільки отримувати нове знання, а й розвиває саму пізнавальну діяльність, переводить її на більш високі форми кооперації і співпраці.

ДЖЕРЕЛА ТА ЛІТЕРАТУРА

1. Двурічанська Н. М. Інтерактивні методи навчання як засіб формування ключових компетенцій // Наука і освіта: електронне науково-технічне видання. 2011. №4. С. 115-118.

2. Жалініна Л. А., Жалініна Т. Н. Використання активних та інтерактивних методів та прийомів навчання математики на різних етапах організації процесу навчання // Науково-методичний журнал «Концепт». 2016. Т. 15. С. 261-265.

3. Кларін М. В. Інтерактивне навчання-інструмент освоєння нового досвіду // Педагогіка. 2010. №7. С. 46-49.

4. Селевко Г. К. Сучасні освітні технології. М.: Видавничий центр «Академія», 2012. 412 с.

Науковий керівник: кандидат педагогічних наук, старший викладач Холостенко Ю.В.

УДК 37.08.14

*Анастасія Гомонюк
(Ізмаїл)*

ВЕРБАЛЬНА І НЕВЕРБАЛЬНА АГРЕСІЯ В МЕЖАХ ЗАКЛАДУ ЗАГАЛЬНОЇ СЕРЕДНЬОЇ ОСВІТИ

Агресивна поведінка учнів, його емоційні стосунки з вчителями, однолітками, батьками, обумовлені як характером взаємин із соціальним оточенням, так і набутим у процесі соціалізації позитивним досвідом агресивних дій.

Ключові слова: агресія, агресивна поведінка, вербальна агресія, невербальна агресія, професійне вигорання, «важкі» діти.

Aggressive behavior of pupils, his emotional relationships with teachers, peers, parents, due to both the nature of the relationship with the social environment and the skills acquired in the process of socialization of positive experience of aggression.

Keywords: aggression, aggressive behavior, verbal aggression, nonverbal aggression, professional Burnout, "difficult" children.

Дедалі більше питань виникає з приводу умов і причин стабільності явища вербальної агресії серед українських вчителів; дедалі більше намагань визначити форми вербальної агресії саме в межах освітнього середовища. Не секрет, що українська система освіти, нажаль, й досі використовує авторитарні методи навчання у своїй практиці, які засновані на примусі, насильстві, на принципі «батога і пряника». Вербальна агресія не являється якоюсь вродженою «вадою», але набутою певним гірким досвідом моделлю поведінки, яка засвоюється учнями в процесі спостереження роботи збоку агресивних вчителів, що запам'ятовується і копіюється ними та й у подальшому застосовується на власній поведінці. [2, с.14]

Наслідковим етапом вербальної агресії в школі можуть бути соціальна ізоляція від навколишнього, стресові ситуації, неочікувані та недоцільні проблеми зі здоров'ям, а також проблеми в успішності самих учнів. Тривалі конфлікти, що не припиняються й взаємна емоційна ворожість викликають вербальну агресію учнів на вчителів, а також фізичну агресію на своїх однолітків. В поведінці дітей упадають в око агресивність, прагнення звинувачувати оточуючих, невміння і небажання визнати свою провину. Агресія руйнує стосунки з оточенням. [2, с. 12-13]

Українська система освіти повинна розробляти нові принципи взаємовідносин та взаємодії між учнями та вчителями, запроваджувати нові критерії оцінки діяльності та поведінки викладачів під час роботи в школі, підбору компетентного персоналу, впроваджувати кращі народні традиції та особистісно-орієнтовану методику навчання. Негативна поведінка дітей підсилюється внаслідок несприятливих відносин з тими педагогами, що не володіють навичками спілкування з «важкими» дітьми. [4]

Дуже часто місцем виникнення агресивних реакцій у дітей є школа. Дитина, потрапляючи у шкільне середовище, піддається діям певних норм, що регулюють поведінку учнів. Вона повинна привести себе у відповідність із поставленими перед нею новими вимогами та завданнями, встановити контакти не тільки з однолітками, а й з учителями. [3, с. 20-21]

У класі можуть виникати ситуації, що мають негативний вплив на формування навичок правильної взаємодії в колективі. Наприклад, до наростання конфлікту, неприязні, ворожості, а згодом і появи агресивної поведінки можуть призвести неодноразові скарги дітей на одного з однокласників, що виказуються вчителю. У цілому, наявність класів із великою кількістю учнів сама по собі сприяє виникненню агресії, тому що в такому разі легше залишитися непоміченим і уникнути відповідальності за неправильну поведінку. [4]

Іншою причиною агресії є неуспішність учнів. Учень, який одержує погані оцінки, якого постійно лають і критикують, починає демонструвати небажану поведінку, що посилюється все більше і більше. Використовуючи різні захисні реакції, він стає агресивним по відношенню до тих дітей, яких хвалять, тому у формуванні правильних відносин між учнями й дорослими дуже важлива роль учителя. Завданням виховання ж не є пригнічення всіляких проявів агресії дитини, а замість примітивних поведінкових форм допомогти їм виробити такі форми прояву негативних емоцій, які приймаються та допускаються суспільством. [2, с. 12]

На моральні цінності дитини суттєво впливає турбота, яку дитина отримала від дорослих у дитинстві, емоційний розвиток взаємин між дитиною і дорослими в перші роки життя. Ці фактори визначають формування у дитини потреби в емоційних контактах з іншими людьми, розвитку в неї здібностей до співпереживання. Більшість дітей з асоціальним типом поведінки – це діти з родин з нестійким типом виховання.

Агресивна поведінка – один з яскравих показників соціальної дезадаптованості дитини. Елементарні ознаки агресії можна спостерігати в дітей уже в молодшому віці. В результаті соціалізації дитина вчиться контролювати свої агресивні імпульси, що необхідно для життя в суспільстві. У деяких дітей агресія залишається несоціалізованою і знаходить вихід у фізичному насиллі. [5]

Перш ніж зрозуміти, як впоратися з агресією, треба зрозуміти, що це насправді, знайти джерело її виникнення.

Агресія в стінах навчального закладу являється емоцією дитини на вчинки і дії іншого, спрямована вона з метою нашкодити, зробити щось погане. У тваринному світі за допомогою агресії захищають своє життя, встановлюють свої порядки в зграї, це така своєрідна поведінка лідера. А агресія вербальна і невербальна в людському суспільстві може бути ознакою далеко не сили, а навпаки слабкості і беззахисності, неможливості що-небудь виправити чи переробити. [3, с. 20]

Вербальну агресія проявляється зовні, її видно – це спалахи гніву, крики, лайка, обзивання, настирні скарги, зухвалість по відношенню до дорослих або однолітків, висміювання, колючі зауваження з метою викликати в іншої людини неприємні емоції, а невербальна – це прихована агресія, тобто її не видно, зіткнутися з такою агресією можна тільки тоді, коли вона переростає в вербальну, тобто виходить назовні. Останнім часом все частіше виявляється вербальна агресія у підлітків. Підлітковий вік – один з найбільш складних періодів розвитку людини і багато в чому визначає все подальше життя індивідуума. Саме в підлітковому віці відбувається формування характеру і інших основ особистості. Необхідно враховувати властиве прагнення підлітків вивільнитися з під опіки і контролю рідних, вчителів. Нерідко це прагнення приводить і до заперечення духовних цінностей і стандартів життя взагалі старшого покоління. З іншого боку, все більш очевидним стають і дефекти у виховній роботі з підлітками. Особливо значущими в цьому відношенні є неправильні взаємостосунки в сім'ї. Зразками для наслідування в агресивній поведінці дуже часто є самі батьки. Дитина, що неодноразово піддавалася покаранням, кінець кінцем сама стає агресивною. [2, с. 11-12]

На наш погляд, схильність керівників до фізичної агресії пояснюється підвищеною напруженістю, інтенсивністю та відповідальністю їхньої діяльності. Праця із маленькими дітьми від учителів початкових класів також вимагає підвищеної відповідальності, уміння навчити дітей дисципліні, відсутність чого може призводити до афективних зривів у професійній діяльності. Схильність до фізичної агресії, наприклад, вчителів іноземних мов може бути пов'язана з тим, що успіх у вивченні їхнього предмета залежить від багатьох специфічних факторів: здібності дитини, мотивація до вивчення іноземної мови, висока залежність від попередніх знань, тобто майже неможливо вивчити іноземну мову, якщо якийсь блок знань просто пропущено. Саме тому дуже невелика кількість учнів прагне навчатися упродовж усього процесу вивчення іноземної мови в школі. Це призводить до незадоволеності вчителя результатами своєї праці і може бути причиною більш вираженої схильності до фізичної агресивності у порівнянні з іншими педагогічними працівниками. [5]

Агресія педагогів має зв'язок із професійним вигоранням. Так, якщо звернути увагу на жіночу вибірку, то можна стверджувати, що емоційне виснаження призводить до підвищення ймовірності прояву фізичної, непрямої, вербальної агресії, негативізму, образи і почуття провини. І, навпаки, схильність до редукції власних досягнень (негативне оцінювання себе, своїх професійних досягнень та успіхів, негативізм щодо службової гідності і можливостей, або у нівелюванні особистої гідності, обмеженні своїх можливостей, обов'язків щодо інших) знижує перелічені показники. Такий показник синдрому «професійного вигорання», як деперсоналізація (стан відчуження від самого себе, неадекватне сприймання людиною своєї особи, свого «я»), в жіночій вибірці значущого зв'язку із формами прояву агресії не має. [4]

У чоловіків-учителів агресія значно менше залежить від емоційного виснаження. Єдиним значущим взаємозв'язком виступає підвищення почуття провини на фоні підвищеного емоційного виснаження. Деперсоналізація (стан відчуження від самого себе, неадекватне сприймання людиною своєї особи, свого «я») у чоловіків позитивно пов'язана із непрямою агресією та почуттям провини. Редукція власних досягнень, як і у жінок, знижує будь-які показники агресії. Лише один показник ніяк не пов'язаний із професійним вигоранням чоловіків-педагогів, а саме фізична агресія. [4]

Розвиток агресивності у педагогів пов'язаний із такими характеристиками, як тип навчального закладу, де працює педагог (загальноосвітній чи спеціалізований), особливості місцевості, де мешкає вчитель, предмет, який він викладає, та сімейний стан у випадку із підозрілістю як формою прояву агресії. Взаємозв'язку педагогічної агресії зі статтю вчителя, стажем роботи та кількістю дітей не виявлено.

Імовірність прояву агресії вчителів у професійній діяльності підвищують такі фактори: синдром «професійного вигорання», екстернальний тип суб'єктивного контролю, незадоволеність роботою, низький рівень особистісної зрілості, низький самоконтроль, емоційна нестійкість, домінантність, схильність до переживання, почуття провини, низька самооцінка. [3, с. 19]

Створення програми профілактики проявів агресивності вчителів дасть змогу запобігти їх розповсюдженню у професійній діяльності вчителів. Вона має бути побудована на засадах розвитку емоційної стійкості, саморегуляції поведінки вчителів у напружених ситуаціях і емпатійних здібностей у педагогів. [1, с. 57]

Вчитель, який почув агресію зі сторони учня в свою адресу, звичайно, не перебуває в спокійному стані. Він не залишить класу і не піде попити води чи подихати повітрям, тож має вирішити ситуацію тут і зараз. Плюс, за його реакцією будуть спостерігати тридцять пар інших очей. Тому недоречно використовувати фразу: «Я тебе розумію». Діти давно вже не вірять цій фразі. Найперше, що варто в такій ситуації сказати: «Мені неприємно це чути, я не дозволю такого говорити на мою адресу». Цим вчитель і себе захистить, і навчить інших дітей реагувати на агресію правильно. Перша словесна реакція: «Я не дозволю, мені неприємно, образливо», – неймовірно важлива. Далі вчитель має проговорити те, що він бачить та відчуває. Може сказати дитині, зокрема: «Я бачу, що тобі хочеться встати, чую неприємні слова, мені страшно, адже я не знаю, що з цим робити далі, бо не можу повірити, що така чудова дитина може робити і говорити такі неприємні речі». Важливо - і для вчителя це обов'язково – говорити не про те, що дитина якась не така, що у неї якась не таке виховання, а саме повинна йти мова про її поведінку. Якщо дитина б'ється, нападає, вчителю важливо з внутрішнім спокоєм перемикнути її увагу на будь-що. Щось показати, або попросили дитину про допомогу. Момент, коли вона дуже агресивна, треба пережити, дати конструктивний вихід цій агресії, щоб дитина «видихнула» і тоді вже з нею поговорити: «Що відбувається, які наслідки твоїх дій можуть бути? А якби так до тебе ставилися?» Якщо дитина не припинила своїх дій, ситуація продовжується, однозначно треба обговорювати це після уроків. Говорити з соціальним педагогом, психологом, директором. Також не можна робити вигляд, що не чуєте образливих фраз у розмові дитини до вчителя, до однолітків чи батьків і сподіватися, що якщо не акцентувати на цьому уваги, то погані слова та вирази швидше забудуться. [1, с. 55-56]

До речі, золота фраза, яку можуть говорити дитині вчителі чи батьки: «У нас в класі так не заведено, у нас в сім'ї так не заведено». Бо це вказує на конкретну спільноту, в якій знаходиться дитина. Також має бути якась система наслідків за порушення правил в кожній школі, в кожному класі. Що стосується агресії до інших дітей, словесної, дуже підступної, є важливий момент, на який слід попросити батьків звернути пильну увагу: не вчить дітей давати здачу. Це дуже заважає роботі вчителів та психологів. [1, с. 58]

ДЖЕРЕЛА ТА ЛІТЕРАТУРА

1. Афанасьєва В. В. Педагогічна профілактика агресивної поведінки підлітків в умовах загальноосвітньої школи // Соц. педагог.: теор. та практика. 2010. №2. С.55–63.
2. Дем'янова Ю. Вербальна агресія в педагогічному середовищі // Актуальні проблеми педагогіки, психології та професійної освіти. 2014. № 1. С. 11-14.
3. Дзюба Т. Агресивність: виявити і подолати (оцінювання індивідуальної агресивності за методом А.Асінгера) // Завуч. 2007. №13. С.19–21.

4. URL: <http://7.school-info.te.ua/blog/17-psihologija/199-agresivna-povedinka-ditej-ce-krik-pro-dopomogu>

5. URL: <https://www.unian.ua/society/10070561-dityachiy-psiholog-nataliya-sirotych-batki-duzhe-chasto-perekonani-shcho-krashche-znayut-chogo-hoche-jihnya-ditina-ale-koli-vi-ostanniy-raz-u-ditini-pro-ce-zapituvali.html>

УДК 373.091.113:305

*Ірина Грушецька
(Тернопіль)*

УПРАВЛІННЯ ОСВІТНЬОЮ ДІЯЛЬНІСТЮ В ЗАКЛАДАХ ЗАГАЛЬНОЇ СЕРЕДНЬОЇ ОСВІТИ НА ЗАСАДАХ ГЕНДЕРНОГО ПІДХОДУ

Досліджено проблему організації освітньої діяльності в закладах загальної середньої освіти на засадах гендерного підходу. Визначено складові змісту гендерного підходу в системі управління освітньою діяльністю. Показано вплив гендерних стереотипів на організацію діяльності закладів загальної середньої освіти.

Ключові слова: *заклад середньої освіти, гендерний підхід, освітня діяльність.*

Заклад середньої освіти є тим соціальним інститутом, у якому дитина засвоює моральні норми суспільства, правила поведінки, навчається відчувати, розуміти та поважати інших людей. Саме там вона пізнає навколишній світ у всіх його аспектах і багатогранних проявах, готується до професійного самовизначення, майбутнього сімейного життя, де буде виконувати цілий спектр ролей – подружніх, батьківських та сімейних.

Пріоритетними завданнями закладу загальної середньої освіти є:

- всебічний розвиток індивідуальних задатків і здібностей дитини, формування ціннісних орієнтацій, задоволення інтересів і потреб;
- зміцнення і збереження морального, фізичного, психічного здоров'я; виховання школяра як свідомого громадянина України, демократичної, соціально-компетентної особистості, яка здатна здійснювати самостійний вибір і приймати відповідальні рішення;
- формування в дитини бажання і уміння вчитися, виховання потреби і здатності до навчання упродовж усього життя, вироблення умінь практичного і творчого застосування здобутих знань;
- розвиток в учня цілісного наукового світогляду, загальнонаукової, загальнокультурної, соціальної, комунікативної, технологічної компетентностей на основі засвоєння системи знань про людину, суспільство, природу, культуру, виробництво, оволодіння засобами пізнавальної і практичної діяльності;
- виховання любові до праці, забезпечення умов життєвого і професійного самовизначення, формування готовності до свідомого вибору і оволодіння майбутньою професією;
- виховання школяра як моральної, відповідальної людини з розвиненим естетичним і етичним ставленням до навколишнього світу;
- формування поваги до осіб протилежної статі на засадах гендерної рівності.

Надзвичайно важливим напрямком роботи, що задає орієнтири на подальше вивчення нових аспектів входження дитини у світ людських відносин, є гендерний підхід.

Під гендерним підходом розуміють механізм досягнення гендерної рівності, а також утвердження рівних можливостей для самореалізації кожної особистості. Він передбачає: відсутність спрямованості на «особливе призначення» чоловіка чи жінки; заохочення видів діяльності, які б відповідали інтересам особистості, а не зумовлені гендерними стереотипами; врахування індивідуальних відмінностей в процесі навчання і виховання.

Гендерний підхід у системі освіти вимагає створення гендерно-чутливого освітнього простору, формування у суб'єктів освітнього процесу егалітарного мислення, яке включає в себе розуміння сутності норм та установок взаємодії статей на принципах паритетності й гендерної рівності.

Завдяки гендерному підходу закладаються основи майбутніх гармонійних подружніх стосунків – важливого фактора повноцінної сім'ї.

Гендерний підхід у закладах загальної середньої освіти повинен забезпечити розуміння і свідоме ставлення до специфічних особливостей однолітків протилежної статі, здатність враховувати і поважати ці особливості, організовувати свою спільну діяльність на основі взаєморозуміння і взаємної поваги, правильно ставитися до власних змін. Важливо, щоб учні навчилися розуміти сутність духовної і фізичної краси людини і вміли співвідносити ці два елементи з вимогами до власної поведінки і поведінки інших людей. Крім цього слід усвідомлено ставитися до інтересу, спрямованого на особу іншої статі.

За даними наукових досліджень, гендерна освіченість є важливою складовою моральності педагогічних кадрів, вона включає в себе сформованість ціннісних орієнтацій та установок, глибоких знань у поєднанні з необхідністю та вмінням використовувати їх на практиці, що сприяє формуванню власної соціальної активності та соціальної активності вихованців, яка спрямована на утвердження в соціумі толерантного ставлення до оточуючих, паритетності відносин, розвиток гендерної культури особистості.

Зміст гендерного підходу в системі управління освітньою діяльністю передбачає:

- 1) підвищення рівня гендерної компетентності всіх учасників освітнього процесу;
- 2) розробку та реалізацію у закладах середньої освіти програм факультативів, спецкурсів із гендерної тематики;
- 3) детальний аналіз змісту навчальних програм, навчально-методичних посібників з метою звільнення їх від гендерних стереотипів і недопущення проявів дискримінації статі в освіті;
- 4) підвищення кваліфікації працівників закладів середньої освіти, зокрема, вчителів-предметників, психологів, соціальних педагогів, керівників з питань прав людини, дотримання гендерної рівності;
- 5) включення в освітні програми підвищення кваліфікації та професійної перепідготовки управлінських кадрів курсів з гендерної проблематики (основи гендерних знань, гендерний підхід в освітньому процесі, гендерні аспекти соціальної політики, державна політика в області рівних прав жінок і чоловіків). [1].

Було проведено дослідження, задля розуміння вчителями особливостей реалізації гендерного підходу в закладах загальної середньої освіти.

Виявилось, що більшість вчителів е/г та к/г знають, що таке гендерний підхід, проте таких лише 55% і 60% відповідно. Четверта частина опитуваних у обох групах взагалі не знає, що являє собою зазначене поняття, а це, в свою чергу, має ряд негативних наслідків: такі вчителі абсолютно не усвідомлюють важливості гендерного підходу в освіті. Лише 10% вчителів е/г та 5% вчителів к/г читають літературу присвячену даній проблемі.

Після проведення з вчителями відповідного тренінгу, ми вирішили провести повторне анкетування з метою оцінки його ефективності.

З його проведення можна зробити наступні висновки: у експериментальній групі рівень наукових знань щодо поняття гендерного підходу піднявся із 55% до 100%, це свідчить про те, що вчителі отримали наукові знання та успішно їх засвоїли; гендерний підхід на своїх уроках почали застосовувати 80% вчителів е/г, а це свідчить про те, що вони усвідомили важливість цього процесу, і, відповідно, будуть приділяти йому увагу.

Отже, результати формуючого етапу експериментального дослідження свідчать, що вчителі е/г зруйнували свої стереотипи щодо того, що чоловіки є кращими керівниками, порівняно із жінками: Це є яскравим прикладом того, що вчителі зрозуміли, що стать є лише

біологічною ознакою, і не впливає на особистісні якості та можливості. Завдяки тренінговій програмі вчителям вдалось зруйнувати гендерні стереотипи.

ДЖЕРЕЛА ТА ЛІТЕРАТУРА

1. Лебідь І. Ю. Гендерна педагогіка : навчально-методичний посібник. Кам'янець-Подільський : Рута, 2015. 130 с.

Науковий керівник: кандидат педагогічних наук, доцент Вихор С.Т.

Оксана Гулак
(Запоріжжя)

УДОСКОНАЛЕННЯ НАВЧАЛЬНОГО ПРОЦЕСУ ШЛЯХОМ ВИКОРИСТАННЯ ІНТЕРАКТИВНИХ МЕТОДІВ НАВЧАННЯ СТУДЕНТІВ ЕКОНОМІЧНИХ СПЕЦІАЛЬНОСТЕЙ

Розглянуто сутність інтерактивних технологій навчання. Визначенні основні принципи та можливості використання інтерактивних методів навчання. Визначення основні інтерактивні методи навчання.

Ключові слова: навчальний процес, інтерактивні технології, інтерактивне навчання, кооперативне навчання, групова навчальна діяльність.

Ключовою проблемою сучасного навчального процесу є монопольне домінування класно-урочної системи, що призводить до фактичного ігнорування природи і рівня розвитку кожного студента, індивідуального стилю навчання й потреби у саморегулюванні рівня і темпу навчальної діяльності. Будучи прогресивною протягом чотирьох століть поспіль, сьогодні, в умовах науково-технічного прогресу, вона перестала задовольняти потреби суспільства в освіті і потребує вдосконалення. Причиною цього стало як закономірне і неминуче зростання обсягу знань, що підлягають обов'язковому засвоєнню, так і зміна вимог суспільства до освіти [4, с. 525].

Все більш гострою стає проблема вдосконалення форм організації процесу навчання, знаходження відповіді на питання "як підвищити ефективність навчального процесу, досягти високого інтелектуального розвитку студентів, забезпечити оволодіння ними навичками саморозвитку особистості". Значною мірою цього можна досягти використовуючи сучасні інноваційні технології, зокрема технології інтерактивного навчання, перетворюючи, таким чином, традиційний урок в інтерактивний. Особливістю інтерактивного навчання є підготовка молоді до життя і громадянської активності в громадянському суспільстві і демократичній правовій державі. Це вимагає активізації навчальних можливостей студента, замість переказування абстрактної, "готової" інформації, відірваної від їх життя і суспільного досвіду.

Якщо спробувати дати визначення поняття інтерактивна технологія навчання, то - це така організація навчального процесу, за якої неможлива неучасть студента у колективному взаємодоповнюючому, заснованому на взаємодії всіх його учасників процесі навчального пізнання: або кожен студент має конкретне завдання, за яке він повинен публічно прозвітуватись, або від його діяльності залежить якість виконання поставленого перед групою завдання [1, с. 53].

Інтерактивні технології навчання включають в себе чітко спланований очікуваний результат навчання. Всі спроби осучаснити навчальну систему, позбавити її притаманних їй недоліків пов'язані з використанням в рамках уроку ще й парної та колективної форм.

Співробітництво (кооперація) – це спільна діяльність для досягнення загальних цілей. Кооперативним навчанням називається такий варіант його організації, при якому студенти працюють у невеликих групах, щоб забезпечити найбільш ефективний навчальний процес для себе і своїх товаришів. Спільні зусилля приводять до того, що всі члени групи прагнуть до взаємної вигоди. У результаті, студенти усвідомлюють, що успіхи кожного визначаються не тільки ним самим, але і зусиллями його товаришів. Успіх члена команди при презентації результатів дослідження групою теми залежить як від його особистих зусиль, так і від внеску інших членів групи, що допомагають йому знаннями, вміннями і практичними можливостями. Жоден член групи наодинці не має всю інформацію, вміння чи можливості, необхідні для того, щоб забезпечити успіх групової діяльності. Підвищення ефективності процесу навчання відбувається завдяки ретельному аналізу того, як співпрацюють члени групи, і визначенню способів поліпшення ефективності цієї роботи. Така групова навчальна діяльність сприяє формуванню у студентів позитивного ставлення до навчання, розвиває вміння пристосовуватись до умов роботи в групах і забезпечує високу загальну активність студентського колективу [3, с. 54].

Науковцями і практиками визнано, що отримання знань, формування вмінь і навичок, розвиток особистісних якостей, набуття певних компетентностей особистості учня є найефективнішими, якщо в освітньому процесі використовують інтерактивні форми і методи.

За допомогою інтерактивних технологій учні мають змогу:

- аналізувати навчальну інформацію, творчо підходити до засвоєння навчального матеріалу й у такий спосіб зробити засвоєння знань доступнішим;
- навчитися формулювати власну думку, правильно її висловлювати, доводити власну позицію, аргументувати й дискутувати;
- навчитися слухати іншу людину, поважати альтернативну думку;
- моделювати різні соціальні ситуації, збагачувати власний соціальний досвід через включення в різні життєві ситуації, їх моделювання;
- вчитися будувати конструктивні взаємини у групі, уникати конфліктів, розв'язувати їх, шукати компроміси, прагнути діалогу та консенсусу;
- розвивати навички проектної діяльності, самостійної роботи, виконання творчих робіт.

Виокремлюють такі принципи інтерактивного навчання:

Принцип активності. Для досягнення поставлених цілей кожен учень має брати активну участь у процесі спілкування і активно взаємодіяти з іншими.

Принцип відкритого зворотного зв'язку. Забезпечення можливості висловлення учасниками групи думок, ідей чи заперечень щодо поставлених завдань. Саме завдяки активному використанню зворотного зв'язку учасники групи дізнаються, як інші люди сприймають їхню манеру спілкування, стиль мислення, особливості поведінки.

Принцип експериментування. Забезпечення активного пошуку учнями нових ідей і шляхів вирішення поставлених завдань. Цей принцип дуже важливий і як зразок стратегії поведінки в реальному житті, і як поштовх до розвитку творчості й ініціативи особистості.

Принцип довіри у спілкуванні. Саме на це спрямовано спеціальну організацію групового простору в ході проведення занять: зазвичай використовуваний у роботі прийом розташування учня і вчителя по колу обличчям одне до одного, для того щоб змінити в учнів стереотипну установку й уявлення про те, як повинні проводити й організувати заняття і яку роль у них має відігравати вчитель.

Принцип рівності позицій. Він означає, що вчитель не прагне нав'язати учням своєї думки, а діє разом та нарівні з ними. Своєю чергою, кожен учень має змогу побувати у ролі організатора, лідера. [2]

Для удосконалення навчально-виховного процесу, підвищення ефективності навчання, поліпшення самостійної пізнавальної діяльності студентів економічних спеціальностей пропонується використовувати наступні інтерактивні методи навчання:

1. Відпрацювання навичок. Відпрацювання навичок включає такі етапи: докладне пояснення учасникам алгоритму дій; демонстрування прикладу, як виконувати ці дії; відпрацювання запропонованої послідовності дій у парах (малих групах); демонстрування однієї-двох пар/груп (за бажанням); підтримка, констатація успіхів учасників; закріплення досвіду в домашніх завданнях, на наступних заняттях.

Першим кроком у процесі вправляння навичок є докладне пояснення учням суті навички, виклад ситуацій, у яких вона може застосовуватися.

Демонстрування навички може здійснити тренер або підготовлені волонтери, інколи її може замінити відеодемонстрація.

Після того як навичка озвучена і наочно показана, інші учасники повинні отримати можливість почергово відпрацювати цю навичку. Це можна зробити в парах, трійках чи малих групах, щоб кожен учасник встиг повправлятися.

2. Робота у групах. Дискусії й обговорення можна проводити цілою студентською групою. Проте вони набагато ефективніші, коли проводяться у групах, зокрема, якщо група велика, а час обмежений.

Групове обговорення максимально підвищує активність і внесок кожного учасника. Дискусія допомагає учням уточнити свої уявлення, усвідомити почуття і ставлення. Обговорення у групах дає змогу більше дізнатися одне про одного, стимулює вільний обмін думками, збільшує ймовірність того, що учні краще зрозуміють почуття і позиції інших, більше зважатимуть на них. Робота у групах розвиває навички активного слухання, співпереживання, співпраці, впевненої поведінки і толерантності.

3. Мозковий штурм. Це метод опитування, за якого приймаються будь-які відповіді учасників щодо обговорюваної теми. На першому етапі учасники активно висунуть свої ідеї, зокрема й нереалістичні, фантастичні та нелогічні. Головне завдання – кількість ідей, а не їхня якість. На цьому етапі забороняється оцінювати висунуті ідеї. Кожну пропозицію приймають і записують на дошці чи аркуші паперу. Учасники знають, що від них не вимагають обґрунтування їхньої пропозиції або пояснення, чому вони так думають. Час для висунення ідей або кількість ідей зазвичай обмежені. Наприклад: «Давайте запишемо щонайменше десять способів...» або «Давайте сформулюємо якомога більше способів ... за одну хвилину»

Другий етап – оцінювання та обговорення ідей, ранжування їх за рівнем значущості, поділ на групи тощо.

Переваги цього методу в тому, що він: дає змогу за короткий час зібрати максимальну кількість різних думок; допомагає залучити до роботи тих, хто зазвичай пасивний і соромиться брати участь у дискусіях; активізує уяву і творчі можливості учасників, уможливує їх відхід від стереотипних уявлень і стандартних схем; є цікавим початком для наступного обговорення у групах.

4. Рольові ігри (інсценування). Це неформальна постановка, у процесі якої учасники без попередньої підготовки розігрують сценки або ситуації. Вони уявляють себе вигаданими персонажами, які моделюють реальні життєві історії та ситуації. Під час рольової гри учасники діють не від свого імені, а демонструють поведінку та висловлюють почуття умовного персонажа. Зазвичай це набагато легше, ніж діяти від себе особисто.

Рольова гра є ефективним методом апробації нових моделей поведінки. Вона дає змогу «приміряти» їх на себе у безпечних умовах. Дія «під маскою» уможливує формування власних уявлень учасників про те, як можна розв'язати подібну ситуацію в реальному житті. Це також допомагає краще зрозуміти почуття умовного персонажа і розвинути навички емпатії (співпереживання). Крім того, завдяки рольовій грі учасник має змогу краще

зрозуміти і висловити свої почуття, не боячись розкритись і бути висміяним. Це чудова можливість для практичного відпрацювання навичок у ситуаціях, наближених до реальних.

5. Аналіз історій та ситуацій. Це докладний розбір реальної або вигаданої історії, в якій описано, що сталося в житті конкретної людини, групи людей, родини, школи чи громади. Це дає змогу учасникам проаналізувати й обговорити ситуації, з якими вони можуть зіткнутися в реальному житті. Учні аналізують поведінку персонажів, передбачають, оцінюють наслідки різних варіантів їхньої поведінки.

Історія може бути незавершеною. У такому разі учасники самі вирішують, про які наслідки йтиметься і як саме треба діяти, щоб історія мала щасливе закінчення. Головна цінність цього методу в тому, що учасники мають змогу експериментувати з «майже реальним життям» і обговорювати різні варіанти поведінки, передбачати, «що з цього вийде».

Переваги методу аналізу історій і ситуацій такі: вироблення навичок комплексного аналізу проблем і ситуацій з урахуванням багатьох чинників, що діють одночасно; розвиток навичок ухвалення зважених рішень; реалістичні, значущі для підлітків ситуації – могутній стимул для обговорення у групах; цей метод сприяє розвитку навичок творчого і критичного мислення, співпраці та групової роботи.

6. Дебати. Це організований процес формулювання і захисту своїх позицій щодо конкретної проблеми двома чи більше учасниками. Мета дебатів – усебічний аналіз і обговорення проблеми, яка не має простого розв'язання.

Для проведення дебатів спочатку формулюють певну проблему чи питання, наприклад: «Інтернет: «за» і «проти»». Учасникам пропонують зайняти відповідну позицію з цієї проблеми. Відтак упродовж визначеного часу вони формулюють аргументи на захист своєї позиції і обирають того, хто виступатиме від імені групи. Спікери обмінюються промовами, а після цього кожній команді дається можливість спростувати аргументи опонентів.

7. Метод «рівного навчання». це навчання рівними наставниками (наприклад, навчання підлітками своїх однолітків). Такий підхід найефективніший у молодіжному середовищі. Адже у підлітків великим авторитетом користуються їхні однолітки. Такі наставники мають схожий життєвий досвід, спільні інтереси і приблизно однаковий вік. Тому їм зазвичай більше довіряють, до їхньої думки більше дослухаються.

Цикл рівного навчання має три етапи: перший етап – відбір і підготовка інструкторів; другий етап – проведення навченими інструкторами занять у своїх цільових групах; третій етап – проведення моніторингу діяльності інструкторів і додатковий відбір нових інструкторів. [2]

ДЖЕРЕЛА ТА ЛІТЕРАТУРА

1. Асахова В.М. Нові методи навчання. К.: Освіта України, 1998. 247 с.
2. Використання інтерактивних методів навчання / О. М. Ковальова, Н. А. Сафаргаліна-Корнілова, Н. М. Герасимчук, О. А. Кочубей. 2016. URL: <http://www.refs.in.ua/m-kochubej-o-a-vikoristannya-interaktivnih-metodiv-navchannya.html>.
3. Кузьмінський А.І. Педагогіка вищої школи. Навч. Посібник. К.: Знання, 2005. 486 с.
4. Максимюк С.П. Педагогіка: Навч. посібник. К.: Кондор, 2005. 667 с.

УДК 37.015.31:796.011.3:355](477.8)"1920/1930"

Тетяна Дороніна
(Кривий Ріг)

РОЛЬ ФІЗИЧНОГО ВИХОВАННЯ У ВІЙСЬКОВІЙ ПІДГОТОВЦІ УЧНІВСЬКОЇ МОЛОДІ НА ЗАХІДНОУКРАЇНСЬКИХ ЗЕМЛЯХ (1920 – 1930-і рр.)

У статті представлено роль фізичного виховання у військовій підготовці учнівської молоді у роки Другої Речі Посполитої на західноукраїнських землях. Визначено основні особливості методики занять із фізичного виховання у досліджуваній період.

Ключові слова: *фізичне виховання, військова підготовка, західноукраїнські землі, Друга Річ Посполита, учнівська молодь.*

The article presents the role of physical education in military training of the school youth in the Second Polish Republic in the 20s of XX century the territory of Western Ukrainian lands. The main features of the method of classes in physical education in the studied period are determined.

Key words: *physical education, military training, Western Ukrainian lands, the Second Polish Republic, school youth.*

Важливою складовою наукового життя в сучасній Україні є історико-педагогічні дослідження, які дозволяють встановити позитивні ідеї минулого та розкрити їх інноваційну сутність у процесі розбудови сучасної системи шкільної освіти. Продовжує залишатися важливою історико-педагогічна проблема фізичного виховання у міжвоєнний період (1920-1930-х рр.) на західноукраїнських землях.

Дослідження аспектів фізичного виховання учнівської молоді у період Другої Речі Посполитої посідає чільне місце в науковому доробку зарубіжних вчених (насамперед польських). Серед вітчизняних розвідок можна виділити праці О. Вацеби [1], О. Винничука [2], А. Щеглова [4]. Однак проблема фізичного виховання під час проходження учнівською молоддю військової підготовки у міжвоєнний період не знайшла достатнього висвітлення у науковій літературі.

Після захоплення західноукраїнських земель Другою Річчю Посполитою у 1919 р., польською владою було розпочато процес впровадження фізичного виховання, як одного із розділів військової підготовки, у польських навчальних закладах. До 1926 р. закладено основні організаційні засади фізичного виховання, яке входило у компетенцію Міністерства військових справ (Ministerstwa Spraw Wojskowych), Міністерства віросповідань і публічної освіти (Ministerstwa Wyznań Religijnych i Oświecenia Publicznego), а також Міністерства охорони здоров'я (Ministerstwa Zdrowia Publicznego). Остаточний вплив на формування роботи з фізичного виховання здійснив Травневий переворот у 1926 р. у Другій Речі Посполитій.

Політика нової влади визначала фізичне виховання, що здійснювалося у середніх навчальних закладах, згідно навчальної програми військової підготовки учнівської молоді. Відтепер фізичне виховання було важливою частиною військової підготовки, мало військову спрямованість і як самостійний напрям роботи не розглядалося. Окрім окремого навчального предмету, фізичне виховання було присутнє як окремий розділ у навчальній програмі з військової підготовки. У методичних вказівках зазначалося, що в усіх випадках фізичне виховання виступало невід'ємною складовою військової підготовки учнівської молоді, оскільки його впровадження дозволяло набути учнівству фізичної загартованості, що необхідна для оволодіння зброї та військової техніки, перенесення організмом фізичних навантажень, нервово-психологічних напружень, несприятливих чинників бойової діяльності. Наголошувалося, що завдяки проведенню фізичної підготовки, дозволялося пропагувати культ здорового способу життя, здійснювати загартування організму, який

повинен бути готовим до складних перенавантажень у можливих майбутніх військових конфліктах.

Однак, як зазначалося, у сільській місцевості західноукраїнських земель, де переважало населення регіону, фізичне виховання здійснювалось на вкрай низькому рівні: «Слабкість військової підготовки, а саме одного із важливих її компонентів – фізичного виховання на селі, полягає в тому, що село не створило власних форм організації такого навчання. Для цього у селах немає часу, інтеграція досвіду такої роботи з міст неможлива через відсутність відповідних умов» [5, с. 9].

З цим твердження можна частково згодитися. Однак після створення Державного управління фізичного виховання і військової підготовки (ДУФВіВП) у 1927 р., практика з фізичного виховання почала удосконалюватись.

У доповіді ДУФВіВП про діяльність польських парамілітарних організацій з військової підготовки та фізичного виховання учнівської молоді на території західноукраїнських земель 1928–1929 н. р. зазначалося, що: «для більшості молоді регіону, що проживає у селах, необхідно робити основний акцент на гімнастику, відповідні військово-польові ігри та забави, елементи легкої атлетики. Організацією фізичного виховання займаються лише повітові коменданти військової підготовки, які це роблять у межах військової підготовки молоді, тому вони є першими та єдиними у цій справі» [6, с. 9].

Аналізуючи зміст теоретико-методичних ґрунтовних праць міжвоєнної доби, зауважимо, що фізичне виховання дослідженої доби ще не знало принципи індивідуального та особистісного підходів, широкого використання засобів та форм фізичного вдосконалення, а також оздоровчої спрямованості. Під час проходження військової підготовки у школах старшокласниками, на фізичне виховання покладалися завдання допомогти їм досягнути до повноліття високий рівень фізичної підготовленості, який забезпечував би їм швидку адаптацію до служби у Війську Польському. Для цього, у Другій Речі Посполитій було створено широку мережу навчальних і позашкільних навчальних закладів із залученням польських напіввійськових громадських товариств та організацій, які здійснювали фізичне виховання у межах військової підготовки учнівської молоді (це насамперед Сокіл (Sokół), СПХ (ZHP), Стрілецький Союз (Związek Strzelecki) тощо).

До основних особливостей методики занять із фізичного виховання у межах військової підготовки, у досліджувану добу, слід віднести: *роздільні заняття (для учнів та учениць), надмірне використання групових та міжіндивідуальних змагань, впровадження військово-польових ігор, практичне виконання фізичних вправ відповідно до керівних наказів, положень та статутів Війська Польського.*

Говорячи про роздільні заняття, необхідно наголосити, що така організація навчально-виховної роботи визначалася, перш за все, відмінними підходами з призначення військової підготовки для учнівської молоді (високий рівень фізичної підготовленості для служби у війську в юнаків та розвиток фізичних якостей у дівчат для можливої служби у допоміжних військових підрозділах). У ході військової підготовки в середніх школах, практика фізичного виховання учениць запозичувалась із занять із фізичного виховання учнів, а також з практики підготовки курсантського складу у військових освітніх закладах.

Однак аналіз джерел свідчить, що дослідники міжвоєнної доби вже розуміли відмінність в анатомо-фізіологічних та психологічних особливостях дівчат та хлопців та наголошували на необхідності розробки окремих нормативів та вимог.

Широке застосування тілесних вправ, маршів, сходжень, стрибків, вправ з підняття важелів, ручної боротьби та кидків дозволяло здійснювати попередження недостатнього рівня рухової активності, низького рівня здоров'я, фізичної підготовленості, високого рівня тривожності, невпевненості поведінки в екстремальних та надзвичайних ситуаціях [3, с. 29].

Під час проведення спортивних ігор у рамках військової підготовки (наприклад, «знамено», «палант» (польський бейсбол), «волейбол» тощо) учениці розподілялись педагогом на спеціальні міні-групи із «капітаном» команди (термін – 1 місяць, опісля групи

створювались заново). Зміст цих ігор також визначався вимогами військової підготовки. Рівень фізичної підготовленості записувався у спеціальних справах учениць, де зазначалося проходження ученицями курсів із військової підготовки.

Таким чином, можна стверджувати, що фізичне виховання, як важливий розділ військової підготовки учнівської молоді у Другій Речі Посполитій, мало військову спрямованість.

ДЖЕРЕЛА ТА ЛІТЕРАТУРА

1. Вацеба О. Нариси з історії Західно-українського спортивного руху. Івано-Франківськ : Лілея-НВ, 1997. 232 с.
2. Винничук О. Історико-педагогічні аспекти розвитку фізичної культури. Тернопіль : Астон, 2001. 404 с.
3. Івашковський В. В. Військово-патріотичне виховання школярів як соціально-психологічна проблема // Фізичне виховання в рідній школі : науково-методичний журнал. 2015. № 1, С. 28-30.
4. Щеглов А. Ю. Створення й діяльність "Львівського комітету фізичного виховання та військової підготовки" у Другій Речі Посполитій (1927–1939) // Військово-науковий вісник. 2016. Вип. 26. С. 234-249.
5. Wychowania fizycznym na wsi – uwag kilka. „Wici”. 1934. Nr 14–15. S. 9.
6. Trzecie plenarne posiedzenie Rady Naukowej Wychowania Fizycznego. Warszawa, 1929. S. 9.

УДК 37.017.7.-055.25/053.6(410)

*Надія Дубова, Ірина Клеона, Ярослав Крупський
(Вінниця)*

ПЕРСПЕКТИВИ ВИКОРИСТАННЯ ГЕНДЕРНОГО ДОСВІДУ США ТА ВЕЛИКОЇ БРИТАНІЇ У ОСВІТНЬОМУ ПРОЦЕСІ В УКРАЇНІ

У статті розглядається проблема інституалізації гендерно-освітніх механізмів у освітніх закладах Великої Британії, США та України. Досліджуючи проблему реалізації гендерного підходу на загальноосвітньому рівні ми розглядаємо три об'єкти: педагогічну науку, професійну освіту і педагогічну практику.

Ключові слова: *гендер, гендерні підходи, система освіти, гендерна самосвідомість, гендерна проблематика, досвід зарубіжних країн.*

The article deals with the problem of institutionalization of gender-educational mechanisms in educational institutions of Great Britain, the USA and Ukraine. By examining the problem of implementing a gender approach at the general level, we consider three objects: pedagogical science, vocational education and pedagogical practice. As part of this approach, the United States and the United Kingdom are developing programs and methods for teaching a gendered approach to teachers. The teaching of the gender aspects of teaching history and the foundations of law in high school is taught by university professors.

Key words: *gender, gender approaches, education system, gender identity, gender perspective, experience of foreign countries.*

Дослідження гендерних проблем та ознайомлення з досвідом зарубіжних країн дозволило сформулювати власне бачення подальшої інституалізації гендерно-освітніх механізмів в освітньому процесі України. У сучасній системі освіти є думка, яка, з одного боку, враховує відмінності між статями, а з іншого, - базується на гіпотезі, згідно з якою

відносини однієї статі з іншим обумовлені владою чоловічої статі над жіночою.

В Україні дуже мало в установах жінок, які продукують наукові знання (університети та центри наукових досліджень). На жаль, поява жінки у вищому науковому середовищі дуже часто розцінюється як виняток, тому їй важко розраховувати на провідні позиції. Розробка гендерних підходів у педагогіці і їх реалізація у процесі освіти вимагають особливої уваги і значних ресурсів. Досліджуючи проблему реалізації гендерного підходу на загальноосвітньому рівні, слід розглянути три об'єкти: педагогічну науку, професійну освіту і педагогічну практику загальноосвітньої підготовки.

Розглядаючи способи реалізації гендерного підходу в педагогічній освіті можна виділити наступні критерії: розробка та опублікування комплексу програм, навчально-методичних матеріалів (практикумів, хрестоматій, курсів лекцій, словників) для викладачів і студентів, включення гендерного компонента в державний освітній стандарт за спеціальностями педагогічного профілю; формування науково-методичної мережі викладачів педагогічних університетів, проведення гендерних курсів і використання гендерного підходу в роботі зі студентами, захист курсових і дипломних робіт з гендерної проблематики в освіті, проведення семінарів і конференцій з даної проблеми.

Крім критеріїв успішної реалізації гендерного підходу, можна виділити кілька умов ефективного просування гендерної концепції в освіті: введення гендерних досліджень у навчальні програми, плани і стандарти; переклад і видання результатів досліджень з гендерної проблематики в освіті зарубіжних вчених, підтримка всіма видами ресурсів проектів гендерних знань, зокрема в професійній підготовці вчителів і шкільній освіті, створення авторитетного професійного співтовариства експертів з гендерної проблематики з викладачів вищої школи і фахівців різного профілю як на всеукраїнському, так і на регіональному рівнях, підготовка фахівців і, в першу чергу, педагогів, що поширюють гендерні знання.

У науково-дослідній лабораторії психолого-педагогічної та соціологічної діагностики Львівського університету була розроблена програма спецкурсу для студентів педагогічних закладів, націлена на придбання системи гендерноорієнтованих знань, прийняття чоловічої та жіночої соціально-сексуальних ролей, підготовку до професійної діяльності та сімейного життя.

Мета такого курсу – формування гендерної самосвідомості студентів як умови здійснення успішної гендерної соціалізації, професійного самовизначення і життєвої стратегії особистості, впровадження в практику взаємодії статей норм толерантної поведінки.

Завдання курсу: усвідомлення і корекція гендерних стереотипів свідомості, значущості проблеми виховання в собі якостей толерантної особистості, розвиток здатності до прийняття різних видів гендерної ідентичності, засвоєння моделі толерантної поведінки в гендерних відносинах [1, с. 136-139].

Оцінку просування гендерного компоненту в практиці загальноосвітніх установ можна надати за наступними критеріями: розробка та опублікування комплексу програм, навчально-методичних посібників для вчителів і учнів; включення гендерної теорії у зміст громадянської освіти старшокласників; активна включеність вчителів загальноосвітніх шкіл в обговорення педагогічних аспектів прихованого гендерного плану освітніх установ; проведення педагогічних і методичних нарад з гендерної проблематики в освіті; дослідні проекти учнів та вчителів з питань гендерних відносин в сім'ї та суспільстві; використання гендерного підходу вчителями та організаторами освіти при плануванні роботи і розробці навчально-виховних заходів; визнання гендерного компонента в освіті на офіційному рівні; визнання гендерного підходу педагогічним співтовариством (відображення питань практики в предметних і психолого-педагогічних журналах, науково-практичних конференцій з обміну досвідом роботи і т.п.).

У рамках цього підходу в США і Великій Британії розробляються програми і методика навчання гендерного підходу вчителів. Проектуванням гендерних аспектів викладання історії та основ права в середній школі займаються викладачі університету. Вони ведуть уроки, розробляють програми гендерної освіти для старшокласників та учнів коледжу. У цих країнах, здійснюється чергове комплексне дослідження гендерної перспективи прихованого навчального плану загальноосвітньої школи та проектування моделі гендерночутливого навчально-виховного процесу.

Що стосується використання гендерного підходу вчителями та організаторами освіти при плануванні роботи і розробці навчально-виховного заходів в Україні, то цей аспект реалізації гендерного підходу супроводжується лише скупим наявністю програм і методичних рекомендацій. Ще одним напрямком в розроблених методичних рекомендаціях план реалізації гендерного підходу в роботі з батьками і педагогами. Сюди входить список таких бесід: «Фізіологія і гігієна молодшого школяра», «Діти і сім'я», «Моральне і статевий розвиток підлітка», «Підліток в сім'ї», «Спільна робота батьків і педагогів щодо виховання підлітків на основі спільних інтересів», «Відхилення в статевому розвитку і їх причини».

Така програма реалізації гендерного підходу в освіті обмежена аспектами статевого виховання і спрямована на розгляд фізіологічних особливостей підлітків. Ефективна практика гендерного підходу та гендерної освіти в загальноосвітній школі можлива лише за умови випереджального науково-методичного забезпечення. Розробники гендерної проблематики в шкільній освіті діють в основному в двох напрямках: локальний - пов'язаний зі змінами в змісті і методиці викладання окремих предметів (історії, літератури, та ін.) комплексний – пов'язаний з розробкою гендерного підходу до виховання і організації всієї шкільного життя дівчаток і хлопчиків [2, с. 225].

Цей напрямок відображається в створенні шкіл з роздільним навчанням, оскільки такі школи є одним з найлегших способів реалізації гендерного підходу. Лідером з виробництва або підтримки шкіл з роздільним навчанням по підлозі залишається Великобританія (вони функціонують поряд зі школами з спільним навчанням (co-educational)).

Значно менше їх в США (більше 100 установ є членами The National Coalition of Girls 'Schools) і зовсім мало в Україні. Прихильники роздільного навчання відзначають, професійно успішні жінки (Маргарет Тетчер, Хілларі Клінтон, Джейн Фонда) в основному були випускницями жіночих навчальних закладів » [3, с. 75]. Адепти таких шкіл наводять дані досліджень про те, що заклади з роздільним навчанням займають перші позиції в рейтингу рівня освіти у Великій Британії. Серед перших – girls schools, потім – boys schools, а далі всі інші [3, с. 141].

Найбільшою кількістю шкіл з роздільним навчанням є Львівський регіон. Для інших регіонів України такі школи досить незвичайне явище.

На сьогодні в Україні є різні типи шкіл з роздільним навчанням. Приватні конфесійні школи, де поділ відбувається через релігійні переконання, є кадетські корпуси, куди беруть тільки хлопчиків, і жіночі училища сестер милосердя. У них поділ пояснюється майбутньою професією випускників.

В середині 90-х до них додалися світські школи (гімназії, інститути шляхетних дівчат) – експериментальні майданчики для впровадження оригінальних педагогічних методик. Найчастіше хлопці вчать не в різних школах (окремо для хлопчиків, окремо для дівчаток), а в паралельних класах на базі одного навчального закладу.

У нашій країні однією з найбільш популярних методик по роздільного навчання є методика академіка В. Базарного. У класі дівчаток створені умови для навчально-виховного процесу з урахуванням їх прагнення до затишку і комфорту, схильністю до звичного середовища, практикується проведення виховних заходів, культивують зразки жіночих якостей. У класах хлопчиків створюються умови для навчально-виховного процесу з урахуванням їх прагнення до освоєння навколишнього простору і дослідження об'єктів, потреби в фізичних навантаженнях і руху, надання в гімназії безпечних приміщень

(спортивні зали, майданчики, танцювальні зали) для реалізації потреб хлопчиків в русі; оснащення класів наборами конструкторів, настільними іграми, спортивним інвентарем, проведення виставок особистих досягнень хлопчиків, проведення виховних заходів, культивують зразки чоловічих якостей. За результатами дослідження, проведеного Кембриджськими вченими з 2000 по 2004 роки, академік І.Кон вважає, що за умови викладання гендерно-сензитивних предметів успішність у роздільних класах збільшується. Хлопчики не соромляться дівчаток і навпаки. Однак, дослідження говорить, що це не панацея, адже «В одній школі хлопчики будуть читати літературу, вірші і т.д., а в іншій, де існує виражена гегемонія хлопчиків – мачо, виникне заперечення «дівочих» предметів. Хлопцям, які мають схильність до гуманітарних предметів, опинитися в таких класах складніше, ніж в школах з спільним навчанням. Ніяких стандартних рішень тут немає» [4, с. 171].

Для грамотної організації роздільного навчання, що враховує всі ці нюанси, недостатньо просто розсадити хлопчиків і дівчаток з різних класів. На нашу думку, основна мотивація ентузіастів роздільного навчання в Україні – це повернення до так званих «патріархальних цінностей». В Англії та США учнів роздільних шкіл заохочують освоєння незвичайних сфер, розглядаючи способи використання особливостей «жіночого розуму» для вивчення «нежіночих» предметів, таких як фізика та інформатика. Вітчизняні прихильники роздільного навчання хочуть повернути в традиційні гендерні рамки, в ідеалі створивши для хлопчиків класи подібні до кадетських корпусів, а для дівчаток – щось на зразок інститутів шляхетних дівчат. Така «профільна диференціація» існує в більшості українських шкіл, де зважилися на введення роздільного навчання: для дівчаток передбачено домоводство, а для хлопчиків – уроки автоводіння [5, с. 94].

Сьогодні в Україні склалася така картина: є велика кількість теоретичних розробок, спрямованих на впровадження змін, що сприяють гуманізації та створення гендер - комфортних умов навчання для хлопчиків і дівчаток. У питаннях практичної реалізації гендерного підходу, Україна значно відстає від західних країн. Це виражається в тому, що на практиці в Україні гендерний підхід реалізується тільки за допомогою роздільного навчання, яке в, свою чергу, є лише одним аспектом гендерного підходу, нездатним до повноцінної його реалізації і повноцінного розвитку хлопчиків і дівчаток. Причому реалізація програми роздільного навчання у вітчизняній школі обмежується або профільною диференціацією навчання, при якій хлопчики вивчають точні науки і освоюють традиційно чоловічі види діяльності, а дівчатка – предмети гуманітарного циклу, або орієнтуються тільки на психофізіологічні аспекти учнів.

Специфікою формування державної гендерної політики України є те, що вона будується як на основі ратифікації міжнародних нормативно-правових актів, так і регулюється національними нормативно-правовими актами з питань рівноправності жінок і чоловіків [6, с. 12]. На думку українського дослідника Н. Грицак, правове регулювання державної гендерної політики в Україні здійснюється нормативно-правовими актами двох рівнів: наднаціонального і національного.

Концепція гендерної рівності в Україні характеризується низкою нормативно-правових актів наднаціонального і національного рівнів, рекомендацій щодо поліпшення гендерної рівності, проте основним проблемним ядром в гендерній політиці України виступає низька результативність національних механізмів дій і відсутність чіткого алгоритму впровадження гендерних змін і трансформацій в українське суспільство. Застосування досвіду формування та реалізації гендерної політики Великобританії і США дозволить прискорити в Україні процес гендерної трансформації, створити розгалужену систему гендерних досліджень, розробки національних механізмів досягнення гендерної рівності.

В Україні доцільно було б: створити широку мережу взаємодії вчених гендерних досліджень і органів державного управління, розробивши, таким чином, єдину програму подолання гендерної нерівності, провести моніторинг стану нормативно-правової бази

державної гендерної політики, створити парламентські структури з рівних прав і можливостей; підвищити рівень інформаційної обізнаності громадян в напрямку позитивного впливу гендерної рівності на комплексний розвиток суспільства.

ДЖЕРЕЛА ТА ЛІТЕРАТУРА

1. Сиротюк А. Дифференціація обучения на основе гендерного подхода // Народное образование. 2003. №8. С. 136-139.
2. Штылёва Л.В. Становление гендерного подхода в высшем педагогическом образовании. URL: <http://www.gender.ru/pages/resources/publications/common/2006/01/26.php>.
3. Демків І. У класі тільки дівчата, або жіноча освіта по-українськи URL: <http://life.pravda.com.ua/person/2010/03/4/42090/>
4. Кон И.С. Мальчик – отец мужчины. М.: Время, 2010. 704 с, С. 171.
5. Фартушная А. У публичного образования однополое будущее // Вокруг света. URL: <http://www.vokrugsveta.ru/telegraph/theorv/295/>.
6. Бабюк Ю.О. Застосування досвіду реалізації гендерної політики країн розвинутої демократії в Україні. URL: http://archive.nbuv.gov.ua/portal/Soc_Gum/Gileya/2011_46/Gileya46/P18_doc.pdf.

УДК [37(477):37.014](477)

*Ірина Житченко
(Дніпро)*

ПЕДАГОГІКА СЬОГОДНІ: ПРОБЛЕМИ І РІШЕННЯ

Головним завданням педагогіки є всебічне сприяння формуванню особистості учня. Педагогічні традиції сьогодні являють собою цінності, які є невід'ємною частиною національної культури. В реформах освіти, що проводяться в Україні, знаходять відображення питання, пов'язані з моральною, громадянською освітою і вихованням.

Ключові слова: мораль, демократичність, патріотичність, традиції, батьківщина, реформи.

The main task of pedagogy is to contribute comprehensively the formation of the personality of the student. Pedagogical traditions represent values that are an integral part of national culture. Educational reforms carried out in Ukraine reflect issues related to moral, civic education and upbringing.

Key words: morality, democracy, patriotism, traditions, motherland, reforms.

З часів зародження і упродовж тисячоліть педагогіка відповідає на питання-як і чому учити?, тобто педагогіці потрібно визначити, які саме методи, прийоми і технології освітньої діяльності найбільш відповідають поставленим цілям.

Загальновідомо, що педагогіка – це наука і саме наука, яка вивчає закономірності передачі багажу знань старшим поколінням і активного його оволодіння, вивчення і розуміння молодшим поколінням.

Метою педагогічної науки вважають розкриття найбільш оптимальних методів розвитку людини, його виховання, навчання і освіти. В даний час педагогіка є багатогалузевою наукою, що розвивається в тісному зв'язку з іншими науками, це наука про передачі людського досвіду і підготовки підростаючого покоління до життя і діяльності.

Зближення народів і націй, створення об'єднаної Європи, проекти співпраці між закладами вищої освіти з Європи, України та інших країн-партнерів, програми щодо розбудови потенціалу задля впровадження реформ у сфері вищої освіти на основі розвитку

Болонського процесу – це найважливіші особливості сучасного етапу розвитку суспільства. Так Україна та Австрія уклали угоду про співробітництво у галузі освіти, науки і культури. Одним з завдань угоди є пряме співробітництво освітніх та наукових установ обох країн, обмін для навчання та стажування педагогами та студентами, співпраця в межах ЮНЕСКО, Ради Європи, Європейського союзу тощо. Особливістю Угоди є те, що вона поширюється на заклади освіти різних рівнів, дає великі можливості для співпраці на місцях – між школами, закладами професійної освіти, університетами тощо.

Аналіз і шлях розвитку західноєвропейських та українських освітніх систем дозволяє говорити про те, що сучасний період є епохою всебічного і глобального реформування.

В реформах освіти, що проводяться в Україні, знаходять відображення не тільки питання, пов'язані з моральною, громадянською освітою і вихованням, а також проблеми, що мають міжнародне значення. В Україні створено Національне агентство кваліфікацій. Планується, що функціонування агентства дозволить гармонізувати українську та європейську системи рівнів кваліфікацій, орієнтувати систему освіти на потреби ринку праці, а також визнавати результати неформального та інформального навчання. Ця тема є дуже важливою для мене, як куратора випускної групи студентів коледжу.

Педагогічна наука йде і повинна розвиватися паралельно з державою. Роль педагогіки і освіти на сучасному шляху розвитку України формується завданнями її переходу до демократичної і правової держави, до ринкової економіки, необхідністю подолання небезпеки відставання країни від світових тенденцій економічного і суспільного розвитку. З урахуванням сучасної педагогічної дійсності, що поєднує в собі передові і традиційні педагогічні уявлення, сучасним представляється вивчення тих елементів системи освіти України, які склалися у вигляді педагогічних традицій, мають глибокі історичні корені і підтримка яких є завданням державної ваги на сучасному житті.

Історичний, культурний та суспільний розвиток України спонукав зміни в системі цінностей, які зосереджені навколо освітньої моделі, що представляє собою цінності, котрі передаються з покоління в покоління і становлять характер і напрям освіти. В основі сучасної освіти України лежать ті педагогічні традиції, які відображають національні особливості освіти України.

Педагогічні традиції являють собою цінності, які є невід'ємною частиною національної культури.

Темпи і масштаби становлення системи освіти в Україні визначаються зацікавленістю і умінням державної влади маневрувати освітньою політикою. Саме державність забезпечила створення цілісної національної освітньої системи.

Реформи, що проводяться державою, пов'язані з якісним перетворенням окремих елементів системи освіти України, вони здійснюються з урахуванням традицій країни в цій області, що забезпечує розвиток національної системи освіти.

Вивчаючи педагогічну спадщину країн ми зможемо не тільки уберегти себе від невірних рішень, але і знайти додаткове джерело поповнення педагогічного досвіду нашої країни.

Рішення освітніх завдань з підготовки майбутніх фахівців вимагає творчого пошуку. Випускник вищого навчального закладу повинен володіти не тільки необхідною сумою знань, а й навичками творчого вирішення питань практики, вміннями освоювати і впроваджувати в свою роботу все те нове, що з'являється в науці, постійно вдосконалювати свою кваліфікацію, постійно оновлювати знання.

Гуманізм і демократичність науки-педагогіки зосереджені на інтересах студента, його потребах, особистісних особливостях та правах. В останні роки в нашому суспільстві відбулися кардинальні зміни – від знань, умінь і навичок, як основного результату освіти, відбувся перехід до підготовки учнів до реального життя. Тепер головним завданням є всебічне сприяння формуванню особистості учня, який зможе впевнено зайняти активну громадську позицію, успішно вирішить проблеми, що постали перед ним, застосовуючи, самостійно отримані знання, які необхідні для продуктивної роботи.

Велику роль у педагогічній освіті виконує професіоналізм куратора студентської групи, котрий проявляється в індивідуальному шуканні оптимальних і ефективних форм роботи зі студентами, самостійності та креативності мислення, творчому підході до розв'язання проблемних ситуацій, спрямованості на досягнення суспільно корисних результатів.

Як куратор випускної групи студентів коледжу я приділяю увагу не тільки таким питанням, як розвиток формування інтересу до навчальних дисциплін, стійкої орієнтації на обрану професію, які безперечно є дуже важливими, але і питанням пов'язаних з почуттями національної гідності та гордості. Дуже цікаво пройшла класна година, на якій студенти дискутували і відповідали на питання – що об'єднує населення України у єдину націю?, і студенти дійшли єдиного висновку, що це патріотичні почуття громадянина України.

Працюючи зі студентами я намагаюсь бути їм не чиновником, а психотерапевтом, працювати з душею студента.

Система освіти України є виразом національної педагогічної традиції, яка містить як позитивний, так і негативний педагогічний досвід і яка відображає національну педагогічну специфіку, передачу і наступне відтворення в нових поколіннях норм, цінностей, ідей і знань педагогічної теорії і практики в Україні, та ставить перед собою завдання: розкривати значення «батьківщини», як найважливішого джерела морального розвитку особистості, знайомство з долями земляків, які залишили добрий слід в пам'яті нащадків, формування та дбайливе ставлення до культурно-історичної та природної спадщини рідного краю.

Дуже важливо, щоб у студентів пробуджувалось бажання присвячувати свою працю, здібності, таланти зміцненню і процвітанню рідного краю – України.

ДЖЕРЕЛА ТА ЛІТЕРАТУРА

1. Сисоєва С.О. Творча педагогічна діяльність вчителя : ознаки і методи // Обдарована дитина. 2005. №4. С. 6-14.
2. Бондаренко Н. Проектні технології в освіті. Упровадження методу проектів в освітній процес професійно-технічних навчальних закладів // Методист. 2017. №12. С. 30.

УДК 378

*Вікторія Зєкова
(Ізмаїл)*

НАЦІОНАЛЬНЕ ВИХОВАННЯ ЯК ЧИННИК ЦІЛІСНОГО ФОРМУВАННЯ ОСОБИСТОСТІ

У статті розглядається проблема національного виховання особистості. Головною метою національного виховання на сучасному етапі розвитку суспільства є передача молодому поколінню соціального досвіду, багатой духовної культури народу, його національної ментальності, спорідненості світогляду і на цій основі формування особистісних рис громадянина України,

Ключові слова: національне виховання, молоде покоління, особистість, культура, незалежність.

In the article the problem of national education. The main purpose of national education at the present stage of development of the society is to transfer to the younger generation of social experience, rich spiritual culture of the people, its national mentality, kinship worldview and on this basis the formation personality traits of a citizen of Ukraine.

Key words: national education, the younger generation, personality, culture, independence.

Сьогодні, коли Україна виборола свою незалежність, відроджується історична пам'ять народу, культура, мова, а відповідно відроджується національна система виховання. Лише правильно організована, вона може найближчим часом сформувати повноцінну, цілісну, національно свідому особистість громадянина України, суверенну індивідуальність, яка має свою громадянську й особисту гідність, совість і честь.

Національне виховання – це виховання, яке здійснює все суспільство в цілому: сім'я, навчальні заклади, формальні і неформальні об'єднання, громадські організації, засоби масової інформації, заклади культури, релігійні об'єднання.

Актуальність створення системи національного виховання в умовах творення української державності визначається потребами суспільства у всебічній активізації інтелектуального і духовно творчого потенціалу національних та загальнолюдських цінностей, суперечливими процесами входження особистості в соціальне життя, необхідності забезпечення єдності, наступності та послідовності виховних впливів різних соціальних інститутів, по стійного коректування виховного процесу.

Головною метою національного виховання на сучасному етапі розвитку суспільства є передача молодому поколінню соціального досвіду, багатой духовної культури народу, його національної ментальності, спорідненості світогляду і на цій основі формування особистісних рис громадянина України, які передбачають національну самосвідомість, розвинену духовність, моральну, художньо-естетичну, правову, трудову, фізичну, екологічну культуру, розвиток індивідуальних здібностей і талантів.

Найважливішою громадською рисою є сформованість національної самосвідомості, любові до рідної землі, свого народу, готовності до праці в ім'я України.

Виховання національної само свідомості передбачає усвідомлення молоддю своєї етнічної спільності, національних цінностей (мови, території, культури), від чуття своєї причетності до розбудови національної державності, патріотизм, що сприяє утвердженню власної національної гідності, внутрішньої свободи, гордості за свою землю. Національна ідея має бути не просто атрибутом національної свідомості, суто духовним феноменом, а поштовхом до практичних справ, як було у кращих синів і дочок нашого народу споконвіку.

Національна система виховання ґрунтується на засадах національного світогляду, наукової філософії і ідеології, родинного виховання, народної педагогіки, наукової педагогічної думки, що ввібрала в себе надбання національної виховної мудрості.

Вона охоплює ідейне багатство народу, його морально-естетичні цінності, трансформовані в засобах народної педагогіки, народознавства, принципах, формах і методах організації виховного впливу на молодь (теоретичний аспект), а також постійну й систематичну виховну діяльність сім'ї, державних і громадських навчально-виховних закладів (практичний аспект).

У пошуках нової системи виховання на перший план висувуються гуманістичні ідеї та орієнтири, що ґрунтуються на повазі до особистості дитини, турботі про її розвиток. Такий підхід передбачає визнання кожного вихованця як унікальної особистості, його прав, ставлення до нього як до суб'єкта власного розвитку, опору в його вихованні на сукупність знань про людину та високий професіоналізм.

Національне виховання найбільш відповідає потребам відродження України. Воно однаково стосується як українця, так і представників інших народів, що проживають в Україні. Саме принцип етнізації виховного процесу і передбачає надання широких можливостей представникам усіх етносів для пізнання своєї історії, традицій, звичаїв, мови, культури, формування власної національної гідності. І через пізнання власної історико-культурної спадщини допомагає пізнати глибинність взаємозв'язків кожного з них з українською нацією, її державою, переконалися, що саме українська незалежна, суверенна держава охороняє національні права всіх її громадян.

Найважливішими *принципами* національного виховання є: гуманізм, демократизм, народність, природовідповідність, культуровідповідність, безперервність, етнізація

виховного процесу, диференціація та індивідуалізація навчально-виховного процесу, послідовність, систематичність і варіативність форм і методів виховання, інтегративність.

Основні виховні завдання сім'ї у системі національного виховання:

- формування національної свідомості, забезпечення духовної єдності поколінь, виховання поваги і любові до батьків, рідної землі, історії свого народу, оволодіння абеткою громадянства;

- піклування про здоров'я дитини, забезпечення умов для повноцінного розвитку дитини (генотипу);

- створення атмосфери емоційної захищеності, тепла, любові, умов для розвитку почуттів і сприймань дитини;

- засвоєння моральних цінностей, ідеалів, культурних традицій, норм взаємин між людьми і в суспільному оточенні, виховання культури поведінки, правдивості, справедливості, гідності, честі, людяності, здатності проявляти турботу про молодших, милосердя до слабких і людей похилого віку;

- залучення дитини до діяльності, розвиток працелюбства, турбота про навколишнє середовище; виховання дітей як цивілізованих господарів, підготовка їх до життя в умовах ринкових відносин;

формування естетичних навичок, уміння відрізнити красиве і гарне в побуті, прекрасне у вчинках людей; прищеплення любові до краси рідної природи, до творів мистецтва, живопису, літератури і музики;

- розвиток індивідуальних здібностей і талантів дітей, забезпечення умов для їх творчої практичної діяльності; виховання бажання у дітей творити красу; збереження родинних традицій, сімейних реліквій, вивчення коренів родоvodu.

ДЖЕРЕЛА ТА ЛІТЕРАТУРА

1. Кукушин В.С. Теория и методика воспитательной работы: Учебное пособие. Ростов Н/Д: Издательский центр «МарТ», 2002. 320 с.

2. Лозова В.І., Трочко Г.В. Теоретичні основи виховання і навчання: Навчальний посібник / Харк. держ. пед.-ун-т ім.Г.С.Сковороди. 2-вид., випр. і доп. Харків: «ОВС», 2002. 400 с.

3. Матвієнко О.В. Виховання молодших школярів: теорія і технологія. К.: ВД «Стилос», 2006. 543с.

4. Омеляненко В.Л., Кузьмінський А.І. Теорія і методика виховання: Навч.посіб. К.: Знання, 2008. 415 с. (Навчально-методичний комплекс з педагогіки).

5. Трухін І.О., Шпак О.Т. Психолого-технологічні основи шкільного виховання: Навчальний посібник для студентів педагогічних ВНЗ. Дрогобич: Вимір, 2003. 406 с.

*Інна Зуб
(Маріуполь)*

ПРОБЛЕМА АДАПТАЦІЇ ПЕРШОКУРСНИКІВ У ОСВІТНЬОМУ СЕРЕДОВИЩІ ВНЗ І РОЛЬ КУРАТОРА В ЦЬОМУ ПРОЦЕСІ

У статті розглядаються проблеми адаптації студентів першого курсу в вузі. Розкриваються кілька аспектів адаптації. Приділяється увага проблемам створення колективу у студентів першого курсу і ролі куратора в рішенні цих проблем. Розкриваються основні функції куратора групи. Наведено аналіз адаптації на прикладі Маріупольського будівельного коледжу.

Ключові слова: адаптація, особистість, колектив, самореалізація, куратор, аналіз.

In the article the problems of adaptation of students of the first course are examined in institution of higher learning. A few aspects of adaptation open up. Paid attention to the problems of creation of collective for the students of the first course and role of counsel in the decision of these problems. The basic functions of counsel of group open up. The analysis of adaptation is brought around to the example of the Mariupol building college.

Keywords: *adaptation, personality, collective, self-realization, counsel, analysis.*

Швидкість розвитку нових технологій, появи нових професій примушує педагогів шукати нові підходи до педагогічної діяльності, спрямованої на сприяння адаптації студентів. Проблематика адаптації вже не нова: ці питання розглядалися багатьма ученими і практиками. Візьмемо, наприклад, Н.Макіавеллі, для якого людина, – це щось пластичне, що піддається тренуванню і що пристосовується до довкілля, природа людини має характер, що формується, здатний приймати величезну кількість всіляких властивостей. [1, с. 146].

Аналіз наукової літератури дозволив виявити найбільш важливі чинники, що утрудняють процес адаптації першокурсників. Так, деякі дослідники пишуть про відсутність навичок самоорганізації в учбовому процесі, самоосвіта, недостатньому рівні знань по загальноосвітніх предметах; утрудненнях зі встановленням контактів в новому колективі; відсутності уявлень про перспективи роботи по вибраній спеціальності та ін. [4, с. 60].

У літературі виділяють декілька аспектів адаптації професійного, соціального, психофізіологічного, медичного, адаптацію до нового культурного середовища. Багато авторів акцентують увагу на проблемах, пов'язаних з новою організацією навчання і великим об'ємом самостійної роботи, з якою більшість першокурсників не справляються.

Дидактична адаптованість оцінюється по академічній успішності. Хоча окремі студенти, що мають гарні оцінки, продовжують вчитися "по шкільному", витрачаючи для їх отримання надто багато зусиль. При цьому стомлення, постійно накопичуючись, може привести до погіршення здоров'я.

Дидактична адаптація утруднюється також невмінням правильно працювати з літературою, конспектувати, що найчастіше відбивається на поганій самостійній підготовці першокурсників до семінарського зайняття, заліків і іспитів. Для багатьох першокурсників стресовою виявляється ситуація складання іспиту (особливо усного).

На жаль, є студенти-першокурсники, у яких не спостерігається стабілізація показників адаптації. Такі студенти або слабо устигають, або зазнають труднощі з дотриманням дисципліни. У них, як правило, підвищена ранимість і проявляється хворобливість самолюбності [2, с. 7–9].

Однією з проблем для вчорашнього школяра є проблема адаптації в новому колективі.

На жаль, не усі студентські групи можна назвати колективами. Найчастіше все залежить від комунікативних здібностей кожного студента і роботи куратора по створенню колективу. Якщо розвинені комунікативні здібності, то першокурсник швидко адаптується в колективі. Якщо ж студент менш активний або замкнутий, то йому досить складно вчитися в колективі і адаптація у такого студента затягується.

У створенні колективу особлива роль належить кураторові студентської групи. На початку навчального року йому необхідно провести психолого-педагогічні ігри і вправи, спрямовані на запам'ятовування імен і встановлення контакту в групі, що сприятиме розвитку довіри в групі і швидкій адаптації першокурсників.

Кожен куратор повинен знати, що в учнівському колективі обов'язково мають бути три види діяльності : трудова, учбова і діяльність спілкування. Коли будуть організовані усі три види діяльності в рівній мірі, тоді і буде колектив.

Іншою, не менш важливою проблемою для студента першого курсу є проблема самостійної роботи. Організація процесу навчання у ВНЗ значно відрізняється від шкільного. Оволодіння самостійною роботою у ВНЗ несе в собі і виховну функцію. Вона формує

самостійність не лише як сукупність умінь і навичок, але і як рису вдачі, що грає істотну роль в структурі особи сучасного фахівця вищої кваліфікації.

Ще однією важливою психолого-педагогічною проблемою першокурсників є уміння спілкуватися, вибудовувати діалог з викладачами, однокурсниками і людьми, що оточують їх. Куратор є першою людиною, викладачем і старшим товаришем, з яким стикаються колишні абітурієнти, що стали студентами першого курсу. Від того, наскільки куратор проявить себе як особу, наскільки добре він виконуватиме свої обов'язки, залежить подальше навчання першокурсників у ВНЗ. Куратор студентської групи – це не обов'язок, а покликання, оскільки куратор має бути авторитетом в усіх питаннях. Тоді і студенти-першокурсники поважатимуть свого куратора, що сприятливо позначиться на міжособистісних стосунках в групі.

У Маріупольському будівельному коледжі мною було проведено опитування 110 студентів-першокурсників спеціальностей "Будівництво та цивільна інженерія", "Автомобільний транспорт" і "Облік і оподаткування".

Табл. 1. Труднощі, пов'язані з процесом навчання на першому курсі
(% від загального числа опитаних)

№ п/п	Варіант відповіді	Спеціальність		
		Будівництво та цивільна інженерія	Автомобільний транспорт	Облік і оподаткування
1	Не зазнають ніяких труднощів	36,5	38,5	67
2	Труднощі при вивченні деяких дисциплін	68,5	76	54
3	Незручний розклад занять	23,5	28,5	14
4	Відсутність навиків конспектування	36,5	34,5	24,5
5	Відсутність постійного досвіду до комп'ютеру	15,5	20,5	20,5
6	Недостатня кількість часу на виконання домашнього завдання	25	36,5	33

Вказані складнощі в процесі навчання багато в чому пов'язані з фінансовою і організаційною незабезпеченістю учбового процесу. Студентам-першокурсникам було також поставлено питання, чи не зазнають вони матеріально-побутові труднощі після вступу до ВНЗ. Результати опитування показали, що відсоток студентів, які не зазнають ніяких матеріальних труднощів розташувався таким чином : 42% спеціальності "Будівництво та цивільна інженерія", 36% спеціальності "Автомобільний транспорт" і 38% спеціальності "Облік і оподаткування".

Аналіз проведених досліджень по проблемах адаптації виявив, що питанням соціальної адаптації було приділено досить велику увагу, проте дидактичні аспекти адаптації, пов'язані, зокрема, із специфікою засвоєння конкретних учбових дисциплін. Важливо також відмітити, що дослідження структури труднощів студентів, що навчаються по різних спеціальностях в Маріупольському будівельному коледжі має велике теоретичне і практичне значення для формування надалі засобів педагогічної підтримки студентів в процесі навчання на першому курсі.

Таким чином, вибіркоче опитування студентів дозволило виявити спектр труднощів, що виникають в певний період навчання у ВНЗ, а аналіз структури проблем першокурсників в динаміці відкриє перспективи для наукових розробок, спрямованих на вдосконалення методів педагогічної підтримки.

ДЖЕРЕЛА ТА ЛІТЕРАТУРА

1. Макіавеллі Н. Государь; Міркування про першу декаду Тіта Лівія / Пер. з іт. Вид: Азбука, Азбука-Аттікус, 2013. 672 с.
2. Корякіна І.В. Проблеми адаптації першокурсників до умов навчання технікума // Товариство: соціологія, психологія, педагогіка. 2016. № 2.
3. Гостева Л.З., Еленская Д.А. Проблема адаптації студентів першого курсу в вищому навчальному закладі (на прикладі АмГУ) // Вісник АмГУ. 2011. Вип. 54. С. 86–91.
4. Бордовський Г.А. Особливості розвитку сучасної педагогічної освіти // Педагогіка. 2010. №5. С. 60-66.

УДК [37.07:321.7],,197/200”

Магомед Ісаєв
(Старобільськ)

СИСТЕМНИЙ ПІДХІД ЩОДО УПРАВЛІННЯ ЯКІСТЮ ПІДГОТОВКИ МАЙБУТНІХ ФАХІВЦІВ ФІНАНСОВО-ЕКОНОМІЧНОГО ПРОФІЛЮ

У статті висвітлено послідовність проведення системного аналізу щодо організації підготовки майбутніх фахівців фінансово-економічного профілю. В результаті було встановлено послідовність проведення системного аналізу щодо організації управління якістю підготовки майбутніх фахівців фінансово-економічного профілю.

Ключові слова: системний підхід, управління якістю, підготовка майбутніх фахівців фінансово-економічного профілю.

The article describes the sequence of systematic analysis of the training of future specialists in the financial and economic profile. As a result, a systematic analysis of the organization of quality management of future specialists in the financial and economic profile was established.

Key words: system approach, quality management, the training of future specialists in the financial and economic profile.

Забезпечення управління якістю підготовки майбутніх фахівців фінансово-економічного профілю ґрунтується на основі різних методологічних підходів. Поняття «управління» передбачає систему підготовки майбутніх фахівців фінансово-економічного профілю, тому системний підхід є одним з провідних підходів, які забезпечують управління якістю підготовки майбутніх фахівців.

Термін «система» використовується в науковій літературі у різних значеннях. Під системою розуміють сукупність предметів, іноді форму, вид та ін. В Українському педагогічному словник у подається наступне трактування: «Система – це комплекс елементів, що знаходяться у взаємодії, це різноманіття об’єктів разом з відношенням між об’єктами та їх атрибутами» [1]. Відповідно системний підхід трактується як напрям у спеціальній методології науки, завданням якого є розробка методів дослідження й конструювання складних за організацією об’єктів як систем.

Ми погоджуємося із думкою, що процес управління неможливий без використання системного підходу, який дозволяє всебічно урахувати: елементи управління (їх склад, міцність, рівень спільності у системі), структуру (тип структури, зв’язки, взаємозалежності на кількісному та якісному рівні), функціональне призначення (функцій підсистем, елементів), інтегративний аспект (виявлення цілей системи, протиріч та способів їх усунення, визначення основної ланки), комунікативний аспект (виявлення зв’язків із іншими підсистемами і елементами) та історичний аспект (дослідження етапів розвитку системи,

прогнозування її перспектив) [3, с. 158]. Безперечно, такий підхід дозволяє якісно реалізувати управління будь-яким процесом і забезпечувати досягнення певних цілей.

Професійна підготовка майбутніх фахівців фінансово-економічного профілю, на думку О. Шевчука, є системою, що має певну структуру, зв'язки та закони функціонування [6, с. 205].

На думку Шабанова, послідовність проведення системного аналізу щодо організації підготовки майбутніх фахівців фінансово-економічного профілю наступна:

- формулювання кінцевої мети, визначення вихідного рівня знань студентів фінансово-економічного профілю;
- відбір змісту навчального матеріалу фінансово-економічного профілю;
- розробка конкретної технології організації підготовки майбутніх фахівців фінансово-економічного профілю;
- здійснення підготовки майбутніх фахівців фінансово-економічного профілю;
- проведення контрольних замірів, аналіз та оцінка результатів [5, с. 92].

Ґрунтовне й узагальнююче визначення поняття «система» було запропоноване вітчизняним науковцем з питань управління освітніми закладами Є. Хриковим, який трактує систему «...як множину взаємопов'язаних елементів, які утворюють цілісність, стійку єдність із середовищем, мають інтегративні якості та закономірності взаємодії» [4, с. 157]. Науковець акцентує увагу на тому, що в контексті виділення системи в цілому, слід враховувати наявність елементів системи, які є підсистемами з урахуванням кінцевого результату для досягнення якого й упорядковане функціонування будь-якої системи управління.

Для нашого дослідження, яке передбачає вирішення проблеми якості управління підготовкою, вкрай важливо визначити принципи управління цим феноменом.

В руслі сказаного доречним було б звернутися до ідей формування системи управління якістю вищої освіти в умовах реформування, які детально розглянув А. Чміль, який влучно запропонував спиратися на принципи, що були закладені в міжнародних стандартах ISO серії 9000 [2, с. 76]. Такі принципи якості дозволяють успішно їх використовувати при розробці системи управління якістю освіти в загалом, зокрема й управління якістю підготовки майбутніх фахівців фінансово-економічного профілю. Основних загальнонаукових принципів було запропоновано сім, оскільки ці принципи системності є загальнонауковим і полягають в основі управління будь-яким процесом. Якщо застосувати їх в контексті досліджуваного явища, а саме управління якістю підготовки майбутніх фахівців фінансово-економічного профілю, то ці сім принципів отримують таке наукове трактування.

По-перше, орієнтація на споживачів, в нашому контексті – це студенти або майбутні фахівці фінансово-економічного профілю; по-друге, підвищення ролі керівництва у системі управління якістю освіти – це адміністрація вищих закладів освіти; по-третє, залучення науково-педагогічних працівників у функціонуванні системи управління якістю із підвищенням їх відповідальності й зацікавленості у результатах своєї діяльності – це викладачі, науково-педагогічні працівники університетів; по-четверте, процесний підхід, що передбачає управління освітніми структурами з підготовки майбутніх фахівців фінансово-економічного профілю як бізнес-процесами; по-п'яте, системний підхід, що враховує взаємозв'язок і взаємовплив підсистем вищої школи для досягнення більшої ефективності і результативності щодо якості підготовки майбутніх фахівців фінансово-економічного профілю; по-шосте, постійне поліпшення із упровадженням прогресивних методів і технологій як ціль організації управління якістю підготовки майбутніх фахівців фінансово-економічного профілю; по-сьоме, прийняття рішень на основі безсумнівних фактів та інформації щодо управління якістю підготовки майбутніх фахівців фінансово-економічного профілю.

Отже, щодо вирішення питань організації процесу управління якістю системний підхід дає можливість проаналізувати багато факторів, які враховувалися під час розробки системи

управління та створення програми управління якістю підготовки майбутніх фахівців фінансово-економічного профілю. Послідовність проведення системного аналізу щодо організації управління якістю підготовки майбутніх фахівців фінансово-економічного профілю наступна: формулювання кінцевої мети управління якістю, визначення вихідного рівня знань студентів; відбір змісту навчального матеріалу фінансово-економічного профілю; розробка конкретної технології організації управління якістю підготовки фахівців; здійснення безпосередньо управління якістю; проведення контрольних замірів, аналіз та оцінка результатів.

ДЖЕРЕЛА ТА ЛІТЕРАТУРА

1. Гончаренко С.У. Український педагогічний словник. К. : Либідь, 1997. 375 с.
2. Чміль А.І. Принципи формування системи управління якістю освіти в умовах реформування // Післядипломна освіта в Україні. 2006. №2(9). С. 75-76.
3. Харченко В.А. Системний підхід до стратегічного управління підприємством // Економічний вісник Донбасу. № 1 (31). 2013. С. 157 – 160.
4. Хриков Є.М. Управління навчальним закладом : навч. посіб. К. : Знання, 2006. 365 с.
5. Шабанова Ю. О. Системний підхід у вищій школі: підруч. для студ. магістратури / М-во освіти і науки України; Нац. гірн. ун-т. Д.: НГУ, 2014. 120 с.
6. Шевчук О. Основні підходи до підготовки майбутніх фахівців фінансово-економічного напрямку в Україні // Науковий вісник МДПУ. Серія «Педагогіка». 2013. № 2 (11). С. 200 – 207.

УДК 378:005.6

*Ірина Коваленко
(Київ)*

ВПЛИВ ОСВІТНЬОГО СЕРЕДОВИЩА ЗАКЛАДУ ВИЩОЇ ОСВІТИ НА РОЗВИТОК ПРОФЕСІЙНО-ОСОБИСТІСНИХ ЦІННОСТЕЙ СТУДЕНТІВ

У статті розкрито проблему цінностей і ціннісних орієнтацій особистості; вивчено роль цінностей та ціннісних орієнтацій у розвитку студентів; розкрито роль освітнього середовища закладу вищої освіти в розвитку професійно-особистісних цінностей студентів.

Ключові слова: *середовище, освітнє середовище, освітнє середовище закладу вищої освіти, цінності, ціннісні орієнтації, розвиток особистості, професійні цінності, особистісні цінності.*

The article deals with the problem of values and value orientations of the personality; the role of value and value orientations in the students personality development; the role of educational environment of higher educational institution in the development of professional and personal values

Key words: *environment, educational environment, educational environment of higher educational institution, values, value orientations, personality development, professional values, personal values.*

Соціально-економічні умови пред'являють до сучасної людини вимоги сформованості певного рівня властивостей і якостей, що лежать в основі конкурентоспроможності, адаптивності до зовнішніх умов, що змінюються. Найбільш ефективно формування таких якостей, відбувається на тих етапах соціалізації, коли йде активна взаємодія здобувачів з освітнім середовищем, що сприяє ефективному становленню їх цінностей. З цих позицій студентський вік являється найбільш чутливим в плані формування системи цінностей.

Сформована позитивна динамічна система цінностей дозволяє молодим людям успішно долати кризи, сприяє успішному освоєнню професійної діяльності і особистісному зростанню в цілому. Це можливо лише за умов коли людина являється повноцінним суб'єктом своєї життєдіяльності, тобто господарем, керівником, автором свого життя [16].

Актуальність дослідження полягає у виявленні умов переходу професійно-особистісних цінностей з формального рівня сприйняття студентами у їх наявний досвід в освітньому середовищі ЗВО. Це зумовлено тим, що, по-перше: на цьому етапі цінності знаходяться в процесі активного формування; по-друге, за час професійного навчання набуваються необхідної стійкості цінності; по-третє, в широкому соціальному аспекті, студенти є найсвідоміше активною частиною населення, яка в перспективі стане основною в громадському плані діяльності і її цінності стануть визначати цінності суспільства в майбутньому.

Мета статті полягає у висвітленні процесу розвитку професійно-особистісних цінностей студентів під впливом освітнього середовища закладу вищої освіти.

Питання розвитку цінностей в освітньому середовищі вивчалось низкою відомих авторів, в тому числі Оллпортом Г. і Гіллеспі Дж., Рокічем М., багатьма видатними психологами. Серед робіт, безпосередньо присвячених розвитку системи ціннісних орієнтацій студентів у період навчання у закладі вищої освіти, можна назвати дослідження таких авторів, як Зіневич О. В. та Лисиці Л. Ф., Анурін В. Ф., Фанталової Е. Н., Шариков А. В. і Баранова Е. А.

Для виявлення особливостей середовища у ЗВО необхідно розглянути поняття «середовище», «освітнє середовище».

Великий тлумачний словник сучасної української мови дає таке трактування терміну «середовище», як сукупність природних умов, у яких відбувається життєдіяльність якогось організму [3]. У найзагальнішому сенсі «середовище» розуміється як «оточення, сукупність природних умов, в яких протікає діяльність людського суспільства, організмів [11]. Середовище виявляється істотною умовою розвитку особистості; в той же час під впливом діяльності людини середовище змінюється саме.

За визначенням Ясвіна В. А. освітнє середовище – це система впливів і умов формування особистості за заданим зразком, а також можливостей для її розвитку, що містяться в соціальному та просторово-предметному оточенні [18, с. 14].

Розглядаючи безпосередньо освітнє середовище сучасної освітньої організації (в нашому випадку ЗВО), відзначимо, що значимість категорії «освітнє середовище» та її впливу на формування особистості студента підтверджують численні дослідження, в яких освітнє середовище вищого навчального закладу отримало широкий розгляд (Братко М. В., Артюхіна А. І., Мазуренко С. Л., Мардахаєв Л. В., Менг Т. В., Морозова Н. А., Насонова Т. А., Палашева І. І., Песоцький Ю. С., Тенюшев Б. І., Ясвін В. А. та ін.).

Дослідник Редько Л. визначає освітнє середовище закладу вищої освіти як «сукупність можливостей для задоволення професійно-освітніх потреб студента для становлення його професійних компетентностей» [12]. Новіков В. розуміє освітнє середовище закладу вищої освіти як професійно і особистісно стимулююче середовище, яке він визначає як «сукупності матеріальних, педагогічних і психологічних факторів вузівської дійсності, що спонукають суб'єктів освітнього процесу до професійно-особистісного розвитку і саморозвитку» [10]. Науковець Братко М. В. розглядає освітнє середовище закладу вищої освіти як «загальний, сукупний, об'єднаний, цілісний чинник розвитку особистості, що відіграє визначальну роль у модифікації поведінки, яка розгортається як наслідок запланованих і незапланованих чинників середовища, сприяє особистісному і професійному розвитку.

З точки зору взаємодії особистості студента та освітнього середовища слід відмітити можливість середовища залучати суб'єкт освітнього процесу в засвоєння, споживання, обмін і поширення культурно-освітніх цінностей, що призводить в кінцевому результаті до самовизначення і самореалізації особистості.

Студенти – це специфічна демографічна група населення, яка визначає зміст та характер сучасного та майбутнього розвитку держави, концентрує в собі перспективні тенденції його розвитку. Для молодшої людини, що вступає в безмежний світ освітнього середовища, питання про сутність та смисл людського існування набуває особливого значення: вона стикається обличчям до обличчя з необхідністю укріпити своє особисте та неповторне місце в житті, відношення до світу, особисту життєву позицію в сучасному суспільстві.

Цінності як особливого роду продукт людської діяльності і важливий компонент свідомості являється важливим соціальним ресурсом та капіталом будь-якого суспільства. На ціннісній основі створюються життєві позиції та колективні програми життєдіяльності, мобілізуються ресурси на досягнення поставлених цілей. Як роз'яснюється у Великому тлумачному словнику сучасної української мови, цінність – це важливість, значущість чого-небудь [3, с. 1588].

З юних років людина в основному долучається до різних цінностей, усвідомлює для себе їх сутність і зміст. Далі, у процесі навчання, всебічного розвитку, накопичення життєвого досвіду особистість здатна самостійно обирати системотворчу цінність, тобто ту, яка в цей момент представляється їй найбільш значимою й одночасно задає певну ієрархію цінностей [5, с. 87].

Ціннісні орієнтації особистості – одне з основних структурних утворень зрілої особи, саме в них сходяться її різні психологічні характеристики. Ціннісні орієнтації людини є найважливішою характеристикою її особи, оскільки визначають її стосунки і особливості взаємодії з навколишнім світом, детермінують і регулюють поведінку людини. Усвідомлюючи власні ціннісні орієнтації, людина шукає своє місце в світі, роздумує над сенсом і метою життєдіяльності. Про те, що саме в студентський вік (а не в ранішому віці) формуються ціннісні орієнтації, свідчить, на думку деяких дослідників, наявність головної умови їх формування – досить високий рівень рефлексії, усвідомленого життєвого досвіду. Цінності є мотивуючими, певними спрямовуючими, а також прискорюючими або гальмуючими, мобілізуючими чи демобілізуючими чинниками людської поведінки, діяльності, зокрема професійної, академічної, громадянської [7].

Розвиток цінностей – це специфічний процес змін під впливом зовнішніх та внутрішніх чинників, результатом яких є виникнення якісно нового рівня цінностей людини.

Особистісні цінності мають двояку природу. З одного боку, вони соціальні за генезисом та опосередковані за будовою, бо зобумовлені впливом соціуму, з'являються у людини при взаємодії з іншими людьми завдяки інтеріоризації соціальних, культурних цінностей. З іншого боку, цінності індивідуальні – в них зосереджений неповторний життєвий досвід людини, представлено своєрідність його потреб та переживань.

Братусь Б. С. визначає особистісні цінності як «усвідомлені й прийняті людиною загальні смисли її життя» [4, с. 89]. Будінайте Г. Л. і Корнілова Т. В. підкреслюють, що особистісними цінностями стають ті смисли, по відношенню до яких суб'єкт визначився, акцентуючи увагу на необхідності не лише усвідомлення смислів, але і рішення про їх прийняття або неприйняття. Внутрішнє прийняття усвідомлених особистістю смислів виступає, таким чином, необхідною умовою формування і розвитку особистісних цінностей [2, с. 99]. Узагальнюючи погляди науковців, особистісні цінності – це важливий компонент структури особистості, що відображає світогляд людини, лежить в основі її життєвого вибору.

Професійні цінності, безумовно, посідають провідне місце в системі цінностей особистості. Їх формування, вважає Нікітіна Н., стає важливою умовою не тільки професійного самовизначення, але й становлення особистості молодшої людини в цілому [9]. Наявність в особистості професійних цінностей, на думку Позднякової А., забезпечує відповідальне ставлення до справи, підштовхує її до пошуку, творчості, вдосконалення і, певною мірою, компенсує недостатньо розвинуті вміння й навички; відсутність професійних цінностей може призвести до професійного краху, втрати майстерності. За Поздняковою А.,

професійні цінності можна визначати як похідні від загальнолюдських, групових і особистісних цінностей [13].

Якщо особистісні цінності формуються в родині, школі, в процесі стихійної соціалізації, то професійні – в процесі професійного становлення у відповідному освітньо-професійному середовищі. Наявність професійних цінностей дає змогу фахівцеві співвіднести конкретні професійні ситуації, в яких він діє, зі всією системою цінностей. Професійні цінності виступають регулятором поведінки особистості в професійній діяльності й багато в чому визначають професійну орієнтацію особистості [14].

Отже, професійні цінності – це найважливіші для особистості явища, що регламентують та спрямовують професійну діяльність, а також є основою для професійного самовизначення.

Професійно-особистісні цінності студента – це інтегрована форма свідомості, яка визначає поведінку людини в професійній діяльності в умовах освітнього середовища закладу освіти. Процес формування професійно-особистісних цінностей є трансформацією професійних педагогічних цінностей в професійно-особистісні, що надає їм як соціальний, так і особистісний характер, що впливає на особистісне зростання і професійне становлення, міжособистісну взаємодію. Особисте привласнення цінностей професії виражається у їх дотриманні, вірі, в їх значущості, розумінні впливу цінностей на власний розвиток.

Важливу роль у формуванні індивідуальної системи цінностей грає навчальна діяльність. За словами Лінгарта Й., в залежності від змісту і способу навчання може змінюватися не тільки темп, але і напрямок всього психічного розвитку, а сама діяльність вчення виступає в якості умови і фактора цього розвитку. Під час навчання в групі виробляються загальноновизнані смисли і норми, які стабілізуються у взаємодії [6, с. 452]. На думку Малісової І. Ю., забезпечення учнів відповідними їхньому віку психологічними знаннями про людину як частку природного світу, члена суспільства, суб'єкту і об'єкту взаємовідносин дає можливість актуалізації самопізнання, орієнтації на діалогічну взаємодію, розвитку сенситивності, особистісного саморозкриття, що в підсумку сприяє формуванню ціннісних орієнтацій особистості [8]. Як зазначає Сапогова І. А., формування ціннісних орієнтацій в процесі навчання визначається, з одного боку, особистісними особливостями, розвитком і усвідомленням своїх інтересів і цінностей, а з іншого – соціальними факторами – цінностями важливими для інших, стилем спілкування з ними. При цьому в основі загального механізму формування цінностей лежить, перш за все, діалоговий стиль спілкування і розвиток рефлексивних особливостей студентів [15, с. 148]. Такий механізм, на нашу думку, повинен виступати як процес передачі і прийняття знання, що носить смислове навантаження. При цьому отримана інформація повинна бути цінністю, тобто, кажучи словами Оллпорта Г., перейти з категорії «знання» в категорію «значимості».

Освітнє середовище закладу вищої освіти впливає на розвиток професійно-особистісних цінностей через цикл професійно-орієнтованих дисциплін, які складають фундаментальне цілісне ядро, навчальний матеріал, який відображає сучасні цінності. Основними чинниками розвитку професійно-особистісних цінностей в освітньому середовищі ЗВО є компетентісно зорієнтоване освітнє середовище, зміст і організація навчального процесу, спрямованого на актуалізацію професійно-особистісних цінностей, інтеграцію дисциплін, навчальної та позанавчальної діяльності.

Таким чином, розвиток професійно-особистісних цінностей студентів в освітньому середовищі ЗВО можна визначити як педагогічно-організований процес, що передбачає інтегрування в наявний досвід особистості базових цінностей для успішної реалізації в професійній діяльності.

ДЖЕРЕЛА ТА ЛІТЕРАТУРА

1. Братко М. В. (Сорока) Сутнісний зміст поняття «Освітнє середовище вищого навчального закладу»: Педагогічна освіта: теорія і практика. – Психологія. Педагогіка (18), 2012. С. 50-55.

2. Будинайте Г. Л., Корнилова Т. В. Личностные ценности и личностные предпосылки субъекта: *Вопр. Психол.*, 1993, № 5. С. 99-105.
3. Великий тлумачний словник сучасної української мови (з дод. і допов.) / Уклад. і голов. ред. В. Т. Бусел. К.: Ірпінь : ВТФ «Перун», 2005. 1728 с.
4. Выжлецов Г. П. Аксиология: становление и основные этапы развития: *Социально-политический журнал*, 1995, № 6. С. 61-73.
5. Здравомыслов А. Г. Потребности, интересы, ценности. М.: Политиздат, 2000. 317 с.
6. Лингарт Й. Процесс і структура людського вчення. М.: Прогрес, 1970. 685 с.
7. Луговой В. І. Формування ціннісної компетентності науковопедагогічних працівників – важлива умова їх успішної діяльності в сучасній вищій школі: *Проблеми освіти : наук. зб. Ін-т іннов. технологій змісту освіти МОН України*. К., 2010. Вип. 63, Ч. 1. С. 3–9.
8. Малісова І. Ю. Психологічні знання як фактор формування ціннісних орієнтацій особистості: *Психол. журн.* 1994. т.24., № 4., С. 94-102.
9. Никитина Н.Н. Становление культуры профессионально-личностного самоопределения учителя: монография Н.Н. Никитина. М.: Прометей, МПГУ, 2002. 316 с.
10. Новиков В. Н. Образовательная среда вуза как профессионально и личностно стимулирующий фактор: *Электронный журнал «Психологическая наука и образование»*. URL: www.psyedu.ru. 2012, №1.
11. Ожегов С. И. Словарь русского языка: ок. 53 000 слов; под общ. ред проф. Л. И. Скворцова. 24-е изд., испр. М.: Оникс: Мир и образование, 2007. 640с.
12. Панов В.И. Психодидактика образовательных систем: теория и практика: СПб: Питер, 2007. 352 с.
13. Позднякова А. Л. Формирование ценностного отношения будущего специалиста к профессиональной деятельности (на примере подготовки экономистов), 2011. 323 с.
14. Потуй Ю. П. Професійні цінності: сутність і роль у формуванні особистості сучасного фахівця: *Педагогіка формування творчої особистості у вищій і загальноосвітній школах*, 2013. Вип. 33 (86). С. 331-337.
15. Сапогова І. А. Особливості формування ціннісних орієнтацій у старшокласників: *Педагогіка розвитку і зміни в Російському освіту: Матеріали 2-ї науково-практичної конференції*. Красноярськ, 1995. С.247.
16. Слободчиков В.И., Исаев Е. И. Основы психологической антропологии. Психология человека: Введение в психологию субъективности. Учебное пособие для вузов. М.:Школа-Пресс, 1995. 384 с.
17. Хьелл Л., Зиглер Д. Теорії особистості. СПб.: Пітер-Прес, 1997. 608 с.
18. Ясвин В. А. Образовательная среда. От моделирования к проектированию. 2-е издание. М.: Смысл, 2001. 365 с.
19. URL: <http://zakon.rada.gov.ua/laws/show/1556-18>

Науковий керівник: кандидат педагогічних наук, доцент Стеблецький А.Л.

*Крістіна Ковлева, Анастасія Банік
(Кропивницький)*

ІНТЕГРОВАНЕ НАВЧАННЯ ЯК ОСВІТНІЙ ПАЗЛ: ЗАСТОСУВАННЯ ІНТЕГРОВАНОГО НАВЧАННЯ У ВИЩОМУ НАВЧАЛЬНОМУ ЗАКЛАДІ

У статті розкривається сутність понять «інтегроване навчання», «принцип інтеграції», «інтегрований урок», даються ознаки інтегрованого уроку, окреслюється мета навчання на інтегративній основі, описуються особливості інтегрованого навчання як засобу формування мотивації навчання студентів.

Ключові слова: інтеграція, інтегроване навчання, інтегрований урок, інтегровані знання.

The article reveals the essence of the concepts of "integrated learning", "the principle of integration", "integrated lesson", features of the integrated lesson are given, the purpose of learning is outlined on an integrative basis, the features of integrated learning as means of forming the motivation of students' studies are described.

Key words: *integration, integrated learning, integrated lesson, integrated knowledge.*

Основним завданням та викликом, яке постало перед представниками науково-педагогічного процесу – організувати навчально-виховну діяльність таким чином, щоб надати можливість студентам здобути необхідні навички та задовольнити їхні освітні потреби, наочний результат яких перевершив би будь-які сподівання.[4] З метою забезпечити високу результативність навчально-виховного процесу, викладачі, які прагнуть забезпечити високий рівень реалізації освітнього середовища, відповідно до сучасних вимог навчання, – обирають інтегроване навчання. Його впровадження дозволяє зробити вивчення предмета більш актуальним і цікавим, корисним, а також сформуванню комплексності різних умінь. Інтегроване навчання дозволяє студенту активізувати пізнавальну діяльність, даючи простір для розвитку мислення за межами певної дисципліни. Впродовж ХХ - початок ХХІ століття педагоги шукали різні шляхи вирішення проблем взаємозв'язків навчальних дисциплін, з метою підвищення якості навчання та встановлення вірних пріоритетів, які сприятимуть кращому засвоєнню навчального матеріалу, який, паралельно, сприятиме відбудові всебічно-розвиненої творчої особистості. У 20-х роках ХХ століття застосовували комплексний метод навчання. У 50-80-х рр. ХХ століття почали використовувати міжпредметні зв'язки. У 80-90-х рр. ХХ століття – набули поширення інтегровані та бінарні уроки, почалося створення інтегрованих курсів і підручників. А для початку ХХІ століття характерне впровадження інтегрованого навчання. Інтеграційний метод у навчанні потрібен, щоб продемонструвати цілісність світу та невід'ємний зв'язок між науками. Активне застосування даного методу навчання дає змогу розглянути освітній процес через призму загальної картини, а не ділитися на окремі дисципліни, що, в свою чергу, породжує зв'язки між науками, які активізуються в пам'яті учасника навчального процесу, як елементи цілісного механізму, принцип дії якого стає очевидним. А в сучасному суспільстві, де панує активний розвиток технологічного процесу, особистість, в навчанні якої був застосований даний метод людина стає цілком конкурентоспроможною та має високий рівень знань, які під силу інтегрувати в різні галузі.

Акцентували увагу, стосовно вагомості даного питання в педагогіці такі вчені як: Я. А. Коменський, Девід Вільямсон Шафер, Ральф Тайлер, Бенджамін Блум, Сьюзен Ковалік, Сандра Матісон, Меліса Фрімен та ін.

Постановка проблеми. Інтеграція навчання базується на розумінні цілісної картини, для якої властивий багатогранний процес встановлення зв'язків між різними предметами, а також між інформацією і знаннями. Інтегроване навчання обумовлює набуття важливих навичок для життя, таких як уміння працювати в команді та вирішувати проблеми, що сприяє не тільки вирішенню освітніх проблем навчання, але й пліч-о-пліч межує в виховним аспектом виховання особистості. Проте, існує проблема впровадження інтегрованих занять, в зв'язку з тим, що принцип інтеграції недостатньо відображений у чинних підручниках та позбавлений чітких методичних рекомендацій, для його застосування. Відповідно, відповідальність за впровадження даного методу в освітній процес студентів вищих навчальних закладів покладається на плечі творчого бажання та високої освіченості педагогічних кадрів, разом з ініціативністю та натхненням прагненням до вдосконалення методів навчання, які зазвичай характерні для освітнього процесу.

Метою статті є обґрунтування доцільності впровадження інтегрованого навчання у вищому навчальному закладі та висвітлення прерогатив та основних принципів його реалізації наочно.

Виклад основного матеріалу. Кордони при інтегрованому навчанні змінюють обриси на менш чіткі, коли викладач спонукає створити зв'язки між дисциплінами, опираючись на зміст і вміння з різних предметів. Формуються якісно нові знання, які мають вищий рівень

осмислення, а також динамічно застосовуються в нових ситуаціях. Інтеграція предметів дає змогу студенту сприймати предмети і явища різнобічно, системно, емоційно та цілісно, відбудовуючи у свідомості непохитний зв'язок матеріалу, що необхідний для запам'ятовування.[2,3] Цей підхід зобов'язує до використання різноманітних форм викладання, що має великий вплив на ефективність сприйняття студентами навчального матеріалу. Інтеграція в навчанні, це по-перше, рівень взаємодії навчальних дисциплін і глибини об'єднання навчального змісту, а по-друге, способів, завдяки яким це стає можливим. Під час інтегрованого навчання студент може бачити матеріал, який викладається викладачем цілісно, а не фрагментами. Викладачі отримують нелегкий виклик – навчитися навчати по-новому, змінюючи шаблони класичного навчання педагогічної школи попередників, та відходячи від звичної моделі навчально-виховного процесу, а натомість змушені адаптуватися до нової ролі в навчальному середовищі – бути не лише керівником навчального процесу, а й повноцінним членом дослідницької команди.[1] Сьогодні не можна дати знання окремої науки відокремлено від інших наук. Інтегрований урок є найперспективнішою інновацією, яка закладає нові умови активної співпраці між викладачем і студентом, що має великий вплив на ефективність сприйняття студентами навчального матеріалу, завдяки чому, в майбутньому, студенти зможуть застосувати уже набуті знання та навички в новий спосіб, відповідно і продукт такої діяльності матиме зовсім інший характер і формуватиме більш глибоке розуміння основних проблем сучасності поза стінами університету.

Висновки і перспективи подальших досліджень:

Отже, інтегроване навчання - це об'єднання різних навчальних предметів. Для викладача важливо показати студенту взаємозв'язок певної дисципліни з різними предметами. І якщо студент буде вміти це бачити і розуміти, йому це допоможе знаходити взаємозв'язки між різними системами і у житті. Так сприйняття буде важливою у впродовж усього життя.

При активному застосуванні даного навчання в науково-педагогічному просторі, студенти зможуть :

- З більшою точністю усвідомити сутність об'єкта чи явища в контексті різних навчальних предметів, сформувані цілісне уявлення про процес і результат створення нерозривно зв'язаного, єдиного;
- Глибше зрозуміти основні компоненти навчальної діяльності, завдяки аналізу з різних точок зору;
- Знайти практичне застосування, набутим ідеям та навичкам, створюючи умовний механізм взаємозв'язку компонентів;
- Мислити системно.

Передбачені позитивні наслідки впровадження інтегрованого навчання в освітній процес:

- Гармонійне поєднання з декількох предметів спорідненого за змістом матеріалу, відповідно до однієї теми з одночасним усуненням дублювання у вивченні певних питань;
- Ущільнення знань, яке полягає в засвоєнні навчального матеріалу за менший проміжок часу, проте для якого властива вища якість навчального уміння;
- Засвоєння зі студентами значного за обсягом навчального матеріалу, з метою досягнення цілісності знань;
- Формування всебічно-розвиненої творчої особистості студента, акцентуючи увагу на винятковості та природних здібностях;
- Мотивація студентів до процесу здобуття знань;
- Можливість студентам застосовувати набуті знання з різних навчальних предметів у професійній діяльності, завдяки розвитку мислення, поза шаблонними методами.

Використання інтегрованих уроків вносить певний вклад в підвищенні професійної компетентності педагогів, впливає на рівень освіченості майбутніх випускників, їх

конкурентоспроможність, сприяє прагненню та свідомій зацікавленості студентів в оволодінні загальноосвітніми предметами самоосвітньої діяльності.

Інтеграційні процеси в освіті тривають, і вони різноманітні, але мета їх одна – розвинена, креативна особистість, здібна до творчого пошуку.

Інтегрований урок є одночасно дуже цікавою формою роботи і дуже складною багатогранною конструкцією, яка вимагає, насамперед, творчої та натхненної особистості вчителя. Адже він вимагає не просто хорошої професійно-теоретичної підготовки педагога, а вміння творчо працювати в парі, створити пізнавальний цікавий навчальний продукт, результатом якого є утворення нової цілісної системи. Це дуже не просто. Тому вчителі, які експериментують, заслуговують не тільки поваги, а й захоплення.

ДЖЕРЕЛА ТА ЛІТЕРАТУРА

1. Гончаренко С., Мальований Ю. Інтегроване навчання: за і проти // Освіта. 1994. 16 лютого. С. 3.
2. Іванчук М.Г. Інтегрований урок як специфічна форма організації навчання // Початкова школа. 2004. № 5. С. 10 – 13.
3. Іванчук М.Г. Міжособистісна Взаємодія в умовах інтегрованого підходу до навчання // Неперервна професійна освіта: теорія і практика. Науково-методичний журнал. К., 2004. Вип. II. С. 138-145.
4. Нікуліна Ф. Інтегральна технологія: основні ідеї та структура // Завуч (Перше вересня). 2000. № 23-24. С.10.

УДК 373.3/5.016:73/76

*Єлизавета Козаченко, Валентина Козаченко
(Біла Церква)*

ТЕОРЕТИЧНІ ОСНОВИ ПРОБЛЕМИ АКТИВІЗАЦІЇ ХУДОЖНІХ ЗДІБНОСТЕЙ УЧНІВ ЗАСОБАМИ ОБРАЗОТВОРЧОГО МИСТЕЦТВА

У статті визначено й обґрунтовано автором сутність педагогічних методів активізації художніх здібностей учнів засобами образотворчого мистецтва.

Ключові слова: евристична бесіда, фасилітація, метод самоспостереження, метод інтерпретації, метод питань.

The essence of pedagogical methods of activating artistic abilities of students through means of fine arts are defined and substantiated by the author in the article.

Keywords: heuristic conversation, facilitation, method of introspection, method of interpretation, method of questions.

Зараз зміною освіти активно займається Нова українська школа – це ключова реформа Міністерства освіти і науки. Головна мета – створити школу, у якій буде приємно навчатися і яка даватиме учням не тільки знання, як це відбувається зараз, а й уміння застосовувати їх у житті.

Одним з найважливіших питань у методиці навчання образотворчого мистецтва є недостатність вивчення проблеми методів активізації художніх здібностей учнів засобами образотворчого мистецтва в даний час, бо у центрі уваги суспільства знаходиться проблема розвитку творчості дітей.

Мета роботи – виявити, обґрунтувати способи проведення активізації художніх здібностей учнів засобами образотворчого мистецтва.

Актуальність роботи полягає в тому що в даний час в центрі уваги суспільства знаходиться проблема розвитку художніх здібностей учнів, їх обдарованості. Зважаючи на те, що питання активізації творчої діяльності учнів пов'язані з творчістю в освіті в даний час є актуальними, бо одним з істотних недоліків сучасної освіти є відсутність розвиваючого впливу на творчий потенціал учнів, застосування непродуктивних способів навчальної діяльності.

Методи активізації художніх здібностей учнів є одним з найважливіших питань в методиці навчання образотворчого мистецтва.

Вивчення теоретичного матеріалу показало, що проблема розвитку образного мислення школярів цікавила багатьох дослідників, саме це ілюструють багаторазові спроби її вирішення.

Якщо говорити конкретно про проблему розвитку здатності маніпулювання словесним і образним матеріалом в організації контекстуальних зв'язків при створенні і сприйнятті багатозначного образу (що відповідає правопівкульній стратегії мислення), то аналіз літератури з даного питання показує, що проблема таким чином ще не ставилася [8].

Існуючі в цьому плані підходи, починаючи з самого розуміння феномену образного мислення, його специфіки, загальних закономірностей і шляхів розвитку, досить різні і по суті стосуються тільки якоїсь однієї з її сторін.

Розвиток образного мислення може здійснюватися шляхом захопленості образотворчої діяльністю вже завдяки роботі з різними художніми матеріалами шляхом «поглибленого тематичного малювання», засобами образотворчого мистецтва, що є не лише необхідною, але й недостатньою умовою в організації процесу розвитку.

У процесі навчання діти повинні отримувати системні, комплексні знання щодо використання зображально-виражальних можливостей художніх матеріалів і технік. Це дозволить дітям створювати художньо-творчі роботи не тільки в межах площини листа, але і в обсязі, використовуючи виражальні можливості художнього матеріалу так, як це роблять професійні художники.

У результаті такої роботи діти могли б здобувати навички, необхідні не тільки для образотворчої діяльності, але й для творчого втілення своїх ідей в будь-якій іншій сфері [2].

Завдання, які стоять перед предметом образотворчого мистецтва, можна розширити, якщо в процесі занять діти знайомитимуться з особливостями роботи в області різних видів і жанрів образотворчого мистецтва.

Це сприятиме формуванню як практичних навичок у поводженні з різними художніми інструментами і матеріалами, так і теоретичних знань в галузі образотворчого мистецтва.

Для успішного вирішення висунутих завдань необхідно надавати особливого значення процесу формування технічних умінь і навичок у поводженні з різними художніми інструментами і матеріалами.

Наявність необхідних художньо-технічних умінь і навичок у дітей багато в чому буде сприяти активізації їх творчих здібностей, що значно посилить інтерес до образотворчої діяльності та розширить можливості реалізації творчих задумів [4, с. 45-50].

Говорячи про проблему активізації творчості школярів в процесі роботи з різними засобами образотворчого мистецтва, необхідно зауважити, що вона давно цікавить вчених різних галузей науки: психологів, фізіологів, педагогів.

Під активізацією творчої діяльності ми будемо розуміти процес переходу від репродуктивного до продуктивного типу навчальної діяльності учнів, спрямований на отримання якісно нового результату як в навчанні, так і розвитку.

Одним з ефективних методів стимулювання креативності, активізації художніх здібностей учнів є евристична бесіда.

Евристична бесіда – це словесний діалогічний метод навчання, за якого учитель організує активну пізнавальну діяльність учнів шляхом конструювання серії взаємопов'язаних запитань.

Даючи на них відповіді, діти під педагогічним керівництвом самостійно опановують усі складові пошуку знань. На відміну від настановчих, відтворюючих, систематизуючих типів бесід метою евристичної бесіди є розвиток творчого мислення учнів.

Евристична бесіда доцільна при інтерпретації змісту творів мистецтва саме в силу їх багатозначності. Відповідна багатоваріантність тлумачень художніх образів є не тільки можливою, а й вельми бажаною.

Багату дитячу уяву, природну здатність до фантазування, асоціативність мислення, з одного боку, та допитливість, активність пізнавальних інтересів, – з іншого, грамотний учитель має гнучко поєднувати, вибудовуючи поступово (крок за кроком) непростий, але захоплюючий шлях самостійного відкриття таємниць світу мистецтва, а не зводячи аналіз твору до з'ясування ідеї і особливостей індивідуальної майстерності митця [1].

Проблемно-евристичні технології вимагають значних витрат часу. Прояв креативного потенціалу учнів доцільно стимулювати під час сприйняття та інтерпретації творів мистецтва на основі міжвидового порівняння.

Також можна задавати проблемні (незавершені) запитання, проблемний (ігровий або змагальний) виклад навчального матеріалу, створення проблемних ситуацій на уроці.

Евристичні, пошукові, методи дослідження спрямовані на формування творчої активності підлітків шляхом емоційного сприйняття творів образотворчого мистецтва, переживання його образів, аналізу і міркування про них і спонукування до самовираження в своїй практичній діяльності.

Технології ми можемо розглянути на прикладі ознайомлення школярів з окремими гранями творчості, різними видами образотворчого мистецтва, засобами образотворчого мистецтва [3].

З-поміж низки інтерактивних методів, доцільних для організації аналізу інтерпретації творів мистецтва, високу ефективність має фасилітована дискусія.

Фасилітація (від латин. *facilis* – легкий, англ. *facilitate* – полегшувати, допомагати) – це технологія навчання, принциповою особливістю якої є опосередкована участь педагога в колегіальному самонавчанні учнів.

Фасилітована дискусія як одна з форм педагогічного спілкування полягає у колективному обговоренні певної проблеми, що має на меті колегіально підійти до результату (знаходити рішення, відкривати нові ідеї, утворювати консенсус) за допомогою певних стратегій, спрямовуючих запитань і спеціальних прийомів ведучого – фасилітатора [5, с. 68-71].

Навчання мистецтву полегшують такі методи викладання, як: метод інтерпретації, метод питань, – які породжують інтерес до пізнання.

Метод самопостереження сприяє виявленню рівня знань і умінь, набуття навичок їх корекції. Здійснення навчання, в основі якого лежить естетична функція мистецтва, підніме спілкування з мистецтвом до рівня духовного осмислення буття [6].

Розроблено *метод інтерпретації* творів живопису і графіки, трансформований *метод питань* для використання їх в якості механізмів приведення в дію розумового процесу в рамках правопівкульної стратегії мислення.

На базі методу інтерпретації знайдений ряд прийомів, які активізують образне мислення як у вирішенні теоретичних завдань, так і завдань, пов'язаних з графічним тлумаченням образу або самостійним створенням образу в руслі образотворчої діяльності учнів.

Більшість зарубіжних вчених (С. Парне, А. Осборн, А. Кестлер, Б. Олмо, Дж. Гілфорд) стверджують, що творче мислення необхідно розвивати у людини в шкільному віці. А. Осборн, Ф. Цвіккі, Дж. Гордон та інші розробили спеціальні методи розвитку творчих здібностей: *метод мозкового штурму, синектики, ділові ігри, конференції тощо* [7].

Отже, методи навчання, спрямовані на «відкриття», сприяють пробудженню у школярів інтересу до предмета, усвідомлення його значимості для багатогранного розвитку.

Самостійне спілкування з творами мистецтва, вилучення інформації семіотичного, естетичного, духовного плану є важливою умовою активного функціонування образного мислення.

ДЖЕРЕЛА ТА ЛІТЕРАТУРА

1. Алексеева Л. Викладання мистецтва в школі : нетрадиційні форми та методи // Мистецтво та освіта : науково-методичний журнал. 2014. №3. С. 16-18.
2. Вороновська Д. Творчість на маргінесі : наслідки та як їх виправити. Огляд основних ідей Кена Робінсона у книзі «Освіта проти таланту». 2018. URL: <http://nus.org.ua/wp-content/themes/nusch/assets/img/favicon.ico>
3. Грошева О. Запалить вогник дитячих здібностей // Початкова школа : науково-методичний журнал. 2017. № 10. С. 1-3.
4. Джафарова О. Нетрадиційні художні техніки у творчому самовираженні молодших школярів // Мистецтво та освіта: науково-методичний журнал. 2012. № 3. С. 38-43.
5. Кондратова В. Розвиток творчих здібностей учнів на уроках образотворчого мистецтва // Мистецтво та освіта : наук.-метод. журнал. 2013. № 2. С. 45-50.
6. Коновець С. Проведення колективних занять з образотворчого мистецтва в початковій школі // Мистецтво та освіта : науково-методичний журнал. 2013. № 2. С. 7-10.
7. Красовська О. О. Образотворче мистецтво з методикою викладання у початковій школі: навч.-метод. посібник. Л. : Новий світ, 2012. С. 292.
8. Палієнко Н. М. Методи діагностики та розвитку художніх здібностей на уроках образотворчого мистецтва // Мистецтво в школі: науково-методичний журнал. 2013. № 9. С. 2-4.

УДК 37.371

*Василь Копань, Ніна Хуторянська, Антоніна Беженар,
Ірина Селезньова, Володимир Копань
(Київ)*

ПОНЯТТЯ ВСЮДИСУЩНОСТІ ТА ВІЧНОСТІ В ХРИСТІЯНСЬКІЙ ЕТИЦІ ТА ПРИРОДОЗНАВСТВІ

У статті пояснюється, що поняття всюдисущності та вічності, якими богослови характеризують ідеологічну базу християнства, не протирічать цим поняттям, якими в природознавстві пояснюють координати, енергію та час існування елементарних частинок і Сингулярності, при розширенні якої утворився Всесвіт. Показано, що немає причин для ідеологічних суперечок між богословами та природознавцями при навчанні школярів християнській етиці.

Ключові слова: *християнська етика, педагогіка, час, простір.*

В [1-2] ми розпочали публікацію доповідей, завданнями яких було примирення богословів та природознавців в українських школах. Нами опубліковано 15 робіт. Ряд богословів по-своєму розуміють сучасне пояснення походження Всесвіту і життя на Землі, вважаючи, що наукові погляди протирічать християнським. Так, читаємо ([3, с. 25, 26]), що наукові пояснення – «це дитячі казки; їх основа – півняча логіка: прокукурикав, а там хоч і не розвидняйся... Приклад абсурдності... Марення сивої кобили... Марновірство... Сучасні язичники... Істина коров'ячого молока». Коли так виховувати школярів на уроках християнської етики, то виростає молодь, яка не вірить або в Бога, або в природознавство. Якщо атеїсти – то з них формуються правопорушники. Якщо не довіряють законам природи,

то з них будуть малокваліфіковані інженери й лікарі. Метою роботи є продовження пояснень тем Біблійного природознавства [4], що не протирічить сучасній науці.

1. *Всюдисущність*. Згідно [5, 6], у формулу Бога входять множники

$$\dots m^0 * s^0 * t^0 \dots = 1 * 1 * 1 \quad (1)$$

де m – маса, s – простір, t – час. При будь-яких великих m , s , t виконується (1). Отже Бог – всесильний ($m \sim \infty$), всюдисущий ($s \sim \infty$), вічний ($t \sim \infty$). Людині важко користуватись безмежними поняттями ($\sim \infty$). Навіть Всесвіт, в якому сотні мільярдів галактик, світло пролітає по діаметру за скінчений час $\sim 12,7$ млрд років. Якщо в (1) шлях (в світлових роках) $s \sim 12,7$ млрд років, то Бог всюдисущий, бо $s^0 = 1$. Але це не означає, що Він такий великий, як всесвіт. Розглянемо якийсь малий об'єкт, наприклад, електрон, що має середню пересічну енергію. Для нього справедливе співвідношення невизначеності (2) Гейзенберга

$$\Delta p_x * \Delta x \geq h_1, \quad (2)$$

де $h_1 = 1,05 * 10^{-34}$ Дж*с – стала Планка, Δp_x – невизначеність величини імпульсу навколо якоїсь точки на вісі імпульсів, Δx – інтервал на вісі ОХ, де знаходиться електрон. При деякому Δp_x може бути згідно (1) $\Delta x \geq 1000$ км. Це означає, що конкретний малий електрон всюдисущий, бо одночасно він і в Донецьку, і у Львові. Бог теж може бути де завгодно в Космосі одночасно. Про Нього богослови не вказують конкретної метрики ОХ. Отже, немає протиріччя з наукою щодо поняття «всюдисущий». Його, однак, немає в головах казнокрадів... Бо їхні голови малі.

Сингулярність, при розширенні якої виник Всесвіт, мала $\Delta x \sim 10^{-34}$ см, тобто, була меншою за електрон в мільярди – мільярдів разів. Енергія її «вибуху» E була такою великою, що було достатньо для виникнення первинних зірок, сумарна маса яких становила

$$\Delta m \sim E/c^2, \quad (3)$$

де $\approx 300\,000$ км/с. Формулу (3) продиктував «стенографісту» Ейнштейну Бог. Її основа – «не півняча логіка» [3]. Не відома початкова координата Δx знаходження Сингулярності. Вона могла бути і Богом, який у багатьох пунктах керував світом. А може тоді Він відпочивав, як зараз у «суботу», бо ні простору колись не було, ні світла, ні вірусів. Коли було за планом Бога створено бактеріально – тваринне життя на багатьох планетах (на ~ 150 [7] в нашій галактиці), Бог вибрав Землю, як найкращу для життя людей, почав створювати Єву першою, а Адама другим [7]. Далі усе сталося згідно Біблії та інших релігійних книг. Тому імовірність створення людської техногенної цивілізації в Молочному шляху становить лише 1/500 млн [7]. Люди фактично одні. Більшість астрономів не вірять в наявність інопланетян в нашій Галактиці. В Біблії [8], однак, сказано (стор. 9, голова 6, п. 2): «Тоді сини Божі, убачивши, що в синів чоловічих, дочки хороші, брали їх за жінок, хто котру вподобав». Може Біблія інформує, що сини Божі – то і були ті інопланетяни, які вже вимерли? Адже наша віра говорить лише про Богів Святої Трійці – про Отця, Сина і Духа Святого. Вона помилково говорить про натовп «синів Божих». Земна всюдисущність Сина Божого Ісуса Христа підтверджується тим, що Йому моляться усі християни. Про космічну всюдисущність Бога вірять значна частина фізиків. Всюдисущність Духа Святого з точки зору фізики впливає з того, що Він як радіохвилі, пронизує простір, скелі, легені, мозок і душі віруючих. Дух Святий має здатність лікувати, посилювати природній імунітет. Це використовують ворожки, народні цілителі, психологи, священики. Це використовують архітектори церков і художники ікон. Це використав професор фізичного факультету Київського національного університету імені Тараса Шевченка С.П.Сітько і започаткував квантову медицину. Апостол В.Мунтян надсилає Дух Святий радіохвилями телевізійного діапазону, і лікує хворих через телевізор. Судячи по TV-каналі «Возрождение», він збирає велику кількість прихожан, причому в Палаці спорту, а не у церкві. Час покаже, чи все чесно в його роботі.

Багато релігій – це все-одно, що багато партій, кожна з яких начебто працює на благо України. Але ми пам'ятаємо про секту «Біле братство», організовану комсомольськими

ватажками після занепаду соціалізму. У Києві та інших містах по телефону агітують говорити про Біблію люди, які мало її вивчали. А найбільш хоробрі сектанти трійками стукають у квартирні двері, і лякають кінцем світу. У Європі, наприклад у Німеччині, на уроках християнської етики мають право вчитись і діти мусульман. В кірхах і костелах моляться православні, бо мало церков. Добре, що Бог всюдисущий. Має ознаки інтернаціонального. Жахливо, що богом намагаються торгувати, бо були війни хрестоносців, що брати росіяни і українці конфліктують по вині «апостолів» Путіна і Януковича та їх соратників.

2. *Вічність*. Самогубства і евтоаназії ілюструють, чому інколи не хочеться вічності, навіть не хочеться того часу життя, який подарували батьки. Наголошуємо, що світові релігії і наука кажуть, що колись не було простору, світла і часу. Віруючі фізики допускають, що Сингулярність – то і є Бог. Бога не можна уявити. І Сингулярність не можна. Бог не схожий ні на кого, хоч і «сотворив Бог чоловіка в свій образ Божий сотворив його» [8, с.6]. Сингулярність змінила своє «життя», перетворившись у Всесвіт, який через 30 млрд років перетвориться на «туман» з елементарних частинок [9, с. 34]. Невже той туман і буде прахом Божим? Біблія підказує, що такого не буде, бо Бог вічний. Ще не постаріла гіпотеза про те, що «туман» збере в нову Сингулярність сила гравітації. Сингулярність знову розшириться, усе відродиться знову, бо «немає тому почину і краю немає», як продиктував Бог [3] стенограму поету Шевченку, і як диктує відкриття зараз віруючим природознавцям. В природі вічними є коливання електронів, протонів, атомів, молекул, коливання типу початок – розгін – гальмування – кінець – початок. Це відбувається в часі. Тому час вічний, хоч і змінний. Так, якщо космічний корабель з космонавтами і їхніми сім'ями розігнати до швидкості, близької до $c=3 \cdot 10^8$ м/с, то за рік польоту по їхньому корабельному годиннику закінчиться життя на Землі, погасне Сонце, розпадуться на «туман» з елементарних частинок Молочний шлях і Андромеда. Космонавтам ніде буде приземлитись. Для чого мрії про такі польоти? Добре, що їх не буде, бо немає і не буде нескінченних джерел енергії для розгону до такої великої швидкості. Тому вічність була і буде з точки зору віри і природознавства. Богові сумно було жити в пустоті, тому створив цікавий світ, що складається з протилежностей і керується протиріччями.

Політологи і філософи кажуть, що «кількість (грошей в олігарха) переходить в якість (він стає президентом)», що панує «боротьба (80 партій) і єдність (в питанні «Славі Україні») протилежностей». Між богословами і природознавцями має бути єдність у вихованні дітей.

ДЖЕРЕЛА ТА ЛІТЕРАТУРА

1. Копань В.С., Хуторянська Н.В., Беженар А.А. Нобелівські премії і школа // Матеріали Всеукраїнської науково-практичної інтернет-конференції «Вітчизняна наука на зламі епох: проблеми та перспективи розвитку»: Зб. наук. праць. Переяслав-Хмельницький, 2016. Вип. 24. С.46-49.

2. Копань В.С., Хуторянська Н.В., Беженар А.А. Християнська етика і школа // Матеріали Всеукраїнської науково-практичної інтернет-конференції «Вітчизняна наука на зламі епох: проблеми та перспективи розвитку»: Зб. наук. праць. Переяслав-Хмельницький, 2016. Вип. 25. С.73-76.

3. Козирчук Л.М., Гуценко С.Л. Це було так! Біблія і сучасна наука про походження Всесвіту // Вид-во УПЦКП. 2005. 101 с.

4. Копань В.С., Хуторянська Н.В., Беженар А.А., Селезньова І.А., Копань В.Т. Біблійне природознавство і християнська етика // Матеріали Всеукраїнської науково-практичної інтернет-конференції «Вітчизняна наука на зламі епох: проблеми та перспективи розвитку»: Зб. наук. праць. Переяслав-Хмельницький, 2017. Вип. 32. С.107-111.

5. Копань В.С., Хуторянська Н.В., Беженар А.А., Селезньова І.А., Копань В.Т. Фізика і християнська етика // Матеріали Всеукраїнської науково-практичної інтернет-конференції

«Вітчизняна наука на зламі епох: проблеми та перспективи розвитку»: Зб. наук. праць. Переяслав-Хмельницький, 2018. Вип. 42. С. 57-60.

6. Маурітссон Максим. Католицьке віровчення // Вид-во університету «Києво-Могилянська академія». 1998. 191 с.

7. Копань В.С., Хуторянська Н.В., Беженар А.А., Селезньова І.А., Копань В.Т. Пошук життя у Всесвіті і шкільна християнська етика // Матеріали Всеукраїнської науково-практичної інтернет-конференції «Вітчизняна наука на зламі епох: проблеми та перспективи розвитку»: Зб. наук. праць. Переяслав-Хмельницький, 2017. Вип. 37. С.178-181.

8. Св'яте Письмо старого і нового завіту / Переклад П.О.Куліша, І.С.Левіцького, І.Пулюя // Видано у Відні у 1903 р, перевид.2000 у Києві видавництвом «Рада». 1075 с.

9. Копань В.С. Охорона праці в гуманітарній сфері. Навчальний посібник для студентів вищих навчальних закладів, видання друге. К.: Університетське вид-во ПУЛЬСАРИ, 2008. 200 с.

УДК 510,377,37.09,37-042.4.4:004

Леся Луговська
(Вінниця)

ПРОБЛЕМА ОРГАНІЗАЦІЇ САМОСТІЙНОЇ РОБОТИ З МАТЕМАТИКИ У КОЛЕДЖАХ ЗА ДОПОМОГОЮ ІНФОРМАЦІЙНИХ ТЕХНОЛОГІЙ

У статті розглядається організація самостійної роботи студентів коледжів із використанням засобів інформаційних технологій, вказується на специфіку й актуальність такої форми самоосвіти. Зазначаються способи та методи ефективного впровадження самостійної роботи на заняттях з математики та в позаурочний час для формування математичних компетентностей.

Ключові слова: інформаційні технології, самостійне опрацювання, самоосвіта, математика, компетентність.

The article deals with the organization of independent work of college students using information technologies, points to the specificity and relevance of this form of self-education. Specify the methods and techniques of effective implementation of independent work in mathematics lessons and in extracurricular time for the formation of mathematical competences.

Key words: information technologies, independent study, self-education, mathematics, competence.

Сучасний етап розвитку вищої професійної освіти спрямований на створення цілісної системи безперервного навчання, на розширення сфери самостійної діяльності студентів та залучення до процесу пізнання інформаційних та телекомунікаційних комп'ютерних технологій, які формують навички самоорганізації та самоосвіти.

Сьогодні суспільство вимагає від особистості самостійного критичного та творчого мислення, вміння орієнтуватися в різних, навіть нестандартних, ситуаціях, здатності до вирішення проблем, що можуть виникати в її професійній діяльності. У зв'язку з цим організація позааудиторної роботи, розвиток самостійності студентів у процесі навчання є одним з актуальних питань, що останнім часом широко обговорюються провідними науковцями й педагогами-практиками. Нині триває пошук інноваційних методів, освітніх технологій, спрямованих на формування навичок самостійної організації праці, вироблення вміння використовувати власний досвід і знання для набуття нових знань.

Згідно з наказу "Про організацію навчального процесу у вищих навчальних закладах" самостійна робота студента є основним засобом оволодіння навчальним матеріалом у час, вільний від обов'язкових навчальних завдань.[5]

Науково доведено, що тільки ті знання, які студент здобув самостійно, завдяки власному досвіду, думці й дії, будуть насправді міцні. В процесі викладання навчального матеріалу засвоюється незначний відсоток інформації, що сприймається на слух, більша частина опановується зі застосуванням двох органів чуття: слуху і зору. Якщо навчальний матеріал опрацьовується самостійно, виконується завдання від його постановки до аналізу отриманих результатів, то засвоєння інформації наближається до 90%.

Концепція математичної освіти України і Держстандарт освітньої галузі «Математика» передбачають передумови для формування соціальної, комунікативної, комп'ютерної та інших видів компетентностей студентів. [3] Вітчизняні вчені вважають, що самі інформаційні технології потребують складної підготовки, великих початкових витрат і наукомісткої техніки. Їхнє запровадження має починатися зі створення математичного забезпечення, формування інформаційних потоків.

Сучасний студент повинен володіти фундаментальною інформаційною підготовкою, бо при зростанні обсягу науково-технічної інформації навчальний заклад неспроможний забезпечити суб'єкт навчання повним обсягом знань протягом усього його свідомого життя. Тому «стрижем» професійної компетентності є не інформованість студента, а вміння використовувати нові технології, вирішувати проблеми у різних галузях діяльності [1].

Саме тому вища школа поступово переходить від передачі інформації у вигляді лекцій до організації й керування навчально-пізнавальною діяльністю студентів, застосовуючи можливості сучасних інформаційних технологій. Самостійне опрацювання навчального матеріалу, зокрема з математики, сприяє розвитку таких здібностей, як логічне мислення, увага, зосередженість, просторова уява тощо. У студентів розширюється творчий потенціал, вони вміють творчо працювати з добутою інформацією. Окрім знання методів пошуку студенти опановують метод аналізу, синтезу й узагальнення інформації.

Необхідність пошуку нових підходів щодо організації самостійної роботи студентів у сучасних умовах, де інформаційні технології є невід'ємною частиною, пов'язана з розв'язанням протиріч між динамічним розвитком інформаційних технологій, засобів дидактичного супроводу та збереженням традиційних моделей навчання; між потребами в опануванні способами моделювання навчання з застосуванням інформаційних технологій і відсутністю реалізації процесів системних технологій.

Тому самостійну роботу студентів при вивченні математики у коледжі можна ефективно організувати, застосовуючи інформаційних технологій:

- проводити роботу з електронними виданнями в бібліотеці на етапі підготовки до практичних занять;
- виконувати індивідуальних завдання з використанням інформаційних технологій;
- здійснювати поточну та підсумкову атестацію за допомогою електронного тестування;
- використовувати освітніх сайти та автоматизовані навчальні програмні засоби, зокрема GeoGebra, GRAN 1, GRAN-2D, MathKit, Живая математика, Maple. [2, с. 24]

Одним із головних аспектів організації самостійної роботи є розробка форм і методів організації контролю за самостійною роботою студентів. Навчальний матеріал дисципліни, передбачений робочим навчальним планом для засвоєння студентом в процесі самостійної роботи, виноситься на *підсумковий контроль* поряд з навчальним матеріалом, який опрацьовувався при проведенні аудиторних навчальних занять.

Контроль самостійної роботи студентів включає:

- перевірку відповіді на контрольні тестові питання Moodle, Google Forms, Kahoot, Class Maker, Classtime та інші.
- перевірку конспекту;

- перевірку рефератів;
- перевірку розв'язаних задач;
- перевірку розрахунків;
- перевірку виконаних графічних вправ і завдань;
- перевірку виконаних індивідуальних завдань.

Таким чином, використання інформаційних технологій в організації самостійної роботи студентів дозволяє не тільки інтенсифікувати їх роботу, а також закласти основи їх подальшої постійної самоосвіти. Педагогічне інформаційно-освітнє середовище, яке створюється за допомогою інтеграції сукупності програмно-апаратних та традиційних форм навчання робить самостійну роботу студента більш незалежною та творчою.

ДЖЕРЕЛА ТА ЛІТЕРАТУРА

1. Архіпова Т. Л. Вплив нових інформаційних технологій на активізацію навчально-пізнавальної діяльності підлітків. URL: http://www.ii.npu.edu.ua/files/Zbirnik_KOSN/4/2.pdf
2. Гризун Л.Е. Дидактичні особливості сучасного комп'ютерного підручника // Засоби навчальної та науково-дослідної роботи: Зб. наук. пр. Вип.13. Харків: ХДПУ, 2000. С. 23-28.
3. Державний стандарт загальної середньої освіти в Україні. Освітня галузь «Математика» Проект. К.: вид-во «Генеза», 2009. 63с.
4. Картель Т.М. Самостійна робота студентів як умова їх професійного становлення. URL: <http://bibl.mk.ua/pdf/naukraci/pedaqoqika/2006/50-37-13.pdf>
5. Про організацію навчального процесу у вищих навчальних закладах: Наказ Міністерства освіти і науки України. URL: <http://www.minjust.gov.ua>

*Людмила Мишевська
(Ананьїв)*

ФОРМУВАННЯ ЕКОЛОГІЧНОЇ КУЛЬТУРИ – ОДНЕ З ОСНОВНИХ ЗАВДАНЬ СУЧАСНОЇ ОСВІТИ

Екологічне виховання має сформувати екологічну культуру людини. Молодь – майбутнє нашої держави, і від того якою буде її екологічна свідомість залежить майбутнє України і всієї планети.

Ключові слова: екологічна культура, свідомість, екологічне виховання, проблема відходів, замкнений цикл переробки.

Ecological education should form the ecological culture of man. Youth is the future of our state, and the future of Ukraine and the entire planet depends on its ecological consciousness.

Key words: ecological culture, consciousness, ecological education, problem of waste, closed cycle of processing.

На сучасному етапі питання традиційної взаємодії її з людиною вирости в глобально екологічну проблему. Якщо люди в найближчому майбутньому не навчаться дбайливо відноситися до природи вони знищать себе. Щоб цього не сталося необхідно виховувати екологічну культуру і відповідальність. Формування екологічної культури є одним з важливих завдань сучасної освіти. Екологічна освіта молоді має бути спрямована на формування особистості, яка у повсякденному житті дотримуватиметься норм екологічно грамотної поведінки. Виховання почуття особистої відповідальності за все живе на землі, бережливого ставлення до навколишнього середовища, розширення екологічних знань, культури, повинні стати рисою характеру наших студентів.

Тому під екологічним вихованням розуміють єдність екологічної свідомості і поведінки, гармонії з природою. На формування екологічної свідомості впливають екологічні знання і переконання. Екологічна культура формується на заняттях з дисципліни «Біологія та

екологія», «Хімія».

Виявивши в сутності екологічного виховання дві сторони: перша – екологічна свідомість, друга – екологічна поведінка, можна зробити висновок про необхідність формування у студентів екологічної свідомості на заняттях, а екологічна поведінка формується з роками і не стільки на заняттях, скільки в позакласній діяльності, наприклад, на екологічних конференціях, екскурсіях, подорожах по екологічних стежках.

Отже, екологічне виховання має сформувавши екологічну культуру людини, для якої характерні різнобічні, глибокі знання про навколишнє середовище (природне і соціальне); екологічний стиль мислення, що передбачає відповідальне ставлення до природи та свого здоров'я; наявність умінь і досвіду вирішення екологічних проблем (насамперед на місцевому рівні); безпосередня участь у природоохоронній роботі, а також здатність передбачати можливі негативні наслідки природо-перетворювальної діяльності людини.

Пріоритетним напрямком просвітницької діяльності є проведення екологічних конференцій. У словнику іншомовних слів є пояснення терміну «конференція» (лат. conferentia – збираю в одне місце) – збори, нарада представників державних, освітніх, наукових та інших організацій, партій, держав.

Конференція передбачає присутність в одній аудиторії студентів об'єднаних однією метою щодо розв'язання певної теоретичної чи практичної проблеми. Обговорення обраної теми визначає зміст конференції. Це комплексна форма узагальнення результатів самостійної пізнавальної діяльності студентів під керівництвом викладача, що здійснюється завдяки їх спільним зусиллям.

Метою конференції є поглиблення, зміцнення, розширення здобутих знань студентів; розвиток і саморозвиток їх творчих здібностей та активності; створення передумов для самовиховання, самовдосконалення, самовизначення. В залежності від дидактичної мети розрізняють конференцію навчальну та прес-конференцію. Мета навчальної конференції полягає в розширенні та поглибленні екологічних знань у формуванні у студентів мотиваційної діяльності до навчання, активізації їх самостійної діяльності на занятті та в поза аудиторний час, розвиток навичок роботи в колективі, зокрема таких як зібраність, витримка, серйозне ставлення до дорученої справи, відповідальність, розкриття пізнавальних здібностей студентів.

Ця робота проводиться поетапно. Перший етап – знайомлення студентів із завданням для груп, виконання завдань, підготовка матеріалів до конференцій. Він триває від двох тижнів до місяця. Другий етап – проведення самої конференції, яка передбачає захист виконаних завдань.

У підготовці та проведенні конференції крім студентів беруть участь і викладачі, які допомагають студентам у їх роботі.

Заключний етап конференції завершується обов'язково ухвалою, постановою.

Я як викладач приділяю велику увагу екологічному вихованню студентів. Екологічна конференція на тему «За нас ніхто планету не врятує» була присвячена проблемі утилізації відходів. Метою цього виховного заходу було привернути увагу студентів до проблеми забруднення навколишнього середовища промисловими та побутовими відходами, виховувати екологічну культуру молоді, розвивати екологічне мислення, почуття відповідальності за майбутнє планети. Кожен має починати з себе, тому ми маємо цю проблему обговорювати, шукати шляхи її вирішення, і якщо кожен з нас докладе хоч незначних зусиль для покращення екологічного стану України – результат відчують усі.

Такі виховні заходи спрямовані на те, щоб забезпечити підготовку молодого покоління, яке зможе вивести Землю зі стану глибокої кризи, в яку вона потрапила через незнання та ігнорування законів взаємозв'язку суспільства і природи.

Отримавши тему конференції та пройшовши інструктаж студенти об'єдналися в навчальні групи, серед яких розподілили обов'язки та виконання роботи між членами групи. Учасники мали такі обов'язки, ролі: спеціаліст з питань статистичних даних рівня забруднення території України та Ананівського району відходами, спеціаліст з сортування

сміття, спеціаліст з переробки пластику, паперу, автопокришок, скла, батарейок. Кожна група підготувала презентації. Вони отримали потрібну інформацію та рекомендації для написання повідомлень, публічних виступів, список тематичної літератури. У визначений термін одержали необхідні консультації і доповіли про хід роботи, показали нотатки майбутніх доповідей. Всі разом аналізували та коригували матеріали, щоб вони грамотно були сформульовані і щоб питання, які виносяться на конференцію були розкриті всебічно.

Вирішення проблеми відходів через використанням екологічно чистих технологій дуже ефективний спосіб рішення проблеми, але для цього треба змінити ставлення людей. Виховні заходи повинні розвивати здібності «мислити глобально, а діяти локально», дбайливо ставитися до свого будинку, коледжу, міста, села або краю.

В процесі своєї діяльності доцільно підбирати такі типи педагогічних підходів, які через пізнання проблеми дають можливість змінити у підростаючого покоління систему взаємовідносин з живим світом і переоцінити роль живої природи у житті самої людини.

На даний момент для кращого розуміння проблеми екологічного характеру дуже актуальним є поєднання конкретних біологічних дисциплін із процесом екологічного виховання, що дає більш конкретну і наочну картину сприйняття підростаючим поколінням інформації, пов'язаної з проблемами екології.

Молодь – майбутнє нашої держави, і від того якою буде її екологічна свідомість залежить майбутнє України і всієї планети. Виховуючи ми маємо донести до студентів простий принцип «Чисто не там де прибирають, а там, де не сміять». Впровадження замкненого циклу переробки відходів дозволить вирішити цю проблему.

Досвід європейських країн дає нам змогу ознайомитись з основними правилами поведінки з відходами і передовими технологіями їх переробки. Досягти рівня європейських держав цілком реально, але потрібен «господарський» підхід як на рівні держави, так і на місцях. Ми повинні поміняти ментальність студентів. Нам всім необхідно навчитися сортувати сміття і впроваджувати технології його переробки.

В ідеалі «Зелене життя» – це взагалі не забруднювати планету відходами, принаймні там, де це залежить від нас, ми можемо мінімізувати їх кількість.

Студенти розробили декілька змістовних порад як зменшити кількість сміття, основними з яких є:

- відмова від одноразових поліетиленових виробів;
- зменшення об'ємів відходів, шляхом стискання упаковок, пляшок та бляшанок;
- заборона спалювання сміття;
- дотримання принципу трьох R: Reduce (зменшуй споживання), Reuse (використовуй повторно), Recycle (переробляй).

Девізом кожного з нас має бути «Я зберігаю світ чистим, для майбутніх поколінь». Всі разом ми зможемо досягнути успіху і зробити нашу планету зеленою і блакитною, а Україну – європейською гідною країною.

На мою думку, більш дієвим засобом екологічної освіти і екологічного виховання є позаурочна робота. Найбільш ефективним методом екологічного виховання є екологічні конференції.

ДЖЕРЕЛА ТА ЛІТЕРАТУРА

1. Совріга С.В. Нетрадиційні форми екологічної освіти учнів // Рідна школа. 2006, №3. С. 51-55.
2. Шувар І.А., Снітинський В.В., Баляковський В.В. Екологічні основи збалансованого природокористування: Навч. посібник. Львів-Чернівці, Книги ХІХ, 2011.

НАЦІОНАЛЬНО-ПАТРІОТИЧНЕ ВИХОВАННЯ СТУДЕНТІВ В МУЗЕЯХ

Проаналізовано особливості застосування музейної педагогіки у національно-патріотичному вихованні студентів, майбутніх вчителів. Акцентовано на значенні виховання патріотів, що ґрунтується на ідеях української героїчної історії, багатій культурі, звичаях народу. Представлено досвід роботи викладачів циклової комісії суспільних дисциплін коледжу з музейної педагогіки як нової освітньої технології, що сприяє вихованню національно свідомого громадянина, патріота своєї Вітчизни.

Ключові слова: патріотизм, музей, музейна педагогіка.

This article deals with the peculiarities of the use of museum pedagogy in the national-patriotic upbringing of students who are future teachers. Special attention is given to the meaning of patriot education, which is based on the ideas of Ukrainian heroic history, rich culture, and the customs of the people. The experience of the teachers from the College Cyclic Commission of social disciplines in museum pedagogy is presented.

Key words: patriotism, museum, museum pedagogy.

Кожний повинен знати свій народ, а в народі пізнати себе.

Якщо ти українець, то будь ним.

Г. Сковорода

Сьогодні Українська держава та її громадяни стають безпосередніми учасниками процесів, які мають надзвичайно велике значення для подальшого визначення, першою чергою, своєї долі, долі своїх сусідів, подальшого світового порядку на планеті. В сучасних важких і болісних ситуаціях викликів та загроз і водночас великих перспектив розвитку, кардинальних змін у політиці, економіці, соціальній сфері пріоритетним завданням суспільного поступу, поряд з забезпеченням своєї суверенності й територіальної цілісності, пошуками шляхів для інтегрування в європейське співтовариство, є визначення нової стратегії виховання як багатокomпонентної та багатовекторної системи, яка великою мірою формує майбутній розвиток Української держави [6].

Серед виховних напрямів сьогодні найбільш актуальними виступають національно-патріотичне, громадянське виховання як стрижневі, основоположні, що відповідають як нагальним вимогам і викликам сучасності, так і закладають підвалини для формування свідомості нинішніх і прийдешніх поколінь, які розглядатимуть державу (patria) як запоруку власного особистісного розвитку, що спирається на ідеї гуманізму, соціального добробуту, демократії, свободи, толерантності, виваженості, відповідальності, здорового способу життя, готовності до змін.

Патріотизм (із грецької πατριώτης – співвітчизник, patris – батьківщина, Вітчизна) – це любов та відданість Батьківщині, прагнення своїми діями служити її інтересам. Слово прийшло з грецької πατρίς, що означає земля батька, предка. Патріотизм передбачає гордість за матеріальні й духовні досягнення свого народу, своєї Батьківщини, бажання збереження її характерних особливостей, культурного надбання та захист інтересів своєї громади, народу в цілому [2].

Філософи та політологи визначають патріотизм як суспільний і моральний принцип, який характеризує ставлення людей до своєї країни та проявляється в певному способі дій і складному комплексі суспільних почуттів, що узагальнено називається любов'ю до своєї Батьківщини. Це одне з найглибших почуттів, яке закріплювалося тисячоліттями розвитку відокремлених етносів [1].

Виховати таких патріотів можна за умови розвитку національної освіти, в якій система виховання та навчання ґрунтується на ідеях української героїчної історії, багатій культурі, звичаях народу та глибокому знанні рідної мови, літератури, історії, поваги до національних символів, та основ християнської релігії. Важливим осередком патріотичного виховання особистості вважаємо музеї.

Музей у сучасному світі є не лише місцем збереження, обліку та вивчення пам'яток культури. Сьогодні музей – це культурноосвітній заклад, який ставить перед собою, окрім специфічних професійних завдань, також широкі наукові, просвітницькі, науково-освітні, естетичні та виховні завдання. Можна стверджувати, що сучасний музей – це своєрідний центр духовної культури майбутнього.

Музейна педагогіка – це галузь педагогічної науки, сформована на основі науково-практичної діяльності та спрямована на передавання культурно-освітнього досвіду в умовах музейного середовища.

Якраз музей і освітній заклад в меті своєї діяльності традиційно мають багато спільного: вони прагнуть виховувати почуття патріотизму, свідоме ставлення до надбань світової та вітчизняної науки і культури; розвивати мислення, творчі здібності та певні практичні навички, стимулювати творчу активність особистості тощо.

Співпраця викладачів циклової комісії суспільних дисциплін Білоцерківського гуманітарно-педагогічного коледжу та наукових співробітників Білоцерківського краєзнавчого музею, працівників музею історії освіти Київщини КОПОПК часто є освітнім простором для національно-патріотичного виховання студентів.

Музейний простір, музейні експонати мають унікальну здатність впливати на інтелектуальні, вольові та емоційні сторони особистості водночас. Кожна виставка, кожна експозиція є, власне, програмою передачі через експонати знань, навичок, суджень, оцінок, почуттів. Саме музей дає змогу донести до студентів надбання культури, сформувати у них стійку потребу отримувати естетичну насолоду від творів мистецтва, поповнювати свої знання про видатних людей, історичні події тощо. З цією метою розроблено багато різних методик роботи зі студентами в музеї: інтерактивні екскурсії, які включають розповідь і творчу частину (квести і турніри), написання есе, наприклад, на тему «Історія українського козацтва через зміст експонатів музею» та ін.

Ефективною формою також є науково-дослідницька робота студентів, участь їх у науково-практичних конференціях, обласних, міжрегіональних заходах з краєзнавчої тематики. Так, *Кошмак Дар'я*, студентка 22 ПО(а) групи, на засіданні секції «Історія. Філософія та суспільствознавство» в Науково-практичній студентсько-учнівській конференції «Українська наука в інформаційних вимірах: актуальні проблеми сьогодення» представила результат пошукової роботи «Симон Петлюра – символ української державності». В підготовці матеріалів музейні фонди Білоцерківського краєзнавчого музею стали важливим джерелом інформації.

Значні потенційні можливості мають позанавчальні заходи проведені в музеї історії освіти Київщини, присвячені пам'ятним датам в історії українського народу: тематичні вечори, творчі зустрічі з видатними діячами рідного краю, лекції, консультації, наукові читання, семінари, конференції, уроки-реквієм «Запалимо свічки пам'яті, так називався урок-реквієм. учасниками якого були студенти гуманітарно-педагогічного коледжу, а також письменник Володимир Іванців, автор книг «Голод 1932-1933 років – найбільша трагедія України», «Голокіст».

У різних формах музейної педагогіки викладачі враховують сучасні події в житті українського народу: громадянський подвиг учасників Революції гідності, вшанування пам'яті героїв Небесної сотні, патріотизм українських воїнів у боротьбі за незалежність та територіальну цілісність України від зазіхань агресора.

ДЖЕРЕЛА ТА ЛІТЕРАТУРА

1. Бех І. Д. Патріотизм: сучасні ознаки та орієнтири виховання // Рідна школа. 2015. №1–2. С. 4–7.
2. Вікіпедія. URL: <https://uk.wikipedia.org/wiki/Патріотизм>.
3. Гайда Л. А. Музей у навчальному закладі. К.: Шкільний світ, 2009. 125 с.
4. Караманов О. В. Музейна педагогіка в навчально-виховному процесі загальноосвітньої школи // Освіта та педагогічна наука. 2012. №3. С.5–12.
5. Нова школа. Простір освітніх можливостей : Проект / упорядн. Гриневич Лілія, Елькін Олександр, Калашнікова Світлана, Коберник Іванна та ін. / заг. ред. Грищенко Михайла ; Міністерство освіти і науки України. К., 2016. 36 с.
6. Концепція національно-патріотичного виховання дітей та молоді. URL: npnu.edu.ua/ua/files/vr/knpvdm16062015.doc.

УДК 372.620-053.6:374

Світлана Мороз
(Рівне)

ФОРМУВАННЯ ПІЗНАВАЛЬНОЇ САМОСТІЙНОСТІ УЧНЯ НА УРОКАХ У ДЕВ'ЯТИХ КЛАСАХ

У статті характеризуються шляхи формування пізнавальної самостійності учнів. Обґрунтовується значення організації самостійної навчально-пошукової діяльності школярів.

Ключові слова: *пізнавальна самостійність, пізнавальна активність, самостійна навчально-пошукова діяльність.*

The article describes ways of forming cognitive independence of students and substantiates the role of organization of independent learning and explorative activities of schoolchildren.

Key words: *cognitive independence, cognitive activity, independent educational-search activity.*

Актуальним завданням, яке стоїть перед школою сьогодні, є забезпечення належною рівня підготовки учнів, здатних до виявлення активності, самостійності, самореалізації та творчої праці в сучасному мінливому світі. У зв'язку з цим особливого значення набула проблема розвитку пізнавальної самостійності учнів

Мета статті – дослідження проблеми формування пізнавальної самостійності у процесі навчання.

Пізнавальну самостійність науковці (П. Блонський, Д. Богоявленська, В. Буряк, М. Махмутов, О. Савченко та ін.) розглядають як один із видів самостійності, що характеризується вмінням сприймати інформацію, осмислювати її, створювати нову проблему та розв'язувати її власними силами, а також як свідому вмотивованість дій, їх обґрунтованість, здатність людини бачити об'єктивні підстави для того, щоб діяти відповідно до власних переконань (І. Бех, А. Матюшкін, А. Смірнов, С. Рубінштейн та ін.).

Одне з актуальних завдань сучасної школи – пошук оптимальних шляхів зацікавлення учнів навчанням, підвищення їхньої розумової активності, спонукання до творчості, виховання школяра як життєво й соціально компетентної особистості, здатної здійснювати самостійний вибір і приймати відповідальні рішення в різноманітних життєвих ситуаціях, вироблення вмінь практичного і творчого застосування здобутих знань. Це означає, що, вчитель має орієнтуватися на використання таких педагогічних технологій, з допомогою яких не просто поповнювалися б знання й уміння з навчального предмета, а й розвивалися

такі якості учня, як пізнавальна активність, самостійність, уміння творчо виконувати завдання. Пізнавальна активність на рівні структурної одиниці спрямованості особистості свідчить про те, що учень охоче засвоює ту чи іншу інформацію, більше того – має міцно сформовану потребу в якісній пізнавальній діяльності, сильні та стійкі мотиви цієї діяльності. Отже, потрібно формувати не лише вузько навчальні, а й широкі пізнавальні мотиви, учень повинен перейти від цікавості (ситуативного інтересу) до зацікавленості. В. Сухомлинський зазначав, що саме від нас, дорослих, залежить, чи відчує дитина романтику, красу пізнання.

Найбільш правильним варто визнати визначення самостійної роботи, дане Б. Єсіповим: «Самостійна робота учнів, що включається в процес навчання, це така робота, що виконується без особистої участі вчителя, по його завданню в спеціально наданий для цього час; при цьому учні свідомо прагнуть досягти поставленої мети, вживаючи свої зусилля і виражаючи в тій чи іншій формі результат розумових чи фізичних (чи тих та інших разом) дій».

Дидактами і методистами виконана велика робота по вивченню і опису різних видів самостійних робіт. Найбільш повно проблему самостійної роботи учнів у навчальному процесі та підходи до класифікації цього методу за характером пізнавальної діяльності представлено в роботах Б. Єсіпова та П. Підкасістого, які узагальнили передовий досвід застосування самостійних робіт учнів у навчанні в структурі традиційного уроку середини 50-х років, призначення якого, як відомо, в основному полягало в тому, щоб створити необхідні умови й атмосферу успішного засвоєння учнями знань, умінь і навичок.

Якість сприйняття підвищується, якщо діти підготовлені до засвоєння нового матеріалу шляхом постановки перед ними пізнавальних і практичних завдань: «навчитися виділяти головне з прочитаного тексту», «навчитися пояснювати будову органа у зв'язку з його функцією».

Пізнавальна активність учнів підвищується, якщо вчителю вдається створити так звану проблемну ситуацію на початку вивчення нового матеріалу, тобто викликати в учнів запитання: Чому відбувається таке явище? Як можна пояснити цей факт? За таких умов учні протягом уроку, слухаючи пояснення вчителя, активно шукатимуть відповідь на запитання.

Учитель сам може ставити проблемні запитання під час вивчення окремих тем уроку. Наприклад:

- 1) Як за складом крові можна судити про здоров'я людини?
- 2) Чому повноцінне харчування вважають однією з важливих умов здоров'я людини?
- 3) Серце людини – дивовижний механізм, який працює протягом життя без зупинки й ремонту.

Як це досягається?

Проблемні ситуації особливо часто виникають під час проведення експериментів, спостережень, виконання різноманітних практичних завдань.

Важливим шляхом активізації сприйняття є використання попереднього досвіду учнів: їхні власні спостереження, участь у різних видах роботи, почута розповідь старших людей, батьків. Цей досвід дітей використовую, плануючи свою роботу з ними. Раджу учням провести спостереження за окремими явищами природи, життям людей, поведінкою тварин тощо.

Дуже важливо з перших кроків навчати дітей спостерігати різні явища таким чином, щоб їхній досвід не був стихійним, випадковим, а складався під впливом учителя.

В умовах, коли обсяг знань і швидкість їх оновлення невинно зростають і частина інформації стає застарілою, зрозуміло, що опанування новими знаннями потребує втілення прогресивних методологій навчання, в тому числі й такої фундаментальній науці, як хімія. І ще однією з причин, яка спонукає активізувати зусилля, спрямовані на реформу всієї системи навчання та зміни її технології, є низька пізнавальна активність учнів.

Практика показує, що уроки біології з використанням ігрових прийомів, які роблять захоплюючим учбовий процес, сприяють появі активного пізнавального інтересу школярів. На таких заняттях складається особлива атмосфера, де є елементи творчості та вільного вибору. Розвивається вміння працювати в групі: її перемога залежить від особистих зусиль кожного. Достатньо часто це вимагає від учня подолання власної соромливості та нерішучості, невіри в свої сили. Таким чином, реалізується розвиток, який виражається не лише в розвитку інтелекту, але і в збагаченні емоційної сфери та становленні вольових якостей особистості, формуванні адекватної самооцінки.

Авжеж, така задача вимагає від учня мобілізації всіх вмінь, спонукає засвоювати нові та поглиблювати отримані знання, розширяти кругозір, а найголовніше, примушує володіти цілим комплексом важливих, дорослих” вмінь, в першу чергу – комунікативних. Також ігри розвивають здібності школярів до критичного сприйняття навколишньої дійсності та переживанню.

Біологічні ігри повнофункціональні. Вони дуже гармонійно поєднують фактичний та теоретичний матеріал, звичайне сприйняття інформації та творчу роботу, емоційний та логічний засіб сприйняття – словом, примушують активно функціонувати різні рівні пізнавальної діяльності учнів”.

Гра заохочує до активної роботи на уроці кожного учня. Гра – форма роботи, що протистоїть пасивному слуханню. В процесі гри інтелектуально пасивні діти звичайно виконують такий обсяг учбової діяльності, який їм недосяжний в звичайній учбовій ситуації.

Робота вчителя за даною методикою дозволяє вирішити проблему сумісності в одному класі учнів з різними темпераментами. Не секрет, що при швидкому темпі ведення уроку флегматики та меланхоліки розгублюються, не поспішають слідкувати за думкою вчителя та виконувати всі завдання. Сповільнений темп уроку, навпаки, примушує нудьгувати холериків. Вони починають відволікатися, порушувати дисципліну, їм просто нецікаво на уроці. Коливання уваги та темпу уроку, різна ступінь узагальнення матеріалу, неодноразове його пророблення, дозволяє засвоїти практично весь учбовий матеріал на уроці, при мінімумі самостійної роботи у позаурочний час.

ДЖЕРЕЛА ТА ЛІТЕРАТУРА

1. Акимущин И.И. Мир животных: беспозвоночные. Искапаемые животные. М.: Мысль, 1991.
2. Биологический энциклопедический словарь. М.: Советская энциклопедия, 1989.
3. Чудеса природы. Детское справочное бюро. Энциклопедия для любознательных. М.: АСТ "Астрель", 2004.
4. Екологія. Познавательная энциклопедия. Русич, 2000.
5. Энциклопедия для детей. Т.2. дилогія. 5-е изд., перераб. и доп. / глав. ред. М.Д. Аксёнова. М.: Аванта+, 1999.
6. Энциклопедия для детей. Человек. М.: Аванта+, 1999.
7. Развитие интеллекту учнів на уроках біології / Уклад. К.М. Задорожний. Х.: Вид. група "Основа", 2009.
8. Яришева Н.Ф. Основы природознания. Природа Украины. К.: Вища школа, 2005.
9. 100 великих заповедников и парков / Авт.-сост. Н.А. Юдина. М.: Вече, 2002.
10. 1000 тайн живой природы. М.: АСТ "Астрель", 2002.
11. URL: www.zagumenna.ru
12. URL: www.kompet_borovytska.net

ВИКОРИСТАННЯ ІНТЕРАКТИВНИХ МЕТОДІВ НАВЧАННЯ НА ПРАКТИЧНИХ ЗАНЯТТЯХ З ФАРМАКОЛОГІЇ

У статті висвітлені інтерактивні методи навчання, які використовуються на практичних заняттях з фармакології: мозковий штурм, робота малих груп, робота малих груп з елементами ділової гри, метод проєктів. Розкрито переваги інтерактивних методів навчання у вивченні фармакології.

Ключові слова: фармакологія, практичне заняття, інтерактивні методи навчання, мозковий штурм, робота малих груп, робота малих груп з елементами ділової гри, метод проєктів.

This article deals with the interactive methods of teaching which are used on pharmacology practical lessons: brain storm, work of small groups, work of small groups with elements of business game, project method. The advantages of interactive methods of teaching in studying pharmacology were discovered.

Key words: pharmacology, practical lessons, interactive teaching method, brain storm, work of small groups with elements of business game, project method.

Сучасна система вищої освіти потребує вдосконалення форм і методів навчання, впровадження освітніх інновацій, які забезпечать підготовку висококваліфікованих спеціалістів здатних до самовдосконалення. Саме тому, освітяни все частіше надають перевагу інтерактивним методикам навчання.

Використання інтерактивних методів навчання сприяє кращій адаптації студентів до майбутньої фахової діяльності, допомагає мотивувати їх навчання, сприяє соціалізації та професійному розвитку кожного, дає можливість перевірити на практиці, розвинути й інтегрувати сформовані переконання, вміння, навички, здібності. [1, с. 22]

Фармакологія займає особливе місце у системі медичної освіти, адже формує підґрунтя для вивчення клінічних дисциплін.

Фармакологія тісно пов'язана з медичною біологією, медичною хімією, біологічною і біоорганічною хімією, нормальною та патологічною фізіологією, пропедевтикою та багатьма іншими дисциплінами. Інтеграція з цими дисциплінами є однією із найважливіших умов, яка закладає основу вивчення студентами клінічних дисциплін та формує уміння застосовувати знання з фармакології в процесі їх подальшого навчання та професійної діяльності. [2, с. 63]

Використання інтерактивних методів навчання у вивченні фармакології значно підвищує зацікавленість студентів до дисципліни та покращує якість підготовки.

На практичному занятті з фармакології ефективним є інтерактивний метод «мозковий штурм». Викладач ставить перед групою проблемне завдання і отримує ідеї від студентів для його вирішення, після чого відбувається колективне обговорення запропонованих варіантів та пошук оптимального. Обов'язковою умовою є участь у процесі всіх студентів без виключення, кожен має відчутти свою необхідність у вирішенні даного питання, усвідомити важливість власної думки. Метод має ряд переваг: спонукає студентів до пошуку аргументів, формує впевненість у своїх висловлюваннях, розвиває критичне мислення, підвищує самооцінку та зацікавленість до навчання. Такий метод «розкриває» студента, дає можливість повірити у власні сили, що надзвичайно полегшує сприйняття навчального матеріалу.

При розв'язуванні ситуаційних задач з фармакології гарно зарекомендував себе метод роботи в малих групах. Викладач формує мікрогрупи і пропонує вирішити ситуаційну

задачу. Особливістю методу є формування у студентів навичок міжособистісної взаємодії з колегами, співпраці, здатності працювати в команді, здатності відстоювати свою думку, здатності працювати на отримання колективного результату. Досвід свідчить, що робота в малих групах сприяє створенню сприятливого психологічного мікроклімату в групі, згуртовує та мотивує студентів.

Робота в малих групах з елементами ділової гри «фельдшер-пацієнт» формує у студентів клініко-фармакологічне мислення, розвиває навички використання отриманих знань на практиці, розвиває такі якості, як ініціативність, готовність до швидкого реагування в різних умовах. Робота в малих групах з елементами ділової гри сприяє усвідомленню того, які знання та уміння стануть в нагоді протягом майбутньої професійної діяльності. Студент чітко розуміє, що відсутність знань з фармакології унеможливило б практичну діяльність фельдшера.

Метод проектів на заняттях фармакології представлений, як правило, інформаційними проектами. Викладач попередньо надає студентам перелік тем, що плануються на проектування і список основних джерел. Студенти самостійно обирають тему роботи, збирають інформацію аналізують її та узагальнюють, захищають роботу перед викладачем та колегами. Досвід свідчить про те, що інформація подана таким чином краще засвоюється студентами. Метод проектів поглиблює знання з предмету, розвиває навички пошукової роботи, творчі здібності студентів, надає можливість інтелектуально та організаційно зростати.

Метод проектів надзвичайно актуальний саме для вивчення фармакології, для якої характерно динамічність та постійне оновлення арсеналу лікарських засобів. Тому дуже важливо навчити студентів не обмежуватися вивченим матеріалом, а постійно поповнювати свої знання, тримати руку на пульсі сучасної медицини.

Модернізація освітньої діяльності на сучасному етапі диктує нові підходи щодо методик навчання. Впровадження у навчальний процес вивчення фармакології інтерактивних методів навчання значно підвищує рівень підготовки майбутніх медичних працівників.

Інтерактивні методи навчання розширюють межі пізнавальних можливостей, сприяють розвитку професійних медичних вмінь, спонукають до самовдосконалення, що необхідно для підготовки високоосвіченого фахівця в галузі охорони здоров'я.

ДЖЕРЕЛА ТА ЛІТЕРАТУРА

1. Киричок В.А. Особливості застосування інтерактивних методів навчання у системі післядипломної медичної освіти. Вісник. 2016. №140. С. 22-26.
2. Олещук О. М., Черняшова В. В., Герасимець І. І. Сучасні аспекти викладання фармакології для студентів за спеціальністю «Медико-профілактична справа». Медична освіта. 2015р. №3. С.63-66
3. Посохова К. А. та ін. Викладання фармакології – деякі підсумки та перспективи // Медична освіта. 2012. № 1. С. 146–150.
4. Філоненко М.М. Методика викладання у вищій медичній школі на засадах компетентісного підходу: Методичні рекомендації для викладачів та здобувачів наукового ступеня доктора філософії (PhD), ВМ(Ф) НЗ України. К., 2016. 88 с.

*Оксана Нікітіна, Тетяна Чаушева
(Маріуполь, Україна)*

ОСОБЛИВОСТІ ОРГАНІЗАЦІЇ НАУКОВО-ДОСЛІДНИЦЬКОЇ ДІЯЛЬНОСТІ СТУДЕНТІВ ВИЩИХ НАВЧАЛЬНИХ ЗАКЛАДІВ

Зміст роботи спрямовано на визначення умов організації науково-дослідницької діяльності студентів вищих навчальних закладів для підготовки майбутніх науковців.

Ключові слова: науково-дослідна діяльність, інноваційні технології навчання.

The content of the work is aimed at determining the conditions for the organization of research activities of students of higher educational institutions for the training of future scientists.

Key words: research activity, innovative teaching technologies.

Удосконалення освітньої галузі в Україні на сучасному етапі визначається принципами інтеграції в європейський та світовий освітній простір, переходом до ринкових відносин, що кардинально впливають на роль спеціалістів з вищою освітою. Освіта, підготовка наукових кадрів, розвиток творчих здібностей студентської молоді – це основні напрями формування людського капіталу, який потребує підвищення інтелектуально-інформаційного рівня, що сприятиме науковій конкурентоспроможності та суспільного прибутку у майбутньому. Головне завдання, яке стоїть перед суспільством у сфері наукового життя, полягає в тому, щоб створити умови для найповнішого освоєння студентською молоддю багатогранного потенціалу як української так і світової науки. Насамперед необхідно виховати грамотного студента-слухача, читача, сформувати його світогляд. Враховуючи багатогранність наукової діяльності у вищих навчальних закладах, ми дотримувались думки про те, що саме науково-дослідна робота студентів формує їхню світоглядну свідомість. У Конституції України, Законі "Про освіту" поставлені завдання щодо створення такої науково-дослідницької програми, яка б сприяла реалізації творчих здібностей молодшої людини, закладених у ній природою.

Сучасна наукова діяльність студентів є системою, що швидко розвивається, і є складною структурою взаємодіючих галузей знань, які знаходяться у процесі подальшої спеціалізації, диференціації та інтеграції. У сфері науки процеси оновлення відбуваються з особливою інтенсивністю. Вони охоплюють когнітивну, методологічну, світоглядну, інституціональну сфери науки. Наукова робота відноситься до вищого рівня мислиневої людської діяльності. До неї потрібно послідовно готувати студентів впродовж всіх років навчання. Підготовка майбутніх науковців охоплює оволодіння критичним та творчим мисленням, методами обробки великих обсягів інформації, інформаційного захисту, створення експертних систем, математичного вирішення наукових задач та інше. Розуміння перспективності пошуків та досліджень стимулює студентів до створення організаційної системи наукових дій. Все це сприяє, адекватно до вимог часу, змісту і форми, відслідковувати проблему і вирішувати її.

Науково-дослідна діяльність студентів вищого закладу освіти здійснюється в таких напрямках:

– науково-дослідна робота як невід'ємний елемент навчального процесу, що належить до календарно-тематичних та навчальних планів, навчальних програм і є обов'язковою для всіх студентів;

– науково-дослідна робота, що здійснюється поза навчальним процесом у межах студентського науково-творчого товариства, у наукових гуртках, проблемних групах тощо;

– науково-організаційні заходи (конференції, конкурси, олімпіади тощо).

Належно організована науково-дослідна робота студентів у навчальному процесі сприяє поглибленому засвоєнню навчальних дисциплін, виявленню індивідуальності, формуванню власної думки щодо конкретної дисципліни.

Залучення студентів до науково-дослідної роботи здійснюється через академічну групу. На початку навчального року на стаціонарі, під час настановчої сесії на заочному відділенні, в групах, на курсах і факультетах проводять бесіди, в яких надають докладну інформацію щодо запланованої наукової тематики вищого навчального закладу, факультетів, кафедр.

Студент, який займається науковою роботою, відповідає лише за себе: тільки від нього самого залежить вибір теми досліджень і терміни виконання роботи. Затрачаючи особистий час, студент розвиває такі важливі для майбутнього дослідника якості, як творче мислення, відповідальність і уміння відстоювати власний погляд.

Реалізована в комплексі науково-дослідна діяльність студентів забезпечує розв'язання таких завдань: формування наукового світогляду студентів, оволодіння методологією і методами наукового дослідження; надання допомоги їм у прискореному оволодінні спеціальністю; розвиток творчого мислення та індивідуальних здібностей у розв'язанні практичних завдань; прищеплення навичок самостійної науково-дослідної діяльності; розвиток ініціативи, здатності застосовувати теоретичні знання у своїй практичній роботі; залучення найздібніших студентів до розв'язання наукових проблем, що мають суттєве значення для науки і практики; постійне оновлення і вдосконалення своїх знань; розширення теоретичного кругозору і наукової ерудиції майбутнього фахівця тощо.

У вищому навчальному закладі функціонують два основних види науково-дослідної роботи студентів: навчальна науково-дослідна робота, передбачена навчальними планами, і науково-дослідна робота студентів, яка здійснюється під керівництвом професорсько-викладацького складу.

Навчальна науково-дослідна робота. Такий вид роботи студентів у межах навчального процесу є обов'язковим для кожного і охоплює майже всі форми навчальної роботи:

- написання рефератів з конкретної теми у процесі вивчення дисциплін соціально-гуманітарного циклу, фундаментальних і професійно орієнтованих, спеціальних дисциплін, курсів спеціалізації та за вибором;
- виконання лабораторних, практичних, семінарських та самостійних завдань, контрольних робіт, які містять елементи проблемного пошуку;
- виконання нетипових завдань дослідницького характеру під час різних видів практики, індивідуальних завдань;
- розроблення методичних матеріалів з використанням дослідницьких методів (спостереження, анкетування, бесіда, соціометрія тощо);
- підготовку і захист курсових і дипломних робіт, пов'язаних з проблематикою досліджень кафедр.

Інноваційною технологією навчання є впровадження в навчальний процес індивідуальних навчально-дослідних завдань (ІНДЗ). Це вид позааудиторної індивідуальної роботи студента навчального, навчально-дослідного чи проектно-конструкторського характеру, яке виконується в процесі вивчення програмного матеріалу навчального курсу і завершується складанням підсумкового іспиту чи заліку. ІНДЗ спрямовані на самостійне вивчення частини програмного матеріалу, систематизацію, поглиблення, узагальнення, закріплення, практичне застосування знань студента з навчального курсу та розвиток навичок самостійної роботи.

Серед ІНДЗ найпоширенішими є: конспект із теми (модуля) за заданим планом або планом, який студент розробив самостійно; реферат з теми (модуля) або вузької проблематики; розв'язування та складання розрахункових або практичних задач різного рівня з теми (модуля) або курсу; розроблення теоретичних або прикладних (діючих) функціональних моделей явищ, процесів, конструкцій тощо; комплексний опис будови, властивостей, функцій, явищ, об'єктів, конструкцій тощо; анотація прочитаної додаткової літератури з курсу, бібліографічний опис, історичні розвідки тощо.

Використання дослідницького принципу в навчанні допомагає розвитку здібностей студентів, активізує їхню емоційну сферу, спонукає до самостійного вирішення наукових завдань. Теоретичною передумовою дослідницького принципу є те, що навчальний процес,

як і наукове дослідження, це процес пізнання об'єктивного світу. Дослідницький метод навчання найбільш зближує пізнавальну діяльність майбутніх науковців з методами наукового пізнання, надає можливість провести його через усі етапи наукового експерименту. Студенту не повідомляються готові знання, не надаються готові рішення, а ставиться проблема, пізнавальна задача, а потім організується самостійна, пошукова, науково-дослідницька діяльність.

Таку роботу можна охарактеризувати як поступове ускладнення змісту пізнавальних задач, що пропонуються для експериментального дослідження, з відповідним підвищенням рівня самостійності студента в їхньому вирішенні. Структура та зв'язки, що існують у межах конкретної науки чи групи наук надають можливість виявити шляхи найбільш раціональної організації науково-дослідницької роботи. Таким чином, у інноваційному контексті наукової підготовки студентів ми визначили наступні організаційно-педагогічні умови: цілісний підхід до навчального процесу, який забезпечує формування науково-дослідницьких умінь діяльнісний підхід, який передбачає залучення студентів до різних видів наукового процесу; постановка наукових задач, їхня інтерпретація; здійснення творчого збору матеріалу; застосування науково-дослідницьких прийомів; пошук нових рішень і технологій; наявність потреб в творчості та інноваціях.

У сучасних умовах процес відбору студентів навчальних закладів з метою підготовки майбутніх науковців розглядається, як важлива умова реалізації багатогранних завдань, що стоять перед людством, як активний мобілізуючий чинник прогресу суспільства. Саме тому слід використовувати всі можливості сприяння науковому розвитку студентства шляхом: створення цільових університетських навчально-методичних програм; запровадження моніторингу розвитку інфраструктур та процесів в освітній та науковій сферах; прискорення адаптації стандартів у системі освіти відповідно до критеріїв ЄС.

Таким чином, визначені нами умови організації науково-дослідницької діяльності студентів вищих навчальних закладів для підготовки майбутніх науковців сприяють розумінню змісту педагогічних явищ, інноваційному розв'язуванні неординарних педагогічних завдань, ознайомленню з логікою дослідницького процесу, сприяють вдосконаленню навчального процесу, створюють сприятливі умови для ефективної підготовки конкурентноспроможних, висококваліфікованих фахівців.

ДЖЕРЕЛА ТА ЛІТЕРАТУРА

1. Артемчук Г.І., Курило В.М., Кочерган М.П. Методика організації науково-дослідної роботи. К.: Форум, 2000. 271с.
2. Буряк В.К., Кондратова Л.В. Навчальна науково-дослідницька робота студентів: Криворіз. пед. ун-т // Рад. шк. 1990. № 11. С. 87-91.
3. Вітвицька С.С. Основи педагогіки вищої школи. Київ: Центр навчальної літератури, 2003.
4. Князян М.О. Навчально-дослідницька діяльність студентів як засіб актуалізації професійно значущих знань. Ізмаїл, 1998. 176 с.
5. Ковальчук В.В., Моїсєєв Л.М. Основи наукових досліджень: Навч. посібник. 2-е вид., переробл. і доп. К.: ВД «Професіонал», 2004. 208 с.
6. Микитюк О.М. Теорія і практика організації науково-дослідної роботи у вищих навчальних закладах освіти України в ХІХ ст.: Автореф. дис. доктора пед. наук / Інститут педагогіки АПН України. К., 2004. 42 с.
7. Спіцин Є.С. Методика організації науково-дослідної роботи студентів у вищому закладі освіти. К.: Вид. центр КНЛУ, 2003. 120 с.
8. Фаренік С. Логіка та методологія наукового дослідження. К.: Видавництво УАДУ, 2002. 337 с.
9. Шейко В. М. Кушнарєнко Н. М. Організація та методика науково-дослідницької діяльності: Підручник. 3-тє вид., стер. К.: Знання-Прес, 2003.

ЕСТЕТИЧНЕ ВИХОВАННЯ ЯК ЗАСІБ ФОРМУВАННЯ ЕСТЕТИЧНОЇ КУЛЬТУРИ МОЛОДШОГО ШКОЛЯРА

У статті висвітлено зміст естетичного виховання та особливості формування естетичної культури молодшого школяра. Проаналізовано елементи естетичного сприйняття як важливої складової всебічного розвитку особистості. Автором відзначено, що проблема виховання естетичної культури школярів є надзвичайно актуальною і необхідною для подальшого розвитку особистості.

Ключові слова: естетичне виховання, естетична культура, естетичне сприйняття, виховання естетичної культури, образотворче мистецтво.

The article highlights the content of aesthetic education and the peculiarities of the formation of the aesthetic culture of the junior pupil. The elements of aesthetic perception as an important component of the comprehensive development of the personality are analyzed. The author noted that the problem of raising the aesthetic culture of schoolchildren is extremely relevant and necessary for the further development of the individual.

Key words: aesthetic education, aesthetic culture, aesthetic perception, education of aesthetic culture, fine arts.

Державна національна доктрина розвитку освіти України у XXI ст. наголошує на важливості ролі етичного та естетичного виховання і формуванні високогуманної особи, яка буде здатною протидіяти проявам бездуховності.

Важливою складовою всебічного гармонійного розвитку особистості є естетичне виховання. Естетичне виховання – складова частина виховного процесу, безпосередньо спрямована на формування здатності сприймати і перетворювати дійсність за законами краси в усіх сферах діяльності людини [1, с. 293].

Актуальність проблеми полягає в тому, що естетичне виховання пов'язане з естетичним розвитком особистості у всіх сферах її діяльності – вміння відчувати й розуміти прекрасне в особистому й громадському житті, у природі, праці, мистецтві. Воно покликане також пробуджувати в учнів бажання створювати прекрасне й боротися з усім потворним. Із естетичного ставлення до дійсності випливають завдання Нової Української Школи в галузі естетичного виховання, а саме:

- стимулювання естетичних потреб;
- прищеплення естетичного сприйняття і почуття;
- вироблення естетичних понять, смаків, оцінок і думок;
- плекання естетичних ідеалів;
- виявлення й розвиток художніх творчих здібностей учнів у різних видах діяльності та галузях мистецтва.

Метою естетичного виховання є високий рівень естетичної культури особистості, її здатність до естетичного освоєння дійсності.

Естетичне освоєння дійсності дітьми починається вже в дошкільному віці. Вони помічають елементи краси в тому, що їх оточує: милуються і сонячним світлом, і красою веселки, і квітами, і зеленню дерев, і дощовими краплями. Але це захоплення елементарне, як елементарне і вираження такого почуття [2, с.15].

Естетичне сприйняття є початковим моментом у процесі естетичного ставлення до дійсності. Проявляється воно у спостережливості, у вмінні помітити найбільш суттєве, що відображає зовнішню і внутрішню красу предмета, явища, процесу. Поети, письменники,

художники завдяки загостреному естетичному сприйманню викреслюють вогонь краси, здавалося б, з буденних подій:

*По Шляху Чумацькому у росах
Буде вічність мчати на коні,
Я ж губами у розкішних косах
Позбираю зоряні вогні (В. Симоненко).*

Діти схильні до такого загостреного естетичного сприймання. Але треба весь час розвивати це, давати змогу відчувати радість від побаченого, відкритого. Естетичне сприймання сприяє якнайкраще розвитку естетичних почуттів.

У процесі естетичного виховання важливо розвивати естетичні судження, які передають ставлення особистості до певного об'єкта, явища [3, с. 304].

Естетичний вплив природи на дитину значною мірою пояснюється тим, що прекрасне сприймається у доступній і привабливій формі. При цьому діти виявляють швидкі емоційні реакції. Ці особливості емоційних реакцій дітей пояснюються, з одного боку, швидкими переходами від одного емоційного стану до іншого, а з другого — не виробленістю навичок вираження почуттів або їх гальмування [4, с. 17].

На думку В. О. Сухомлинського дуже важливо, щоб дитина мала духовне життя, моральні цінності: «Дитину треба вчити і вчити, адже вона живе не в пустелі, а серед людей, кожний її крок врешті-решт відбивається на ближньому, кожне її слово відгукується в душі іншої людини, але як відгукнеться залежить від неї». «Уже те, що ти дивишся на навколишній світ і бачиш його, – приховує в собі і добро, і зло: все залежить від того що ти бачиш і як бачиш», – стверджував педагог.

Здійснюючи естетичне виховання, вчителів необхідно враховувати вікові особливості розвитку мислення, сприйняття, пам'яті, уяви дітей молодшого шкільного віку і будувати виховний процес у відповідності з цими особливостями. Розглянемо яким чином це можна здійснювати.

Музика є важливим фактором виховного впливу, прагнення до самовиховання, задоволення духовних потреб дитини, адже «якщо в ранньому дитинстві донести до серця красу музичного твору, якщо в звуках дитина відчує багатогранні відтінки людських почуттів, вона підніметься на такий щабель культури, якого не можна досягти ніякими іншими засобами. Почуття краси музичної мелодії відкриває перед дитиною власну красу – маленька людина усвідомлює свою гідність» [1, с. 63].

Важливе місце в розвитку молодшого школяра займає також образотворче мистецтво. «Твори образотворчого мистецтва, – писав В.Сухомлинський, – утверджують в юній душі почуття величчя й краси людини, підносять особистість в її власних очах» [5, с. 557]. На думку В. Сухомлинського, «Мистецтво – це час і простір, в якому живе краса людського духу. Як гімнастика випрямляє тіло, так мистецтво випрямляє душу. Пізнаючи цінності мистецтва, людина пізнає людське в людині, підносить себе до прекрасного, переживає насолоду» [5, с. 544].

Формування естетичних уявлень, понять і смаків учнів – досить складне педагогічне завдання. Прості естетичні уявлення і думки формуються вже в початкових класах. Дуже важливо в початкових класах збагатити учнів уявленнями про художні засоби передачі настрою людини, які використовуються в літературі, музиці і образотворчому мистецтві.

Як приклад, рекомендуємо вправу «Речі, природа і люди», яку можна застосувати для ознайомлення з будовою свого тіла, відчути зв'язок з природою. Ігрове заняття на тему «Речі, природа і люди – єдиний світ» починається з бесіди. Дітям пропонується питання: «Як ви думаєте, чи є що-небудь спільне між квіткою і людиною?» Діти відповідають, називаючи відмінності, і приходять до думки, що «нічого спільного немає, вони зовсім різні». Їх відповіді будуються на наочному порівнянні, зовнішньому звіренні, і тому вони мають рацію – дорослий підтверджує їх правоту, продовжуючи виділяти ознаки «несхожості»: «Люди носять одяг, говорять, рухаються, а квітка нічого цього не може». Але він звертає увагу

дитини на будову квітки. Стебло, коріння, листя, голівка – чи не можна їх порівняти з нашим тілом; стебло схоже на тулубі, коріння – ноги, листя – руки, голова – сама квітка. Крім того, усередині стебла тече сік, як кров у людини, квітці потрібне сонце, вода – його живлення; маленькі бутони навкруги великої квітки – як діти навколо мами, якщо не буде води і сонця, квітка загине, засохне, якщо зламати стебло, йому буде, напевно, боляче, як і людині.

Це заняття дає дитині можливість вперше задуматися про будову свого тіла, відчуті спільність всього живого, порушує інтерес і співчуття до живого, але слабшому, ніж він сам. Для деяких це заняття стане початком нового захоплення – нагляду і догляду за рослинами, бажання виростити самому з насіннячка що-небудь особливе: фінікову пальму, лимон, перець.

Найважливіше завдання етичного виховання – навчити вихованця бачити в красі навколишнього світу духовне благородство, доброту, сердечність та на основі цього утверджувати прекрасне в собі.

Однією з важливих умов багатства естетичних потреб, почуттів, переживань є глибокий інтелектуальний розвиток людини. Тому мета естетичного виховання – широке ознайомлення дитини з досягненнями світової культури, з культурними цінностями людства.

Естетичне виховання тісно пов'язане з допитливістю та цікавістю. Прагнення до дослідницької потреби в красивій, інтелектуально насиченій праці. Думка найбільше одухотворяється почуттями тоді, коли в трудовому процесі беруть участь одногласно розум і руки.

Справжній педагог розкриє перед юним серцем красу людську перед усім у самому собі. Це не тільки особистий приклад учителя, а також його широкий емоційний діапазон, завдяки якому вихованці повсякденно відчують тонку емоційно-естетичну реакцію на їхні вчинки та поведінку. Ця реакція і є могутньою силою естетичного виховання.

Отже, головне завдання сучасної освіти полягає в тому, щоб почуття прекрасного, краса стали справжнім надбанням кожного людського серця, перетворилися в естетичну культуру кожної особистості.

ДЖЕРЕЛА ТА ЛІТЕРАТУРА

1. Фіцула М. М. Педагогіка : навчальний посібник для студентів вищих педагогічних закладів освіти. К. : Академвидав, 2003. 528с.
2. Волкова Е. В. Естетичний аналіз художніх творів. М. : Знання, 2005. 190 с.
3. Кузьмінський А. І., Омеляненко В. Л. Педагогіка : підручник. 2-ге вид., перероб. і доп. К. : Знання-Прес, 2004. 445 с.
4. Иванова Е. Ф., Заика Е. В. Сохранение материала в памяти. Вопросы психологии. 2007. №3. С. 112-117.
5. Сухомлинський В. О. Вибрані твори в п'яти томах. – К. : Радянська школа, 1977. Т. 3. 649 с.

ЕКСПЕРИМЕНТ ЯК ЗАСІБ МОТИВАЦІЇ ПРИРОДНИЧОНАУКОВОЇ ПІЗНАВАЛЬНОЇ ДІЯЛЬНОСТІ УЧНІВ

Важливим завданням компетентнісної парадигми освіти є розвиток природничонаукової пізнавальної діяльності учнів. Оскільки природничі науки розвиваються на основі експерименту, то на перше місце під час навчання має виходити розвиток експериментальних вмінь учнів. Оскільки міцні і довготривалі знання здобувається з досвіду вважаємо, що домашній експеримент – один із видів експериментів, який дозволяє розвивати мислення, закріплює вивчений шкільний матеріал, вчить використовувати набуті в школі знання і вміння, формує навички планування роботи та практичні експериментальні вміння учнів.

Ключові слова: навчально-дослідницька діяльність, пізнавальна самостійність, дослідницькі компетенції, етапи навчально-дослідницької діяльності, навчально-дослідницькі вміння, методичний підхід.

Key words: educational-research activity, cognitive independence, research competencies, stages of educational-research activity, educational-research skills, methodical approach.

Сучасний етап розвитку національної освіти характеризується посиленням уваги до питань формування дослідницьких умінь учнів, створення відповідних умов для реалізації особистого інтелектуального і творчого потенціалу розвитку дітей [1, с. 21]. Гуманістичні пріоритети ґрунтуються на унікальності особистості, створенні умов для розвитку і реалізації здібностей кожної дитини шляхом її залучення до дослідницької діяльності, навички даної діяльності повинні бути закладені у школі. Дослідницький метод у порівнянні з іншими дидактичними методами – є вищим етапом процесу пізнання, який зумовлює формування мислення учнів, дає можливість розвинути їх творчі здібності, виховує ініціативу і самостійність у навчанні.

Залучення дітей до науково-дослідної та проектної діяльності дозволяє виявити, а надалі і розвинути їх інтелектуальні та творчі здібності. Діти шкільного віку за природою є дослідники й зі значним інтересом приймають участь у різноманітних дослідницьких проектах. В той же час, результативність досліджень і набуття учнями навичок дослідницької діяльності багато в чому залежить від умінь організації даного процесу учителем. Завдання учителя – створити такі педагогічні умови, які б сприяли поступовому розвитку в учнів самостійності і системності мислення, знань правил проведення досліджень, творчого підходу до справи в залежності від віку, сформованості психічних процесів і рівня набутих знань.

Сучасний підхід до педагогічного процесу школи передбачає не лише навчальні і виховуючі функції вчителя, але й стимулювання прагнення учнів до саморозвитку, створення умов їх самовдосконалення. У зв'язку з цим перед вчителем стоїть проблема вибору ефективних методів організації навчально-пізнавальної діяльності школярів, які забезпечать стимулювання до самостійного пізнання та практичної навчальної діяльності учнів.

Основою поняття «навчально-дослідницька діяльність» слугують праці П. Гальперина, В. Давидова, Н. Талізної, А. Маркової, у яких розглянуто навчальну діяльність, її функції й структуру.

Особливості організації навчально-дослідницької діяльності школярів досліджували В. Андреев, Т. Байбара, Н. Бібік, В. Давидов, О. Долян, О. Савенков, Я. Кодлюк, А. Леонтович, М. Маркова, Т. Мієр, О. Обухов, М. Олексієв, В. Паламарчук, З. Плохій, О. Савченко, О. Савенков, Т. Чернецька, Л. Фоміна та ін.

Термін «дослідницьке навчання» М. Кларін [2] розглядає як організований і керований учителем процес, для здійснення якого учень ставиться в ситуацію, коли дитина самостійно вирішує пізнавальну проблему. О. Савенков зазначає, що дослідницьке навчання побудоване на основі природного прагнення дитини до самостійного вивчення навколишнього світу та відзначає, що головною метою дослідницького методу є формування в учнів здатності до самостійного, творчого оволодіння новими способами діяльності в будь-якій сфері людської культури [3, с. 5-6].

Глибокі дослідження Т. Мієр у даному напрямі привели до такого визначення: «навчально-дослідницька діяльність є видом навчальної діяльності, яка здійснюється в урочний і позаурочний час як процес відкриття учнями суб'єктивно нових знань і способів дій на основі пізнавальної самостійності та взаємодії з іншими» [4, с. 52]. Дослідники відмічають важливість набуття знань і вмінь проведення наукового дослідження, яке дає дитині перспективу сформуванню й розширити інструментарій пізнання світу, закріпити потребу в інтелектуальному самовдосконаленні [5].

На перших етапах формування дослідницької компетенції план проведення дослідження складається спільно з учителем, в процесі обговорення обраної теми дослідження. Відповідно отриманих знань і вмінь учні здатні виконати дослідницькі проекти запропоновані у навчальних програмах. Наступний етап орієнтований на закріплення отриманих знань з виконання досліджень, набуття досвіду групових та індивідуальних досліджень, придбання нових уявлень про особливості діяльності дослідника. Учні вже можуть спостерігати за досліджуваним об'єктом за планом, оформлювати результати дослідження у вигляді таблиць, схем, малюнків. Робота здійснюється у таких напрямках: знайомство з теоретичними поняттями дослідницької діяльності, такими, як дослідження, інформація, знання, експеримент; виконуються групові та індивідуальні дослідження відомими методами і за визначеним планом з різних тем. Формуються вміння здійснення дітьми розумових дій (аналіз, порівняння, узагальнення, класифікацію, встановлення причинно-наслідкових зв'язків) та виконання самостійних робіт, якими передбачено оперування певною інформацією.

Подальша робота пов'язана зі збільшенням складності дослідних завдань. Учні продовжують знайомитися з теорією дослідження, окресленням завдань дослідження, його структурою, методами дослідження. За даними нашого дослідження активність учнів середньої ланки школи вища, вони пропонують більше цікавих і неординарних підходів та пропозицій у здійсненні дослідницької діяльності. Учні самостійно можуть виконувати дослідження з використанням наявних знань та умінь, здатні проводити планування і постановку простих дослідів (при консультуванні учителя).

Одним з видів таких дослідних робіт є домашній експеримент. Хід дослідження обговорюється на заняттях, учителем надається консультативна допомога. Учні шостих, сьомих класів здатні з достатнім ступенем самостійності виконати дослідження за розробленим планом і навіть обрати тематику особистого дослідження, скласти план досліду, визначити один два завдання свого дослідження, знайти матеріал, представити повідомлення з демонстрацією. Потрібно відмітити, що вчитель не повинен обмежувати творчу активність дітей, а саме: нав'язувати своє бачення плану виконання або проведення певних дослідження. Вплив учителя повинен бути рекомендаційний, особливості мислення дітей можуть привести до незвичайних висновків, експериментів, акцентів на окремих якостях, які дорослі не вважають важливими, а це і є особливості дитячої творчості.

У старших класах дослідницька робота виходить на новий рівень, стає більш аналітичною. Школярі вже здатні самостійно здійснювати дослідницьку роботу за обраною темою, використовуючи різні шляхи пошуку інформації і методи дослідження, відбирати необхідний матеріал, оформлювати результати готового проекту у вигляді презентацій і самостійно представляти його. Важливим є проведення передбачень результатів роботи, тобто висування гіпотез.

Спираючись на методику проведення учнівських досліджень можна виділити наступні етапи виконання науково-дослідних робіт учнями: мотивація; вибір напрямів досліджень; постановка завдань; висування гіпотези; вибір методів дослідження; фіксація та попередня обробка даних; обговорення результатів досліджень, перевірка гіпотези; оформлення результатів роботи; грамотне представлення результатів дослідницької роботи.

Одним із шляхів перетворення учнів з об'єкта на суб'єкт навчальної діяльності є організація його участі у навчально-дослідницькій діяльності. Навчально-дослідницька діяльність – це спеціально організована, пізнавальна творча діяльність учнів, яка за своєю структурою відповідає науковій діяльності, що характеризується цілеспрямованістю, активністю, предметністю, вмотивованістю і свідомістю, результатом якої є формування пізнавальних мотивів, дослідницьких умінь, суб'єктивно нових для учнів способів діяльності з отримання знань. Такий підхід створює основу для подальшого розвитку учнів, можливості формування інтересів і навичок самостійних наукових досліджень, їх участі у роботі конкурсу-захисту науково-дослідницьких робіт учнів.

ДЖЕРЕЛА ТА ЛІТЕРАТУРА

1. Проект Концепції «Нова школа: простір освітніх можливостей». К.: МОН України, 2016. 40 с.
2. Кларин М. В. Инновации в мировой педагогике: обучение на основе исследования, игры и дискуссии. (Анализ зарубежного опыта). Рига, НПЦ «Эксперимент», 1995. 176 с. URL: http://pedlib.ru/Books/7/0030/7_0030-7.shtml#book_page_top
3. Савенков А. И. Методика исследовательского обучения младших школьников. Самара: Учебная литература, 2004. 80 с.
4. Мієр Т. Дидактичні засади організації навчально-дослідницької діяльності молодших школярів: дис. докт. пед. наук: 13.00.09 – теорія навчання / Національна академія педагогічних наук України. Інститут педагогіки. Київ, 2017. 594 с.
5. Бекрешева Л. Сучасні підходи до визначення поняття науково-дослідницька робота школяра. URL: http://ldubgd.edu.ua/sites/default/files/files/4_3.pdf

УДК 377.8.123(477):796.077.5

*Надія Овчарова
(Біла Церква)*

ФОРМУВАННЯ ПРОФЕСІЙНОЇ КОМПЕТЕНТНОСТІ МАЙБУТНЬОГО ВЧИТЕЛЯ ФІЗИЧНОЇ КУЛЬТУРИ

У статті розкрито сучасний стан підготовки майбутніх учителів фізичної культури до роботи з учнями загальноосвітніх шкіл; показано необхідність переосмислення мети та окремих підходів у процесі професійної підготовки майбутніх учителів фізичної культури; доведена необхідність переходу від догматичного навчання до саморозвитку творчої особистості, яка володіє оптимальними шляхами, засобами, формами і методикою проведення урочних та позаурочних занять з учнями загальноосвітніх шкіл.

Ключові слова: позакласна робота, підготовка майбутніх учителів фізичної культури.

This article describes the modern state of future physical education teacher's training with secondary school pupils in out-of-school hours; depicts the necessity of purpose reevaluation and some ways of approaches on the process of physical education teacher's professional training in out-of-school hours; has been proved the necessity of dogmatic education transferring to the creative person self-education, who knows optimal ways, form and conducting methods with secondary school pupils in out-of-school hours.

Key words: out-of-school hours; future physical education teacher's training.

Українська школа перебуває під впливом потужних глобалізаційних процесів, швидких змін та переосмислення ціннісних орієнтирів навчання. Сучасна школа вимагає значної активізації внутрішніх ресурсів, свідомої активності, гармонійного розвитку і творчої самореалізації в предметній, зокрема у професійній діяльності.

Нова освітянська наука української школи має знайти можливості допомогти молодому спеціалісту адаптуватися до нових умов і водночас не втратити себе, максимально розкрити внутрішні ресурси, стати психічно здоровою й гармонійною особистістю в обраній професії. Організація ефективної професійної діяльності вчителя фізичної культури є актуальною проблемою, при цьому важлива роль у підготовці майбутнього фахівця приділяється саме його психологічній зрілості та професійним якостям.

Формування національної системи фізичного виховання школярів вимагає нового змісту та пошуку ефективних форм, засобів і методів підготовки вчителя фізичної культури, створення відповідного навчально-методичного забезпечення. В основі педагогічної майстерності вчителя фізичного виховання є знання викладання предмету («фізична культура») та його методики. Тому дуже важливо, щоб кожен студент усвідомив, що найсуттєвішим у методиці є рівень індивідуальної майстерності педагога. Через його діяльність вона і віддзеркалюється в конкретних досягненнях учнів.

Сьогодні перед вчителем фізичної культури в школі стоїть проблема – зробити фізичне виховання процесом безперервної дії. Це означає, що вчитель не має права обмежувати свою діяльність окремими епізодичними заходами з фізичного виховання або лише час від часу залучати до цього процесу інших осіб. На порядок денний, роботи вчителя, час висуває питання про фізичне виховання школярів, як систему всезагального обов'язкового навчання основ здоров'я і гігієнічного виховання [7, с. 248].

Не викликає сумніву й те, що формуванням здорового способу життя учня займається як сім'я, так і весь педагогічний колектив Нової української школи. Тому, цілком зрозуміло, що ставлення майбутніх вчителів до цієї проблеми буде багато залежати у вихованні здорового покоління [1, с. 309]. Питання вдосконалення методики викладання фізичної культури в учнів Нової української школи стали предметом досліджень багатьох авторів. І зовсім мало робіт із питань змісту, форм і методики організації фізкультурно-оздоровчої та спортивно-масової роботи з учнями молодших класів.

Тому цілеспрямоване поєднання урочних і позакласних занять, під час яких відбувається засвоєння основ фізичної культури та формування вмінь і навичок організації самостійних занять фізичними вправами, забезпечить неперервне зростання показників фізичного розвитку і рухової підготовленості молодших школярів [6, с. 21-24]. У психолого-педагогічній літературі проблема підготовки майбутніх учителів фізичної культури має багатоаспектне теоретичне висвітлення. Концептуальні засади підготовки майбутніх фахівців фізичної культури висвітлено в багатьох працях таких вчених: Е. С. Вільчковський, М. Я. Віленський, О. Ц. Демінський, В. І. Завацький, Б. М. Шиян, Ю. М. Шкретій та ін.

Як доводять науковці, підготовка вчителя фізичної культури до здійснення ефективної роботи в школі, практично не відображена у спеціальній літературі, що вона здійснюється без достатньої професійно-педагогічної спрямованості. Посилення оздоровчої функції фізичного виховання у навчальних закладах, що знаходить вияв:

- у нормативному відпрацюванні рухового режиму учнів майбутньої Нової української школи;
- у введенні в усіх класах трьох уроків фізичної культури;
- забезпеченні диференційованого підходу до різних вікових груп школярів;
- створення для кожної дитини здоров'я забезпечуючого навчального середовища, що потребує модернізації процесу підготовки майбутніх учителів фізичної культури у вищих навчальних закладах та спрямування його на формування творчої особистості, здатної виконувати роль координатора здоров'я зберігаючої освіти.

Водночас у підготовці майбутніх учителів фізичної культури до ефективної роботи з учнями початкової школи, існує низка суперечностей:

- між вимогами суспільства до підготовки майбутніх учителів фізичної культури як координаторів здоров'я зберігаючої освіти й недостатнім осмисленням і узагальненням цього процесу в педагогічній науці;
- між масовістю підготовки майбутніх учителів фізичної культури та індивідуально творчим характером їх професійної діяльності;
- між орієнтацією на нові моделі навчально-виховного процесу у коледжі та традиційним змістом, формами і методами підготовки майбутніх учителів [5, с. 22].

Необхідність вирішення цих суперечностей потребує переосмислення мети, змісту та завдань підготовки майбутніх учителів фізичної культури до організації фізкультурно - оздоровчої роботи з учнями початкової школи.

Вважається, що важливими критеріями у підготовці майбутнього вчителя фізичної культури до роботи, є ціннісне відношення до майбутньої діяльності, сформованість педагогічного мислення та комунікативних здібностей, та загальним показником розвитку професійно-педагогічної культури особистості майбутнього вчителя виступає ступінь його різнобічної творчої активності. На думку Е.С. Вільчковського, який вважає, що важливе місце в моделі фахівця фізичного виховання посідає «визначення змісту й структури його професійної діяльності, обсяг виконуваних ним педагогічних функцій; рівень вимог до кожної з них, до знань, умінь і навичок, необхідних для повноцінного виконання професійних обов'язків» [1, с. 301-309].

Вчений доводить, що ефективність виконання педагогічних функцій (навчання і виховання) фахівця фізичного виховання «забезпечується плануванням роботи з фізичної культури, організацією системи фізичного виховання, контролем, обліком і аналізом ефективної педагогічної діяльності» [1, с. 301-309].

Підготовленість майбутніх учителів фізичної культури до професійної діяльності має забезпечувати:

- оволодіння навичками організації та проведення фізкультурно-оздоровчої та спортивно-масової роботи в школі;
- набуття навичок організації та проведення спортивно-масової та фізкультурно-оздоровчої роботи в школі;
- оволодіння навичками організації та проведення занять у фізкультурно-оздоровчих гуртках;
- якісне проведення уроків та занять у спеціальних медичних групах;
- оволодіння майбутніми вчителями практичними вміннями щодо проведення методичної роботи;
- здійснення планування всіх ділянок фізкультурно-масової роботи в початковій школі;
- володіння навичками організаційно-методичної роботи з вчителями-предметниками та особливо вчителями початкових класів для надання методичної допомоги в організації та проведення ними фізкультурно-оздоровчих заходів у режимі навчального дня молодших школярів (фізкультхвилинка, години здоров'я) та методичної роботи з молодшими школярами – щодо формування навичок самостійних занять фізичною культурою.

У сучасній педагогічній літературі підкреслюється думка про те, що в процесі формування професійної компетентності майбутніх вчителів фізичної культури важливо розвивати її складники. Одним із них є організаційний компонент професійної підготовки. Майстерність вчителя фізичної культури виявляється в організації фізкультурно-оздоровчої та спортивно-масової роботи з учнями початкових класів. Це означає, що необхідно досконало володіти методами організації навчально-тренувального процесу, вміти залучити дітей до систематичних і активних занять фізичною культурою та спортом. У зв'язку з цим перед Новою українською школою постає завдання, пов'язане з оволодінням, майбутніми

вчителями фізичної культури, методами організації оздоровчої, фізкультурної та спортивної діяльності молодших школярів.

Покликання вчителя фізичної культури, організувати різні напрямки діяльності учнів початкових класів. Відомо, що за станом здоров'я, рівнем фізичного розвитку, характером участі в спортивній діяльності учні відрізняються. Це зумовлює необхідність підготовки вчителя до роботи з ними, здійснення індивідуального підходу до організації занять фізичною культурою та спортом.

В.О.Сухомлинський звертає особливу увагу на необхідність підготовки вчителя до проведення фізкультурно-оздоровчої роботи з дітьми різної фізичної підготовленості. Він, зокрема, зазначив, що під час медичного огляду всіх школярів розподіляють на три групи – основну, підготовчу і спеціальну. Кожна група займається за окремою програмою, при цьому головну увагу слід приділяти не тим, хто може досягти рекордних показників у змаганнях, а дітям із слабким здоров'ям (спеціальна медична група). Розподіл учнів по медичних групах, дозволяє вірно визначити навантаження та ефективно проводити заняття з фізичної культури у початковій школі.

У якісній професійній підготовці вчителя фізичної культури важливе місце посідає оволодіння методами організації занять із фізичного виховання в Новій українській школі. Як зазначає М. Д. Зубалій, фізичне виховання – це спеціально організований процес, спрямований на зміцнення здоров'я та загартування організму дитини, гармонійний розвиток її функцій і фізичних можливостей, формування важливих рухових здібностей, навичок та вмінь [4, с.14-18]. З метою організації фізичного виховання в молодшій школі, вчитель фізичної культури покликаний ефективно використовувати в роботі з дітьми фізичні вправи (гімнастика, рухливі та спортивні ігри), оздоровчі сили природи (сонце, повітря, вода, земля), гігієнічні фактори, фізкультурно-оздоровчі заходи, а також спортивно-масову роботу.

Для забезпечення процесу спортивно-масової роботи вчителю фізичної культури важливо оволодіти необхідними організаційними методами роботи. Вони пов'язані, передусім, з організацією роботи спортивних секцій, позакласних занять учнів з масових видів спорту. Уроки фізичної культури мають певні особливості і тому вчитель фізичної культури повинен проявляти індивідуальний підхід до учнів початкових класів, уміти визначати перспективні кроки у формуванні фізичної підготовленості.

Отже, організаційний компонент професійної компетентності вчителів фізичної культури має певний зміст і спрямований на ефективне використання в роботі з учнями різних методів організації фізкультурно-оздоровчої роботи, занять з фізичного виховання, а також спортивно масової роботи в системі освіти, діяльності дитячих та спортивних шкіл.

У сучасних умовах стан професійної підготовки майбутнього вчителя фізичної культури до роботи з учнями початкової школи, характеризується недостатньою реалізацією у навчально-виховному процесі коледжів, вищих навчальних закладів, психолого-педагогічних умов для активного засвоєння теоретичних знань й практичних умінь з фізкультурно-оздоровчої і спортивно-масової роботи та реалізації особистісно орієнтованих розвивальних форм та методів взаємодії в системі «викладач-студент». Відчувається загальна потреба навчально-методичного забезпечення, як для студентів, так і для викладачів фізичної культури.

На сучасному етапі розвитку Нової української школи потрібно оновити зміст професійної підготовки майбутніх вчителів фізичної культури та вчителів початкових класів, яка має забезпечувати:

- набуття навичок вчителя-організатора фізкультурно-оздоровчої роботи в початковій школі, оволодіння навичками організації та проведення занять у фізкультурних гуртках та секціях;
- якісне проведення уроків та занять зі спеціальними медичними групами;
- набуття навичок вчителя-організатора спортивно-масових заходів в початковій школі;
- оволодіння майбутніми вчителями практичними вміннями.

Сформованість певного рівня підготовленості майбутнього вчителя фізичної культури до роботи з учнями початкової школи зумовлюють такі фактори, як активне засвоєння теоретичних і практичних знань та методичних умінь з фізкультурно-оздоровчої й спортивно-масової роботи в процесі особистісно-орієнтованої розвивальної взаємодії в системі «викладач-студент». Крім того, професійна підготовка студентів повинна розглядатись як цілісний процес керування розвитком творчої особистості майбутнього вчителя фізичної культури.

Тому на нашу думку, ми вбачаємо, що механізм розвитку підготовленості вчителів до професійної діяльності, є найбільш доцільними форми і методи професійної підготовки майбутніх учителів фізичної культури.

ДЖЕРЕЛА ТА ЛІТЕРАТУРА

1. Вільчковський Е. С. Професійна спрямованість підготовки фахівців з фізичного виховання // Розвиток педагогічної і психологічної наук в Україні 1992-2002: Збірник наук. праць до 10-річчя АПН України. Харків: ОВС, 2002. С. 301 – 309.

2. Демінська Л. О. Міжпредметні зв'язки у процесі професійної підготовки майбутніх учителів фізичної культури: дис. ... канд. пед наук: 13.00.04. Л., 2004. С. 178.

3. Зубалій М. Д., Закопайло С. Г. Складові здорового способу життя // Завуч. 2000. С. 14 – 18.

4. Іванова Л. І. Підготовка майбутніх учителів фізичної культури до фізкультурнооздоровчої роботи з учнями загальноосвітніх навчальних закладів: автореф. дис. на здобуття наук. ступеня канд. пед. наук : 13.00.04 «Теорія та методика професійної освіти». Київ, 2007. 22 с.

5. Леонов О. З. Шляхи підвищення ефективності позакласної роботи з фізичного виховання на сучасному етапі його вдосконалення // Фізичне виховання в школі. 2000. №3. С. 21 – 24.

6. Шиян Б. М. Теорія і методика фізичного виховання школярів. Ч. 2. Тернопіль: Навчальна книга – Богдан, 2002. 248 с.

7. Шеремет Б. Г. Оцінка рівня сформованості інтересу до систематичних занять фізичною культурою // Наука і освіта. 1998. № 3. С. 49 – 53.

УДК 37.013

Лідія Павлюк
(Володимир-Волинський)

МІЖПРЕДМЕТНА ІНТЕГРАЦІЯ ЯК ОСНОВА ЕФЕКТИВНОСТІ НАВЧАННЯ МОЛОДШИХ ШКОЛЯРІВ

Інтегрований підхід до організації освітнього процесу є однією з провідних ідей сучасної освіти. Цей підхід долає суперечності між безмежністю сучасного інформаційного простору та безмежністю людських можливостей щодо сприйняття, засвоєння та застосування отриманої інформації. Цілісність як структурна організація речі й цілісність як спосіб її осягнення суб'єктом є визначеною характеристикою інтегрованого підходу.

Ключові слова: інтеграція, міжпредметна інтеграція, інтегрований урок, інтегроване навчання, компетентності.

The integrated going near organization of educational process is one of leading ideas of modern education. This approach overcomes contradictions between boundlessness of modern informative space and boundlessness of human possibilities in relation to perception, mastering and application of the got information. Integrity as structural organization of thing and integrity as a method of her understanding a subject is by certain description of the integrated approach.

Keywords: integration, intersubject integration, integrated lesson, integrated studies, to the competence.

Інтегрований підхід до організації освітнього процесу є однією з провідних ідей сучасної освіти. Цей підхід долає суперечності між безмежністю сучасного інформаційного простору та безмежність людських можливостей щодо сприйняття, засвоєння та застосування отриманої інформації. Цілісність як структурна організація речі й цілісність як спосіб її осягнення суб'єктом є визначеною характеристикою інтегрованого підходу.

Інтеграція в освіті розглядається як:

- фактор розвитку освітніх систем;
- різновид наукової інтеграції, що здійснюється в межах педагогічної теорії та практики; вища форма відображення єдності цілей, принципів, змісту, форм організації процесу навчання та виховання;
- процес і результат взаємодії структурних елементів змісту освіти, який супроводжується зростом системності та спресованості знань учнів; цілеспрямоване об'єднання, синтез відповідних навчальних дисциплін у самостійну систему цільового призначення, яка спрямована на забезпечення цілісності знань та вмінь [4, с. 10].

Процес інтеграції вимагає виконання певних умов:

- об'єкти дослідження однакові або досить близькі (тоді досліджуємо об'єкт з різних сторін, використовуючи навчальний матеріал різних дисциплін).
- у навчальних предметах використовуються однакові або близькі методи дослідження предметів та явищ (тоді ми демонструємо спосіб пізнання дійсності на прикладах з різних предметів);
- все, що пізнається, підпорядковується загальним закономірностям, які вивчаються на уроці (тобто ми узагальнюємо навчальний матеріал з різних навчальних дисциплін та пізнаємо більш складну систему).

Інтеграція навчального матеріалу з різних навчальних предметів відбувається, як правило, чи навколо певного об'єкта, чи явища довкілля, або для розв'язання проблеми міжпредметного характеру, або для створення творчого продукту.

Інтеграція навчальних предметів – це об'єднання блоків знань із різних навчальних предметів, тем навколо однієї проблеми з метою інформаційного та емоційного забезпечення сприймання, мислення, почуттів учнів, що дає змогу пізнавати певне явище різнобічно, досягати цілі знань. Такий підхід спрямований на розкриття загальних закономірностей, законів, ідей, теорій, відображених у різних науках і відповідних їм навчальних предметах. Він забезпечує формування в учнів цілісної системи уявлень про діалектично – матеріалістичні закони пізнання навколишнього світу і їхньому взаємозв'язку та взаємозумовленості і сприяє поглибленню та розширенню знань учнів, діапазону їхнього практичного застосування [7, с. 9].

Виділимо переваги інтегрованого навчання:

- більш чітке розуміння мети кожного предмету в різних контекстах;
- більш глибоке розуміння будь-якої теми, завдяки її дослідженню через кілька точок зору;
- краще усвідомлення комплексного підходу, через який предмети, навички, ідеї та різні точки зору пов'язані з реальним світом;
- вдосконалення навичок системного мислення.

Вміння бачити взаємозв'язки всіх аспектів життя, зрештою, стає звичкою, яка буде допомагати учням протягом усього їхнього життя.

Інтегровані уроки забезпечують формування в учнів цілісної системи уявлень про світ, взаємозв'язки у ньому.

Метою інтеграції предметів є спресування спорідненого матеріалу кількох предметів навколо однієї теми; формування в учнів цілісного бачення навколишнього світу, активізація їхньої пізнавальної діяльності; підвищення якості засвоєння сприйнятого матеріалу; підвищення якості засвоєння сприйнятого матеріалу; створення творчої атмосфери в

колективі учнів; виявлення здібностей учнів та їх особливостей; формування навичок самостійної роботи школярів з додатковою літературою, таблицею міжпредметних зв'язків, опорними схемами; підвищення інтересу учнів до матеріалу, що вивчається; ефективна реалізація розвивально-виховної функції навчання [7, с. 7].

М. М. Фіцула зазначив, що для інтегрованих уроків характерне таке структурування змісту й форми, яке викликає передусім інтерес в учнів і сприяє їх оптимальному розвитку й вихованню. Вказуючи на особливості цих типів уроків, він зазначає, що «міжпредметні уроки ставлять за мету «спресувати» матеріал кількох предметів, при інтегрованих уроках матеріал кількох тем подається блоками.

«Міжпредметна інтеграція» – структурно-логічні зв'язки між окремими навчальними дисциплінами, які об'єднують їх у єдину систему дисципліни конкретного профілю. Міжпредметну інтеграцію втілює комплексний підхід до виховання та навчання, дає змогу виділити як окремі елементи змісту освіти, так і взаємозв'язки між предметами.

У сучасній школі міжпредметна інтеграція, здійснюється різними шляхами:

- створення інтегрованих курсів – навчальних предметів, які адаптують для вивчення та інтегрують знання декількох наук або видів мистецтв (природничих – «Природознавство», суспільствознавчих – «Я у Світі», біологічних – «Основи здоров'я», музичне й образотворче мистецтво – «Мистецтво», та ін.);

- розроблення нових форм уроків (урок з міжпредметними зв'язками, інтегрований урок, бінарний урок);

- впровадження навчальних проєктів;

- організація тематичних днів та тижнів [6, с. 86].

Етапи реалізації міжпредметної інтеграції змісту навчання (від простого до складного):

- введення міжпредметних зв'язків на уроках суміжних дисциплін на основі репродуктивної діяльності і елементів проблемності;

- постановка міжпредметних навчальних проблем і самостійний пошук їх вирішення на окремих уроках;

- систематичне проблемне навчання на основі ускладнених міжпредметних проблем всередині окремих курсів;

- включення спочатку двосторонніх, а потім і багатосторонніх зв'язків між різними предметами на основі координації діяльності вчителя;

- розробка широкої системи в роботі вчителів, які здійснюють міжпредметні зв'язки як в змісті й методах, так і в формах організації навчання, включаючи позакласну роботу і розширюючи межі програми [1, с. 8–9].

Блискучим прикладом проведення інтегрованих уроків був досвід В. О. Сухомлинського, його «уроки мислення в природі», які він проводив у Павиській середній школі для 6-річних дітей. Це, один з найбільш вдалих прикладів інтеграції – інтеграції основних видів пізнавальної діяльності (спостереження, мислення, мовлення) з метою навчання, виховання й розвитку дітей 6-7 років.

Інтегративна цілісність уроку потребує наявності однакового рівня спільності співзалежних елементів, спільної мети для всіх процесів взаємодії, спрямованої на досягнення кінцевого результату.

Добираючи матеріал для інтегрованого уроку, вчитель повинен керуватися тим, що зміст різних предметів, об'єднаних в одній темі, – не проста сума знань.

Слід пам'ятати, що інтегрований урок повинен підпорядковуватися одній головній меті, а не бути безладною мозаїкою окремих картин. Тому заздалегідь потрібно визначити інтегрований урок, зіставляючи матеріал різних предметів, визначаючи теми, близькі за змістом або метою використання. Часто таким урокам передують випереджувальні домашні завдання, постановка проблемних завдань чи створення ситуації для моделювання, коли учень перетворюється з об'єкта навчання на суб'єкт.

Інтегрований урок, як і звичайний традиційний урок, направлений на досягнення триєдиної мети. Загальні вимоги до інтегрованого уроку конкретизуються в дидактичних, виховних і розвиваючих вимогах.

Таким чином, щоб досягти головної мети сучасної нової школи, потрібно модернізувати методичний інструментарій учителя, створити сучасне навчально-розвивальне шкільне освітнє середовище, комфортне для дитини, а також широко використовувати інноваційне освітнє середовище для впровадження ефективних форм, методів, засобів, інструментів з метою набуття учнем необхідних компетентностей.

ДЖЕРЕЛА ТА ЛІТЕРАТУРА

1. Бондар С.П. Компетентність особистості інтегрований компонент навчальних досягнень учнів // Біологія і хімія в школі. 2003. № 2. С. 8–9.
2. Нова українська школа: порадник для вчителя / Під заг. Ред. Бібік Н.М. К.: ТОВ «Видавничий дім «Перегляди», 2017. 206 с.
3. Овчарук О.В. Компетентнісний підхід у сучасній освіті: світовий досвід та українські перспективи: Бібліотека освітньої політики / під заг. ред. О.В. Овчарук. К. : «К.І.С.», 2004. 112 с.

УДК 37.01

*Тетяна Пуертас Паласіос
(Маріуполь)*

ОБРАТНАЯ СВЯЗЬ КАК ВАЖНЫЙ ЭЛЕМЕНТ УЧЕБНОГО ПРОЦЕССА

Процесс овладения знаниями, расширение компетенций возможно существенно усовершенствовать благодаря своевременной обратной связи того, кто получает знания с тем, кто эти знания транслирует. За последние десятилетия доступность в получении информации благодаря Интернету ставит перед педагогическими работниками новые задачи: создание благоприятной психологической атмосферы, которая способствовала бы заинтересованности в расширении и углублении знаний обучаемыми.

Ключевые слова: *знания, компетенции, обратная связь, обучение.*

The process of mastering knowledge, expanding competencies can be significantly improved through timely feedback on who gets knowledge from who translates this knowledge. In recent decades, access to information thanks to the Internet has set other tasks for teachers: creating a favorable psychological atmosphere conducive to an interest in expanding and deepening students' knowledge.

Keywords: *knowledge, competence, feedback, training.*

Работа педагога не может быть эффективной без обратной связи: коммуникация, качество канала передачи информации от обучаемого к обучающему является одним из важнейших инструментов в педагогической практике.

В дидактической литературе по педагогике многократно подчеркивается и находит свое развитие концепция обратной связи, излагаются научно обоснованные выводы о том, что педагогические приемы, направленные на обеспечение обратной связи с учащимися, соединённые с мастерством обучения, показывают положительный результат во всех возрастных группах.

Под обратной связью в общении понимается процесс получения его участниками информации о ходе общения, об изменениях, происшедших в ситуации взаимодействия или же в самом партнере в результате активности субъекта, о том, как эти изменения соотносятся

с его потребностями или с прогнозируемыми, желаемыми результатами, нацеленность на получение этой информации и способность перестраивать взаимодействие в соответствии с ней. Причем обратная связь будет зависеть не только от того, кто воспринимает, но и от партнера, так как он может влиять на эту информацию, определяя меру «открытости» или «закрытости», что может существенно сказаться на эффективности процесса взаимовлияния.

Новые аспекты этого явления открылись для меня во время путешествия по Италии. На несколько дней я стала учащимся сразу по нескольким совершенно новым для меня областям знаний: язык, история, культура страны с богатейшим культурным наследием. И обучаясь «с колес», начинаешь понимать, с какими трудностями сталкиваются студенты, впервые знакомясь с предметом обучения.

Коммуницировать в качестве получателя информации приходилось с экскурсоводами, гидами, друзьями и случайными прохожими. Каждый из вышеперечисленных субъектов на некоторое время становился для меня источником информации, которую, как нетрудно предположить, при наличии достаточного ресурса времени возможно отыскать во всемирной паутине. Сложность задачи проявлялась в том, что заранее невозможно было предугадать, о чем предстоит узнать в ближайшее время.

Приобретенный опыт хотелось бы перенести в образовательную плоскость, тем более что знания, полученные эмпирическим путем, находят подтверждение в научных работах по педагогике и психологии.

Мой новый опыт можно изложить посредством нескольких тезисов, а именно:

1. Если ты не знаком с предметом изучения, ты не знаешь, какие вопросы ты хочешь задать;
2. Если тебе не знаком язык предмета, ты не можешь правильно сформулировать вопрос;
3. Если ты отстал от основной группы слушателей, тебе трудно понять, каков объем информации можно изучить потом, параллельно, а что является базой для понимания следующего блока информации;
4. Изучать вдумчиво можно только при поддержании интереса к изучаемому предмету;
5. Правильная расстановка нагрузки на различные органы чувств (*слышу, вижу, читаю, пробую на вкус, пытаюсь сформулировать, рефлексирую*) дает эффект синергии: необходимость попробовать самому применить знания подталкивает к их углублению;
6. Если ты испытываешь психологический дискомфорт в общении с тем, кто передает информацию, интерес к *процессу* обучения может снизиться вне зависимости от интереса к *объекту* изучения;
7. Для продолжения получения знаний полезно периодически «перезагружать» мозги, для их же пользы;
8. Главный двигатель в получении знаний – любопытство.

Важным этапом управления процессом обучения является организация не только содержательной, но и эмоциональной обратной связи. Содержательная обратная связь дает информацию об уровне усвоения учащимися учебного материала. Она осуществляется с помощью фронтального и оперативного индивидуального опроса, периодической постановки вопросов на выяснение понимания и анализа выполненных задач. Эмоциональная обратная связь устанавливается педагогом через ощущение настроения группы, уловить который можно только по поведению учеников, выражениями их лиц и глаз, по отдельным репликам и эмоциональным реакциям. Содержательная обратная связь в единстве с эмоциональной дает педагогу информацию об уровне восприятия материала и познавательно-нравственной атмосфере проведенного занятия.

ДЖЕРЕЛА ТА ЛІТЕРАТУРА

1. Зворотній зв'язок в навчанні. URL: <http://um.co.ua/5/5-6/5-60349.html>

2. Что не обходимо для эффективной обратной связи в обучении. URL: <http://didaktor.ru/chto-neobходимо-dlya-effektivnoj-obratnoj-svyazi-v-obuchenii/>

3. Контакт и обратная связь в педагогическом общении. URL: https://www.e-reading.club/chapter.php/98177/57/Methodika_prepodavaniya_psihologii_konspekt_lectsii.html

4. Эффективная обратная связь – ключевой фактор успешности коммуникационного процесса. URL: <https://research-journal.org/social/effektivnaya-obratnaya-svyaz-klyuchevoy-faktor-uspeshnosti-kommunikacionnogo-processa/>

*Євгенія Родзіна
(Запоріжжя)*

РОЗРОБКА СУЧАСНИХ ПЕДАГОГІЧНИХ ТЕХНОЛОГІЙ ЯК ОСНОВА ФОРМУВАННЯ ПРОФЕСІЙНОГО ІНТЕРЕСУ У СТУДЕНТІВ

Використання сучасних педагогічних технологій для формування професійного інтересу студентів. Використання інноваційних педагогічних та освітніх технологій у навчальному процесі. Класифікація педагогічних технологій.

Ключові слова: навчальний процес, інноваційні педагогічні технології, педагогічна технологія, психолого-педагогічні інновації, освітня технологія.

У сучасному вимогливому та швидкозмінному соціально-економічному середовищі рівень освіти значною мірою залежатиме від результативності запровадження інноваційних технологій навчання, що ґрунтуються на нових методологічних засадах, сучасних дидактичних принципах та психолого-педагогічних теоріях, які розвивають діяльнісний підхід до навчання [1].

Сучасна освіта, під впливом науково-технічного прогресу та інформаційного буму, вже досить таки тривалий час перебувають у стані неперервного організаційного реформування та переосмислення усталених психолого-педагогічних цінностей.

Реформа економіки, перехід її на ринкову основу, виникнення нових суспільних відносин передбачає істотні зміни в системі освіти, спонукає її до формування раціональних моделей професійної освіти на основі соціального, колективного чи індивідуального замовлення на освітні послуги. Безумовно, в сучасних реаліях посиленої уваги потребує професійно-технічна освіта.

Проблеми підготовки висококваліфікованого виробника актуальні в усіх регіонах України та інших країнах. Останнім часом досить широко увійшов у вжиток термін «інноваційні педагогічні технології». Перш ніж розглянути сутнісні ознаки інноваційних педагогічних технологій, уточнимо ключові поняття «інновація» та «педагогічна технологія». Слово інновація має латинське походження і в перекладі означає оновлення, зміну, введення нового.

У педагогічній інтерпретації інновація означає нововведення, що поліпшує хід і результати навчально-виховного процесу.

Суспільна потреба спонукає педагогів-науковців до пошуку нових педагогічних ідей і технологій, до поширення і запровадження передового педагогічного досвіду.

Покладаючись на дослідження науковців, спробуємо обґрунтувати важливе значення інноваційної діяльності професійно-технічних навчальних закладів, яка характеризується системним експериментуванням, апробацією та застосуванням інновацій в освітньому процесі.

За оцінками авторів сьогодні відомі понад три сотні визначень поняття «педагогічна технологія». Охарактеризуємо декілька, найбільш часто вживаних, із них.

Педагогічна технологія – це строго обґрунтована система педагогічних засобів, форм і методів їх етапність, націленість на вирішення конкретних навчально-виховних завдань [3].

Часто поняття «педагогічна технологія» розглядають як знання про педагогічну діяльність, що здійснюється за допомогою наперед визначених засобів. У такому трактуванні педагогічні технології – це окрема галузь педагогічної науки про розвиток, освіту, навчання і виховання особистості учня на основі суспільно значущих загальнолюдських якостей та досягнень психолого-педагогічної думки й основ інформатики [3].

Автори стверджують, що педагогічна технологія це «... певний порядок, логічність і послідовність відповідно до поставленої мети, як певною мірою алгоритмізації спільної діяльності викладача та учнів у процесі навчання, узгодженість їхніх дій та відносин».

Безумовно, що кожне з цих визначень має право на самостійне існування в певних умовах педагогічної діяльності. Крім того, автори часто використовують поняття «освітня технологія», яке розглядається як похідна нового типу освіти, суттєвими ознаками якої є:

- технологія розробляється на основі конкретної філософії, методології освіти, педагогічної ідеї, в основі яких – ціннісні орієнтації, цільові установки автора чи колективу, орієнтованого на конкретний очікуваний результат;

- технологічний ланцюг педагогічних дій вибудовується відповідно до поставленої мети й має гарантувати всім студентам досягнення життєвої перспективи та високий рівень засвоєння державного стандарту освіти;

- функціонування технології передбачає взаємопов'язану діяльність викладача й учнів з урахуванням принципів особистісно орієнтованого розвивального навчання й виховання та індивідуалізації;

- поетапне й послідовне запровадження елементів педагогічної технології може бути відтворено будь-яким викладачем з урахуванням авторських підходів;

- органічною частиною технології є діагностування та моніторинг результатів діяльності; глибока психологізація освітніх технологій.

Всі автори сходяться в одному: оволодіння новими технологіями навчання й виховання вимагає внутрішньої готовності викладача до серйозної діяльності щодо перетворювання, насамперед, самого себе.

До основних понять інноваційних технологій відносять [4]:

- нестандартні уроки;
- індивідуальна робота;
- контроль і оцінка навчальних досягнень учнів (через контрольні роботи, тести, завдання, робочі зошити і т. ін.);

- кабінетне, групове і додаткове навчання;
- факультативи за вибором учнів (поглиблюють знання);
- проблемне і модульне навчання;
- запрошення вчених, діячів культури, мистецтва на уроки;
- економізація і екологізація освіти;
- науковий експеримент при вивченні нового матеріалу;
- застосування досягнень техніки (від діапозитивів, через фільми, магнітофони, телевізори до навчання з допомогою комп'ютерів, комп'ютерні аудиторії, радіо- і телепередачі та «Інтернет-системи», мультимедійні технології тощо);

- нові підходи до формування навчальних планів.

Запровадження інноваційних технологій вимагає від викладача:

- вивчення спеціальної літератури (додатково);
- аналізу педагогічного досвіду викладачів-новаторів;
- розробки плану запровадження нової техніки;
- оптимального поєднання гуманітарних, природничо-математичних та професійних знань.

Розглядаючи психолого-педагогічні інновації як новостворені (застосовані) чи вдосконалені технології (чи проекти), які істотно змінюють обсяги, структуру та якість педагогічного процесу, ми, насамперед, виділяємо такі технології:

- розвивального навчання (автори – Д.Б. Ельконін, В.В. Давидов, О.К. Дусавицький, В.Ф. Паламарчук);

- особистісно-орієнтованого навчання (О.Я. Савченко, СІ. Подмазін);
- колективного навчання (Л. Кочина, Н. Бібік);
- модульно-розвивального навчання (А. Фурман);
- життєтворчого навчання (І.Г. Єрмаков);
- особистісно орієнтованого виховання (І.Д. Бех);
- психологічного управління (Л.М. Карамушка, Н.Л. Коломінський);
- адаптивного управління (Г.В. Єльникова);
- інтеграційної природничої освіти (В.Р. Ільченко) тощо [1].

Ці та інші освітні інновації, як правило, представляються своїми технологіями, тобто сукупністю форм, методів і засобів навчання, виховання та управління, об'єднаних єдиною метою і визнані освітньою громадськістю країни.

До навчальних інноваційних технологій прийнято відносити таку сукупність операційних дій педагога з учнем, в результаті якої суттєво покращується ставлення учнів до навчального процесу. Серед них значне місце посідають такі технології:

- особистісно-орієнтовані;
- інтеграційні;
- колективної дії;
- інформаційні;
- дистанційні;
- розвивальні;
- модульно-розвивальні тощо [4].

До виховних інноваційних технологій відносимо мистецькі засоби й прийоми впливу педагога на свідомість особистості учня з метою формування в нього особистісних цінностей у поєднанні (контексті) із загальнолюдськими:

- рання соціалізація учнів;
- національна спрямованість навчально-виховного процесу;
- духовний розвиток учнів тощо.

До управлінських інноваційних технологій відносяться сучасні економічні, психологічні, діагностичні, інформаційні технології, що створюють умови для оперативного й ефективного прийняття керівником управлінського рішення.

Для здійснення управлінських інноваційних технологій керівник професійно-технічного навчального закладу повинен бути творчою особистістю, мотивованою на управлінську діяльність, професійно обізнаним з основними навчально-виховними теоріями, зокрема: інноваційної педагогіки; освітнього менеджменту тощо [4].

Досить поширеним є розуміння педагогічної технології як систематичного і послідовного втілення на практиці попередньо спроектованого навчально-виховного процесу. Автор теорії педагогічних систем В.П. Беспалько вважає, що педагогічна технологія – це наукове відповідним чином структуроване проектування (опис) педагогічного процесу шляхом аналізу, відбору, конструювання, і контролю усіх його керованих компонентів у їх взаємозв'язках з наступним відтворенням проекту в навчальній аудиторії.

В умовах комп'ютеризації навчально-виховного процесу педагогічне проектування стає чи не найпершою умовою його ефективною реалізації. Відомі на даний час і такі, що найбільш часто використовуються на практиці, педагогічні технології можна класифікувати наступним чином.

Структурно-логічні технології: поетапна організація системи навчання, що забезпечує логічну послідовність постановки і розв'язання дидактичних задач на основі відбору їх

змісту, форм, методів і засобів навчання на кожному етапі з урахуванням поетапної діагностики результатів.

Інтеграційні технології: дидактичні системи, що забезпечують інтеграцію міжпредметних знань і вмінь, різноманітних видів діяльності на рівні інтегрованих курсів, навчальних тем, уроків, навчальних днів.

Ігрові технології: дидактичні системи використання різноманітних ігор, під час виконання яких формуються уміння розв'язувати завдання на основі компромісного вибору (театралізовані, ділові та ролеві ігри, імітаційні вправи, індивідуальний тренінг; розв'язання практичних ситуацій і задач, комп'ютерні програми тощо). Тренінгові технології: система діяльності для відпрацювання певних алгоритмів розв'язання типових практичних завдань, за допомогою комп'ютера (психологічні тренінги інтелектуального розвитку, спілкування, розв'язання управлінських завдань).

Інформаційно-комп'ютерні технології: це технології, що реалізуються в дидактичних системах комп'ютерного навчання на основі діалогу «людина – машина» за допомогою різноманітних навчальних програм (тренінгових, контролюючих, інформаційних тощо).

Діалогові технології: сукупність форм і методів навчання, заснованих на діалоговому мисленні у взаємодіючих дидактичних системах суб'єкт-суб'єктного рівня: (студент-викладач, студент-автор, викладач-автор тощо). Діалогові форми вважаються найбільш поширеними серед інших сучасних технологій. Особливість сучасної освіти полягає в тому, що на практиці різні технології можуть активно і дуже результативно поєднуватися.

Щоб визначити, чи відноситься будь-яка освітня технологія до інноваційної, необхідно виокремити в ній головну ідею, спрямовану на розвиток освіти і визначити рівень її новизни. Якщо ідея покладена в основу освітньої технології є абсолютно новою для значної кількості професіоналів у даній галузі наукових знань (або дещо модернізованою), актуальною й перспективною, то технологія, розроблена на її основі є інноваційною освітньою технологією.

Формування конкурентоспроможного фахівця в процесі професійної підготовки відбувається на основі концептуальних положень неперервної багаторівневої освіти, що визначають мету, рушійні сили і принципи життєдіяльності навчального закладу в системі ринкових відносин. Головне завдання вищої освіти – якісна підготовка висококласного фахівця в відповідності до інноваційних технологій в наступній діяльності. Для вирішення цього завдання галузь вищої освіти потребує якнайшвидшого впровадження нових технологій та покращення матеріально-технічної бази.

Відповідно до цього необхідно удосконалювати і формувати новий зміст освіти, фактично, визначати алгоритм інноваційного стилю своєї діяльності. Вагомим чинником для якісного супроводу змісту вищої освіти є забезпечення навчально-комп'ютерними комплексами та відповідним програмним забезпеченням.

Один з головних показників рівня комп'ютеризації – це кількість студентів на один комп'ютер та ефективне застосування інформаційно-комунікативної бази у навчально-виробничому процесі, використання педагогічних програмних засобів (ППЗ). Важливого значення набуває міжнародна діяльність.

Таким чином, освітня інноваційна діяльність має сприяти підвищенню конкурентоспроможності випускників вищої школи, досягненню більш ефективного розвитку нашого суспільства. Модернізація системи освіти пов'язується, насамперед, із введенням в освітнє середовище інноваційних технологій, в основу яких покладені цілісні моделі навчально-виховного процесу, засновані на діалектичній єдності методології та засобів їх здійснення.

ДЖЕРЕЛА ТА ЛІТЕРАТУРА

1. Ведмеденко Б.Ф. Виховання інтересу: теорія, експеримент, методика занять. Монографія. Київ-Чернівці, 2002. 468 с.

2. Даниленко Л.І. Теорія і практика інноваційної діяльності в загальній середній школі // Управління освітою. 2001. №3. С. 18-24.

3. Педагогічний словник / [редкол. : М. Д. Ярмаченко, І. А. Зязюн, В. М. Мадзігон, Н. Г. Ничкало та ін. ; за ред. М. Д. Ярмаченко. К. : Пед. думка, 2001. 516 с.

4. Химинець В.В. Інноваційна освітня діяльність. Ужгород : Інформаційно-видавничий центр ЗППО, 2007. 364 с.

УДК 37.018.43:004588:004.773

*Ганна Санталова, Сніжана Біленко
(Краматорськ)*

ВИКОРИСТАННЯ СИСТЕМИ MOODLE У НАВЧАЛЬНОМУ ПРОЦЕСІ НА ЗАОЧНО-ДИСТАНЦІЙНІЙ ФОРМІ НАВЧАННЯ

У статті розглянуті особливості використання системи дистанційного навчання Moodle у навчальному процесі.

Ключові слова: *заочна форма навчання, дистанційні курси, лекція, тестування, доступність.*

The article considers the features of the use of the Moodle distance learning system in the educational process.

Key words: *distance education, distance learning courses, lecture, testing, accessibility.*

Мережеві технології дистанційного навчання у вітчизняних освітніх закладах реалізуються за допомогою спеціалізованих платформ дистанційного навчання, які орієнтованих на надання певного набору освітніх послуг через Інтернет. Сьогодні серед найбільше часто використовуваних платформ можна відзначити систему Moodle.

Однією з поширених в Україні система для комп'ютеризованого навчання, в тому числі дистанційного призначення, є система Moodle. Система Moodle [1, 2] містить у собі засоби для розробки дистанційних курсів, дозволяє створити повний курс методичного забезпечення навчальної дисципліни (курси лекцій, електронну бібліотеку, тестові й контрольні завдання), а також глосарії, анкети, семінари, форуми. У системі Moodle є можливість використовувати текстові й інтерактивні ресурси різних форматів, що підвищує рівень ілюстративності програмного матеріалу. Система забезпечує зручні інструменти для взаємодії студент-викладач. Безкоштовний доступ до Moodle здійснюється через Інтернет, що дозволяє студентам працювати з навчальним матеріалом у бажаному темпі, у будь-якому місці й у будь-який час.

Починаючи з 01.09.2017 р. у навчальному процесі Донбаської державної машинобудівної академії на заочно-дистанційній формі навчання була впроваджена електронна система дистанційного навчання Moodle. Викладачами академії були розроблені електронні курси з навчальних дисциплін, які складались з трьох базових елементів: організаційної частини, навчально-методичного комплекс (затверджений перелік pdf-файлів) та підсумкової тестової контрольної роботи. Викладачі за кожною темою курсу розробили проміжні тренувальні тести в системі Moodle і студенти могли виконувати їх в тренувальних цілях за їх власним бажанням. Всі студенти заочно-дистанційної форми навчання були зареєстровані в системі Moodle, отримали персональні логіни та паролі для входу в систему.

Контроль знань студента за кожною навчальною дисципліною було організовано таким чином. Студентом індивідуально в системі Moodle в дистанційному режимі до початку екзаменаційної сесії виконується тестова контрольна робота. Під час екзаменаційної сесії

студентом в навчальній аудиторії академії надається письмова відповідь на заліково-екзаменаційний білет.

Контрольна робота в системі Moodle складається з 20-ти тестових питань. Кількість випадкових питань з кожної теми курсу може бути різною в залежності від складності теми. Обов'язковою умовою подальшого допуску студента викладачем до складання відповідного екзамену (заліку) під час екзаменаційної сесії є попереднє позитивне складання тестової контрольної роботи. Час складання студентом тестової контрольної роботи – будь-який період часу, протягом якого відкритий доступ до складання контрольних робіт. Кількість можливих спроб для складання тестової контрольної роботи окремим студентом не обмежується. Контрольна робота оцінюється за 100-бальною шкалою, при цьому максимально можливою оцінкою є 100 балів, мінімально позитивною оцінкою є 55 балів (тобто мінімально достатнім для студента буде надати 11 правильних відповідей з 20 запропонованих). Підсумкова оцінка, що виставляється викладачем у заліково-екзаменаційну відомість, розраховується з врахуванням вагових коефіцієнтів – 0,4 для оцінки за контрольну роботу в системі Moodle та 0,6 для оцінки за письмову відповідь на екзаменаційний (заліковий) білет. Студенти мають можливість самостійно опрацювати протягом семестру навчальний матеріал за даною навчальною дисципліною. Для цього вони можуть використовувати матеріали, одержані протягом аудиторних занять під час настановної сесії; навчально-методичні матеріали, розміщені в системі Moodle: теоретичне та практичне забезпечення курсу; корисні посилання на веб-ресурси чи інші джерела інформації; тренувальні тестування за окремими темами.

Однією з переваг використання системи Moodle є те, що викладач може відслідковувати статистику відвідуваності та історію завантаження навчально-методичних матеріалів за кожним окремим студентом. Викладач може проводити дистанційні консультації зі студентами з використанням вбудованої в систему Moodle функції форуму.

В результаті самостійного опрацювання матеріалу дисципліни, студент опановує знання, які будуть достатніми для позитивного складання ним підсумкового контролю знань з даної дисципліни.

Недоліками даної навчальної системи є те, що не у всіх студентів є комп'ютер, доступ до електронної пошти. Але для таких студентів в ДДМА під час сесії відкрити комп'ютерні класи, де вони мали змогу виконати тестову контрольну роботу вчасно. Від викладачів ДДМА є пропозиції обмежити кількість спроб відповіді на тестову контрольну роботу – не більше двох. Також планується за тестову контрольну роботу в системі Moodle не виставляти бали, а тільки допуск до наступного етапу контролю: заліку або іспиту.

Практичний інтерес з позиції перспективного розвитку системи Moodle DDMA являють такі, як безкоштовні, так і умовно безкоштовні системні опції Moodle: Інтеграція з Learningapps.org (для широкого залучення і інтеграції у розроблювані дистанційні курси різноманітних інтерактивних вправ, симуляторів, моделей тощо); Інтеграція з платформами вебінарів – забезпечує можливість взаємодії учасників дистанційного навчання в синхронному режимі.

ДЖЕРЕЛА ТА ЛІТЕРАТУРА

1. Коваленко Н.А., Супиченко Г.Н., Болвако А.К., Радион Е.В. Основные направления и перспективы использования информационных технологий при изучении аналитической химии // Труды БГТУ. Серия 8: Учебно-методическая работа. 2015. № 8. С. 133-136.
2. Терехина О.С. Организация самостоятельной работы студентов с использованием электронной учебной среды MOODLE на примере дисциплины «химия и материаловедение». URL: <https://vgiputerehina.wordpress.com/2015/>

ІНДИВІДУАЛІЗАЦІЯ НАВЧАННЯ ЗАСОБАМИ ІНФОРМАЦІЙНО-КОМУНІКАЦІЙНИХ ТЕХНОЛОГІЙ

У статті описано й узагальнено досвід використання інтернет-інформації в роботі навчального закладу, його роль у вдосконаленні інформаційного забезпечення студентів. Проаналізовано особливості індивідуалізації та диференціації навчання в умовах застосування мультимедійних ресурсів та побудови діалогу студента з комп'ютером. Висвітлено основні тенденції та перспективи використання інтернет-інформації на заняттях різних циклів.

Ключові слова: *технології навчання, діяльнісний підхід, інтерактивні технології, інформаційно-комунікаційні компетенції, мультимедіатехнології.*

The article describes and summarizes the experience of using Internet information in the work of an educational institution, its role in improving the information provision of students. The peculiarities of individualization and differentiation of learning in the conditions of application of multimedia resources and constructing a student dialogue with a computer are analyzed. The main tendencies and perspectives of use of the Internet information on classes of different cycles are highlighted.

Key words: *technology education, activity approach, interactive technologies, information and communication competences, multimedia technologies.*

У навчально-виховній роботі Полтавського базового медичного коледжу на сьогодні спостерігається не просто стрімкий розвиток обчислювальної техніки, а використання персональних комп'ютерів на всіх етапах контролю та закріплення знань студентів. Взагалі в сучасних умовах комп'ютер став виступати як необхідний та надійний засіб розв'язання багатьох навчальних та професійних задач, як знаряддя людської діяльності, застосування якого якісно змінює і збільшує можливість нагромадження і застосування знань, значно розширює межі пізнання. Застосування комп'ютерів як засобів навчання створює передумови для вдосконалення традиційних методик навчання.

Аналіз навчальних систем показує, що в більшості з них враховуються: правильність і неправильність відповіді, тип помилки, час виконання, переважаючий тип помилок на деякому тимчасовому інтервалі навчання; достатня міра допомоги. Лише в окремих випадках помилки при виконанні завдань співвідносяться з причинами складності не наочного характеру, а обумовлених недоліками в пізнавальній діяльності. Перед сучасною освітою дедалі гостріше постає завдання адаптації студентів до життя в інформаційному суспільстві шляхом формування відповідних компетентностей у процесі навчання. Щоб стати медичним працівником ХХІ століття, сучасному студенту необхідно не лише оволодіти базовими комп'ютерними навичками, але й навчитися збирати та аналізувати інформацію, синтезувати нові знання, ефективно співпрацювати з людьми різних сфер діяльності. Необхідно підвищувати мотивацію до навчання студентів і залучати їх до самостійної (індивідуальної чи групової) дослідницької роботи на базі комплексного використання інноваційних педагогічних та інформаційно-комунікаційних технологій (ІКТ) із метою підвищення якості навчання студентів.

Безумовно, у ряді випадків реалізація потенціалу програмного забезпечення зводиться до простого розгалуження, що дозволяє студенту виконати додаткові завдання або вправи підвищеної складності і одержати запрограмовані відповіді на дані показники, що вводяться ним.

Використання навчальних програм різних типів дозволяє перевести навчання на діяльнісний підхід, враховувати диференційований, а у певному ряді випадків й індивідуалізований підхід, вивчення матеріалу, отримання умінь і навичок, творчої діяльності. Вони дозволяють включати цікаву інформацію, що забезпечує мотивацію навчання переважно у невстигаючих студентів. У практичну діяльність педагогічного колективу коледжу вже давно активно ввійшли:

- проектні технології, що забезпечують інтеграцію предметних знань і вмінь із різних предметів і видів діяльності;
- ігрові технології, які формують навички розв'язувати творчі завдання на основі вибору альтернативних варіантів;
- технології особистісно зорієнтованого, диференційованого навчання;
- інтерактивні технології (робота в групах, метод проектів, «мозковий штурм», «кейс-метод», «акваріум», рольові й ділові ігри, «велике коло», «відкритий мікрофон», групова дискусія, взаємне навчання тощо);
- технології проблемного навчання.

Більшою мірою як диференціації, так й індивідуалізації навчання сприяє об'єднання двох підходів – "мультимедіа" (комп'ютерне представлення інформації у вигляді звуку і графіки) і "гіпертекст" (багатовимірні і багаторівневі зв'язки між елементами тексту), що одержало назву "гіпермедіа". Перспективи розробки такого виду навчальних засобів пов'язані як з їх власною "інтелектуалізацією", так і з використанням доповнення до систем, заснованих на знаннях.

В процесі такої роботи реалізуються найбільш прогресивні можливості мультимедіа, що використовується в навчальному процесі якості інтерактивного, багатоканального інструменту пізнання. Дослідницький, проектний підхід у системі навчання студентів, розробка ними особистих мультимедіапроектів, постійне використання мультимедіа навчального призначення дозволяють трансформувати традиційний процес у розвивальний і творчий. Тому, готуючи сценарій презентації, студенти досконало вивчають інформацію про вибрану проблему, вільно орієнтуються в ній. У процесі реалізації мультимедіапроекту у студентів формуються навички системного аналізу, оцінювання, логічної побудови та інтерпретації інформації, які дуже важливі для майбутньої конкурентоспроможної особистості.

При роботі над презентацією кожний студент отримує досвід використання виразних засобів комп'ютерної мультимедіатехнології. Така робота краще будь-якої лекції приводить студента до усвідомлення необхідності інформаційної співпраці та конструктивного діалогу.

Використання комп'ютера на заняттях вимагає певної технології їх побудови. Обов'язковими компонентами таких занять є:

Актуалізація опорної навчальної інформації та способів діяльності. Можливе створення на цьому етапі ситуації «комунікативної атаки», що передбачає використання тестів-тренажерів різних рівнів складності з актуалізацією вивченого матеріалу, його повторення та закріплення.

Виклад нового навчального матеріалу, де викладачу необхідно продумати сприйняття, осмислення та первинне запам'ятовування знань і способів дії, зв'язків і відношень в об'єкті вивчення.

Закріплення, повторення вивченого передбачає встановлення правильності та свідомого засвоєння нового навчального матеріалу; виявлення прогалин і неправильних уявлень та їх корекцію.

Контрольно-оцінювальний етап (пропонується контрольне тестування за змістом заняття, виконання тестових завдань у програмі «Test-W» тощо).

Таким чином, можна побудувати певний конструктор мультимедійного заняття, спрямований на реалізацію мети заняття, на вивчення нового матеріалу. У цьому

конструкторі може бути більше чи менше навчальних етапів в залежності від мети та завдань заняття, а також рівня інтелектуальної діяльності студентів. Тому найважливішим завданням інформатизації освітнього простору у коледжі є активізація викладачів і студентів із метою формування в них інформаційно-комунікаційних компетенцій, практичних навичок використання педагогічних програмних засобів нового покоління, можливостей швидкісної мережі Інтернет, у результаті чого студенти не тільки здобувають комп'ютерні навички, а також відбувається цілеспрямований розвиток навичок, пов'язаних з успішною адаптацією в суспільстві. Викладачі нашого коледжу використовують готові програмні педагогічні засоби, власні презентації, електронні проекти, забезпечуючи мультимедійний супровід на заняттях природничо-математичних, природничо-наукових, соціально-гуманітарних та клінічних дисциплін.

Таким чином, застосування інформаційних технологій в коледжі сприяє розкриттю, збереженню та розвитку індивідуальних здібностей студентів; формуванню їх пізнавальних здібностей, прагнення до самовдосконалення; забезпеченню комплексності вивчення явищ дійсності, нерозривності взаємозв'язку між дисциплінами різних циклів.

Кожен із застосовуваних інформаційних компонентів має власні засоби й дидактичні можливості, що спрямовані на забезпечення оптимізації процесу навчання. Це дає можливість не лише вивчати предмети за допомогою текстів і зображень, а й створити активне кероване комунікативне середовище, у якому здійснюється навчальний процес.

Викладачі і студенти коледжу є активними учасниками програм «Intel® Навчання для майбутнього», STEM-освіта, SMART Board і впроваджують новаторські ідеї цих програми в життя. Вони дають змогу розширити можливості навчального процесу, використовуючи комп'ютер для спілкування, проведення досліджень, створення презентацій і веб-сайтів, пошуку додаткової інформації.

Так, наприклад, робота за основними напрямками STEM-освіти дозволяє сформувати у студентів найважливіші характеристики, які визначають компетентного фахівця:

- уміння побачити проблему;
- уміння побачити в проблемі якомога більше можливих сторін і зв'язків;
- уміння сформулювати дослідницьке запитання і шляхи його вирішення;
- гнучкість як уміння зрозуміти нову точку зору і стійкість у відстоюванні своєї позиції;
- оригінальність, відхід від шаблону;
- здатність до перегруповування ідей та зв'язків;
- здатність до абстрагування або аналізу;
- здатність до конкретизації або синтезу;
- відчуття гармонії в організації ідеї.

Таким чином, інформатизація освіти створює передумови для широкого впровадження в практику психолого-педагогічних розробок, що дозволяють інтенсифікувати навчальний процес, реалізувати ідеї розвивального навчання, зокрема в рамках нових моделей. Розвиток методів і методичних прийомів навчання обумовлено можливостями інформаційних технологій як інструменту педагогічної діяльності.

ДЖЕРЕЛА ТА ЛІТЕРАТУРА

1. Горова С. В. Особа в інформаційному суспільстві: виклики сьогодення / наук. ред. О. С. Онищенко; НАН України, Нац. б-ка України ім. В. І. Вернадського. Київ, 2017. 467 с.
2. Концепція впровадження медіаосвіти в Україні. URL: http://www.ispp.org.ua/news_44.htm
3. Козлакова Г. О. Комп'ютеризовані технології обробки ділової інформації: Навч. посіб. для студ. техн. спец. / НТУУ "Київський політехнічний ін-т"; АПН України; Інститут вищої освіти / Всеволод Іванович Костюк (ред.). К.; Рівне: РДТУ, 2001. 233 с.
4. Медіаосвіта та медіаграмотність: короткий огляд / В. Іванов. О. Волошенюк., Л. Кульчинська та ін. 2-ге вид., стер. К.: АУП, ЦВП, 2012. 58 с.

5. Національні інформаційні ресурси як інтегративний чинник вітчизняного соціокультурного середовища : [монографія] / [О. С. Онищенко, В. М. Горовий, В. І. Попик та ін.] ; НАН України, Нац. б-ка України ім. В. І. Вернадського. К., 2014. 296 с.

6. Онкович Г.В. Медіапедагогіка. Медіаосвіта. Медіадидактика // Вища освіта України. 2007. № 2. С. 63–69.

7. Чуприна Л. Оперативна інтернет-інформація в інформаційно-аналітичній діяльності бібліотек України: монографія / наук. ред. В. М. Горовий; НАН України, Нац. б-ка України ім. В. І. Вернадського. К., 2014. 208 с.

УДК 378

Ганна Скасків
(Тернопіль)

ПРОЕКТНІ ТЕХНОЛОГІЇ НАВЧАННЯ У ЗАКЛАДАХ ВИЩОЇ ОСВІТИ

Визначено методичні особливості організації освітнього простору вищої школи при впровадженні проектних технологій. Обґрунтовано доцільність і можливості реалізації діяльнісного підходу до вивчення окремих розділів курсу інформатики з використанням навчально-дослідницьких проектів.

Ключові слова: проектні технології, інтегроване навчання, діяльнісний підхід, навчальний проект, дослідницький проект.

The methodical features of the organization of the educational space of the higher school in the implementation of project technologies are determined. The expediency and possibility of realization of the activity approach to the study of separate sections of the course of computer science with the use of project are substantiated.

Key words: project technologies, integrated training, activity approach, educational project, research project.

Актуальність теми. Основною вимогою цифрового суспільства до вищої школи є забезпечення умов для формування всебічно розвиненого педагога. І це завдання не лише змісту освіти, а й технологій навчання, що активно впроваджуються в освітній процес закладів вищої освіти. Серед різноманітних педагогічних напрямів найбільш адекватними поставленим вимогам є проектні технології навчання.

Виклад основного матеріалу. Наукове обґрунтування проектних технологій пов'язують з іменами англійських та американських учених. Серед українських новаторів: О. Пометун, П. Вербицька, Н. Морзе, П. Кендзьор, Н. Дементієвська та інші. Проектні – це технології, які спрямовані на компетентісний підхід до організації освітнього простору; здобуття студентами нових знань у тісному зв'язку з реальною життєвою практикою, формування в них специфічних умінь та навичок завдяки системній організації проблемно-орієнтованого навчального пошуку [1; 2]. Використання технологій навчальних проектів дозволяє створювати на заняттях дослідницьке середовище; кожен учасник залучається під час виконання завдань до активного пізнавального процесу, в основі якого лежить співробітництво; забезпечує перехід від репродуктивного до творчого рівня формування компетентностей.

Основні вимоги до використання проектних технологій у закладах вищої освіти. 1. Наявність значущої дослідницької проблеми, яка вимагає інтегрованого знання, дослідницького пошуку. 2. Теоретична та пізнавальна значущість передбачуваних результатів. 3. Самостійна складова діяльності студентів. 4. Визначення кінцевих цілей проектів. 5. Визначення базових знань з різних предметів, необхідних для роботи над

проектом. 6. Структурування змістової частини проекту, фіксування поетапних результатів. 7. Використання дослідницьких методів: визначення проблеми, завдань дослідження, які впливають із проблем, висунення гіпотези їх розв'язування, обговорення методів дослідження, оформлення кінцевих результатів, аналіз отриманих даних, підбиття підсумків, корегування, висновки. 8. Результати виконаних проектів мають бути матеріальними, представлені у певній формі.

Застосування технології проектного навчання при вивченні інформатики є дуже ефективним. Студент у процесі роботи над навчальним проектом опановує реальні процеси, об'єкти, переживає конкретні ситуації. З метою реалізації діяльнісного підходу до навчання інформатики у школі залучаються студенти фізико-математичного факультету Тернопільського національного педагогічного університету імені Володимира Гнатюка під час проходження педагогічної практики. Шкільна інформатика передбачає фактично три основні розділи: власне інформатику, інформаційно-комунікаційні технології та основи алгоритмізації і програмування.

Традиційно вважається, що програмування – це складно, і не кожен може бути програмістом. У процесі проходження педагогічної практики студенти мали змогу використовувати як аудиторне спілкування: викладач – студент; студент – учень – учитель; так і дистанційне: використання ресурсів середовища Moodle та сервісів технологій Веб 2.0: Студенти самостійно проводили аналіз ресурсів, наукової, психолого-педагогічної та методичної літератури з питань використання технологій навчальних проектів при вивченні програмування в школі. У ході експерименту розроблено навчально-методичний комплекс для учнів при вивченні середовища програмування Lazarus та Python. Визначено такі методичні аспекти для ефективної реалізації проектних технологій школі: вибір теми проекту, типу, кількості учасників, обмірковування варіантів проблем; розподіл завдань по групах, обговорення можливих методів дослідження, пошук інформації; самостійна робота учасників проекту за своїми індивідуальними чи груповими дослідженнями; обговорення отриманих; захист проектів; колективне обговорення, висновки.

Етапи роботи над проектом. I етап. Вибір напряму і формування назви проекту. II етап. Розділи проекту: актуальність; мета і завдання проекту; визначення етапів реалізації проекту; механізм реалізації проекту; очікувані результати; оцінка й самооцінка проекту. III етап. Презентація – аудиторна та мережева. IV етап. Дискусія – обговорення результатів проекту після його захисту, поради та коментарі вчителя, груповий аналіз [4].

Необхідно підкреслити, що проектні технології не дадуть очікуваних результатів, якщо існують окремо від іншого, традиційного освітнього процесу. Саме це змушує говорити не стільки про введення проектної діяльності до навчального процесу, а про проектування можливих зв'язків таких технологій з іншими видами діяльності учня та студента в освітньому просторі.

Доступний виклад матеріалу, зацікавленість учасника в роботі значно підвищують можливість ефективного вивчення інформатики. Щоб зрозуміти «як це зроблено», він готовий опрацювати не тільки ігровий матеріал, але й значно складніші та серйозніші розділи теорії. Інформатика відкриває для дитини перспективи для самонавчання в напрямку, що її цікавить. Під час лекції або практичних занять із класом учитель намагається привести роботу всіх учнів на уроці «до спільного знаменника» і виконати поставлену перед собою задачу. Коли учні працюють з навчальною програмою самостійно, учитель має можливість спостерігати за ними. Крім того, використовуючи комп'ютер, можна проводити більш тривалий і глибокий аналіз, спостерігати розвиток інтелекту учнів. Однак комп'ютери і програми, що використовуються у школах, ще не володіють достатнім рівнем штучного інтелекту, тому мають певний ряд недоліків, які не можна не враховувати. Так, мова навчальних програм у більшості суха та лаконічна. Стиль викладу матеріалу не завжди підходить дітям, що може їх дратувати. Це повинно стати сигналом для вчителя і, оскільки він не має можливості змінювати програму, необхідно спробувати змінити ставлення до неї

учня або приділити йому увагу й доповнити інформацію емоційними зауваженнями, згладжуючи тим самим гострі кути, що виникають під час навчання. Чимало навчальних програм не передбачають багаторівневості навчання, тобто учень не може отримати додаткову інформацію або уточнення з кожного питання, що виникає в нього під час навчання. Учитель повинен бути готовим допомогти й ліквідувати проблеми, які виникли, а учень, у свою чергу, повинен знати, що він зможе цією допомогою скористатися [3].

Використання проектних технологій є ефективним методом навчання, якщо поєднується з нетрадиційними методиками, а вчитель займає активну позицію і за необхідності стає проміжною ланкою між комп'ютером і учнем під час занять.

Висновки. Переваги впровадження проектних технологій у закладах вищої освіти полягають у тому, що їх використання допомагає зняти психологічні бар'єри у взаємодії людини з комп'ютером, розвивати потребу в творчій діяльності, створювати умови для самовираження кожного учасника, підсилювати мотивацію до навчання. Перспективи подальших досліджень полягають у впровадженні дистанційних курсів навчання у закладах загальної освіти; залученні усіх учасників освітнього процесу до діяльності віртуальної міжнародної спільноти; практичній реалізації міжнародних проектів.

ДЖЕРЕЛА ТА ЛІТЕРАТУРА

1. Глазунова О.Г., Морзе Н.В. Моделі ефективного використання інформаційно-комунікаційних та дистанційних технологій навчання у вищому навчальному закладі // Інформаційні технології і засоби навчання: Електронне наукове фахове видання. 2008. №2(6). URL: <http://www.nbu.gov.ua/e-journals/ITZN/em6/emg.html>
2. Козлова О. А. Роль современных дидактических игр в развитии познавательных интересов и способностей младших школьников // Начальная школа. 2004. №11. С. 49–52.
3. Морзе Н. В., Дементієвська Н.П. Телекомунікаційні проекти. Стан та перспективи // Комп'ютер в школі та сім'ї. 2004. №4. С. 36–40.
4. Скасків Г. М. Методичні аспекти використання проектних технологій у системі дистанційного навчання у процесі вивчення інформатики // Наукові записки. Серія: Педагогіка. 2011. № 1. С. 108 – 114.

УДК 372.4

Лілія Сливка
(Ізмаїл)

ТЕОРЕТИЧНІ ЗАСАДИ КУЛЬТУРИ МІЖСОБИСТІСНОГО СПІЛКУВАННЯ МОЛОДШИХ ШКОЛЯРІВ

У статті обґрунтовується думка про те, що в основу виховної роботи з формування етики спілкування у молодших школярів мають бути покладені сучасні педагогічні технології, а також ідея цілісності виховного процесу, що реалізується шляхом застосування комплексного підходу.

Ключові слова: етика спілкування, мовленнєва взаємодія, культура спілкування молодших школярів.

In the article, the opinion is grounded that in basis of an educational work from forming of intercourse ethics in junior schoolboys must be fixed the modern pedagogical technologies, and also the idea of integrity of the educational process which is realized by application of complex approach.

Key words: ethics of communication, speech interaction, culture of communication of younger students.

Сучасне покоління живе в епоху зростання ролі особистості як творця соціального середовища і творця самої себе. Прагнення індивіда бути активно причетним до своєї історичної і особистісної долі, до самореалізації зумовлене не лише ускладненням світу та значним підвищенням його динамізму, але й зростанням потреб сучасної людини, яка піднялася на якісно вищий щабель соціокультурного розвитку відносно попередніх поколінь.

Кожній людині так чи інакше властива потреба у спілкуванні, налагодженні соціальних контактів. Тож справедливим, на наш погляд, є твердження про те, що якість соціального життя людини залежить від характеру її спілкування з іншими людьми. Задоволення від спілкування позначається на психологічному благополуччі учасників комунікативного процесу, тоді як постійне незадоволення соціальними контактами й міжособистісними стосунками, самотність призводять до поганого настрою, депресії, зниження активності й зрештою – до погіршення здоров'я [4, с. 315].

Мета статті: з'ясувати особливості формування етики спілкування у молодших школярів.

Проблеми спілкування, його специфіка, багатофункціональність, єдність спілкування й діяльності людини знайшли широке відображення в наукових працях учених-психологів, педагогів, серед яких Б. Ананьєв, Г. Андреева, А. Деркач, В. Знаков, Є. Ісаєв, Н. Кузьміна, О. Леонтьєв, А. Панфілова, А. Реан, С. Рубінштейн, Є. Руденський, В. Слободчиков та ін.

Під вихованням ми розуміємо систему цілеспрямованих, педагогічно організованих взаємодій дорослих і дітей та дітей один з одним. Саме в такій особистісній взаємодії відбувається зміна мотиваційно-ціннісної системи особистості, виникає можливість репрезентувати дітям соціально значущі норми і способи поведінки.

Серед чинників, які безпосередньо впливають на формування особистості, розвиток у неї різноманітних якостей, що характеризують її як істоту соціальну, одне з важливих місць належить спілкуванню.

Прагнення до спілкування притаманне дитині від народження. Спочатку – це дотики, посмішка, вираз очей; потім перші слова й речення, на які малюк прагне почути відповідь, отримати реакцію. Подальший розвиток цієї здібності відбувається безпосередньо у процесі спілкування з батьками, однолітками. Із вступом до школи коло міжособистісної взаємодії, а отже, і спілкування, значно розширюється. Однак, як засвідчують результати досліджень, навички культури спілкування, формування відповідних норм і правил його реалізації, за рідкісним винятком, випадають з поля зору вихователів, що негативно позначається на формуванні особистості, обмежує можливості встановлення та підтримання контактів з іншими людьми, знижує дієвість інших чинників, які впливають на її становлення та соціалізацію, на підготовку до виконання різноманітних ролей у суспільстві та власній життєдіяльності [5, с. 184].

Отже, міжособистісні взаємини, до встановлення й розвитку яких прагне людина, неможливі без спілкування. Водночас і саме спілкування немислиме без взаємного визнання свободи й унікальності, гідності й суверенності тих, хто спілкується.

Зважаючи на особливості молодшого підліткового віку, помітне місце серед різних сфер комунікації посідає спілкування з однолітками. Його значення зумовлюється тим, що такі взаємини становлять специфічний канал одержання інформації, завдяки якому учень має можливість пізнати значний обсяг інформації, за якою йому не хочеться звертатися до дорослих або дорослі самі не вважають за необхідне розмовляти з дітьми на ті чи інші теми.

Шкільний клас – найважливіша група приналежності учня молодшого шкільного віку. Водночас треба зважати на те, що такий офіційно організований колектив – неоднозначне явище. З одного боку, воно проектується дорослими і розвивається під їх прямими і непрямыми, безпосередніми або опосередкованими впливами. З іншого – класний колектив розвивається спонтанно, адже спілкування і взаємодія між його членами відбуваються не лише згідно зі встановленими нормами. Ця двоякість зумовлює певну структуру класу: формальний її компонент детермінується заданою, запрограмованою системою спілкування,

тоді як неформальний складається у процесі вільної взаємодії і значною мірою визначається характером міжособистісних взаємин [4, с. 143].

Не можна не зважати і на той факт, що у неформальній складовій існує полікультурне розшарування учнів. Поряд із цим складається особлива внутрішньокласна ієрархія, заснована на офіційному статусі кожного учня, успішності його навчальної діяльності тощо. Сюди ж треба віднести диференціацію авторитетів, престижу на основі неофіційних цінностей, прийнятих у самому учнівському середовищі. Домінуючим серед мотивів, якими зазвичай керуються молодші школярі, вступаючи у спілкування, виступає необхідність про щось запитати або самому повідомити якусь інформацію.

Усе викладене зумовлює необхідність зосередити цілеспрямовану увагу на формування у молодших школярів етики мовленнєвого спілкування як засобу міжособистісної взаємодії у полікультурному середовищі. В основу виховної роботи з формування етики спілкування у молодших школярів мають бути покладені сучасні педагогічні технології, а також ідея цілісності виховного процесу, що реалізується шляхом застосування комплексного підходу.

Сучасна технологія виховання передбачає насамперед нові взаємини вчителя та учнів, що ґрунтуються на широкому впровадженні особистісно орієнтованого підходу, перенесенні основної частки реалізації його завдань на самостійну діяльність школярів, створення умов, які сприяли б систематичному, активному оволодінню необхідними знаннями і навичками.

Тому вчитель має пам'ятати, що його слово може вселити дитині віру в себе, надихнути на добрі справи, а може принизити, зневірити, відгородити від людей. Тож “мовленнєва взаємодія вчителя з учнями має вибудовуватися на засадах рівноправності, взаємоповаги, моральності, супроводжуватися вживанням у мовленні необхідних формул етикету” [2, с. 148].

Сьогодні у сфері виховання все більшого значення набуває потреба в розвитку особистісної “Я-концепції” дитини, формування у неї шанобливого ставлення як до власного життя, так і до життя іншої людини, підготовка її до нових соціальних умов майбуття тощо. Звідси основна мета виховних технологій убачається в переході від накопичення інформації (репродуктивна діяльність) до набуття вмінь і навичок розв'язання проблемних завдань, ситуацій (продуктивна діяльність). Отже, виховний процес має будуватися таким чином, щоб педагог міг приділити належну увагу формуванню особистісного “Я” кожного учня і паралельно з цим розвивати систему спільної колективної діяльності; він повинен “бути сконцентрований на учневі, на розвитку його індивідуальності як у системі колективних стосунків, так і під час проведення індивідуальної виховної роботи” [3, с. 172], передбачати “формування і розвиток у дитини особистісних цінностей” [1, с. 3].

Ґрунтуючись на цих ідеях, за основу виховної роботи з формування у підлітків культури спілкування доцільно взяти комплекс особистісно орієнтованих технологій, які висувають у центр виховної системи особистість дитини, акцентуючи увагу на необхідності створення комфортних, безконфліктних і безпечних умов її розвитку, реалізації природних потенціалів. Особистість дитини в цій групі технологій виступає не просто суб'єктом виховання, а пріоритетним суб'єктом, який є метою виховної системи, а не засобом досягнення якоїсь іншої мети.

У шкільній практиці досить часто спостерігається такий факт: вступаючи в міжособистісні взаємини різних рівнів (з однолітками, вчителями, батьками, іншими людьми), беручи участь у тій чи іншій спільній діяльності, виявляючи своє ставлення (“я жалкую, що так сталося”, “якщо хтось потребує допомоги, необхідно надати її”), молодші школярі залишаються байдужими до змісту висловлювання, в них відсутня та почуттєва основа, яка необхідна для справжнього співпереживання іншій людині, розуміння того, що її хвилює, прагнення надати допомогу, виявити співчуття.

При проведенні виховної роботи з формування в учнів етики спілкування необхідно звертати увагу на розвиток у них емоційного ставлення до морально-етичних принципів, на основі яких будуються їхні взаємини з іншими людьми, розвивається відповідне сприйняття

подій, вчинків, явищ. Для розв'язання цього завдання вчителю необхідно враховувати два основні аспекти. Перший з них має передбачати формування у школярів емоційної орієнтації на іншу людину, а другий – забезпечення експресивної виразності спілкування, яка дозволяла б оволодівати мовою почуттів як засобом міжлюдських взаємин [5, с. 74].

Тут у нагоді може стати залучення учнів до участі в інсценізації літературних творів, насамперед казок, зміст яких відображає морально-етичні стосунки різних рівнів. У казках яскраво змальовується доброта, щирість, турботливість; засуджується жорстокість, хвалькуватість, недбалість. У багатьох казках висміюються негативні риси характеру, демонструються і всіляко схвалюються позитивні людські якості. Все це дозволяє ефективно використовувати казки у формуванні культури спілкування молодших школярів, залучаючи їх до активної участі в подіях, про які йдеться в казці, спонукаючи до цінування мовлення і позитивних вчинків її героїв.

Дослідження проблеми формування культури спілкування в учнів молодшого підліткового віку засвідчує, що у звичайних умовах дитячого буття нерідко спостерігаються розбіжності між правильним вербальним відтворенням моральних знань і реальною поведінкою. Досить часто означена розбіжність пояснюється недостатністю практичного досвіду особистості щодо втілення наявних у неї знань у власні поведінкові акти. З огляду на це виникає необхідність активізації цього аспекту виховного процесу. З такою метою варто використовувати різноманітні інтерактивні технології, вправи, рольові ігри, інсценізації, колективні творчі справи; де максимально можна використати те, що Волкова Н.П. називає “поліфонією взаємодії” (один із критеріїв діалогічного спілкування). Це означає, що кожен учасник у спілкуванні має змогу викласти власну позицію, шукати рішення у процесі взаємодії з урахуванням усіх думок [2, с. 34]. Діалогічне спілкування передбачає ставлення до іншої людини як до цінності, неповторної індивідуальності.

Як відомо, формування особистості – це становлення суб'єкта суспільної поведінки й комунікації, безперервний розвиток людини як суб'єкта пізнання та діяльності. У молодшому шкільному віці це – перехід від гри до навчання, зміна різних видів діяльності. Враховуючи вікові особливості дітей молодшого підліткового віку, а також той факт, що значний масив теоретичних знань учні мають змогу одержати під час проведення спеціальних бесід, тому важлива роль у виховній роботі має відводитися різноманітним ігровим методикам.

Рольові та імітаційні ігри, драматизації тощо мають значний виховний потенціал для формування певних правил спілкування, вправління у виконанні відповідних дій. Це зумовлено тим, що перебування в різних позиціях, їх зміна, взаємини, до яких залучаються діти згідно з правилами, створюють сприятливі умови для кращого сприйняття і розуміння іншого, відчуття його стану, настрою, бажань. Участь в іграх розвиває самосвідомість дитини, її емоційні ставлення диференціюються, а сфера їхньої дії поступово, але безперервно розширюється. Важливість ігор полягає в тому, що вони виступають самостійним явищем культури і не потребують вироблення штучної мотивації. До того ж ігри мають давню традицію регламентації і творчого перетворення соціальних взаємин у ціннісно-естетичному і функціональному планах [5, с. 194]. У формуванні та розвитку всебічної гармонійної особистості школяра важлива роль належить її оточенню, у взаємодії і спілкуванні з яким вона набуває людяності, стає активним творцем соціального та культурного прогресу. У зв'язку з цим перед педагогами постає завдання пошуку такого типу міжособистісних стосунків, який сприятиме найбільш повному й гуманному розкриттю творчих можливостей учасників комунікативного процесу.

ДЖЕРЕЛА ТА ЛІТЕРАТУРА

1. Бех І.Д. Молодший школяр у виховному просторі міжособистісних взаємин // Початкова школа. 2000. № 5. С.1-5.

2. Волкова Н.П. Професійно-педагогічна комунікація: Навч. посіб. К.: ВЦ “Академія”, 2006. 256 с.
3. Немов Р.С. Психологія. М., 1994. Кн.1. 450 с.
4. Орбан-Лембрик Л.Е. Соціальна психологія особистості і спілкування. К.: Либідь, 2004. 576 с.
5. Підготовка майбутнього вчителя до впровадження педагогічних технологій: Навч. посіб. / О.М.Пехота, Б.Д.Будак та ін.; За заг. ред. І.А.Зязюна, О.М.Пехоти. К.: Видавництво А.С.К., 2003. 240 с.

Науковий керівник: кандидат педагогічних наук, доцент Граматик Н.В.

УДК 373.3.016:73.76].37.015.31

*Максим Слуцький, Наталія Слуцька
(Біла Церква)*

ОСОБЛИВОСТІ РОЗВИТКУ ТВОРЧИХ ЗДІБНОСТЕЙ У ШКОЛЯРІВ У ПРОЦЕСІ ОБРАЗОТВОРЧОЇ ДІЯЛЬНОСТІ

У статті визначено й обґрунтовано теоретичні та практичні аспекти розвитку творчих здібностей в учнів молодших класів у процесі образотворчої діяльності. Автором доведено провідну роль творчості на уроках образотворчого мистецтва.

Ключові слова: *творчість, діяльність, образотворче мистецтво, мистецько-виховний вплив, методи, прийоми, техніка, розвиток.*

The article defines and substantiates theoretical and practical aspects of the development of creative abilities in junior pupils in the process of visual activity. The author proved the leading role of creativity in the lessons of fine art.

Keywords: *creativity, activity, fine arts, artistic and educational influence, methods, receptions, technique, development.*

Розвиток шкільної освіти в Україні в ХХІ столітті відбувається в умовах трансформації в напрямі гуманізації, впровадження особистісно-орієнтованого навчання і виховання з метою набуття школярами базових компетентностей для майбутньої успішної життєдіяльності. Громадянин інформативного суспільства має бути естетично вихованим, мати розвинений естетичний смак, сформовані естетичні цінності, які допоможуть критично ставитися до різнобічних естетичних і антиестетичних впливів простору сучасності.

У наш час змінюються погляди на освіту і процес навчання. Вносяться корективи до програм з різних предметів. Механічне заучування матеріалу стало поступатись осмисленню основних ідей та законів. Проблема творчості стала в наші дні самою актуальною проблемою, тому що саме творчі люди створюють нове, неповторне у всіх сферах людської діяльності. Розвиток творчості учнів в процесі шкільного життя здобуває одне з найважливіших значень.

Мета роботи – виявити, обґрунтувати особливості розвитку творчих здібностей в учнів молодших класів в процесі образотворчої діяльності та шляхи формування мистецько-виховного впливу на свідомість в школярів.

Актуальність роботи полягає в тому, що в даному дослідженні впорядковано особливості роботи вчителя початкових класів з розвитку творчих здібностей у молодших школярів на уроках образотворчого мистецтва.

Проблема творчого розвитку особистості школяра не є новою, вона має глибокі історичні корені. На думку М. Яремків та О. Кругляка, «Образотворче мистецтво – це вид

пластичного мистецтва, що поєднує живопис, скульптуру й графіку. Завдяки методам узагальнення, типізації, уяві художника образотворче мистецтво естетично розкриває тимчасовий розвиток подій, духовний вигляд, переживання, думки, взаємини людей, втілює суспільні ідеї» [6, с. 11].

Оскільки, як зазначають вчені, особистість найінтенсивніше формується у період шкільного віку, то саме навчальний заклад повинен відіграти провідну роль у творчому розвитку молодших школярів. Проте у сучасній педагогіці мистецтва початкової школи існують певні прогалини щодо творчого розвитку учнів, що зумовлено репродуктивно-виконавчими видами робіт, практикою залучення до творчої діяльності здебільшого обдарованих дітей. Внаслідок цього переважна більшість школярів перебуває поза цією своєрідною й важливою сферою мистецько-виховного впливу.

У початковій школі відбувається засвоєння учнями основ технік і методів зображувальної діяльності, але недостатньо уваги може приділятися розвитку фантазії. Однак іноді буває так, що вчитель приділяє багато уваги малюванню за уявою, замало часу залишає на відпрацювання учнями техніки малювання [4, с. 121]. Тому навчання образотворчого мистецтва має бути побудоване в такий спосіб, щоб захоплення творчим завданням спонукало учнів до засвоєння необхідної для його виконання техніки.

Важливо зазначити, що творчий розвиток учнів початкової школи має індивідуальні особливості, що пояснюється генетичними задатками, серед яких велике значення мають риси характеру та особливості темпераменту, що виражаються в активності, емоційності, особливостях моторики, імпульсивності, готовності до інтелектуального ризику, цілеспрямованості, працездатності, самостійності, оригінальності, активності.

У наукових публікаціях образотворча діяльність дітей визначена як складний процес, у якому проявляється особистість, що формується, і який сам впливає на формування особистісних якостей дитини. У зв'язку з цим, завдання психологічного і педагогічного вивчення цієї діяльності полягає у тому, щоб розкрити, з одного боку, джерела і механізми її утворення і розвитку, а з іншого боку – розробити оптимальні умови її формування.

Доцільно зазначити, що на розвиток творчих здібностей в школярів у процесі образотворчої діяльності впливає тип психіки особистості [5, с. 87].

Для художнього типу властива яскравість образів, які виникають внаслідок безпосереднього впливу, живої вразливості емоцій. Представнику цього типу легше освоїти діяльність, яка потребує вразливості, емоційного ставлення до подій, образності, невгомної фантазії (акторське, образотворче або візуальне, музичне мистецтво тощо).

Якості розумового типу створюють умови для найбільш сприятливого розвитку діяльності, яка пов'язана з оперуванням абстрактним матеріалом, поняттями, математичними формулами тощо. Також важливим є психічний склад кожного учня. Якщо дитина сангвінічного складу, то відзначається жвавістю, рухливістю, емоційністю, доброю працездатністю, легкістю здогадки, асоціативністю зв'язків мислення, багатством образних уявлень. Тому таких дітей слід оберегати від зайвої збудливості, нестійкості, легковажності, поверхневості.

У дітей флегматичного складу психіки спостерігається урівноваженість, спокійна стриманість, неквапливість, впевненість, витривалість, здатність до точного виконання завдання, схильність до глибоких розумових висновків, узагальнень. Та при несприятливих умовах ці діти можуть впадати до крайнощів – пасивність, байдужість, що знижує доступний їм рівень активності. Діти з нахилом меланхолічного складу психіки відзначаються глибиною і стійкістю почуттів, здатністю тонко диференціювати, розрізнити предмети за окремими ознаками, вони мають багату уяву й фантазію. У роботі – здебільшого зосереджені, старанні, уважні, мають досить розвинуте відчуття пропорції, кольору, але у незвичайних умовах вони замикаються, уникають спілкування, а це знижує працездатність.

Дітям холеричного психічного складу характерні активність, енергійність, наполегливість, ініціатива, пристрасть до своєї діяльності, кмітливості, винахідливості. Але з

перших же днів навчання педагог має виробляти у них витримку, здатність до самогальмування, до вирівнювання своєї поведінки. Необхідно привчати їх доводити справу до кінця.

Аналіз наукової та методичної літератури дозволяє зробити висновок, що сьогодні у вітчизняній і зарубіжній теорії і практиці використання образотворчої діяльності в загальноосвітній школі вибудовується на двох відмінних підходах.

Перший підхід базується на тому припущенні, що творчості потрібно вчити, і прийти до творчості можливо тільки внаслідок міцного засвоєння канонів і зразків творчості, уже створених іншими людьми. Засвоївши ці канони і норми, дитина може перейти до самостійної творчої роботи.

Другий підхід полягає у тому, що передбачається використання образотворчої діяльності, як найбільш доступного для дитини простору у прояві її активності, вираження своєї індивідуальності у сприйнятті довкілля, бажання побачити його іншим через матеріал, за допомогою якого дитина найлегше може виразити своє власне «Я» у ставленні до довкілля.

У сучасній літературі образотворча діяльність дітей розуміється як складний процес, у якому виявляється особистість, що формується, і який сам впливає на формування особистісних якостей дитини. У зв'язку з цим завдання психологічного і педагогічного вивчення цієї діяльності полягає у тому, щоб розкрити, з одного боку, джерела і механізми її утворення і розвитку, а з іншого боку – розробити оптимальні умови її формування. Узагальнюючи, можна стверджувати, що творче самовиявлення дітей через засоби образотворчої діяльності – це цілеспрямований високо результативний процес творчого розвитку дитини [5, с. 97].

Успішність формування творчих здібностей залежить від спрямованості методів та прийомів керівництва творчою діяльністю дітей. Стимулюючи пізнавальну й оцінювальну діяльність дітей, спонукаючи до творчого пошуку системою методів, демонструванням раціональних способів утілення задуму, безпосереднім керівництвом і співробітництвом з дітьми, педагог надає цьому процесу ту спрямованість, яка в кінцевому результаті притаманна творчості.

Приймаючи до уваги вищезазначене і зважаючи на те, що основною функцією комунікації засобами образотворчого мистецтва, як вважає переважна більшість науковців, є передача молодшому поколінню всього змісту соціальної культури для її відтворення та розвитку, а саме: знань про природу, людину, техніку; досвіду способів діяльності (навички, вміння); досвіду творчої діяльності; досвіду емоційно-ціннісного ставлення до світу і своєї діяльності, – визначаємо комунікативну функцію образотворчого мистецтва як головний смисловий засіб у творчому розвитку молодших школярів, оскільки його можливо використовувати практично під час вивчення всіх навчальних дисциплін початкової школи.

Саме завдяки комунікативній функції образотворчого мистецтва здійснюється реалізація двох магістральних напрямів його використання у початковій школі – виховання через мистецтво і виховання у мистецтві.

ДЖЕРЕЛА ТА ЛІТЕРАТУРА

1. Демченко І. І. До проблеми творчого розвитку учнів початкових класів засобами образотворчого мистецтва. Актуальність проблеми формування особистості нового типу // Всеукраїнська науково-практична конференція : збірник матеріалів. Кременець : КОГП ім. Тараса Шевченка, 2002. С.3 5-37.

2. Демченко І. І. Засоби образотворчого мистецтва у вихованні творчої особистості молодшого школяра // Вісник Харківської державної академії дизайну і мистецтв : збірник наукових праць за редакцією В. Я. Даниленко Харків : ХДАДМ, 2002. С. 36-44.

3. Котляр В.П. Основи образотворчого мистецтва та методика керівництва образотворчою діяльністю дітей. Запоріжжя : Канон, 2006. 200 с.

4. Масол Л. М. Методика навчання мистецтва у початковій школі. Х. : Ранок, 2006. 255 с.
5. Психолого-педагогічна діагностика школярів / Упоряд. О. Л. Співак. Х.: Ранок, 2009. 160 с.
6. Яремків М. М., Кругляк О. Я. Мистецтво: види, жанри. Тернопіль : Підручники і посібники, 2006. 80 с.

УДК 378.015.3:005.32:61-057.875

*Ірина Совтус, Антоніна Біднюк, Оксана Гуска, Надія Корнісік
(Ковель)*

ДІАГНОСТИКА НАВЧАЛЬНОЇ МОТИВАЦІЇ СТУДЕНТІВ КОЛЕДЖУ

У статті розглядаються методики проведення діагностики навчальної мотивації студентів КВНЗ «Ковельський медичний коледж». Отримані дані анкетування розкривають структуру мотивації. Результати проведених досліджень показали різні мотиви студентів до навчання, що потребує організаційних та виховних зусиль викладацького складу для компетентного впливу на підвищення навчальної мотивації.

Ключові слова: *діагностика, мотивація, методика, навчання, студенти, медичний коледж.*

The methods of making diagnostics of educational motivation of students of KHEI «Kovel Medical College» are examined in this article. The obtained questionnaire data exposes the structure of motivation. The results of made researches showed different motives of students to the studying. It requires some organizational and educational efforts of the teachers' staff for competentive influence on the increase of educational motivation.

Key words: *diagnostics, motivation, methods, studying, students, medical college.*

*Ефективність діяльності залежить від сили мотивації.
Закон Йеркса-Додсона*

В сучасних умовах ринку праці та особливостей працевлаштування, зростають вимоги до професійної компетентності випускників, що обумовлює якісно нові форми та методи вищої освіти, спрямовані на створення цілісної системи безперервної освіти, на розширення сфери самостійної діяльності студентів, які формують навички самоорганізації та самоосвіти [13].

На користь актуальності питання діагностики навчальної мотивації студентів коледжу свідчить приділення належної уваги з боку держави проблемам мотивації студентів у вищій школі з метою реалізації ідей освіти для сталого розвитку суспільства (Стаття 3. Державна політика у сфері вищої освіти), а в Указі Президента України «Про Національну стратегію розвитку освіти в Україні на період до 2021 року» зазначено: «...Сучасний ринок праці вимагає від випускника не лише глибоких теоретичних знань, а і здатності самостійно застосовувати їх у нестандартних, постійно змінюваних життєвих ситуаціях, переходу від суспільства знань до суспільства життєво компетентних громадян» [4; 15].

Прагнення до особистісно-професійного розвитку майбутніх медичних працівників, засвоєння ними медичної діяльності, усвідомлення її соціальної значущості, осмислення навчальної активності визначаються професійною мотивацією студентів-медиків [14].

Формування позитивної мотивації студентів до обраної майбутньої професії виступає одним із провідних факторів підвищення рівня якості їхньої навчальної діяльності:

формування інтересу до змісту обраної професії, переважання позитивного ставлення до праці в галузі професійної діяльності.

Формування у студентів внутрішньої мотивації є невід'ємним елементом процесу адаптації до навчання у ВНЗ і безпосередньо впливає на процес подальшого професійного становлення майбутніх фахівців. Саме внутрішні мотиви пов'язані із прагненням особистості до самоповаги, з потребою в самореалізації, і це вимагає цілеспрямованого формування особистісних якостей, необхідних для успішної майбутньої професійної діяльності [3].

З метою здійснення діагностики навчальної мотивації студентів коледжу необхідно не тільки адекватно визначити її, але і по можливості виявити і виміряти. Для цього важливо знати трактування термінів «мотив» і «мотивація», розуміти чим вони відрізняються один від одного і яке їхнє змістовне наповнення.

Мотив – це не явище, яке саме народжується, а результат діяльного ставлення до предмету активності. Типовою помилкою викладачів вищих навчальних закладів є те, що вони в процесі педагогічної діяльності неправомірно покладаються на твердження, що студенти прийшли вчитися за власним бажанням і, виходячи з цього, є достатньо мотивованими та зацікавленими у всіх предметах, що вивчаються. Завдання викладача полягає в тому, щоб розуміти навчальну мотивацію студентів. Для того щоб розуміти мотивацію та прогнозувати її динаміку, важливо знати її стан, спираючись на результати різних діагностичних інструментаріїв [11].

У науковій літературі найчастіше зазначено мотивація – це:

➤ *сукупність причин психологічного характеру, що пояснюють поведінку людини, спрямованість і активність цієї поведінки* [17, с. 7].

➤ *сукупність причин психологічного характеру, що детермінують активність суб'єкта і визначають спрямованість його діяльності на досягнення особистісно значимих цілей* [7].

Мотивація студента – один з найважливіших пунктів в процесі навчання. Правильна мотивація є правильним фундаментом у навчанні, базою для подальшого розвитку у професійній сфері.

Мотивація навчальної діяльності – *ієрархічно організована система мотивів, які спонукають студентів оволодівати знаннями та способами пізнання, основами майбутньої професійної діяльності, свідомо ставитись до навчання, проявляти пізнавальну активність* [2].

Існує необхідність в підвищенні внутрішнього мотиву студентів «отримувати інтелектуальне задоволення» від пізнавальної діяльності, що може бути вирішено шляхом застосування заходів щодо покращення організації навчального процесу [6, с. 268].

Викладач, зацікавлений у підвищенні ефективності власної педагогічної діяльності, звертає увагу на мотивацію навчання й прагне до її активізації та підтримання на високому рівні.

Саме викладачі повинні так організувати навчальний процес, щоб визвати інтерес і зацікавленість до свого предмету, до науки, надати можливість виявлення розумових, творчих здібностей студентів, наситити процес навчання такою інформацією, яка буде сприяти особистісному зростанню студента [6].

Для розв'язання проблеми забезпечення професійної мотивації навчання студентів необхідно систематично проводити діагностику мотивів навчання. Наявні різні методики діагностики спрямованості мотивації вивчення предмета, які можна використовувати в навчальному процесі як підґрунтя для підвищення ефективності навчання студентів під час вивчення ними конкретних навчальних дисциплін.

Для визначення індивідуального поєднання більш та менш актуальних (значущих) для конкретної людини потреб та мотивів, що отримали назву мотиваційний профіль, розроблено діагностичні методи. Це дає можливість кількісно оцінювати відносну значущість цих потреб та мотивів для конкретної людини і графічно представити його мотиваційний профіль [9, с. 43].

Мотиваційний профіль – це виразність окремих груп мотивів, загальний фон мотивації, реальний та ідеальний стан мотивів, мотиваційна активність щодо робочих ситуацій і ситуацій, виходять за їх рамки [8; 9, с. 43; 16]

Аналіз і узагальнення різних психодіагностичних методик дозволяє визначити комплекс методик психологічного дослідження зв'язку мотивації навчальної діяльності із спрямованістю особистості [1, с. 147; 5; 10; 12]:

1. Методика «Мотивація навчання в вузі» (Т.І. Ільїної). Методика призначена для виявлення мотивації навчальної діяльності.

2. Методика «Вивчення мотивів навчальної діяльності студентів» (А.А. Реан, В.А. Якунін). Цю методику можна використати для виявлення переважаючих мотивів навчальної діяльності студентів.

3. Тест Д. Голланда на визначення типу особистості (за характером спрямованості). За Д. Голландом є шість типів особистості, які відрізняються за характером спрямованості. Це – реалістичний тип, інтелектуальний, соціальний, конвенціональний, підприємницький, артистичний тип. На думку Д. Голланда існує зворотний зв'язок між типом спрямованості особистості і бажаним видом діяльності. Тому можна використати цей метод діагностики для визначення відношення бажаних видів діяльності та типу особистості.

4. Методика діагностики спрямованості мотивації вивчення предмета (А.Г. Дербеньова) та ін.

Після проведення діагностики аналізуються отримані результати, приймаються заходи з регулювання і корекції.

За даними досліджень у системі навчальних мотивів студентів присутні як внутрішні, так і зовнішні мотиви по відношенню до навчальної діяльності.

Під час проведення дослідження зовнішньої та внутрішньої мотивації студентів КВНЗ «Ковельський медичний коледж» було встановлено, що у студентів 1 курсу домінує зовнішня мотивація (71%). З 2 курсу рівень внутрішньої мотивації починає зростати. А для студентів 3 і 4 курсів внутрішня мотивація стає домінуючою.

Оскільки навчання відноситься вже до більш складних видів діяльності, то відповідно вимагає більш значущих, сильних мотивів.

У психології визначають групу мотивів, які можуть змінити ставлення студентів до своїх навчальних обов'язків в ту чи іншу сторону:

- 1) пізнавальні (бажання дізнатися щось нове);
- 2) прагматичні (бажання мати певні вигоди),
- 3) комунікативні (мотиви соціальної ідентифікації, бажання розширити коло знайомств);
- 4) соціальні (бажання особистості через навчання створити свій соціальний статус у суспільстві);
- 5) спонукальні (передбачають обов'язок перед батьками, викладачами)
- 6) професійні (бажання стати фахівцем).

Перелік можна продовжити і далі, але саме для молодих людей дані мотиви можна вважати найбільш значимими. З точки зору вікової психології в студентському віці змінюються риси внутрішнього світу та самосвідомості, еволюціонують, перебудовуються психічні процеси і властивості особистості, змінюється емоційно-вольова сфера життя.

Вивчаючи мотивацію до навчання у студентів нашого коледжу, було проведено дослідження за методикою «Мотивація навчання у вузі» (Т.І. Ільїної). Студентам перших курсів було запропоновано дати відповідь на 50 тверджень згодою або не згодою. Вибірка становила: 37 студентів спеціалізації (освітньої програми) «Лікувальна справа» групи «А», 36 студентів групи «Б», а також 24 студенти спеціалізації (освітньої програми) «Сестринська справа» і 30 студентів спеціалізації (освітньої програми) «Фармація, промислова фармація».

Опитувальник містить три шкали: здобування знань, оволодіння професією, отримання диплома.

Аналіз отриманих результатів показує, що 39% студентів першого курсу мають високий та вище середнього рівень мотиву набуття знань. Низький рівень мають 17% першокурсників. Цей мотив в значній мірі визначає роль позитивного ставлення до навчання. Адже висока позитивна мотивація може відігравати роль компенсуючого фактору у випадку недостатніх здібностей.

Щодо оволодіння професією, то 28% студентів перших курсів не стурбовані намірами оволодіти професійними навичками. Це пов'язано із тим, що першокурсники не в повній мірі уявляють зміст майбутньої професійної діяльності. У них домінує зовнішня мотивація.

Отримати диплом при формальному засвоєнні знань мають намір 19% студентів перших курсів. Першокурсники не мають остаточної впевненості щодо професійного вибору і стратегія досягнення ще не вибудована.

Для визначення мотивів, що є пріоритетними для студентів нашого коледжу було проведено анкетування за «Методикою діагностики навчальної мотивації» (А.А. Реан, В.А. Якунін), яке включає 7 мотивів: комунікативні мотиви, мотиви уникнення, мотиви престижу, професійні мотиви, мотиви творчої самореалізації, навчально-пізнавальні мотиви, соціальні мотиви.

З метою отримання більш достовірних даних опитування проводилось анонімно.

Тест містив 34 запитання. Досліджуванним було запропоновано оцінити значимість мотивів навчальної діяльності за 5-ти бальною шкалою.

В опитуванні взяли участь 125 студентів: 37 – першого курсу; 30 – другого курсу; 30 – третього курсу; 28 – четвертого курсу.

Були отримані наступні результати:

Таблиця 1

Діагностика навчальної мотивації студентів

Курс	1	2	3	4	5	6	7
I	80%	75%	70%	60%	40%	88%	70%
II	80%	70%	70%	80%	45%	72%	64%
III	67%	45%	82%	87%	50%	85%	68%
IV	50%	30%	90%	90%	50%	90%	81%

Як бачимо, у студентів перших і других курсів більш виражена потреба розширити коло своїх знайомств. На четвертому курсі ця потреба вже не є такою актуальною.

Мотив уникнення має низький рівень важливості, особливо у студентів третіх і четвертих курсів. А студенти перших і других курсів прагнуть уникнути осуду, покарання за погане навчання та невиконання педагогічних вимог. Для них навчання спрямоване більше не на досягнення успіху, а на уникнення невдач.

Мотив престижу є дуже важливим для студентів четвертого курсу (90%), адже вони вважають себе в певній мірі самодостатніми і відчують особисту значимість (особливо після проходження практики).

Саме професійні мотиви відображають значущість навчальної діяльності для оволодіння майбутньою професією. І, як бачимо, вони є пріоритетними для студентів нашого медичного коледжу (якщо не зважати на студентів першого курсу, які вчаться за загальноосвітньою програмою і не в повній мірі усвідомлюють глибину професійної підготовки).

Щодо мотивів творчої самореалізації, то наші студенти, на жаль, не завжди виявляють бажання займатися творчою діяльністю і самостійно пізнавати щось для себе нове. Зазвичай, в них домінує позиція «споживача знань».

Слід зазначити, що навчально-пізнавальні мотиви займають досить суттєву позицію. Як бачимо, студенти усвідомлюють необхідність набуття знань та умінь. Незважаючи на домінування зовнішньої або внутрішньої мотивації, навчальна діяльність має важливе значення, оскільки є активізуючою силою та сприяє інтелектуальній активності.

Соціальні мотиви виявляються у розумінні значущості навчання для всього суспільства. Даний мотив є не стійким, оскільки студенти перших – третіх курсів не зовсім чітко усвідомлюють міру відповідальності за своє майбутнє.

Висновки. Діагностика навчальної мотивації студентів коледжу – системний, складний та багаторівневий процес, вивчення якого є важливим компонентом формування траєкторії професійного розвитку, оптимізації підготовки майбутніх медичних працівників.

1. Використання діагностичних методик дозволить визначити «мотиваційний профіль» студентів, допоможе чітко зрозуміти, що для них представляє найбільшу значущість, заради чого і за яких умов студенти прагнуть до навчання, засвоєння вмінь, відпрацювання практичних навичок.

2. Отримані дані анкетування студентів допоможуть розкрити структуру мотивації, виявити її мотиви, встановити необхідність втручання у процес її формування.

3. Результати досліджень вкажуть на різні мотиви студентів до навчання, що потребуватиме організаційних та виховних зусиль викладацького складу для компетентного впливу на підвищення навчальної мотивації.

4. Отримані в ході дослідження дані можуть бути використані в подальших дослідженнях щодо вдосконалення шляхів, методів та засобів організації навчально-виховного процесу у медичному коледжі.

ДЖЕРЕЛА ТА ЛІТЕРАТУРА

1. Бадмаева Н.Ц. Влияние мотивационного фактора на развитие умственных способностей: монография. УланУдэ: Издательство ВСГТУ, 2004. С. 147.

2. Борківська Р. В. Формування мотивації навчальної діяльності студентів коледжу економіки та права: Дис... канд. пед. наук: 13.00.04 / Вінницький держ. педагогічний ун-т ім. М.Коцюбинського. Вінниця, 2005. 202 арк.: рис., табл. Бібліогр.: арк. 178-194.

3. Дослідження навчальної мотивації у студентів першого курсу Тернопільського державного медичного університету імені І.Я. Горбачевського / Н. І. Бурмас, Л. А. Бойко, І. Р. Бекус, М. В. Кирилів // Медична освіта. 2016. №4. С. 31-33.

4. Закон України «Про вищу освіту» від 01.07.2014 р. № 1556-VII. URL: <http://zakon2.rada.gov.ua/>.

5. Ильин Е. И. Мотив и Мотивация. СПб.: Питер, 2001. 508 с.

6. Иванченко О.З. та ін. Особливості навчальної мотивації студентів медичного факультету // Актуальні проблеми сучасної медицини. 2017. Т. 17, Вип. 1 (57). С. 268–271.

7. Коновальчук І.І., Коновальчук І.М., Коновальчук М.І. Мотивація навчальної діяльності майбутніх учителів іноземних мов // Конкурентоспроможність в умовах глобалізації: реалії, проблеми та перспективи: Матеріали третьої міжнародної науково-практичної конференції / За ред. Саух І.В. Житомир: Вид-во ЖДУ ім. І. Франка, 2009. С. 305–309.

8. Мильман В.Э. Практикум по психодиагностике. Психодиагностика мотивации и саморегуляции. М.: МГУ, 1990. 116 с.

9. Мотивационный профиль личности как основа обеспечения удовлетворенности работой и мотивации. Справочник кадровика. URL: <http://www.ht.ru/cms/component/content/article/1-articles/673-2009-10-07-20-40-41>.

10. Одегов Ю.Г. та ін. Мотивація персоналу: Навч. посібник. Практичні завдання (практикум) / Ю.Г. Одегов Г.Г. Руденко, С.М. Апенько, А.І. Мерко. – М.: Видавництво «Альфа-Прес». 640 с., 2010. URL: <http://biblio.royalwebhosting.net/motivatsiya-personala-odegov.html>.

11. Рекун Г.П., Прус Ю.І. Діагностика навчальної мотивації студентів ВНЗ // Демографія, економіка праці, соціальна економіка і політика. 2015. №5(167). С. 386-394.

12. Семченко В.А. Проблемы мотивации поведения и деятельности человека. Модульный курс психологии. Модуль «Направленность». К.: Миллениум, 2004. 521 с.

13. Скуратівська С.Т. Особливості організації самостійної роботи студентів // Osvita.ua. URL: http://osvita.ua/school/lessons_summary/education/36615/.

14. Сухорукова Л.А. Мотиваційний аспект навчання студентів-медиків початкового рівня вищої освіти. URL: <https://vseosvita.ua/library/motivacijnij-aspekt-navcanna-studentiv-medikiv-pocatkovogo-rivna-visoi-osviti-17167.html>.

15. Указ Президента України «Про Національну стратегію розвитку освіти в Україні на період до 2021 року» від 25.06.2013 р. № 344/2013. URL: <http://zakon2.rada.gov.ua/laws/show/344/2013>.

16. Управление персоналом: работник – самый эффективный ресурс компании: учебн. пособие. М.: ИНФРА-М, 2008. 282 с.

17. Усе про мотивацію / уклад. А. Г. Дербеньова. Х.: Вид. група «Основа», 2012. С. 7.

УДК 378.004

Андрій Соя
(Броди)

ЗАСТОСУВАННЯ ІНФОГРАФІКИ У ПРОЦЕСІ ВИВЧЕННЯ ПРИРОДНИЧИХ ДИСЦИПЛІН

Стаття містить короткі відомості про походження та сутність поняття інфографіка, її види, значення та переваги використання у процесі вивчення природничих дисциплін. Також подані рекомендації щодо оформлення інформаційної графіки для досягнення максимальної ефективності її використання у освітньому процесі.

Ключові слова: візуалізація, інфографіка, типи інфографіки, сервіси створення інфографіки.

The article contains the short information about the origin and the essence of the conception «infographics», its kinds, meaning and advantages of using it in the process of learning the natural sciences. There are recommendations of the designing of the information graphics for the effective achievement and using in the educational process.

Key words: visualization, infographics, types of infographics, services of creating the infographics.

На сучасному етапі модернізації освіти головним завданням постає формування у студентів здатності навчатися, самостійно здобувати знання і творчо мислити, приймати нестандартні рішення, відповідати за свої дії і прогнозувати їх наслідки. За період навчання у них мають бути сформовані такі навички, які їм будуть потрібні упродовж всієї професійної діяльності, а саме: самостійність суджень, уміння концентруватися на основних проблемах, постійно поповнювати власний запас знань, навички складної комунікації, експертного оцінювання, системного мислення як складника професійного розвитку фахівця. Щоб сформувати вказані навички, кожному студенту необхідно сприйняти, опрацювати та засвоїти велику кількість інформації з різноманітних основних та додаткових джерел, яка часто подається лише у текстовому вигляді. Сучасні дослідження особливостей сприйняття людиною інформації свідчать про більш швидке опрацювання та засвоєння візуальних образів. Дослідники стверджують, що рівень взаємодії студентів з інформацією, що подана у вигляді зображень приблизно на 40% вищий, ніж зі сторінками, на яких розміщено тільки текст, адже люди запам'ятовують більше 80% інформації, яку бачать, і менше 20% того, що читають. Тому актуальними стають ідеї подання необхідної інформації в образному (візуальному) форматі – схема, таблиця, діаграма, графік тощо, і саме це сьогодні стає провідною ідеєю реформування галузі освіти, яке передбачає активне використання

технологій візуалізації знань, а саме засобів інформаційної графіки, які доцільно використовувати в навчально-виховному процесі, зокрема і при вивченні природничих дисциплін.

За визначенням Вікіпедії, інфографіка – це графічне візуальне подання інформації, даних або знань, призначене для швидкого та чіткого відображення складної інформації. [2] Це визначення стосується різних сфер діяльності суспільства, адже інфографіку використовують у різноманітних галузях, а останнім часом, зокрема, й в освіті. Інфографіка – це різноманітні карти, таблиці, діаграми (лінійні, стовпчикові, стрічкові, кругові, фігурні), схеми, креслення, картограми, картосхеми. Це лаконічний інформаційний матеріал, який ілюструє текстову публікацію.

В основі використання інфографіки в освіті лежить принцип наочності, розроблений Я.А.Коменським, І. Песталоцці, К.Ушинським. Основою цього принципу є висновки дослідників про те, що ефективність засвоєння знань залежить від залучення до процесу пізнання різних органів чуття, але особливого значення надають сприйняттю навколишнього світу за допомогою органів зору.

Вважається, що сучасна інфографіка зародилася в Америці, роком її появи прийнято вважати 1982 рік, коли розпочався випуск нової національної газети «USA Today». Найбільша частина друкованої поверхні газети була віддана графічним зображенням, що супроводжували подану в газетних статтях інформацію. Сьогодні графічна інформація поширилася на всі сфери діяльності суспільства, і освіти зокрема, та поєднала у собі десятки форм, які розподілилися у дві основні групи: проста інфографіка (графіки, таблиці, схеми, діаграми, карти) та складна інфографіка (комікси, карикатури, емблеми, відеографіка, презентації, ілюстрації).

Чи доцільна інфографіка в освіті? Однозначна відповідь: «Так»! Ми є свідками незворотного процесу «розвантаження» освітніх програм, коли учні та студенти набуватимуть компетентностей замість знань і умінь навчатися протягом життя – одна з ключових. За надмірного інформаційного навантаження та обмежених часових рамок доречно застосовувати інформаційну графіку, адже викладач щонайменше у чотири рази скоротить витрати часу на донесення важливої інформації, що сприятиме розвитку у студентів вміння самостійно здобувати необхідні знання.

Візуальне подання інформації у процесі вивчення природничих дисциплін за допомогою інфографіки виконує дві важливі функції – стимулювання мислительної діяльності студентів та розвиток когнітивних здібностей, формування практичних інформаційних навичок та навичок ергономізації інтелектуальної діяльності. Це дозволяє студентам опрацьовувати наукову інформацію та засвоювати її через домінуючий тип інтелекту. Тому область застосування засобів інфографіки в освітньому процесі може бути досить широкою: навчальне заняття, створення проектів, дослідницька діяльність тощо. Процес роботи з інфографікою задіює всі рівні мислення студента, сприяє більш ретельному вивченню матеріалу, розвиває критичне мислення.

Під час проведення навчальних занять з природничих дисциплін, за допомогою інформаційної графіки, викладач може:

- повідомляти про зміст різних подій та пов'язаних між собою фактів;
- ілюструвати дії та алгоритми природних процесів;
- демонструвати статистичні чи порівняльні дані;
- будувати логічні шляхи від загального до конкретного;
- пояснювати і тлумачити складні та заплутані біологічні поняття, процеси та явища;
- акцентувати увагу на конкретних фактах, головному, а не другорядному;
- економити час на ознайомленні з новою науковою інформацією, яка у текстовому вигляді подається надто складно.

Для підвищення мотивації до навчання, занурення у тему, пояснення та закріплення навчального матеріалу з природничих дисциплін доцільно в освітньому процесі застосовувати такі типи інфографіки:

- Інфографіка-інструкція. За допомогою цього типу, при поясненні або виконанні практичної чи лабораторної роботи, можна відобразити послідовність дій для пояснення якого-небудь процесу. Викласти весь масив інформації допомагають символічні схеми або графічні зображення. (Наприклад, схема «Процес фотосинтезу»)
- Динамічна інфографіка. Цей тип призначений для відображення динаміки процесу або розвитку. Найчастіше її використовують для того, щоб візуалізувати статистичні показники. (Наприклад, діаграма «Динаміка збільшення кількості CO₂ у атмосфері»)
- Статична інфографіка. Як правило, вони мають вигляд графіків, схем, діаграм та інших простих форм. (Наприклад, схема «Структура біосфери»)
- Відеоінфографіка. Є однією з останніх сучасних тенденцій в напрямку інфографіки, що допомагає наочно представити складну багаторівневу інформацію. Як правило, запам'ятовується близько 80% інформації. Цей тип інфографіки один з найбільш ефективних в плані сприйняття і розуміння глядачем.

Використання у освітньому процесі вищевказаних типів інфографіки вимагає від викладача природничих дисциплін, в першу чергу, володіння комп'ютером та сучасними програмними засобами. Окрім цього, готовність викладача до візуального подання знань, визначається певними вміннями, а саме: володіти технологіями представлення знань в «стислому», «згорнутому» вигляді, вміти презентувати навчальний матеріал шляхом створення графічних зображень, мати розвинене візуально-образне мислення, володіти правилами і прийомами композиції і колористики, вміти обирати та використовувати Інтернет-ресурси та програмне забезпечення для вирішення освітніх задач засобами інфографіки.

Інфографіку можна створити за допомогою простих повсякденних інструментів (міліметрівка, олівці, маркери і лінійки тощо). Проте, на сучасному етапі розвитку інформаційних технологій існує багато сервісів у мережі Інтернет для її створення: інтерактивні дошки-плакати (Glogster, WikiWall, Twiddla, Padlet), он-лайн ресурси з візуалізації даних, засоби для створення хмарини слів (Wordle, www.tagxedo.com), програмне забезпечення візуалізації даних, засоби проектування інфографіки он-лайн (Piktochart, Venngage, Visual.ly, Easel.ly), засоби для створення діаграм та графіків (Hohli Builder, Google Charts, Infogr.am), програми презентацій, засоби створення блок-схем та інтелект-карт (Cacoo, Creately), джерела даних та депозитарії, вільні сховища зображень, іконок, засоби побудови ментальних карт і візуалізації резюме (Vizualize.me, Kinzaa.com) тощо. [1]

Щоб використання інфографіки у процесі вивчення природничих дисциплін було максимально ефективним, викладачу слід дотримуватись загальних вимог щодо оформлення інформаційної графіки:

- ✚ формуйте не більше 10 інформаційних блоків;
- ✚ формулюйте текстові повідомлення максимально лаконічно і доступно для сприйняття;
- ✚ візуальний ряд робіть максимально простим і чистим, не використовуйте тіней, текстур, візерунків, темних чи різнобарвних фонів;
- ✚ дотримуйтеся приблизно однакового обсягу тексту;
- ✚ не дублюйте інформацію, об'єднуйте текстові повідомлення, якщо вони корелюють між собою, робіть вибір на користь одного тексту замість двох;
- ✚ не перевантажуйте інфографіку: відмовляйтеся від зайвих ілюстрацій і текстового контенту, не використовуйте більше двох простих інфографіків на одній площині;
- ✚ доповнюйте сухі цифри грамотними ілюстраціями, що викликають емоції;
- ✚ використовуйте максимально простий дизайн, що не викривляє інформації;

✚ подавайте інформацію у логічній послідовності: в алфавітному порядку, у висхідній чи низхідній послідовності. [3]

На завершення, можна чітко визначити переваги використання інфографіки при вивченні природничих дисциплін на сучасному етапі розвитку освіти. А саме:

- застосування незвичної та оригінальної інфографіки на занятті дає можливість посилити мотивацію студентів до навчання, урізноманітнювати самотійну роботу студентів, яка сприятиме розвитку структурованого мислення;
- подання інформації за допомогою візуалізації сприяє забезпеченню логіки викладу інформації, кращому сприйманню навчального матеріалу та легшому запам'ятовуванню студентами;
- використання яскравих образів при створенні інфографіки дає можливість пробудити уяву і творче мислення студентів, розвинути в них креативні здібності;
- насамкінець, використання інфографіки в освітньому процесі розвиває критичне мислення студентів, а взаємозв'язок вербальної та візуальної інформації допомагає легко відновлювати в пам'яті прослуханий матеріал.

Поряд з явними перевагами використання інфографіки, можна визначити і ряд недоліків та труднощів, з якими може зустрітися і викладач, і студент:

- розробка інфографіки, особливо без належної підготовки, потребує значної витрати часу;
- не всі викладачі та студенти ознайомлені із програмами та сервісами Інтернет для створення інфографіки (особливо англomовними);
- не кожен викладач та студент мають належний рівень креативності, естетичного смаку, уміння будувати виклад інформації в логічній послідовності, тому їм досить складно буде створити якісну інфографіку, навіть використовуючи наявні шаблони інтернет-сервісів.

Отже, цінність інфографіки в освітньому процесі, особливо при вивченні природничих дисциплін, полягає в глибокому осмисленні і різнобічному висвітленні явищ, подій, біологічних процесів, де за допомогою візуальної подачі інформації відбувається висока концентрація фактів, але не перенасичення ними.

Застосування інформаційної графіки повинно стати невід'ємною частиною освітнього процесу, адже студент за секунду бачить на екрані явище в усій його повноті – причини виникнення, розвиток та результати. Такий спосіб подання інформації є доступним і прийнятним для викладу складного наукового матеріалу студентам, де вони отримують відомості швидко, з інтересом та максимальною інформаційною ефективністю.

ДЖЕРЕЛА ТА ЛІТЕРАТУРА

1. Гольцова К.В. Інфографіка як засіб активізації навчально-пізнавальної діяльності учнів. URL: https://informatika.udpu.edu.ua/?page_id=2771 (дата звернення: 01.12.2018).
2. Інфографіка. Вікіпедія. URL: <https://uk.wikipedia.org/wiki/Інфографіка> (дата звернення: 04.12.2018).
3. Інфографіка в освіті – інструмент Нової української школи – Педрада. URL: <https://www.pedrada.com.ua/.../1303-qqq-17-m5-22-05-2017> (дата звернення: 25.11.2018).
4. Шиян О. Усе буде інфографіка? // Media Sapiens. 2014. URL: http://osvita.mediasapiens.ua/web/online_media/use_bude_infografika/ (дата звернення: 29.11.2018).

ТЕНДЕНЦІЇ РОЗВИТКУ ДИСТАНЦІЙНОГО НАВЧАННЯ У ЗАКЛАДАХ ВИЩОЇ ОСВІТИ

У статті розглядається дистанційна освіта як новітня форма організації навчання у закладах вищої освіти та її основні тенденції розвитку.

Ключові слова: електронне навчання, Інтернет, дистанційна освіта, мережа, мультимедіа.

In the article describes distance education as the newest form of organization of studies in institution of higher education and its main development trends.

Keywords: E-learning, Internet, distance education, network, multimedia.

Протягом останніх років відбувається процес переходу від традиційного навчання до навчання на базі інформаційних технологій. Це стало можливим завдяки розвитку мережі Інтернет, що дало можливість пересилати велику кількість даних з одного кінця світу в інший, вільно вести дискусії з іншими користувачами мережі в онлайн режимі і розміщувати інформацію на веб сайтах, роблячи її доступною для всіх бажаючих. Інформаційні технології дають змогу підвищити та вдосконалити ефективність освітнього процесу. Під час реформування освіти у закладах вищої освіти прогресивно розробляється концепція дистанційної освіти, що передбачає розробку різноманітних технологій онлайн навчання.

Дистанційне навчання – це форма навчання з використанням комп'ютерних і телекомунікаційних технологій, які забезпечують інтерактивну взаємодію викладачів та студентів на різних етапах навчання і самостійну роботу з матеріалами інформаційної мережі [1]. Дистанційне навчання набуло широкого поширення у багатьох країнах світу, і з кожним роком його популярність стрімко зростає. Наприклад, у США та Канаді як альтернативу традиційному навчанню створено віртуальні університети, де кожен студент може отримати освіту за основними дистанційними курсами на базі будь якого університету. В Європі створено відкриті університети дистанційної освіти, тобто група навчальних закладів, які реалізують дистанційні програми. Методики такого навчання передбачають застосування нових інформаційних технологій, які включають супутникове телебачення, комп'ютерні мережі, мультимедіа [3].

Популярність дистанційної освіти на основі інтернет-технологій, особливо в системі вищої освіти, щорічно зростає, що пов'язано з перевагами, які надає така форма навчання. Це можливість отримувати освіту без відриву від виробництва, економія ресурсів та часу, розширення сфери додаткової освіти тощо. Основною перевагою такого навчання є можливість вибору власної навчальної траєкторії у навчанні. Студент працює у зручний для нього час, у зручному місці і стільки часу, скільки йому необхідно.

Основою для створення дистанційних курсів стали електронні версії підручників, але як і традиційні підручники, вони не вирішують проблеми самостійної діяльності студентів в одержанні знань. Ці програмні продукти тільки створюють так зване віртуальне навчальне середовище, в якому і проходить дистанційне навчання. Але тут уже виникають такі психологічні проблеми, як відсутність досвіду самостійної роботи (насамперед, для студентів першого курсу), недостатня воляова саморегуляція, вплив групових установок тощо [4].

Однією із провідних тенденцій розвитку дистанційного навчання є використання технологій E-learning – електронне навчання, та Learning Management System (LMS) – навчання за допомогою Інтернет і мультимедіа, які дають змогу викладачам якісно та ефективно організувати навчальний процес. LMS – система управління навчальною

діяльністю, яка використовується для розробки, управління та поширення навчальних онлайн-матеріалів із забезпеченням спільного доступу [2]. Такі системи здобувають свою популярність завдяки тому, що дозволяють викладачам створювати програми для онлайн-навчання, не маючи при тому досвіду веб розробки. Серед закладів освіти найбільш популярними платформами для створення програм онлайн навчання є Moodle, Origo, Atutor, Joomla. Оптимізація цього виду навчання сприяє розвитку мобільності студентів, посилення зорієнтованості на студента, збільшення кількості студентів, залучених до цього виду навчання, розширення можливостей взаємодії викладача і студента у віртуальному середовищі, збільшення автономності студентів за рахунок самостійної роботи з великою кількістю баз даних, які пропонуються в Інтернеті, персоналізація навчання, широке поширення доступу до мобільних пристроїв, які реалізують дистанційне та комбіноване навчання.

Опираючись на викладене вище, можна спрогнозувати певні тенденції розвитку дистанційного навчання. Серед них: збільшення кількості масових відкритих дистанційних курсів, розробка програм дистанційного навчання на основі LMS, інтеграція інформаційно-комунікаційних технологій у навчальний процес дистанційної освіти, комбінування переваг дистанційного навчання із класичною формою освіти, моніторинг досягнень закладів вищої освіти не лише в межах України, а і в усьому світі і подальше використання корисного досвіду. На сьогоднішній день дистанційна освіта в Україні перебуває на етапі впровадження і використання в освітньому процесі закладів вищої освіти. Система дистанційного навчання не замінить традиційну систему вищої освіти, а доповнюватиме її, і, водночас, матиме вплив на розвиток освіти як в Україні, так і в усьому світі.

ДЖЕРЕЛА ТА ЛІТЕРАТУРА

1. Дистанційна освіта. URL: <http://vnz.org.ua/dystantsijna-osvita/pro>.
2. Система управління навчанням. URL: https://uk.wikipedia.org/wiki/Система_управління_навчанням.
3. Дистанційна освіта в країнах світу. URL: <http://www.osvita.org.ua/distance/world/>
4. Дистанційне навчання – від теорії до практики, актуальний мережевий семінар. URL: <http://www.osvita.org.ua/distance/articles/15/>

Науковий керівник: кандидат педагогічних наук, доцент Потапюк Л.М.

УДК 378.14:616.314

*Олександр Удод, Віталій Центіло, Наталія Яковлева,
Ганна Вороніна, Світлана Драмарецька
(Лиман)*

ПРАКТИЧНІ НАВИЧКИ У СИСТЕМІ СУЧАСНОЇ ВИЩОЇ СТОМАТОЛОГІЧНОЇ ОСВІТИ

У роботі розглядаються проблеми набуття практичних навичок під час навчання студентів-стоматологів на тлі реформування практичної охорони здоров'я та вищої стоматологічної освіти. Підкреслюється необхідність пошуків нових та оптимізації існуючих підходів до навчання та проведення виробничої практики.

Ключові слова: *вища стоматологічна освіта, практичні навички, виробнича практика.*

The paper examines the problem of acquiring practical skills during the training of students-dentists in the context of the reform of practical health care and higher dental education. Emphasizes the need to find new and optimize existing approaches to training and production practices.

Key words: *higher dental education, practical skills, practice.*

Кардинальні реформи вітчизняної практичної охорони здоров'я, які розпочалися на первинній ланці у 2018 році та будуть невпинно продовжуватися у наступних роках, стосуючись вторинної та спеціалізованої медичної допомоги, неодмінно впливають на систему вищої медичної та стоматологічної освіти. Змінюються умови навчання студентів, їх виробничої практики, обов'язково відбудуться зміни і у відносинах клінічних кафедр та лікувальних закладів, які мають статус клінічних та у приміщеннях і відділеннях яких ці кафедри розташовані та функціонують. У разі набуття чинності переліку платних послуг, що будуть надаватися на рівні спеціалізованої медичної допомоги, зовсім іншими будуть засади участі науково-педагогічних працівників клінічних кафедр, а тим більш, студентів, у реформованому діагностично-лікувальному процесі. Немає сумнівів у тому, що і післядипломна освіта лікарів не залишиться без новацій.

Реформування практичної охорони здоров'я особливо позначиться на додипломній підготовці студентів спеціальності 221 «Стоматологія», що пов'язано з переведенням надання усієї стоматологічної допомоги населенню, за виключенням дитячої та екстреної стоматології, на так званій «червоний рівень», тобто на платну основу. Добре відомо, що стоматологія, як клінічна спеціальність, має чітку прикладну спрямованість, основу її складають певні уміння та практичні навички. Без набуття та бездоганного засвоєння цих практичних навичок здійснення лікарської діяльності, виконання функціональних обов'язків лікаря-стоматолога стає цілком неможливим. У певному сенсі, відпрацьовані повною мірою мануальні навички є найважливішою складовою стоматології [2, с. 40]. Саме тому у системі додипломної підготовки за цією спеціальністю навчання практичним навичкам набуває першочергового значення. Тим більш, однією з фундаментальних засад сучасної освіти прийнято вважати неодмінну орієнтацію навчального процесу на усіх його рівнях на професійні уміння, як кінцеву мету, що відповідає загальновідомому компетентнісному підходу. Впровадження у навчання компетентнісного підходу за європейськими освітніми стандартами відносять до основних механізмів підвищення якості вищої освіти, яке, що добре відомо, гостро стоїть на порядку денному сучасної європейської освіти [1, с. 52].

Практичні навички студенти-стоматологи, відповідно до навчальних планів, за якими вони навчаються та яких, слід зауважити, на теперішній час діє декілька, зважаючи на реформування системи вищої стоматологічної освіти, що почалося з 2016 року, набувають, перш за все, у ході практичних занять. Навчання цим навичкам спочатку проходить на доклінічному, так званому фантомному, курсі, за допомогою тренажерів, муляжів, моделей, інструментів, матеріалів та обладнання, які покликані відтворити умови діяльності, близькі до клінічних [3, с. 212]. Потім на старших курсах студенти під керівництвом викладача засвоюють практичні навички щодо проведення діагностичних та лікувальних заходів відносно основних стоматологічних захворювань, зокрема, карієсу зубів та його ускладнень, уже під час курації пацієнтів у ході практичних занять. Але слід зазначити, що останнім часом кількість пацієнтів на студентському прийомі значно зменшилася. Це пов'язано з низкою чинників, у тому числі і перш за все, з появою та успішним функціонуванням лікувальних закладів недержавної та некомунальної форм власності, численних приватних стоматологічних кабінетів, центрів та клінік, які оснащені сучасним обладнанням та матеріалами набагато краще, ніж клінічні заклади, в яких розташовані кафедри. Цілком зрозуміло, що частина пацієнтів для отримання стоматологічної допомоги сучасного якісного рівня звертається, незважаючи на неабиякі фінансові затрати, саме до приватних стоматологічних закладів. До того ж, слід враховувати загальну негативну динаміку щодо кількості відвідувань профільних лікувальних закладів, певну недовіру пацієнтів тощо [4, с. 320]. У зв'язку з цим, можливості повноцінного засвоєння студентами практичних навичок під час практичних занять суттєво зменшилися.

Заповнити прогалини у набутті студентами мануальних навичок можливо було б протягом виробничої практики, яка передбачена на усіх курсах навчання, за винятком першого. Саме виробнича практика мала б створити умови для закріплення практичних

навичок, які студенти лише засвоїли протягом практичних занять. Однак, зважаючи на зазначені вище чинники, така можливість у теперішній час також мінімізована. Тим більш, коли за діючими навчальними планами, виробничу практику наполегливо рекомендують перевести в якості самостійного виду навчальної діяльності у межі аудиторних годин у розкладі практичних занять на профільних клінічних кафедрах. За таких обставин виробнича практика за визначенням неспроможна забезпечити студентам набуття та закріплення практичних навичок. Невисоку ефективність виробничої практики, навіть якщо вона винесена за рамки навчального семестру, у державних та комунальних лікувальних закладах, слід прогнозовано очікувати також внаслідок майбутнього реформування стоматологічної служби та переведення її на платні засади.

Висновки. У зв'язку з реформуванням практичної охорони здоров'я та вищої стоматологічної освіти, можливими шляхами оптимізації набуття студентами практичних навичок слід вважати оснащення доклінічних фантомних центрів сучасними поліфункціональними тренажерами та обладнанням, створення та розвиток університетських клінік, які б забезпечили широкий студентський прийом профільних пацієнтів, та більш активне залучення до навчання студентів-стоматологів та проведення виробничої практики профільних приватних лікувальних закладів.

ДЖЕРЕЛА ТА ЛІТЕРАТУРА

1. Актуальні питання підготовки медичних та фармацевтичних фахівців у контексті Європейської освітньої інтеграції: матеріали навч.-наук. конф., 2009 р., Чернівці / ред.: В. П. Пішак, Ю. Т. Ахтемійчук; Буковин. держ. мед. ун-т. Чернівці, 2009. 190 с.
2. Дівнич Т. Я. Новітні технології навчання у підготовці майбутніх лікарів-стоматологів // Вісник проблем біології і медицини. 2014. Вип. 4(2). С. 39-42.
3. Каськова Л. Ф. та ін. Симуляційне навчання у підготовці майбутніх дитячих лікарів-стоматологів // Вісник проблем біології і медицини. 2017. Вип. 2. С. 212-214.
4. Удод О. А., Вороніна Г. С., Рубайло В. В. Ретроспективний аналіз деяких показників стоматологічної допомоги населенню індустриального міста // Вісник проблем біології і медицини. 2018. Вип. 4, Том 1 (146). С. 318–321.

УДК 378,123(477):796.077.5

*Ірина Фастовець
(Біла Церква)*

ПРОФЕСІЙНО-ПЕДАГОГІЧНА КОМПЕТЕНТНІСТЬ ВЧИТЕЛЯ ФІЗИЧНОЇ КУЛЬТУРИ

У статті подано теоретичне обґрунтування професійно-педагогічної компетентності вчителя фізичного виховання. Розглядається формування фізичного здоров'я і культурних навичок, які позитивно впливають на фізичний розвиток, емоційний стан дітей.

Ключові слова: *фізичне виховання, позитивне ставлення, професійна компетентність, професійно-педагогічної підготовка.*

The article presents the theoretical substantiation of the Physical Education teacher's professional and pedagogical competence. The article deals with the formation of physical health and cultural skills that have a positive effect on physical development, emotional state of children.

Keywords: *physical education, positive attitude, professional competence, professional pedagogical education.*

Нова українська школа потребує нових підходів до навчання, формування педагогічної компетентності фахівця освіти. Відповідно до сучасних освітніх тенденцій високі вимоги ставляться до вчителя, оскільки саме вчитель – центральна фігура суспільних перетворень; від його образу, соціальної позиції, ціннісно-цільових установок залежать результати професійної спроможності кожної людини. У структурі професійно-педагогічної підготовки вчителя особливе місце належить педагогічним цінностям як фундаменту, на який спираються всі інші компоненти системи, і які виступають орієнтирами людської поведінки та формування життєвих і професійних установок студентів, майбутніх учителів – вихователів підростаючого покоління.

Якісна підготовка майбутніх учителів фізичної культури для Нової української школи неможлива без усвідомлення студентами основ педагогічної діяльності, що включає не лише здобуття знань, умінь і навичок, а й виховання належного ставлення до майбутньої освітньої практики, тому формування професійно-педагогічної компетентності має відбуватися на основі глибокого розуміння сутності діяльності вчителя.

Важливе місце в системі підготовки вчителя фізичного виховання посідає визначення змісту й структури його професійної діяльності, обсяг виконуваних ним педагогічних функцій; рівень вимог до кожної з них, до знань, умінь і навичок, необхідних для повноцінного виконання професійних обов'язків.

Визначальною особливістю роботи педагога є виконання навчальних програм, які він реалізує з конкретним контингентом і в конкретних умовах Нової української школи. При цьому виконання педагогічних функцій вчителя фізичного виховання забезпечується плануванням роботи з фізичної підготовки учнів початкових класів, організацією та реалізацією системи фізичного виховання, контролем, обліком і аналізом педагогічної діяльності.

Образ «ідеального» вчителя визначає чимала кількість показників. Найголовніші з них: освіченість, тобто підготовленість до виконання поставлених перед ним освітньо-виховних завдань; доступність матеріалу, що викладає педагог, для учнів початкових класів, тобто «методичність» його знань як здатність ці знання ефективно викладати; розуміння природи дитини, бачення в ній задатків майбутніх здібностей для певного виду майбутньої діяльності; моральність педагога як зразок його поведінки для вихованців; естетичність як уміння вчителя постійно включати у процес педагогічної дії позитивні почуття прекрасного й піднесеного, рідше – комічного, наповнюючи свої дії потребою-спонудою кожного учня до набування статусу суб'єкта навчання.

Вивчення провідних компонентів змісту діяльності вчителя фізичного виховання та їх педагогічної сутності дозволяє визначити оптимальну структуру його знань, виявити і класифікувати професійні вміння, співвіднесені зі здібностями і психічними властивостями, що розвиваються у процесі освітньої діяльності в коледжі, визначити особливості розв'язання специфічних педагогічних завдань і на цій основі розкрити професійно-педагогічну компетентність вчителя фізичної культури та її компоненти. Порівнюючи їхню діяльність з роботою учителів інших предметів, зазначимо, що фізична культура забезпечує навчально-виховний вплив не лише розумового, а й фізіологічного характеру, оскільки мета і практична спрямованість навчального предмета передбачає розвиток як інтелектуальних, так і фізичних якостей молодших школярів.

Професійна компетентність учителя фізичного виховання, що визначає його педагогічну майстерність, – це належна професійно-педагогічна підготовленість, котра охоплює педагогічні знання, вміння і навички, педагогічну техніку (система вербальних і невербальних умінь учителя, що дає змогу використовувати власний психофізичний апарат для досягнення необхідних результатів навчання), педагогічне прогнозування, рефлексію, схильність до педагогічної творчості, поєднані зі знаннями, навичками і вміннями в галузі фізичної культури і спорту. Висококваліфікований учитель уміє застосовувати ґрунтовні

загально педагогічні знання стосовно конкретних розділів, видів і завдань фізичного виховання.

Педагогічна діяльність учителя фізичного виховання є соціально-формуальною, творчою, конструктивною, організаторською, діагностичною, важливою для відтворення суспільного потенціалу. У зв'язку з цим його соціально-педагогічні функції (освітня, виховна, розвивальна, організаційно-управлінська) постійно розширюються, ускладнюються, охоплюють призначення педагога-вихователя, педагога-організатора, педагога-дослідника. Вважаємо, що вчитель фізичного виховання повинен володіти високою загальною культурою, поглибленою моральною, правовою вихованістю та моральною відповідальністю, мати розвинутий естетичний смак.

Діяльність учителів фізичного виховання потребує від них відповідних професійно важливих особистісних якостей, передусім, фізичної підготовленості, що є результатом фізичної підготовки, досягнутої під час виконання рухових дій, необхідних для засвоєння чи використання людиною професійної діяльності, характеризується рівнем функціональних можливостей різних систем організму й розвитку основних фізичних якостей, що дозволяє показати приклад виконання рухових вправ, завдань. До професійних здібностей учителя фізичного виховання належать: наявність педагогічного хисту, схильності до роботи з учнями початкових класів; умотивованість до роботи в галузі фізичної культури і спорту та задоволення від цієї діяльності; типологічні риси нервової системи, що характеризують силу, рухливість і врівноваженість основних психічних процесів – креативності (здатність породжувати оригінальні ідеї, рішення, що відрізняються від традиційних); артистизму (художня обдарованість, витонченість манер, творча майстерність); емпатійності (здатність до розуміння іншої людини й співпереживання); рефлексивності (властивість людини, що проявляється в її здатності аналізувати свої дії та вчинки, критично усвідомлювати власні особливості й можливості в саморегуляції діяльності й поведінки). До особистісних рис учителя початкових класів, що сприяють його успіху в галузі фізичної культури, відносять також професійно-педагогічні якості та особливості психічних процесів, а саме: гнучкість, критичність, глибина розуму; міцність пам'яті, організованість уваги, спостережливість; емоційність відчуття, чуйність; вольові риси та здатність впливати на людей; наполегливість, рішучість, відважність, вміння налагоджувати ділові стосунки з учнями, правильно оцінити їхні можливості та результати й утілювати в життя плани їхнього фізичного розвитку, за необхідності виявляти гнучкість і витримку, знаходити оптимальні шляхи вирішення кризових ситуацій, особистісні риси і зовнішню привабливість, що викликають симпатію в молодших школярів.

Для ефективного виконання своїх обов'язків під час навчання у ЗВО майбутній педагог має набути специфічних професійно-педагогічних умінь та установок. Основні з них: визнання цінності інноваційного педагогічного мислення; усвідомлення й усебічне розкриття особливостей творчого освітнього процесу; вільне маніпулювання психолого-педагогічними категоріями та теоріями; висунення власних ідей і суджень; сприймання та врахування конструктивної критики; нейтралізація недоречних почуттів остраху, сумніву, вагання в критичних ситуаціях; уникнення професійних деформацій і емоційного вигорання тощо.

Водночас, компетентнісний підхід дає змогу розглядати професійну підготовленість вчителя фізичного виховання як поєднання низки компетентностей, що можуть бути цілеспрямовано сформовані в освітньому процесі коледжу, об'єктивно спостережені та з певною точністю виміряні.

Структура загальної професійної компетентності педагога складається із сукупності компетентностей нижчого рівня. Сучасні дослідники виокремлюють різнопланові складники (компоненти) професійної (психолого-педагогічної) компетентності вчителя: акмеологічну, аутопсихологічну, валеологічну, гносеологічну, дидактичну, діагностичну, дослідницько-аналітичну, загальнопедагогічну, етнопедагогічну, естетичну, комунікативну, лідерську, науково-теоретичну, методологічну, методичну, морально-правову, організаційно-

управлінську, оцінювальну, прогностичну, професійно-етичну, професіографічну, психологічну, психофізіологічну, регламентно-нормативну, рефлексивну, самоідентичності, соціально-педагогічну, соціокультурну, спеціалізовано-предметну, технологічну. Наголосимо, що в цьому переліку є елементи, котрі перебувають в ієрархічних зв'язках, а також різні за своєю природою структурні та функціональні компоненти компетентності, котрі переважна більшість дослідників не відокремлює, що унеможливує їх адекватну класифікацію та розроблення дієвих шляхів і методів формування у студентів – майбутніх учителів.

Як правило, дослідники підходять до проблеми формування професійно-педагогічної компетентності не системно, а розглядають лише одну (хоч, зазвичай, і суттєву) або декілька з перелічених компетентностей. Сформованість цих компонентів забезпечує відповідність підготовки вчителя молодших класів кваліфікаційним вимогам і його готовність до виконання проєктувальних, діагностико-прогностичних, навчально-розвивальних, оздоровчо-профілактичних, методичних, виховних, комунікативних, організаційно-педагогічних, здоров'язбережувальних, контролювальних моніторингових, фізкультурно-просвітницьких дій.

За спеціальністю «Фізична культура і спорт» висуваються основні вимоги до рівня підготовленості випускників:

- володіти технологією навчання учнів молодших класів руховим діям і розвитку фізичних якостей у процесі фізкультурно-спортивних занять;
- уміти планувати і проводити заходи з профілактики травматизму та надавати першу медичну допомогу;
- володіти технікою мови і мовлення у процесі фізкультурно-спортивних занять, прийомами спілкування, навичками виховної та консультативної роботи, коректно висловлювати та аргументовано обґрунтовувати різні положення.

Зарубіжні науковці стверджують, що фізична культура має розвивати розумові та психологічні установки особистості щодо вирішення конкретних життєвих, соціальних проблем. Оскільки фізична культура і спорт – дієві, загальноприйняті засоби вирішення соціальних проблем Нової української школи, основні соціально-педагогічні функції вчителя фізичного виховання є такими: адаптація учнів молодших класів «групи ризику»; робота з офіційними і неформальними об'єднаннями дітей і підлітків у галузі фізичної культури і спорту; реабілітація дезадаптованих учнів початкових класів; роботи з учнями, котрі стали жертвами несприятливих умов соціалізації; соціальна реабілітація дітей з вадами фізичного розвитку.

Отже, аналіз функціональних компонентів психолого-педагогічної компетентності вчителя фізичного виховання дає підстави стверджувати, що вони будуються на ґрунті загальнонаукових, загальнопрофесійних і професійно орієнтованих (теоретичних і практичних) дисциплін шляхом взаємозв'язку та інтеграції психолого-педагогічної та фізкультурно-спортивної підготовок.

З метою проєктування професійних якостей випускників коледжу галузі фізичної культури і спорту на основі психолого-педагогічної компетентності, вивчення сучасних педагогічних концепцій та ідей компетентнісного підходу в освіті, а також досвіду моделювання особистості вчителя можна побудувати компетентнісну модель вчителя фізичного виховання. Моделювання дозволить співставити інваріантні, ідеалізовані, узагальнені характеристики особистості фахівця, його професійної діяльності та, на цій основі, – удосконалити процес його формування. Можна відзначити, що проблема моделі фахівця є ключовою для визначення змісту як навчальних планів, так і навчальних програм.

Учителі фізичного виховання – це фахівці, які мають піднести фізичну культуру Нової української школи на якісно новий рівень. Від їхніх здібностей, рівня компетентності та зусиль залежать швидкість і успішність реалізації необхідних для цього завдань.

ДЖЕРЕЛА ТА ЛІТЕРАТУРА

1. Цьось А. В. Сучасні технології викладання спортивних дисциплін : навч. посіб. / А. В. Цьось, Г. В. Балахнічова, Л. В. Заремба. Луцьк : ВНУ ім. Лесі Українки, 2010. 132 с.
2. Чепелюк А. В. Формування психолого-педагогічної компетентності майбутнього вчителя фізичної культури у вищому навчальному закладі: автореф. дис. на здобуття наук. ступеня канд. пед. наук : спец. 13.00.04 «Теорія і методика професійної освіти». Хмельницький, 2014. 20 с.
3. Черняков В. В. Формування професійної компетентності майбутнього вчителя фізичної культури засобами педагогічних ситуацій : автореф. дис. на здобуття наук. ступеня канд. пед. наук : спец. 13.00.04 «Теорія і методика професійної освіти». К., 2011. 20 с.
4. Шаповалова І. В. Базові педагогічні принципи підготовки сучасного вчителя фізичного виховання // Педагогіка формування творчої особистості у вищій і загальноосвітній школах. 2013. Вип. 33 (86). С. 415-421.

УДК 373.3.015.3:004.087

*Анна Францева
(Тернопіль)*

ЕЛЕКТРОННИЙ НАВЧАЛЬНИЙ ПОСІБНИК ЯК ЗАСІБ ФОРМУВАННЯ ПІЗНАВАЛЬНИХ ІНТЕРЕСІВ МОЛОДШИХ ШКОЛЯРІВ

Розкрито дидактичні основи побудови електронного навчального посібника, адресованого учням школи першого ступеня, зокрема з'ясовано, що цей вид навчальної літератури має розроблятися і створюватися на стику теорії шкільного підручника (структура, функції), новітніх інформаційних технологій (мови розмітки тексту HTML та XML; мова опису зовнішнього вигляду веб-сторінок CSS; масштабована векторна графіка – SVG; об'єктно-орієнтована мова програмування JavaScript) і методик початкового навчання (відповідно до вимог Державного стандарту початкової загальної освіти та навчальної програми з предмета), що забезпечить його роль як важливого засобу формування пізнавальних інтересів молодших школярів. Наводяться результати власного педагогічного дослідження, в рамках якого розроблено авторський електронний навчальний посібник «Природознайко» та визначено особливості його ефективного використання в початковій школі.

Ключові слова: електронний навчальний посібник, молодші школярі, природознавство, теорія шкільного підручника, інформаційно-комунікаційні технології, пізнавальний інтерес, інтерактивна функція.

The article presents basics of the development of electronic textbooks for primary school pupils, in particular it has been found out that this type of education literature should be created on the junction of the theory of school textbooks (structure, functions), modern information technologies (HTML, CSS, SVG, JavaScript) and primary school teaching methods (in accordance to The General Primary Education Curriculum and Academic Curriculum), that will ensure its role as an important tool of the development of cognitive interests of primary school pupils. The article highlights the results of our own pedagogical research in which we developed the author's electronic textbook «Pryrodoznaiko» and identified the features of its effective use in elementary school.

Key words: electronic textbook, primary school pupils, natural science, the theory of school textbooks, information and communications technology, cognitive interest, interactive function.

Актуальність проблеми дослідження. Впровадження інформаційно-комунікаційних технологій в навчальний процес визначається як один із пріоритетних напрямів вдосконалення національної системи освіти у контексті концепції Нової української школи [5; 9]. Дослідники (В. Биков, О. Єсіна, Н. Олефіренко та ін.) вважають, що це забезпечить підвищення ефективності навчально-виховного процесу [6], якості й доступності освіти загалом [2] та створить умови для її включення до глобального освітнього простору [1; 8]. Одним із ефективних шляхів досягнення цієї мети є розробка електронних посібників.

Різні аспекти створення та застосування цифрових засобів навчання в Україні досліджували В. Биков, А. Булда, В. Вембер, А. Гуржій, Р. Гуревич, В. Мадзігон, Н. Олефіренко та ін. Ці вчені довели позитивний вплив електронних посібників на суб'єктів навчання. У зарубіжній науці стан дослідженості цього питання носить структурний характер, зокрема розроблена загальна теорія електронного навчання (З. Друїк, А. Керр, К. Маклаглін, Е. Стокс та ін.) та технологія BYOD – англ. «bring your own device» – «принеси свій власний пристрій» (Р. Баллагас).

Аналіз наукових досліджень і публікацій свідчить про те, що у вітчизняній педагогіці відсутня термінологічна упорядкованість цього феномена [3, с. 30]; не існує узагальнених напрацювань, які б системно представляли методику розробки електронних посібників та підходи до їх практичного використання в початковій школі.

Мета статті – розкрити роль електронного посібника як засобу формування пізнавальних інтересів молодших школярів. Звертаємо також увагу на необхідність дослідження цього феномена як унікального явища, що розвивається на стику теорії шкільного підручника, новітніх інформаційних технологій та методик навчання.

Виклад основного матеріалу. Дидактичні можливості сучасних інформаційних технологій та технічних засобів навчання свідчать про наявність об'єктивних умов для розробки і широкого застосування електронних посібників у навчально-виховному процесі загальноосвітніх навчальних закладів, зокрема і в школі першого ступеня. Це дасть змогу суттєво вплинути на результативність проведення уроків, підвищити зацікавленість учнів до навчання, полегшити сприйняття та розуміння школярами змісту матеріалу, що вивчається, створити умови для вмотивованого учіння та самостійного пошуку нових знань [2, с. 185].

Суттєвими перевагами електронних посібників перед друкованими виданнями, на думку Н. Ястребова, є доступність, форма та засоби подання інформації, оперативність оновлення змісту, вартість і зручність зберігання [10, с. 161–163]. Заслужують уваги виокремлені дослідниками особливості структурної організації електронних посібників:

- інтерактивний мультимедійний контент;
- ефективна пошукова система, зворотній зв'язок;
- наявність посилань на додаткові ресурси Інтернету зі сторінок посібника;
- унаочнення текстового матеріалу анімацією, аудіо- та відеоелементами;
- організація контролю рівня засвоєння знань учнями;
- ієрархічність подання навчального матеріалу;
- доступність матеріалів для персонального збереження та друку;
- відкритість до оновлення змісту його авторами;
- захист від несанкціонованих змін [2, с. 183–184].

У науковій літературі відсутній єдиний підхід до класифікації електронних посібників. Деякі вчені наводять власні класифікації (наприклад, О. Жосан: навчальні посібники, навчально-розвивальні посібники, навчально-діагностичні посібники, навчально-ігрові посібники [3, с. 29]), які, на нашу думку, не розкривають загальних особливостей цього виду навчальної літератури. Тому ми пропонуємо авторську класифікацію електронних посібників за типом прикладного програмного забезпечення, а саме:

- електронні копії друкованих видань;
- навчальні програми;
- освітні Інтернет-ресурси;

– навчальні додатки для мобільних пристроїв.

Варіанти оформлення та форми подачі навчального матеріалу (текст, аудіо, відео, анімація тощо; їх поєднання) радимо розглядати не як види цих посібників, а як засоби відображення змісту.

Дослідники (Я. Кодлюк) виділяють інформаційну, розвивальну, виховну та мотиваційну функції шкільного підручника [4, с. 22]. Ми вважаємо, що якісно побудований електронний посібник також виконує зазначені функції, однак, зважаючи на те, що саме електронні посібники забезпечують постійну взаємодію користувача з навчальним контентом через пристрої комп'ютера, доповнюємо цей перелік інтерактивною функцією.

Результати досліджень Ізраїльського дослідницького інституту MindCET свідчать, що характер взаємодії дітей з інформацією змінився, зросла навчальна та мотиваційна значущість роботи з комп'ютерними та мобільними пристроями, пізнання перенесено у якісно нове середовище (цифрове). Сучасні учні (можливо, не усвідомлюючи цього) більше схильні до самонавчання. В Інтернеті вони шукають інформацію, яка активізує їхній пізнавальний інтерес: звертаються до веб-ресурсів, щоб отримувати нові знання, або до онлайн-інструментів співпраці, щоб поділитися своїм досвідом з іншими користувачами [11].

Робота з електронним посібником невід'язливо залучає молодшого школяра до навчально-пізнавальної діяльності, що відбувається не за командою вчителя, а з власної ініціативи у вирішенні навчальної ситуації, хід якої динамічно відображається на екрані [6, с. 460]. Поділяємо думку Н. Олефіренко про те, що такі особливості електронного посібника як привабливе оформлення навчального матеріалу, можливість взаємодії з контентом, проблемний характер викладу матеріалу сприяють розвитку власних мотивів молодшого школяра до навчання, формують стійкий пізнавальний інтерес [6, с. 464].

У процесі виконання магістерської роботи «Дидактичні основи побудови електронних навчальних посібників для молодших школярів» ми провели анкетування учнів початкової школи, яке виявило, що вони є активними користувачами мережі Інтернет та позитивно сприймають можливість навчання у новому форматі. З метою дослідження особливостей використання електронних посібників в початковій школі нами було реалізовано проект «Природознайко» (<https://pryrodoznaiko.github.io/e-textbook>), у ході якого ми створили власний електронний посібник з природознавства для 3 класу (рис. 1).



Рис. 1. Головна сторінка електронного посібника «Природознайко»

Електронний посібник «Природознайко» виступає як повноцінне цифрове освітнє середовище, що забезпечує ознайомлення учня з інформацією, управління його пізнавальною

активністю й вплив на афективну сферу через зміст поданого навчального матеріалу та сучасні способи його організації. І, крім того, створює умови для формування інформаційної культури учня, навичок раціональної роботи з Інтернет-ресурсами.

Можливості сучасного веб-програмування дали змогу забезпечити чітку структуру посібника, інформаційну насиченість, зрозумілий інтерфейс, приємний дизайн та емоціогенність. Посібник містить: логотип з назвою; навігаційне меню, яке дає змогу переміщатися між основними його сторінками – «Головна», «Про сайт» (передмова), «Зміст», «Умовні позначення», «Тести», «Версія для скачування», «Корисне» (зовнішні посилання на цікаві ресурси), та пошуковий рядок; два головних розділи – «Уроки» (виклад основного матеріалу, визначеного програмою з природознавства для 3 класу [7]) та «Проекти» (матеріали для ефективного реалізації природничих проектів). Розділ «Уроки» включає меню табів, зміст яких відповідає розділам навчальної програми: «Вода», «Повітря», «Ґрунти та корисні копалини», «Енергія в нашому житті», «Тварини та рослини», «Людина та її організм». У кожному розділі є посилання на сторінки уроків (рис. 2).



Рис. 2. Апарат орієнтування електронного посібника «Природознайко»

Аналізуючи розроблений продукт з точки зору педагогіки, теорії шкільного підручника та інформаційних технологій, слід зазначити, що електронний посібник побудований згідно з вимогами навчальної програми [7] та з урахуванням вікових особливостей учнів початкової школи. У ньому відображено важливі структурні елементи навчальної книги – тексти, ілюстративний матеріал, апарат організації засвоєння та апарат орієнтування. З технічного боку посібник репрезентує сучасні підходи до проектування сайтів.

Щоб створити структуру посібника та раціонально розмістити візуальні засоби, нами було використано мови розмітки тексту HTML та XML; для забезпечення привабливого дизайну та кросбраузерності – мову опису зовнішнього вигляду веб-сторінок CSS; досягти високої якості цифрового ілюстративного матеріалу дозволила масштабована векторна графіка (SVG); динамічності та інтерактивності сайту надала технологія об'єктно-орієнтованої мови програмування JavaScript. Перераховані технології дали змогу створити привабливі, цікаві та інформативні уроки (рис. 3).



Рис. 3. Фрагмент уроку з електронного посібника «Природознайко»

Електронний навчальний посібник для молодших школярів «Природознайко» був апробований під час проходження педагогічної практики в 3-А класі Тернопільської загальноосвітньої школи № 16 ім. В. Левицького. Результати апробації свідчать, що посібник є ефективним засобом формування пізнавальних інтересів молодших школярів. Учні із задоволенням користувалися ним на власних пристроях під час уроків за технологією BYOD. Застосування посібника як презентації до уроку забезпечувало постійну увагу учнів та емоційність сприйняття начального матеріалу. Результати контролю свідчать, що робота з електронним посібником «Природознайко» сприяє міцності засвоєння знань учнями (порівняно зі звичайним підручником), зокрема школярі стали краще орієнтуватися у навчальному матеріалі та наводити більше фактів і прикладів під час опитувань.

Висновки. Наш досвід проектування та використання на практиці електронного навчального посібника дає можливість стверджувати, що інтегрування надбань педагогіки, теорії шкільного підручника та сучасних інформаційних технологій створює потужне підґрунтя для розробки якісно нових навчальних ресурсів, які спроможні забезпечити формування пізнавальних інтересів молодших школярів.

ДЖЕРЕЛА ТА ЛІТЕРАТУРА

1. Биков В. Ю. Моделі організаційних систем відкритої освіти : монографія. К. : Атіка, 2008. 684 с.
2. Єсіна О. Г., Лінгур Л. М. Електронні підручники: переваги та недоліки використання // Вісник соціально-економічних досліджень. 2012. Вип. 1. №44. С. 255–260. URL: http://nbuv.gov.ua/UJRN/Vsed_2012_1_28
3. Жосан О. Е. Шкільна навчальна література: теорія і практика : довідник. Кіровоград : КЗ «КОШПО імені Василя Сухомлинського»; Імекс-ЛТД, 2014. 156 с.

4. Кодлюк Я. П. Теорія і практика підручникотворення в початковій освіті : підруч. для магістрантів та студ. пед. ф-тів. К. : Інформаційно-аналітична агенція «Наш час», 2006. 368 с.
5. Нова українська школа : poradnik dla vchitelja / za zag. red. Bibik N. M. K. : TOB «Видавничий дім «Плеяди», 2017. 206 с.
6. Олефіренко Н. В. Вплив дидактичних електронних ресурсів на формування позитивного ставлення молодшого школяра до навчання // Педагогіка формування творчої особистості у вищій і загальноосвітній школах. 2013. Вип. 32. С. 458–466. URL: http://nbuv.gov.ua/UJRN/Pfto_2013_32_64
7. Природознавство. Навчальна програма для загальноосвітніх навчальних закладів 1–4 класи / Міністерство освіти і науки України. URL: <https://mon.gov.ua/storage/app/media/zagalna%20serednya/programy-1-4-klas/12.-prirodoznavstvo.-1-4-klas.doc>
8. Про заходи щодо визначення і реалізації проєктів із пріоритетних напрямів соціально-економічного та культурного розвитку : Указ Президента України від 8.09.2010 № 895 / Верховна Рада України. URL: <http://zakon4.rada.gov.ua/laws/show/895/2010>
9. Про Національну стратегію розвитку освіти в Україні на період до 2021 року : Указ Президента України від 25.06.2013 № 344/2013 / Верховна Рада України. URL: <http://zakon.rada.gov.ua/laws/show/344/2013#n10>
10. Ястребов Н. І., Полях О. І. Електронний підручник – компонент сучасного освітнього середовища // Вісник Національного технічного університету України «Київський політехнічний інституту». 2010. № 40. С. 161–164. URL: http://nbuv.gov.ua/UJRN/VKPI_rr_2010_40_32
11. MindCET: The future of digital textbooks. – 2012. URL: <http://www.mindcet.org/wp-content/uploads/2016/10/Digital-Textbooks.-A-literature-review1.pdf>

Науковий керівник: доктор педагогічних наук, професор Кодлюк Я.П.

*Христина Холудєєва
(Ізмаїл)*

ШЛЯХИ ФОРМУВАННЯ ЧИТАЦЬКИХ ІНТЕРЕСІВ У МОЛОДШИХ ШКОЛЯРІВ

Сучасне інформаційне суспільство рухається шляхом розвитку творчого мислення людини. Творча людина може успішно адаптуватися в суспільстві, протистояти негативним обставинам, знаходити позитивні виходи зі складних життєвих ситуацій, вона здатна до самореалізації своїх можливостей, саморозвитку. Але суспільна потреба у вихованні людини, яка творчо мислить, не знаходить повного відображення у шкільній практиці. Тому виховання творчої особистості, людини з творчим мисленням має особливу актуальність і є одним із головних завдань системи освіти.

Завдання сучасної української освіти полягає, насамперед, у формуванні особистості з гнучким розумом, із швидкою реакцією на все нове, з повноцінними, розвинутими потребами подальшого пізнання та самостійної дії, з добрими орієнтувальними навичками й творчими здібностями.

Від початкової школи значною мірою залежить, чи полюблять діти читання, чи можливо залишаться байдужими до літератури. Саме у молодших школярів треба сформувати читацькі інтереси та закласти міцний фундамент етичної культури особистості. Навичка читання - це основа, яка в майбутньому дозволить нарощувати духовний та інтелектуальний потенціал особистості. Щоб душа дитини відгукнулася на художній твір, задзвеніла чарівною музикою, треба, як зазначив В.О. Сухомлинський "зуміти торкнутися її струн".

Сучасні діти – це діти нового середовища, і вони не розуміють мови старих ідеалів високої моралі. Їх життя треба наповнити живим і дієвим сенсом, багатством емоцій.

Зміст і методика предмета "Читання" мають величезний потенціал для морально-етичного, естетичного виховання; мовленнєвого, інтелектуального і творчого розвитку дітей засобами художнього слова [5, с. 7-11]. Хоча уміння читати розвивається на всіх уроках і життєвих ситуаціях, однак лише на уроках читання воно є об'єктом цілеспрямованого, системного опрацювання, що дозволяє умінню стати повноцінною навичкою, яка є інструментом неперервної освіти людини упродовж життя.

Отже, як зазначалося, основне завдання сучасної літературної освіти – це формування уважного читача з розвинутими творчими, розумовими, пізнавальними здібностями, який у процесі роботи над твором, максимально наближаючись до авторського задуму, готовий до критичної, виваженої оцінки, обстоювання власної думки, при цьому врівноваживши у своїй свідомості інші точки зору на предмет обговорення.

Щоб сформуванню у молодших школярів читацьку компетенцію необхідно вирішити такі завдання:

- зацікавити учнів читанням;
- розвивати цей інтерес до створення постійної потреби у читанні;
- навчити вибирати літературу, враховуючи вікові та особистісні інтереси;
- створити належні психолого-педагогічні умови для сприйняття, розуміння та оцінки прочитаного;
- формувати навички аналізу художнього твору;
- організовувати дослідницьку роботу школярів;
- розвивати усне та писемне мовлення учнів;
- працювати над постійним удосконаленням естетичного смаку школярів.

Якщо комплексно підходити до вирішення цих завдань, то у справі формування справжнього читача можна досягнути бажаних успіхів. На успішність учнів впливає значна кількість різноманітних факторів. Але одним із найважливіших є вміння свідомо, правильно, виразно та швидко читати. У дитини, яка не вміє добре читати, виникають певні труднощі під час виконання домашніх завдань, їй не цікаво на уроках, вона приречена на розумову обмеженість і зубріння. Такий учень не буде активним читачем бібліотеки, не відчуватиме потреби спілкування з книгою, тому що читання приносить йому не задоволення, а муку. Читання являє собою процес, який базується на використанні розумової діяльності, певних способах кодування інформації, що надходить під час її обробки в мозок. І тому, якщо ставиться завдання підвищити ефективність читання, його продуктивність, якомога повніше потрібно враховувати можливості кожної дитини, допомогти їй в організації цілеспрямованої діяльності щодо формування і розвитку навички читання.

Читацький інтерес успішно розвивається там, де навчання не зводиться до викладу готових істин, а активізує пізнавальну діяльність дітей, ставить їх перед необхідністю шукати відповідь на певне запитання. Завжди поживляють навчальний процес і активізують клас ігрові моменти на уроках читання. Особливо це стосується першокласників, де гра, як провідний вид діяльності дошкільника, ще не втратила свого значення і в початкових класах. Тому добитися бажаного результату можна через гру.

Ігрова діяльність – один із ефективних засобів підвищення якості сприймання молодшими школярами художніх творів на уроці читання. У структурі уроку читання ігрова діяльність має форму дидактичної гри, ігрової ситуації, ігрового прийому, ігрової вправи. Гра активізує психічні процеси діяльності молодшого школяра (відчуття, сприймання, мислення, уяву, пам'ять, увагу, волю, мову), які призводять до позитивних зрушень у розвитку дитини. Використання на уроках дидактичних ігор та ігрових моментів робить процес навчання цікавим, створює у дітей бадьорий, творчий настрій, полегшує засвоєння навчального матеріалу. Звертання до гри як до засобу організації процесу читацького сприймання продиктоване не лише віковими особливостями молодшого школяра, але й, по-перше специфікою літературного твору, яка є дуже близькою до художніх умовностей гри, і,

по-друге, специфікою сприйняття літератури, яка теж співзвучна природі ігрового моменту, потребує відриву від реальності, переживання іншого світогляду, інших почуттів.

Перевага організації ігрового навчання в структурі уроку читання полягає в системності використання літературних ігор, змістом яких є початкові літературознавчі поняття та явища, у проблемно-пошуковому підході до їх засвоєння у процесі аналізу літературного твору, у ході літературно творчої ігрової діяльності молодших школярів на уроці читання.

Коли дитина починає розмовляти, то в неї розвивається потреба в оволодінні мовою як засобом спілкування. Розширення мовного спілкування учнів з дорослими зумовлює виникнення у них інтересу до мови та читання, що сприяє розвитку усного і писемного мовлення. Зразком для дітей у цей період має бути бездоганна, правильна, чітка, змістовна і в міру емоційна мова педагога. Адже, щоб виховати любов до книги, потрібно перш за все навчити дітей уважно слухати її, розуміти ідейно-художній зміст твору. Від того, як вчитель прочитає твір, як зуміє розкрити дітям його зміст, залежить їх інтерес до твору. Якщо вчитель зацікавить учня і дитина перейметься настроєм вчителя, то таке читання надовго залишиться в її пам'яті. Головним засобом виразного читання є інтонація. Інтонацією голосу вчитель звертає увагу на найважливіше, що дає дітям можливість краще осмислити окремі фрази, пережити певну ситуацію. Читати педагог повинен всюди, де трапляється нагода, щоб діти звикли до пізнання нового, незвіданого в процесі постійного спілкування з книгою. Творчо використовуючи пораду В.Сухомлинського можна розвивати читацькі інтереси на "Уроках мислення серед природи". Саме спілкування з навколишнім дивосвітом вчить дітей висловлювати почуття через казки, оповідання, вірші, які вони складають про все, що бачать. На таких уроках діти пригадують знайомі їм книги, вчать мислити, вільно висловлюватись, опановувати образну літературну мову.

Таким чином, тільки постійним знайомством і вправліннями з книжкою можна, з однієї сторони викликати в дитини інтерес до книги, а з іншої – навчити усвідомлено і виразно читати. Однак, ніяк не можна змушувати дитину читати більше, ніж вона може і бажає, бо надмірна вимогливість тільки відбиває бажання вчитися.

Важливе значення на уроці читання має розповідь вчителя, яка повинна бути цікавою, емоційною, зрозумілою для дітей, торкатися до глибини серця, пробуджувати їхні почуття, але не перенасичена фактами, складними термінами. Цим вчитель може зацікавити дитину, привернути її увагу до нової книжки. Враховуючи психологію молодших школярів, потрібно добиватися активної, свідомої участі кожного на уроці, щоб діти могли як би пережити долю героїв.

Важливим засобом виховання читацьких інтересів є систематичне голосне читання учнів, тому що у дітей молодшого шкільного віку переважає слухова пам'ять, підкріплена зоровим сприйняттям [1, с. 280]. І для того, щоб вони усвідомлено сприймали те, про що читають, їм необхідно почути, побачити, проаналізувати, запам'ятати. Читання вголос – це не тільки метод розвитку в учнів пізнавальної активності, але чи не єдиний метод, який допомагає викликати у дітей глибокі переживання, збудити потребу у духовному спілкуванні з іншими. Воно розкриває вміння прислухатись до тексту і запам'ятовувати його, осмислювати зміст прочитаного, образно уявити описувані картини, збагачує мислення і мову дітей. Трохи пізніше більше уваги треба приділяти мовчазному читанню, бо саме воно має стати головним видом читання в майбутньому. Готуючись до уроку читання, вчитель повинен продумати кожен елемент уроку, використовуючи різні методи підготовчої роботи учнів до читання, зокрема бесіди, розповідь, робота з малюнком, картиною, діяльність по збагаченню словникового запасу дітей за кадрами кінофільму, вчитель тим самим може зосередити увагу учнів, викликати інтерес до нового матеріалу, краще ознайомити з лексикою твору [3, с. 38-41]. Головне, щоб протягом уроку дитина активно і творчо мислила. В.О.Сухомлинський радив учителям початкових класів: "Навчіть усіх дітей читати так, щоб вони вміли читаючи думати і думаючи читати". Уміння читати треба довести до автоматизму, щоб сприймання зором, очима і свідомістю випереджало вимовляння вголос.

Чим значніше це випередження, тим тоншою буде здатність думати під час читання – а це надзвичайно важлива умова успішного навчання й розумового розвитку взагалі. Отже, уміння читати повинно стати автоматичною навичкою, за якої сили учня були б спрямовані не на виконання самої дії, а на глибоке осмислення змісту прочитаного. Щоб досягти такого рівня читання, треба учнів навчити аналізувати текст, тобто осмислювати його тему, ідею, ставлення автора до того, що він пише, висловлювати свою оцінку щодо прочитаного, бачити в тексті художньо-виражальні засоби мови, запам'ятовувати їх з метою збагачення власної мовної культури.

Важливим завданням початкового курсу з мови є формування у молодших школярів навичок зв'язного мовлення. Воно здійснюється в початкових класах з метою успішного засвоєння знань, закріплення та подальшого вдосконалення навичок свідомого, правильного, швидкого, виразного читання, розвитку вміння працювати з текстом, самостійно читати книги. У сучасній програмі з мови для початкових класів ставиться вимога, щоб робота по формуванню в учнів правильної вимови, чіткості й виразності усного мовлення, по збагаченню словника, виробленню вміння правильно і точно вживати слова, словосполучення, речення, по оволодінню орфографічними навичками стала основою кожного уроку.

Великого значення слід надавати оволодінню школярами технікою мовлення, зокрема, такими її елементами, як постановка голосу, чіткість вимови звуків, складів, правильна літературна вимова. Адже без глибокого засвоєння елементів техніки мовлення не можна досягти виразності читання.

Вагоме місце у вихованні читацьких інтересів відводиться позакласному читанню. Позакласне читання – складова частина навчального предмету початкової ланки – читання і розвитку мовлення. Це різновид читання, в якому поряд з класним читанням відведено окреме місце в системі початкової освіти. Успіх формування читацьких інтересів лежить в правильному поєднанні занять (уроків позакласного читання) з індивідуальною і масовою читацькою діяльністю. Щоб вчитель міг враховувати і оцінити ефективність навчання з цієї точки зору, сучасна методика позакласного читання дає систему спеціальних занять:

- на підготовчому і початковому етапі (уроки-ранки);
- на основному етапі (уроки-звіти);
- на заключному етапі (усний журнал).

Урок-ранок демонструє активність дітей як майбутніх читачів, їх загальний і читацький розвиток, і таким чином, служить об'єктивним показником ефективності керівництва дитячим читанням для вчителя. Основою уроків-ранків є ті матеріали із занять і уроків позакласного читання, які мимоволі запам'яталися дітям, увійшли в їхнє життя. Після кожної зустрічі з книгою в класі, вчитель спонукає дітей на початковому, а також на підготовчому етапах приносити в куточок читання книги, які їм сподобалися, виготовляти різних героїв цих книг, ставити живі картини.

На основному етапі навчання для учнів-читачів методикою позакласного читання рекомендується дещо складніша форма прояву ініціативи і самодіяльності. Це уроки-звіти, до них і тему, і матеріал підбирають діти і готують виступ у постійних групах.

На заключному етапі найбільш вдалою формою читацької самостійності і ініціативи, що вбирає в себе весь найцікавіший літературно-публіцистичний матеріал є усний журнал. Це театралізована дія, яка зберігає всі зовнішні ознаки журналу: "обкладинку", назву, емблему, музичну заставку, сторінки, рубрики [3].

Надійним помічником вчителя у формуванні читацьких інтересів дітей є літературні ігри, які можна проводити для будь-якого класу. За змістом і формою вони досить різноманітні і можуть практикуватися під час обговорення прочитаної книги, проведення літературних ранків і свят, походів чи екскурсій. Вони сприяють створенню бадьорого настрою в школярів, збагаченню їх знань, розвитку творчої уяви, образної пам'яті та мислення. Можна використовувати ігри, в основі яких лежить впізнавання творів за

окремими малюнками чи уривками, постановка і розгадування "хитрих" питань по прочитаних книгах, відгадування імен літературних героїв, прізвищ письменників, складання літературних ігор за принципом "чого не вистачає". В процесі літературних ігор розвиваються інтелектуальні, моральні, вольові риси особистості, проявляється і удосконалюється кругозір, активізуються задатки і здібності.

Не менш значимі і показові для загального і літературного розвитку молодших школярів художні конкурси на кращий малюнок за прочитаними творами, на знання віршів і прози, на вміння декламувати, читати по книзі.

Важливою формою масової позакласної роботи, засобом збудження у школярів інтересу до книги є проведення літературних вечорів:

- вечори, присвячені ювілеям письменників;
- актуальним літературним темам;
- вечори байки, казки;
- вечори обговорення книг.

Різноманітність форм позакласної роботи з дитячою книгою, раціональний підбір методів їх проведення, тісний зв'язок з життям сприяють розвитку в учнів інтересу до творів мистецтва, до літературної і усної народної творчості.

Тому незаперечним є той факт, що виховання в учнів любові до книги, вироблення в них глибоких читацьких інтересів – одне з головних завдань, яке необхідно розв'язати на сучасному етапі реформи загальноосвітньої школи. Дуже важливо правильно організувати дитяче читання, спрямувати його так, щоб дитина не розгубилася в книжковому морі, щоб до її рук потрапляли найнеобхідніші книги, щоб спілкування з ними стало звичним, щоденним і, що дуже важливо, приємним заняттям. Ми маємо допомогти дитині зрозуміти, що скільки б вона не отримувала інформації з різних мас-медіа, тільки читання надасть справжню насолоду від слова, образу, краси. Звичайно, діти мають зрозуміти, що читання – це напружена праця, але вона, коли вмієш її виконувати, приносить справжнє задоволення від спілкування з мистецтвом слова. Саме дорослі повинні свідомо й цілеспрямовано виховувати у дитини інтерес до читання, починаючи з сім'ї, дитячого садка, молодших класів.

Творчість вчителя породжує творчість учня. Якщо на кожний урок намагатися підбирати такі види навчальної діяльності, які дають матеріал для роздумів, можливість виявити ініціативу і самостійність, потребують розумового напруження, винахідливості, творчості, це зацікавить дітей, викликає позитивні емоції, сприятиме пошуку, формуванню школяра як читача.

ДЖЕРЕЛА ТА ЛІТЕРАТУРА

1. Закон «Про освіту» // Відомості Верховної Ради (ВВР), 2017. № 38-39. С.380.
2. Концепція «Нова українська школа». URL: <http://mon.gov.ua/%D0%9D%D0%BE%D0%B2%D0%B8%D0%BD%D0%B8%202016/12/05/konczepczija.pdf>
3. Навчальні програми для початкової школи загальноосвітніх навчальних закладів URL: <http://mon.gov.ua/activity/education/zagalna-serednya/navchalni-programy.html>
4. Бодрова И. В. Развитие читательской самостоятельности у младших школьников // Начальная школа. 2008. №8. С. 38–41.
5. Дубовик С. Мовленнєвий етикет як складова культури спілкування молодших школярів // Українська мова і література в школі. 2009. №1. С. 7–11.

Науковий керівник: доцент Боднар Н. М.

Тетяна Чаушева, Оксана Нікітіна
(Маріуполь)

ІННОВАЦІЙНІ ПІДХОДИ ДО ПРОВЕДЕННЯ СУЧАСНОГО ЗАНЯТТЯ

Інноваційні підходи до проведення сучасного заняття у вищих навчальних закладах I-II рівня акредитації.

Ключові слова: інновації, педагогічна технологія, креативність, нововведення.

Innovative approaches to conducting modern classes in higher educational institutions of I-II accreditation level.

Keywords: innovations, pedagogical technology, creativity, innovations.

Нині найважливішими завданнями реформування освіти в Україні є підготовка освіченої, творчої особистості та формування її фізичного і морального здоров'я. У національній доктрині розвитку освіти зазначено, що мета державної політики щодо розвитку освіти полягає у створенні умов для розвитку особистості і творчої самореалізації кожного громадянина України, виховання покоління людей, здатних ефективно працювати і навчатися протягом життя. Досягти цих завдань можливо тільки за умови інноваційного, творчого підходу до процесу навчання. Інноваційні методи захоплюють студентів, пробуджують у них інтерес і мотивацію, сприяють формуванню цінностей, створюють атмосферу співробітництва, взаємодії. Упровадження інноваційних методик навчання дає змогу докорінно змінити ставлення до об'єкта навчання, перетворивши його на суб'єкт. Студент стає співавтором процесу навчання, думку якого поважають, заохочують до активності та творчості. Такий підхід запропоновано ще в працях Л. Виготського, В.Шаталова, В.Дяченка, С.Шевченка, М.Амонашвілі.

Перш ніж розглянути сутнісні ознаки інноваційних педагогічних технологій, уточнимо ключові поняття «інновація», «педагогічна технологія». Слово «інновація» має латинське походження і в перекладі означає оновлення, зміну, введення нового.

У педагогічній інтерпретації «інновація» означає нововведення, що поліпшує хід і результати навчального процесу. Інновацію можна розглядати як процес (масштабну або часткову зміну системи і відповідну діяльність) і продукт (результат) цієї діяльності. Таким чином, інноваційні педагогічні технології як процес – це «цілеспрямоване, систематичне й послідовне впровадження в практику оригінальних, новаторських способів, прийомів, педагогічних дій і засобів, що охоплюють цілісний навчальний процес від визначення його мети до очікуваних результатів». У значенні продукту діяльності визначимо інновацію як оригінальні, новаторські способи та прийоми педагогічних дій і засоби.

Існує близько трьохсот визначень поняття «технологія» – з грецького 'tehne' – «мистецтво», «ремесло»; 'logos' – «вчення», «наука».

Таким чином, технологію можна визначити як усвідомлене практичне мистецтво, усвідомлена майстерність.

«Педагогічна технологія – продумана в усіх деталях модель спільної діяльності з проектування, організації та проведення навчального процесу з обов'язковим забезпеченням комфортних умов для студентів і викладачів». /А.Монахов/

«Педагогічна технологія – сукупність психолого-педагогічних прийомів, методів навчання, виховних засобів». /Т.Б.Лихачов/

Залежно від участі студентів у навчальній діяльності, виділяють активну та пасивну моделі навчання.

Найменших результатів можна досягти за умов пасивного навчання (лекція – 5%, читання – 10%), а найбільших – інтерактивного (дискусійні групи – 50%, практика через дію – 75%; навчання інших чи негайне застосування – 90%. Це, звісно, середньостатистичні дані,

й у конкретних випадках результати можуть бути дещо іншими. Але в середньому таку закономірність може простежити кожен педагог.

Тобто, хто активний, той і навчається. Для того, щоб підвищити ефективність навчання студентів, піраміду потрібно перевернути – активізувати діяльність студентів.

Великий китайський педагог Конфуцій казав : «Те, що я чую, я забуваю. Те, що я бачу й чую, я трохи пам'ятаю. Те, що я чую, бачу й обговорюю, я починаю розуміти. Коли я чую, бачу, обговорюю й роблю, я набуваю знань і навичок. Коли я передаю знання іншим, я стаю майстром».

Будь-яка педагогічна технологія повинна відповідати деяким основним методологічним вимогам, зокрема таких як:

- Концептуальність. /Кожній педагогічній технології повинні бути притаманні ознаки: опора на певну наукову концепцію, що містить філософське, психологічне, дидактичне та соціально – педагогічне обґрунтування досягнення освітньої мети/.

- Системність. /Педагогічній технології мають бути притаманні всі ознаки системи: логіка процесу, взаємозв'язок всіх його частин, цілісність/.

- Можливість управління. /Передбачає можливість діагностичного цілепокладання, планування, проектування процесу навчання, поетапна діагностика, варіювання засобами та методами з метою корекції результатів/.

- Ефективність. /Сучасні педагогічні технології існують в конкурентних умовах і повинні бути ефективними й оптимальними за витратами, гарантувати досягнення певного стандарту освіти/.

- Відтворюваність. /Можливість використання (повторення, відтворення) педагогічної технології в інших ідентичних освітніх закладах, іншими суб'єктами/.

- Візуалізація (характерна для окремих технологій). /Передбачає використання аудіовізуальної та електронно-обчислювальної техніки, конструювання та застосування різноманітних дидактичних матеріалів і оригінальних наочних посібників/.

Порівнюючи традиційну та інноваційну освіту, які сьогодні існують паралельно, можна зробити висновки, що традиційна система навчання є безособистісною, за словами І.Зязюн «бездітною... без людською». У ній людина... постає... об'єктом, яким можна керувати за допомогою зовнішніх впливів, загальних стандартів і нормативів.

Не всі згодні з цією оцінкою. Але всі серед головних недоліків традиційної системи навчання називають авторитарний стиль керівництва, домінування пояснювально-ілюстративного типу навчання і репродуктивної діяльності студентів, перевагу фронтальної роботи, обмеженість діалогічного спілкування; породжені цими факторами невміння і небажання дітей вчитися, відсутності у них цінування освіти, самоосвіти.

Технології , які найчастіше застосовують педагогиколеджу:

1. Особистісно зорієнтовані технології.
2. Проектні технології.
3. Ігрові технології.
4. Проблемні технології.
5. Інтерактивні технології.
6. Інформаційно-комунікаційні технології.
7. Технології кооперативного навчання.

Інноваційна діяльність є специфічною і досить складною, потребує особливих знань, навичок, здібностей. Впровадження інновацій неможливе без педагога-дослідника, який володіє системним мисленням, розвинутою здатністю до творчості, сформованою й усвідомленою готовністю до інновацій.

Перед кожним з нас є два шляхи: жити минулими заслугами, закриваючи очі на кардинальні зміни в світі, прирікаючи своїх студентів (і власних дітей) на життєвий неуспіх,

або пробувати щось змінити у своєму ставленні до новітніх освітніх технологій. І.Підласий сказав про це так:

«Можна бездумно тужити за втраченими ідеалами, скаржитись на падіння духовності та вихованості, втрату людяності й моральності, загалом на життя і зовсім незвичну школу, але хід подій вже не повернути. Погрожувати поїздові, що стрімко віддаляється від перону, дозволено лише дітям».

Жодна освітня технологія не може розглядатися як універсальна. Організація навчального процесу в сучасних умовах, творчого підходу до використання кожної з них, а також створення нових навчальних технологій.

Ефективність використання інновацій під час проведення заняття значною мірою залежить від того, як реалізується творчий потенціал особистості студента. Ми з вами, хочемо того чи ні, є викладачами нового століття, і ціле життя працюватимемо для того, щоб навчання було ефективним і плідним для кожної дитини, стало радістю й задоволенням.

ДЖЕРЕЛА ТА ЛІТЕРАТУРА

1. Положення про порядок здійснення інноваційної освітньої діяльності // Освіта України. 2001. № 6. С. 17-18.
2. Баханов К. Шляхи інноваційного навчання // Історія в школах України. 1999. № 4. С. 19-25.
3. Баханов К. Щотакетехнологія навчання // Шлях освіти. 1999. № 3. С. 23-25.
4. Блакитна Т. Технологія розвитку: Школа життєтворчості в дії // Завуч. 2000. № 3. С. 14.
5. Безлюдна Н. Про методіку розвивального навчання // Початкова школа. 1998. № 9. С. 21-22.
6. Болсун С. Модель ідеального вчителя // Рідна шк. 1999. № 2. С. 55-59.
7. Болюбаш Я. Реформування педагогічної освіти: концептуальні засади // Рідна школа. 1999. № 1. С. 3-4.
8. Буркова Л. Технології в освіті // Рідна шк. 2001. № 2. С. 18-19.
9. Вишнеvsька Н. Головні тенденції реформування шкільної освіти в країнах Європи (80-90 роки ХХ ст.) // Нова педагогічна думка. 1999. № 1. С. 71-75.
10. Гаврилюк О. Нові технології навчання – ефективний шлях забезпечення високої кваліфікації спеціалістів // Рідна шк. 1998. № 6. С. 68-71.
11. Даниленко Л. Інноваційна освітня діяльність // Освіта. 1998. 5-12 серпня. С. 4.

УДК 378.01

*Юлія Черевата
(Ізмаїл)*

ДИДАКТИЧНА СУТНІСТЬ ІНТЕГРОВАНОГО ПРОЦЕСУ НАВЧАННЯ

У статті обґрунтовується актуальність інтегрованого процесу навчання, визначається його дидактична сутність, структура, принципи і етапи організації.

Ключові слова: *інтегроване навчання, принципи інтегрованого навчання, цілі і завдання навчання.*

The article substantiates the relevance of the integrated learning process, determines its didactic essence, structure, principles and stages of the organization.

Keywords: *integrated learning, principles of integrated learning, Goals and objectives of learning.*

Сьогодні як ніколи раніше процес інтеграції охопив практично всі сторони людського життя. У світовому масштабі – це взаємозв'язок і об'єднання різних держав (євроінтеграція); у масштабі країни – це взаємодія різних гілок влади; в соціальному плані – це об'єднання частин соціуму, тобто індивідів у групи, в єдину соціальну цілісність; в науці – це розвиток однієї галузі знань у взаємозв'язку з іншими.

У процесі навчання ми також стикаємося з явищами інтеграції. Навряд чи знайдеться хоч один шкільний предмет, смисловий зміст якого не було б взаємопов'язано з змістом інших предметів. Так, вивчати фізику практично не можливо без знань з математики або літературу без аналізу історичних подій. Організуючи заняття з фізкультури, слід враховувати фізіологічні особливості організму дитини і в зв'язку з цим кожен повинен знати свою можливо допустиме навантаження. У всіх цих випадках різні види знань і відповідні їм види навчальної діяльності інтегрується в єдиний навчальний процес – різноаспектній і багатогранний, науково обґрунтований та практично доцільний.

Однак, незважаючи на те, що в останні роки з'явилося чимало робіт, відстоюють ідеї інтегрованого процесу навчання, а також практичних навчальних курсів, у яких на базі основного предмета отримується інформація з багатьох супутніх йому областей знань, структура інтегрованої навчальної діяльності залишається невизначеною, а звідси і недостатньо ефективна методика взаємозв'язаного навчання декільком видам навчальної діяльності.

Тому в рамках даної роботи зробимо спробу уточнити поняття "процесу інтегрованого навчання", визначити його структуру, його цілі і завдання, а також дидактичні принципи.

За визначенням енциклопедичного словника під редакцією А. М. Прохорова "інтеграція" означає зв'язність окремих диференційованих частин і функцій системи, а також процес, що веде до такого стану [7, с. 176]. Це визначення уточнено Н. В. Кузьміної тим, що утворене ціле набуває відтінків якості інтегрованих в нього частин [3, с. 26]. "Інтеграція", на думку Б. Ф. Ломова, являє собою результат діяльності складових її елементів, яка характеризується узгодженістю, впорядкованістю та стабільністю як цілісної системи [4, с. 183].

На розвиток ідеї інтеграційних процесів у навчанні певним чином вплинув прогрес наукового пізнання, яке, як виявилось, практично не можливо без взаємодії з попередніми знаннями з суміжних галузей наук. Звідси, інтеграція – це процес зближення і зв'язку наук. Він являє собою високу форму втілення міжпредметних зв'язків на якісно новому ступені навчання (І. Д. Зверев).

Деякі вчені розглядають інтеграційну цілісність по горизонталі: міцні міжпредметні зв'язки з різних областей, єдність знань, умінь і навичок; по вертикалі: наступність між різними ступенями освітньої сходи, злиття цих ступенів в єдиний висхідний ряд, що охоплює всі стадії навчання [7, с. 119].

У навчанні інтеграція здійснюється шляхом злиття: а) в одному синтезованому курсі елементів різних навчальних предметів; б) наукових понять і методів різних навчальних дисциплін у загальнонаукові поняття і методи пізнання, а також шляхом підсумовування основ наук у розкритті міжпредметних навчальних проблем [2, с. 72].

У загальноосвітній школі система навчання різних предметів забезпечує учнів певним рівнем становлення сучасних наукових знань. Однак, кожен навчальний предмет розглядає факти на властивих йому особливостей. У процесі освіти міжпредметних асоціацій засвоєння нових знань відбувається більш різнобічно, більш усвідомлено, а значить і більш поглиблено. Для придбання таких комплексних знань учнів необхідно навчити сприймати новий матеріал шляхом його різноаспектних осмислення, тобто шляхом заломлення нових знань крізь призму знань із суміжних дисциплін. Придбані таким чином сукупні знання, припускають розвиток на їх основі сукупних умінь їх практичного застосування. На відміну від звичайних творчих умінь в рамках односторонніх знань, сукупні вміння характеризуються здатністю вирішення багатоконпонентних завдань.

Підкреслюючи важливість взаємодії домінуючої і супутніх їй видів діяльності в процесі інтегрованого навчання, К. Ю. Бабанський говорив, що будь-педагогічної інтеграції характерна трирівнева структура. Перший рівень – це базис, тобто об'єднує дисципліна. Другий рівень-це завдання, тобто проблеми базової дисципліни. Третій рівень-це знаряддя, тобто теоретичний і практичний інструментарій базової і супутніх дисциплін [1, с. 327].

Отже, виходячи з суті поняття "педагогічна інтеграція" і з того, що будь-який процес навчання – це взаємопов'язана діяльність викладача та учнів з оволодіння останніми певним змістом, обумовленим цілями навчання, інтегрований процес навчання – це така взаємопов'язана діяльність педагога і учнів, яка забезпечує оволодіння останніми змістом сукупного предмета, що складається з різних дисциплін, одна з яких є домінуючою, а всі інші – супроводжують і доповнюють її. Надалі для більш глибокого представлення інтегрованого процесу навчання розглянемо його структуру.

Як відомо, структурними складовими будь-якого процесу навчання є його цілі, які визначають зміст. Засвоєння змісту забезпечується реалізацією певних принципів, на основі яких розробляються методи, етапи і засоби навчання; останні використовуються учасниками процесу навчання, ефективна взаємодія яких приводить до досягнення висунутих цілей.

Структурними компонентами інтегрованого процесу навчання є ті ж ланки, але на відміну від загальноприйнятих, вони носять узагальнений, сукупний характер, так як в основі самого процесу навчання лежить предмет складається з інформаційних даних різних наук.

Охарактеризуємо кожен з ланок інтегрованого процесу навчання окремо і покажемо їх взаємозв'язок у загальній системі навчання.

Цілі і завдання навчання. Як і будь-який процес навчання, інтегрований процес вирішує триєдину дидактичну задачу: утворювати, розвивати і виховувати учнів. Відповідно до цього, його основними цілями є: освітня, розвиваюча і виховна, які за своєю суттю не відрізняються від цілей будь-якого процесу навчання, а за своєю глибиною і різноаспектності мають специфічні особливості [2, с. 176].

Так, в інтегрованому процесі навчання освітня мета реалізується шляхом: набуття знань з різних дисциплін для поглибленого розуміння суті відбуваються явищ. Різнобічні знання інтегруються у свідомості учня в цілісний освітній продукт, який завдяки своїй різноаспектній природі, спонукає людину до прийняття нестандартних рішень, пошуку відповідей на виниклі в процес самоосвіти питання, застосування нових знань у поєднанні з набутими раніше в умовах різних видів діяльності.

Розвиваюча мета в процесі інтегрованого навчання реалізується шляхом навчання учнів: аналізу отриманої інформації, порівнянні фактів з різних галузей знань; відділення головного від другорядного; встановлення причинно-наслідкових зв'язків між досліджуваними явищами; інтерпретації прочитаного, побаченого та почутого; самостійного придбання додаткової інформації з різних першоджерел; опису власних спостережень; відстоювання власної точки зору і генерування власних ідей.

Необхідність осмислення інформації з різних галузей знань для набуття умінь з сукупної дисципліни стимулює в учнів розвиток таких розумових операцій як аналіз, синтез, індукція, дедукція, умовивід. У процесі порівняння різних явищ в учнів розвивається асоціативна пам'ять, здатність зосереджуватися на головному, абстрагуватися від незв'язаної з досліджуваної проблемою інформацією. Все це призводить до глибокого розуміння суті кожної частини досліджуваного предмета, що створює міцні передумови для розвитку творчої особистості.

В інтегрованому процесі навчання реалізація виховної мети здійснюється в більш комфортних умовах, ніж в іншому. Багатоаспектне вивчення предмета обумовлює багатогранність виховного процесу. Тут зміст виховання залежить не тільки від елементів основного предмета, але і від змісту всіх супутніх дисциплін [6, с. 57].

Реалізації названих цілей значною мірою сприяє вирішення завдань навчання. Основними завданнями інтегрованого процесу навчання вважаємо наступні: 1) створення оптимальних умов для розвитку мислення учнів в процесі навчання ключового предмета на основі інтеграції інформації з інших суміжних дисциплін йому; 2) подолання таких суперечностей процесу навчання як: а) бажання зрозуміти суть досліджуваних явищ і нестачі інформації про їхню природу; б) бажання поглибити свої знання з досліджуваного предмета і відсутність умінь самоосвіти; в) бажання практично застосувати свої узагальнені знання і неадекватності умов їх застосування; 3) активізація пізнавальної діяльності учнів як у навчальний час, так і в позаурочний в процесі самоосвіти.

Таким чином, в інтегрованому процесі навчання освіта, розвиток і виховання учнів складається з навчального, розвивального і виховного потенціалів кожної частини допоміжних навчальних дисциплін.

Успішність досягнення цілей навчання залежить від принципів і структури самого процесу навчання. Розглянемо їх по черзі.

Принципи навчання. Інтегрований процес навчання не тільки ґрунтується на загальнодидактичних принципах наочності, науковості, міцності, доступності, системності і послідовності, самостійності і активності навчання, але й створює передумови для більш ефективної реалізації.

Так, наприклад, при відборі матеріалу, що вивчається слід мати на увазі не тільки факти достовірності та науковості майбутнього для вивчення матеріалу, але і можливість їх ілюстрації і підтвердження в суміжних науках.

При пред'явленні нового матеріалу слід використовувати таку наочність, яка зможе продемонструвати його в різних областях знань: в природі, техніці, поезії, живопису і т. д. При активізації досліджуваного слід розвивати вміння його практичного застосування в різних видах діяльності, що складають у цілому узагальнений, системний конгломерат.

Специфічними принципами інтегрованого процесу навчання є наступні:

1) принцип синтезованості знань, що складається в сприйнятті інформації за основним курсом, але з різних галузей знань, що сприяє розвитку широти мислення в рамках кожної з досліджуваних проблем;

2) принцип заглибленості знань, що полягає в більш глибокому проникненні в суть досліджуваної теми, що сприяє розвитку глибини мислення, тобто засвоєння не тільки самого явища, але і причин його виникнення, а також безлічі його характеристик;

3) принцип актуальності проблеми, що полягає в її практичній значущості, тобто обов'язковій реалізації кожної дози отриманих знань у будь-якій практичній ситуації, що посилює практичну спрямованість навчання;

4) принцип альтернативності у прийнятті рішень, що складається в можливості розвитку нестандартного вирішення проблем шляхом самостійного вибору одного з попередньо прогнозованих рішень або генерування нових ідей, що сприяє розвитку оригінальності та гнучкості мислення;

5) принцип самоосвіти, що полягає у розвитку в учнів потреби в придбанні додаткової інформації з досліджуваної проблеми в позаурочний час. Реалізація цього принципу передбачає навчання учнів роботі з першоджерелами, самостійного відбору інформації, її аналізу і синтезу, а також з'єднання з уже наявною в єдині смислові блоки [6, с. 94].

Що стосується засвоєння знань у процесі інтегрованого навчання, то більшість дидактів вважають, що їх має бути три рівні, відповідно до тих, які описала Є. В. Нікуліна. Нам видається, що їх має бути п'ять відповідно до розроблених принципів і етапів навчання. Перший рівень – синтезування знань; другий – поглиблення знань; третій – навчальною практичною реалізацією знань (розвиток умінь першого порядку); четвертий – реалізації знань у реально існуючій практиці (розвиток умінь другого порядку); п'ятий – самовдосконалення знань і практичних умінь (розвиток умінь третього порядку) [6, с. 93].

ДЖЕРЕЛА ТА ЛІТЕРАТУРА

1. Бабанський Ю. К. Педагогіка. М: Просвітництво, 2008. 478 с.
2. Зягвинський В. І. Теорія навчання: сучасна інтерпретація. К: Академія, 2001. 192 с.
3. Кузьміна Н. В. Нариси психологічної праці вчителя. Л.: Вид-під ЛДУ, 2007. 60 с.
4. Ломов Б. Ф. Проблеми спілкування в психології // Проблема спілкування в психології. К., 2001. 524 с.
6. Нікуліна Е. В. Інтегроване навчання в професійній підготовці студентів // Науково-теоретичний журнал. 2006. №4.
7. Прохоров А. М. Енциклопедичний словник. Харків: Освіта, 2006. 502 с.

Науковий керівник: кандидат педагогічних наук, доцент Звєкова В.К.

УДК 811.1181-373.611

*Олена Шайтанова
(Дніпро)*

ВИКОРИСТАННЯ ІНФОРМАЦІЙНО-КОМУНІКАЦІЙНИХ ТЕХНОЛОГІЙ В НАВЧАННІ ІНОЗЕМНОЇ МОВИ

Сучасна мета навчання іноземної мови виступає як інтегративна, орієнтована на досягнення практичного результату, а також на освіту, виховання і розвиток особистості студента, його мовних здібностей. Ця стаття має проаналізувати метод учбових проектів як форму організації навчального процесу і як одну із форм самостійної пізнавальної діяльності студента.

Ключові слова: *іноземна мова, навчання, методика викладання, метод учбових проектів, спілкування.*

The modern purpose of teaching foreign language acts as integrative, aimed at achieving practical results at mastering the foreign language, as well as for education, upbringing, and development of the student's personality, his linguistic abilities. This article should analyze the method of educational projects as a form of organization of educational process and as one of the forms of independent cognitive activity of student.

Key words: *foreign language, training, teaching methodology, method of educational projects, communication.*

Сучасна мета навчання іноземної мови виступає як інтегративна, орієнтована на досягнення практичного результату при оволодінні іноземною мовою, а так само на освіту, виховання, і розвиток особистості студента, його мовних здібностей: уваги, мислення, уяви та мотивації до подальшого вивчення язика.

На сучасному етапі освітня система повинна бути направлена на створення системи навчання, при якій студент не просто мав знання, але і що б він навчився мислити за допомогою цих знань і розвивати в ньому потребу розширювати свої знання. Проблемність, як принцип навчання означає, що при організації навчання зміст учбового матеріалу не дається в готовому для запам'ятовування вигляді, а пред'являється у складі проблемної задачі, в якій належний до усвоєння зміст займає місце невідомого шуканого. Таким чином, проблемність не тільки особливим чином організовує зміст усвоєних знань, а й диктує особливу методику його засвоєння, тобто, через мислительні дії учня з пошуку цього змісту. Проблемний підхід до навчання надає інтерес для організації учбового процесу з іноземної мови, так, як він припускає розвиток комунікативної активності.

Реформування освіти слід розглядати як найважливішу умову інтелектуального, творчого і морального розвитку студента. Завдання, що стоїть перед навчальним закладом, полягає в першу чергу у впровадженні та ефективному використанні нових педагогічних технологій, якою є проектна методика.

У сучасній методиці викладання іноземної мови основний упор робиться на розвиток уміння спілкуватися, на формуванні комунікативної компетенції. Серед різноманіття нових педагогічних технологій, спрямованих на реалізацію особистісно орієнтованого підходу, інтерес представляє проектне навчання, яке відрізняється кооперативним характером виконання завдань, заняття засновані на принципах «learning by doing», орієнтованим на розвиток лічності студента. Сутність проектно-методики полягає в тому, що мета занять і способи її досягнення повинні визначатися самими студентами на основі їх інтересів, індивідуальних особливостей, потреб, мотивів.

Метод проектів не є принципово новим у всесвітній педагогіці. Він називається також методом проблем. Дж. Дьюї пропонував будувати навчання на активній основі, через доцільну діяльність студента, погодившись з його особистим інтересом саме в цьому знанні. Звідси особливо важливо показати Студентам їх власну зацікавленість в надбаних знаннях, які можуть і повинні стати в нагоді в житті.

Метод проектів – дидактична категорія. Це сукупність прийомів, операцій оволодіння певною областю практичного або теоретичного знання, тієї чи іншої діяльності. Тому, якщо ми говоримо про метод проектів, то ми маємо на увазі саме спосіб досягнення дидактичної мети через детальну розробку проблеми, яка має завершитися цілком реальним, відчутним практичним результатом, оформленим тим або іншим чином. Результати виконаних проектів повинні бути "відчутними", тобто, якщо це теоретична проблема, то конкретне її рішення, якщо практична – конкретний результат, готовий до впровадження. Вже на початковому етапі навчання іноземної мови учасникам пропонуються теми, при вивченні яких доречно використовувати проектний метод, короткочасний (займає тільки одне аудиторне заняття) і спрощений по оформленню, наприклад, при вивченні тем «My school»; "Hobbies" та інші. На старшому рівні проекти ускладнюються за формою і змістом, практикується науковий підхід до їх оформлення. У процесі індивідуальної, групової, парної роботи над проектом відбувається формування у студентів здібностей комунікації, розвиваються такі вміння як 1) загальнонавчальні: робота з підручником, зі словником, довідковою літературою, з інформаційно-комунікаційними технологіями, складання плану, повідомлення, виступи по темі і т.д.; 2) спеціальні: вміння скорочувати текст і передавати його в усній формі, здійснювати тематичний підбір лексики, робити позначки з проблеми та ін.; 3) власне комунікативні вміння за видами речевої діяльності, що включають мовленеве і немовленеве поведінку.

Успіх проектно-діяльності студентів у великій мірі залежить від організації роботи всередині групи, від чіткого розподілу обов'язків і визначення форм відповідальності за виконувану частину роботи.

Таким чином, ми бачимо, що метод проектів може стати одним із ефективних способів формування та розвитку особистості студента, яка вміє орієнтуватися у величезному потоці інформації, способна приймати нестандартні рішення, розкриття її інтелектуального, духовного і творчого потенціалу, підвищення мотивації до навчально-пізнавальної діяльності.

Метод проектів і навчання в співробітництві знаходять все більше поширення в системах освіти різних країн світу. Причин тому декілька, і коріння їх лежать не тільки у сфері власне педагогіки, але, і головним чином, у сфері соціального вміння працювати в різноманітних групах, виконуючи різні соціальні ролі; актуальність широких людських контактів, знайомства з різними культурами, різними точками зору на одну проблему; значущість для розвитку людини уміння користуватися дослідними методами.

Розробляючи проект разом зі своїми студентами, підбираючи необхідні матеріали, потрібно чітко усвідомлювати їх особливості і відповідно планувати роботу. Тому, приступаючи до роботи над проектом важливо ознайомитися з їх типологією.

Сучасний підхід до питання класифікації проектів, насамперед, визначається рядом обшєдидактичних принципів.

1. Домінуюча в проекті діяльність: дослідницька, пошукова, творча, рольова, прикладна, ознайомчо-орієнтовна і пр.

2. Предметно-змістовна область: монопроект (в рамках однієї області знання); міжпредметний проект.

3. Характер координації проекту: безпосередній (жорсткий, гнучкий), прихований (неявний, що імітує учасника проекту).

4. Характер контактів (серед учасників одного ВНЗ, групи, міста, країни, різних країн світу).

5. Колічество учасників проекту (особистісний, парний, груповий).

6. Строковість проекту (короткостроковий, середньостроковий і довгостроковий).

В реальній практиці найчастіше доводиться мати справу зі змішаними типами проектів, в яких є признаки дослідницьких і творчих проектів, проектно-орієнтованих і рольової-ігрових. Характер організації проекту у великій мірі також залежить як від типу проекту, так і від його теми (змісту), умов проведення.

Проект – це рішення, дослідження певної проблеми, його практична або теоретична реалізація. Проектна діяльність студентів підпорядкована певним алгоритмом і є складною, що складається з декількох етапів творчої, дослідницької роботи. Однак робота над проектом містить певні труднощі. Чи не завжди студенти готові або здатні здійснити проектну діяльність з іноземної мови: вести дискусію, обговорювати організаційні питання, викладати хід думок і т.д. Неминучі й мовні помилки, так як частина додаткової інформації незнайома учням і викликає певні мовні труднощі. Тому повторення і узагальнення необхідного граматичного та лексичного матеріалу повинні попередувати розробці проектів, а самі проекти доцільно проводити на заключному етапі роботи над темою, коли вже створені умови для свободної імпровізації в роботі з лексичним і мовним матеріалом.

Результативність проектної роботи залежить від безлічі факторів, які повинні відслідковуватися викладачем при плануванні того чи іншого проекту. Знання основних особливостей типології проекту є необхідною умовою успішної реалізації проекту, що означає здійснення продуктивної іншомовної мовленнєвої діяльності студентів в процесі навчання іноземної мови.

Метод проектів знайшов широке застосування в багатьох країнах світу головним чином тому, що він дозволяє органічно інтегрувати знання студентів з різних областей при вирішенні однієї проблеми, надає можливість застосувати отримані знання на практиці, генеруючи при цьому нові ідеї. Але звернемося до іноземної мови, її специфіці. Навіщо потрібен метод проектів у викладанні іноземної мови і як він може бути використаний з урахуванням специфіки предмета?

Варто відзначити, що іноземну мову як предмет міжкультурної освітової парадигми збагачує людину в багатьох сенсах, так як підвищує не тільки практичний ефект навчання, що виражається в надбанні нових знань, але також вносить істотний внесок у формуванні людини як особистості. При оволодінні совокупністю духовних цінностей, накопичених в процесі цивілізації народом країни вивчаємої мови, здійснюється діалог двох культур. Це має велике значення, так як формування людини духовної, людини культурної відбувається завдяки діалогу культур.

Проект надає величезну можливість включення студентів в активний діалог культур, допомагає розвивати мовні та інтелектуальні здібності, стійкий інтерес до вивчення мови, в кінцевому ітозі комунікативної компетенції, тобто певного рівня мовних, країнознавчих, комунікативних та соціокультурних знань, комунікативних умінь і мовних навичок, що

дозволяють здійснювати іншомовне спілкування. Тому для реалізації найбільш повного потенціала іноземної мови як навчального предмета, необхідно навчання через діяльність, що безпосередньо веде до оволодіння мистецтвом комунікації (комунікативної компетенції).

Щоб сформувати комунікативну компетенцію поза мовного кола, недостатньо наситити урок умовно-комунікативними або комунікативними вправами, що дозволяють вирішити комунікативне завдання. Важливо надавати учням можливість мислити, вирішувати будь-які проблеми, які породжують думки, розмірковувати над можливими шляхами вирішення цих проблем, з тим, щоб студенти акцентували увагу на зміст свого висловлювання, щоб в центрі уваги була думка, а мова виступала б у своїй прямої функції – формування та формулювання цих думок.

Основна ідея подібного підходу до навчання іноземної мови, таким чином, полягає в тому, щоб перенести акцент з різного рода вправ на активну розумову діяльність студентів, що вимагає для свого оформлення володіння певними мовними засобами. Ось чому ми звернулися до методу проектів на етапі творчого застосування мовного матеріалу. Особливо на старшій ступені навчання іноземної мови важливий комунікативний підхід у навчанні, так як студенти активно використовують інтернет-ресурси для спілкування. Тільки метод проектів дозволить вирішити цю дидактичну задачу і відповідно перетворити уроки в дискусійний, дослідчий клуб, в якому вирішуються дійсно цікаві, практично значимі доступні студентам проблеми з урахуванням особливостей культури країни і по можливості на основі міжкультурної взаємодії.

Деяльність учнів при роботі над проектом ґрунтується на схрещенні індивідуальної самостійної роботи з роботою в групі взаємодії, де вони вчаться планувати спільну діяльність. Це веде до розвитку соціальних і організаторських умінь студентів, вмінню працювати в «команді». Цілком очевидно, що при здійсненні проектів якісно змінюється роль викладача – це роль координатора, учасника, помічника. Щоб студенти відчували себе самостійними, незалежними, викладач повинен прикинутися «пасивним». «Пасивність» не означає бездіяльність. Викладачу необхідно бути ініціатором, випереджати план дій, проявляти гнучкість, бути готовим до змін, підтримати їх ініціативу, допомогати справлятися з труднощами які підстерігають. Треба визначити тему так, щоб студенти змогли підхопити ідею, успішно втілити її в проект, використовувати свої знання. Педагогічно грамотно організована самостійна пізнавальна та творча діяльність студентів може стати для них стимулом до подальшої дослідницької роботи, потреби дізнатися про розглянуту тему більше і глибше.

В старшій ступені навчання проекти ускладнюються за формою і змістом, практикується науковий підхід до їх оформлення. Як правило, мовні (лінгвістичні) монопроекти, а особливо з використанням інформаційно-комунікаційних технологій, надзвичайно популярні і викликають жвавий інтерес в студентів, оскільки стосуються вивчення іноземної мови.

Таким чином, іноземна мова вносить свій істотний внесок в загальний розвиток людини. Як легко помітити, метод проектів – суть розвивального, особистісно орієнтованого характеру навчання. “Визубрити”, ще не означає знати. Проектна робота – одна з актуальних технологій, що дозволяють студентам застосовувати накопичені з предмету знання.

В даний час рекомендуємі учбові програми перевантажені навчальною інформацією, що безпосередньо призводить до помітного розриву між теорією і практикою, так як в цій ситуації не може йти мова про формування навичку застосування. На уроках іноземної мови необхідно вчити студентів висловлювати свої думки іноземною мовою, міркувати над можливими шляхами вирішення поставлених перед ними мовних проблем таким чином, щоб вони акцентували увагу змісту свого висловлювання, щоб у центрі уваги була думка, а мова виступала б у функції формування і формулювання цих думок. Цьому сприяє грамотне використання методу проектів.

Наприклад, молодіжний жаргон є цікавою, але не досить «освоєної» темою з боку студентів, але викликає найжвавішу зацікавленість. Вибір даної теми дослідження зумовлений, насамперед, використанням студентами інтернет-ресурсів і телекомунікацій задля міжкультурної взаємодії. Варто згадати, що коло спілкування представлене, насамперед, школярами, студентами і природно в процесі комунікації превалює розмовна лексика, або молодіжний жаргон, який не завжди, а в більшості випадків ніколи, не буде зрозумілим для юнака без спеціальної підготовки.

ДЖЕРЕЛА ТА ЛІТЕРАТУРА

1. Полат Е.С. Метод проектов на уроках иностранного языка // Иностранные языки в школе. 2000. №2, 3.
2. Бухаркина М. Ю. Метод проектов в обучению иностранному языку // Иностранные языки в школе. 2005. №3.
3. Борисова Р.Г. Проектная деятельность учащихся в общеобразовательной школе // Иностранные языки в школе. 2007. №8.
4. Брейгина М. Е. Проектная деятельность на уроках иностранного языка // Иностранные языки в школе. 2004. №2.

УДК 373.3.016:811.161.2]:784

*Юлія Шевчук
(Біла Церква)*

ВИКОРИСТАННЯ ПІСЕННИХ ТВОРІВ ЯК ЗАСОБУ СТИМУЛЮВАННЯ МОВЛЕННЕВО-МИСЛЕННЕВОЇ ДІЯЛЬНОСТІ УЧНІВ ПОЧАТКОВОГО ЕТАПУ НАВЧАННЯ

У статті розкриваються особливості використання пісенних творів та їх ефективність для стимулювання мовленнєво-мисленнєвої діяльності в процесі навчання англійської мови в початковій школі.

Ключові слова: *пісенні твори, методи, лексичний та граматичний матеріал, вимова, комунікативна компетентність, мовленнєво-мисленнєва діяльність.*

The article highlights the peculiarities of the use of song material and its effectiveness in stimulating the verbal and cogitative activities in the process of teaching English in primary school.

Key words: *song works, methods, lexical and grammar material, pronunciation, communicative competence, verbal and cogitative activities.*

В умовах гуманізації освіти, коли особистість дитини перебуває в центрі всієї освітньої і виховної діяльності, пошук ефективних методів навчання, у тому числі й навчання іноземної мови, привертає пильну увагу багатьох учених, методистів та вчителів. Одним із ефективних прийомів у процесі навчання іноземної мови є пісня, яка покращує розвиток сприйняття мови на слух, вимови, вивчення граматики, поповнення словарного запасу, сприяє вдосконаленню мовленнєвих умінь, а головне – є відмінним засобом стимулювання мовленнєво-мисленнєвої діяльності, розвитку компетентностей дитини, сполучною ланкою між навчанням, розумовим розвитком і вихованням особистості.

Мета статті – проаналізувати методичну та практичну цінність використання пісенних творів як засобу стимулювання мовленнєво-мисленнєвої діяльності, формування комунікативної компетентності молодших школярів та виокремити найбільш ефективні підходи, методи і прийоми використання пісенних творів на уроках англійської мови в початковій школі.

Актуальність проблеми полягає у тому, що в даному дослідженні висвітлено основні аспекти використання пісенного матеріалу з метою активізації мовленнєво-мисленнєвої діяльності на уроках англійської мови в початковій школі та обґрунтовано ефективність їх використання.

Навчання іноземної мови зорієнтоване на те, щоб враховувати індивідуальність тобто самобутність молодшого школяра і розвивати її у процесі навчання. Навчання – це суб'єктно значуще пізнання світу, наповненого для учня особистісними смислами, цінностями, відношеннями, зафіксованими в його суб'єктивному досвіді. Зміст цього досвіду повинен бути розкритим, максимально використаним та збагаченим. За даними психології домінуючим сенсом дитинства є пошук дитиною своєї «самості» [6]. Тому створення умов для пізнання й відкриття учнем самого себе в ході навчального процесу – одне з важливих завдань початкової школи.

Досвід роботи з дітьми початкової школи показує, що у навчанні іноземної мови є значні резерви для розвитку у дитини позитивного уявлення про себе, про свою власну особистість, тобто для формування у неї позитивної Я-концепції і сприяння, тим самим, розкриттю творчого потенціалу кожного учня [4, с. 15].

Позитивна Я-концепція, або позитивна самооцінка в більш вузькому значенні слова, обумовлена трьома факторами: твердим переконанням в імпонуванні іншим людям, впевненість у здатності до тієї чи іншої діяльності, почуттям власної значущості. Великі можливості для реалізації цих факторів, як переконує досвід, закладені в інтегративному підході до викладання іноземної мови у початковій школі. І саме використання пісенного матеріалу на уроках англійської мови сприяє формуванню комунікативної компетентності, самоствердженню дитини, впевненості в собі, здатності використовувати «живу мову».

Існує тісний взаємозв'язок між розвитком мовленнєвого та музичного слуху. Використання музичного тексту на всіх етапах навчання англійській мові в початковій школі сприяє розвитку музичного слуху, слухової уваги і контролю, вдосконалює роботу артикуляційного апарату, допомагає успішно застосовувати різноманітні звукові засоби для вираження змісту і емоційно-оцінюючих значень тексту.

Пісенні вправи в процесі навчання основ англійської виразної мови орієнтовані на відпрацювання артикуляційних особливостей голосних і приголосних звуків в структурі слів і на межі слів, на формування навичок інтонаційного виразного мовлення. Ці вправи включають завдання по аудіюванню пісенного тексту, аналізу і відтворенню в співах і читанні окремих рядків або куплетів віршованого музичного тексту. В результаті виконання завдань учні набувають правильних навичок артикуляції англійських наголошених і ненаголошених голосних в співах і мовленні, досягають усунення крикливості, форсування звуку.

Більшість сучасних пісень пишуться в куплетній формі або в простій двочастинній формі, що в музиці називається 32-тактовою формою. Куплетна форма містить від трьох до п'яти різних секцій, які розташовуються приблизно в такому порядку: вступ, куплет, приспів, куплет, приспів, інструментальний програш, повторення приспіву. Зазначена пісня є найбільш поширеною в сучасній музиці, зокрема в таких напрямках як хіп-хоп, рок та більшості інших жанрів. Кількість куплетів може варіюватися. Популярні пісні мають також свої особливості римування. Вивчаючи їх напам'ять, учні автоматично засвоюють лексичні одиниці, граматичні структури, ритм, наголос та вимову звуків, удосконалюють навички та вміння мовленнєвої діяльності.

Таким чином, використання пісень на уроці дає можливість реалізовувати важливі методичні завдання:

- презентація нового звуку й фонетичного явища;
- самостійний висновок щодо граматичних правил на основі отриманої інформації;
- швидке запам'ятовування нового лексичного матеріалу у віршованій формі;

- переклад і тлумачення граматичних явищ у пісні, що забезпечує закріплення й узагальнення вивченого на попередньому етапі матеріалу.

Основними критеріями відбору пісень для використання на уроках англійської мови є:

- естетичний: пісня подобається учням і є приємною для вивчення;
- тематичний: тематика пісні повинна бути близькою до світу дітей;
- популярність: слід обирати популярного виконавця і сучасну пісню;
- мовний: мова пісні багата, різнобарвна, а слова прослуховуються.

Варто зауважити, що навчальний матеріал пісенного тексту має бути максимально наближений до реального життя, і види мовленнєвої діяльності мають бути природними.

Пісенний матеріал, також, можна використовувати для створення сприятливої атмосфери у класі, ознайомлення з особливостями культури і, що не менш важливо, для виховання особистості.

Прийоми ознайомлення учнів з піснями можуть бути найрізноманітнішими. Наприклад:

- здогадайтесь про зміст пісні, виходячи з її назви або ключових слів;
- заповніть пропуски словами з пісні (прийменниками, дієсловами тощо);
- розташуйте в послідовності переплутані рядки пісні;
- напишіть відсутні рядки;
- доберіть рими з поданих вчителем слів і закінчіть рядки;
- у тексті пісні підкресліть синоніми (антоніми) до слів, які дані вчителем на дошці;
- уявіть і розкажіть або намалюйте те, про що вам розповів музичний уривок;
- обговоріть з партнерами враження, що виникли під час прослуховування музичного твору або своє ставлення до того, про що йдеться в пісні.

Зазвичай робота з піснею відбувається згідно наступного орієнтованого плану роботи:

1. Коротке вступне слово про пісню (установка на перше сприйняття пісні), усне обговорення теми пісні за її назвою або за частиною відеокліпу – переглянути відеокліп без звуку та уявити тему пісні або музичний жанр, у якому вона виконана.

2. Перше музичне прослуховування пісні.

3. Перевірка розуміння змісту пісні. Після першого прослуховування діти виражають враження від мелодії, музики, голосу. Про що йшла мова у пісні, коли і де відбуваються події? У цьому випадку відеокліп допоможе зрозуміти слова.

4. Фонетична обробка тексту пісні (на початковому етапі навчання іноземної мови доцільно застосовувати спосіб імітації).

5. Повторне прослуховування пісні, опора на текст. Детальна робота над текстом пісні. Вправи, що допомагають зрозуміти слова пісні (робота над словником, синтаксисом, римою та змістом).

6. Читання тексту пісні з подальшою обробкою звуків й інтонацій, всю роботу рекомендується проводити з опорою на текст пісні.

7. Самостійне виконання пісні з використанням фонограми або акомпанементу.

Використання пісні сприяє розвитку основних комунікативних умінь: рецептивних – сприймання на слух, зорове сприймання; інтеракційних – усна взаємодія, писемна взаємодія, онлайн взаємодія та продуктивних вмінь – усне продукування, писемне продукування, причому останні види комунікативної діяльності найчастіше здійснюються у формі обговорення змісту твору, що може викликати дискусію в класі. Таким чином, пісня дає можливість використати нешаблонні, творчі типи вправ.

Більшість пісень має форму діалогу, що допомагає розвивати комунікативні здібності учнів. Оптимальне поєднання повторюваності та варіативності мовленнєвого матеріалу – найважливіша умова навчання діалогічного мовлення. Добре відпрацьований, швидко й виразно поданий початок діалогу, що переходить від однієї теми до іншої, підвищує впевненість мовців у своїх силах і з самого початку налаштовує їх на емоційну мову.

Для розвитку монологічного та діалогічного мовлення можна використовувати такі завдання: складання діалогів на тему пісні, розігрування діалогів, вигадати нову назву пісні, рольові ігри тощо.

У структурі уроку пісні можуть виконувати різні функції:

- використовуються як фонетична зарядка на початку уроку: пісня дозволяє вчителю перейти від звуків рідної мови до звуків іноземної мови, тренуючи мовні органи й готуючи їх до більш складної артикуляції – введення в іншомовну атмосферу;
- для міцного закріплення лексичного й граматичного матеріалу;
- як вид релаксації всередині або наприкінці уроку, коли діти втомилися або їм потрібна розрядка, що знімає напругу й відновлює їхню працездатність.

Крім того, пісні використовуються для: презентації певної теми (лексики), практики граматичних структур (лексичних одиниць), уважного прослуховування з метою розуміння загального (детального) змісту, контролю розуміння прослуханого за допомогою навідних запитань, обговорення й висловлювання почуттів, що виникли під час прослуховування пісні, збагачення учнів культурним компонентом іншої країни, розвитку писемного мовлення (від заповнення пропусків до конструювання самостійних творів на основі прослуханого), розвитку уяви, створення творчої атмосфери на уроці, внесення елементу різноманітності й розваги в процес навчання.

Використання музики та співів на уроках іноземної мови дає можливість включити в активну пізнавальну навчальну діяльність резервні можливості особистості кожного учня, стимулює мовленнєво-мисленнєву діяльність, створює умови для дружньої колективної праці в атмосфері позитивних емоцій, збагачує духовний світ молодших школярів.

ДЖЕРЕЛА ТА ЛІТЕРАТУРА

1. Бабенко Т. В. Методика навчання англійської мови в початковій школі: навчальний посібник. К. : Арістей, 2005. 220 с.
2. Власенко М. З піснею по мові: як пісня допомагає вивчати іноземну мову [Текст] // Відкритий урок: розробки, технології, досвід. 2013. № 31/32. С. 39.
3. Державний стандарт початкової освіти : Постанова Кабінету Міністрів України від 21 лютого 2018 р. № 87. [Електронний ресурс] // Верховна Рада України: офіційний веб-портал. URL: <http://zakon.rada.gov.ua/laws/show/87-2018-%D0%BF> (дата звернення: 05.12.2018).
4. Мазурок Л. Використання музики та пісні на уроках іноземної мови як засобу розвитку творчих здібностей учнів та підвищення ефективності навчального процесу [Текст] // Іноземні мови в сучасній школі: науково-методичний журнал. Київ.: Видавництво «Педагогічна преса». 2013. С. 15-24.
5. Методика навчання іноземних мов у загальноосвітніх навчальних закладах: підручник / Л. С. Панова, І. Ф. Андрійко, С. В. Тезікова та ін. К. : ВЦ «Академія», 2010. 328 с.
6. М'ясоїд П. А. Загальна психологія: навч. посіб. 3-тє вид., випр. К.: Вища шк. 2004. 487с.
7. Нова українська школа: poradnik для вчителя. Під заг. ред. Бібік Н. М. К.: ТОВ «Видавничий дім «Плеяди», 2017. 206 с.

Науковий керівник: викладач-методист Жало О.А.

ТРАНСФОРМАЦІЯ ПОНЯТТЯ «КУЛЬТУРА» В УМОВАХ ІНФОРМАЦІЙНОГО СУСПІЛЬСТВА

У статті сформульовано визначення «інформаційної культури» студентської молоді в умовах інформаційного суспільства. Було проаналізовано значний науковий і практичний досвід, який може стати основою для вдосконалення підходів щодо формування інформаційної культури.

Ключові слова: інформаційна культура, студентська молодь, інформаційне суспільство.

The article deals with the definition of "informational culture" of student youth in the conditions of the information society. Considerable scientific and practical experience has been analyzed, which can become the basis for improving approaches to the formation of information culture.

Key words: informational culture, student youth, information culture.

Актуальність формування інформаційної культури пов'язана з розширенням впливу на молодь засобів масової комунікації. Відтак це зумовлює необхідність застосування особистісно орієнтованого підходу до розвитку критичного мислення студентів, становлення захисного механізму до значного впливу засобів масової комунікації, які, з одного боку, спричиняють відчутне зростання інтелектуального і культурного потенціалу особистості, а з іншого – можуть руйнівню впливати.

Вивченню загальних тенденцій розвитку інформаційної культури присвячено наукові дослідження Н. Джинчарадзе, Л. Скворцова, Л. Винарика і О. Щедрика. Результати аналізу психолого-педагогічних напрацювань вітчизняних дослідників дають змогу стверджувати, що в них накопичено значний науковий і практичний досвід, який може стати основою для вдосконалення підходів до формування інформаційної культури студентської молоді (М. Близнюк, Т. Богданова, Н. Гендіна, О. Гладченко, Ю. Рамський, А. Столяревська, А. Фінькова); визначено домінуючі імперативи нової стратегії професійної підготовки фахівців з позиції нової філософії освіти (В. Андрущенко, С. Гончаренко, І. Зязюн, В. Кремень, В. Огнев'юк та інші). Значущими в контексті розгляду питання формування інформаційної культури педагогічних працівників є наукові дослідження Т. Бабенко, Є. Данильчук, М. Жалдака, О. Значенко, А. Коломієць, С. Конюшенко, Л. Лазаревої, О. Шиман.

Згідно з трактуванням С. Паршукова «інформаційна культура» у загальнонауковому розумінні – це систематизована сукупність знань, умінь, навичок, що забезпечує оптимальне здійснення індивідуальної інформаційної діяльності, спрямованої на задоволення як професійних, так і непрофесійних потреб в інформації [2, с. 23].

У процесі науково-дослідної роботи Б. Оранюк поняття «інформаційна культура» вживає в контексті культури безпеки, захисту від агресії і розглядає зазначене поняття як соціальний феномен, який входить у культуру суспільства в складі культури безпеки (поряд з культурою здоров'я, екологічною культурою тощо). Науковець зазначає, що основні функції культури зумовлені двоплановістю її структури. Звідси, культура повинна забезпечити суспільство всім необхідним для протистояння як негативним природним явищам, так і негативним наслідкам технологічного прогресивного розвитку суспільства для його прогресивного розвитку; з другого боку, культура повинна забезпечити людину власною мобільністю,

динамічністю, ефективністю всіх своїх механізмів, безупинно розвиватись і самовдосконалюватись [3, с. 291].

Інші науковці вважають, що провідним критерієм інформаційної культури виступає наявність інформаційної компетентності фахівця і визначають, що інформаційна культура – це система інтеграційних взаємодій між розвитком інформаційної грамотності відповідно до сучасних досягнень науки і техніки, розвитком інформаційного досвіду, де головним критерієм виступає на базі одержаної інформації потенціал продукування нової науково корисної інформації, що становить певний рівень інформаційної компетентності спеціаліста [1, с. 71].

Власне, гібридну війну можна у найзагальніших рисах визначити як сукупність заздалегідь підготовлених і оперативно реалізованих дій військового, дипломатичного, економічного, інформаційного характеру, спрямованих на досягнення стратегічних цілей. До складових гібридної війни відносяться традиційні та нестандартні загрози, тероризм, підривні дії, коли використовуються новітні чи нешаблонні технології для протидії перевазі супротивника у військовій силі.

Натомість сьогоднішня «гібридна війна» виявила не лише всі слабкі сторони української армії та суспільства, а й артикулювала новий виклик світу загалом та державам Східної Європи зокрема. Відсутність відкритого протистояння, використання нових тактик, дезінформації, створення за короткий час атмосфери паніки й загрози, використання живого щита з мирних мешканців продемонстрували безпорадність армії у війні нового типу.

Ми поділяємо думку про те, що інформаційна культура органічно входить у реальну тканину суспільного життя, надаючи йому нову якість, яка призводить до зміни багатьох соціально-економічних, політичних і духовних уявлень, що вже склались, надає якісно нові риси образу життя людини. Критеріями нової інформаційної культури є вміння людини адекватно формулювати свою потребу в інформації, знаходити її, переробляти, відбирати, оцінювати і створювати якісно нову [4, с. 253]. Саме вміння переробляти, аналізувати, адекватно сприймати інформацію й трансформувати у якісно нову передбачає формування інформаційної культури.

На основі проведеного аналізу нами було сформульовано визначення «інформаційної культури» як суспільного явища, яке представлене сукупністю елементів інформаційної культури, які передбачають механізми її сприйняття студентською молоддю й засоби обробки отриманої інформації задля перероблення її у якісний продукт, який сприяє створенню якісної нової інформації, що удосконалює й реалізує потенційні можливості суспільства в захисті студентської молоді від агресії в умовах інформаційно-гібридної війни.

ДЖЕРЕЛА ТА ЛІТЕРАТУРА

1. Доля А. В. Роль інформаційної культури в процесі професійної підготовки вчителів початкових класів // Особливості підготовки сучасного фахівця. 2012. С. 67 – 74.
2. Інформаційна культура студента: Навчальний посібник з курсу «Інформаційна культура студента» / укл. С. В. Паршуков. Умань : ФОП Жовтий О. О., 2014. 121 с.
3. Оранюк Б. Ю. Педагогічна модель процесу формування інформаційної культури учнів у мережевому спілкуванні // Педагогічні науки: теорія, історія, інноваційні технології. 2015. № 10 (54). С. 288 – 298.
4. Хоть І. Проблеми формування інформаційної культури українського суспільства // Наук. Вісник Ужгородського ун-ту. Серія : Політологія, Соціологія, Філософія. 2010. Вип. 14. С. 250 – 253.

Оксана Шиян, Юлія Децюра
(Новомосковськ)

**ШЛЯХИ ВДОСКОНАЛЕННЯ РИТОРИЧНОЇ МАЙСТЕРНОСТІ У СТУДЕНТІВ
ЮРИДИЧНОГО ВІДДІЛЕННЯ (ІЗ ДОСВІДУ РОБОТИ ВИКЛАДАЧІВ
ЮРИДИЧНОГО ВІДДІЛЕННЯ НОВОМОСКОВСЬКОГО КООПЕРАТИВНОГО
КОЛЕДЖУ ЕКОНОМІКИ ТА ПРАВА ІМЕНІ С.В.ЛИТВИНЕНКА)**

У статті розкриваються питання формування риторичних умінь у фаховій підготовці майбутніх юристів, а також педагогічні умови, шляхи і засоби реалізації риторичних умінь у процесі професійної підготовки студентів юридичного відділення Новомосковського кооперативного коледжу економіки та права ім. С.В. Литвиненка.

Ключові слова: *риторична майстерність юриста, комунікативна компетентність, риторичні вміння, професійна діяльність юриста, педагогічна практика.*

The article reveals the question of forming of forming rhetorical skills in the training of future lawyers, as well as pedagogical conditions, ways and means of implementing rhetorical skills in the professional training of law students of the Novomoskovsk College of Economics and Law named after S.V. Litvinenka.

Keywords: *the lawyer's rhetorical skill, communicative compactness, the rhetorical skill, the professional activity of a lawyer, teaching practice.*

Лише той педагог, який сам володіє риторичною майстерністю на належному професійному рівні, може навчити й виховати інших.

Демократизація суспільства, піднесення ролі права як регулятора суспільних відносин на шляху переходу до ринкової економіки, органічно поєднані з підвищенням престижу правової професії. Це вимагає більш поглибленої підготовки майбутніх юристів, які повинні бездоганно знати закони, вільно володіти українською юридичною термінологією, вміло спілкуватися. Щоб упевнено відстоювати і захищати права і інтереси людини та суспільства, слово правника має бути справедливим, переконливим. Уміння виступати публічно не приходить саме по собі. Цьому треба наполегливо вчитися, оволодівати прийомами риторичного мистецтва. Важлива роль у цьому належить риторичним вмінням, що набуває особливої актуальності [7, с. 1].

Риторична майстерність юриста – це інтегративна професійна риса, яка є основою багатьох функцій майбутнього правника, естетичної, інтелектуальної, комунікативної, риторичної культури фахівця-юриста.

Але в сучасній педагогічній практиці професійної підготовки юристів виявлено низку суперечностей між: потребою суспільства в підвищенні престижу суб'єктів юридичної діяльності і недостатнім риторичним, мовленнєво-комунікативним, мисленнєвим, інтелектуальним, моральним і мотиваційно-професійним потенціалом майбутніх правників; необхідністю в активізації творчих сил, лідерських, комунікативних і ділових якостей особистості майбутніх правників.

Професійну діяльність юриста характеризують такі категорії: професійна орієнтація, професійне самоутвердження, професійна майстерність, талант, соціальні почуття, професіоналізм, продуктивна діяльність. Зрозуміло, талановитим юристом може бути не кожен. Проте творчі інтелектуальні та риторичні здібності повинні розвивати всі [5, с. 282].

Риторика, згідно з грецьким трактуванням, – “мистецтво переконання”, римським – це “мистецтво промовляти гарно”, в епоху середньовіччя – це “мистецтво прикрашати мовлення”.

Підвищення рівня мовленнєвої культури на всіх спеціальностях різних вищих навчальних закладів за останні десятиліття набуло особливо важливого значення, оскільки процес комунікації, уміння добре володіти словом стає, з одного боку, показником і складовою професійної компетентності спеціаліста, а з іншого – показником його загальної культури, освіченості і високої моральності [8, с. 78].

Розгляд досліджень учених (С. Абрамовича, Д. Александрова, Л. Мацько, О. Мацько, Г. Сагач) щодо підготовки промови сприяв визначенню етапів підготовки промови: визначення мети, теми, підбір матеріалу, складання плану, побудова промови, прийоми зацікавлення аудиторії. Проаналізувавши сучасні концепції вивчення риторики, дійдемо до розуміння риторичних умінь як інтегративної властивості особистості, що ґрунтується на відповідних знаннях і навичках та забезпечує готовність виконувати риторичну діяльність.

Важливим елементом риторичної діяльності є риторичні вміння правників. Під риторичними вміннями юриста ми розуміємо спроможність виконання складних комплексних мисленнєво-мовленнєвих дій, що забезпечують здійснення юридичної діяльності, в основі якої лежить виступ у суді, вміння спілкуватись з клієнтами, людьми, надання юридичних консультацій тощо.

Риторика як наука і мистецтво насамперед оперує такими категоріями як мова і мовлення. Вони набувають дієвості в устах лише тих, хто володіє майстерністю словесної дії. Це уміння є вкрай важливим компонентом професійної юридичної діяльності й ознакою юридичної майстерності. Результати наукових досліджень, досвід роботи і практика доводять, що є нагальна потреба у формуванні не просто юриста, а юриста-ритора, який би на достатньо високому рівні володів технологіями комунікації [8, с.80].

Право у сутності своїй засноване на комунікації: між законодавцем і громадянином, між законодавцем і суддівським корпусом, між сторонами договору, між учасниками судового процесу. Юридична комунікація – це особливий комплекс, що включає у себе різноманітні інформаційні конструкції й безпосередньо процедуру трансляції цих конструкцій [1, с.41].

Основними ознаками культури мовлення є змістовність, правильність, точність, чистота, доречність, багатство і різноманітність, а також виразність. У свою чергу, культура мовлення утверджує певні норми (критерії, нормативні рівні), які сприяють удосконаленню мовлення, шляхом їх дотримання підвищується рівень мовленнєвої культури особистості [2, с. 36].

Отже, риторика є основою уміння встановлювати та висловлювати конкретні факти (*status coniecturalis*), давати визначення конкретному факту, встановлювати сферу, до якої він відноситься, або норму, якої він стосується (*status finitionis*), і, врешті-решт, кваліфікувати вчинок, приймати конкретне рішення у справі (*status qualitatis*) [4, с. 9].

Для набуття професійного досвіду з використання риторики як засобу впливу на юридичному відділенні коледжу застосовуються різні заходи, під час яких відбувається творча реалізація професійно-орієнтованих завдань, спрямованих на розвиток інтересу у майбутніх юристів до професійної діяльності та впроваджуються шляхи і засоби їх реалізації. Серед цих заходів найбільш вдалимими, що проводяться в коледжі, на нашу думку, є: публічний захист курсових робіт; публічний захист навчальної практики; публічний захист звітів з виробничої практики; проведення конкурсу «Кращий юрист» тощо.

Публічний захист курсових робіт. Згідно навчального плану спеціальності «Право» студенти III курсу виконують курсові роботи з «Кримінального права», студенти IV курсу – з «Цивільного та сімейного права». Метою публічного захисту курсових робіт є демонстрація вільного володіння матеріалом, що досліджувався, постановка проблемних питань, висловлення пропозицій щодо усунення недоліків у законодавстві, що досліджувалось, наведення статистичних даних, аналіз судової практики. Вміння обґрунтовано представити матеріал свідчить про сформованість знань і переконань у студента, про їх системність та свідоме засвоєння. Матеріал роботи студент повинен розповідати послідовно, логічно пов'язувати окремі його частини, повністю розкривати тему роботи. Для цього необхідно

приділити увагу сучасним теоретичним і методичним розробкам, розглянути і творчо осмислити відповідну наукову літературу та періодичні видання, визначити своє ставлення до дискусійних питань з обраної теми. На основі аналізу емпіричних або звітних даних, аналізу розгляду судових справ, особистих вражень та узагальнень потрібно зробити необхідні висновки, висвітлити досягнуті успіхи, визначити наявні недоліки, а також висловити пропозиції щодо можливостей подальшого покращення діяльності об'єкта дослідження. Студентам коледжу, в якості допомоги пропонуються загальнонавчальні рекомендації до написання виступу для захисту курсової роботи та до самого виступу. Текст доповіді за бажанням ілюструється з електронною презентацією в Power Point. Використання презентації дозволяє доповідачу довести до відома слухачів більшу кількість інформації. У презентації доповідач дає додатковий матеріал, що обґрунтовує або ілюструє положення доповіді. На захисті студенту слід викладати положення доповіді здебільшого по пам'яті, лише в разі потреби звертаючись до надрукованого тексту. Оскільки захист курсової роботи носить відкритий характер, то студент повинен бути готовий до того, що задавати питання по його роботі має право будь-який з присутніх на процедурі захисту курсових робіт.

Публічний захист навчальної практики. Метод усного опитування (контролю) є найпоширенішим у навчальній практиці. Використовуючи його, студенти вчаться логічно мислити, аргументувати, висловлювати свої думки, набувають досвіду відстоювати свою точку зору. Усне опитування студентів здійснюється у певній послідовності: формулювання викладачем запитань (завдань) і вимог; підготовка студентів до відповіді та викладу своїх думок; корекція і самоконтроль виявлених знань у процесі відповіді.

В коледжі практикують проведення такого публічного захисту у формі бліц-турніру (проходить у актовій залі; питання висвітлюються на екрані; студенти відповідають, піднімаючи руки та накопичуючи бали; заохочується дискусія, переконання опонента) та/або у вигляді співбесіди з викладачами (відповідаючи на питання у присутності групи, переконання, відстоювання своєї позиції, демонстрації оформлених документів).

Публічний захист виробничої практики. Традиційно після закінчення цього виду практики студенти готують свої звіти до публічного захисту. Формується комісія, студентам рекомендується підготувати презентацію. В програму практики включається індивідуальне завдання, щодо презентування свого проекту в межах програми практики.

Проведення конкурсу «Кращий юрист» є традиційним на юридичному відділенні коледжу. До участі в ньому запрошуються найкращі студенти випускного курсу юридичного відділення. Завданням конкурсу є виявлення і заохочення найбільш професійно підготовлених студентів юридичного відділення, виховання у них здорового духу змагальності, сприяння підвищенню професійної майстерності. Завдання для конкурсу не є однаковими з року в рік.

Презентуючи себе як майбутнього юриста, студенти розкривають своє життєве кредо, захоплення, зазначають ким хочуть стати в майбутньому (адвокатом, суддею, прокурором), яка мета отримання навчання, яких успіхів досягнуто за час навчання. Необхідно не лише підготувати матеріал, а вміти «подати» його; студентом готується презентація; заохочується вільне володіння матеріалом, використання афоризмів, крилатих фраз. Гра "Судові дебати" - форма проблемного навчання, спрямована на активізацію пізнавальної діяльності студентів і створення стимулюючих умов для поглиблення професійних знань, розвитку творчих та риторичних здібностей студентів.

Завдяки аналізу перелічених у дослідженні матеріалів, можна зробити висновок про риторизацію навчально-виховного процесу у Новомосковському кооперативному коледжі економіки та права ім. С.В. Литвиненка, яка набуває активної пізнавальної діяльності через використання педагогами вищої школи інноваційних технологій навчання, що дають змогу розвивати навички невідготовленого виступу і мовленнєво-мисленнєвої діяльності студентів.

ДЖЕРЕЛА ТА ЛІТЕРАТУРА

1. Марченко О.В. Комунікативна культура юриста: навч. посібник. Дніпропетровськ: «Інновація», 2015. 200 с.
2. Пентиліук М. І. та ін. Ділове спілкування та культура мовлення: навч. посібник. К.: Центр навчальної літератури, 2010. 224 с.
3. Професійне спілкування працівників Національної поліції: підручник / [С. І. Яковенко та ін.] ; за ред. С. І. Яковенка ; Одес. держ. ун-т внутр. справ. Одеса : Астропринт, 2017. 258 с. : іл. ISBN 978-966-927-315-4.
4. Проценко Г.П. Риторика : навчально-методичні матеріали для ННІ №4. К. : НАВС, 2016. 26 с.
5. Руколянська Н. В. Формування професійної культури та правничої етики майбутніх юристів // Педагогіка формування творчої особистості у вищій і загальноосвітній школах. 2015. Вип. 41. С. 279-286. Режим доступу: http://nbuv.gov.ua/UJRN/Pfto_2015_41_40.
6. Тележкіна О. О. та ін. Ділове спілкування: усна і писемна форми: навч. посібник. Харків: Смугаста типографія, 2015. 383 с.
7. Тягнирядно Є. В.. Формування риторичних умінь у майбутніх правників у процесі професійної підготовки: дис... канд. пед. наук: 13.00.04 / Південноукраїнський держ. педагогічний ун-т ім. К.Д.Ушинського. О., 2008. 256 с.
8. Штома Л.Н. Мовленнєва культура вчителя як компонент педагогічної майстерності // Інформаційно-комунікаційні технології в сучасній освіті : досвід, проблеми, перспективи : зб. матеріалів III Міжнар. наук.-практ. конф., 12-14 листоп. 2012 р. С. 78–81.

УДК 377:004.55

Леся Штокало, Володимир Штокало, Руслан Слободян, Олександра Балусевська, Ангеліна Недошитко, Божена Переймибіда, Оріся Яструбецька (Тернопіль)

МІСЦЕ СОЦІАЛЬНИХ МЕРЕЖ В ЖИТТІ СУЧАСНОГО ВИКЛАДАЧА

У статті розглянуто поняття використання соціальних мереж в практичній діяльності сучасного викладача. Метою статті є дослідження і визначення основних напрямків використання соціальних мереж викладачами, як засобу підвищення ефективності та результативності навчального процесу.

Ключові слова: *соціальні мережі, навчальний процес, інформаційні технології, інформація.*

The article deals with the use of social networks in practical activities of modern teachers. The purpose of the article is to investigate the main directions in social networks use by teachers, as a means of the efficiency increasement of training process.

Key words: *social networks, training process, information technologies, information.*

Освіта XXI століття швидким темпом прямує до інтеграції традиційних методів навчання з новими інформаційними технологіями. Використання в навчальному процесі засобів мультимедіа, інтерактивних таблиць та платформ здійснюється вже більшістю навчальних закладів нашої країни. Традиційним формам комунікації між викладачами та студентами щораз більше стають у пригоді засоби, які опираються на сучасні інформаційні технології: електронна пошта, електронні журнали та щоденники, соціальні мережі. Не виникає сумнівів щодо використання мережі Інтернет в освітніх цілях [1].

У використанні соціальних мереж в освіті, можна виділити наступні аргументи на користь їх застосування: сучасність, відсутність оплати, можливість оперативно

обмінюватися важливою інформацією і робити нагадування, постійний доступ до освітніх процесів, можливість постійної взаємодії викладачів зі студентами в мережі, можливість залучення батьків до навчального процесу. Окрім цього соціальні медіа дозволяють здійснювати навчання студентів зовсім іншими методами. Сам спосіб навчання сприяє будівництву освітньої спільноти і співпраці між її учасниками, адже навчання в групах допомагає отримати більш поглиблені знання, нагромадити особисту базу знань, а також набутти навички самостійності та колективної співпраці.

На даний час, існує досить велика кількість досліджень, спрямованих на використання соціальної мережі Facebook та інших соціальних мереж в освітньому процесі. Метою статті є дослідження і визначення основних напрямків використання соціальних мереж викладачами Технічного коледжу ТНТУ ім. Івана Пулюя міста Тернополя в навчальному процесі, як нової освітньої платформи для виходу за рамки традиційної моделі навчання. З метою вивчення цього явища, було проведено дослідження серед 45 викладачів різного профілю щодо використання ними соціальних мереж. У ході дослідження було використано метод анонімного анкетування.

На запитання чи ви зареєстровані в соціальних мережах/месенджерах були отримані наступні результати, зображені на рисунку 1.



Рис. 1. Результат анкетування, щодо реєстрації в соціальній мережі/месенджері

Як бачимо, не зважаючи на різноманітність спеціальностей, на яких викладають викладачі коледжу більшість із них використовує сучасні засоби комунікації в своїй діяльності, незалежно від того викладають вони комп'ютерні дисципліни чи суспільні. Основною причиною відсутності викладачів у соціальних мережах було відмічено відсутність бажання і часу – 24 % опитаних.

На запитання в яких соціальних мережах/месенджерах у вас є акаунти в зведеній таблиці було отримано наступні результати, показані на рисунку 2.



Рис. 2. Результат анкетування, щодо наявності акаунта в соціальній мережі/месенджері

Як можна побачити із діаграми найпоширенішою серед викладачів є соціальна мережа Facebook та месенджер Viber.

На запитання, що корисного є в соціальних мережах для навчання студентів, 42% вказали на наявність цікавої інформації, 29% обрали можливість передавання навчальних матеріалів та документів в мережі, і 24% обрали допомогу колег у вирішенні поставлених завдань при вивченні окремої дисципліни, що відображено на рисунку 3.

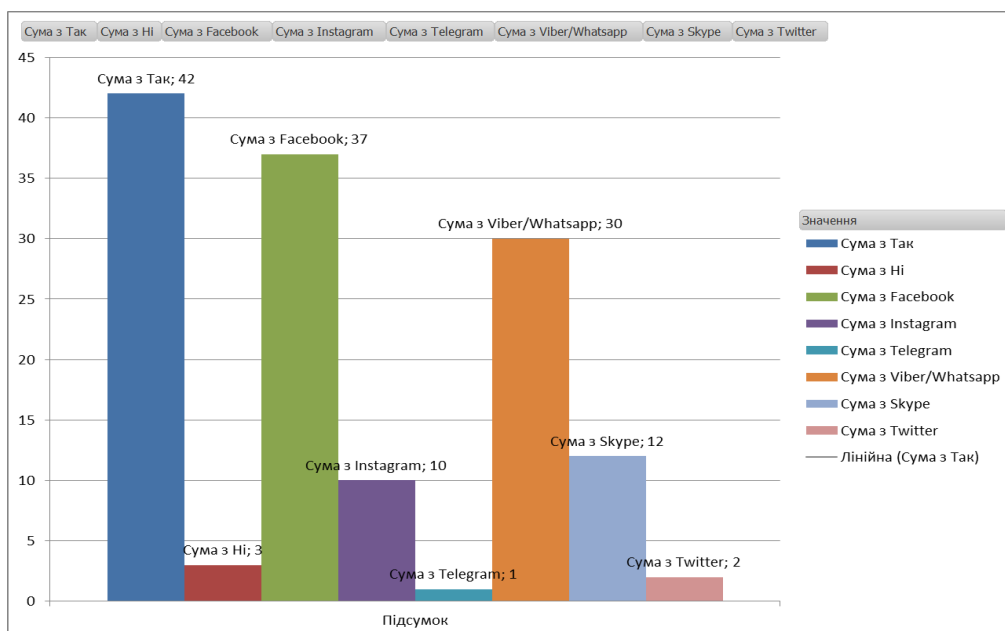

Рис. 3. Результат опитування щодо наявності корисного матеріалу для навчання у соціальних мережах

На запитання чи може обмін інформацією із студентами в соціальних мережах впливати на покращення якості навчання, 77% респондентів відповіли так, 23% – ні. Окрім цього більшість викладачів виявили позитивне ставлення до використання онлайн-груп в соціальних мережах та месенджерах у навчальній діяльності студентів.

З вищесказаного бачимо, що соціальні мережі можуть стати повноцінним освітнім середовищем, де кожен бажаючий може отримати масу знань у зручний для себе час і в комфортній обстановці. Використання новітніх технологій в процесі навчання має велике значення у процесі розвитку сучасної вищої освіти. Завдяки цьому, сучасний викладач може ефективно використовувати соціальні мережі як для більш ефективного навчання студентів, так і для свого розвитку та професійного вдосконалення. Для цього корисними можуть стати

такі функції, як створення реклами, сторінок, груп та подій; обговорення публікацій, фото чи відео; організація опитувань та голосувань; спілкування в режимі реального часу; додавання декількох контактів до чату; організація відеозв'язку; можливість групової діяльності тощо [3]. Технології змінюються, що в свою чергу потребує від викладачів постійного розвитку і вдосконалення своїх вмінь та навичок.

Проаналізувавши дане дослідження, можна зробити висновки щодо актуальності використання соціальних мереж в освітньому процесі, оскільки соціальна мережа виступає як середовище взаємодії студента та викладача, середовище розміщення інформації, зберігання, аналізу, обговорень, пропозицій тощо [4]. Тобто відбувається перехід від соціальної мережі як засобу для спілкування, до соціальної мережі як засобу для реалізації мети навчального процесу.

ДЖЕРЕЛА ТА ЛІТЕРАТУРА

1. Anna Borkowska Marta Witkowska. Media społecznościowe Media społecznościowe w szkole. NASK - Państwowy Instytut Badawczy. Wydanie 1 Warszawa 2017. С. 5-40.
2. Використання соціальних мереж у навчальних цілях. URL: <http://www.osvita.org.ua/articles/1762.html>
3. Анна Скрипка. Соціальні мережі як інструмент навчання та професійної реалізації сучасного вчителя. URL: <http://timso.koippo.kr.ua/hmura12/2016/10/16/sotsialni-merezhi-yak-instrument-navchannya>.
4. Тарас Петрович Бабич. Використання соціальних мереж в процесі навчання майбутніх інженерів // Проблеми інженерно-педагогічної освіти. № 52-53 (2016). URL: <http://problemypedosvity.uipa.edu.ua/article/view/115175>.

УДК 378.018.3.011.3-051:004

*Андрій Шуляк
(Умань)*

ОСВІТНІ WEB-РЕСУРСИ У ПІДГОТОВЦІ СУЧАСНОГО ВЧИТЕЛЯ

У статті вивчено основні аспекти досліджень, пов'язаних зі створенням і використанням освітніх WEB-ресурсів у навчальному процесі. Значено, що вміння орієнтуватися у WEB-просторі Інтернет, створювати освітні WEB-ресурси значно покращить підготовку сучасного вчителя інформатики.

Ключові слова: *освітні WEB-ресурси, навчальний процес, інформаційно-комунікаційні технології, засоби навчання.*

The article deals with the main aspects of the research work connected with world Web resources in the educational process. The ability to orientate in Web space Internet and create world Web resources will definitely improve the training of a modern IT teacher.

Keywords: *world Web resources, educational process, information technology, means of education.*

Значний інтерес до створення та використання освітніх веб-ресурсів спрямований на підвищення ефективності навчального процесу. Підготувати компетентного фахівця, здатного ефективно використовувати освітні веб-ресурси з відповідної галузі знань, вирішувати різні завдання за допомогою сучасних веб-технологій – важливе завдання вищої, зокрема педагогічної освіти [3, с. 6].

Дослідженню питань використання засобів інформаційно-комунікаційних технологій присвятили праці Н. В. Апатова, Л. П. Бабенко, Б. С. Гершунський, А. П. Єршов, М. І. Жалдак, Ю. О. Жук, Л. Л. Макаренко, С. А. Марков, В. М. Монахов, Н. В. Морзе, В. П. Олексюк, Ю. С. Рамський, О. О. Рибалко, Є. М. Смирнова-Трибульська, Г. В. Ткачук, С. М. Яшанов та ін.

Є. М. Смирнова-Трибульська виокремила та проаналізувала рівні підготовки вчителів до використання веб-технологій [3].

В. П. Олексюк обґрунтував можливість застосування навчальних мережних комплексів, зазначивши, що підготовка майбутніх учителів інформатики до використання мережних технологій у професійній діяльності повинна передбачати: вивчення теоретичних основ функціонування мереж; засвоєння практичних аспектів, пов'язаних із конфігуруванням та управлінням мережними системами; залучення студентів до розробки освітніх інформаційних ресурсів [1, с. 15].

О. О. Рибалко розробила критерії, показники та рівні формування компетентності в майбутнього вчителя початкової школи з проектування електронних освітніх ресурсів. Дослідниця встановила, що методика підготовки студентів вищих педагогічних навчальних закладів до проектування електронних освітніх ресурсів включає наступні взаємопов'язані компоненти: мету та очікуваний результат використання системи Adobe Flash для проектування електронних освітніх ресурсів, організаційні форми, методи й засоби навчання майбутніх учителів початкової школи проектуванню електронних освітніх ресурсів засобами Adobe Flash, електронні та друковані матеріали з відповідною методикою навчання [2, с. 9]. До переваг Adobe Flash, на думку О. О. Рибалко, належать: система містить вбудовані інтерактивні освітні компоненти як засоби розробки авторських електронних освітніх ресурсів та є потужним середовищем для розробки авторських електронних засобів навчання, що забезпечить майбутнім учителям можливість проектувати презентації до уроків, інтерактивні електронні таблиці, дидактичні ігрові програми, тестові завдання та електронні навчальні посібники. Вбудовані графічні засоби системи Adobe Flash надають широкі можливості для розробки дизайну електронних освітніх ресурсів, а мова програмування Action Script забезпечує реалізацію ефективного управління програмним продуктом [2, с. 14].

Г. В. Ткачук зазначає, що у процесі своєї діяльності учителю доводиться вирішувати завдання, пов'язані з пошуком наявних освітніх веб-ресурсів, аналізом їх на доцільність використання у навчальному процесі та створення власних. Передусім це стосується вчителя інформатики, оскільки саме його професія невід'ємно пов'язана з використанням веб-технологій [4, с. 6]. Дослідниця визначила основні напрями впровадження веб-технологій у сферу освіти, зокрема: здійснювати підготовку вчителів до використання освітніх веб-ресурсів локальної та глобальної мереж; створювати освітні веб-ресурси і наповнювати ними українську частину освітнього веб-простору мережі Інтернет; визначити типові веб-технології, які доцільно використовувати у навчально-виховному процесі та доцільність їх застосування; сприяти створенню освітніх інформаційних систем та веб-каталогів [4, с. 15].

Отже, уміння створювати та використовувати освітні WEB-ресурси – це запорука компетентності сучасного вчителя інформатики. Розвиток комунікаційних технологій значно збільшує можливість розширення сфери створення освітніх WEB-ресурсів.

ДЖЕРЕЛА ТА ЛІТЕРАТУРА

1. Олексюк В. П. Методичні основи застосування навчальних мережних комплексів у процесі підготовки майбутніх учителів інформатики : автореф. дис. ... канд. пед. наук : 13.00.02. Київ, 2007. 20 с.
2. Рибалко О. О. Проектування електронних освітніх ресурсів навчання математики в початковій школі з використанням системи Adobe Flash : автореф. дис. ... канд. пед. наук : 13.00.10. Київ, 2017. 23 с.
3. Смирнова-Трибульська Є. М. Теоретико-методичні основи формування інформатичних компетентностей вчителів природничих дисциплін у галузі дистанційного навчання : автореф. дис. ... д-ра пед. наук : 13.00.02. Київ, 2008. 44 с.
4. Ткачук Г. В. Методика використання освітніх веб-ресурсів у процесі підготовки майбутніх учителів інформанти. Умань : Видавець «Сочінський», 2011. 177 с.

ПСИХОЛОГІЯ

*Інна Гірсько
(Маріуполь)*

СОЦІАЛЬНО-ПСИХОЛОГІЧНІ ОСОБЛИВОСТІ СУЧАСНИХ СТУДЕНТІВ ЯК УМОВИ ФОРМУВАННЯ МАЙБУТНЬОГО ФАХІВЦЯ

На основі вивченої інформації про соціально-психологічні особливості студентів у процесі написання статті виявлена необхідність комплексного підходу до формування майбутніх фахівців.

Ключові слова: соціально-психологічні особливості, професійно-особистісне зростання, навчання, студенти.

В даний час однією з найважливіших в теорії і практиці професійної освіти є проблема емоційно-мотиваційного, інтелектуального розвитку студентів. Сучасний фахівець повинен володіти не тільки технічними навичками, а так само особистісними якостями такими як: мобільність, ініціативність, підприємливість, компетентність.

Студентський вік – явище, безпосередньо пов'язане з розвитком вищої школи, а так само це період вікової кризи – адаптації до нової соціальної ролі, до нових умов навчальної праці, до нових вимог самоорганізації, до особистісної роботи над собою, яка ґрунтується на новій ступеня відповідальності.

Л.Д. Столяренко характеризує студентство як особливу соціальну категорію, специфічну спільність людей, організаційно об'єднаних інститутом вищої освіти [1]. Студент (від лат. *studens*, рід. відмінок *studentis* – ретельно працюючий, займається), учень вищого, у деяких країнах і середнього навчального закладу.

Сучасний студент вузу – це, в першу чергу, молода людина, яка має всі можливості до подальшого розвитку.

Однією зі специфічних особливостей студентства є такий важливий фактор як престиж і затребуваність. Так наприклад, кілька років тому кількість бажаючих вступити на юридичні факультети університетів в кілька разів перевищувало кількості виділених місць на факультетах. В даному питанні, так само на сьогоднішній день, при виборі університету важливий його престиж. Це зумовлює формування специфічних рис психології студентського віку.

Особливо складно доводиться студентам першого курсу. Часовий відрізок між закінченням школи і початком навчання в вузі дуже короткий, і саме на ньому необхідно істотно скорегувати раніше поставлені цілі, глибоко переосмислити свої звички і поведінку, в результаті чого з'являються нові якості, які сприяють виконанню нових соціальних ролей, прояву таких особистісних якостей, як самостійність, допитливість, ініціативність. Перед студентом виникають труднощі, пов'язані з тим, що доводиться звикати до всього нового – однокурсникам, викладачам спеціалізованих предметів, різних форм звітності та значущості в очах оточуючих.

Прагнучи завершити навчання в університеті таким чином, щоб реалізувати свою мрію про отримання вищої освіти, більшість студентів усвідомлюють, що ВНЗ є найважливішим засобом соціального становища молоді, а це служить об'єктивною передумовою, формує психологію соціального успіху.

Багато дослідників в області психології і педагогіки виявили той факт, що одні студенти багато і охоче працюють над отриманням новими знаннями. Виникаючи при цьому труднощі тільки додають їм енергії і бажання досягти поставленої мети. Інші ж все роблять «з-під палки», а перешкоди різко знижують їх активність.

Важливою рисою студентства є також пошук сенсу життя, усвідомленості свого «Я» в житті. прагнення до творення нових ідей і прогресивних стратегій розвитку в суспільстві. Ці

прагнення є позитивним фактором. Однак в силу відсутності того чи іншого життєвого досвіду, необізнаність в оцінці ряду явищ життя, багато студентів від конструктивної критики недоліків можуть переходити до бездумного осуду.

В ході навчання в вузі різні курси вирішують різні завдання. На першому курсі стоять завдання залучення колишнього абітурієнта до студентських формам колективного життя: у першокурсника відсутній диференційований підхід до своїх ролей. Другий курс – це період найбільш напруженою навчальної діяльності студентів. В життя другокурсників інтенсивно включені всі форми навчання. Третій курс – початок спеціалізації, зміцнення інтересу до наукової роботи як відображення подальшого розвитку і поглиблення професійних інтересів студентів. Четвертий курс - перспектива швидкого закінчення вузу – формує чіткі практичні установки на майбутній рід діяльності. Виявляються нові, що стають все більш актуальними цінності. Студенти поступово відходять від колективних форм життя вузу.

У пошуках педагогічних інструментів формування професійних компетенцій можна звернутися до додатковими освітніми програмами а так само відзначити, що можливості використання додаткових освітніх програм при навчанні фахівців сервісу в достатній мірі не вивчені.

Психологічна підтримка професійно-особистісного розвитку студентів є ефективною, якщо вона відповідає цілям, завданням цього розвитку, проводиться систематично в рамках діяльності психологічної служби навчального закладу і розгортається за такими напрямками:

1) соціально-психологічна адаптація студентів в навчально-професійної діяльності та формування у них позитивної життєвої перспективи.

2) корекція емоційного стану студентів – зняття емоційної напруги для забезпечення ефективності професійного розвитку.

3) навчання умінням і навичкам компетентного спілкування і ефективної поведінки в різних ситуаціях побутового та професійного характеру.

4) розвиток і формування особистісних якостей, що сприяють успішному професійному становленню як фахівців середньої ланки.

Сьогодні студентської молоді притаманні, з одного боку, недостатня внутрішня професійна мотивація, з іншого – сильна емоційна чуйність, бажання проявити себе, самоствердитися в обраній професії. У зв'язку з цим особливої актуальності набувають педагогічні методи формування готовності студентів до професійної діяльності.

Сформованість кожної професійної компетенції визначається через критерії: ціннісно-мотиваційний, когнітивний, діяльнісно-практичний і рефлексивний.

В цілому пізнавальна активність, виступаючи як найважливіший фактор розвитку студентів, характеризується потребою в розширенні загального кругозору, з огляду на тільки вікові особливості студентів, ми можемо ефективно розвинути їх пізнавальну активність.

ДЖЕРЕЛА ТА ЛІТЕРАТУРА

1. Столяренко Л.Д. Основи психології. Р/на Д.: Феникс, 1997. С. 736.
2. Джанерьян С.Т. Системний підхід до вивчення професійної Я-концепції // Вісник ОДУ. № 4. 2005.
3. Ананьев Б.Г. До психофізіології студентського віку / Сучасні психолого-педагогічні проблеми вищої школи / За ред. Б.Г. Ананьева, Н.В. Кузьміної. Вип. 2. Л .: ЛДУ, 1974. С. 3-15.
4. Нікітін В.А. Початок соціальної педагогіки: уч. сел. М .: Флінта, 1999. С. 72.

Дар'я Заболотна
(Ізмаїл)

ЛІДЕРСЬКІ ЯКОСТІ У ЖІНОК КЕРІВНИКІВ

У статті розкриті загальні аспекти прояву лідерських якостей у жінок керівників. Визначено, що перші роботи в галузі гендерної психології лідерства з'явилися у вітчизняній психології ще в першій чверті XX століття. Також у статті вказано, що Жінки, які мають якостями лідера, зазвичай погоджуються ризикувати і часто стають переможцями. Також у статті виділено, що зазвичай при обговоренні потенціалу і психологічних задатків жіночого лідерства вчені різних спеціальностей – фізіологи, психологи, соціологи – сходяться на думці, що представниці жіночої статі мають менше шансів проявити себе в лідерській позиції в порівнянні з чоловіками.

Ключові слова: жінки-лідери, жінки-керівники, якості лідера, ризик, керівництво, лідерські позиції.

The article reveals the general aspects of manifestation of leadership qualities among women leaders. It is determined that the first works in the field of gender psychology of leadership appeared in domestic psychology in the first quarter of the XX century. It is also stated in the article that Women who have the qualities of a leader usually agree to take risks and often become the winners. Also in the article, it is emphasized that scientists of various specialties - physiologists, psychologists, sociologists - usually discuss the potential and psychological factors of women's leadership, that the representatives of the female have less chance of becoming a leader in comparison with men.

Key words: women leaders, women leaders, leadership qualities, risk, leadership, leadership positions.

Літературний аналіз показав, що проблематика гендерного управління налічує небагато публікації, тим більше це відноситься до порівняльного аналізу гендерних теорій. Тільки останні десятиліття жінки стали займати керівні пости, стають першими особами корпорацій, і навіть держав [1, с. 163].

Успіх жінки як керівника та управлінця залежить перш за все від двох факторів – об'єктивного і суб'єктивного. Перше - це від тих зусиль, які докладе сама жінка для того, щоб досягти успіху в кар'єрі. І друге - це від стереотипів і поглядів на неї з боку. Тобто суб'єктивно кар'єра жінки буде залежати від того соціального та культурного середовища, в якій жінка обертається, і в якій формується її особистість і ділове оточення. Багато цифр говорять про те, що вдалі моделі поведінки в управлінні показують ті керівники, які використовують як чоловічі, так і жіночі моделі управління, в залежності від ситуації. В останнє десятиліття з'явився такий термін, як «гуманітарний менеджмент» [2, с. 170].

Цей менеджмент іноді називають жіночим. Цьому типу керівництва не характерно домагатися успіху будь-яким шляхом. Згідно з ним, жінка впевнена, що при керівництві треба поєднувати інтуїцію, жорсткість і дипломатію, дотримуватися норм етики і бути людинолюбною. Часте висловлювання про те, що жіноче керівництво сприймається більш насторожено обома статями, знаходить підтвердження і у українських, і у західних дослідників. Багато вчених вкрай насторожено оцінюють здатність жінок досягати вищих ієрархій в організації, пояснюючи це тим, що жінки самі не бажають завойовувати ці позиції, і сильно вираженими поло-рольовими стереотипами. Жінки схильні переоцінювати чоловічі гідності і недооцінювати гідності інших жінок і самих себе.

Серйозні розбіжності криються в оцінках, які дають чоловіки і жінки своїй керівний ролі. Чоловіки розглядають свою діяльність як серію угод з підлеглими: видачу винагороди за вдало виконану роботу або застосування покарання за неадекватну виконання завдання.

Жінки-управлінці дотримуються думки, що в основі їх стилю керівництва лежить перетворення інтересів підлеглих в загальні цілі робочого колективу. Жінка схильна більшою мірою займатися щоденним доказом свого «права на лідерство», в порівнянні з чоловіком [3, с. 2].

Згідно з даними Т.В. Бендас, перші роботи в галузі гендерної психології лідерства з'явилися у вітчизняній психології ще в першій чверті ХХ століття [4, с. 15].

В структурі особистості лідера можна виявити якості, які виникли внаслідок впливу на нього культурного, гендерного та рольового факторів, які проявляються в разі, коли один з факторів стає більш значущим, ніж інші. Сама ж особистість лідера може відповідати кооперативній, конкурентній, маскулінній (фемінній) моделі або їх поєднанню. На підставі викладеної вище позиції існує лише дві базові моделі поведінки лідера, кожній з яких відповідають різні особистісні характеристики [5, с. 20].

В основі фемінної лідерської моделі лежить принцип комплементарності, додатковості, вакууму. Запропонована модель повністю описується такими емпіричними референтами, як жіноча стать, молодий вік, високий рівень розвитку фемінності та підпорядкованості, крім цього низькі показники конкурентності, агресивності і сексуальності. Поряд з цим встановлено, що ситуація істотно впливає на прояв гендерних відмінностей лідерів і «нелідерів» по особистісним характеристикам. Згідно з її думками, на особистість лідера діють три фактори: ситуаційний, гендерний та етнічний. Зауважимо, що фактори були розташовані по силі їх впливу на особистість лідера [6, с. 34].

Зазвичай при обговоренні потенціалу і психологічних задатків жіночого лідерства вчені різних спеціальностей – фізіологи, психологи, соціологи – сходяться на думці, що представниці жіночої статі мають менше шансів проявити себе в лідерській позиції в порівнянні з чоловіками. Жінки схильні приписувати успіх при вирішенні складних завдань випадково або везінню, їм властива недооцінка своїх можливостей.

Психологи пояснюють такий стан відмінностями в пізнавальній сфері чоловіків і жінок, більш низьким рівнем домагань і мотивації жінок в їх спрямованості до успіху, вони намагаються пояснити свій неуспіх недоліком здібностей або складністю завдання.

Моделі інтерпретації неуспіху у жінок вказують на менший рівень домагань жінок при вирішенні пізнавальних завдань, це дозволяє їм залишатися адекватними в ситуації неуспіху в порівнянні з чоловіками.

Дані, отримані в результаті експериментальних і практичних досліджень, говорять про більш особистісний потенціал лідерства у жінок. Як правило, людина, що бачить причину неуспіхів в собі, має більше можливостей стати хорошим керівником, ніж та, що вважає, що в її невдачі винні зовнішні обставини.

Жінки, які мають якості лідера, зазвичай погоджуються ризикувати і часто стають переможцями. Хоча згідно з даними, отриманими психологами, жінки бояться процвітати в справі або політиці, тому що підозрюють негативну оцінку з боку близьких або чоловіків. Страх перед лідерством спостерігається не тільки у дорослих жінок, що може визначатися особливостями життєвого досвіду, а й у здібних, обдарованих дівчаток.

Причина криється в невпевненості жінок в собі і низькій самооцінці, доповненої відсутністю необхідного професійного честолюбства, а також, в міру свого професійного зростання, жінка рідше зустрічає інших жінок [5, с. 20].

У сучасній Україні, не дивлячись на всі труднощі, жінки все частіше стають лідерами і, як правило, досягають успіху. У сфері підприємництва можна відзначити великий відсоток жінок, які очолюють фірми, дуже багато жінок є лідерами в малому бізнесі, успішно жінки діють і в сімейному бізнесі, доповнюючи і коригуючи дії чоловіків. Хоча в даний час питома вага жінок серед керівників різного рівня управління набагато менше, ніж питома вага чоловіків. При відборі жінок на керівні посади особливо важливо знати, якими лідерськими якостями вони володіють, тому необхідно проводити попереднє тестування на виявлення цих якостей. Жінки зазвичай відрізняються наполегливістю, чуйністю, бажанням доходити до

меж можливого, у жінок спостерігається велика соціальна орієнтація. У жіночих колективах найбільше цінуються хороші міжособистісні відносини.

ДЖЕРЕЛА ТА ЛІТЕРАТУРА

1. Басіна А.В. Типи лідерів // Басіна А.В. Освітній менеджмент : навчальний посібник / за ред. Л. Даниленко, Л. Карамушки. К. : Шкільний світ, 2007. С. 163–166.
2. Басіна А.В. Характеристика основних стилів керівництва // Басіна А.В. Освітній менеджмент : навчальний посібник / за ред. Л. Даниленко, Л. Карамушки. К. : Шкільний світ, 2007. С. 170–176
3. Болотська О.А. Соціально-педагогічні умови гендерного виховання жінок-лідерів у діяльності громадських організацій та рухів: автореф. дис. ... канд. педаг. наук: 13.00.05 / Луганський національний педагогічний університет імені Тараса Шевченка. Луганськ, 2008. 23 с.
4. Гапенко М.В. Лидерство как фактор формирования управленческой культуры : дисс. ... канд. социол. наук: 22.00.08. Волгоград, 2007. 156 с.
5. Данилова Н.И. Лидерство как социальная технология развития организационной культуры : автореф. дисс. ... канд. социол. наук: 22.00.08. СПб., 2009. 21 с.
6. Карамушка Л.М. Психологія управління : навч. посіб. К. : Міленіум, 2003. 344 с.

*Дар'я Заболотна
(Ізмаїл)*

УПРАВЛІННЯ ОРГАНІЗАЦІЄЮ: ГЕНДЕРНИЙ АСПЕКТ. СТАНОВЛЕННЯ ОСОБИСТОСТІ КЕРІВНИКА

У статті розглянуті особливості управління організацією з точки зору гендерного аспекту та визначення. А також описані особливості становлення особистості керівника організації. Визначено, що в останні роки менеджмент набуває інноваційний характер, орієнтуючись на людину і на соціотехнічні фактори, що пояснює популярність унікального жіночого стилю керівництва. Автором виділено, що Кількість жінок-керівників неухильно зростає серед керівників, топ-менеджерів і директорів малих, середніх і великих підприємств.

Ключові слова: *жінки-керівники, психологічні особливості керівників, керівництво організацією.*

The article considers the peculiarities of organization management in terms of gender perspective and definition. And also described the peculiarities of the formation of the personality of the head of the organization. It has been determined that in recent years management has become innovative, focusing on people and on sociotechnical factors, which explains the popularity of the unique female leadership style. The author highlighted that the number of women leaders is steadily increasing among managers, top managers and directors of small, medium and large enterprises.

Key words: *women-leaders, psychological peculiarities of leaders, management of organization.*

Сьогодні ми є свідками зміни парадигм управління. Ефективність управління організацією залежить від багатьох факторів, які умовно можна розділити на внутрішні і зовнішні. Зовнішні фактори пов'язані з політичною обстановкою в суспільстві, зі станом економіки країни, з провідними соціальними ситуаціями. Ці чинники ми залишимо без уваги і зосередимося на внутрішніх, оскільки саме вони значно схильні до дії з боку самої організації для здійснення процесу найбільш адекватного і результативного управління.

Ефективність управління організацією залежить від нового погляду на місце людини в ній. Центральним мікрофактором при ефективному управлінні та головним елементом організації є людина, яка виконує різні ролі, що вступає в мережу соціальних взаємин і діючий спільно з іншими для досягнення певних цілей. Варто вказати, що протягом останнього століття місце і роль людини в рамках організації, а також його роль як об'єкта управління значно змінилася [1, с. 163].

Так, на стадії розвитку теоретичних підходів управління організацією домінувала економічна парадигма. Вона поставила на основне місце вартісний підхід до людини і виробила для реалізації конкретний інструментарій «наукового управління». Зразком цієї парадигми можна вважати теорію Тейлора, згідно з якою промислових робітників звільнялися від робіт, пов'язаних з контролем, плануванням, виконуючи при цьому строго обмежені види робіт.

Наступна парадигма управління - організаційна – розширила ролі і місце людини в організації. Тут кожен індивід має чіткі посадові обов'язки. На відміну від попередньої парадигми, управління в даній парадигмі виявилось зосереджено щодо питань ефективної роботи в рамках конкурентної боротьби. Акцент на тому, що саме людина працює може стати одним з ключових ресурсів в умовах конкуренції, привів до зміни ставлення ролі, місця, функцій людини в організації. Він став розглядатися «не як рядок у відомості на отримання зарплати (економічний підхід) і не як позиція в штатному розкладі (адміністративний підхід), а як не поновлюваний ресурс, елемент соціальної організації в єдності його трьох моментів:

- 1) трудова функція (виконання посадових обов'язків);
- 2) соціальні відносини всередині організації;
- 3) фізичний і психічний стан працівників» [2, с. 170].

Як бачимо, ефективність управління стала зв'язуватися з зосередженням уваги на людину, на обліку його безпосереднього впливу на якість роботи всієї організації.

В даний час дослідники вважають, що на зміну організаційної парадигми приходить нова – гуманістична парадигма. В її основі лежить положення про те, що людина, будучи головним суб'єктом і об'єктом управління, може постійно змінювати своє положення: в одних випадках він є суб'єктом управління, а в інших – об'єктом.

Іншими словами, межі між суб'єктом і об'єктом управління рухливі і відносні. Важливим положенням є також і те, що не людина існує для організації, а організація для людини, оскільки її стратегія і відносини будуються на основі бажань і здібностей людини. Ефективність управління в даному випадку пов'язується з управлінням економічно активних соціальних груп з високим рівнем освіти, кваліфікації, з вираженою мотивацією на вертикальну мобільність. Ці групи здатні швидко реалізовувати найбільш ефективні моделі соціально-економічної діяльності на основі самоврядування і саморегуляції, а також впливу «жорсткої» організаційної культури [3, с. 20].

У зв'язку з представленими вище міркуваннями виникає питання: який з керівників набагато більш впевненіше «вписується» в гуманістичну парадигму? Жінка-керівник або чоловік-керівник? Для того, щоб відповісти на це питання необхідно розглянути кілька важливих індикаторів, за допомогою яких розкриваються особливості чоловічого і жіночого топ-менеджменту.

Останні роки менеджмент набуває інноваційний характер, орієнтуючись на людину і на соціотехнічні фактори, що пояснює популярність унікального жіночого стилю керівництва. Результати досліджень не залишають сумнівів з приводу того, що дана модель управління абсолютно адаптована до сучасної бізнес-середовищі і, більш того, є конкурентоспроможною щодо чоловічого стилю керівництва. В даний час спостерігається тенденція до активного завоювання жінками керівних посад в рамках бізнесу, і, навіть, політики.

Кількість жінок-керівників неухильно зростає серед керівників, топ-менеджерів і директорів малих, середніх і великих підприємств. Однак, проблема гендерної нерівності та дискримінації жінок-керівників існує і вимагає поглибленого вивчення [4, с. 15].

У відповідь на вимоги практики безлічі емпіричних досліджень, які проводяться в цій галузі сьогодні, мають взаємозалежні напрямки, але різні методологічні принципи (специфічне розуміння предмета, механізмів, змісту, чинників, динаміки професійного становлення керівника). Розкриваючи сутність професійного становлення керівника і місця в цьому процесі професійно-управлінського самовизначення виділимо такі положення:

- про творчу і інтегративну сутності управлінської діяльності;
- про змістову природу існування людини в світі;
- діалогізм між людиною і професійним середовищем;
- цілісність і активність особистості.

Професійне становлення керівника, організації в такому контексті розглядається як одна з форм розвитку особистості, багатоаспектний, багаторівневий і складно детермінований процес, в якому можна виділити різні боки і рівні. Зовнішня, об'єктивна сторона професійного становлення виявляється в об'єктивних характеристиках управлінської діяльності, у соціальній ситуації професіоналізації, в продуктивності особистості в управлінні [5, с. 20].

Внутрішня, суб'єктивна, сторона може бути розглянута в таких аспектах:

- змістовно-структурному (необхідні знання, вміння, навички, психічні якості, професійні цінності, смисли, позиції тощо);
- біографічному (динаміка професійного розвитку протягом життя);
- продуктивно-результативний (певні рівні професіоналізму, внутрішні і зовнішні придбання). Відповідно до стадій професійного становлення керівника, кожна з яких характеризується власними завданнями розвитку, виділимо стану професійного самовизначення фахівця.

Становлення особистості керівника організації в процесі професіоналізації може набувати різних форм:

- індивідуальну;
- індивідно-особистісну;
- особистісну в компанії жінка-керівник не існує без покровителя-чоловіки (реалізація принципу раптовості через особисті переваги)

Дана ситуацію може виправити відкрите висування кандидатів у керівний резерв на зборах трудових колективів.

Складний етап процесу становлення керівника – початковий (можливий нервовий зрив як наслідок бюрократизму в роботі і відносини боса).

Ефективний тип професійної підготовки керівників-система роботи з молодими фахівцями на підприємстві. Стажування на керівних посадах мають на увазі: роботу поруч з вмілим керівником. роботу під час відсутності керівника.

Аналіз таких ситуацій дозволяє виділити риси жіночого менеджменту. Плюси: мотивацію трудової діяльності жінки диктує мета – самоствердження через неформальне лідерство. Пріоритет жінки – стабільний колектив і контроль через адаптовані умови (мета – мінімізація покарань) [6, с. 30]

Аналізуючи перераховані вище парадигми, можна відзначити, що зміна умов діяльності, самої людини в процесі діяльності призвело до того, що більш ефективним стає управління, де на чільне місце поставлено людину. При такому управлінні здійснюється не просто врахування особливостей, здібностей, потенціалу, але опора на них. Отже, ефективність управління, згідно гуманістичній парадигмі, визначається такими компонентами, як економічно активні соціальні групи, самоврядування, саморегулювання, організаційна культура.

ДЖЕРЕЛА ТА ЛІТЕРАТУРА

1. Басіна А.В. Типи лідерів // Басіна А.В. Освітній менеджмент : навчальний посібник / за ред. Л. Даниленко, Л. Карамушки. К. : Шкільний світ, 2007. С. 163–166.
2. Басіна А.В. Характеристика основних стилів керівництва // Басіна А.В. Освітній менеджмент : навчальний посібник / за ред. Л. Даниленко, Л. Карамушки. К. : Шкільний світ, 2007. С. 170–176.
3. Болотська О.А. Соціально-педагогічні умови гендерного виховання жінок-лідерів у діяльності громадських організацій та рухів: автореф. дис. ... канд. педаг. наук: 13.00.05 / Луганський національний педагогічний університет імені Тараса Шевченка. Луганськ, 2008. 23 с.
4. Гапенко М.В. Лидерство как фактор формирования управленческой культуры : дисс. ... канд. социол. наук: 22.00.08. Волгоград, 2007. 156 с.
5. Данилова Н.И. Лидерство как социальная технология развития организационной культуры : автореф. дисс. ... канд. социол. наук: 22.00.08. СПб., 2009. 21 с.
6. Карамушка Л.М. Психологія управління : навч. посіб. К. : Міленіум, 2003. 344 с.

УДК 159.942.4

Андрій Закревський
(Київ)

ПСИХОЛОГІЯ ЛЮБОВІ ТА ДИФЕРЕНЦІАЦІЯ ПОНЬТЬ КОХАННЯ ТА ЗАКОХАНОСТІ

Розгляд феномену любові у психології, диференціація понять кохання та закоханості.

Ключові слова: любов, кохання, закоханість.

Consideration of the phenomenon of love in psychology, differentiation of concepts of love and love

Key words: love, amorousness.

Сьогоднішнє суспільство, переживаючи наслідки урбанізації, глобалізації, всесвітнього поширення масової культури і втрати традиційних духовних і моральних цінностей, постало перед вибором подальшого шляху розвитку. Тема любові, яка ніколи не втрачала своєї актуальності, тепер набуває особливого значення [1]. Складність і важливість любові продику-товані тим, що в ній сфокусовані в органічному поєднанні фізіологічне і духовне, індивідуальне і соціальне, особисте і загальнолюдське, зрозуміле і незрозуміле, інтимне і загальноприйняте [3].

Необхідність дослідження феномену любові викликана критичною соціаль-но-психологічною ситуацією, системою соціальних переживань, яка в даний час визначає стан душі народу [6].

Одним з вічних феноменів людських відносин, які виступають як потужний психотерапевтичний засіб, є любов [5]. Феномен любові, властивий тільки людині, розуміється як первинно духовний процес, заснований на глибоких переживаннях (свідомих і несвідомих) [6].

У психології дослідження почуття любові займає особливе місце, пере-живання людиною почуття любові незмінно привертає до себе увагу [10].

В усі часи люди говорили про любов, закликали до любові, прагнули до любові, але чим відрізняється любов від інших почуттів і емоцій, так і не розкрили [5].

Найчастіше, коли йдеться про любов, мають на увазі любов між чоловіком і жінкою. При цьому не менш важливі й інші ситуації любові: любов до себе, любов материнська і

батьківська, брата і сестри, любов до справи і своєї країни, любов до Бога. Але ж і любов між чоловіком та жінкою буває дуже різна: закоханість і зріла любов, любов-пристрасть і любов-звичка, любов споживацька і любов, яка дає [4].

У тлумачних, енциклопедичних, філософських і психологічних словниках "любов" визначається через такі поняття, як "почуття", "ставлення", "стан психіки", "прагнення", "потяг", "емоція", "схильність". У всіх визначеннях любові підкреслюється така її характеристика, як спрямованість: деякі поняття, через які визначається любов, самі по собі припускають наявність суб'єкта та об'єкта, у низці визначень спрямованість підкреслюється підрядними конструкціями. У багатьох визначеннях включені фактори, що зумовлюють виникнення любові: сексуальні інстинкти, статевий потяг, подяку за турботу, звичка загального життя, взаємне розташування, симпатія, близькість. У деяких визначеннях підкреслюються такі характеристики любові, як інтенсивність і стійкість.

Психологічний словник трактує любов як високий ступінь емоційно позитивного ставлення, що виділяє його об'єкт серед інших і що поміщає його в центр життєвих потреб та інтересів суб'єкта (любов до батьків, музики, дітей і т. д.). Любов – інтенсивне, напружене і стійке відчуття суб'єкта, фізіологічно зумовлене сексуальними потребами і що виражається в соціально формованому прагненні бути з максимальною повнотою представленим у життєдіяльності іншої людини таким чином, щоб будити в нього потребу у відповідному почутті тієї ж інтенсивності, напруженості і стійкості [7].

Тему любові вивчали різні психологічні школи: психодинамічний напрямок (З. Фрейд, К. Г. Юнг, А. Адлер, К. Хорні, Е. Еріксон, Е. Фромм, Е. Берн), гештальт-психологія (І. Польштер, М. Польштер, Дж. Рейноутер), біхевіоризм та необіхевіоризм (Б. Ф. Скінер, С. Дак, Дж. Харві, Дж. Флойд, М. Кларк, Дж. Міллс, С. Каслер), когнітивна психологія (С. Шехтер, Е. Уолтер, Д. Даттон, А. Арон, Д. Лі, Л. Кемерон-Бендлер), гуманістична психологія (А. Г. Маслоу, К. Роджерс, В. Франкл), біологізаторський напрямок (Дольник, Лейбович), соціально-психо-логічний напрямок (Т. Кемпер, З. Рубін, В. І. Мустейн, Е. Уолстер, Б. Уолстер, Р. Дж. Стенберг, Р. Мей), а також вітчизняні психологи (Л. Я. Гозман, А. Афа-насьєв, В. І. Мясіщев, М. Т. Кузнецов, В. Ф. Прісняков та Л. М. Пріснякова).

Класифікацією видів любові займалися такі вчені, як Е. Хатфільд, А. Афа-насьєв, Р. Мей, Е. Фромм, Т. Кемпер, С. Уотс та П. Стеннер, Джон Алан Лі, Роберт Дж. Стернберг та інші.

Найбільш відома систематизація типів любові належить канадському психологу і соціологу Джону Алану Лі. Він описав шість типів любові, означивши їх грецькими термінами: агапе, сторге, прагма, манія, людус і ерос. Вони частково залежать від темпераменту людини, хоча має значення і рівень його духовної зрілості і виховання. Якщо агапе, сторге і прагма – це любов, за всіма ознаками, то інші типи: манія, людус і ерос – це почуття, подібні до любові; недоброякісні закоханості, в найбільш загострених формах – психічні хвороби, від яких можна позбутися тільки за допомогою фахівців [3].

Одним з перших теоретиків, що запропонували наукову точку зору на настільки складний феномен, як людська любов, був психолог з Єльського університету Роберт Дж. Стернберг, що запропонував триангулярну теорію любові.

Триангулярна теорія любові Р. Стернберга розуміється як поєднання трьох компонентів, які представлені у вигляді вершин трикутника. Ці компоненти – інтимність (верхня вершина трикутника), пристрасть (ліва вершина біля основи трикутника) і рішення / зобов'язання (права вершина біля основи трикутника) [10].

Виходячи з цієї теорії, Р. Стернберг виділив наступні види любові: відсутність любові, приязнь, пристрасна любов, формальна любов, дружня любов, фатальна любов, романтична любов і досконала любов.

Традиційно в українській мові співіснують два близькі поняття – "любов" і "кохання". З точки зору української мови ці слова є синонімами, що підтверджують словники. Проте маємо зазначити, що слово "кохати" набуло дещо інших відтінків, його парадигма значень

доповнилась таким чином, що термін "кохати" більш широко використовується для позначення виявлення почуття до протилежної статі, чи то скорше просто до іншої людини, в контексті статевого потягу, а не дружніх чи родинних почуттів. Дієслово ж "любити" традиційно використовується в більш широкому значенні, де об'єктом любові може бути будь-що і будь-хто, починаючи від пива і закінчуючи батьками [11].

Схоже на почуття кохання – почуття закоханості – також бажане для людини, але закоханість має свій особливий зміст [8]. З точки зору філософії, закоханість є феноменом, який має біполярний характер: вона може закінчитися й існувати лише в пам'яті людей протягом життя та перейти безпосередньо в любов. З точки зору фізіології та біохімії, закоханість – це специфічна активність головного мозку [3]. З точки зору психології, закоханість – це здебільшого пристрасне кохання, для якого властивий стан афекту [2].

Отже, Отже, любов приходить поступово, закоханість - швидко. Любов росте, а зростання вимагає часу. Закоханість же, як завжди, немов звалюється на голову. Дійсно, дізнатися людину, зустрівшись з нею всього лише кілька разів, неможливо. Щоб добре дізнатися людину потрібний час - місяці, а може і роки. Багато хто з вас чув вираз "Любов з першого погляду". Але такого не буває. Можна випробовувати сильне ваблення до людини, яку тільки що зустріли, але, не дивлячись на свою силу, це ваблення поверхневе. Це закоханість очима в зовнішність, у вчинки, в реакцію. Але щоб людину дійсно любити, вам належить пройти величезний шлях. Закоханість – це не перший етап кохання, а самостійне почуття. Вони розвиваються і їх перебіг триває за своїми законами і тільки зовні схожі один на одного. Почуття кохання і закоханості переживається по-різному.

ДЖЕРЕЛА ТА ЛІТЕРАТУРА

1. Вислоцкая М. Искусство любви (двадцать лет спустя) / пер. с польского. М. : Советский спорт, 1990. 320 с., илл.
2. Изард К. Э. Психология эмоций / пер. с англ. СПб. : Питер, 1999. 464 с., илл. Серия ("Мастера психологии")
3. Ильин Е. П. Психология любви. СПб. : Питер, 2013. 560 с.
4. Кернберг О. Ф. Отношения любви: норма и патология / пер. англ. М. Н. Георгиевой. М. : Независимая фирма "Класс", 2000. 256 с.
5. Райгородский Д. Я. Психология и психоанализ любви : учеб. пособие для факультетов психологии, педагогики и социальной работы. Самара : Издательский Дом "БАХРАХ-М", 2002. 688 с
6. Рюриков Ю. Любовь на исходе XX века. М. : РИПОЛ КЛАССИК, 1998. 224 с.
7. Солотина Т. В. Психология любви, или Какого цвета ваша личность? СПб. : Питер, 2012. 192 с.
8. Фромм Э. Искусство любви. Минск : ТПЦ "Полифакт", 1990. 80 с.
9. Щербатых Ю. В. Психология любви и секса: популярная энциклопедия. М. : ЭКСМО-Пресс, 2002. 608 с.

Анжела Кицькай
(Маріуполь)

ДІЯЛЬНІСТЬ СТУДЕНТІВ ТА ЇХ ПСИХОЛОГІЧНІ ОСОБЛИВОСТІ. ТЕМПЕРАМЕНТ І ХАРАКТЕР ЯК ПЕРЕДУМОВИ ДІЯЛЬНОСТІ

В даній статті розглянуто питання психологічних особливостей студентів. Вплив темпераменту, характеру на здатність навчатись.

Ключові слова: діяльність, темперамент, характер, психологічні особливості.

Key words: activity, temperament, nature, psychological peculiarities.

Діяльність студентів є своєрідною за своєю метою та завданнями, змістом, внутрішніми та зовнішніми умовами, засобами, особливостями перебігу психічних процесів, вияву мотивації тощо. Вираження психологічного змісту та структури студентської діяльності (навчально-професійної); одне із найважливіших завдань психології вищої школи.

Діяльність студентів має велике соціальне значення, оскільки її основне завдання – забезпечити підготовку різнопрофільних спеціалістів, реалізувати суспільну потребу в людях з відповідною освітою та вихованням.

Сучасна психологія розглядає діяльність людини як систему, яка включена в систему відносин суспільства. Важливого значення в сучасному суспільстві набуває питання зв'язку діяльності людини, в тому числі навчально-професійної, з обдарованістю. Це питання про те, наскільки діяльність, якою вона займається, для неї приваблива і в якій мірі виявляє її здібності й таланти. Кожен вид діяльності висуває до людини свої вимоги, передбачає формування в неї певних якостей, що повинно відповідати її індивідуальним нахилам.

З розвитком суспільства змінюються мета, способи, результати і предмет діяльності студентів. Відповідно змінюються вимоги до особистості та професійної роботи випускника вищого навчального закладу, рівня його підготовки та особистісних якостей. Через це в діяльності студента все більшу роль починає відігравати самоосвіта, самостійна робота, участь в наукових дослідженнях, виконання професійних завдань, спілкування з представниками тієї професії, яку обрав студент у вищому навчальному закладі. На базі Маріупольського будівельного коледжу проводиться щорічна всеукраїнська науково-практична конференція «Перспектива», де студенти можуть себе проявити, як пошуковці та науковці, розкрити свої приховані таланти.

Значних змін набула і мотивація студентів та їх діяльності. Час навчання у вищому навчальному закладі співпадає з другим періодом юності, або першим періодом зрілості, який вирізняється складністю становлення особистісних рис. Характерною рисою морального розвитку в цей період є посилення моральних мотивів поведінки. Діяльність студента професійно спрямована, вона є формою його соціальної та пізнавальної активності, вираженням прагнень до життєвого самовизначення та самоствердження. Більшість студентів виявляють самостійність в навчальному процесі, займають активну позицію, надаючи перевагу також формам навчання, які є не лише засобами пізнання, але й засобом самовираження, дають можливість висловити власну точку зору. До тих студентів, які мають сором'язливість, невпевненість в собі, я, як викладач, застосовую особистісно орієнтований підхід. Наприклад, видаю завдання у вигляді рефератів та відео презентацій. Студент, виконавши роботу в такому вигляді, краще засвоє матеріал, обирає основні тези роботи, та має право викласти їх перед аудиторією однолітків.

До переліку особливостей діяльності студентів необхідно віднести: своєрідність цілей та результатів (підготовка до самостійної праці, оволодіння знаннями, навиками, вміннями, розвиток особистісних якостей); особливий характер об'єкта вивчення (наукові знання, інформація про майбутню професію тощо); діяльність студентів проходить в запланованих умовах (програми, термін навчання); особливі засоби діяльності – книги, лабораторне

устаткування, моделі, комп'ютери і т.д.; діяльності студентів притаманна інтенсивність функціонування психіки, висока інтелектуальна напруженість. Досить часто в процесі діяльності у студентів з'являється перенавантаження (здача заліків, екзаменів, захист дипломних проектів тощо).

В складних ситуаціях навчальної або суспільної роботи можуть виникнути деякі небажані зміни в діяльності: втрата внутрішньої організованості психічних процесів; пониження пам'яті, погіршення мислення (зустрічається під час здачі іспитів, під час перших публічних виступів); коливання ефективності, зниження точності практичних дій; зміщення або втрата мети; послаблення активності і пониження рівня працездатності (внаслідок перенавантажень, відсутності наукової організації навчального процесу); призупинення навчання, відмова, зрив (подача заяви на відрахування). Усунення та подолання цих змін передбачають практичне використання висновків психологічного аналізу діяльності студентів (про передумови її успішності, адаптації до неї і т.д.).

У вищому навчальному закладі молода людина стикається з незвичною системою методів виховання, з труднощами засвоєння нового матеріалу, з необхідністю самостійного розподілення часу, з новим середовищем друзів та товаришів, а іногородні – з особливостями стилю життя в гуртожитку, з необхідністю ознайомлення з новим містом тощо. Це вносить істотні зміни в особистість студента, створює ряд труднощів. Тому я, як класний керівник, намагаюсь якомога частіше відвідувати студентів у гуртожитку, перевіряти умови їх життя, надавати моральну допомогу. Всі ці фактори сильно впливають на процес адаптації студента до нових умов, змісту та характеру навчального процесу. Успішна адаптація – це передумова активної діяльності і необхідна умова її ефективності. Отже, особливості діяльності студента яскраво виявляються вже на першому курсі. Перехід від навчання в середній школі до навчання у коледжі характеризується різкою зміною умов, в яких відбувається діяльність. Основна відмінність вищого навчального закладу від загальноосвітньої школи полягає в самій постановці навчальної роботи. В загальноосвітній школі вчитель навчає учня, у коледжі викладач керує самостійною роботою студента. В даному випадку необхідно, щоб у вчорашніх випускників загальноосвітніх шкіл сформувалася готовність до продовження навчання. Під готовністю до навчання розуміється складна інтегральна якість особистості учня основної школи, включаючи його налаштованість, потяг та здатність використовувати наявний у нього досвід навчальної діяльності в нових умовах навчально-професійної діяльності. Враховуючи те, що будь-яка діяльність, в тому числі і навчально-професійна, містить у собі небезпеку виникнення професійних захворювань, з перших днів занять в масштабах коледжу проводимо роз'яснювальну та інформаційну роботу, організуємо психолого-медичну допомогу в прищепленні першокурсникам норм здорового способу життя. Важливим в діяльності студента у вищому навчальному закладі є його участь, особливо на старших курсах, в професійній діяльності. Наприклад, студенти нашого коледжу, починаючи з третього курсу працюють на будівельних об'єктах нашого міста, проводять реконструкції будівель, опоряджують зупинки міста. Таким чином, діяльність студента у вищому навчальному закладі специфічна за своєю метою, умовами, мотивами в порівнянні з навчанням в школі. Разом з тим вона є основним шляхом формування особистості майбутнього спеціаліста з вищою освітою.

В управлінні діяльністю студента важливу роль відіграє зворотній зв'язок, усестороннє та глибоке розуміння викладачем її ходу та результатів. Частіше цей зв'язок має інформацію про успішність студентів, їх суспільну діяльність, культуру поведінки. Набагато менше в ній відображенні знання спрямованості, темпераменту, характеру, здібностей, психічних процесів і стану студентів як психологічних передумов ефективності їх діяльності. В той же час вивчення саме цих передумов, врахування їх ролі в діяльності студентів в значній мірі визначають успіх навчально-виховної роботи у вищому навчальному закладі.

Психологічні пізнавальні процеси (відчуття, сприйняття, пам'ять, уява, мислення і мова) відіграють важливу роль в діяльності, навчанні та вихованні студентів. Засвоєння знань,

утвердження переконань, практичні дії ґрунтуються на роботі психологічних процесів, особливо мислення. Ефективність діяльності спеціаліста визначається не лише властивостями його особистості, але й рівнем функціонування пізнавальних процесів. Тому формування особистості спеціаліста передбачає активізацію та вдосконалення психічних пізнавальних процесів у відповідності з вимогами спеціальності і професійної діяльності в цілому.

Студентський вік – вік високого розвитку пізнавальних процесів. Навіть студенти першого курсу, як правило, володіють досить стійкою увагою, здатністю слухати та спостерігати за предметами і явищами, які демонструються, вмінням стежити за логікою думки лектора .

Важливу роль в діяльності студента відіграють емоції та почуття, особливо в напружений період діяльності (вступ до коледжу, державні іспити тощо), коли вони можуть сприяти посиленню мотивації для досягнення мети і мобілізації сил. Беручи участь в загальній активізації організму особистості, вони можуть прискорити розтрату ресурсів та енергії людини. В емоційних процесах студента своєрідно відображаються умови та завдання його діяльності, виявляється його відношення до них, до всього того, що він пізнає і робить, що відбувається навколо .

ДЖЕРЕЛА ТА ЛІТЕРАТУРА

1. М'ясоїд П. А. Загальна психологія: Навчальний посібник. К.: Вища школа, 2001. 487 с.
2. Немов Р. С. Психология. М.: Просвещение, 1995. 500 с.
3. Степанов О. М., Фіцула М. М. Основи психології і педагогіки: Навчальний посібник. К.: Академвидав, 2005. 520 с.
4. Юнг К. Г. Психологические типы. М.: ООО "Попурри", 1998. 656 с.

*Юлія Кулик, Ольга Коваленко
(Новомосковськ)*

РОЛЬ ЕТИКИ СПІЛКУВАННЯ ДЛЯ НАЛАГОДЖЕННЯ БЕЗКОНФЛІКТНОЇ ВЗАЄМОДІЇ УЧАСНИКІВ ПЕДАГОГІЧНОГО ПРОЦЕСУ

У статті визначається роль етики спілкування в безконфліктній взаємодії учасників педагогічного процесу. Аналізуються результати соціально-психологічних опитувань, як викладачів, так і студентів, з метою вивчення особливостей протікання конфліктів, що виникають в процесі навчання. Даються рекомендації щодо профілактики конфліктів в системі освіти.

Ключові слова: *етика спілкування, конфлікт, безконфліктна взаємодія, соціально-психологічне опитування, процес навчання, профілактика конфліктів.*

This article defines the role of ethics of communication in non-conflict interaction between the participants of pedagogical process. The results of social and psychological interview of teachers and students are analyzed for studying the conflicts and their peculiarities in the educational process. The work provides recommendations aimed at preventing conflicts in the education system.

Key words: *ethic of communication, conflict, non-conflict interaction, social and psychological interview, educational process, preventing conflicts.*

В умовах трансформації ціннісних орієнтацій сучасного українського суспільства, зміни ролі та якості освіти, посилення соціального напруження, падіння престижу педагогічної діяльності в суспільстві, дедалі більшої актуальності набувають проблеми спілкування в

педагогічному процесі. В педагогічній діяльності спілкування є не просто комунікативним фоном діяльності, а важливою закономірністю педагогічної взаємодії.

Дана тема досліджується протягом тривалого часу. Достатньо відомими розробками в цій галузі є роботи Р. Блейка, Р. Дарендорфа, В.А. Сухомлинського, А.С. Макаренка, Л.С. Виготського, І.О. Трухіна. Інтерес до даної тематики пов'язаний з тим, що результати багатьох досліджень показали наявність тісного зв'язку між продуктивністю роботи колективу та особливостями його психологічного клімату.

Дослідники зазначають, що основною функцією професійно-педагогічної комунікації є передача викладачами знань, навичок та вмінь учням (студентам) за допомогою вербальної комунікації, тому якість спілкування в педагогічному процесі, в тому числі і якість засвоєння інформації, безпосередньо залежить від комунікативних здібностей учасників педагогічного процесу.

Труднощі в педагогічному спілкуванні існували завжди, але в наш час серед проблем, які виділяють в навчальному процесі, вони посідають ледь не перше місце. Наведемо найбільш поширені з них:

- «ділова» спрямованість педагогічного спілкування (яка виключає задоволення емотивної функції спілкування);

- вікові відмінності та акцентуації характеру педагогів та студентів (досить стійке явище, коли відбувається взаємне перебільшення вікових недоліків обох сторін: дітям часто приписується неповага до старших, дорослим – несправедливість, консерватизм; це явище слугує психологічним захистом і тому достатньо стійке, негатив від нього може в певній мірі зменшити викладач, якщо буде намагатись зрозуміти новітні ідеї студентів, не буде прихильником консерватизму);

- несприятливі особистісні риси педагогів та учнів (високопримативність, невихованість, недисциплінованість).

Окремо слід підкреслити, що у соціальній позиції студента останнім часом сталися суттєві зміни, які впливають на рівень його конфліктності: він став критичним, активним, схильним до стресу, прагне раціонально використовувати навчальний час, зусилля, матеріальні ресурси. Він бажає відчувати повагу до себе, шанобливе ставлення до його особистості, визнання його потреб законними, мріє бути вислуханим, почутим, реалізовувати право на самовираження. Сучасні студенти підсвідомо відчувають тягар втрати моральних орієнтирів, і тому хотіли б бачити у викладачеві взірець позитивної і життєстверджуючої стратегії особистості.

Не дивлячись на те, що взаємодія в системі «людина-людина» конфліктна по своїй природі, все ж можна виділити як об'єктивні, так і суб'єктивні причини конфліктів в педагогічному процесі.

До об'єктивних відносять: розходження у намірах, необхідність оцінювання знань (взаємозалежність), соціальна напруженість, незадоволеність базисних потреб, вікові особливості тощо. До суб'єктивних: відсутність комунікативної культури (невміння слухати, безтактність), згідно з правилами етикету до підлітка бажано звертатись на «Ви», наявність конфліктних рис характеру (роздратованість, самовпевненість, скептицизм та інше).

З метою вивчення даної проблеми, в Новомосковському кооперативному коледжі економіки та права ім. С.В.Литвиненка впродовж навчального року було проведено декілька соціально-психологічних досліджень. Метою першого соціально-психологічного дослідження на тему «Конфлікти в педагогічному процесі» було з'ясування ставлення респондентів до конфліктів в процесі навчання, визначення їх стресостійкості та стратегій розв'язання конфлікту, яким надають перевагу респонденти. В дослідженні в якості респондентів взяли участь як викладачі, так і студенти коледжу.

За результатами дослідження було з'ясовано, що 71% викладачів та 68% студентів розглядають конфлікт як взаємодію суб'єктів, яка несе в собі як негативні, так і позитивні

риси, це свідчить про те, що більшість респондентів не сприймають конфлікт як виключно негативне явище.

Більшість дослідників соціальних конфліктів (Р. Дарендорф, Г. Зіммель та ін.) схильні вважати, що існування безконфліктного суспільства неможливе. З цією думкою погоджується і переважна частина наших респондентів (72% викладачів і 69% студентів). Одночасно з цим 44% респондентів викладачів і 39% респондентів-студентів визнали, що мають низький рівень стресостійкості.

Будь-який конфлікт – це завжди двосторонній процес, отже відповідальність за його протікання та розв'язання повинна бути взаємною, особливо у тому випадку, коли мова йде про конфлікт між двома дорослими людьми (викладач-студент). Більшість опитаних респондентів вважають, що конфлікт викладача зі студентом – це конфлікт між двома дорослими людьми (56% викладачів і 61% студентів), одночасно з цим 32% і 28% відповідно, сприймають конфлікти такого типу, як звичайний робочий процес. Тому студенти, нарівні з викладачами усвідомлюють, що рівень їх загальної культури, виховання безпосередньо впливає на якість спілкування в педагогічному процесі.

Разом тим, в конфлікті дорослого з дитиною, основна відповідальність покладається на плечі дорослої людини, отже ця відповідальність та ініціативність розповсюджується і на правильний вибір стратегії розв'язання конфлікту, яку обирає викладач для вирішення проблемної ситуації зі студентами. 46% серед опитаних викладачів віддають перевагу компромісу, 39% – співробітництву, 10% – пристосуванню і 5% обирають домінування, тобто перемогу будь-яким шляхом. Дослідження показало, що переважна частина викладачів повністю усвідомлюють власну роль в педагогічних конфліктах.

З метою більш детального вивчення психічних станів, що призводять до виникнення різноманітних конфліктів в педагогічному процесі, було проведено психологічне дослідження, спрямоване на аналіз емоційної сфери та рівня тривожності респондентів, під час якого за допомогою адаптаційного варіанта методики Й. Спілбергера було протестовано 120 осіб.

Високий рівень тривожності може виявлятися у людей з завищеним рівнем домагань, а також низькою самооцінкою, що, в свою чергу, тісно пов'язано з конфліктністю особистості. Тривожність визначає індивідуальну чутливість особистості до стресу, підвищену схильність до переживання, заважає продуктивній навчальній діяльності.

Психологічне дослідження показало, що 45,1% респондентів мають високий рівень тривожності, є занадто імпульсивними, роздратованими, перебувають у постійній готовності до конфлікту, захисту, навіть, якщо в цьому немає потреби. Для цих студентів, як правило, характерна неадекватна реакція на зауваження, поради та прохання. Особливо велика вірогідність нервових зривів, афективних реакцій в тих ситуаціях, коли мова йде про їх компетенцію, престиж, самооцінку. 35,3% респондентів мають середній рівень тривожності, їм властива впевненість в своїх силах, врівноваженість. Вони відчувають загрозу своїй репутації тільки в тих випадках, коли вона реально існує. Це студенти, які адекватно сприймають зауваження, поради на свою адресу. Тривога у них виникає лише в особливо важливих ситуаціях (екзамен, публічний виступ). І лише 19,6% опитаних студентів мають низький рівень тривожності. Вірогідність виникнення конфліктів, стресів у них невелика.

Як стверджують психологи, конфліктологи, набагато легше попередити конфлікт, ніж його розв'язати, тому слід велику увагу приділяти методам профілактики педагогічних конфліктів:

- займатись самодіагностикою, намагатись знижувати рівень тривожності (намагатись уникати ситуацій і думок, що сприяють підвищенню рівня тривожності, працювати над підвищенням рівня самооцінки, знайти хобі, зайнятись спортом, танцями тощо);
- у випадку незадовільної відповіді студента, викладач має показати, що відповідь не задовольняє не його особисто, а не відповідає вимогам програми;
- ніколи не слід зосереджувати увагу на помилках студентів, доріканні їм;

- не виявляти дріб'язкову прискіпливість через погрози – «Я вам покажу!», «Зараз підеш до директора!»;
- володіти своїми емоціями в будь-якій ситуації;
- давати оцінку тільки конфліктним діям, а не особистості;
- не відповідати агресією на агресію (це принизить Вас і буде означати, що Ви безсилі вирішити проблему іншим шляхом);
- необхідно бути об'єктивними в оцінюванні знань, оскільки виявлення власних симпатій чи антипатій приводить до втрати викладачем авторитету серед студентів і створює конфліктну ситуацію;
- давати собі і іншим право на помилку («не помиляється тільки той, хто нічого не робить»).

Якщо неможливо уникнути конфлікту взагалі, а іноді і зупинити його на передконфліктній стадії, достатньо важливим постає питання поведінки та розв'язання педагогічних конфліктів:

- обмежити суперечливу дискусію певними формальними рамками, що дозволить уникнути надмірних емоцій;
- створити можливість сумісного обговорення проблеми віч-на-віч, можливість висловити свої вимоги і побажання, оскільки присутність інших осіб під час конфлікту робить їх зі свідків учасниками, а конфлікт набуває ознак виховного процесу і для них;
- спробувати зрозуміти як свою власну точку зору, так і точку зору опонента;
- поставити себе на місце опонента;
- створити атмосферу емпатії, тобто можливості побачити проблему очима інших людей;
- викладачам слід пам'ятати, що у конфлікті дорослого і підлітка відповідальність за протікання і розв'язання конфлікту належить дорослому.

Отже, діалогізація навчальної діяльності, виховання соціально-комунікативної культури у студентів, самопідготовка викладача з питань педагогічного спілкування є важливою умовою оптимізації навчального процесу взагалі. Хотілося б нагадати слова А.С. Макаренка, педагога-новатора, якого можна вважати майстром спілкування зі всіма його нюансами: «Якомога більше вимогливості до людини і якомога більше поваги до неї!». Ці слова однаково важливі для всіх учасників педагогічного спілкування.

ДЖЕРЕЛА ТА ЛІТЕРАТУРА

1. Етика ділового спілкування: Курс лекцій / Т.К.Чмут, Г.Л.Чайка, М.П.Лукашевич, І.Б.Осечинська. К.: МАУП, 2003.
2. Макарова Л.І., Гах Й.М. Основи психології і педагогіки: Навч. посібник. К.: Центр навчальної літератури, 2005.
3. Малафійк І.В. Дидактика: Навч. посібник. К.: Кондор, 2005.
4. Елькін О. Навчання, базоване на співпраці. 32 стратегії кооперації у класі // Завуч. листопад 2018. № 21 (639). С.8 – 23.
5. Поліщук О. Понад усе – «погода в домі». Соціально-психологічний у колективі // Завуч. березень 2016. № 6 (576). С. 4 – 19.
6. Ревуцька Л., Ковганич Г. Заступник директора з виховної роботи. Сучасні функції, ролі, модель професійної компетентності. Семінар-тренінг // Завуч. червень 2018. №11(629). С. 22 – 35.
7. Тернавська Т., Токар О. Професійна компетентність педагога // Завуч. червень 2015. №12(558). С. 7 – 10.

ХАРАКТЕРНІ ОСОБЛИВОСТІ ТЕМПЕРАМЕНТУ ТА ЙОГО ВИДІВ

Розглянуто поняття «темперамент», його властивості та особливості кожного його виду.

Ключові слова: темперамент, холерик, сангвінік, флегматик, меланхолік.

Consideration of the concept of "temperament" its qualities and the peculiarities of each species.

Key words: temperament, choleric, sanguine, phlegmatic, melancholic.

Розглядаючи термін «темперамент» загалом, то можна дати визначення, що це є вроджена стійка властивість людської психіки, одна з найважливіших структурних одиниць психодинамічної організації психічної діяльності, що визначає реакцію людини на інших людей та на події, що з нею відбуваються.

Темперамент є індивідуальною особливістю динаміки (інтенсивності, швидкості, емоційного забарвлення) психічних процесів та станів. Темперамент становить основу розвитку характеру. З фізіологічної точки зору, темперамент – тип вищої нервової діяльності людини. Темперамент характеризує динамічність особистості, але від нього не залежить її спрямованість, моральні якості, переконання, зацікавлення, розумові задатки й здібності. [1, с. 242].

Темперамент як динамічна характеристика психічної діяльності особистості має свої властивості, які позитивно або негативно впливають на поведінку. Розрізняють такі головні властивості темпераменту:

Сенситивність – міра чутливості до явищ дійсності, що мають стосунок до особистості. Рівень цієї властивості визначається співвідношенням потужності значущих для суб'єкта зовнішніх впливів та інтенсивністю його реакцій на ці впливи. Б. Г. Ананьєв вважав, що сенситивність пов'язана з орієнтувальною рефлексорною діяльністю і є складовою структури темпераменту. Сенситивність, на його думку, являє собою загальну, порівняно постійну особливість особистості, яка є характерною ознакою типу нервової системи людини і яка впливає на схильність людини до різних видів діяльності. Висока сенситивність притаманна меланхолікам, менш сенситивні – сангвініки.

Реактивність – це особливість реагування особистості на різноманітні подразники, що впливає на темп, силу та форму відповіді, а найяскравіше – на емоційну вразливість, і відбивається на ставленні особистості до навколишньої дійсності та до самої себе. Реактивність як особливість темпераменту яскраво виявляється при психічних травмах. Високий рівень реактивності притаманний холерикам, низький – флегматикам.

Пластичність виявляється в здатності швидко пристосовуватися до обставин, що постійно змінюються. Певні сторони психічної діяльності перебудовуються або компенсуються завдяки пластичності вищої нервової діяльності. Пластичними є лише сангвініки.

Ригідність – особливість, протилежна пластичності, це складність або нездатність перебудовуватися при виконанні завдань, якщо цього вимагають обставини. У пізнавальній діяльності ригідність виявляється в повільній зміні уявлень при зміні умов життя, діяльності; в емоційному житті – в загальмованості, млявості, нерухливості почуттів; у поведінці – в негнучкості, інертності мотивів поведінки та морально-етичних вчинків за всієї очевидності їх недоцільності. Ригідність притаманна для холериків, флегматикам та меланхоліків.

Резистентність – міра здатності чинити опір негативним або несприятливим обставинам. Досить яскраво ця особливість виявляється в умовах стресу, при значній напруженості в діяльності.

Інтровертність та екстравертність. Спрямованість реакцій та діяльності особистості назовні, на інших – це екстравертність, а на самого себе, на свої внутрішні стани, переживання, уявлення – інтровертність. Екстраверсія та інтроверсія як властивості темпераменту – це вияви динамічних, а не змістовних сторін особистості. Холерики і сангвініки – екстраверти, а флегматики й меланхоліки – інтроверти. [2, с. 464-466].

У людини виявляються такі типи темпераменту: холеричний, сангвінічний, флегматичний і меланхолічний.

Холерик – людина із сильною, невірноваженою, рухливою нервовою системою, яка відзначається перевагою збудження над гальмуванням. Холеричний темперамент вирізняється циклічністю та імпульсивністю у діяльності й поведінці. Холерик може цілком віддатися справі, завзято працюючи, енергійно переборюючи труднощі на шляху досягнення мети, і раптом усе кинути. Для особистості з таким типом темпераменту характерна підвищена збудливість та емоційна реактивність. Вона буває нетерплячою, запальною та різкою у стосунках, прямолінійною. Її вольові дії дуже поривчасті, якщо їй цікаво, вона здатна до високої концентрації уваги, але виявляє недостатню здатність до переключення уваги. За спрямованістю холерик – екстраверт, любить бути в центрі уваги, але в спілкуванні не є лагідним, любить, щоб усе було, як він того хоче, непоступливий. Має організаторські здібності. У нього жива міміка, виразна жестикуляція, часто швидкий темп мовлення.

Сангвінік – людина із сильною, врівноваженою, рухливою нервовою системою, для якої властива висока швидкість реакцій. Для цього типу темпераменту характерна висока лабільність. Сангвініки можуть легко збуджуватися, а також легко гальмувати свої бажання. Для діяльності сангвініка характерна продуктивність у тому разі, коли йому цікаво, коли він знаходить щось нове для себе. Якщо стає нецікаво, він починає нудьгувати і полишає розпочату справу, не доводячи її до кінця. Його вчинки обдумані, в стресовій ситуації виявляє "реакцію лева". Особистість із таким темпераментом дуже рухлива, легко пристосовується до нових умов життя, швидко знаходить контакт у стосунках з іншими людьми, вирізняється товариськістю, вільно й розкуто почувається в новому оточенні. За спрямованістю сангвінік яскравий екстраверт. У колі своїх друзів завжди веселий та життєрадісний. Настрій у нього здебільшого оптимістичний. Для сангвініка характерні висока психічна активність, енергійність, працездатність, жвавість рухів, розмаїтість міміки, швидкий темп мови. Сангвінік прагне до частого зміни вражень, легко і швидко відкликається на навколишні події, товариський.

Флегматик – спокійний, завжди врівноважений, наполегливий і завзятий трудівник життя (І.П. Павлов). Його реакції оптимально пристосовані до сили умовних подразників, а тому флегматики адекватно реагують на впливи зовнішнього середовища: якщо слабкі подразники, то й реакція слабка, якщо сильні – то сильна. Але властива їм інертність не дає змоги швидко реагувати на швидкі зміни середовища. Умовні рефлекси у флегматиків утворюються повільніше, але виявляються досить стійкими. Флегматики вміють контролювати, затримувати та регулювати безумовні рефлекси та емоції. Тому в своїй поведінці, рухах, розмові вони повільні та спокійні. Міміка дуже бідна, голос тихий і невиразний. Вони точно дотримуються виробленого розпорядку життя, і тому ніщо не може відвернути їх від основної праці. Для них характерна зосередженість, витривалість, серед інших вирізняються стійкістю уваги, здатністю старання й наполегливо працювати. Особистість із таким темпераментом реагує повільно, тому часом не здатна швидко діяти в екстремальних ситуаціях. Важко пристосовується до нових умов, не любить змінювати звички, розпорядок життя, роботу, друзів. У флегматика настрої переважно стабільні, рівні. Якщо є серйозні неприємності, залишається зовні спокійним.

Меланхолік – це людина зі слабкою, неврівноваженою, малорухливою нервовою системою, яка володіє підвищеною чутливістю навіть до слабких подразників, а сильний може спричинити в них "зрив". За спрямованістю меланхолік – інтроверт, тому він важко переживає зміну життєвого оточення, потрапляючи в нові умови життя, дуже розгублюється. Він буває надміру сором'язливим, відлюдькуватим, боязким та нерішучим, не любить нових знайомств і галасливих компаній. Особистість з таким типом темпераменту виявляє розгубленість, спонтанність. У надзвичайних ситуаціях у неї може проявитися "стрес кролика", що призведе до низької ефективності діяльності, а то й невиконання завдань. Меланхолік – дуже вразлива людина, схильна до астенічних емоцій. Почуття його вирізняються повільністю перебігу, стійкістю та слабкою експресивністю. Це люди надчутливі. Грубість, нетактовність, неповагу та інші негативні моменти поведінки меланхоліки переносять дуже боляче, їм потрібне спокійне, звичне оточення, де вони можуть успішно працювати. [3, с. 153-159].

Особливості типу темпераменту в кожній особистості виявляються по-різному. Вони змінюються з віком, перебуваючи у прямій залежності від дозрівання та розвитку організму людини, її психіки. Завдання полягає в тому, щоб зважати на ці особливості і виробляти у людини вміння володіти своїм темпераментом.

ДЖЕРЕЛА ТА ЛІТЕРАТУРА

1. Максименко С. Д. Загальна психологія: Навч. посібник. Видання друге, перероблене та доповнене. Київ: «Центр навчальної літератури», 2004. С. 242.
2. Загальна психологія: Підручник / Скрипченко О.В., Долинська Л.В., Огороднійчук З.В. та ін. К.: Каравела, 2014. С. 464-466.
3. Небиліцин В. Д. Темперамент // Психологія індивідуальних відмінностей. Тексти / За ред. Ю. Б. Гіппенрейтер, В. Я. Романова. М.: Видавництво МГУ, 1982. С. 153–159.

УДК 159.922:8:316.614

*Оксана Петришин
(Рівне)*

РОЗВИТОК ПРОСОЦІАЛЬНОСТІ В ПЕРІОД ПІДЛІТКОВОГО ВІКУ

У статті вказано, що підлітковий вік є важливим етапом становлення просоціальності. Окрім того, підліткова криза може бути вагомим чинником, який суттєво впливає на становлення просоціальної поведінки особистості.

Ключові слова: просоціальна поведінка, альтруїзм, емпатія, егоїзм, підлітковий вік, особистість.

The article states that adolescence is an important stage in the formation of prosociality. Additionally, adolescent crisis can be a significant factor that significantly affects the formation of antisocial behavior of the individual.

Key words: prosocial behavior, altruism, empathy, selfishness, adolescence.

Постановка проблеми. У сучасному світі важливою є потреба у розвитку позитивних форм соціальної взаємодії, які спрямовані на кооперацію, підтримку один одного, надання допомоги тим, хто знаходиться у складній життєвій ситуації. Саме тому дослідження просоціальної поведінки є вагомим напрямком сучасної психології, а становлення цього типу поведінки та її мотивів у період підлітковості заслуговує на особливу увагу у зв'язку зі значущістю змін щодо розвитку на цьому віковому етапі.

Актуальність дослідження. Інтерес до вивчення просоціальної поведінки у науковому середовищі з'явився не так давно. Тривалий час питання, які стосувалися його сутності, розглядалися у межах вивчення емпатії, альтруїзму, моралі та моральності, кооперативної поведінки тощо. У середині ХХ століття з'явився термін «просоціальна поведінка» і оформилися два підходи до його розуміння: підхід, у якому просоціальна поведінка та альтруїзм ототожнюють (Є.П. Ільїн, В.Г. Крисько, Х. Хекхаузен), та підхід, у межах якого просоціальна поведінка є більш широким поняттям і включає допомогу іншому й заради власної вигоди (Е. Аронсон, Т. Уілсон і Р. Ейкерт; Д. Бетсон; Г. Карло і Б.А. Рендалл; Д. Кенрик і С. Нейберг; І.М. Кондаков; Я. Рейковський; Ш. Тейлор, Л. Піпло і Д. Сірс; Р. Чалдіні). Різні аспекти просоціальної поведінки дітей та підлітків були предметом досліджень В.В. Абраменкової, С.К. Нартової-Бочавер, Л.В. Смольникової, Ю.О. Мазур, Т.І. Брессо, Н.В. Кухтової, І.А. Фурманова та інших науковців.

Більшість відомих досліджень просоціальної поведінки виконані зарубіжними вченими; у вітчизняній психології ця проблема є малодослідженою. Останніми роками з'явилися роботи Л.В. Калашникової, яка вивчає розвиток просоціальної поведінки у контексті становлення духовності майбутніх психологів; праці Р.І. Климків щодо формування просоціальної поведінки осіб, які відбувають покарання; роботи Н.В. Корчакової про просоціальний розвиток особистості; праці М.М. Наконечної про просоціальну активність як чинник становлення внутрішнього світу особистості.

У зв'язку з цим основною метою даної роботи є теоретичний аналіз та емпіричне дослідження просоціальної мотивації у підлітковому віці. Для досягнення мети та перевірки гіпотези були визначені наступні завдання дослідження: здійснити теоретичний аналіз поняття «просоціальна поведінка»; розкрити сутність просоціальної мотивації; вивчити психологічні передумови становлення просоціальної мотивації у підлітковому віці; здійснити емпіричне дослідження просоціальної мотивації у молодших і старших підлітків; сформулювати психолого-педагогічні рекомендації з розвитку просоціальної мотивації у період підлітковості.

Результати теоретичних і практичних досліджень. Існує, принаймні, два підходи щодо розуміння просоціальної поведінки: як категорії, що тотожна альтруїзму та як більш широка категорія, що включає в себе різні форми надання допомоги з розрахунком на отримання винагороди за неї і без. Головним акцентом при цьому є дія на благо іншої людини. Як вказують Р.В. Павелків та Н.В. Корчакова, існує значне розмаїття просоціальних виявів. У цю групу дій можна віднести акти допомоги, підтримки, співчуття, дарування. У найбільш загальному вигляді просоціальні дії поділяють на три групи: дії інструментальної допомоги, емпатійні прояви, обмін [1].

Індивідуалістичний підхід щодо пояснення просоціальної поведінки зосереджений на вивченні зв'язків між настроєм людини та спрямованістю її поведінки. По-перше, на бажання надавати допомогу величезний вплив має почуття провини, що підтверджується присутністю в різних культурах відповідних обрядів позбавлення від нього у вигляді жертвопринесення, матеріальних пожертвувань, дотримання посту, читання молитов тощо. Саме тому прагнення творити добро після скоєння поганого вчинку відображає потребу в зменшенні особистого почуття провини, відновленні самоповаги і позитивного публічного іміджу. По-друге, прагнення надавати допомогу суттєво залежить від настрою суб'єкта допомоги. Проте результати проведених вченими експериментів є суперечливими. Поганий настрій у дітей негативно впливає на альтруїзм, у дорослих – навпаки. Ця відмінність, на думку Р. Чалдіні, Д. Кенрика і Д. Баумана, обумовлена тим, що дорослі знаходять позитив у самому альтруїстичному вчинку, тобто він дає їм внутрішню винагороду у вигляді задоволення, яке вони отримують від нього. Діти ж, на відміну від дорослих, не вважають сам по собі альтруїстичний вчинок винагородою [5].

Просоціальна поведінка людини – це спосіб взаємодії в соціально важливій для людини групі. А враховуючи той факт, що клас для підлітка-школяра – це значуща соціальна група, а

тому і прояви просоціальної поведінки є необхідним елементом повноцінної взаємодії в шкільному середовищі. Окрім того, просоціальність може бути результатом і природного відбору, і миттєвого настрою, і впливу ситуації та норми обов'язку, і виступати стійкою особистісною рисою.

Оскільки просоціальна поведінка трактується як прояв, що можна спостерігати, та який орієнтований на благо суспільства й допомогу іншим, то подібна модель припускає позитивне ставлення до людей та визнання особистості іншого, що відбивається в здатностях до емпатії, співробітництві та взаємодопомозі, умінні дозволяти конфліктні і важкі ситуації. У свою чергу, відношення до інших визначається й ставленням особистості до себе.

Просоціальний образ «Я» спонукає людину приходити на допомогу, то ймовірно, саме тому будь-який чинник, що нагадує людині або переконує її у власному альтруїзмі, повинен підсилити мотивацію допомоги. Велике значення мають два такі чинники: прикріплення ярликів та увага до «Я».

Характер просоціальної поведінки залежить від багатьох змінних, серед яких важливе місце посідають параметри близькості партнерів по взаємодії та особливостям особистісних зв'язків між ними. Стати на захист знайомого, близького партнера і підтримати незнайому людину – це різні соціальні ситуації, які мають не лише інший соціальний контекст, але й різний рівень психологічного навантаження. Ідея допомоги незнайомим зумовлена багатьма чинниками різної модальності та може народжуватися як у сфері емоційних переживань, так і на основі логічних розмірковувань та оцінок. Стимуляція просоціальних вчинків емоційними спонуканнями виникає при асоціюванні з власним досвідом чи за умови включення когнітивних механізмів. Логічні підстави реагування виникають на основі усвідомлення власних потенційних можливостей надати допомогу, розуміння відповідності даного вчинку соціальним нормам, бажанні дотримуватися певних зразків поведінки.

Доросла людина, яка сама добре розуміє сенс і значення відповідних просоціальних дій, спостерігаючи їх у дитини і свідомо прагнучи виробити у неї якості особистості, пов'язані з просоціальною поведінкою, такі як щедрість, доброта, чуйність, альтруїзм та інші, всіляко підкріплює їх у дитини, намагаючись викликати у неї позитивні емоції. Відповідні емоційні переживання, які приємні для дитини, свідомо чи несвідомо відтворюються нею через автоматичне повторення дій, якими ці емоції супроводжувалися (такий механізм – автоматичного відтворення реакцій, що породжують позитивні емоційні переживання, – мабуть, присутній у генетичній програмі розвитку не тільки людини, але й інших вищих живих істот), починають в кінцевому рахунку асоціюватися з відповідними діями у свідомості самої дитини. Зі свого боку, дитина тепер цілком усвідомлено і цілеспрямовано повторює відповідні дії, та робить це для того, щоб ще раз пережити позитивні емоції. Відповідна практика, яка багато разів відтворена упродовж тривалого часу, призводить до появи у дитини стійких форм просоціальної поведінки, які з часом стають типовими реакціями дитини на відповідні соціальні ситуації.

Наприклад, коли поведінка дитини в різних соціальних ситуаціях стає стійкою і послідовно просоціальною, тоді можна вже говорити про те, що в її психіці домінують просоціальні мотиви поведінки. У тому випадку, якщо дитина поводить себе зухвало, постійно порушує існуючі норми людських взаємин, явно не бажаючи рахуватися з ними, то кажуть, що в мотивації його соціальної поведінки виражені антисоціальні мотиви. Нарешті, якщо поведінка дитини серед людей така, що про неї практично неможливо сказати, чи є вона просоціальною або антисоціальною, то її, швидше за все, потрібно віднести до категорії асоціальної. Все це, мабуть, відбувається з дітьми ще в дошкільному віці, та в цілому в цьому віці дітей можна більш-менш точно розділити на три зазначені вище групи з точки зору того, яка соціальна поведінка характерна для них.

Отже, підлітковий вік є важливим етапом соціального розвитку, у межах якого відбувається становлення його спонукальної сфери, у т.ч. й просоціальності.

У відповідних психологічних дослідженнях показано, що у процесі дорослішання підліток усе частіше і послідовніше виявляє просоціальну та індивідуально-суспільну мотивацію діяльності, що супроводжується ослабленням групової мотивації. Але цей процес ускладнюється виникненням нових потреб, які пов'язані з намаганням подолати у своїй самореалізації межі школи та долучитися до життя і діяльності дорослих, а також відповідати не тільки вимогам тих, хто поряд з підлітком, а й власним вимогам та самооцінці, самоствердитись і зайняти своє місце у товаристві ровесників. Водночас спостерігається індивідуалістична акцентуація особистості, спрямованість активності на задоволення, насамперед, власних потреб у визнанні та повазі, а також в особистісній автономії.

Результати емпіричного дослідження просоціальності у період підлітковості показують, що альтруїзм як мотив найвищої форми допомагаючої поведінки має середній та низький рівні прояву і у молодших, і у старших підлітків. При цьому виявлено тенденцію щодо зростання показника альтруїзму у старших підлітків у зв'язку зі зменшенням впливу вікової кризи. Серед форм просоціальної поведінки альтруїстична займає останню позицію в обох групах.

Аналіз вікової динаміки егоїзму показав, що прояв цієї риси в цілому зменшується у міру дорослішання. Водночас збільшуються індивідуальні відмінності: серед молодших підлітків більшість мають її середній рівень, а серед старших підлітків зростає кількість досліджуваних як з низьким, так і з високим її рівнем.

Підліткам обох груп найбільше властива пасивна емпатія, зокрема, здатність співчувати позитивним емоціям іншої людини. Найменший ступінь прояву в обох вибірках має когнітивна емпатія, проте у зв'язку з прогресом загального інтелектуального розвитку та зменшенням егоцентризму її показник у цілому зростає у старшому підлітковому віці. Така ж тенденція простежується й щодо показників негативної емоційної та дієвої емпатії.

Окрім того, молодші та старші підлітки демонструють найвищу готовність до просоціальної поведінки у критичних ситуаціях. Емоційна напруженість ситуації також є важливим мотиваційним стимулом допомоги іншому. У цілому в обох групах підлітки демонструють готовність допомагати у відповідь на прохання іншої людини.

ДЖЕРЕЛА ТА ЛІТЕРАТУРА

1. Павелків Р.В., Корчакова Н.В. Просоціальний розвиток особистості: Монографія. Рівне: Вид. О. Зень, 2013. 384 с.
2. Социальная психология / Ш. Тейлор, Л. Пипло, Д. Сирс. 10-е изд. СПб: Питер, 2004. 767 с.
3. Чалдини Р. и др. Социальная психология. Пойми других, чтобы понять себя! СПб.: Прайм-Ерознак; Издательский дом «Нева»; М.: Олма-Пресс, 2002. 256 с.
4. Кондаков И.М. Психологический словарь. М.: «Олма Медиа Групп», «Олма Пресс Образование», 2007. 512 с.
5. Корчакова Н.В. Траекторія вікового розвитку просоціальної поведінки // Науковий вісник Херсонського державного університету. Серія «Психологічні науки». Вип. 4. 2015. С. 76-80.
6. Корчакова Н.В. Просоціальність як особистісна складова майбутньої професійної діяльності студентів-психологів // Наукові записки Національного університету «Острозька академія». Серія «Психологія і педагогіка». 2014. С. 84-94.

ОСОБЛИВОСТІ ДИСГАРМОНІЇ У РІЗНИХ ФОРМАХ МІЖОСОБИСТІСНИХ ВІДНОСИН

Статтю присвячено проблемі вивчення психологічної та соціальної формам міжособистісних відносин, а також стадій їх розвитку у континуумі гармонійності – дисгармонійності.

Ключові слова: міжособистісні відносини, гармонія і дисгармонія, форми відносин, стадії розвитку міжособистісних відносин, соціально-психологічна дистанція.

The article devoted to the problem of studying of psychological and social forms of interpersonal relations are discussed. The stages of development of relations are displayed too in a continuum a harmonicity – disharmonicity.

Keywords: interpersonal relations, harmony and disharmony, forms of relations, stages of development of interpersonal relations, a social – psychological distance.

Проблеми, що стосуються міжособистісного спілкування і взаєморозуміння, вже кілька століть не втрачають своєї актуальності, та стають все більш важливими для багатьох соціально-гуманітарних наук. Відсутність взаєморозуміння в процесі спілкування призводить до ускладнення, а часто і руйнування взаємин між людьми, або навіть до глибокого морального конфлікту всередині самої особистості, оскільки взаєморозуміння і саморозуміння є тісно взаємопов'язаними феноменами. Тому, аналізуючи міжособистісне спілкування і можливості досягнення в ньому взаєморозуміння, можна пояснити багато соціальних проблем розвитку суспільства, сім'ї і окремої особистості. Дослідження присвячені різним питанням міжособистісних відносин присутні у роботах таких вітчизняних та зарубіжних вчених, як: Андрєєва Г. М., Богомолова Н. Н., Петровська Л. А., Адлер А., Божович Л. И., Коломинський Я. Л., Кон И. С., Куніцина В. Н., Лазурський А. Ф., Мясіщев В.Н., Маслоу А., Петрушин С. В., Роджерс К., Рубинштейн С. Л., Фромм Е., Франкл В., Хорни К. та ін.

Міжособистісні відносини мають свою структуру і являють собою багатогранний в психологічному плані процес, який припускає проходження різних періодів і етапів. У практичному плані розглядати структуру міжособистісних відносин можна з урахуванням принципу диференціювання, розробником якого є С. В. Петрушин. Даний принцип заснований на припущенні, що причина психологічних проблем у міжособистісних стосунках криється у змішуванні суб'єктом різних рівнів психічної реальності, злиття їх в єдиний рівень, і базується на виявленні та диференціюванні рівнів міжособистісних відносин і побудові між ними нових взаємозв'язків.

При описі даного принципу вчений спирався на такі припущення [4; 5]:

1. Міжособистісні відносини не є щось однорідне. У них можна виділити різні рівні (види, підсистеми).
2. Недиференційованістю окремих рівнів відносин як відносно самостійних і нетотожних один одному, а також злиття цих відносин є однією з причин незадоволення відносинами.
3. Рішення проблеми, що виникла у відносинах, полягає в виявленні та диференціюванні рівнів відносин.

За С.В. Петрушиним [4, с. 37] можна виділити такі рівні (форми) міжособистісних відносин: соціальний, емоційний і сексуальний.

При соціальній формі відносин партнери взаємопов'язані соціальними ролями; відносини побудовані на основі конвенції, контракту, взаємної домовленості.

Емоційна (психологічна) форма відносин має зовсім іншу природу, відмінну від соціальної. Її можна позначити як принципово неконвенціональну. Договір про міцність і незмінність емоцій неможливий. Будь-які гарантії та зобов'язання з приводу почуттів нереальні. Перенесення соціального на емоційний рівень, що виражається в спробі установа конвенцій щодо емоції, заради збереження союзу, призводить до напруги і загальної невротизації відносин.

Сексуальна форма відносин може розглядатися як самостійна, що не змішується з іншими.

Крім структури, міжособистісні відносини характеризуються стадіальністю розвитку. Аналіз дослідження В. Н. Куніциної і співавторів, дозволяє відмітити, що міжособистісні відносини починаються і припиняються в рамках міжособистісної події. Під нею розуміється «значуща для даної людини зміна в житті, ключову роль в якій грає інша людина, з якою вони перебувають (або перебували) в безпосередньому контакті» [3, с. 242]. Автори описують наступні стадії розвитку відносин: стадія зближення; стадія близькості; стадія диференціації; стадія віддалення; стадія розпаду. Але можливий і інший варіант розвитку – відносини можуть стати більш гармонійними, більш близькими, інтимними.

Деякі вчені [1, 3, 4 та ін.] вважають, що дисгармонії сексуальних і емоційних (психологічних) відносин сприятимуть такі умови: недолік інтенсивності почуттів, переважання негативних емоцій; брак уваги один одному; брак часу проведеного разом; закритість і нещирість один з одним, наявність недомовок у відносинах; відсутність єдності під час перебування разом.

Проте А. Л. Журавльов [2, с. 174] та М. М. Філоненко [6, с. 163] зазначають, що специфічними для психологічних відносин, є: невиконання обіцянок; відсутність інтересу та участі при обговоренні проблем і складнощів виникаючих в житті партнерів. Спільними факторами дисгармонійності відносин, для психологічних і соціальних відносин виступають: небажання партнерів вирішувати виникаючі проблеми, їх уникнення; надмірна турбота і опіка; відсутність стабільності відносин.

Спільними умовами дисгармонійності всіх трьох форм відносин (соціальної, психологічної та сексуальної), є: неприйняття партнерами один одного; нетерпимість до недоліків та індивідуальності один одного; невміння бути гнучким, нездатність іти на поступки; стороннє втручання (батьків, друзів, знайомих і т. п.) при вирішенні труднощів і проблем, що виникають в відносинах; прояв безвідповідальності у відносинах один з одним; ревності та заздрість.

Аналіз сучасних досліджень [3, 5, 6 та ін.] демонструє, що виникнення проблем в одних відносинах призводить до незадоволеності в інших. Наприклад, незадоволеність своїм соціальним становищем в колективі (соціальний аспект відносин) негативно позначається на спілкуванні та взаєморозумінні з колегами (психологічний аспект відносин). Результатом цього є встановлення несприятливої соціально-психологічної дистанції між суб'єктами відносин, що не задовольняє одного або обох партнерів. А отже, доцільність використання запропонованого С. В. Петрушиним [5, с. 49] «принципу диференціації», для вирішення міжособистісних проблем, не викликає сумнівів.

Ступінь близькості між суб'єктами у соціальних відносинах, що відображає гармонійність / дисгармонійність відносин, на кожній стадії розвитку відносин різна. На стадії близькості партнери прагнуть зустрічатися у більш різноманітних ситуаціях, шукають товариства один одного (поведінковий і діяльнісний аспект дистанції), намагаються бути більш відкритими, розуміти точку зору і світогляд один одного (когнітивний і комунікативний аспект дистанції), відчують, що їх добробут пов'язаний зі стійкістю і надійністю їх взаємовідносин (емотивний аспект). Отже, близькі, гармонійні, «здорові» відносини припускають досить близьку дистанцію між взаємодіючими суб'єктами.

Найбільш значущими причинами незадоволеності відносинами, що говорить про їх дисгармонійності, на стадії близькості виступають: перенесення проблем з інших сфер життя на відносини; відсутність інтересу до проблем і переживань один одного; ревності.

На стадії диференціації має місце інша картина, обумовлена самим змістом даної стадії – прагненню партнерів або одного з них протиставити занадто великий прихильності свою самостійність, мати свої особливі інтереси, думати більше про реалізацію своїх можливостей, ніж про партнерство. Гармонійність – дисгармонійність відносин на даній стадії визначатиметься взаєморозумінням (когнітивна складова дистанції), шанобливим ставленням до інтересів, індивідуальності партнера.

Причини незадоволеності відносинами на даній стадії схожі зі стадією близькості, проте при цьому, до них додаються: втрата партнером своєї індивідуальності; небажання йти на поступки один одному; невміння звертати дрібні сварки в жарт; напруженість і конфліктність у спільній діяльності.

Загальним для стадій віддалення і розпаду є зміна судження про поведінку один одного, взаємні оцінки партнерів стають нижче (емотивний аспект дистанції), а також спостерігається уникнення контактів один з одним (поведінковий і діяльнісний аспект дистанції), приходить розуміння вичерпаності відносин (когнітивний аспект дистанції). На стадії розпаду всі складові соціально-психологічної дистанції виражені на низькому рівні [1, с. 203].

Це свідчить про те, що партнери або один з них вирішили, що він або вона не задоволені існуючими відносинами і бажають припинити їх. Якщо це характеризує обох партнерів, то можна вважати, що їх ставлення «задовольняють» один одного, а якщо тільки з боку одного з них, то відносини будуть сприйматися іншим як дисгармонійні. Дана стадія насичена негативними переживаннями.

Отже, можна зазначити, що дисгармонія може бути обумовлена незадоволеністю, що виникає в соціальних, психологічних (емоційних) і сексуальних відносинах між партнерами (суб'єктами відносин).

ДЖЕРЕЛА ТА ЛІТЕРАТУРА

1. Власова О. І. Психологія соціальних здібностей: структура, динаміка, чинники розвитку. К.: ВЦ КУ, 2005. 308 с.
2. Журавльов А. Л. Соціальна психологія. Навч. посібник. М.: ПЕР СЕ, 2002. 351 с.
3. Куницына В. Н., Казаринова Н. В., Погольша В. М. Межличностное общение: учебник для вузов. СПб.: Питер, 2001. 544 с.
4. Петрушин С. В. Любовь и другие человеческие отношения. СПб.: Речь, 2005. 96 с.
5. Петрушин С. В. Искусство быть вместе: любовь и переговоры. СПб.: Речь, 2009. 240 с.
6. Філоненко М. М. Психологія спілкування. Навч. посібник. К.: Центр учбової літератури, 2008. 224 с.

ФУНКЦІОНАЛЬНА АСИМЕТРІЯ МОЗКУ ТА ТВОРЧІ ЗДІБНОСТІ ОСОБИСТОСТІ СТУДЕНТА

У статті подані результати теоретичних і практичних досліджень щодо зв'язків функціональної асиметрії мозку з творчим потенціалом особистості студента.

Ключові слова: функціональна асиметрія мозку, здібності, творчість, особистість.

In the article presents the results of theoretical and practical research on the connections of functional brain asymmetry with the creative potential of student's personality.

Keywords: phunctional, asymmetry of the brain, abilities, creativity, personality.

Постановка проблеми. Творчий потенціал як вагома складова здібностей особистості, а також психічного здоров'я та ефективної соціальної адаптації суттєво залежить від психофізіологічних особливостей, у т.ч. функціональної асиметрії мозку (ФАМ). У цілому функціональна спеціалізація півкуль головного мозку (сенсорна, моторна, когнітивна) є фундаментальною основою психофізіологічної індивідуальності людини. Систематичні дослідження функціональних особливостей головного мозку показали, що домінуюча ліва півкуля у праворуких бере участь, насамперед, у здійсненні абстрактно-логічного, а права півкуля – чуттєво-образного мислення. При цьому існує тісний функціональний зв'язок півкуль мозку з діяльністю першої (невербальної) і другої (вербальної) сигнальних систем. Так, під час навчання права півкуля працює за принципом дедукції, тобто спочатку здійснює синтез, а потім аналіз, тоді як ліва півкуля функціонує за принципом індукції – спочатку аналізує інформацію, а потім синтезує її.

Існує точка зору, що права півкуля мозку в процесі роботи ніби звертається в минуле, а ліва – в майбутнє; права півкуля впорядковує інформацію про минуле, а ліва на цій основі будує прогноз на майбутнє [4]. Окрім того, діяльність правої півкулі мозку тісно пов'язана з процесами творчої уяви та фантазії, а також з емоційною сферою та несвідомими процесами. У зв'язку з цим основною метою даної роботи було дослідження зв'язків щодо спеціалізації півкуль головного мозку і творчих здібностей у студентів в умовах навчального процесу.

Результати теоретичних і практичних досліджень. Одним із напрямів, де найбільше простежується функціональна асиметрія мозку, є професійна діяльність людини, а також реалізація її творчого потенціалу [2; 3]. Окрім того, дослідження особливостей функціональної асиметрії необхідні для визначення можливостей людини у навчанні, оскільки різні типи профільної латеральної організації мозку характеризуються різними показниками когнітивних, рухових та емоційно-вольових процесів [6].

На сьогодні вченими доведено, що: 1) ліва півкуля головного мозку відповідає за абстрактно-логічне мислення (формування понять, побудова узагальнення, висновків, складання прогнозів тощо); 2) права півкуля забезпечує просторово-образне сприйняття середовища існування на основі індивідуального досвіду, формує особистісне емоційне ставлення до себе та інших людей, до предметів, явищ і подій, а також є основою конкретного мислення та розвитку творчих здібностей [1]. Так, при органічному пошкодженні лівої півкулі мозку у музикантів та художників майже не страждали їх артистичні здібності, тоді як при пошкодженні правої півкулі відзначається повна втрата здібностей до творчості. У цілому праворукість та ліворукість людини зумовлюється генетичними, географічними, екологічними та соціальними чинниками.

Для комплексних психофізіологічних досліджень була сформована експериментальна група із студентів різних курсів денної форми навчання спеціальності «Психологія» психолого-природничого факультету Рівненського державного гуманітарного університету.

Домінування лівої або правої півкулі головного мозку особистості студента визначали за допомогою бланкового методу діагностики (тест на специфіку мислення). Окрім того, для визначення частки ліворуких та праворуких людей були апробовані тестові завдання: переплетення пальців рук, особливості аплодування, проба з одночасною дією двома руками, проба Розенбаха тощо. На основі цих завдань у студентів вираховувалася частка правші і лівші щодо спеціалізації півкуль. Якщо ж відсотки були рівні (по 50 %), то тоді така особистість – амбідекстр.

Функціональна асиметрія мозку відображає розподіл нервово-психічних функцій між правою та лівою півкулями, а також особливості їх взаємодії. Було встановлено, що «чистих» правшів чи лівшів небагато, майже у всіх досліджуваних є певна частка від правші та лівші. У цілому в експериментальній групі 63 % студентів є праворукими, 18,5 % – ліворукими і 18,5 % – «чисті» правші.

У підсумку за певною різницею балів експериментальна група розділилася на три підгрупи: у першій підгрупі (26 %) домінуючою була ліва півкуля мозку (n=7), у другій підгрупі (26 %) – права півкуля мозку (n=7), у третій підгрупі (48 %) – домінування не було виражене (n=13).

Окрім того, експериментальні дослідження показують, що у більшості студентів частково виражене домінування певної півкулі, що відображається на їх право- чи ліворукості. Правшами серед студентів експериментальної групи лише 18,5 %, праворукими – 63 % студентів (з різними співвідношеннями сенсорної асиметрії), ліворукими – 18,5 % студентів. У цілому домінування певної півкулі більш виражене у дівчат (18,5 %).

Отже, у більшості учасників групи домінування певної півкулі головного мозку не виражене. При визначенні домінантної півкулі на основі праворукості чи ліворукості потрібно враховувати, що це не однорідні групи. Серед них виділяють лівшів (ведуча ліва рука і нога, лівобічна сенсорна асиметрія), ліворуких (ведучою є ліва рука, інші показники профілю правобічні), амбідекстрів (функціональна асиметрія не виражена), праворуких (ведучою є права рука з різними співвідношеннями сенсорної асиметрії та асиметрії ніг) та правшів (з правобічним латеральним профілем). У цілому результати проведених досліджень дали змогу виявити у студентів частки правшів і лівшів.

Для дослідження вербальної креативності у групах лівшів і правшів застосовували тест віддалених асоціацій С. Медник (дослідження вербальної креативності – асоціативний тест № 1 і асоціативний тест № 2) [5]. За результатами дослідження були визначені рівень оригінальності та рівень швидкості у різних групах правшів і лівшів. У цілому достовірних відмінностей за показниками вербальної креативності (оригінальність в асоціативному тесті № 1 та швидкість в асоціативному тесті № 2) між групами лівшів і правшів не встановлено.

Для дослідження образної креативності у групах лівшів і правшів застосували тест Е. Торренса (кола) [5]. У цілому достовірних відмінностей за показниками оригінальності і гнучкості тесту Торренса (кола) між групами лівшів і правшів не виявлено.

При оцінці результатів вербальної та образної креативності в групах лівшів і правшів достовірних відмінностей не встановлено. Проте числове значення оригінальності в асоціативному тесті № 1 та в тесті Е. Торренса (кола) більше у лівшів. Ці результати відповідають літературним даним, що у лівшів вище, ніж у правшів, креативність та значно виражена здатність до оригінальної художньої творчості. У свою чергу, числові значення швидкості в асоціативному тесті № 2 та гнучкості в тесті Е. Торренса (кола) вище у правшів. Це може свідчити про те, що походження ліворукості у даній групі може мати як генетичну, так і травматичну (перенавчання) природу.

Результати новітніх психофізіологічних досліджень свідчать, що функціональна асиметрія мозку людини не є абсолютною. Так, функціональна спеціалізація півкуль у людини є певним континуумом, тобто кожна півкуля мозку здатна впоратися з багатьма видами завдань, проте стиль і характер виконання, а також ефективність рішення у них істотно різняться. Саме тому майже у третини людей немає чіткої функціональної спеціалізації півкуль головного мозку.

У цілому нормальна психічна діяльність та поведінкова активність особистості можлива при злагодженій роботі обох півкуль головного мозку, ефективному поєднанні чуттєво-образного та абстрактно-логічного мислення, що забезпечує всебічне охоплення явищ і подій природного і соціального середовища існування, а також суттєво сприяє реалізації творчого потенціалу особистості при різних формах діяльності, у т.ч. в умовах навчального процесу.

ДЖЕРЕЛА ТА ЛІТЕРАТУРА

1. Психофізіологія: Учебник для вузов / Под ред. Ю.И. Александрова. Пб.: Питер, 2006. 464 с.
2. Руководство по функциональной межполушарной асимметрии / В.Ф. Фокин (ред.). М.: Научный мир, 2009. 836 с.
3. Спрингер С., Дейч Г. Левый мозг, правый мозг. М.: Мир, 1981. 368 с.
4. Чайченко Г.М. Фізіологія вищої нервової діяльності. К.: Либідь, 1993. С. 128-131.
5. Шапарь В.Б. Практическая психология. Инструментарий. 3-е изд. Ростов-на-Дону: Феникс, 2005. 768 с. (Серия «Высшее образование»).
6. Annett M. Hand preference observed in large healthy samples: classification, norms and interpretations of increased non-right-handedness by the right shift theory // The British journal of clinical psychology. 2004. Vol. 95 (3). P. 339-353.

УДК 159.9

Олена Фурніка
(Ізмаїл)

ЕКЗИСТЕНЦІЙНИЙ ВАКУУМ У ПІДЛІТКОВОМУ ВІЦІ

Статтю присвячено проблемі вивчення екзистенційного вакууму в психології та вибору життєвих цілей і їх впливу на суб'єктивне сприйняття життя. Наведено результати дослідження проявів екзистенційного вакууму у підлітковому віці.

Ключові слова: сенс життя, екзистенційна криза, екзистенційний вакуум, життєві цінності, цілі існування, підлітки.

The article is devoted to the problem of studying the existential vacuum in philosophy and the choice of life goals and their influence on the subjective perception of life. The results of the study of manifestations of existential vacuum in adolescence are given.

Keywords: meaning of life, existential crisis, existential vacuum, life values, goals of existence, adolescents.

Сенс життя – це проблема, яка має відношення до визначення кінцевої цілі існування, призначення людини; це одне з основних світоглядних питань, яке має величезне значення для становлення духовності і моральності особистості.

Питання про сенс життя також можна розуміти як суб'єктивну оцінку прожитого життя і відповідність досягнутих результатів поставленим цілям, як розуміння людиною змісту і направленості свого життя, свого місця в ньому. Внутрішня необхідність знайти відповіді на такі питання, як:

- Які основні життєві цінності?
- Що є цілю в житті?
- Для чого жити?

Уявлення про сенс життя складаються в процесі діяльності людей і залежать від їх соціального положення, змісту вирішуваних питань, способу життя, світогляду, конкретної історичної ситуації [6, с. 28].

З точки зору А. Камю існує фундаментальна дисгармонія, яку він називає «абсурд». У людини є прагнення до порядку, сенсу і мети в житті, але Всесвіт сам по собі байдужий і

безглуздий. Абсурд виникає з цього конфлікту людини і Всесвіту. У людей є три шляхи вирішення цієї дилеми. Перше рішення: суїцид. Здавалося б, все досить просто: закінчити своє життя. А. Камю відкидає цей вибір, як боягузливий. Друге рішення: релігійна віра. Вона постулює існування області, яка знаходиться за межами абсурду і матиме певний сенс. Однак А. Камю називає це рішення «філософським самогубством» і відмовляється від нього, тому що воно зводиться до руйнування розуму, що прирівнюється до самогубства тіла. Третій варіант: прийняти абсурд. Згідно А. Камю, це єдине реальне рішення. Людина повинна прийняти абсурдність життя і продовжувати жити. Абсурд є однією з найважливіших характеристик стану людини і єдиним вірним способом впоратися з цим – прийняти його [2, с. 79].

Термін «екзистенційний вакуум» використовується для опису стану в якому люди скаржаться на внутрішню пустоту. Екзистенційний вакуум – це «переживання прірви». В. Франкл виділяє три причини виникнення екзистенційного вакууму:

- на відміну від тварин, люди не запрограмовані інстинктами, які б побуджували їх до певних дій;
- традиції і цінності не дають підказки людині, що вона має робити. Іноді люди не знають чого вони хочуть і піддаються конформізму, роблячи те, що і інші, або тоталітаризму, займаючись тим, чого хочуть від них інші;
- люди піддаються редукціонізму – в цьому випадку людина розглядається як сукупність потягів, інстинктів, а не як особа здатна приймати дієві рішення [7, с. 52].

Аналіз сучасних досліджень [1; 4] дозволяє виділити такі причини виникнення екзистенційного вакууму, як: відчуття ізольованості та самотності, усвідомлення смертності, відсутність цілей, усвідомлення безглуздості свого життя.

Деякі вчені [3; 7] виділяють такі способи подолання екзистенційного вакууму: хтось вирішує, що безглуздо задумуватися про сенс, адже все одно не можливо отримати об'єктивну відповідь, дехто, що основний сенс – бути щасливим зараз, а комусь вдається використати цей досвід для розвитку та внутрішніх змін.

А. Ейнштейн примітив, що той хто відчуває, що його життя не має сенсу, не тільки нещасний, а і навряд чи життєспроможний. А З. Фрейд в одному зі своїх листів писав: «Коли людина задає питання про сенс і цінності життя – вона хвора» [5, с. 16].

Когнітивний компонент екзистенціального вакууму характеризується відсутністю ясних життєвих цілей, до того ж ці цілі носять скоріше миттєвий характер, не спрямовані на довгострокову перспективу. Чи не спонукають до реальних дій. Можна позначити цю особливість як безплановість, установку жити тільки сьогоднішнім днем. «Як результат – життєва програма або відсутня, або є аморфною і нереалістичною. Життєва перспектива особистості різко скорочується» [3, с. 10].

Звужується також і спектр життєвих цілей. «Життя без сенсу - це життя в першу чергу ізольоване, позбавлене значущих зв'язків, не пов'язане з життям інших людей, з соціальними групами, з людством; в ньому відсутні перспективи за межами актуального «тут і тепер»» [4, с. 72].

Для дослідження проявів екзистенційного вакууму нами була використана методика «Духовна криза» розроблена Л.В. Восковскою (Шутовою) (спільно з А.В. Ляшук). В дослідженні брали участь 35 респондентів, віком від 13 до 16 років, які є учнями Старокозацького НВК I-III ступенів - гімназія, Білгород-Дністровського р-н, Одеської обл. Із них: 16 осіб чоловічої статі та 19 жіночої.

Кількісний аналіз результатів виявив:

- У респондентів не було виявлено повної відсутності екзистенційного вакууму.
- У 34 опитуваних, тобто 97% спостерігається не глибока духовна криза з прагненням знайти свій сенс життя.

Якісний аналіз результатів дослідження дозволяє виділити такі категорії:

- Респонденти, які в даний період часу переживають емоційний шок, або розчарування – 12 осіб, що становить 34%.

- Зниження проявів екзистенційного вакууму, просліджується в 10 опитуваних – 28%.
- Посилення проявів екзистенційного вакууму – 8 осіб, що складає 23%.
- Періодичне входження в екзистенційну кризу – 4 респонденти – 12%.
- У 1 респондента, що становить 3% була виявлена глибока духовна криза, пов'язана з втратою сенсу життя, депресією, почуттям провини.

Слід зауважити, що сенсом життя респонденти бачать:

- сім'ю;
- продовження роду;
- освіти та роботи;
- подорожі;
- заняття улюбленою справою;
- досягнення цілей;
- саморозвиток та самовдосконалення;
- принесення добра в світ;
- виконання своєї місії;
- отримання задоволення від кожного дня;
- кохання;
- також були ті, хто вказали що ще не знайшли свій сенс життя.

Останні також озвучили таке бачення смерті:

- Смерть – це коли ти не бачиш сенс життя і ти нікому не потрібен.
- Смерть – це просвітлення.

І це вказує на те, що сенс вкрай потрібен для повноцінного життя.

Сам по собі пошук сенсу життя не є патологією. Підлітки не завжди приймають те, що в житті обов'язково повинен бути сенс, але осмілюються задумуватися про це. Нема чого соромитись екзистенційного відчаю, адже це не емоційний розлад, а людське досягнення. Але коли людина задає собі питання про сенс життя, вона повинна працювати над собою та набратися терпіння, щоб дочекатися, коли сенс виникне в її свідомості.

Таким чином, незважаючи на те, що переживання екзистенційного вакууму є досить серйозним випробуванням для людини, для її уявлень про себе і про світ, для системи цінностей і принципів, він несе в собі і можливість позитивних змін. Серед них можна назвати зміни в системі цінностей, прийняття життя як цінності, визнання свободи вибору, уважність і чутливість до інших, відкритість у стосунках, відчуття цінності справжніх переживань і часу, часткові відповіді на питання про сенс життя і велика потреба в знаходженні сенсу.

ДЖЕРЕЛА ТА ЛІТЕРАТУРА

1. Восковская (Шутова) Л.В., Ляшук А.В. Духовный кризис: проблемы определения и диагностики // Психологическая диагностика, № 1, 2005. С.51-71.
2. Камю А. Бунтующий человек. Философия. Политика. Искусство : пер. с фр. М. : Политиздат, 1990. 416 с.
3. Карпинский К. В. Психология жизненного пути личности: учеб. пособие. Гродно: Изд-во Гродненск. ун-та, 2002. 167 с.
4. Леонтьев Д. А., Осин Е. Н. Смыслоутрата и отчуждение // Культурно-историческая психология. 2007. № 4. С. 68–77.
5. Франкл В. Человек в поисках смысла. М.: Прогресс, 1990. 368 с.
6. Хамітов Н., Гармаш Л., Крилова С. Історія філософії. Проблема людини та її меж / за ред. Н. Хамітова. К.: Наукова думка, 2000. 576 с.
7. V. Frankl. Logotherapie und Existenzanalyse. München, Zürich, Piper, 1987. 320 p.

Науковий керівник: Проданова О.М.

ІНФОРМАЦІЙНІ ТЕХНОЛОГІЇ

УДК 02:004

Раїса Малєрова
(Ізмаїл)

ІННОВАЦІЙНА ДІЯЛЬНІСТЬ СУЧАСНОЇ БІБЛІОТЕКИ

У статті розглянуто інноваційні перетворення в діяльності бібліотеки. Обґрунтовано роль інноваційних комп'ютерних технологій у прискоренні та покращенні бібліотечних процесів.

Ключові слова: інформація, технології, електронні ресурси, бібліотечне обслуговування.

The article deals with the innovative transformations in the library's activity. It considers the role of innovative computer technologies in accelerating and improving library processes.

Key words: information, technology, electronic resources, library service.

Багатство бібліотеки, її життєздатність і життєдайність – в інформаційному ресурсі, форми матеріальної фіксації та канали передачі якого невпинно змінюються, збагачуються, ускладнюються. Все це постійно оновлює суспільне інформаційне середовище, в яке бібліотека органічно включена і однією з базових ланок якого вона була досі. В умовах бурхливого наповнення інформаційного середовища новими носіями інформації та розвитку множинності каналів інформації бібліотечна стратегія – це курс на інтегративний інформаційний мультиресурс.

Основою інноваційного розвитку визнані інформаційно-комунікаційні технології та їх програмно-апаратне забезпечення, а результатом – якісне покращення бібліотечних інформаційних продуктів і послуг.

Мета нашої статті – розкрити роль інноваційних технологій у діяльності бібліотеки. Теоретичні дослідження проблематики інноваційної діяльності бібліотек здійснювали І. Давидова, О. Ісаєнко, В. Керманіді, В. Вергунов, В. Медведєва, Н. Якуніна та ін.

Важливість питань інноваційної діяльності знайшли відображення в Законах України «Про інноваційну діяльність» та «Про пріоритетні напрями інноваційної діяльності в Україні».

Запровадження інновацій – магістральний шлях подальшого розвитку бібліотечної галузі країни, запорука її виживання в сучасних умовах [2, с. 5].

Удосконалення інформаційної інфраструктури та впровадження в бібліотечну роботу інноваційних технологій значною мірою пов'язано з потребами читачів у сучасних методах пошуку та оперативного отримання інформації. Саме бібліотеки можуть надавати відкритий доступ до інформації для всіх, сприяти читачам у реалізації їх суспільного й особистісного розвитку. Інновації в бібліотечно-інформаційній діяльності становлять різнопланове, багатоаспектне, творче явище.

Як зазначає В. Медведєва, головна мета новацій у бібліотечній сфері є високоефективне, якісне та комфортне обслуговування читачів. Завдяки впровадженню сучасних технологій значно розширюється спектр послуг і форм представлення бібліотечних продуктів [6, с. 30]. Їх розробка здійснюється згідно з напрямами стратегічного розвитку бібліотеки та забезпечується різними видами асортиментних стратегій.

Кожній продуктивній інновації притаманні основні та додаткові (сервісні) властивості. Властивості нового продукту бібліотеки визначаються на основі встановлення його споживацької цінності, ресурсних можливостей і потенційних вигод як для користувача, так і для бібліотеки. Додаткова послуга є обов'язковим компонентом продуктивної інновації, «сервісним підкріпленням» основного бібліотечного обслуговування. Якість нового

продукту та «сервісне підкріплення» забезпечують диференційні переваги бібліотеки, унікальність її можливостей в умовах ринкових відносин.

Інноваційний компонент бібліотечної діяльності значною мірою залежить від запровадження сучасних цифрових технологій, активного використання можливостей мережі Інтернет.

Основою роботи будь-якої бібліотеки є її фонд, від складу якого залежить успіх роботи книгозбірні в цілому. Саме фонд визначає зміст, повноту та якість задоволення і розвитку інформаційних потреб користувачів. Чим краще сформовано фонд, тим якісніше бібліотека може задовольнити запити користувачів. Склад фондів бібліотек стає доступним не тільки в традиційній системі карткових каталогів, але й в електронному варіанті та електронних картотеках бібліографічних відділів.

Складним інформаційним продуктом стають бібліографічні збірники, реферативні видання нових надходжень, тематичні списки відповідних анотованих продуктів довідково-бібліографічних служб, рубрикатори, тематичні виставки тощо.

Особливе місце у фондах бібліотек займають книжкові пам'ятки – стародруки, рідкісні та цінні видання з колекційних зібрань. З метою збереження стародруків такі фонди скануються та переводяться в електронну форму, створюються додаткові сайти, на яких розміщуються такі документи.

На думку В. Керманіді, інформація вважається сьогодні головним досягненням людства і велика її частина акумулюється в бібліотеці, а отже, однією з головних функцій бібліотеки залишається саме інформаційна [5, с. 1].

Розвиток бібліотек супроводжується створенням різновидів інформаційних продуктів, що стають традиційними для бібліотечно-інформаційного виробництва. Щоб якісно забезпечити потреби читачів, сучасні бібліотеки мусять перетворитися на співвласника інформаційних багатств інших установ, а також створити власні електронні ресурси.

Найбільш ефективно інформаційно-бібліотечне обслуговування населення досягається шляхом створення електронних бібліотек.

Процес формування фонду електронної бібліотеки як системи реалізує уніфікований підхід до створення, зберігання й організації різноманітної інформації з метою пошуку, аналізу та доступу до неї з використанням комп'ютерних мереж. Усередині електронної бібліотеки забезпечується доступ до електронних документів: повнотекстових версій підручників, навчальних посібників, навчально-методичних видань професорсько-викладацького складу освітнього закладу, статей із періодики. Відтак, електронна бібліотека – це система, в якій представлено сукупність упорядкованих електронних матеріалів і технологій, призначену для забезпечення зберігання, пошуку та передачі інформації користувачам системи, нашим читачам.

Електронна бібліотека Ізмаїльського державного гуманітарного університету (ІДГУ) складається з таких колекцій:

- електронний каталог (ЕК),
- науковий електронний архів (університетський репозиторій),
- інформаційні продукти бібліотеки власної генерації, віртуальні бібліографічні покажчики тощо.

Електронний каталог (ЕК) стає основою для автоматизованої системи обслуговування користувачів, обліку використання фондів, різного роду статистичних досліджень у бібліотеці. Це одна із основних баз даних бібліотеки, яку представляють на Web-сторінках в Інтернеті. ЕК займає важливе місце серед новітніх систем бібліотеки, є ядром інформаційного середовища бібліотеки «нового покоління», на базі якого формуються сучасні сервіси.

Одним із пріоритетних напрямів роботи бібліотеки є максимальне забезпечення інформаційних потреб читачів. Завданням сучасних бібліотек стає допомога в набутті навичок роботи з інформаційними та електронними ресурсами бібліотеки. Для цього в

автоматизованій бібліотечній системі введено такі послуги, як віртуальний бібліограф, online довідка.

Віртуальні довідкові служби мають на меті розширення сфери діяльності. Основні принципи роботи віртуальної довідкової служби – доступність інформації та рівноцінне повсюдне інформаційне обслуговування. Організація віртуального столу довідок дає можливість виконувати довідки в режимі відкладеного часу, що дозволяє планувати бібліотечне обслуговування, здійснювати його на високому якісному рівні.

Крім онлайн-ових електронних каталогів, баз даних, електронних бібліотек, в ІДГУ створено бібліотечний сайт.

Сучасний етап розвитку та поширення інформаційних технологій в Україні дозволяє розглядати, зокрема, веб-сайт як основний і надзвичайно дієвий інструмент дистанційного інформаційного обслуговування користувачів бібліотек усіх типів і видів[4, с. 139].

У бібліотеці, як в інформаційному середовищі, повинні вирувати різноманітні носії інформації, перехрещуватися всі канали інформації, щоб можна було брати не окремі документи, а синтезовані, узагальнені, тематично згруповані бібліотечні інформаційні продукти.

Сучасні програмові засоби, побудовані з використанням web-технологій, дозволяють полегшити пошук інформації, підвищити якість і швидкість її надання, залучити додаткових користувачів, підвищити популярність бібліотечних послуг.

Удосконалення процесів роботи бібліотек для оптимізації методів обслуговування та розширення сфери послуг в єдиній системі бібліотечно- інформаційного обслуговування користувачів вимагає постійних змін у застосуванні інноваційних технологій.

Використання сучасних технологій на практиці вимагає від співробітників книгозбірень постійного кваліфікаційного підвищення. Таку можливість надає мережа Інтернет, через яку можна знайомитися з нормативно-законодавчою базою роботи бібліотек, обмінюватися досвідом в онлайн режимі, дистанційно підвищувати кваліфікацію.

Упровадження інформаційних технологій в практичну діяльність роботи бібліотек дає суттєві позитивні результати з поліпшення якості наданих послуг користувачам, дозволяє модернізувати процеси формування бібліотечного фонду та обслуговування.

Отже, світ змінює бібліотеки, але й сучасні бібліотеки змінюють світ: в умовах комфортного простору і новітніх технологій створюється атмосфера, яка надає можливість залучати більше користувачів. Реорганізація бібліотечного простору, оснащеного всіма пристроями технічного інтелекту, дозволить по-новому створити ефективну сучасну бібліотеку, вибрати інноваційний шлях для перетворення бібліотечної діяльності до сучасних вимог.

ДЖЕРЕЛА ТА ЛІТЕРАТУРА

1. Бова І. Сучасні форми обслуговування користувачів бібліотек вишів в умовах електронного середовища // Бібліотечний форум України № 2 (44). 2014. С. 9-12.
2. Вергунов В. Інноваційна діяльність – запорука успішного розвитку вітчизняних наукових сільськогосподарських бібліотек // Бібліотечний вісник. 2014. № 1. С. 3-7.
3. Давидова І. Сучасна бібліотека як система виробництва інформаційних продуктів та послуг // Вісник книжкової палати. 2005. Вип. 4. С. 18-20.
4. Ісаєнко О. Бібліотечне дистанційне обслуговування в Україні на сучасному етапі // Наукові праці Національної бібліотеки України ім. В. І. Вернадського. 2010. Вип. 27. С. 139-147. URL: http://nbuv.gov.ua/UJRN/npnbuimviv_2010_27_16.
5. Керманіди В. Сучасна бібліотека – активний учасник розвитку інформаційного суспільства. URL: library.vn.ua/Konf2017/text/2017_17.doc.
6. Медведева В. Інноваційні технології – майбутнє бібліотеки // Вісник книжкової палати. 2015. № 8. С. 28-32.

7. Петрухно Ю. Основні завдання бібліотек ВНЗ в інформаційному суспільстві // Шлях бібліотеки в онлайнне інформаційне суспільство: Матеріали науково-практичного семінару. 24 квітня 2014 року. С. 41.

8. Якуніна Н. Інноваційні технології в бібліотечній практиці. URL: metod@mail.univ.kiev.ua.

*Катерина Набока
(Запоріжжя)*

ПРОБЛЕМИ ВПРОВАДЖЕННЯ СУЧАСНИХ ІНФОРМАЦІЙНИХ ТЕХНОЛОГІЙ НА ПІДПРИЄМСТВІ

Інформаційні технології є одними з найбільших ризиків підприємства. Вони повинні відповідати багатьом характеристикам: мінімальна вартість обладнання, програмного забезпечення; простота у використанні; гнучкість та розширюваність; захист та безпека даних; сумісність з наявним програмним забезпеченням. При виборі програмних продуктів для конкретного підприємства необхідно враховувати переваги та недоліки кожного з них та специфіку діяльності самого підприємства.

Ключові слова: ІТ-технології, автоматизація, автоматизована система, алгоритм вибору інформаційної системи, інноваційна система.

В сучасних умовах перед власниками й керівництвом компаній ще гостріше постають завдання з підвищення конкурентоспроможності та ефективного управління наявними активами.

Одним з основоположних моментів результативного функціонування компанії є швидкість і ефективність прийняття управлінських рішень на основі оперативного доступу до повної та достовірної інформації.

Метою дослідження є розробка алгоритму впровадження нових інформаційних технологій на підприємствах, що є необхідним для отримання конкурентних переваг та сталого економічного розвитку в сучасних умовах господарювання.

Світовий досвід показує, що впровадження інформаційних технологій несе в собі значний економічний ефект для підприємства. Створення інформаційних систем на базі засобів обчислювальної техніки приводить до суттєвої зміни й удосконалення методів збору, опрацювання, зберігання та використання інформації у процесі прийняття управлінських рішень.

На основі системного підходу забезпечується розробка логічних і математичних методів збору й підготовки інформації, їх втілення в інформаційних та управляючих системах на базі використання електронно-обчислювальних машин.

Використання інформаційних технологій в апараті управління впливає на змістовну, якісну сторону управлінських рішень, на динаміку підготовки, прийняття та організацію їх виконання.

Сучасні ІТ-технології допомагають у вирішенні задач щодо аналізу інформації за визначеними алгоритмами відповідно до обраних критеріїв, прийнятті рішень з прогнозуванням можливих наслідків, здійсненні дійового контролю за виконанням рішень.

Але разом з тим, при впровадженні ІТ-технологій суб'єкт господарювання стикається з рядом труднощів:

- висока вартість об'єктів впровадження (програмні продукти та обчислювальна техніка);

- значна вартість запровадження автоматизованої системи (вартість впровадження автоматизованих систем та навчання персоналу роботі з ними складає 200 - 300 % від вартості програмного продукту);
- трудомісткість процесу переходу на нову автоматизовану систему (потрібен достатньо довгий час для адаптації програм, навчання персоналу);
- ризики (небезпека повної та безповоротної втрати всієї наявної інформації, можливість промислового шпіонажу; можливість впровадження морально застарілих інформаційних систем тощо).
- зміна ролі ІТ у господарській діяльності підприємств (під час виконання внутрішньофірмових процесів функція ІТ перестає бути допоміжною, а перетворюється у важливу складову продукту чи виробничих потужностей);
- необхідність високої кваліфікації працівників (необхідність спеціальних знань та навичок у персоналу підприємства для ефективної роботи з обчислювальною технікою та програмними продуктами);
- неадекватність функціональності ІТ поточних або потрібних бізнес-процесів (необхідність адаптації інформаційної системи до галузевої специфіки підприємства).

Для вирішення проблем, що виникають при впровадженні інформаційних технологій, необхідно, перш за все, старанно підійти до вибору нових інформаційних технологій.

Для невеликих підприємств з обмеженим бюджетом, де потрібна автоматизація окремих напрямів обліку, найкраще вибирати локальні системи, які дають змогу вести облік за такими напрямками: бухгалтерія, склади, облік кадрів, збут.

Іншим аспектом є вибір інформаційної технології, враховуючи фактор вартості. Якщо порівнювати ціни вітчизняних і закордонних продуктів, то можна сказати, що запровадження аналогічних систем вітчизняного виробництва буде в декілька десятків разів дешевшим.

Слід зазначити, що перед повноцінним переходом на нову розробку, система повинна пройти, так званий, процес «дослідної експлуатації». Цей процес передбачає паралельне використання старої і нової версій програмного забезпечення. Це дасть змогу порівняти ефективність нових ІТ з існуючими раніше, а також адаптувати працівників до використання нових ІТ.

Основною проблемою при виборі інформаційної технології управління є складність проєкції їх можливостей на результат, що буде досягнутий після впровадження обраної інформаційної технології. Розв'язання проблеми полягає в розробці критеріїв, що дозволяють максимальною мірою співвіднести можливості даних варіантів інформаційних технологій управління і бажані результати від впровадження.

Результат роботи полягає в розробці алгоритму вибору інформаційної технології управління за обраними критеріями та оцінка результативності впливу ІТ-систем на діяльність підприємства.



Схема 1. Алгоритм вирішення проблеми вибору інформаційних технологій управління на підприємстві

Проаналізувавши даний алгоритм можна визначити деякі критерії за якими можна обрати необхідні інформаційні системи, що будуть використовувати підприємства. Виходячи з вищевикладеного можна зробити висновок, що створення дієвої інноваційної системи управління підприємством можливо тільки при комплексному підході, об'єднанні системи збалансованих показників з останніми інноваційними досягненнями в сфері інформаційних технологій управління.

ДЖЕРЕЛА ТА ЛІТЕРАТУРА

1. Янчук Т. В. Сутність стратегій впровадження і використання інформаційних технологій на сучасних підприємствах // Економічні студії: наук.-практ. екон. журнал. Л.: ГО «Львівська економічна фундація», 2014. С. 281-285.
2. Щипцов А.А. Особливості та необхідність впровадження інновацій на промислових підприємствах // Вектор науки. Серія: економіка і управління. 2013. № 1. С. 141-143.
3. ІТ ринок. Дослідження та рекомендації // ІТ Ukraine Association. URL: <http://itukraine.org.ua/it-rynok>.

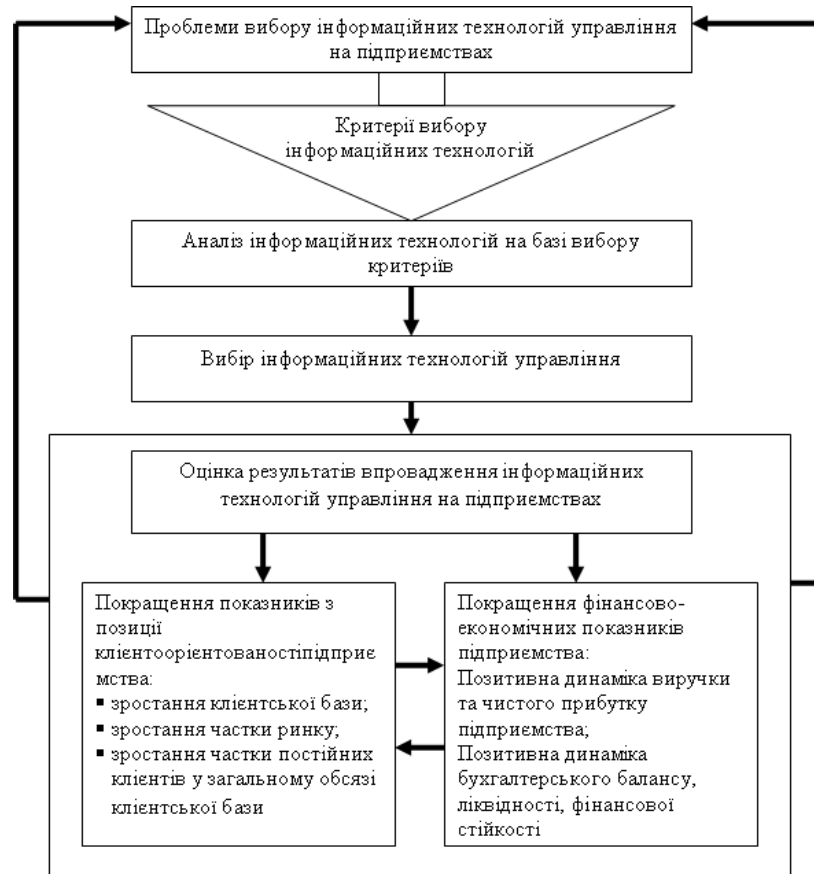
ВИКОРИСТАННЯ СОЦІАЛЬНИХ МЕРЕЖ У КОМУНІКАЦІЙНІЙ СТРАТЕГІЇ ПІДПРИЄМСТВА

В роботі розглянуто сутність інформаційних стратегій комунікаційної політики сучасного підприємства, побудованих із застосуванням інтернет-технологій. Розглянуто переваги просування бренду компанії у соціальних мережах.

Ключові слова: *бренд, брендинг, інтернет-користувачі, інтернет-ресурси, комунікаційні стратегії, маркетингові інструменти, просування бренду, соціальні мережі.*

В умовах становлення інформаційного суспільства інтернет-технології поширюються у всі сфери життєдіяльності людей, що проявляється у формуванні інтернет-аудиторії. З кожним роком все більше людей долучаються до користування Інтернетом. Згідно зі звітом Global Digital Statshot на кінець 2017 р. кількість інтернет-користувачів у світі перевищила 4,1 млрд, що становить 54,4% населення планети [4].

В наш час соціальні мережі користуються великою популярністю серед надзвичайно великої аудиторії людей. Статистика показує, що 80% інтернет-користувачів світу виявляють активність саме у соціальних мережах. Відомо, що найефективніша реклама там, де мільйони споживачів. Серед користувачів персональних комп'ютерів та мобільних пристроїв на сьогодні майже не залишилось тих, хто не чув би про мережі на кшталт Facebook або Instagram, а наявність облікового запису (account) хоча б в одній із відомих соціальних мереж стала невід'ємним атрибутом переважної більшості користувачів інтернету.

Станом на 31 січня 2018 року кількість інтернет-користувачів в Україні становила 25,59 млн. чол. [3], що є вагомим показником. Більшість цих осіб користуються різноманітними соціальними мережами та месенджерами, такими як Instagram, Facebook, Twitter, Viber, Telegram, WhatsApp, що забезпечують споживачів усіма можливими інструментами для розвитку комунікації. Перелічені інтернет-ресурси виступають сьогодні дуже важливим маркетинговим інструментом, що дає можливість розширити клієнтську базу компаній, які ним користуються, а також дослідити інтереси користувачів, проаналізувати статистику вподобань споживачів, знайти ринкове вікно для старту свого бізнесу.

Соціальні мережі почали своє існування як спосіб використання зав'язування дружніх відносин. У наш час їх аудиторія зростає стрімкими темпами. Соціальні мережі проникли у всі сфери життя. Вони стали універсальним засобом, як для розваг (спілкування, перегляд відеоконтенту, прослуховування музичного контенту, вбудовані онлайн ігри), так і для здійснення покупок, що є значним потенціалом для розвитку бізнесу в мережі.

Зокрема, як відзначають експерти, соціальні мережі стали одним із основних комунікаційних каналів у розвитку ділових відносин [2]. Їх використовують для моніторингу діяльності конкурентів, покращення якості обслуговування, а також для просування своєї продукції, проведення маркетингових програм та збільшення доходу компаній, брендингу та розвитку іміджевої політики підприємств.

Наявність брендової сторінки в одній із соціальних мереж є атрибутом будь-якої сучасної компанії. Це пов'язано з тим, що більше половини користувачів, а саме 63%, вважають соціальні мережі основною причиною підключення до інтернет-мережі [1]. Тобто, має місце тенденція до популяризації соціальної взаємодії користувачів в Інтернеті за допомогою соціальних мереж. Причому електронна пошта як канал зв'язку поступово втрачає свої позиції, що можна пояснити тим, що соціальні мережі краще адаптовані до обміну повідомленнями, і дозволяють це робити у більш зручний та швидкий спосіб.

Разом з тим, збільшується не тільки число користувачів соціальних мереж, а й частота їх використання вже існуючими обліковими записами (рис. 1). З наведених даних видно, що майже третина користувачів заходить використовує свій обліковий запис в соціальних мережах від 2 до 4 разів на день, а приблизно кожен п'ятий користувач відвідує їх більше 10 разів на день, отже майже постійно стежить за оновленням інформації в мережі.



Рис. 1. Частота використання соціальних мереж, %

Цікавими є результати дослідження компанії Ingate Digital agency у 2012 році, які доводять поглиблення процесів соціалізації суспільства за рахунок збільшення комунікацій в соціальних мережах з друзями та близькими [1]. Однак комерційна діяльність також має значний потенціал на основі соціальних мереж (рис. 2).

Варто приділити більш пильну увагу таким показникам:

- 42% користувачів соціальних мереж діляться власною думкою, в тому числі про бренди;
- 39% користувачів отримують відгуки від знайомих;
- 23% користувачів взаємодіють з брендами за допомогою соціальних мереж.

Це говорить про те, що вплив соціальних мереж на споживчу поведінку користувачів суттєво збільшується, а отже компанії мають застосовувати релевантні засоби взаємодії зі своєю аудиторією на даних майданчиках. Це дозволить щонайменше підвищити лояльність або ж генерувати трафік до он-лайн та роздрібних магазинів.



Рис. 2. Причини користування соціальними мережами

До основних переваг просування бренду компанії через соціальні мережі відносяться наступні [5].

1. Інтелектуальні ресурси бренду. Підприємства можуть підтримувати зворотній зв'язок із користувачами, або просто спостерігати, як їх бренди обговорюються та сприймаються.

2. Заощадження витрат. Використання соціальних мереж є маловитратним засобом просування товарів та послуг на глобальному рівні.

3. Встановлення зв'язків. Соціальні мережі можуть допомогти знайти клієнтську аудиторію.

4. Впізнаваність бренду. У соціальних мережах є можливість встановити присутність бренду компанії, в результаті чого створити позитивний імідж як продукції, так і компанії в цілому.

Крім того, соціальні мережі можуть вирішувати цілком традиційні комунікаційні завдання: підвищення рівня знання бренду серед цільової аудиторії (вибірка у соціальних мережах є максимально точною), впровадження нового позиціонування, просування окремих акційних пропозицій, стимулювання до здійснення покупки, інтерактивне спілкування з аудиторією у межах складних комунікаційних проектів [1].

Компанія перед впровадженням маркетингової політики в соціальних мережах повинна дослідити цільову аудиторію кожного соціального порталу, що відповідає її напрямку діяльності. Соціальними мережами з більш молодією аудиторією є Twitter, YouTube, Instagram, тому маркетингова політика підприємств з цією цільовою аудиторією повинна передбачати створення та розміщення постів, відгуків користувачів, анкетування, іншої інформації, цікавих саме для них. Більш доросла аудиторія користується соціальною мережею Facebook, тому компаніям з такою аудиторією можна рекомендувати розміщати більше інформації про діяльність компанії та власного копірайту у Facebook.

З появою соціальних мереж змінилися способи взаємодії організацій з клієнтами, формування іміджу брендів і спілкування компаній з оточуючим світом. Підприємства, які не прийматимуть до уваги фактор впливу соціальних мереж на клієнтів, за прогнозами експертів, будуть втрачати контакт з ринком і втрачати можливості для розвитку свого бізнесу.

Головною метою просування бренду компанії через соціальні мережі є залучення аудиторії, надання користувачам інформації про компанію. Не менш важливими завданнями є продаж товарів і послуг, пошукова оптимізація, формування образу компанії та бренду [5].

При використанні соціальних мереж змінилася сама суть відносин між компанією та споживачем. Споживач тепер не тільки може переглядати інформацію про послуги або товари фірми, а й формувати діалог з підприємством, виражати свою точку зору представникам компанії, наприклад, залишаючи відгуки на сторінці групи в соціальній мережі. Таким чином споживач стає активною стороною діалогу, може ділитися корисною інформацією з іншими підписниками сторінки, в цілому впливати на діяльність компанії, в перспективі залишаючись її партнером.

Відповідно, просування будь-якої компанії в соціальних мережах — це можливість розвитку нових форм комунікацій між споживачем, компанією та підрядниками. Соціальні мережі дозволяють більш ефективно формувати імідж компанії, просувати товари та послуги, позитивно впливають на зв'язок із аудиторією споживачів. Іміджева реклама сприяє тому, що компанія завжди на слуху, оскільки інформацію у групі бачать не тільки її учасники, а й їхні друзі, отже відбувається швидке поширення постів серед необхідної цільової аудиторії. Такий спосіб спілкування відкриває нові можливості для ведення маркетингу у компанії та розвитку комунікаційної стратегії.

ДЖЕРЕЛА ТА ЛІТЕРАТУРА

1. Аналіз особливостей поведінки споживачів в мережі Інтернет. URL: <http://www.economy.nayka.com.ua/?op=1&z=4572>.

2. Вплив соціальних мереж на корпоративну інформаційну та економічну безпеку. URL: <http://ena.lp.edu.ua/bitstream/ntb/21496/1/40-214-217.pdf>.

3. Згідно з дослідженням, лише близько 60% українців користуються інтернетом (інфографіка). URL: <https://www.unian.ua/science/2375658-zgidno-z-doslidjennyam-lishe-blizko-60-ukrajintsiv-koristuyutsya-internetom-infografika.html>.

4. Інтернет-аудиторія України: соціально-демографічний профіль. URL: https://ukrlogos.in.ua/documents/18_04_2018_114.pdf.

5. Переваги використання соціальних мереж для популяризації торгової марки чи продукту. URL: <http://ena.lp.edu.ua/bitstream/ntb/24926/1/102-218-219.pdf>.

УДК 004.021

Павло Тесленко
(Черкаси)

МЕТОД ІДЕНТИФІКАЦІЇ АУДІОДАНИХ ДЛЯ РИТМІЧНОЇ ГРИ НА МУЗИЧНИХ ІНСТРУМЕНТАХ

Дану роботу присвячено дослідженню теоретичних задач та розробці методу ідентифікації аудіоданих для ритмічної гри на музичних інструментах. Реалізований програмний продукт об'єднує в собі алгоритм ідентифікації аудіоданих та алгоритм виявлення нот, за допомогою швидкого перетворення Фур'є та визначення ноти відповідно до її частоти.

Програмна частина розроблялась на мовах програмування Matlab та C#, з використанням технології .Net.

Ключові слова: *ізоляція піків, звукова хвиля, оцифровка, обробка запису, виявлення нот.*

This work was assigned to complete theoretical tasks and research on the identity method of audiophile for the rhythm of gri in musical instruments. Implementing a software product about the algorithm in the algorithm of the identity of the audit and the algorithm of the note, for additional information, the Fourth edition of the note of the note to the frequency.

The program part was developed on Matlab and C # programming languages using .Net technology.

Keywords: *peak isolation, sound wave, digitization, recording processing, music detection.*

Вступ. Цифрова обробка музики має широкий набір застосувань, включаючи її цифрове стиснення та кодування з метою більш ефективного зберігання та передачі в мобільних телефонах, моделювання і відтворення акустики музичних інструментів та залів, цифрові синтезатори, аудіо редактори, просторово-часові звукові ефекти для розваг та кіноіндустрії, класифікацію музичного контенту, а також індексування та пошук музики в Інтернеті.

Завдяки цифровій обробці виник жанр ігор – музичні симулятори. Вони набули великої популярності за останні роки завдяки ідеї відображати гру на різних музичних інструментах, і тим, що більшість комп'ютерних гравців не мають навичок і можливості грати на справжніх музикальних інструментах. Тому актуальність даної теми полягає в необхідності створення нового ігрового продукту, який матиме широке коло використання серед гравців, які захоплюються даною тематикою ігор.

Метою даної роботи є розробка та реалізація додатку, що забезпечить розробку та реалізацію ідентифікації аудіоданих для ігрового процесу музичного симулятора.

Об'єктом дослідження є музичний запис партії у хвильовій формі. Предметом дослідження є алгоритми виявлення нот та їх застосування для обробки та ігрових результатів.

Постановка задачі. У даній роботі розглядається задача розробки алгоритму для обробки аудіоданих, з використанням його у ритмічній грі на основі аналізу музичного запису з партією одного з інструментів вибраної композиції. Передбачено встановлення часових проміжків між нотами в аудіозаписі та одержування часу появи кожної ноти в композиції. Основна робота програми концентрується на ізоляції піків у хвильовому представленні мелодії та отриманні часових проміжків між нотами. За результатами аналізу сигналу користувачеві пропонується повторити ритм мелодії в процесі її програвання, натискаючи клавіші на клавіатурі. При різниці між натиском користувача та результатом аналізу менше наперед заданого значення нараховуються бали, які потім додаються та виводяться на екран.

Цифрова обробка сигналу у музиці. Цифровий звуковий сигнал – це двійкові дані, де інформація кодується за допомогою семплів. Кожен семпл є набором бітів. Зазвичай використовуються 16-бітні або 24-бітні сигнали. Кількість семплів на секунду в цифровому сигналі визначається частотою дискретизації (sample rate), яка вимірюється в герцах. Чим вища частота дискретизації – тим вищі частоти може містити звуковий сигнал.

В кожній точці часу можна виміряти значення амплітуди сигналу і записати у вигляді чисел. Однак і в цьому методі є свої недоліки, так як значення амплітуди сигналу не можна записати з нескінченної точністю.

Таким чином, дану функцію наближають за двома координатним осях – амплітудної і тимчасової.

Найчастіше розрядність квантування і частоту дискретизації вказують для різних звукових пристроїв запису і відтворення як формат уявлення цифрового звуку (24 біта / 192 кГц; 16 біт / 48 кГц).

Таким чином, оцифровка – це фіксація амплітуди сигналу через певні проміжки часу і реєстрація отриманих значень амплітуди у вигляді округлених цифрових значень.

Оцифрований сигнал у вигляді набору послідовних значень амплітуди можна зберегти. Зберігання цифрового аудіо здійснюється на компакт-дисках, жорстких дисках або будь-яких інших цифрових носіях інформації. Виділяють три групи звукових форматів файлів:

1. Аудіо-формати без стиснення, такі як WAV, AIFF
2. Аудіо-формати зі стисненням без втрат (APE, FLAC)
3. Аудіо-формати зі стисненням з втратами (MP3, Ogg)

Оскільки більшість аудіозаписів в інтернеті представлено форматом MP3, який був отриманий шляхом конвертації нестислого файлу формату WAV, стандартні параметри отриманої записи відповідають параметрам записи аудіо компакт-дисків: частота дискретизації – 44.1 КГц, рівень квантування – 16 біт. Такі параметри відповідають 65536 (2¹⁶) рівнями квантування амплітуди при взятті її значень 44100 раз в секунду. Вихідними даними в роботі є набір аудіозаписів у форматі WAV / MP3 з частотою дискретизації – 44100 Гц, розрядністю – 16 біт, числом каналів – 2 (стерео).

При цьому, файл формату MP3 можна декодувати в WAV за допомогою кодера Lame. Таким чином, необхідно розглянути структуру WAV файлу.

WAV файл являє собою дві області. Одна з них - заголовок файлу, інша - область даних. У заголовку файлу зберігається інформація про наступні параметри:

1. Розмір файлу.
2. Кількість каналів.
3. Частота дискретизації.
4. Розрядність і ін.

Цифрова обробка музики має широкий набір застосувань, включаючи її цифрове стиснення та кодування з метою більш ефективного зберігання та передачі в мобільних телефонах та музичних плеєрах, моделювання і відтворення акустики музичних інструментів та залів, цифрові синтезатори, аудіоредактори, просторово-часові звукові ефекти для розваг

та кіноіндустрії, класифікацію музичного контенту, а також індексування та пошук музики в Інтернеті.

Обробка музики ділиться на дві частини: моделювання музичних сигналів та створення музичного контенту. Підхід моделювання базується на засобах аналізу та синтезу сигналу, таких як набори фільтрів (filter banks), перетворенні Фур'є, косинусне перетворення, моделях гармоніки і шуму, вейвлет перетвореннях, ймовірнісних моделях, прихованих марківських ланцюгах та ін. У той же час створення музики має інші цілі, поєднані з методами композиції музичного контенту

Для представлення висот частот використовуються два стандарти: американський, який встановлює для четвертої октави (A4) частоту 440 Гц, та Міжнародний, який пропонує для неї встановлювати частоту 435 Гц. Обидва ці стандарти визначають рівномірно темперовані хроматичні гами. Це означає, що кожен успішний «пітч» пов'язаний з попереднім за допомогою множника $\sqrt[12]{2} = 1.05946309436$, який називають півтоном. Звідси, існує 12 півтонів, або кроків, в октаві, які відповідають подвоєнню висоти.

Частота проміжних нот, або висота, знаходяться шляхом піднесення кореня дванадцятої степені з двох до значення, яке дорівнює кількості кроків до шуканої висоти.

Робота з частотним представленням сигналу зазвичай використовують швидке перетворення перетворення Фур'є, математичної процедури, що використовується для визначення гармонічного, або частотного, складу дискретних сигналів. Дана операція є однією з найбільш розповсюджених і потужних процедур цифрової обробки сигналів, яка дозволяє аналізувати, перетворювати і синтезувати сигнали такими способами, які неможливі при неперервній (аналоговій) обробці. Частоти нот представлені в таблиці 1.

Таблиця 1.

Частоти нот

Ноти/Гц	Октави								
	0	1	2	3	4	5	6	7	8
C	16.35	32.70	65.41	130.81	261.63	523.25	1046.50	2093.00	4186.01
C#	17.32	34.65	69.30	138.59	277.18	554.37	1108.73	2217.46	4434.92
D	18.35	36.71	73.42	146.83	293.66	587.33	1174.66	2349.32	4698.63
D#	19.45	38.89	77.78	155.56	311.13	622.25	1244.51	2489.02	4978.03
E	20.60	41.20	82.41	164.81	329.63	659.25	1318.51	2637.02	5274.04
F	21.83	43.65	87.31	174.61	349.23	698.46	1396.91	2793.83	5587.65
F#	23.12	46.25	92.50	185.00	369.99	739.99	1479.98	2959.96	5919.91
G	24.50	49.00	98.00	196.00	392.00	783.99	1567.98	3135.96	6271.93
G#	25.96	51.91	103.83	207.65	415.30	830.61	1661.22	3322.44	6644.88
A	27.50	55.00	110.00	220.00	440.00	880.00	1760.00	3520.00	7040.00
A#	29.14	58.27	116.54	233.08	466.16	932.33	1864.66	3729.31	7458.62
B	30.87	61.74	123.47	246.94	493.88	987.77	1975.53	3951.07	7902.13

Обробка запису фільтром Гауса. Фільтр Гауса – електронний фільтр, спроектований таким чином, щоб не мати перерегулювання у перехідній функції та максимізувати постійну часу. Така поведінка тісно пов'язана з тим, що фільтр Гауса має мінімально можливу групову затримку.

Фільтр Гауса зазвичай використовується у цифровому вигляді для обробки двовірних сигналів (зображень) з метою зниження рівня шуму. Крім того, цей фільтр використовується для отримання гаусової модуляції. Цей вид модуляції застосовується у широковідомій системі стільникового зв'язку.

Ізоляція піків звукової хвилі. Щоб знайти частоту гри кожної ноти потрібно ізолювати кожну ноту, використовуючи, раз за разом код виявлення нот. Програма використовує просте вікно, щоб отримати частину пісні, яку потрібно проаналізувати. Вікна вводять

деякий високочастотний шум в спектрі, оскільки обидва кінці звукового вектору мають круті краї. Але це швидкий спосіб, і це не надто впливає на продуктивність коду.

Потім береться одна нота в ізоляції і використовується перетворення Фур'є і нормалізується. Так відбувається аналіз ноти в частотній області. Гармоніки запису також представляються досить сильними (рис.1).



Рис. 1. Частотний спектр ноты

Для того щоб визначити, які файли відтворюються ноти, використовується простий пороговий детектор. Пік також повинен бути достатньо далеко від інших піків, так щоб не реєструвався подвійний пік. Потім програма які фактичні ноти, граються і які є гармоніки.

Гармоніки вібруючої струни відбуваються в кратних основній частоті. Так як більшість музичних інструментів складається з багатьох коливних струн, пік повинен показати на частотах, відповідних кратній ноті, що в даний час граються. Знаючи це, завжди можна визначити, що пік з низькою частотою повинен відповідати ноті, яка грається, тому що не може бути кратним будь-яких більш низьких частотах. Використовуючи цю найменшу частоту, можна видаляти гармоніки, які кратні їй. Потім потрібно повторювати пошук і видалення.

Визначення моменту початку ноты. Тепер, щоб частоти в кожному вікні були знайдені, час, щоб визначити, що нота була зіграна, потрібно зіграти для створення кожної частоти. Кожна частота $2\sqrt{12}$ рази більше, ніж у попередня, можна оголосити точки, які $2\sqrt{24}$ разів більші і менші, ніж відома частотою ноты, щоб були межі діапазону частот, які зіставляються з відомими. Таким чином є формула для частот f_0 :

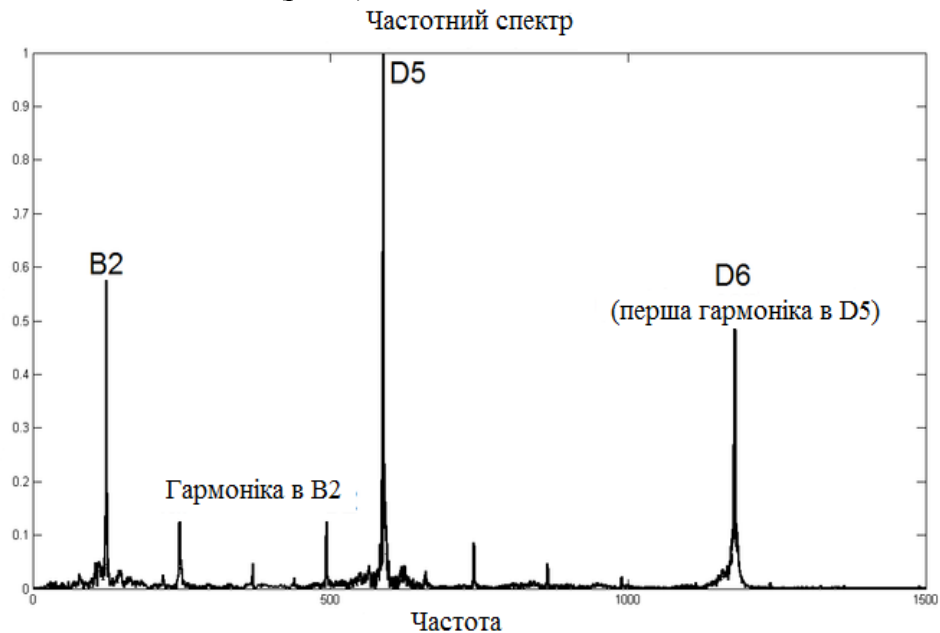
$$^{-24}\sqrt{2}f_0 \leq f < ^{24}\sqrt{2}f_0 \quad (1)$$

Якщо це робити для кожної відомої частоти нот, то межі для двох сусідніх частотних діапазонах в точності збігаються, і у нас є функція, яка відображає будь-яку частоту в записі. Така функція графічно відображена на рис. 2.



Рис. 2. Ділянка кривої регресія охоплюючи від 440 Гц до 1760 Гц

Виявлення нот. Для визначення нот ключовим завданням є отримання та аналіз спектру музичного запису. З цією метою використовують нормалізацію сигналу та швидке перетворення Фур'є. Припустимо, нота відтворюється, якщо спектральний пік вище 500 Гц. Надалі перевіряється, чи конкретний пік має сильну гармоніку і видалити його в такому разі. Вважаємо, що нота співвідноситься з гармонікою, якщо її частота відхиляється не більше, ніж на 3% від ідеальної гармоніки.

Висновки. WAV файл є зручний в застосуванні тим, що параметри аудіофайлу, такі як частота дискретизації, число каналів, розрядність а також безпосередньо значення амплітуд сигналу зберігаються у відкритому доступі.

В розробці методу використовуються: фільтр Гауса, ізоляція піків звукової хвилі та дискретне перетворення Фур'є як спосіб формування сигнатури аудіофайлу. На практиці застосований алгоритм швидкого перетворення Фур'є, рекурсивно розділяє вхідний сигнал на парні і непарні відліки, що значно прискорює процес обчислення. Завдяки швидкому перетворенню Фур'є процес обчислення амплітудно-частотної характеристики аудіозаписи виконується досить швидко.

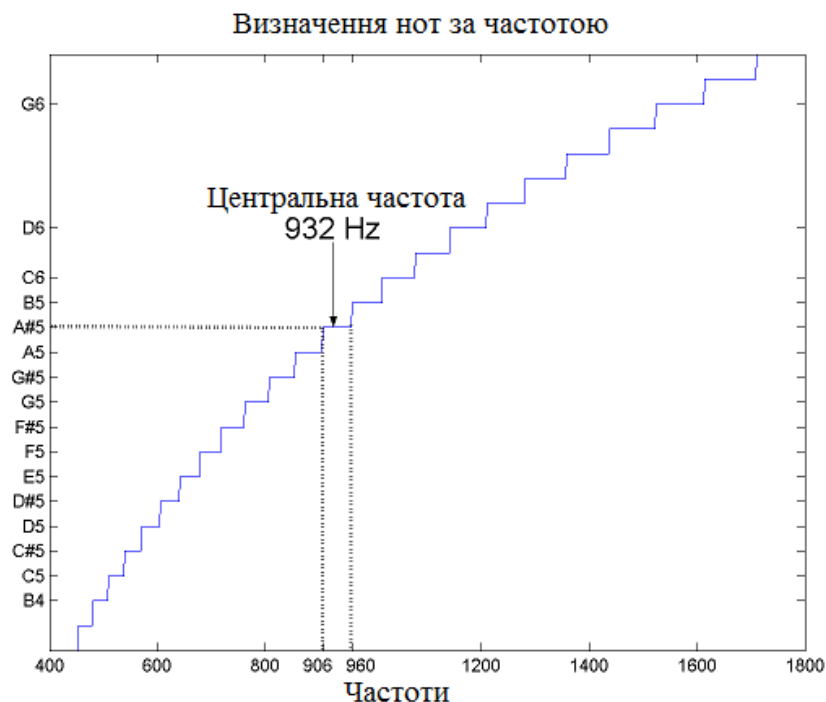
ДЖЕРЕЛА ТА ЛІТЕРАТУРА

1. Айфичер, Э. С. Цифровая обработка сигналов. Практический подход, 2-е издание: учеб. / Э. С. Айфичер, Б. У. Джервис. М.: Вильямс, 2004. 992 с.
2. Philip McLeod Fast, Accurate Pitch Detection Tools for Music Analysis / McLeod Philip // University of Otago, Dunedin, New Zealand. 2008. С. 190.
3. Giannakopoulos, T. D. Study and application of acoustic information for the detection of harmful content, and fusion with visual information / T. D. Giannakopoulos // Department of Informatics and Telecommunications University of Athens. 2009. №2. С. 28-38.
4. A. Gostin. Piano Note Detection / Gostin Alan // Arts, Science and Technology. 2006. С. 30.
5. McLean Hall, G. Adaptive Code via C#: Agile coding with design patterns and SOLID principles. Washington: Microsoft Press, 2014. 448 p.
6. Шнайер, Б. Прикладная криптография. Протоколы, алгоритмы, исходные тексты на языке Си. М.: Триумф, 2002. 816 с.
7. Смарт, Н. Криптография / под ред. С.К. Ландо. М.: Техносфера, 2005. 528 с.

8. Burnett, S. RSA Security's official Guide to Cryptography / S. Burnett, S. Paine. New-York: McGraw-Hill Osborne Media, 2001. 419 p.

9. Young, A.L. Mathematical Ciphers: From Caesar to RSA. Providence: American Mathematical Society, 2006. 159 p.

10. Nash, A. PKI: Implementing & Managing E-Security / A. Nash, B. Duane, D. Brink, C. Joseph. New-York: McGraw-Hill Osborne Media, 2001. 513 p.

УДК 004.832.2

*Яна Швець
(Запоріжжя)*

ВИКОРИСТАННЯ ІНСТРУМЕНТУ «ПОИСК РЕШЕНИЯ» ДЛЯ ВИЗНАЧЕННЯ ОПТИМАЛЬНОГО РОЗПОДІЛУ КОШТІВ НА ДЕПОЗИТАХ

Суть роботи інструменту «Пошук рішення» зводиться до того, що програма перебирає всі можливі варіанти рішень з урахуванням заданих обмежень і вибирає з них найкраще. В статті розглянуто підбір оптимальної структури розміщення вільних коштів на депозитах в декількох банках з різними ставками прибутковості.

Ключові слова: депозит, інвестування, сума вкладу, розподіл, оптимізація, обмеження, пошук рішення.

Найчастіше на розрахункових рахунках компаній, особливо тих, чий бізнес схильний до впливу сезонних чинників, акумулюються тимчасово вільні грошові кошти. Зрозуміло, не перевести такі надлишки грошей, наприклад, на депозит – просто марнотратство. Можливо, банківські депозити не найкращий інструмент для інвестування, і все ж вони дозволять отримати певний додатковий дохід на вкладені гроші, хоча б компенсувати інфляційні втрати.

Питання в тому, як правильно розподілити кошти між банками, як підібрати термін, на який вони будуть відвернені з обороту, визначитися з сумою і банком. Побудувати оптимальну з точки зору додаткових доходів депозитну програму допоможе Excel, а точніше один з його вбудованих інструментів під назвою «Пошук рішення».

Суть роботи інструменту «Пошук рішення» зводиться до того, що програма перебирає всі можливі варіанти рішень з урахуванням заданих обмежень і вибирає з них найкраще. Інструмент повністю виправдовує свою назву. Відразу обмовимося, що «Пошук рішення» можна використовувати щодо практично не обмеженого спектра оптимізаційних задач – головне, правильно задати умови. У нашому випадку йдеться про підбір оптимальної структури розміщення вільних коштів на депозитах в декількох банках з різними ставками прибутковості.

Для початку розберемося з тим, що мається на увазі під оптимальною структурою розміщення. У чому мета оптимізації? Інакше кажучи, за якими критеріями Excel буде проводити порівняння і вибір? Найчастіше таким показником служить очікуваний дохід. Тобто сенс оптимізаційної задачі зводиться до пошуку такого рішення, яке забезпечить компанії максимальний дохід по депозитах.

Тепер потрібно задати обмеження. Вся інформація заноситься в одну або кілька таблиць, наприклад, таких, як показано на рис. 1. Отже, які умови можна і потрібно задати програмі:

– по-перше, це наявні на рахунках у різних банках суми тимчасово вільних коштів і час, протягом якого ці гроші не будуть потрібні компанії. На рис. 1 це діапазони клітинок C2: E2 і C3: E3 відповідно.

– по-друге, потрібно вказати ставки за депозитами, які пропонують банки-партнери для різних термінів розміщення грошей (у відсотках річних - діапазон комірок C6: E9).

– по-третє, належить ввести відомості про обсяги невикористаних лімітів по кожному з банків (діапазон комірок B6:B9). Іншими словами, обмеження на розмір депозиту, що визначаються залежно від надійності конкретної кредитної організації (на розсуд менеджменту компанії). Було б не виправдано ризиковано всі гроші покласти в один банк, особливо якщо мова йде про дійсно великих сумах коштів.

Отже, після того як визначена мета оптимізації і основні обмеження, залишається зробити зовсім небагато, перш ніж запускати процедуру «Пошук рішення». Потрібно на тому ж аркуші Excel створити табличні блоки для виведення проміжних і підсумкових розрахункових даних. У прикладі на рис.1 це розділи «Суми до розміщення на депозитах за термінами в днях», «Разом розміщено», «Дохід від коштів, розміщених на депозитах, за термінами в днях» і «Дохідність від розміщення на депозитах».

	A	B	C	D	E	F	G	H	I	J	K	L	M
1			Термін, днів										
2			30	60	90								
3		Гроші	5000	5000	5000								
4			Ставки			Суми до розміщення			Підсумок	Дохід			
5	Банки		30	60	90	30	60	90		30	60	90	
6	B1	4500	1.00%	4.00%	8.50%	0.00	0.00	0.00	0.00	0.00	0.00	0.00	
7	B2	4500	2.00%	3.75%	9.75%	0.00	0.00	0.00	0.00	0.00	0.00	0.00	
8	B3	0	0	0	0	0.00	0.00	0.00	0.00	0.00	0.00	0.00	
9	B4	6000	3%	4%	8.75%	0.00	0.00	0.00	0.00	0.00	0.00	0.00	
10						0.00	0.00	0.00					
11													
12		Дохідність від розміщення на депозитах				0							
13													

Рис.1 Модель для побудови оптимальної програми розміщення депозитів компанії

У блоці «Суми до розміщення на депозитах за термінами в днях» (Діапазон комірок F6:H9) будуть відображені результати – та сама оптимальна структура депозиту (або депозитна програма). Excel заповнить цю частину таблиці сам.

Розділи «Разом розміщено» (Діапазон комірок F10:H10) і «Дохід від коштів, розміщених на депозитах, за термінами в днях» (Діапазон комірок M17: P25) призначені для виведення проміжних розрахунків. Тут формули доведеться вводити вручну. Складного в них нічого немає. У першому розділі по кожному банку підсумовуються депозити (наприклад комірка F10 міститиме формулу =СУММ(F6:F9) і т.д.), у другому – обчислюється дохід від розміщеного вкладу з урахуванням терміну, суми початкового внеску і терміну (наприклад комірка J6 міститиме формулу =F6*C6).

Цільовий показник «Прибутковість від розміщення на депозитах, разом», Який належить максимізувати, також розрахунковий. Це не що інше, як сума доходів від усіх вкладів (у прикладі використана наступна формула: "= СУММ (J6:L9)").

Запускаємо процедуру «Пошук рішення».

У діалоговому вікні (рис.2) вказуємо:



Рис. 2. Умови та обмеження для пошуку рішень

- цільову комірку – критерій оптимізації. У нашому випадку F12 - «Прибутковість від розміщення на депозитах, разом, грн.»;
- напрямок оптимізації – мінімальне, максимальне або певне значення цільової комірки. Зрозуміло, нас цікавить максимальний дохід від вкладів;
- діапазон, в якому будуть відображатися результати вирішення - суми вкладів в різних банках (F6:H9).
- в цьому ж діалоговому вікні задаємо обмеження для можливих рішень:
- всі вільні грошові кошти повинні бути розміщені на депозитах без залишку (F10:H10 = C3:E3);
- сума вкладів в одному банку не може бути вище ліміту, встановленого для цієї ж кредитної організації (I6:I9 <= B6:B9).

Залишається налаштувати параметри пошуку рішення, а потім натиснути кнопку «Виконати».

Процедура «Пошук рішення» запускається кілька разів, поки програма не повідомить про те, що оптимальне рішення знайдено. Кожен раз отримані результати будуть вноситися програмою в область змінюваних осередків (F6:H9). А при наступній ітерації вони послужать основою для поліпшення цих же значень.

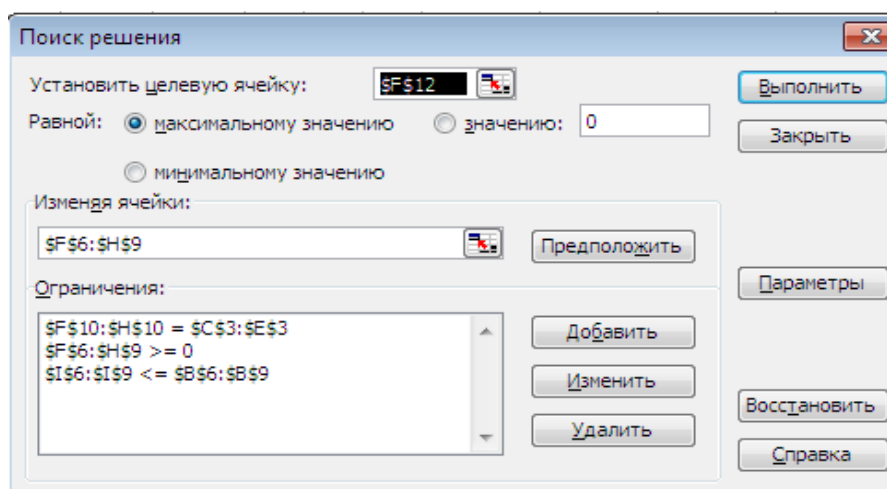
ДЖЕРЕЛА ТА ЛІТЕРАТУРА

1. Рогач І.Ф., Сендзюк М.А., Антонюк В.А. Інформаційні системи у фінансово-кредитних установах: Навч. посібник. К., 1999. 216 с.
2. Ситник В.Ф., Краєва О.С. Технологія автоматизованої обробки економічної інформації: Навч. посібник. К., 1998. 199 с.

ФІЗИКО-МАТЕМАТИЧНІ НАУКИ

УДК [37.016:53](075.3)

Ірина Зелена
(Вінниця)

ЗАСТОСУВАННЯ ОРТОГОНАЛЬНИХ ФІНІТНИХ ФУНКЦІЙ ДО РОЗВ'ЯЗУВАННЯ ЛІНІЙНИХ КРАЙОВИХ ЗАДАЧ

У статті розглядалася теорія наближення функцій ортогональними фінітними функціями та їх застосування до розв'язання крайових задач.

Ключові слова: функції, ортогональні фінітні функції, крайові задачі, варіаційні принципи.

The article examined the theory of approximation of functions orthogonal compactly supported functions and their application to the solution of boundary value problems.

Keywords: function, compactly supported orthogonal functions, boundary backside-chi, variational principles.

Дослідженням в даній роботі є теорія наближення функцій ортогональними фінітними функціями та їх застосування до розв'язання крайових задач.

Метою дослідження було розробити алгоритм розв'язання крайових задач на основі апроксимації розв'язання ортогональними фінітними функціями.

Для досягнення вказаної теми в роботі виконані наступні завдання:

1. Опрацювала наявну літературу з теми дослідження.
2. З'ясувала роль фінітних функцій у наближенні розв'язків крайових задач.
3. Вивчила властивості ортогональних фінітних функцій.
4. Порівняла сплайн-функції та ортогональних фінітних функцій у наближенні функцій

класу $L_{2[a;b]}$.

5. Проводила чисельні експерименти у процесі розв'язування крайових задач.

6. Сформулювала висновки за результатами дослідження.

Предметом дослідження є наближення функцій ортогональними фінітними функціями, та застосування їх до розв'язування крайових задач.

Гіпотезою дослідження є якщо розв'язок крайової задачі будувати у вигляді застосування системи ортогональних фінітних функцій $L_{2[a;b]}$, в деяких випадках дають точніші наближені розв'язки, при цьому алгоритми є ефективнішими.

Змішані варіаційні принципи, є основою для побудови чисельних методів, що є раціональними алгоритмами й дають наближені розв'язки з урівноваженою точністю й гладкістю в широких класах моделей теплопровідності, дифузії й т.д. Це визначається, зокрема, такими причинами: геометричні й фізичні параметри систем враховуються у рівняннях руху й стану поза диференціальними операторами; крайові умови формулюються без використання похідних і записуються в найбільш простій формі; не виникає особливостей при розв'язуванні задач для механічно нестисливих матеріалів. У результаті створюються передумови для підвищення універсальності моделювання й точності наближених розв'язків. Розвиток чисельних методів, що ґрунтуються на змішаних варіаційних принципах, спрямовано на ефективне використання перерахованих можливостей. Але основний недолік ВСМ – висока розмірність систем алгебраїчних сіткових систем рівнянь для невідомих вузлових величин - підсилюється в змішаних ВСМ. Наслідком одночасної й незалежної апроксимації переміщень і напруг є збільшення числа сіткових

невідомих. Цей недолік змішаних методів усувається при використанні систем ортогональних фінітних функцій (ОФФ) [1].

Базисні функції на основі ортогональних многочленів Лежандра, Чебишева є ефективними на інтервалах і на областях більшої розмірності, якщо геометрія областей досить проста, і, крім того, на відміну від фінітних функцій не приводять до сіткових систем рівнянь з розрідженими матрицями. У випадку областей загального виду їх замінюють ОФФ. Характер функцій, у випадках коли вони є недиференційованими, а також їх похідних, якщо вони існують, ускладнює застосування функцій у чисельних методах розв'язування крайових задач. Ортонормовані базиси вейвлетів з компактними носіями [2] не вдається записати в аналітичній формі, і хоча їх можна побудувати з довільною точністю за допомогою певних алгоритмів, це також ускладнює використання таких базисних функцій у чисельних методах розв'язування крайових задач. Симетричні ОФФ однієї змінної [1], що мають аналітичну форму запису, просту структуру й високу гладкість, і ОФФ багатьох змінних [1], пов'язані із трикутними й пірамідними сітками, мають істотні переваги, особливо для областей із криволінійними границями. Розробка ОФФ створює й розвиває основу для побудови змішаних ВСМ із раціональними алгоритмами, що не мають недоліків класичних змішаних ВСМ, а також основу для математичного моделювання технічних пристроїв, механічних й інших процесів.

Теорія ортогональних фінітних функцій [1], що узагальнює теорію В-сплайнів і доповнює теорію вейвлетів, а також змішані варіаційні сіткові методи (ВСМ) розв'язування крайових й еволюційно-крайових задач, у яких використовуються ОФФ, є основою створення майбутніх комплексів програм математичного моделювання механічних систем і дослідження моделей. Властивості цих комплексів програм будуть істотно перевершувати властивості існуючих комплексів програм за якістю та обчислювальною вартістю одержуваних розв'язків.

Як приклад ефективності застосування ортогональних фінітних функцій розглянемо крайову задачу

$$\begin{aligned} p \cdot \frac{d^2}{dx^2} u(x) - q \cdot u(x) &= f(x) & 0 < x < \pi \\ u(0) = 0 & \quad \frac{d}{dx} u(\pi) = 0 & p, q - \text{const} \end{aligned} \quad (1)$$

Наближений розв'язок шукаємо у вигляді $u(x) \approx \sum_{k=1}^N u_k \phi(x, k)$, де u_k – наближені значення розв'язку у вузлах, $\phi(x, k)$ – базисні функції неперервні, ортогональні, нормовані та рівномірно лінійно незалежні.

$$\begin{aligned} \phi(x, j) &:= \Psi \left[\alpha, \Theta, \frac{(x-a)}{h} - j \right], \text{ де} & \Psi(\alpha, \Theta, x) &:= \begin{cases} \Phi(\alpha, \Theta, x) & \text{if } x \geq 0 \\ \Phi(\alpha, \Theta, -x) & \text{if } x < 0 \end{cases} \\ \Phi(\alpha, \Theta, x) &:= \begin{cases} 0 & \text{if } x > 1 \\ \left[\frac{(x-1) \cdot \alpha}{\Theta} \right] & \text{if } 1 - \Theta \leq x \leq 1 \\ \frac{-(1+2 \cdot \alpha) \cdot (x-0.5)}{1-2 \cdot \Theta} + 0.5 & \text{if } \Theta \leq x \leq 1 - \Theta \\ \left(\frac{\alpha \cdot x}{\Theta} + 1 \right) & \text{if } 0 \leq x \leq \Theta \end{cases} & p := 1 & q := 4 & f := 1 \end{aligned}$$

Нехай параметри функцій приймають значення

$$\Theta := 0.25 \quad \alpha := \frac{(\sqrt{41} - 5)}{8} \quad a := 0 \quad b := \pi \quad N := 10 \quad h := \frac{(b - a)}{N}$$

На рис. 1 наведено графік функції $\Psi(\alpha, \Theta, x)$



Рисунок 1. Графік базисної функції $\Psi(\alpha, \Theta, x)$ та базисних функцій $\phi(x, k)$

Розв'язком крайової задачі (1) є функція

$$g(x) := 2.5 \left(1 - \frac{e^{4\pi - 2x}}{1 + e^{4\pi}} - \frac{e^{2x}}{1 + e^{4\pi}} \right)$$

Для порівняння на рис. 2 наведено графіки точного та наближеного розв'язків крайової задачі (1). У роботі [1] доводиться збіжність наближеного розв'язку $\sum_{k=1}^N u_k \phi(x, k)$ до точного розв'язку $u(x)$ при збільшенні N .

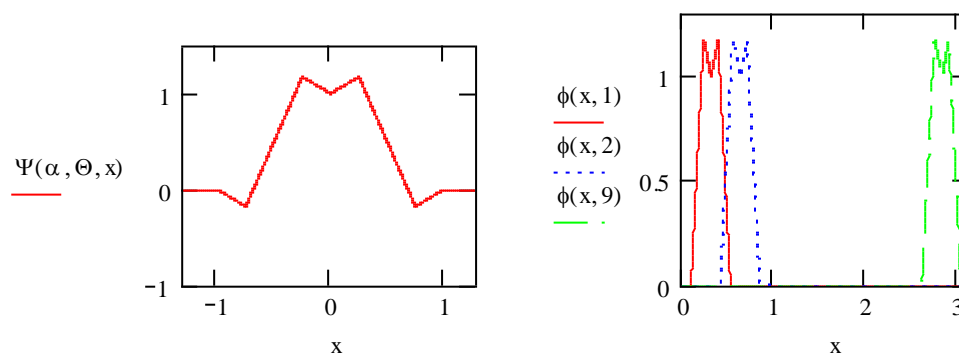

Рисунок 2. Точний та наближений розв'язки крайової задачі (1)

У таблиці наведено коефіцієнти сіткової системи лінійних алгебраїчних рівнянь, до якої зводиться розв'язання крайової задачі (1).

$$A = \begin{array}{c|cccccccccc} & 0 & 1 & 2 & 3 & 4 & 5 & 6 & 7 & 8 & 9 \\ \hline 0 & -0.21 & 2 & -1 & 0 & 0 & 0 & 0 & 0 & 0 & 0 \\ 1 & 0 & -3.579 & 1 & 0 & 0 & 0 & 0 & 0 & 0 & 0 \\ 2 & 1 & 0 & -3.579 & 0 & 1 & 0 & 0 & 0 & 0 & 0 \\ 3 & 0 & 1 & 0 & -3.579 & 0 & 1 & 0 & 0 & 0 & 0 \\ 4 & 0 & 0 & 1 & 0 & -3.579 & 0 & 1 & 0 & 0 & 0 \\ 5 & 0 & 0 & 0 & 1 & 0 & -3.579 & 0 & 1 & 0 & 0 \\ 6 & 0 & 0 & 0 & 0 & 1 & 0 & -3.579 & 0 & 1 & 0 \\ 7 & 0 & 0 & 0 & 0 & 0 & 1 & 0 & -3.579 & 0 & 1 \\ 8 & 0 & 0 & 0 & 0 & 0 & 0 & 1 & 0 & -3.579 & 1 \\ 9 & 0 & 0 & 0 & 0 & 0 & 0 & 0 & -1 & 2 & -0.21 \end{array}$$

Система має специфічну стрічкову структуру.

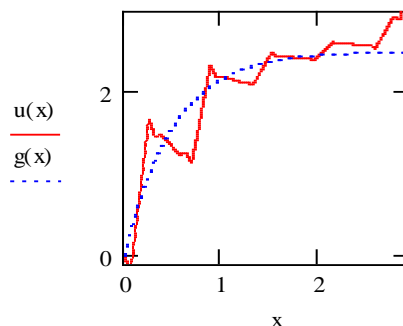
У роботі також розглядалось оцінювання похідної розв'язку крайової задачі (1). Для порівняння на рис. 3 наведено графіки похідних точного

$\frac{d}{dx}g(x) \rightarrow 2 \cdot \exp(2 \cdot x) \cdot \left[2.5 - 2.5 \frac{(\exp(2 \cdot \pi) - 1)}{(\exp(2 \cdot \pi) - \exp(-2 \cdot \pi))} \right] - 5.0e$ та наближеного $f(x) := \left(\sum_{k=0}^{10} R_k \cdot \phi_l(x, k) \right)$
 розв'язків крайової задачі (1).

$$G(x) := \frac{d}{dx}g(x)$$



Рисунок 3. Графіки похідних точного та наближеного розв'язків крайової задачі (1).

При розв'язанні нестандартних задач навіть "універсальні" комплекси програм є лише частиною набору інструментів дослідження. Ці комплекси не мають всебічну повноту, і повинні використовуватися творчо, на високому професійному рівні й у поєднанні з аналітичними дослідженнями й з додатковими чисельними розрахунками. Завищені оцінки можливостей комплексів програм і формальне їхнє використання – джерела недостовірних "розв'язків" і грубих помилок. Існуюче програмне забезпечення навчального процесу в галузі математичного моделювання й чисельних методів розв'язання задач механіки суцільних середовищ дозволяє вирішувати основні завдання, але володіє рядом зазначених недоліків. Навчання студентів повинне поєднуватися з характеристиками областей застосування комплексів програм, з роз'ясненням недоліків методів і комплексів програм, з описом перспектив розвитку чисельних методів й їхнього програмного забезпечення.

ДЖЕРЕЛА ТА ЛІТЕРАТУРА

1. Агошков В. И., Шутяев В.П. Проеуционно-сеточный метод решения уравнения переноса в сферически-симметрической области / В кн. Численные методы и статистическое моделирование в теории переноса. Новосибирск: ВЦ СО АН СССР, 1980 с.
2. Ильин В. П. Методы и технологии конечных элементов. Новосибирск, 2007.
3. Колодяжний В. М., Рвичов В.О. Фінітні функції, що породжені оператором Лапласа // Доповіді НАН. України. №4. 2004. С. 17-22.
4. Кочулимов А. В., Леонтьев В. Л. Ортогональные финитные функции второй степени на треугольных сетках и их применение в геометрических моделях // Труды Средневожского математического общества. 2008. Т. 10. №2. С. 126-129.
5. Ладыженская О. А. Краевые задачи математической физики. М.: Наука, 1973.
6. Леонтьев В.Л. Ортогональные финитные функции и численные методы. Ульяновск: УлГУ, 2003. 178 с.

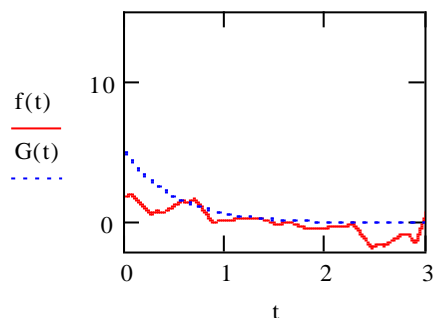
ВИКОРИСТАННЯ ТЕХНОЛОГІЙ ІКТ НА УРОКАХ МАТЕМАТИКИ: ЄВРОПЕЙСЬКИЙ ДОСВІД

Стаття присвячена проблемі використання інформаційно-комп'ютерних технологій на уроках математики в школах Європейського Союзу. Розглянуто основні дослідження результативності застосування ІКТ, а також особливості роботи з ІКТ у різних країнах ЄС.

Ключові слова: інформаційно-комп'ютерні технології, ІКТ, математика, програмне забезпечення, електронне навчання.

The article is devoted to the problem of using information and computer technologies in mathematics lessons in schools of the European Union. Basic researches of effectiveness of ICT application, as well as the specifics of working in different countries, are considered with ICT.

Keywords: information computer technologies, ICT, maths, software, e-learning.

Сьогодні вже неможливо уявити сучасну школу без використання інформаційно-комп'ютерних технологій (ІКТ), і, зокрема, їх використання на уроках математики. Це допомагає унаочнити ілюстративний матеріал, вивести на екран ключові слова, основні поняття, твердження, теореми, формули, цитати. Але питання застосування ІКТ, як і вибір будь-якого іншого методу навчання, є достатньо дискусійним і не можна зробити однозначний висновок, що ІКТ підвищують математичні досягнення учнів. Саме розгляду європейського досвіду використання комп'ютерних технологій присвячено дану статтю.

Дослідження використання інформаційно-комп'ютерних технологій на уроках математики остаточно не підтвердили їх однозначну користь. Зокрема С.Кіріаку і М.Гулдінг встановили, що користування комп'ютерними технологіями може збільшувати мотивацію до навчання, але мотиваційний ефект мусить бути використаним для поглибленого вивчення предмету [2]. Р. Славін, в свою чергу, дійшов до висновку, що існують певні обмежені докази позитивного впливу ІКТ [4].

Однак в чималій кількості менш масштабних досліджень встановлено корисний вплив даних інтервенцій з використанням ІКТ. Так, Г. Бюррілл, проаналізувавши 43 дослідження, відкрила, що при відповідній підтримці в оточенні сучасного приладдя для малювання графіків і діаграм, можна допомогти учням краще ознайомитися з математичними поняттями, покращити оцінювання, а також підвищити вміння розв'язувати задачі [1]. А. Кларк-Вілсон, оцінюючи застосування програмного забезпечення TI-Nspire™, прийшла до висновку, що воно може розвивати знайомство з математикою у учнів [6]. Дж.Рошель та ін. (2010) представили результати трьох досліджень щодо використання технологій у навчанні математики в середніх школах в США. Дослідження являли «оцінку підходу SimCalc, який інтегрує інтерактивну технологію типової писемної програми навчання, а також професійний розвиток вчителів» і виявили на їх підставі, що ІКТ надзвичайно позитивно впливають на вивчення математичних понять на поглибленому рівні [3].

Якщо говорити про погляди і практику вчителів, то документ «ICT Impact Report» (2006), виданий European Schoolnet констатує, що насправді європейські вчителі розуміють значення використання технологій ІКТ у освіті, проте мають труднощі з їх застосуванням [7]. Тільки незначна їх частка змогла опанувати і застосовувати технології ІКТ в процесі навчання. До перешкод в їх використанні доповідь називає, між іншим, брак вміння використання цих технологій через низьку мотивацію і невпевність в собі, невідповідну освіту вчителів, брак інфраструктури ІКТ і проблеми, що виникають через традиційні

системи навчання в школах. Документ закінчується пропозицією ідентифікувати і зрозуміти всі чинники, які унеможливають повноцінне використання технологій ІКТ.

Використання технологій ІКТ у навчанні математики є офіційно врегульовано або рекомендовано в усіх країнах Європейського Союзу. Наприклад, на Кіпрі рекомендується використання додатків при вивченні різних розділів математики і геометрії, статистичного збору і аналізу даних. На Мальті учні середніх шкіл повинні вміти користуватися онлайн калькуляторами і програмним забезпеченням, пов'язаним з алгебраїчними системами, мовами програмування і динамічною геометрією. У Словенії рекомендується використовувати різні інструменти ІКТ для вивчення математичних понять, досліджень та моделювання, виконання рутинних процедур, подання результатів та проведення оцінювання. У Португалії пропонується використовувати ІКТ у викладанні всіх предметів, включаючи математику, і на всіх рівнях освіти [8], а вчителі можуть надати доступ до електронних навчальних матеріалів для підтримки їх роботи через «Шкільний портал» [9]. У Швеції використання ІКТ, а саме, розвиток «навичок, використовуючи можливості, створені калькуляторами та комп'ютерами», є однією з цілей навчання учнів. Проте не існує жодних правил щодо конкретних методів навчання використання ІКТ [11].

В ряді країн електронне навчання (e-learning) застосовується переважно для набуття практичних навичок. У Чеській Республіці, розвитку e-learning сприяє проект "Talnet" як новий метод «години науки» для обдарованих учнів [12]. В Італії програма електронного навчання "SOS Студент" забезпечує умови навчання в Інтернеті, зокрема для учнів з більш слабкими результатами. У Польщі Міністерство вже кілька років підтримує використання електронних версій математичних підручників. В Ліхтенштейні доступні безкоштовні навчальні посібники для учнів та викладачів [10].

Дані міжнародних досліджень містять і інформацію про наявність комп'ютерів та частоту їх використання. За даними TIMSS, в середньому 57% учнів четвертого класу та 46% учнів восьмого класу мають доступ до комп'ютерів у класах математики. Проте ця доступність не рівномірно розподіляється між країнами, починаючи з майже 95% у Данії в четвертому класі та приблизно на 10% на Кіпрі у восьмому класі (Mullis et al., 2008) [5].

В Естонії Національна навчальна програма для початкових навчальних закладів детально визначає методичні підходи до використання ІКТ: учні повинні набувати навичок використання цифрових пакетів навчання (електронних таблиць, освітніх програм тощо) на першому етапі навчання (I-III клас); на другому (IV-VI класи) – мати можливість використовувати ІКТ для чисельних розрахунків та перевірки розрахунків, зроблених на папері. Крім того, на другому етапі учні повинні використовувати належні навички для отримання знань та актуальних даних з різних джерел інформації. В Латвії навчальний план також детально описує очікувані результати навчання використання ІКТ: на базовому рівні учні повинні мати можливість використовувати комп'ютери для отримання інформації, а після середньої освіти - використовувати калькулятори та комп'ютери для обробки інформації. Вчителі вільні визначити як і в якій мірі вони використовують інформаційні технології. У Іспанії мультимедійні технології розглядаються як необхідні практичні інструменти для вивчення математики. Національна навчальна програма включає в себе таку освітню тенденцію як «обробка інформації та інформатична компетентність», в межах якої учні набувають навичок порівняння та наближених обчислень, а також знайомство з мовою графіки та статистики.

Чотири країни ЄС основний акцент роблять на візуальних ефектах використання ІКТ у класі. В Ісландії вчителям пропонується робити презентації з використанням відеотехніки, калькуляторів та комп'ютерних програм, щоб пояснити математичні поняття та забезпечити наочність учням. У Італії та Іспанії нещодавно пропагували в національному масштабі інтерактивні дошки, що призвело до розробки національної стратегії підтримки їх використання. У Франції використання комп'ютерних програм (наприклад, для динамічної геометрії) рекомендується, якщо не для учнів, то, принаймні, для вчителів математики.

Отже, проаналізувавши досвід європейських країн у застосування ІКТ на уроках математики, можна зазначити, що комп'ютери часто не використовуються у навчанні учнів. Це відноситься як до країн, в яких Національний навчальний план містить положення про використання комп'ютерів, так і до країн, що не мають офіційних правил або рекомендацій. Рекомендації та матеріали, розроблені на державному рівні, спонукають вчителів використовувати різні типи апаратних засобів і програмного забезпечення в класі. Проте, коли справа доходить до фактичного використання ІКТ в класі вчителі мало користуються цими можливостями, що призводить до значного розриву між теорією і практикою.

ДЖЕРЕЛА ТА ЛІТЕРАТУРА

1. Burrill G. Handheld Graphing Technology in Secondary Mathematics. Research Findings and Implications for Classroom Practice. / Gail I. Burrill., 2002. (Michigan State University, Texas Instruments).
2. Kyriacou C., Goulding M A systematic review of strategies to raise pupils' motivational effort in Key Stage 4 Mathematics. / Research Evidence in Education Library. London: EPPI-Centre, Social Science Research Unit, Institute of Education, University of London., 2006.
3. Integration of Technology, Curriculum, and Professional Development for Advancing Middle School Mathematics: Three Large-Scale Studies. / [J. Roschelle, N. Shechtman, D. Tatar and others.]. // American Educational Research Journal. 2010. Vol. 47, No. 4. PP. 833–878.
4. Slavin R. Educational Psychology: Theory and Practice. New Jersey: Pearson Education, Inc., 2009.
5. TIMSS 2007 International Mathematics Report: Findings from IEA's Trends in International Mathematics and Science Study at the Fourth and Eighth Grades [Електронний ресурс] / [I. Mullis, M. Martin, P. Foy and others.] // TIMSS & PIRLS International Study Center, Lynch School of Education, Boston College. 2009. URL: <https://timssandpirls.bc.edu/isc/publications.html>. (10.12.2018)
6. Wilson A. Evaluating TI-Nspire in secondary mathematics classrooms // Chichester: University of Chichester. 2008. URL: https://s3.amazonaws.com/academia.edu.documents/82099/2icthk5rutpt19xmxinf.pdf?AWSAccessKeyId=AKIAIWOWYYGZ2Y53UL3A&Expires=1544564383&Signature=UsKmyvHm57T14vSyrfbwv2NMABs%3D&response-content-disposition=inline%3B%20filename%3DEvaluating_TI-Nspire_in_secondary_mathem.pdf. (10.12.2018)
7. Balanskat A. ICT IN SCHOOLS: TRENDS, INNOVATIONS AND ISSUES IN 2006-2007 // European Schoolnet. 2008. URL: http://www.eun.org/documents/20411753/817341/ict_in_schools_2006-7_final.pdf/99311dda-8b2f-434f-9c5c-c5c740610075. (10.12.2018)
8. Alçada I. Metas de aprendizagem. URL: <http://metasdeaprendizagem.dge.mec.pt/metasdeaprendizagem.dge.mec.pt/index.html>. (10.12.2018)
9. Recurso Educativo com Etiqueta matemática. URL: https://www.portaldasescolas.pt/portal/server.pt/community/00_recursoeducativos/259?topage=red_list_by_tag&red_tag=matem%C3%A1tica. (10.12.2018).
10. eTraining Portal für das Fürstentum Liechtenstein. URL: http://schultraining.ch/index_li.html. (10.12.2018)
11. Läroplan och kursplaner för grundskolan. URL: <https://www.skolverket.se/undervisning/grundsarskolan/laroplan-och-kursplaner-for-grundsarskolan>. (10.12.2018)
12. Talnet – online k přírodním vědám. URL: <http://www.talnet.cz/o-talnetu>. (10.12.2018).

МЕТОДИ РОЗВ'ЯЗУВАННЯ ЛОГАРИФМІЧНИХ РІВНЯНЬ В КУРСІ АЛГЕБРИ СТАРШОЇ ШКОЛИ

Дане дослідження присвячено питанню застосування найбільш актуальних методів і прийомів розв'язування логарифмічних рівнянь для знаходження їх розв'язків в курсі алгебри старшої школи. При вивченні даної теми були розглянуті теоретичні основи проблеми дослідження, типові помилки і труднощі учнів при розв'язуванні логарифмічних рівнянь, на основі чого робилися деякі методичні поради з цього приводу. Були наведені дослідження вмінь учнів розв'язувати задачі з даної теми, на основі чого була створена диференційована система вправ, спрямована на саморозвиток учнів.

Ключові слова: метод, логарифм, логарифмічні рівняння.

This research is devoted to the application of the most relevant methods and techniques for solving logarithmic equations to find their solutions in the course of high school algebra. In the study of this topic were considered the theoretical foundations of the problem of research, typical mistakes and difficulties of students in solving logarithmic equations, on the basis of which made some methodological advice on this matter. Studies of students' ability to solve problems on this topic were presented, on the basis of which a differentiated system of exercises was created, aimed at students' self-development.

Keywords: method, logarithm, logarithmic equations.

Рівняння займають одне з провідних місць в шкільному курсі алгебри. На їх вивчення відводиться часу більше, ніж на будь-яку іншу тему шкільного курсу математики. При вивченні будь-якої теми рівняння можуть бути використані як ефективний засіб закріплення, поглиблення, повторення і розширення теоретичних знань, для розвитку творчої математичної діяльності учнів. У процесі вивчення розділу «Показникова і логарифмічна функції», якій приділяється значна кількість навчального часу, слід виділити тему «Логарифмічні рівняння» [1, с. 6].

Дана тема в курсі алгебри і початків аналізу старшої школи є традиційною, але дуже важко дається учням через складність і новизну матеріалу, що є однією з проблем сучасної математичної освіти. Загальна освіта має забезпечувати всебічний розвиток дитини як цілісної особистості. Розв'язання цього завдання створює надійні передумови для глибокого оволодіння матеріалом, забезпечує умови для систематичної роботи учнів.

Дана проблема розглядається не вперше, різні аспекти навчальної дослідницької діяльності цікавили багатьох науковців. Їй присвячено роботи В.А. Далінгера, І.Б. Ляпунова, Л.І. Марченко, Т.І. Іванка, П. Самсонова та ін. [2, 4, 5], у яких розглянуто широкий ряд типових помилок при розв'язуванні як логарифмічних рівнянь, так і нерівностей та систематизовано клас методів розв'язування даних рівнянь та нерівностей, щоб не допускати цих помилок.

Таким чином, тема дослідження залишається актуальною, що обумовлена сформованими до теперішнього часу протиріччями між вимогами, що пред'являються до обов'язкових результатів освоєння програми базової і повної середньої загальної освіти з математики, і фактичним станом методики формування знань, умінь і навичок учнів під час навчання математики в загальноосвітній школі.

Об'єктом даного дослідження є процес навчання в курсі алгебри старшої школи, предметом – прийоми і методи розв'язування логарифмічних рівнянь.

В процесі проведення дослідження була поставлена мета систематизувати відомості про логарифмічні рівняння в шкільному курсі алгебри старшої школи, розкрити роль і місце вивчення логарифмічних рівнянь в школі, розробити методи вирішення логарифмічних рівнянь і нерівностей, теоретичне обґрунтувати та експериментально перевірити запропоновану методику формування пам'яті і мислення учнів під час навчання математики в загальноосвітній школі.

Для досягнення мети були поставлені такі завдання:

9. Аналіз психолого-педагогічної, методичної, шкільної літератури з теми дослідження.
10. Систематизувати відомості про розв'язування логарифмічних рівнянь в шкільному курсі алгебри старшої школи.
11. Створити диференційовану систему вправ, спрямовану на саморозвиток учнів та подати приклади розв'язування рівнянь різної складності та задачі самостійного розв'язування.

Математика, як і будь-яка інша наука не стоїть на місці. Поява комп'ютерів внесло свої корективи в способи вирішення рівнянь і значно їх полегшило. Але комп'ютер не завжди може бути під рукою (іспит, контрольна), тому знання хоча б найголовніших способів вирішення рівнянь необхідно знати.

Ознайомившись з методами розв'язання рівнянь можна виділити основні [4, с. 16]:

1. Метод заснований на застосуванні визначення та властивостей логарифма
2. Метод введення заміни
3. Метод потенціювання
4. Метод логарифмування
5. Метод зведення логарифмів до однієї і тієї ж основи
6. Графічний метод розв'язування логарифмічних рівнянь

Для виявлення типових помилок при розв'язуванні логарифмічних рівнянь під час проходження педагогічної практики був проведений експеримент.

У результаті перевірки завдань, були виявлено, що у всіх завданнях типовою помилкою учнів є те, що вони не володіють на необхідному рівні визначеннями понять, формулами, формулюваннями теорем, алгоритмами, властивостями.

Наприклад:

1) Розв'яжіть рівняння $\log_2(x+1) = -2$.

Учні, у яких поняття логарифма не повністю сформоване і засвоєне, записують $2^{x+1} = -2$ або $x+1 = -4$ замість $x+1 = (-2)^{-2}$.

2) Розв'яжіть рівняння $\lg(x-3)\lg(x-2)\lg(x-1) = 0$.

Поширеною помилкою через незнання властивостей є запис $(x-3)(x-2)(x-1) = 0$, що приводить до неправильної відповіді.

Але в цілому експеримент показав, що більшість учнів впоралися із завданнями.

Для розв'язання логарифмічних рівнянь використовують логарифмічні тотожності, властивості логарифмів і операцію потенціювання. Тому важливо звернути увагу учнів на те, що так як логарифмічна функція визначається лише на множині додатних чисел, то ще до розв'язання рівнянь потрібно знайти область визначення [6, с. 378]. Під час розв'язування рівнянь корисно систематизувати знання учнів про рівносильність та причини її порушення. Необхідно також звернути увагу на виникнення сторонніх коренів рівнянь, перевірку та їх втрати. Знаходження області допустимих значень для рівняння дає можливість уникнути появи зайвих коренів або полегшити процес їх відбору.

У нашому дослідженні було виявлено, що логарифмічні рівняння мають важливе значення. Логарифмічні рівняння, як і більшість інших рівнянь, має яскраве практичне застосування. Розв'язуючи рівняння люди знаходять відповіді на різні питання з науки і техніки (транспорт, сільське господарство, промисловість, інформаційні структури, тощо).

Часто логарифми з'являються там, де проявляється самоподоба, то є певний об'єкт послідовно відтворюється в зменшеному або збільшеному масштабі; приклади, як рекурсивні алгоритми, фрактали або раковини моллюсків. Тому розгляд цієї теми дуже важливий. Без вивчення цих рівнянь шкільний курс математики мав би меншу значимість не тільки в математичній освіті, а й у формуванні мислення учнів, в здійсненні зв'язку навчання математики з життям [3, с. 98].

У результаті дослідження даної теми можна зробити такі висновки:

1. Актуальність проблеми дослідження впливає з невідповідності існуючої організації освіти та вимогам суспільства. Розбудова системи освіти вимагає переорієнтації школи на цілеспрямоване і систематичне формування особистості.

2. Розв'язання найпростіших завдань розробки системи вправ передбачає можливість запам'ятати не лише основні типи логарифмічних рівнянь, але й бачити нестандартні підходи до розв'язування завдань, які розвивають ґрунтовні і міцні знання з математики, підвищують рівень володіння своїми знаннями та вміння їх застосовувати.

ДЖЕРЕЛА ТА ЛІТЕРАТУРА

1. Державна національна програма «Освіта» («Україна XXI століття») – Загальна середня освіта. URL: <http://ukped.com/statti/zakoni-z-pitan-osviti/111-.html?showall=&start=4>

2. Далингер В.А. Типичные ошибки учащихся при решении логарифмических уравнений, неравенств и их систем и пути их предупреждения // Международный журнал экспериментального образования. 2015. № 4-2. С. 445-450.

3. Пошук молодих. Випуск 18. Збірник матеріалів Всеукраїнської студентської науково-практичної конференції [«STEM–освіта як напрям модернізації методик навчання природничо-математичних дисциплін у середніх і вищих навчальних закладах»], (Херсон, 26-27 квітня 2018 р.) / Укладач: В.Д. Шарко. Херсон: Видавництво ХНТУ, 2018. 139 с.

4. Систематизація методів розв'язування показникових і логарифмічних рівнянь і нерівностей // Математика в школах України. 2007. березень (№ 7). С. 16-21.

5. Самсонов, П. Тема урока: «Решение логарифмических уравнений – поиск ошибок» // Математика. 2009. № 2. С.7-9.

6. Слєпкань З.І. Методика навчання математики: Підручник. 2-ге вид., доп. і переробл. К.: Вища школа, 2006. 582 с.

Науковий керівник: кандидат фізико-математичних наук Бистрянцева А.М.

ФІЗИЧНА КУЛЬТУРА І СПОРТ

УДК 796.412.2

Олександра Авдєєнко
(Київ)

ІСТОРІЯ РОЗВИТКУ ЧОЛОВІЧОЇ ХУДОЖНЬОЇ ГІМНАСТИКИ ТА ЇЇ ВПЛИВ ТА ПЕРСПЕКТИВИ У МАЙБУТНЬОМУ

Чоловіча художня гімнастика є досить молодим видом спорту та цікавою знахідкою в художній гімнастиці. Наразі існує два різних напрямки розвитку: японський та іспанський. Поки що чоловіча художня гімнастика важко сприймається шанувальниками жіночого виду спорту, тому розвиток даного напрямку важливий для підняття популярності виду спорту.

Ключові слова: художня гімнастика, чоловіча художня гімнастика.

Світ гімнастики величезний та доступний він не тільки для тендітних жіночих фігур – існують й інші види художньої гімнастики, які зараз набирають популярності серед різних країн світ. Так наприклад, естетична гімнастика або чоловіча ритмічна гімнастика. Когось може здивувати існування чоловічої художньої гімнастики, проте даний вид гімнастики стрімко розвивається.

Існує два умовних напрямки, які принципово відрізняються один від одного: перший- іспанська чоловіча художня гімнастика, вона нагадує звичну нам жіночу гімнастику тільки у виконанні хлопців, костюм з блискітками, ті ж самі, уже добре знайомі з жіночої художньої гімнастики, стрічка, булави, обруч, м'яч, однакові принципи виставлення оцінок. Тут чоловіки підлаштовуються під жіночий стиль рухів, виконують запозичені елементи тіла та предмету. Іспанський напрямок чоловічої художньої гімнастики розвивався в середині нульових років, тоді хлопці отримали офіційний дозвіл брати участь у змаганнях нарівні з дівчатами на національних чемпіонатах.

В іспанському стилі першим чемпіоном даного виду спорту став Рубен Ориуело, за його ініціативою та за безпосереднього сприяння й участі в 2009 році відбувся перший чемпіонат з художньої гімнастики серед чоловіків. Сьогодні спортсменом багато хто захоплюється за те, що він пішов проти закомплексованого мислення суспільства і довів, що чоловікам також підвладні гнучкість та легкість пластичних романтичних рухів.

Другий напрямок- японський з елементами акробатики, який також активно просуває головний тренер російської збірної з жіночої художньої гімнастики Ірина Війнер-Усманова. Жіночі композиції відрізняються легкістю пластичністю, а чоловічі навпаки- войовничий і атлетичний стиль. Японський напрямок поєднує в собі гімнастику і акробатику, рівень складності тут високий, оволодіти ним під силу лише чоловікам. Зовсім іншими є і костюми: більш брутальні образи, замість трико- штани, правила суддівства та реквізити для виступу також інші. Цей різновид ритмічної гімнастики в Японії буває, як груповий, так і індивідуальний. Групові виступи зазвичай виконуються шістьма учасниками без предметів. Для індивідуальних виступів з предметами спортсмени використовують кільця, скакалку і булави. Граціозні рухи замінені акробатичними силовими трюками. Нащадки самураїв демонструють чудове володіння своїм тілом, фантастичну синхронність, і злагодженість в групових виступах.

Щоб звільнитися від стереотипів і упередженості японський формат називають ритмічною гімнастикою, хоча в англійському перекладі назва не відрізняється від класичної художньої. Східний напрямок має старшу історію: існує теорія, що японська чоловіча художня гімнастика має своє коріння у національних бойових мистецтвах, в тому числі і вправи, які допомагають вдосконалювати тіло й дух юнаків. Звідти і вибір обладнання: тростина імітує жердину; кільце – щит; булава – меч і лише скакалка відсилає глядачів до

колонічної художньої гімнастики. У 1985 році у Токіо був проведений Кубок світу з гімнастики саме тоді чоловік вперше продемонстрували на килимі нове направлення цьому виді спорту. Молоді хлопці були одягнені в обтягуючі костюми і дивували публіку нестандартними композиціями у ритм музики. Для європейського глядача це такий напрямок був дуже несподіваним та неоднозначним, а от японським вболівальникам одразу сподобався новий формат цього виду спорту і вони із захопленням прийняли чоловіків в художній гімнастиці, адже ще за довго до появи сучасних спортивних напрямків країна сонця, що сходить, активно практикувала вправи з різними предметами. Одним із яскравих приладів таких шкіл є так звані “сінобі” або “шинобі”, простіше кажучи “школи ніндзь” За школами також називають і прекрасно навченими убивцями. У 1980 чоловіча художня гімнастика не була оцінена спортивною громадськістю і в цілому не вірилося що з цього напрямку може розвинути щось гідне. Проте ті, кому полюбився цей вид спорту, продовжили розвивати здібності, почали виступати в змаганнях етапу кубка світу і чемпіонатів світу, більше того- в Японії був заснований окремий чемпіонат світу для чоловіків спочатку в ньому брали участь переважно представники азійських країн, а потім почали залучаються й інші континенти світу.

На мою думку, нові напрямки у вигляді включення чоловічих виступів у склад основної програми художньої гімнастики дуже позитивно впливає на популярність та розвиток цього виду спорту в цілому. Це підвищить рівень зацікавленості, сприятиме гармонійному розвитку, адже на сьогоднішній день необхідно надавати кожному можливість розвиватися у будь-якій сфері спорту незалежно від віку, статі, фізичних можливостей.

Зараз майже не існує видів спорту, в яких пригнічується певна стать людини- нещодавно навіть у програму синхронного плавання, вид спорту, який завжди був суто жіночим, було включення в основну програму змагань змішані парні виступи. Я вважаю, якщо у нашій країні впроваджувати та популяризувати даний напрям у художній гімнастиці, який дійсно оригінальний та поєднує акробатичні елементи із хореографічною танцювальністю та володінням технікою предмету, то більш доречно притримуватися японського напрямку.

Адже східний підхід не просто копіює наробітки та всі елементи жіночої художньої гімнастики, а розкриває цей вид спорту з іншого боку: хлопці демонструють феноменальні координаційні здібності, чіткість рухів, видовищність та оригінальний неповторний мужній стиль.

Сподіваюся в Україні тренери та федерація художньої гімнастики України найблищим часом зацікавляться ідеєю розвитку цієї галузі спорту та знайдуть способи реалізації інтеграції чоловіків до складу національних команд.

*Сергій Городинський
(Чернівці)*

АНАЛІЗ ДОСЛІДЖЕНЬ У ГАЛУЗІ ФІЗИЧНОЇ КУЛЬТУРИ ЩОДО ЇЇ ВІДПОВІДНОСТІ СУЧАСНИМ ВИМОГАМ РИНКУ ПРАЦІ

Після впровадження в Україні Болонської системи освіти змінилися вимоги щодо підготовки фахівців. Класичні методи та засоби не відповідають сучасним вподобанням студентів. Перед науковцями постає дилема щодо зміни форм та засобів навчання, видів занять та позаурочної роботи. Слід звертати увагу на катастрофічний стан здоров'я молоді та намагатися його покращити.

Ключові слова: *фізичне виховання, Болонська система, дослідження.*

After the implementation in Ukraine of the Bologna system of education, the requirements for training specialists have changed. Classical methods and tools do not meet the current needs of students. Before the scientists face a dilemma about changing the forms and means of study, types of classes and extra-curricular work. Attention should be paid to the catastrophic health of young people and to try to improve it.

Keywords: *physical education, Bologna system, research.*

Фізичне виховання у вищому закладі освіти не сприяє ефективному розв'язанню проблем зменшення дефіциту рухової активності студентів, що є однією із причин різних відхилень у стані здоров'я. А традиційна організація, зміст і методи теоретико-методичного забезпечення фізичного виховання в вищих навчальних закладах недостатньо відповідають сучасним вимогам і не забезпечують усебічну підготовку майбутнього фахівця, здатного на високому професійному рівні вирішувати виробничі проблеми.

Відомо, що використання різноманітних видів фізкультурної діяльності сприяє профілактиці захворювань, підвищенню працездатності, збільшенню тривалості життя, організації повноцінного дозвілля, боротьбі зі шкідливими звичками, створює умови пізнання власних можливостей і забезпечує оптимальні обсяги рухової активності.

Ведеться активний пошук нових форм і методів підвищення якості фізичного виховання майбутніх фахівців з вищою освітою. Разом з тим аналіз спеціальної літератури (О.В. Дрозд, А.І. Драчук, В.П. Краснов, А.В. Домашенко, Т.Ю. Круцевич, та інші) свідчить про те, що теперішня організація фізичного виховання у вищих навчальних закладах недостатньо ефективна для підвищення рівня фізичної підготовленості, здоров'я та інтересу значної кількості студентів до занять фізичними вправами. Дослідники відзначають, що студентська молодь байдуже ставиться до змісту обов'язкових фізкультурних занять. На думку Язловецької О. це свідчить про нагальну потребу розробки нових науково обґрунтованих шляхів удосконалення організації фізичного виховання у вищих навчальних закладах.

Провідні фахівці в галузі фізичного виховання та спорту, такі як Р. Раєвський, С. Канішевський, А. Домашенко, Ю. Канішевський, О. Іванов, Є. Іванов, вважають, що існуюча система фізичного виховання не вирішує в повному обсязі проблему фізичного вдосконалення студентської молоді в умовах оновлення суспільства в Україні й потребує корекції.

Студенти як майбутні фахівці з вищою освітою великою мірою визначають майбутнє нашої країни, тому вони повинні мати не тільки високий рівень професійної підготовленості, але й бути фізично витривалими, працездатними і здоровими.

Фізичне виховання та масовий спорт у сфері вищої освіти мають на меті забезпечити виховання у студентів потреби самостійно оволодівати знаннями, уміннями й навичками управління фізичним розвитком людини засобами фізичного виховання та навчання, застосовувати набуті цінності в життєдіяльності майбутніх фахівців.

У багатьох вищих навчальних закладах керівництво намагається посилити оздоровчу результативність фізичного виховання шляхом розширення спортивних відділень та введення «спортивної спеціалізації».

Однак сьогодні у теорії та практиці фізичного виховання ведуться дискусії відповідно до засобів, які необхідно використовувати у процесі фізичного вдосконалення студентів вищих навчальних закладів в умовах кредитно-модульної системи, яку все частіше впроваджують у навчальний процес ВНЗ.

Проте, незважаючи на значний обсяг досліджуваних напрямків у фізичному вихованні студентської молоді, та задекларованим процесом переходу на Болонську систему організації освіти питання засобів що використовуються безпосередньо у процесі фізичного виховання потребують більш ґрунтовного вивчення.

Досить часто можна зустріти у науково-методичній літературі наступні декілька напрямів організації у фізкультурній роботі вищих навчальних закладів. Це передусім такі форми організації: традиційна, секційна; самостійна; нетрадиційні (туристичні походи).

Наявність значної кількості різноманітних форм організації фізкультурної роботи у вищому навчальному закладі включає у себе залучення для реалізації секційної роботи більшості видів спорту. Серед них різні за своїм впливом на організм спортивні ігри, ритмічна та атлетична гімнастика, легка атлетика.

Ефективність реалізації Болонського процесу у фізичному вихованні виокремлює необхідність порівняння у стандартних умовах вищого навчального закладу різноспрямованих форм організації навчального процесу з фізичного виховання. Відповідно активність у фізкультурно-оздоровчій діяльності – необхідна умова гармонійного розвитку студентської молоді, що набуває якості цілеспрямованого впливу на конкретну людину згідно її потреб.

ДЖЕРЕЛА ТА ЛІТЕРАТУРА

1. Білогур В. Є. Теоретико-методичне забезпечення фізичного виховання у вищих закладах освіти: Автореф. дис... канд. наук з фіз. виховання: 24.00.02 / Рівнен. держ. гуманіт. ун-т. Рівне, 2002. 18 с.

2. Драчук А. І. Оптимізація фізичного виховання студентів вищих закладів освіти гуманітарного профілю : автореф. дис. ... канд. наук з фіз. виховання і спорту : спец. 24.00.02 «Фізична культура, фізичне виховання різних груп населення». Львів. держ. ін-т. фіз. культури. Л., 2001. 20 с.

3. Закон України «Про фізичну культуру і спорт». URL: http://www.kmu.gov.ua/control/ukpublish/art/icleart_id=159092&cat_id=43145.

4. Карпюк І. Ю. Цільова орієнтація на ціннісний пріоритет здоров'я у навчальному процесі фізичного виховання студентів // Педагогіка, психологія та мед.-біол. пробл. фіз. виховання і спорту. 2007. №1. С. 44-47.

5. Солдатенко М. М. Самостійна пізнавальна діяльність у контексті Болонського процесу // Рідна школа. 2005. С.45-48.

6. Ткаченко П. П. Модернізація системи фізичного виховання студентів на основі особистісно орієнтованого вибору рухової активності // Вісник Чернігівського національного педагогічного університету. Серія : Педагогічні науки. Фізичне виховання та спорт. 2016. Вип. 139(1). С. 183-186.

7. Томащук О.Г. Організація фізичного виховання студентів закладів вищої освіти у сучасних умовах. URL: <http://naukam.triada.in.ua/index.php/konferentsiji/46-shistnadtsyata-vseukrajinska-praktichno-piznavalna-internet-konferentsiya/357-organizatsiya-fizichnogo-vikhovannya-studentiv-zakladiv-vishchoji-osviti-u-suchasnikh-umovakh>.

8. Язловецька О. Фізкультурно-спортивна діяльність студентів в умовах вищого навчального закладу. URL: <http://dspace.kspu.kr.ua/jspui/bitstream>

**НОВІТНІ ТЕХНОЛОГІЇ У ПРОЦЕСІ САМОСТІЙНОЇ РОБОТИ СТУДЕНТІВ
УкрДУЗТ З ДИСЦИПЛІНИ «ФІЗИЧНЕ ВИХОВАННЯ»**

У статті розглядається проблема оптимізації самостійних занять у процесі вивчення дисципліни «Фізичне виховання» у технічному виші. Аналізуються переваги впровадження новітніх технологій на прикладі організації самостійних занять студентів з фізичного виховання в Українському державному університеті залізничного транспорту.

Ключові слова: *елективний курс, самостійна діяльність, фізкультурна грамотність, інформаційні ресурси, самовдосконалення.*

The article deals with the problem of optimization of individual classes in the course of studying the discipline "Physical Education" in technical higher establishments. The advantages of introducing the latest technologies on the example of organization of students' individual classes of physical education at Ukrainian State University of Railway Transport are analyzed.

Key words: *elective course, independent activity, physical culture literacy, information resources, self-perfection.*

Фізична культура студентів є невід'ємною частиною формування загальної та професійної культури сучасного фахівця. Вона виступає якісною та результативною мірою комплексного впливу різних форм, засобів і методів на особистість майбутнього спеціаліста у процесі формування його професійної компетенції. Матеріалізованим результатом цього процесу є рівень індивідуальної фізичної грамотності і культури кожного студента, рівень розвитку професійно значущих здібностей.

Важливою проблемою сучасного університету є питання підготовки конкурентоспроможного фахівця, який володіє інформаційними технологіями, навичками самостійного отримання знань, високим рівнем загальної культури і фізичного здоров'я та здібного до саморозвитку. Прагнення до саморозвитку, набуття знань і умінь розвивається, насамперед, у процесі самостійної роботи студента. Проблема активізації самостійної роботи студентів залишається однією з актуальних проблем професійної освіти.

Освітній процес, що побудований на основі компетентного, діяльного, особистісно орієнтованого підходів може створити сприятливі умови для виховання у студентів самостійності під час занять фізкультурно-оздоровчими заходами [1, с. 3]. Підвищення самостійності студентів на заняттях з фізичного виховання сприяє формуванню способів фізичного удосконалення, підтримці оптимального здоров'я, вихованню творчої соціально-активної особистості.

Інформатизація та комп'ютеризація освіти дозволяє організувати процес розвитку пізнавальної самостійності. Використання інформаційних технологій надає можливість для самостійної творчості тих, хто навчається, сприяє підвищенню ефективності навчального процесу в оволодінні вміннями самостійного отримання знань, методами засвоєння навчального матеріалу, самостійного вибору форм і способів навчання [5, с. 26].

Самостійна робота – це форма навчання, під час якого студент виявляє активність в організації своєї діяльності у відповідності до задач, що надані, здібність самостійно набувати необхідні знання, уміння, навички з метою формування професійних та загальнокультурних компетенцій [6, с. 803].

Фізкультурна діяльність дуже важлива у формуванні особистості студента, що виявляється у самореалізації, самоорієнтації, самовираженні [2, с. 207]. Під час оволодіння

самостійною діяльністю студентами, велике значення має використання різних форм, методів і технологій навчання.

В Українському державному університеті залізничного транспорту (УкрДУЗТ) форми організації самостійної фізкультурної діяльності студентів різноманітні, а саме: вивчення навчальної, методичної і наукової літератури з залученням електронних засобів інформації; заняття у спортивних секціях; підготовка доповідей до студентських конференцій; масові оздоровчі і спортивні заходи (День здоров'я, Фестиваль аеробіки та художньої гімнастики, фізкультурно-розважальний квест «Калейдоскоп спорту», Спартакіади університету з 10 видів спорту та ін.).

Для того, щоб підготувати студента до самостійної роботи у процесі фізкультурної діяльності, необхідно надати йому достатнє широке коло знань, сформувати навички і уміння і, при цьому, не обмежуватися тільки програмним матеріалом. На великий обсяг теоретичного матеріалу з дисципліни «Фізичне виховання» не надається час для лекційних занять, вони входять до практичного розділу. Як показує досвід, це утруднює реалізацію мети теоретичного і методичного розділів у повному обсязі, що відбивається на якості знань, умінь і компетенцій студентів. Тому формування знань і умінь під час засвоєння став більш ефективним, коли на кафедрі фізичного виховання та спорту УкрДУЗТ стали використовуватися активні методи навчання з залученням комп'ютерних технологій. Активне навчання передбачає використання системи методів, яка спрямована на самостійне оволодіння студентами знань і умінь у процесі пізнавальної практичної діяльності. Створення в університеті комп'ютерних програм, за допомогою яких кафедра фізичного виховання та спорту розробила елективний курс з дисципліни «Фізичне виховання» (дистанційне навчання, електронна бібліотека розробок кафедри), що дозволило надавати студентам навчальні матеріали у вільному електронному доступі; забезпечити регулярність контролю знань і умінь у сфері фізичної культури і спорту; самостійно оволодівати знаннями за допомогою інформаційних технологій; зробити надання навчальної інформації більш цікавим; здійснювати оперативний зворотній зв'язок; створити умови для оволодіння студентами навичок самостійної роботи і самонавчання. Програма елективного курсу з дисципліни «Фізичне виховання» складається з теоретичного, методичного і контрольного розділів.

Навчально-методичне забезпечення дисципліни розроблено викладачами кафедри фізичного виховання та спорту і орієнтовано на допомогу студентам під час підготовки і виконання самостійної роботи, підготовки студентів до поточного та модульного контролю. Теоретичний розділ навчально-методичного комплексу сприяє усвідомленню природних і соціальних процесів функціонування фізичної культури, суспільства та особистості, формуванню самовдосконалення і організації здорового способу життя. Методичний розділ передбачає оволодіння знаннями про життєво важливі рухові уміння і навички; навчання методам засвоєння навичок занять фізичними вправами; навчання методам самоконтролю здоров'я, методикам складання та проведення самостійних занять фізичними вправами; навчання методикам опанування окремих елементів професійно-прикладної фізичної підготовки і т.п. Практичний розділ спрямований на навчання руховим діям, на розвиток та удосконалення фізичних і психофізичних якостей, особистісних якостей, профілактику розумового і фізичного стомлення, формування здорового образу життя. Контрольний розділ передбачає оцінювання засвоєння навчального матеріалу, корекцію знань і умінь студентів.

Курс дисципліни «Фізичне виховання» в УкрДУЗТ надається у вигляді розділів, які виконують певні функції (освітні, навчальні, розвивальні, контролюючі). Теоретичний розділ включає до себе методичні розробки, електронні навчальні посібники, конспекти лекцій, які розроблені викладачами кафедри, що дозволяє студенту самостійно обрати спосіб отримання знань. Практичний розділ складається з навчальних програм, відео занять з самоорганізації занять фізичною культурою і спортом, техніки опанування рухових дій та виконання вправ.

Контрольний розділ складається з тестів і завдань, нормативів фізичної підготовленості, що допомагає оцінити рівень засвоєння теоретичного і практичного матеріалу.

Використання елективного курсу з фізичного виховання у традиційній формі навчального процесу з фізичного виховання сприяє формуванню у студентів самостійності, вмінь працювати з інформацією, оцінювати результати своєї діяльності [4, с. 901].

Створення інформаційного середовища фізкультурної освіти, яке дозволило б вільно користуватися базами даних і знань, які підготовані фахівцями у сфері фізичної культури і спорту, на даний час дуже важливе для самоосвіти і підвищення фізкультурної грамотності молоді [3, с.32].

ДЖЕРЕЛА ТА ЛІТЕРАТУРА

1. Баева Ю.М. Воспитание самостоятельности студентов вуза в физкультурно-оздоровительной деятельности : автореф. дис. ... канд. пед. наук : 13.00.08. Екатеринбург, 2007. 25 с.

2. Виленский М.Я., Горшков Л.Г. Физическая культура и здоровый образ жизни студента : учеб. пособ. Москва : КНОРУС, 2012. 240 с.

3. Івчатова Т.В. Інформаційні технології у фізичному вихованні студентської молоді // Педагогіка, психологія та медико-психологічні проблеми фізичного виховання та спорту. 2011. № 5. С. 32 – 33.

4. Марчук С.А. Современные информационные технологии как средство повышения эффективности образовательного процесса по физическому воспитанию // Современные наукоемкие технологии. 2015. № 12 (5). С. 897 – 901.

5. Пряхина Е.Н. Возможности информационных технологий в организации и совершенствовании самостоятельной работы студентов : автореф. дис. ... канд. пед. наук : 13.00.01. Тюмень, 2006. 26 с.

6. Симонова И.М. Воспитание самостоятельности студентов в процессе занятий физической культурой с использованием информационных технологий // Современные проблемы науки и образования. 2017. № 1. С. 802 – 807.

*Людмила Ібрагімова, Еміль Ібрагімов
(Чернівці)*

СУЧАСНІ ПРОБЛЕМИ РІВНЯ ФІЗИЧНОЇ ПІДГОТОВКИ СТУДЕНТІВ ВНЗ

Євроінтеграційні процеси в українській освіті змушують науковців перебувати у постійному пошуку методів та способів покращення рівня фізичної підготовки студентів. Стан рівня здоров'я студентів-першокурсників показує велику прогалину у всій системі фізичного виховання. Пошук мотиваційних аспектів, збільшення кількості годин та покращення фінансування нададуть можливість навчальним закладам підготувати здорове конкурентноспроможне покоління.

Ключові слова: *фізичне виховання, стан здоров'я, мотивація, навчальний процес.*

Eurointegration processes in Ukrainian education make scholars constantly in search of methods and ways to improve the level of physical training of students. The state of health of students of freshmen shows a great gaps in the entire system of physical education. Finding motivational aspects, increasing the number of hours and improving funding will enable educational institutions to prepare a healthy, competitive generation.

Key words: *physical education, state of health, motivation, educational process.*

З кожним днем все більше зусиль спрямовується владою на процес інтегрування України до європейської системи вищої освіти, її удосконалення та підвищення рівня якості. Однак населення нашої країни, зокрема молодь, стикнулося з проблемою різкого погіршилося здоров'я і фізичної підготовленості. А проявляються ці проблеми саме в період навчання у ВНЗ.

Фізичне виховання у вищих навчальних закладах є невід'ємною частиною освіти. Від якості організації і проведення занять із студентами залежать рівень їх фізичної підготовленості і здоров'я, а також відношення до фізичної культури після закінчення вищих навчальних закладів. Як показує досвід зарубіжних колег необхідність систематичних занять фізичними вправами для поліпшення здоров'я є сприятливим фактором підвищення специфічної та неспецифічної його стійкості і працездатності.

Відповідно найсприятливіший період для розвитку фізичної культури особистості – це життєвий цикл від 18 до 25 років. Саме на цей віковий період припадає навчання молоді у вищих та середніх спеціальних навчальних закладах, це вік вибору професії, початку виробничої діяльності, становлення сімейного життя. Студентський період, по суті, остання можливість одержання мінімуму знань, вмінь і навичок з фізичного виховання в рамках державної системи освіти. Відповідно фізична культура має важливе значення у підготовці сучасного фахівця, формуванні його особистості.

Аналіз показників стану здоров'я та фізичної підготовленості студентської молоді свідчить про те, що протягом останніх десяти років відмічається чітка тенденція до їх погіршення. Кількість здорових студентів щороку зменшується і складає не більше 12%. Понад 50% студентів мають незадовільну фізичну підготовленість. В 1,5 рази зросла кількість хронічних хвороб. Простежується й зміна структури хронічної патології: у 4 рази збільшилась частка хвороб опорно-рухового апарату. Зростає кількість студентів, які мають по кілька захворювань.

Такий стан здоров'я сучасної молоді робить її непридатною до військової служби. Та будемо відвертими, в теперішній час жоден роботодавець не буде довго тримати на посаді хворобливого працівника.

Отже до студентської молоді все це має пряме відношення. Підвищення ефективності фізичного виховання студентів вимагає рішення ряду наукових проблем, пов'язаних з дослідженням і науковим обґрунтуванням більш раціональних форм, засобів і методів оптимізації їхнього стану здоров'я, фізичної працездатності.

Однак стан сьогоденного фізичного виховання студентської молоді, на думку Довгань Н.Ю., на превеликий жаль можна охарактеризувати низкою об'єктивних причин:

- 1) недостатньою кількістю спеціальних позааудиторних занять із фізичного виховання;
- 2) низьким рівнем мотивації до самостійних занять фізичними вправами;
- 3) недостатнім рівнем спеціальних знань і практичних умінь у галузі фізичної культури;
- 4) низьким рівнем використання новітніх технологій і сучасних технічних засобів під час занять з фізичного виховання;
- 5) недостатнім фінансовим забезпеченням;
- 6) низькою ефективністю управління фізичним вихованням, яке здійснюється у вищих навчальних закладах.

Все це відбувається на фоні зниження рівня рухової активності студентів, зменшення кількості академічних годин з фізичного виховання з 4 до 2 годин на тиждень, або ж взагалі на факультативних засадах. І подальша повна відмова від цих занять, на нашу думку, шкодитиме національним інтересам нашої держави.

Сучасні зміни в системі фізичного виховання студентів в Україні поставили перед вищими навчальними закладами завдання корінного і всебічного поліпшення професійної підготовки майбутніх фахівців. Зміни цільової спрямованості фізичного виховання, суть якого зводиться до формування фізичної культури особистості, вимагає від навчально-виховного процесу відмови від авторитарних методів, врахування інтересів і потреб студентів у сфері особистого фізичного і духовного вдосконалення. Зміни соціокультурних

процесів в суспільстві зумовлюють прагнення молоді до заперечення сталих фізкультурно-спортивних традицій у вищих навчальних закладах і формування нових стереотипів різних виявів рухової активності, оптимально відповідних їх стилю, способу життя, соціально-психологічному і морфофункціональному статусу, особливостям ментальності.

До активного пошуку вирішення проблеми покращення якості у сучасній системі фізичного виховання студентів в Україні долучається чимало науковців (В. Ареш'єв, М. Зубалій, Б. Ведмеденко, С. Канішевський, С. Сичов та ін.). Разом з тим аналіз спеціальної літератури авторів О. В. Дрозда, А. І. Драчука, В. П. Краснова, А. В. Домашенко, Т. Ю. Круцевич та О. Язловецької свідчить про те, що теперішня організація фізичного виховання у вищих навчальних закладах недостатньо ефективна для підвищення рівня фізичної підготовленості, здоров'я та інтересу значної кількості студентів до занять фізичними вправами. Дослідники відзначають, що студентська молодь байдуже ставиться до змісту обов'язкових фізкультурних занять. Це свідчить про нагальну потребу розробки нових науково обґрунтованих шляхів удосконалення організації фізичного виховання у вищих навчальних закладах.

ДЖЕРЕЛА ТА ЛІТЕРАТУРА

1. Волков В. Взаємозв'язок та інформаційна значущість компонентів структури стану здоров'я та фізичної підготовленості студентів педагогічного фаху // Теорія і методика фіз. виховання і спорту. 2008. № 1. С. 41-46.

2. Бондар А. С. та ін. Організація діяльності спортивних клубів вищих навчальних закладів // Збірка матеріалів Всеукраїнської науково-практичної конференції «Фізичне виховання: теорія і практика» (7-8 квітня 2016 року). Полтава: ПНПУ імені В. Г. Короленка, 2016. С. 20-26.

3. Закон України «Про фізичну культуру і спорт» / сайт Верховної Ради України. URL: <http://zakon3.rada.gov.ua/laws/show/3808-12/page>.

4. Томащук О.Г. Організація фізичного виховання студентів закладів вищої освіти у сучасних умовах. URL: <http://naukam.triada.in.ua/index.php/konferentsiji/46-shistnadtsyata-vseukrajinska-praktichno-piznavalna-internet-konferentsiya/357-organizatsiya-fizichnogo-vikhovannya-studentiv-zakladiv-vishchoji-osviti-u-suchasnikh-umovakh>.

5. Язловецька О. Фізкультурно-спортивна діяльність студентів в умовах вищого навчального закладу. URL: <http://dspace.kspu.kr.ua/jspui/bitstream>

УДК 378:796.012

Ольга Костира, Андрій Ковальчук
(Глухів)

ФОРМУВАННЯ ЗДОРОВОГО СПОСОБУ ЖИТТЯ У СТУДЕНТІВ I-III КУРСІВ ЗАКЛАДІВ ВИЩОЇ ОСВІТИ ЗА ДОПОМОГОЮ РЕКРЕАЦІЙНОЇ ГРИ ФРІЗБИ

У статті висвітлено, яким чином можливо покращити зацікавленість до занять ФК і С. Вказано на застарілу систему фізичного виховання. Висвітлено захоплення на сьогоднішній день студентів у сфері фізичної культури ЗВО, де найочікуванішим вказаним видом спорту у ній виступає фрізбі.

Ключові слова: фрізбі, студенти, здоровий спосіб життя, особистість, гра.

In this article highlights how it is possible to improve the interest in the occupations of FC and S. It is indicated on the outdated system of physical education. The enthusiasm for today students in the field of physical culture is highlighted, where the most awaited kind of sport in it is the frieze.

Key words: correl, gender equality, health value, team, game.

Найважливішою якісною характеристикою суспільств являється спосіб життя людей, класів, націй, суспільства в цілому. Не випадково тип громадської формації часто відносять до умов способу життя. Проблема способу життя і його якості стає дискусійною через негативні наслідки науково-технічного прогресу, загострення екологічної кризи, глобалізації тощо.

Спосіб життя – це загальна формула щоденного буття особистості, типові, часто практиковані норми поведінки людей, спосіб їхньої діяльності в праці й побуті, у виробництві й споживанні як матеріальних, так і духовних цінностей. Виокремлюють різні види способу життя. При цьому основою можуть слугувати певні системи соціально-культурних цінностей, пріоритетів: картини світу, розуміння норм, коло спілкування, інтереси, потреби і способи їх задоволення та інше [1, 2]. Приміром, здоровий спосіб життя передбачає правильне харчування, дотримання правил і норм гігієни, наявність умов на роботі й удома, заняття спортом, мінімальне вживання алкоголю тощо.

Можна також вести мову про спосіб життя «золотої молоді», номенклатури, інвалідів, про аскетичний (турбота про спасіння власної душі, спартанська скромність), студентський (асоціюється з безтурботністю й легким ставленням до життя), армійський, курортний, міський, сільський, злочинний та ін.

Здоровий спосіб життя (ЗСЖ) – це все в людській діяльності, що стосується збереження і зміцнення здоров'я, все, що сприяє виконанню людиною своїх людських функцій через діяльність з оздоровлення умов життя – праці, відпочинку, побуту [2].

Науці відомі багато прикладів пропаганди та ведення здорового способу життя науковцями, письменниками, видатними людьми тощо.

Складові ЗСЖ містять різноманітні елементи, що стосуються усіх сфер здоров'я – фізичної, психічної, соціальної і духовної.

Здоровий спосіб життя – це система поведінки людини, яка охоплює культуру руху, харчування, взаємини, повноцінне сімейне життя, творчу активність, високоморальне ставлення до довкілля, інших людей і до самих себе; це захоплення, любов до рідних, а також бажання творити добро. Вивчення стану проблеми в сучасних наукових дослідженнях дозволило сформулювати, конкретизувати і науково обґрунтувати умови ефективного формування здорового способу життя, а саме:

- ціннісне відношення до здоров'я і здорового способу життя розглядається як цільовий і змістовний компонент життєдіяльного процесу;
- оволодіння цінностями здорового способу життя, системне вирішення проблем формування здорового способу життя в освітньо-інформаційному і поведінковому плані;
- диференційований і індивідуалізований відбір змісту, форм і методів формування здорового способу життя;
- програмно-методичне забезпечення формування здорового способу життя населення;
- облік не тільки власне виробничих перспектив такої реалізації, але і її рекреативних і реабілітаційних перспектив і можливостей.

Як показав аналіз освітньої практики, можна виділити наступні основні напрями по формуванню здорового способу життя:

- створення інформаційно-пропагандистської системи підвищення рівня знань про негативний вплив чинників ризику на здоров'я, можливостях його зниження;
- другий важливий напрям формування здорового способу життя – так зване «навчання здоров'ю».

Сучасна система фізичного виховання потребує змін, оскільки як показує практика все менша кількість студентів I-III курсів захоплюються заняттями фізичними вправами та рухливими іграми. А ігри які входять у програму навчального процесу не всім цікаві. Нами було проведено опитування серед студентів I-III курсів у кількості 82 осіб де були вказані різноманітні нестандартні види спорту, серед яких фрізбі викликало найбільшу зацікавленість у студентів.

Фрізбі (Алтимат) – це командна гра з літаючим диском без контакту з супротивником. Мета гри доволі складна: не просто відправити диск в очкову зону суперника, а там його мусить зловити гравець команди, яка прагне відзначитися в цій зоні. Алтимат (фрізбі) зароджується в середині минулого сторіччя в Америці [3, 5]. До України цей вид потрапляє в 90-ті роки ХХ століття, коли до нашої держави починають приїжджати американські волонтери. У фрізбі можна грати і в приміщеннях, і під небом. Потрібен прямокутний майданчик, сам диск та рівна кількість гравців. Найголовніше – «дух гри», адже поняття «фолу» в цій дисципліні доволі специфічне.

Алтимат визнаний в Україні на офіційному рівні як «спорт з літаючим диском». Проведенням турнірів з фрізбі опікується Українська федерація літаючих дисків. Ця дисципліна визнана Міжнародним Олімпійським комітетом [4, 6].

Висновки.

1. Оскільки ми бачимо спад до занять фізичною культурою і спортом студентів I-III курсів нами запропоновано вести новий вид гри Фрізбі.

2. Студентами I-III курсів фрізбі викликало значне захоплення і було запропоновано вести його у навчальний процес.

3. Фрізбі має рекреаційно-оздоровчий вплив на організм людини, який формує здоровий спосіб життя. Великий плюс даного виду спорту є те, що його проведення може бути, як у приміщенні так і на відкритих майданчиках. А також воно не потребує великих фінансових затрат.

ДЖЕРЕЛА ТА ЛІТЕРАТУРА

1. Кошманюк М.В. Особливості формування здорового способу життя студентів в умовах вищого навчального закладу // Науковий вісник Ужгородського національного університету. Ужгород : УНУ, 2013. Вип. 30. С. 69 – 73.

2. Литвиненко О.М. Формування здорового способу життя в студентській молоді // Педагогіка. Наукові праці. 2013. Вип. 146, Том 158. С. 42-46.

3. Лаврова Т. В., Уланова Е. А. Алтимат (командний спорт с летающим диском) Учебно-методические рекомендации. Нижний Новгород: Нижегородский госуниверситет, 2006. 30 с.

4. Ленин Р. С., Романов С. В. Исследование популярности игр с летающим диском фрисби в Вологде. Вологда: Вологодский государственный университет, 2015. С. 345 – 347.

5. Ленин Р. С., Пожилова А. В. Фризби как средство развития скоростных и координационных способностей. Вологда: ВоГУ, 2016. С. 17 – 21.

6. USA Guts. The original extreme sport. URL: <http://www.gutsfrisbee.com>.

УДК 612.13:616.28-008.14

*Анна Куліш, Лілія Савінчева
(Біла Церква)*

ДОСЛІДЖЕННЯ АДАПТАЦІЙНИХ МОЖЛИВОСТЕЙ СЕРЦЕВО-СУДИННОЇ СИСТЕМИ УЧНІВ ПРИ РІЗНОМУ НАВАНТАЖЕННІ

У роботі представлені результати досліджень адаптаційних можливостей серцево-судинної системи учнів при розумовому і фізичному навантаженні. В результаті досліджень виявлені високі адаптивні можливості серцево-судинної системи у гіпотоніків і нормотоніків, що вказує на перевагу парасимпатичної нервової системи при психоемоційному напруженні, а це пов'язано з підвищенням функціональних резервів серця.

Ключові слова: адаптація, серцево-судинна система, гіпертоніки, гіпотоніки, нормотоніки.

The paper presents the results of studies of adaptive capabilities of the cardiovascular system of students with mental and physical activity. The studies revealed a high adaptive capacities of cardiovascular system in hypotensive and normotonic, which indicates the predominance of the parasympathetic nervous system during emotional stress, and is associated with an increase in functional reserves of the heart.

Key words: *adaptation, cardiovascular system, hypertensive, hypotonic, normotonic.*

Головну роль у формуванні оптимальної адаптивної реакції організму відіграє серцево-судинна система. Незважаючи на те, що у постпубертатну фазу онтогенезу адаптивні можливості серцево-судинної системи досягають оптимального рівня, її функціональний стан, насамперед у осіб чоловічої статі, вимагає вдосконалення. Дотепер в наукових джерелах недостатньо висвітлені фізіологічні механізми реактивності серцево-судинної системи на розумове навантаження. Нажаль, при застосуванні розумових завдань часто не враховуються вікові і статеві особливості. Тому дослідження реакції артеріальних судин на розумове навантаження доповнює відомості про адаптивні можливості серцево-судинної системи, а також розширює можливості їх вдосконалення. До теперішнього часу ведуться суперечки про те, які якості визначають фізичну підготовленість людини. Найбільш відомі фахівці в галузі здорового способу життя (Г.Гілмор, А.Лідьяр, М.Амосов) пов'язують процес зміцнення здоров'я з розвитком витривалості. Саме в процесі розвитку цієї фізичної якості підвищуються функціональні можливості серцево-судинної і дихальної систем, відповідальних за постачання організму киснем, розширюються резервні можливості печінки, нирок, збільшується капіляризація м'язів, покращується стійкість до несприятливих зрушень у внутрішньому середовищі організму і зовнішнього впливу. Найбільшому навантаженню піддається серце, яке забезпечує підтримку гомеостазу метаболічних процесів в організмі [1, 2, 4].

Практично серце є унікальною живою помпою, потужність якої залежить від того, з якою частотою воно може скорочуватись і скільки крові може виштовхнути за одне скорочення (ударний об'єм). Чим більшу кількість крові здатне перекачати серце, тим краще воно зможе постачати до працюючих тканин і органів поживні речовини і виводити із них продукти обміну. У добре тренованих спортсменів з високим рівнем розвитку витривалості пульс в спокої може бути низьким – 30-35 уд./хв. Отож серце добре тренованої людини для забезпечення нормальної життєдіяльності організму здійснює вдвічі менше скорочень і, відповідно, повільніше зношується.

При помірному фізичному навантаженні пульс швидко підвищується і на протязі 1-2 хв. досягає відповідного рівня, а потім може утримуватись на ньому досить тривалий час. При підвищенні інтенсивності фізичного навантаження пульс також досить швидко і практично лінійно підвищується [5].

З огляду на вищесказане ми поставили за мету дослідити реакцію серця та артеріальних судин на розумове і фізичне навантаження в учнів середніх класів. Вихідною робочою гіпотезою нашого дослідження було те, що адаптаційні можливості серцево-судинної системи учнів до розумових та фізичних навантажень залежить від індивідуальних особливостей реагування цієї системи на фактори зовнішнього середовища.

Під час дослідження був застосований констатуючий експеримент. Обстежено 105 учнів школи 10-11 класів загальноосвітніх шкіл I –III ступенів м. Біла Церква віком 16-17 років. Всі учні за тестом самооцінки були здоровими. Серед респондентів було виділено 3 групи учнів чоловічої статі віком 16-17 років за зміною ЧСС та величини систолічного (АТс) та діастолічного (АТд) артеріального тиску під час дозованого фізичного навантаження (20 присідань за 30 с.): нормотонічний (45 осіб), гіпертонічний (30 осіб) та гіпотонічний (30 осіб). Всі досліджувальні були здорові. Для визначення впливу розумового навантаження на серцево-судинну систему була використана методика вивчення уваги та концентрації, а саме

“коректурна проба”, та методика розрахунку показника реакції серцево-судинної системи на розумове навантаження [3, 5].

Аналіз ЧСС в стані функціонального спокою показав, що показники частоти роботи серця були найвищими у гіпертоніків ($68,2 \pm 0,4$ уд/хв), а найвищими – у гіпотоніків ($61,7 \pm 0,6$ уд/хв), проте не перевищували фізіологічну норму. Під час фізичного навантаження частота серцевих скорочень збільшувалась у всіх 3-х групах, що статистично вірогідно.

Артеріальний тиск та його коливання зумовлені як пульсуючим характером руху крові, так і високою еластичністю судин. В стані функціонального спокою систолічний артеріальний тиск (АТс) був в межах фізіологічної норми. Найменші показники зареєстровані в гіпотоніків ($114,8 \pm 0,9$ мм рт. ст.), найвищі у гіпертоніків ($118,2 \pm 0,9$ мм рт. ст.). У нормотоніків АТс мав проміжні показники ($116,2 \pm 0,9$ мм рт. ст.).

Під час дозованого фізичного навантаження показники АТс підвищуються. У гіпертоніків цей показник зростає на 20 мм рт. ст., у нормотоніків - на 12 мм рт. ст., у гіпотоніків - на 5 мм рт. ст..

Артеріальний діастолічний тиск мав найнижчі показники в гіпотоніків ($69,6 \pm 0,4$ мм рт. ст.), в нормотоніків - $72,7 \pm 0,4$ мм рт. ст., в гіпертоніків - $75,9 \pm 0,7$ мм рт. ст. Після фізичного навантаження АТ зростав і мав однакові показники у гіпо- та нормотоніків. У гіпертоніків цей показник був вищим і збільшувався відносно стану спокою на 10 мм рт. ст. У нормотоніків, цей приріст становив 5 мм рт. ст., а в гіпотоніків - 8 мм рт. ст. Найбільш стабільною є величина середнього артеріального тиску (САТ). Цей показник був найменшим в гіпотоніків ($86,4 \pm 0,9$ мм рт. ст.), дещо вище у нормотоніків ($87,6 \pm 0,8$ мм рт. ст.) і високим у гіпертоніків ($91,3 \pm 0,9$ мм рт. ст.).

Під час фізичного навантаження цей показник зростав у гіпотоніків приблизно на 8 мм рт. ст.; у нормотоніків - на 4 мм рт. ст.; у гіпертоніків - на 6 мм рт. ст. Проте, у гіпертоніків показники САТ після фізичного навантаження були найвищими ($97,5 \pm 0,9$ мм рт. ст.) [3].

Аналіз показників ЧСС та АТс, АТд та САТ показав, що збільшення приросту цих параметрів був найвищим у гіпертоніків, що слід розцінювати як неоптимальну реакцію серцево-судинної системи, оскільки за такої динаміки збільшується пост навантаження на серце.

Визначення СОК у осіб чоловічої статі в стані спокою та під час фізичного навантаження показало, що цей показник є в межах фізіологічної норми у всіх групах обстежуваних в спокої (від $54,5 \pm 0,6$ мл у нормотоніків до $59,2 \pm 0,4$ мл - у гіпертоніків). Після навантаження в групі нормотоніків цей показник дещо зменшується. В гіпотоніків - зростає, а в гіпертоніків практично не змінюється. Якщо СОК під час фізичних навантажень змінюється, то це вказує на звужений резерв коронарного забезпечення. Проте ці зміни статистично не достовірні.

Показники ХОК змінюються, в основному, за рахунок змін ЧСС. найнижчі показники в стані спокою та під час фізичного навантаження у гіпотоніків, а найвищі у гіпертоніків.

Отже, збільшення всі досліджуваних параметрів серцево-судинної діяльності (ЧСС, АТс, АТд, САТ, ХОК) та зменшення СОК у гіпертоніків вказує на активацію симпатичної нервової системи та менш економну діяльність міокарду. У гіпотоніків переважала активація блукаючого нерва. Це призводить до повільного відновлення показників серцево-судинної діяльності, що теж свідчить про розбалансованість рецепторних взаємодій симпатичної та парасимпатичної ланки вегетативної нервової системи.

Для дослідження впливу розумового навантаження на показники реакції серцево-судинної системи ми використали методику, а саме “коректурна проба” – буквенний варіант, це не лише розумове навантаження, але й стресова ситуація для обстежуваного [3]. Підрахунок ЧСС до навантаження і після показав, що арифметичні дії, що використовувалися в обмежений час, впродовж 2 хвилини викликали зміни ЧСС. Найбільший приріст ЧСС був у гіпертоніків – приблизно 30 уд/хв., у нормотоніків – приблизно 27 уд/хв., у гіпотоніків – 20 уд/хв. Збільшення ЧСС після психоемоційного розумового навантаження було статистично вірогідним.

Величина показника реакції серцево-судинної системи (ПРС) на розумове навантаження повинна бути в межах 1,3 у.о. і нижче. Якщо показник вище 1,3 у.о., то це свідчить про низький ступінь стресостійкості серцево-судинної системи до зовнішніх і внутрішніх дій різного характеру.

За нашими даними в групах гіпотоніків та нормотоніків високий ступінь адаптації до розумових навантажень (ПРС = 1,3 у.о.). Гіпотоніки (ПРС = 1,45) мають нижчий ступінь стресостійкості до розумових навантажень, тому що активація серцево-судинної системи обумовлена підсиленням діяльності вищих вегетативних центрів (рівень гіпоталамо-гіпофізарний), що призводить до порушення регуляції фізіологічних процесів у системах і органах в результаті тих чи інших змін. При цьому функцію управління переходять з нижчих, автономних рівнів до вищих, центральних. Підвищення збудливості системи гіпоталамус - гіпофіз - кора наднирників підвищує адаптивні реакції організму. Але це досягається шляхом перенапруження функціональних резервів організму, а це в свою чергу вказує на зниження адаптативних можливостей.

У гіпотоніків та нормотоніків прослідковується перевага парасимпатичного відділу регуляції ВНС, а це пов'язано з підвищенням функціональних резервів серця. Тому ці групи більш стійкі до стресоемоційних розумових навантажень [4].

Отже, збільшення всіх досліджуваних параметрів серцево-судинної діяльності (ЧСС, АТс, АТд, САТ, ХОК) та зменшення СОК у гіпертоніків вказує на активацію симпатичної нервової системи та менш економну діяльність міокарду. У осіб гіпотоніків переважала активація блукаючого нерва. Це призводить до повільного відновлення показників серцево-судинної діяльності, що теж свідчить про розбалансованість рецепторних взаємодій симпатичної та парасимпатичної ланки вегетативної нервової системи. Адаптивні можливості ССС до розумових навантажень найкращі в деякій мірі у гіпотоніків і нормотоніків, що вказує на перевагу парасимпатичної нервової системи при психоемоційному напруженні, а це пов'язано з підвищенням функціональних резервів серця. Тому ці групи більш стійкі до стресоемоційних розумових навантажень.

ДЖЕРЕЛА ТА ЛІТЕРАТУРА

1. Апанасенко Г. Л. Проблеми управління здоров'ям человека // Наука в олимпийском спорте: Специальный выпуск. 1999. С.56-6.
2. Бабій І. Л. та ін. Адаптаційні можливості школярів // Здоров'я дитини. 2011. № 8 (35). С. 20–24
3. Гуревич М. И., Берштейн С. А. Основы гемодинамики. К.: Наук. думка, 1979. 232 с.
4. Калиниченко І. Інформативність індексних способів оцінки соматотипів у дітей // Фізичне виховання, спорт і культура здоров'я у сучасному суспільстві : зб. наук. праць. 2009. № 3. С. 72–75.
5. Небылицин В. Д. К проблемы мозговых механизмов психической активности. М.: Педагогіка, 1990. С. 360-367.
6. Полька Н. Стан здоров'я учнів загальноосвітніх навчальних закладів: прес-релізи, 04.12.2008: Прес-центр МОЗ України. К., 2008. URL: <http://moz.gov.ua/ua/main/press/>.

УДК 796.41.796.03:94(477)

Олексій Лях-Породько, Альона Шунович
(Київ)

ІГРИ ОЛІМПІАД 1940 ТА 1944 РОКІВ: ПІДГОТОВКА ТА ПРИЧИНИ НЕПРОВЕДЕННЯ

Проаналізовано діяльність щодо організації підготовки різних країн до Ігор Олімпіад 1940 та 1944 рр. З'ясовано, що велика кількість держав ретельно готувалися до олімпійських змагань. Здійснено аналіз підготовки до Ігор організаційних комітетів Олімпійських ігор у Токіо та Гельсінкі. Визначено фактори, які завадили проведенню Олімпійських ігор 1940 та 1944 рр.

Ключові слова: Олімпійські ігри, Друга світова війна.

The activity on organizing the preparation of different countries for the Games of the Olympics of 1940 and 1944 was analyzed. It was ascertained that a large number of states were carefully preparing for the Olympic Games. The analysis of the preparation for the Organizing Committees of the Olympic Games in Tokyo and Helsinki has been analyzed. The factors that prevented the Olympic Games from 1940 and 1944 were determined.

Key words: Olympic Games, World War II.

Постановка проблеми. Аналіз останніх досліджень і публікацій. Детально проаналізовано сучасною спеціалізованою науковою літературою Ігри Олімпіад та зимові Олімпійські ігри [2]. Водночас залишається маловідомими факти щодо організації підготовки до проведення Олімпійських ігор, які не відбулись. В історії олімпійського руху є декілька таких випадків. Це Ігри VI, XII та XIII Олімпіад 1916, 1940 та 1944 рр. відповідно. Разом з тим й зимові Олімпійські ігри 1940 та 1944 рр. також не відбулися. Хоча організаційна діяльність Міжнародного олімпійського комітету, організаційних комітетів Ігор, міжнародних спортивних федерацій здійснювалась навіть на державному рівні. Відзначаючи таким чином роль олімпійських змагань для геополітики.

Організаційні комітети Олімпійських ігор у Токіо та Гельсінкі доклали значних зусиль до проведення Ігор. Однак низка перешкод завадили цьому.

Мета дослідження – здійснити аналіз та виявити особливості підготовки до проведення Олімпійських ігор 1940 та 1944 років.

Методи дослідження: аналіз науково-методичної літератури, історико-логічний і описовий методи.

Результати дослідження та їх обговорення. 34 та (33-тя) сесія Міжнародного олімпійського комітету відбулася в Осло (Норвегія) 26 лютого – 03 березня 1935 р. Відкрив сесію король Норвегії Гокон VII [1]. На сесії розглянуто багато різних питань: прийнято рішення про заборону нагородження спортсменів грошовими призами за видатні досягнення, так як це суперечить статусу спортсмена-любителя; розглянуто пропозицію президента Міжнародної жіночої спортивної федерації щодо виключення жіночих дисциплін із олімпійської програми та проведення для жінок спеціальних Ігор; обговорювалась підготовка до Ігор XI Олімпіади та проведення Олімпійських конгресів, організації конкурсу мистецтв, створення кінофільмів про спорт тощо [5].

Однак, одним із найголовніших питань на порядку денному було визначення міста-організатора Ігор XII Олімпіади 1940 р. Після бурхливих дискусій представників Риму (Італія) (спочатку офіційні кола Риму запропонували відкликати свою кандидатуру за умови, що Олімпійські ігри 1944 р. відбудуться у Римі [1], а згодом агенція Рейтер офіційно повідомляла зістолиці Італії: уряд країни через свого делегата на сесії МОК відкликав свою кандидатуру на користь Токіо), Токіо (Японія), Гельсінгфорсу (Фінляндія) [3] МОК

вирішив, що місто-організатор Ігор XII Олімпіади 1940 р. оголосить на своїй нараді у Берліні 1936 р. Цього ж року уряд Японії (за підтримки парламенту) щоб підтвердити серйозність намірів країни організувати Олімпійські ігри збільшив субвенцію видатків на їх проведення до понад одного мільйона єн. А вже у 1936 р. член Міжнародного олімпійського комітету для Японії заявив, що уряд країни призначив 15 млн. ¥ на організацію Олімпійський ігор 1940 р.

Чому ж так старанно Японія намагалася вибороти право організувати Ігри XII Олімпіади 1940 р. у Токіо? Окремо зупинимось на традиціях розвитку сучасного спортивного руху в країні. В часопису «Діло» була поміщена стаття Мікіо Оди, першого японського олімпійського чемпіона, «Сучасні спорти в Японії»: «Японський спорт, який завдяки останнім успіхам японської дружини на Олімпіяді в Берліні звернув на себе увагу цілого спортивного світу, матиме ще кращу нагоду виявити всі свої вартості під час Олімпіади, яка відбудеться 1940 р. в Токіо» [4]. Сучасний спортивний рух почав розвиватися в Японії наприкінці XIX ст. Було досить перешкод, однак це явище захоплювало поступово широкі верстви населення. Одними з найпопулярніших видів спорту в Японіє є бейсбол, легка атлетика, плавання, регбі, теніс, тощо. Окрім літніх видів також розвиваються й зимові види спорту. Значних успіхів досягли японські спортсмени на міжнародній арені (Ігри Олімпіад, Далекосхідні ігри тощо). Японські атлети брали участь в Олімпійських іграх 1912, 1924, 1928, 1932 та 1936 рр. Токіо та Осака було містом проведення Далекосхідних ігор 1917, 1923, 1930 та 1938 (не відбулися).

Висловив свою думку щодо проведення Ігор XII Олімпіади в Токіо й засновник модерних Олімпійських ігор П'єр де Кубертен. Він зокрема наголосив, що має надію на поширення олімпійської ідеї в Азії.

Величаво, навіть глобально запланував організаційний комітет проведення естафети олімпійського вогню з Греції до Японії. Попередньо маршрут пролягатиме від Олімпії до Афін, Піреїв, через Олександрію, Каїр, Суез, Бомбей, Калькуту, Сінгапур, Шанхай, Нанкін, Пекін до Токіо. Морський відтинок маршруту олімпійський вогонь долатиме на військовому кораблі під наглядом почесної олімпійської сторожи. По суходолу олімпійський вогонь нестимуть спортсмени тих країн по яких прокладений маршрут.

Активно розпочався у 1936 р. продаж квитків на Олімпійські ігри 1940 р. Так, організаційний комітет Олімпійських ігор в Токіо отримав запит на перші сім квитків від магараджи князівства Індор Ясвант Рао II.

Досить не звично бажало потрапити на Олімпійські ігри до Токіо подружжя Плечіти. Одружившись вони вирішили відсвяткувати цю подію якимсь спортовимосягом й вирішили пішки дістатися з Праги до Токіо. Німецька організація «KdF» на декількох власних пароплавах планувала доставити 12 000 осіб в Токіо на Олімпійські ігри.

Про серйозність намірів Японії щодо проведення Ігор XII Олімпіади свідчить склад організаційного комітету олімпійських ігор 1940 р. Головою було обрано князя, державного діяча, члена Міжнародного олімпійського комітету Іесато Токугаву, членами – професора, колишнього члена МОКДжигоро Кано, графа, члена МОК Міхімаса Соешіму та багатьох інших відомих громадських, політичних, військових, спортивних діячів Японії [6].

Організаційний комітет Олімпійських ігор 1940 р. детально розглядав програму Ігор XII Олімпіади у Токіо, яка повинна була за його рішенням розпочатися 24 серпня о 16.00. На засіданні Комітету було прийнято рішення дотримуватися в цілому тієї ж програми що й на минулих Іграх у Берліні (Німеччина). Однак, пропонувались певні особливості з розрахунку історико-культурної спадщини та традицій Японії. Зокрема, до програми додавалось діжуджитцу, кендо, стріляння з луку японським стилем, плавання в повному старояпонському озброєнні.

Ще у березні 1938 р. Міжнародний олімпійський комітет на сесії у Каїрі (Єгипет) постановив, що Ігри XII Олімпіади відбудуться в Токіо (Японія) з 21 вересня по 06 жовтня 1940 р.. Однак цього ж року японський уряд затвердив подання міністра Здоров'я Кідо про

недоречність та неможливість проведення Ігор XII Олімпіади у 1940 р. в Токіо. Причинами називались такі: державні доходи спрямовуються на війну, природній катаклізм – руйнівна повінь завдала значної шкоди. Водночас громадськість та місцева преса сприйняла таке рішення неоднозначно. Відкрито лунали заклики до уряду щодо відкликання свого рішення, обґрунтовуючи тим, що Олімпійські ігри 1940 р. лучаться з історичною датою – 2 600 р. створення Японії як держави.

Напередодні жваво лунали чутки про відворотність Токіо від Олімпійських ігор. Вже у другій половині 1937 р. міжнародна спортивна спільнота обговорювала питання – чи Олімпійські ігри 1940 р. організовуватиме Фінляндія?

3 вересня 1938 р. Міжнародний олімпійський комітет затвердив рішення про те, що Олімпійські ігри 1940 р. відбудуться у столиці Фінляндії (Гельсінкі).

Зі серпня місяця 1938 р. у Гельсінкі (Гельсінгфорс) розпочато підготовку до проведення Ігор XII Олімпіади. Одним із важливих завдань організаційного комітету стало розміщення учасників та туристів Олімпійських ігор. Бо ж лише тільки зі Стокгольму (Швеція) одразу надійшло понад 500 замовлень на кімнати. Тому організаційний розглядає можливість й потребу у будівництві олімпійського селища (після змагань у будівлях планується розміщення військовослужбовців). На даний час місто має близько 3 500 кімнат у готелях та пансіонатах. Водночас олімпійський стадіон вміщує 50 000 глядачів. Зазначається, що значну допомогу організаційному комітету надає Японія надсилаючи літературу, інформаційні матеріали тощо.

У вересні 1938 р. у Гельсінгфорсі відбулося засідання Національного олімпійського комітету Фінляндії під проводом міністра внутрішніх справ Кеконена. На цьому засіданні вирішено організувати грошову лотерею, дохід якої буде призначений Олімпійським іграм у Хельсенкі. Зазначалось, що технічні видатки на гладження Ігор Олімпіад сягатимуть понад 7 млн. фінляндських марок.

Організаційний комітет Олімпійських ігор у Гельсінкі запланував грандіозну інноваційну телекомунікацію під час Ігор XII Олімпіади. Зі спортивних майданчиків хід змагань буде передаватися телевізійними установками, екрани яких матимуть діаметр 2X2.5 м. Черговою новинкою стала ініціатива державного радіо Фінляндії організувати спеціальну школу для справоздавців (оглядачів) Ігор XII Олімпіади. До школи зголосилося 120 кандидатів, з поміж яких вибрано 89. Тому, що в часі вишколу відбуваються дуже суворі та ретельні іспити. На сам кінець число щасливчиків зменшиться до 20 – 25 осіб.

У листопада 1938 р. повідомлялось, що Організаційний комітет Олімпійських ігор у Гельсінкі визначився з програмою Ігор, яка буде подібною до програми Ігор XI Олімпіади 1936 р.

Вже з 1936 р. розпочалася боротьба за право проводити Олімпійські ігри 1944 р. Зокрема, у часопису «Діло» зазначалось таке: «Ще не притихли запопадливі старання ріжних держав за право гладження Олімпіади в 1940 р., а вже побиваються за те саме право в 1944 р. ріжні держави. Право першенства має Фінляндія, що в цьогорічнім голосуванні перепала на користь Японії. Крім Фінляндії мають ще деякі вигляди на успіх Англія, Італія й Швейцарія».

Згідно рішення Міжнародного олімпійського комітету (червень 1939 р.) Ігри XIII Олімпіади повинні були відбутися у Лондоні. Це право Лондон виборов у запеклій боротьбі з іншими кандидатами (Рим, Детройт, Лозанна, Афіни, Будапешт, Гельсінкі, Монреаль). Окрім цього, Чеський олімпійський комітет теж виявив бажання організувати у Празі Олімпійські ігри у 1944 р. Для цього НОК Чехословаччини у співпраці з Чеським сокільським союзом надіслали комунікат до МОК з такою пропозицією.

Висновки. Вже з середини 1930 років країни розпочали «боротьбу» за право проведення Ігор Олімпіад у 1940 році. Достойних претендентів було достатньо, однак МОК обрав Токіо. Організаційний комітет Олімпійських ігор у Токіо розгорнув масштабну діяльність у підготовці до проведення олімпійських змагань. Будувалися спортивні об'єкти, розроблялася

культурна програма, продавалися квитки тощо. Значну увагу Японія приділила історичним традиціям у поєднанні з сучасним олімпійським рухом. Однак настання військових подій наприкінці 1930-х рр. призвело до перенесення Ігор до Гельсінкі. У свою чергу Організаційний комітет Олімпійських ігор у Гельсінкі також активно долучився до організації змагань. Але нестабільна геополітична ситуація змусила відмовитися від проведення Ігор, що МОК і зробив. Заплановані Ігри у 1944 р. також не відбулися.

ДЖЕРЕЛА ТА ЛІТЕРАТУРА

1. Олімпійський конгрес // Діло. 1935. Ч. 52. С. 8.
2. Олимпийский спорт. Учебник: в 2 т. Т. 1 / В. Н. Платонов, М. М. Булатова, С. Н. Бубка [и др.] ; ред. В. Н. Платонов. Киев : Олимпийская литература, 2009. 736 с.
3. Суперечки за вибір міста на Олімпіяду 1940 р. // Діло. 1935. Ч. 53. С. 8.
4. Сучасні спорти в Японії // Діло. 1937. Ч. 269. С. 6.
5. Энциклопедия современного олимпийского спорта. Главный редактор В. Н. Платонов. К.: Олимп. л-ра, 1998. 600 с.
6. Report of the organizing committee on its work for the XII th Olympic Games of 1940 in Tokyo until the relinquishment.

УДК 378.663:37.011.32:37.037

Віталій Мирошніченко
(Київ)

ФОРМУВАННЯ У СТУДЕНТСЬКОЇ МОЛОДІ МОТИВАЦІЇ ДО ЗАНЯТЬ ФІЗИЧНИМ ВИХОВАННЯМ

Формування мотивації до занять фізичним вихованням у студентів аграрних закладів вищої освіти – це одна з ключових проблем у педагогіці та фізичному вихованні. Викладач не зможе досягнути ефективної взаємодії з студентом без урахування його мотивів, а досягнення високих результатів навчальної діяльності, залежить передусім від сформованості у студента позитивної мотивації до неї.

Мотив – складне інтегральне (системне) психологічне утворення. Воно має свої межі. З одного боку – це потреба, а з другого – намір щось виконати, включаючи і спонукання до нього. Встановлення меж дозволяє визначити компоненти, які можуть входити до структури мотиву. Ці компоненти відповідно до стадії формування мотиву, можна зарахувати до трьох блоків:

- 1) потреби (біологічні, соціальні, обов'язки);
- 2) «внутрішні фільтри» (моральний контроль, оцінка своїх можливостей, уподобання (інтереси, нахили), врахування умов досягнення мети, процес задоволення потреби);
- 3) завдання, які можуть задовольнити потребу.

Спрощення розуміння мотиву, акцентування на одному з його компонентів призводить до помилок, і проблема мотивації залишається не вирішеною [1].

Вдосконаленні системи вищої освіти повинно підвищити рівень професійної підготовки фахівців. При цьому без вирішення питання мотиваційного забезпечення та наповнення освітньої системи особистісним змістом воно не реалізується на практиці. В умовах сучасності актуальність вирішення питання мотиваційного забезпечення у фізичному вихованні визначається такими чинниками:

1. Сутність особистісно орієнтованого навчального процесу – створення індивідуальної професійної траєкторії навчання для кожного студента. Ця траєкторія, по перше, створюється з урахуванням особистісних потреб, інтересів, мотивів, а по друге, реалізація її залежить від активності самого студента. Мотив є внутрішньою «пружиною» активності.

При цьому висока позитивна мотивація може відігравати роль чинника, що компенсує недостатність здібностей однак, у зворотному напрямку цей чинник не працює – ніякий високий рівень здібностей не компенсує відсутність мотивів і не сприятиме успіху в навчанні

2. Створення мотиваційного потенціалу саморозвитку особистості є умовою для її самоосвіти. Сучасний фахівець повинен мати потребу в постійному розвитку й удосконаленні – чим досконаліша техніка і складніша технологія виробництва, тим більш досконалою повинна бути людина, яка керує ними. Ця проблема ставить нові завдання перед вищою школою в сфері фізичної підготовки молоді, важливим стає закласти основи безперервного фізичного самовдосконалення, почавши з обов'язкових занять, навчити студента самопідготовки у професійної діяльності. Для цього потрібно створити мотиваційний потенціал до самопідготовки, що неможливо без цілеспрямованого удосконалення процесу фізичного виховання у вищій школі [5].

Протидією негативним наслідкам обмеження рухового режиму молоді є фізична культура і спорт, які є важливими чинниками збереження та зміцнення здоров'я, всебічного розвитку, поліпшення працездатності та зниження втомлюваності, підвищення опору організму різним захворюванням як в період навчання, так і в повсякденному житті.

Специфіка фізичного виховання полягає в тому, що усвідомлена інформація стає мотивованим спонуканням до виконання фізичних вправ, використання природних факторів і формування такого способу життя, який сприяв би досягненню як особистих, так і суспільних завдань. Критерієм ефективності цього процесу має бути рівень здоров'я молоді, рівень фізичної працездатності й соціальної дієздатності [3; 4].

За даними опитування студентів, самостійно займаються фізичною культурою близько 7%. Результати досліджень показали, що виконання самостійних завдань може стати дієвою формою, яка сприятиме розвитку фізичної підготовленості тільки за умов зацікавленості студентів. Поліпшення фізичного стану студентів, а отже, і їхнього здоров'я, можливе лише при систематичних цілеспрямованих заняттях фізичними вправами, які мають тренувальний режим і оздоровчий характер. Такими формами в навчальному закладі є заняття з фізичної культури, секційні заняття й самостійні домашні завдання [2].

Дослідження свідчать, що потреби, мотиви й інтереси в галузі фізичного виховання мають свої вікові особливості й пов'язані з психологічним розвитком, соціальним формуванням особистості, темпераментом, соціально-економічними умовами життя конкретної людини [3].

Отже, формування у студентів аграрних закладів стійкої мотивації до занять фізичною культурою необхідно: з першого курсу прищеплювати сучасні погляди на роль фізичної культури у процесі становлення особистості; пропагувати фізичну культуру і спорт; стимулювати прагнення бути здоровим і потреби у фізичному самовдосконаленні. Також важливо скерувати студентів на опанування системою загальнотеоретичних, спеціальних і методичних знань щодо фізичної культури у виховній роботі з подальшим їх використанням за фахом.

ДЖЕРЕЛА ТА ЛІТЕРАТУРА

1. Ильин Е. П. Мотивация и мотивы. СПб. : Питер, 2002. 512 с.
2. Дзензелюк Д., Грибан Г. Причины низкой физкультурно-спортивной активности студентов у навчальному процесі // Молода спортивна наука України : зб. наук. пр. у галузі фіз. Культури та спорту. 2003. Т.2. С.219 – 222.
3. Круцевич Т. Ю., Марченко О. Ю. Отношение студентов к занятиям по физическому воспитанию в вузе // Физическое воспитание и спорт в системе образования как фактор физического и духовного оздоровления нации : материалы Междунар. науч.-практ. конф., г. Минск, 8-10 апр. 2009 г. / под ред. В. Н. Кряжа. Минск, 2009. Т. 3. 4.1: С. 150-152.

4. Щедрина А. Г. Здоровый образ жизни: методологические, социальные, биологические, медицинские, психологические, педагогические, экологические аспекты. Новосибирск : Альфа-Виста, 2007. 144 с.

5. Реан А. А. Психодиагностика личности в педагогической деятельности. СПб. : Питер, 1994. 296 с.

УДК 796.011.3:796.012.4

Владислав Перкевич
(Дніпро)

ПРОБЛЕМИ СТУДЕНТІВ З МІНІМАЛЬНОЮ РУХЛИВІСТЮ ТА МЕТОДИ ЗАХОЧЕННЯ ДО ЗАНЯТЬ ФІЗИЧНОЇ КУЛЬТУРИ

У роботі розглянуто проблеми здоров'я студентів, які виконують багато довгої та сидячої роботи. Рекомендовано методи заохочення студентів до фізичної культури.

Ключові слова: фізична культура, фізичні навантаження, рухи, малорухливість, сидіти, активність, опорно-руховий апарат, заохочення.

The problem of health of students who perform a lot of long and sedentary work is considered in the paper. Recommended methods of encouraging students to physical education.

Key words: physical culture, physical activity, movement, impulsivity, sit, activity, rudimentary apparatus, guarded.

У ДНУ ім.О.Гончара 15 факультетів станом на 2018 рік. Чотирнадцять з них - професійна підготовка вимагає уваги та усидливості на одному місці. Через це у сучасна молодь стикається з проблемою малорухливістю, болями у спині та колінах [1, с.205]. Болями у голові через малу циркуляцію крові, і як наслідок, сучасний світ вирощує генерацію з патологічними захворюваннями опорно-рухового апарату [6].

Організація, яка вивчає проблеми та ризики для здоров'я людей Global health risks за останніми дослідженнями виявило: щороку у світі вмирає 9% людей через малорухливий спосіб життя. До такого способу життя відноситься: довге сидіння на одному місці, переважання малорухливого хобі на противагу активному заняттю спорту, використання ліфту замість сходинок тощо.

Перед викладачами фізичної культури постає нова проблема: як студентів заохотити до занять фізичної культури, аби покращити їх самопочуття? [5, с.71] Такий виклик ставиться перед усіма викладачами даної дисципліни.

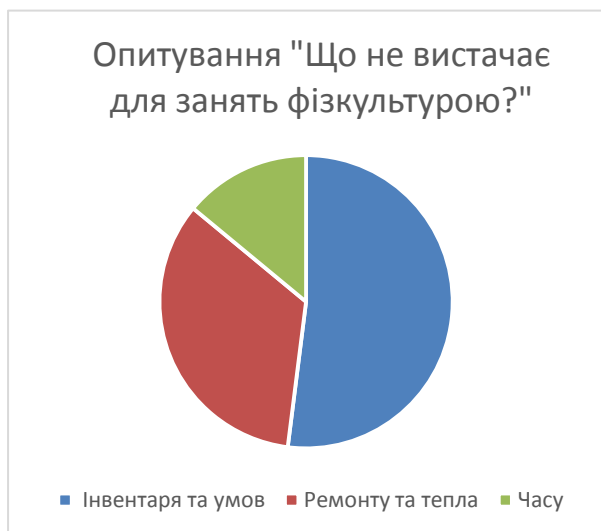

Власні дослідження за минулий 2017 рік довели, що студенти з більш вищими оцінками з інших предметів вимагають окремого підходу до занять фізичною культурою через меншу підготовку до занять фізкультурою. Такі студенти більше втомлюються від фізичних навантажень і гірше приходять в норму після бігу або стрибків на скакалці. Зміна рухової активності дещо полегшує організму студентів пристосовуватися до фізичних навантажень, але між цим має бути перерва у 10-15 хвилин.

Проблеми малорухливості мають вирішуватися не тільки агітацією до

приймання участі у студентських змаганнях та пропаганди здорового образу життя. Тиждневне опитування студентів денного відділення факультету систем та засобів масової комунікації показало, що з 250 студентів: 85 вважають головною проблемою незацікавленістю заняттями спорту через незадовільне приміщення, а саме: холод та відсутність ремонту; 35 опитаних назвали головною причину брак часу; а інші 130 відмітили застарілість спортивних інвентарів та відсутність гідних умов.

Щоб підвищити зацікавленість до занять фізичною культурою, пропонуємо розглянути в яких сферах життєвої діяльності маємо заохочувати студентів до фізичної культури [2, с.3]:

1. Академічна. Оскільки заняття фізичною культурою обов'язкове в циклі програми навчання у кожному вищому навчальному закладі України, багато студентів прагнуть мати високу успішність з цієї дисципліни задля підвищення академічної успішності.

2. Оздоровча та естетична [3, с. 8]. Мається на увазі, пропагувати бажання бути підтягнутою й позбавлятися від зайвих жирових тканин фізичними вправами.

3. Комунікативна. Пропонувати заняття фізичною культурою не тільки як спосіб оздоровлення, а й атмосферою на тренуванні, наявністю друзів, заохочення компаній й дружнього ставлення один до одного на занятті.

4. Змагальна або розвиваюча. Ці види мотивації кілька схожі один на одного. Але в першому випадку людина прагне перевершити в чомусь оточуючих, а в другому – удосконалити самого себе, домогтися успіхів в обраній сфері діяльності.

5. Рекреаційна. Заняття фізичною культурою чудово впливають на відновлення працездатності людини [4, с. 85], що особливо важливо для студентів, постійно існуючих в умовах стресових ситуацій і підвищених навантажень.

6. Статусна. Фізичне виховання стає частиною моди, і це впливає на осіб, схильних до культивування засобів масової інформації й лідерів думок.

7. Професійно-орієнтована. Для студентів різних спеціальностей важливі різні професійні якості, які ми маємо розвивати. Тому в даному випадку мотивація - підготовка до майбутньої трудової діяльності. Кожне заняття має пояснювати чому маємо робити більше рухів для опорно-рухового апарату й чим загрожує пасивне життя заради кар'єри.

Отже, проблема малорухливості та поганого самопочуття студентів та студентів-відмінників – проблема, яка спіткає майже всіх молодих спеціалістів університету. Для таких студентів нависає загроза до тридцяти років нажити великі проблеми з опорно-руховим апаратом. Методи вирішення, перш за все, лежать у залученні студентів до активного способу життя хоча б у перерві між парами. Варто говорити про важливість фізичної культури та заохочувати до спорту у всіх сферах життя, навіть поза Палацом спорту.

ДЖЕРЕЛА ТА ЛІТЕРАТУРА

1. Ажиппо О. Ю. та ін. Вступ до вищої фізкультурної освіти: навч. посіб. для студентів ВНЗ / Харків. держ. акад. фіз. культури. Харків : Точка, 2014. 243 с.

2. Баханов К. О. Організація особистісно-орієнтованого навчання. Х. : Вид. група «Основа», 2008. 159 с.

3. Круцевич Т.Ю. Управление физическим состоянием подростков в системе физического воспитания : дис. ... д-ра наук по физическому воспитанию и спорту: спец. 24.00.02 / Нац. ун-т физ. восп. и спорта Украины. К., 2000. 510 с.

4. Худолій О. М. Загальні основи теорії і методики фізичного виховання : Навчальний посібник. Харків : «ОБС», 2008. 406 с.

5. URL: <https://www.ncbi.nlm.nih.gov/pmc/articles/PMC4838429/>

6. URL: https://www.cdc.gov/nccdphp/dnpa/physical/pdf/pa_intensity_table_2_1.pdf

Науковий керівник: кандидат медичних наук, доцент Пічурін В.В.

УДК 796.011.1-057.875]:616-001-084

Віктор Пічурін, Лариса Вершиніна, Інна Чумаченко
(Дніпро)

ТРАВМАТИЗМ СЕРЕД СТУДЕНТІВ ПІД ЧАС ЗАНЯТЬ ФІЗИЧНОЮ КУЛЬТУРОЮ ТА ЙОГО ПРОФІЛАКТИКА

У роботі представлено матеріали дослідження проблеми спортивного травматизму студентів вищого навчального закладу та його причини. Наведені приклади найпоширеніших травм серед студентів та теоретично обґрунтовані профілактичні умови запобігання травматизму під час занять фізичною культурою.

Ключові слова: травматизм, студенти, фізичне виховання, фізична культура, профілактика.

The paper presents the research materials of the problem of sports injuries in students of higher education institutions and its causes. In the article are given the examples of the most common injuries among the students and the theoretically grounded preventive conditions for the prevention of injuries in the course of sports education.

Key words: traumatism, students, physical education, physical culture, prevention.

В останні роки у вітчизняній та зарубіжній літературі досить часто з'являються дослідження з теми травматизму студентів на заняттях фізичною культурою. Фізичне виховання студентів є неймовірно важливим фактором їх усестороннього розвитку. Саме тому неймовірно важливим питанням в цій сфері є запобігання травматизму під час занять спортом.

Проблеми травматизму та його запобігання стали предметом досліджень фахівців різного спрямування. Серед найвидатніших науковців, які писали про травматизм під час занять фізкультурою (для різних вікових категорій) були: Т. Я. Усикова(1991), М. К. Хобзей(2012), Б. С. Монахов (1993), П. Ю. А. Островерха(1999), Статмен, В. Ф. (1996), А. А. Горлов (2006).

Завдання дослідження: висвітлити головні типи травм серед студентів на прикладі Дніпровського національного університету імені Олеся Гончара, розкрити головні причини травматизму студентів на заняттях фізичною культурою та запропонувати профілактичні умови для попередження небезпечних ситуацій для здоров'я студентів.

Проблема травматизму різних ступенів небезпечності серед студентів вищих навчальних закладів є очевидною. На даний момент проблема травматизму розглядається як проблема соціального плану [3]. Згідно даних лікарського кабінету Дніпровського національного університету, найпоширенішими травмами серед студентів університету є: серед легких травм – забиття, подряпини, різані рани; серед травм середньої тяжкості превалюють розтягнення м'язів і зв'язок; тяжкі травми є найменш поширеними серед студентів, хоча зустрічаються пошкодження менісків колінних суглобів і переломи кінцівок. Також можливі загострення хронічних захворювань та розвиток нових [6, 7].

Звертаючись до статистики травматизму серед студентів ДНУ можна відзначити такі цифри: за 2016 рік зафіксовано 228 травм: із них 213 легких, 15 – середньої тяжкості. У 2017 році у реєстр занесено 243 травми, де легких було 232, а середньої тяжкості всього 11. За звітами 2018 року було зафіксовано 213 травм: 205 легких та 8 середньої тяжкості. За минулі три роки тяжких травм не було зафіксовано зовсім. Дані цифри подані без урахування спортивних змагань, травматизм серед яких підраховується окремо.

Через таку велику різноманітність травм дуже важко уникнути травматизму, тому найголовніша мета заняття фізичною культурою – зменшення кількості травм, надання належної техніки безпеки для студентів.

Фізичне виховання в університеті є невід'ємною частиною освітнього процесу, адже саме спортивні навантаження мають позитивний вплив на формування фізичного, соціального та психологічного стану молодих людей. Педагог має розуміти всю відповідальність, яку він несе, мати спеціальну освіту та в його інтересах створити всі необхідні профілактичні умови, аби не допустити виникнення травм у студентів під час занять фізичною культурою. [1, 8, 9].

Саме на викладача фізичного виховання покладається відповідальність за стан фізичного виховання і розвитку студента, створення теоретичної бази знань з предмету серед молодих людей, створення необхідних умов для занять зі студентами, віднесеними за станом здоров'я до спеціальних медичних груп, забезпечення систематичного контролю за здійсненням навчально-виховного процесу з фізичного виховання, надання студентам інформації з приводу санітарно-гігієнічних норм, вимог техніки безпеки, дотримання режиму дня та харчування, особистої та суспільної гігієни, вимог безпечної поведінки під час занять спортом [2]. Також викладач має контролювати стан місця, де проводиться спортивне заняття, адже через недоліки покриття, невідповідну температуру повітря здоров'я студента може опинитися під загрозою.

Профілактика травматизму – головне, на що має звернути увагу викладач фізичного виховання. Задля попередження травм серед студентів викладач має правильно організувати знання, надати студентам правила поведінки (допускається навіть видання списку навчальної літератури з цієї теми). Студенти мають набути елементарних знань та навичок, які дозволять їм уникати травматизму чи погіршення стану здоров'я.

Систематичність та правильність виконання фізичних вправ – це запорука успіху. Є певні правила, дотримання яких майже унеможливує шкоду для здоров'я студентів під час занять [6].

Першим правилом є систематичний огляд та контроль стану здоров'я студентів. Кожен студент зобов'язаний пройти ряд оглядів для того, щоб отримати лікарський дозвіл на заняття фізичною культурою. Студент повинен чітко розуміти та знати, що саме йому заборонено робити під час занять спортом.

Другим не менш важливим пунктом є чітке дотримання принципів фізичного виховання. Перед виконанням будь-якого спортивного елемента студент повинен бути впевненим в тому, з яким темпом він повинен робити вправу, як саме варто себе поводити та для чого саме ця вправа є корисною. Ідеальним варіантом буде виконання вправи після викладача, який першим показує та розповідає про ту чи іншу фізичну активність. Також до принципів фізичного виховання можна віднести знання етапів уроку (розминки, основної та заключної частин), вправ, які виконуються саме під час цих етапів, наявність правильної екіпіровки (сезонного спортивного одягу та правильного взуття), дотримання базової гігієни.

Наступне правило логічно виходить з другого – коли студент знає теорію, техніку виконання вправ, він має проходити всі етапи заняття відповідально. Розминка – це ряд підготовчих вправ, які спрямовані на підготовку тіла до фізичних навантажень. Саме ці вправи приводять в оптимальний стан нервову систему людини, активізують дихання, кровообіг, «розігривають м'язи».

Найбільша кількість травм відбувається саме через нехтування першим та найголовнішим етапом спортивного заняття – розминкою. Пошкодження сухожилів, розтягнення м'язів, синці, появи судом – все це наслідки незнання та недотримання базових принципів фізичного виховання.

Ще одною проблемою, з якою часто зіштовхуються студенти, віднесені до спеціальних груп через стан здоров'я, є неухважність до власного тіла [4]. Головний біль, слабкість тіла, підвищена температура, озноб – все це може бути признаками погіршення стану організму, тому при таких симптомах заняття спортом є небажаними. Також до причин травматизму можна віднести недостатню кількість сну (менше 8 годин). В таких випадках студент повинен розуміти, що він є відповідальним за себе, тому він повинен повідомити викладача

про свій стан та відвідати медичний кабінет. Головна теза фізичного виховання – зміцнювати здоров'я студента, а не шкодити йому, це повинен розуміти кожен.

Отримання травм серед студентів під час занять фізичного виховання залишається великою проблемою. Саме тому надання теоретичних знань студентам з правильності виконання вправ та дотримання основних принципів фізичного виховання є неймовірно важливими речами. Профілактика травматизму серед студентів – найкращий спосіб унебезпечити їх від травм та серйозних погіршень здоров'я.

ДЖЕРЕЛА ТА ЛІТЕРАТУРА

1. Бачинська Н.В., Саричев В.І. Розвиток фізичного виховання у вищих навчальних закладах: інновації та методика. Дніпро: ТОВ «Акцент ПП», 2017. 348 с.
2. Башкиров В. Ф. Профілактика травм у спортсменів. М. : Физкультура и спорт, 2001. С. 7–42.
3. Бойченко Ю. Профілактика травматизму на уроках фізичної культури і перша долікарська допомога // Фізичне виховання у школі, 2009. №4. С. 21–24.
4. Брижата І. А. Педагогічні технології профілактики шкільного травматизму у фаховій підготовці майбутніх учителів фізичної культури: автореф. дис. ... канд. пед. наук: ЧНПУ ім. Т. Г. Шевченка. Чернігів, 2011. 21 с.
5. Булай П. И. Первая помощь: сборник. Мн. : Парадокс, 2000. 192 с.
6. Левенец В. Н., Линько Я. В. Спортивная травматология: уч. пос. для студ. высш. уч. зав. К.: Олимпийская литература, 2008. 215 с.
7. Петерсон Л., Ренстрем П. Травмы в спорте. М.: ФиС, 1981. 271 с.
8. Присяжнюк С.І. Фізичне виховання. Навч. посіб. К.: Центр учбової літератури, 2008. 504 с.
9. Славгородская Е. Л. Активные средства организации учебно-профессиональной деятельности студентов // Перспективы науки и образования. 2013. № 3. С. 96 –105.

УДК 796.03

Єгор Поливанов
(Дніпро)

ФІЗИЧНА КУЛЬТУРА ТА ДІЄТОТЕРАПІЯ ЯК ФАКТОРИ ЗНИЖЕННЯ РИЗИКУ ОЖИРІННЯ ТА ДІАБЕТУ

У роботі відмічено багатofакторність патогенезу діабету та ожиріння і виділено значимість порушення енергетичного балансу та фізичної активності. У статті підкреслено необхідність комплексного підходу у профілактиці діабету та ожиріння шляхом зміни принципів харчування та збільшення рухової активності засобами фізичної культури.

Ключові слова: фізична культура, дієтотерапія, ожиріння, діабет, енергетичний баланс.

Multifactority of pathogenesis of diabetes and obesity is noted in the work and importance of violation of energy balance and physical activity is highlighted. The article emphasizes the necessity of an integrated approach in the prevention of diabetes and obesity by changing the principles of nutrition and increasing motor activity by means of physical education.

Key words: physical culture, diet therapy, obesity, diabetes, energy balance.

Економічне зростання та модернізація соціуму традиційно асоціюються з підвищенням рівня здоров'я населення, але відбувається навпаки. Високий рівень комп'ютеризації і автоматизації робочих місць та домогосподарств призвів до зниження рівня життєвої

активності, малорухомого способу життя, що, в решті, вплинуло на збільшення осіб з надмірною вагою і, в результаті, збільшило кількість хворих на діабет 2 типу.

Ще один фактор надмірного вживання солодощів – стрес, оскільки солодкі продукти стимулюють вироблення серотоніну – гормону радості, своєрідного антидепресанту, який підвищує настрій.

Дана проблема є найбільш актуальною для світової спільноти, тому для її вирішення нами запропонований шлях розробки методу та засобу контролю та профілактики діабету, а саме – розробка нових видів солодких соусів зі зниженою калорійністю на основі підсолоджувачів і також, оскільки відомий позитивний вплив правильної та збалансованої фізичної активності, запропонована підтримка та нормалізація метаболічних процесів в організмі людини за допомогою розробленого комплексу фізичних вправ.

Діабет – один з найбільших глобальних криз у сфері охорони здоров'я XXI століття. За оцінками ВООЗ, число дорослих, що живуть з діабетом, з 1980 року збільшилася практично в чотири рази зі 108 млн до 422 млн в 2016 році. Небезпека полягає у тому, що більшість цих людей не знають про своє захворювання, і ще більше хворих зовсім не отримують лікування. Однак, існують ефективні методики контролю та профілактики діабету. Наприклад, шляхом зниження вживання вільних цукрів до 5% на добу від загальної маси їжі [1].

Проте слід зазначити, що такий шлях є небезпечним, оскільки у людини постійно присутнє прагнення споживати солодке. В основі нездоланної тяги до солодкого лежать біохімічні процеси в організмі: різкі збільшення глюкози в крові провокують потребу в новій «дозі» цукру. Крім того, якщо в раціоні не вистачає білка і вуглеводів, організм відгукується на це почуття голоду і бажанням швидко його вгамувати, споживши солодкий продукт [2].

Світове виробництво натуральних підсолоджувачів останні декілька років стрімко зростає. Згідно з експертною оцінкою, до середини наступного десятиліття натуральні речовини, що мають солодкий смак, займуть близько чверті глобального ринку інтенсивних підсолоджувачів [3].

Під терміном «низькокалорійні цукрозамінники» розуміють речовини, солодкі на смак, але які містять мало калорій (або не містять зовсім), або речовина з настільки інтенсивним солодким смаком, що її додавання до харчових продуктів в малих кількостях не призводить до значного збільшення калорійності їжі.

Малорухливий спосіб життя і зростаючий інтерес до контролю маси тіла означає, що низькокалорійні цукрозамінники стануть для багатьох основою харчування. Додаючи замість цукру низькокалорійні цукрозамінники можна не тільки забезпечувати приємний смак продуктів і зменшувати калорійність, а ще й здійснювати контроль за вагою тіла і проводити антикарієсну програму.

Численні дослідження показали, що при регулярному вживанні стевії знижується рівень холестерину, поліпшується регенерація клітин, коагуляція крові, зміцнюються кровоносні судини, нормалізується мікрофлора кишечника, відмічається стабілізація роботи імунної системи, однак стевія має гіркуватий післясмак [4].

З огляду на це, необхідність зменшення калорійності та покращення смаку продуктів у дієтотерапії проти ожиріння та діабету потребувало здійснення пошуку альтернативної сировини, яка б, при заміні цукру не погіршувала якість виробу та давала можливість отримати продукти з максимально низькою калорійністю і при цьому була б дозволена у харчуванні хворих на діабет. Такою сировиною став еритритол – багатоатомний спирт, має солодкість 0,7 відносно цукру, калорійність становить 20 ккал на 100 г продукту. Він має істотно нижчу калорійність, порівняно із фруктозою, калорійність якої становить 399 ккал на 100 г [5].

Як відомо, причиною діабету та ожиріння є малорухливий спосіб життя.

Для нормалізації рівня цукру в крові необхідною рекомендацією є виконання регулярних фізичних навантажень: ранкова гімнастика, оздоровча ходьба по рівній місцевості на 2-3

кілометри зі швидкістю 80 кроків за хвилину, їзда на велосипеді, ходьба на лижах, плавання, або будь-який альтернативний спосіб навантаження.

Враховуючи генетичний фактор патогенезу ожиріння та діабету, виконання фізичних вправ дозволить відкоригувати метаболічні процеси і стане дієвим запобіжним засобом при схильності до розвитку даних захворювань навіть в тих випадках, коли багато родичів мали це захворювання.

Майже будь-яка гімнастика при діабеті 2 типу підвищує чутливість клітин до інсуліну і покращує якість крові.

Лікувальна фізкультура в даному випадку стане на заваді патологіям серця і судин, погіршенню функціонування роботи серця і дихальної системи, зайвій вазі. Крім того виконання фізичних вправ нормалізує рівень цукру в крові при діабеті другого типу та поліпшить засвоєння інсуліну при початковій стадії хвороби, підвищить працездатність, зміцнить м'язи.

Навіть найпростіші рухи при діабеті другого типу активізують білковий обмін, прискорять процес розщеплення жирових запасів.

Отже, змінити систему харчування та займатися спортом при діабеті 2 типу можна і потрібно, але при цьому необхідно дотримуватись наступних правил:

- починати рекомендується з невеликих навантажень, поступово їх збільшуючи;
- не досягати стану перевтоми від фізичних вправ;
- чергувати види навантажень, але не застосовувати важкі фізичні вправи;
- не нехтувати підготовкою до навантажень: розминкою та розтяжкою;
- ранкову гімнастику при діабеті рекомендується починати з водних процедур – розтирати шию і плечі вологим рушником. Це допоможе прискорити обмінні процеси і поліпшити кровообіг;
- малорухливому способі життя та роботі, бажано кожні 2-3 робити п'ятихвилинну перерву для ходьби;
- харчуватися або за пару годин до тренування або через півтори години після цього;

Таким чином, внесення різноманітності у життєву активність, дозволить контролювати перебіг діабету другого типу та уникнути ожиріння. В результаті зменшення калорійності раціонів та виконання аеробних вправ, можна суттєво знизити фактори ризику даних захворювань.

ДЖЕРЕЛА ТА ЛІТЕРАТУРА

1. Ожирение и диабет: замедленная катастрофа / Вступительный доклад на 47-м заседании Национальной академии медицины. URL: <http://www.who.int/dg/speeches/2016/obesity-diabetes-disaster/ru>.
2. Тревожные симптомы недостатка магния, и откуда его получить, – советы ученого / С.А. Акентьев. URL : https://24tv.ua/ru/zdorovoe_pitanie_tag5278.
3. Новицький К. О. Тенденції інноваційного розвитку ринку природних цукрозамінників // Теоретичні і практичні аспекти економіки та інтелектуальної власності. 2013. 1(1). С. 197-200.
4. Федун І.Л., Новицький К.О. Інноваційні можливості природних цукрозамінників в Україні // Сучасні питання економіки і права. 2015. С. 54-61.
5. Полумбрик М.О. Вуглеводи в харчових продуктах і здоров'я людини. К.: Академперіодика, 2011. 487 с.

*Наукові керівники: кандидат медичних наук, доцент Пічурін В.В.,
кандидат технічних наук, доцент Кондратюк Н.В.*

СУЧАСНЕ СТАВЛЕННЯ СТУДЕНТІВ ЗВО ДО ЗАНЯТЬ З ФІЗИЧНОГО ВИХОВАННЯ

У статті проаналізовано дані системної роботи з анкетування студентської молоді, щодо їхнього ставлення до занять з фізичного виховання та виділені мотиви які спонукають людину до потреби у фізичному самовдосконаленні.

Ключові слова: фізичне виховання, студенти, анкетування, мотивація.

The article analyzes the data of systematic work on the questioning of student youth, their attitude to physical education classes and highlights the motives that motivate a person for the need for physical self-improvement.

Key words: physical education, students, questionnaires, motivation.

Постановка проблеми. Фізична культура є одним із основних чинників формування здоров'я нації та суспільного розвитку в цілому. Багато досліджень з цієї теми відзначають, що окрім очевидного фізичного розвитку організму людини, зокрема: сили, пластичності, швидкості, витривалості, гнучкості, спритності тощо, регулярне виконання фізичних вправ позитивно впливає на імунну систему, збільшують тривалість життя, покращують якість життя на багато років вперед, покращує самопочуття та інше. Доведено, що систематичні заняття фізичними вправами підвищують нервово-психічну стійкість до емоціональних стресів, підтримують розумову працездатність на оптимальному рівні, сприяють підвищенню успішності студентів [5]. Проте на сьогоднішній день у ЗВО спостерігається безвідповідальне ставлення студентів до такої дисципліни, як фізичне виховання.

Саме тому, першочерговим завданням є формування позитивного ставлення студентів до систематичних занять фізичними вправами у закладах вищої освіти (ЗВО).

Незважаючи на численні дослідження, спрямовані на вивчення ставлення студентської молоді до занять фізичною культурою у ЗВО, указана проблема залишається не повністю розкритою.

Мета даної роботи – визначити сучасне ставлення студентів до фізичного виховання у ЗВО та відзначити мотивацію до занять фізичним вихованням.

Виклад основного матеріалу дослідження. В.М. Гринько було проведено анкетування [1] серед студентів Харківського національного економічного університету та Харківського національного технічного університету сільського господарства імені Петра Василенка. У дослідженні приймали участь 166 студентів першого курсу (77 юнаків та 89 дівчат). На питання «Як часто Ви пропускаєте заняття з фізичної культури?» відповіли 113 студентів, з яких 54 хлопця і 59 дівчат відповіли таким чином: 1–2 рази на місяць – 12 (n=22,2 %) хлопців і 25 (n=41,7 %) дівчат, 1–2 рази на семестр – шість (n=11,1 %) хлопців і 10 (n=16,7 %) дівчат, не пропускають 29 (n=53,7 %) хлопців і 16 (n=26,7 %) дівчат, 1–2 рази на рік – сім (n=13 %) хлопців та чотири (n=6,7 %) дівчини. Відповідь «багато» на поставлене питання дали чотири (n=6,7 %) дівчини. Інтенсивність навчального процесу у вищих закладах освіти, збільшення психологічних навантажень на студентів гостро поставило питання, щодо ролі спортивно-оздоровчої діяльності в їхньому щоденному житті.

Серед причин, які впливають на негативне ставлення до занять фізичною культурою й спортом, опитані студенти дали 140 відповідей, 72 хлопця та 68 дівчат вказали такі причини: тіснота в спортивних залах – 12 (n=22,2 %) хлопців і 16 (n=26,7 %) дівчат, відсутність зручностей у роздягальнях, душових, туалетах – семеро (n=13 %) хлопців та 19 (n=31,7 %) дівчат, незручний розклад занять – 21 (n=38,9 %) хлопець і 13 (n=21,7 %) дівчат, відсутність

можливості займатися будь-яким видом спорту – 28 (n=51,9 %) хлопців та 14 (n=23,3 %) дівчат, мала кількість змагань – четверо (n=7,4 %) хлопців і шість (n=10 %) дівчат.

Виходячи з результатів наданого анкетування, можна зробити висновок, що, вирішення питань формування позитивного ставлення студентів до занять фізичними вправами, безумовно, пов'язане з пошуком нових підходів до організації занять фізичної культури й спорту у ЗВО.

Якщо брати до уваги соціально-психологічний портрет студентів, низкою фахівців було виокремлено наступні шляхи вдосконалення системи фізичного виховання:

- вдосконалення системи одноразових занять фізичним вихованням;
- розподіл груп по зацікавленості з певними програмами занять;
- підвищення ролі теоретичних знань студентів для самостійних занять;
- посилити гуманістичну спрямованість фізичного виховання;
- розповісти студентам про здоровий спосіб життя і шкоду згубних звичок;
- обмежити використання в процесі занять фізичних вправ, які прищеплюють агресивність поведінки та привчають до культури насилля [4; 6].

Формування навчальної мотивації – це одна з найгостріших проблем вищої школи. Загальновідомо, що будь-яка діяльність проходить більш ефективно, коли вона більш мотивована. Іншими словами, мотивація – це прагнення людини щось робити. Будь-яка діяльність спрямована на досягнення цілі. Ціль – це уявлення про майбутній результат, про те, що повинно бути здобуто. Недостатня дослідженість особливостей формування мотивації у юнаків і дівчат, що навчаються у ЗВО.

На сучасному етапі науковці відзначають, що формування мотивації сповільнюють:

- емоційна бідність навчального матеріалу, що викладається;
- зайва повторюваність тих самих прийомів або засобів одного порядку;
- відсутність оцінки, недобррозичливе відношення викладача до студентів (сарказм, глузування, докір, погроза, нотація);
- прийоми спонуки (покарання, необґрунтована вимога, прискіпливість) [7; 8].

В процесі професійного розвитку та фізкультурної діяльності людину спонукають різні мотиви, які є основою для формування потреби у фізичному самовдосконаленні. Низкою фахівців [2; 3] виокремлено такі:

- розуміння суспільної значущості фізичної культури;
- розуміння занять фізичною культурою як засобу гармонійного фізичного розвитку;
- прагнення спортивних досягнень;
- підготовка до професійної діяльності;
- покращення здоров'я.

Наявність стійкої мотивації до занять фізичною культурою сприяють формуванню навичок здорового способу життя, відмовою від шкідливих звичок, адаптації до нових умов існування, психологічного розвантаження, отримання задоволення від занять фізичною культурою, сприяє підвищенню самооцінки, впевненості у собі, гартує тіло, формує гармонійно розвинену статуру, допомагає досягти успіхів у навчанні, завести нові знайомства, отримати навички самооборони тощо. У той же час проблема мотивації студентів ЗВО до занять фізичною культурою існує і потребує подальшого дослідження та всебічного вивчення.

Висновки. Таким чином, проаналізувавши науково-методичну літературу та статистичні дані анкетування з порушеної теми, можна зробити висновок, що для залучення студентів до занять фізичними вправами у ЗВО потрібно вирішення, на нашу думку, декількох питань як на державному рівні, так і на особистісному. Отже, впровадження:

- заходів які спонукають потребу у формуванні фізичного самовдосконалення студентів для їх подальшій професійній діяльності та у повсякденні;
- в заняття особистісний компонент, а саме заняття повинні відповідати інтересам студентів;

- індивідуального підходу (враховувати побажання та фізичні можливості студентів);
- новітніх, які відповідають сучасним вимогам, різноманітних спортивно-масових заходів;
- заходів для підвищення рівня матеріально-технічної бази ЗВО.

ДЖЕРЕЛА ТА ЛІТЕРАТУРА

1. Гринько В.М. Ставлення студентів до фізичного виховання і здорового способу життя та їх самооцінка рівня фізичної підготовленості // Слобожанський науково-спортивний вісник. 2015. № 1. С. 55–59.
2. Захаріна Е.А. Формування мотивації до рухової активності в процесі фізичного виховання студентів вищих навчальних закладів : автореф. дис. на здобуття наук. ступеня кандидата наук з фіз. вих. і спорту : спец. 24.00.02 «Фізична культура, фізичне виховання різних груп населення». К. : Нац. ун-т фіз. виховання і спорту України, 2008. 20 с.
3. Занюк С.С. Мотивація діяльності: спонукання, активність, успіх. Луцьк : Волинський держ. ун-т, 1998. 123 с.
4. Канішевський С.М. Науково-методичні та організаційні основи фізичного самовдосконалення студентства. К.: ІЗМН, 1999. 70 с.
5. Карабанова Н. та ін. Мотивація та цілеспрямованість студентів до самостійних занять фізичними вправами // Молодіжний науковий вісник. 2015. URL: <http://esnuir.eenu.edu.ua/handle/123456789/6733>.
6. Нісімчук А.С. та ін. Сучасні педагогічні технології: Навч. посіб. К.: Просвіта, 2000. 368 с.
7. Перельгіна Л.А., Самойлов Н.Г. Роль мотивации в повышении эффективности спортивной деятельности // Психология и педагогика Международной научно-практической конференции «Становление современной науки». Белгород: Руснауцкнига, 2006. С. 27–32.
8. Підбуцька Н.В. Мотиваційна основа учіння майбутнього інженера // Педагогіка, психологія та медикобіологічні проблеми фізичного виховання і спорту. 2007. № 1. С. 94–98.

Науковий керівник: кандидат педагогічних наук, доцент Мартинова Н.П.

УДК 796.015.132

*Надія Фесенко, Ольга Ковальчук
(Глухів)*

ЗАБЕЗПЕЧЕННЯ ГЕНДЕРНОЇ РІВНОСТІ, РОЗШИРЕННЯ ПРАВ І МОЖЛИВОСТЕЙ ЖІНОЧОЇ СТАТІ ЗА ДОПОМОГОЮ ПОШИРЕННЯ КОРФБОЛУ

У статті висвітлено важливість гендерної рівності. Вказано ситуацію в Україні на рахунок гендерної нерівності жінок. Запропоновано один із варіантів покращення гендерної рівності, шляхом розповсюдження рекреаційно-оздоровчої гри – корфбол.

Ключові слова: корфбол, гендерна рівність, оздоровче значення, команда, гра.

In this article highlights the importance of gender equality. The situation in Ukraine is indicated on the account of gender inequality of women. One of the options for improving gender equality is proposed, by distributing recreational and recreational games - corfbal.

Key words: corfel, gender equality, health value, team, game.

Жінки в Україні мають рівні можливості з чоловіками, було б бажання і здібності їх втілити – така думка є доволі поширеною. Втім хибною, наголошують експерти і доводить статистика. Українки досі зазнають дискримінацій за ознакою статі. Отримують меншу

зарплатню. Жінки в Україні зароблять у середньому на 28% менше, ніж чоловіки. Такими є дані Державної статистики. За інформацією рекрутингових агенцій, ця різниця ще вища. Однією з причин цього є те, що окрім оплачуваної роботи на плечі жінки лягає домашня праця, яка вважається «жіночою» – прибирання, готування, догляд за дітьми, констатує директор Центру соціальних і трудових досліджень Ніна Потарська. Зібравши інформацію по 217 країнах, дослідники підрахували, що домашня робота і догляд за родиною займає в житті жінки 23 роки. «Жінки не допускаються на вищі посади з вищою зарплатнею, а працюють переважно в тих сферах, де нижчий прибуток [1]. Серед керівників дитячих садочків – жінок багато, а серед керівників університетів їх фактично немає. І так в усіх галузях», – каже Горячківська. Відповідно до аналітичного звіту комісії Ради Європи з питань гендерної рівності за 2017 рік, Україна перебуває в групі країн із найнижчим представництвом жінок у владі. Український парламент усього на 12% складається із жінок. Попри те, що цей показник є рекордним за всі попередні скликання, він досі залишається низьким, порівняно з практикою демократичних країн, наголошують експерти. Так, у країнах ЄС жінок у парламентах в середньому удвічі більше – 26%. А у Швеції, Фінляндії, Іспанії – понад 40%. Не набагато краща ситуація і в регіонах України. «В Україні є дуже чіткий тренд: чим вищий орган влади, тим менше там жінок. За результатами останніх національних виборів, 46% жінок потрапило у селищні і сільські ради. В обласні – вже 28%. В ради великих міст, обласних центрів – 15%. І в парламент ще менше – 12%. Тільки 6% жінок в Україні посідають посади міністрів та заступників», – наводить статистику аналітичного звіту Ради Європи Мілена Горячківська. Важливим кроком на шляху до гендерної рівності стало скасування розподілу професій на «жіночі» і «чоловічі». Та це ще не означає, що в Україні зникла дискримінаційна практика чи не лишилося заборонених професій, кажуть експерти. Наприклад, у війську досі є низка «нежіночих» професій, затверджені наказами із грифом «з обмеженим доступом», зауважує експерт з гендерних питань Олена Суслова. Крім того, в Україні досі не дератифікована Конвенція Міжнародної організації праці 1935 року, яка забороняє роботу жінок під землею і в шахтах. Також важливо побороти дискримінацію жінок у головах роботодавців, наголошують експерти. «Ми помічали і реагували на випадки дискримінації за ознакою статі в оголошеннях про вакансію. До жінок висувуються такі вимоги, як вік, зовнішні дані, хоча робота, яку пропонується виконувати, абсолютно не потребує таких характеристик», – зауважує Аксана Філіпішина [2, 4].

Корфбол – командна гра з м'ячем, багато в чому подібна до змішаного нетболу. У корфбол грають у більш ніж п'ятдесяти країнах; найбільшу популярність гра дістала у Нідерландах та Бельгії. Корфбол відрізняється від інших командних ігор тим, що це змішана гра: команда складається з чотирьох чоловіків і чотирьох жінок.

У корфбол грають на всіх континентах окрім Антарктиди. У корфбол можна грати у спортивному залі, а також на відкритому повітрі. Гра не потребує дорогого інвентаря.

Для гри необхідний майданчик, поділений на дві зони. Крім того потрібні два стовпи (3,5 м, або коротші для юних учасників), два кошики, м'яч та дві команди – по вісім чоловік у кожній: двоє учасників із кожної команди у кожній зоні (напад та захист). Один суддя.

Гра досить проста. Очко здобувається закиданням м'яча до кошика іншої команди. Після здобуття двох очок настає зміна зон: захисники стають атакуючими гравцями, а атакуючі гравці захисниками. Після першої частини гри команди міняються зонами – незалежно від результату.

Особисті навички та вміння тут важливі, однак це колективна гра – дриблінг та переміщення з м'ячем заборонені. Отримавши пас в русі слід спершу зупинитися та передати м'яч іншому гравцю.

Корфбол – змішана гра, тобто команда складається з чоловіків та жінок у рівній кількості. Роль жінок і чоловіків однакова. Одному чоловікові дозволено захищати тільки одного чоловіка, а одній жінці одну жінку. Не дозволено двом захищати одного [3].

Тактика гри. Кожна команда намагається здобути очки реалізувавши заплановану тактику команди. Це неконтактна гра, блокування, штовхання і утримання суперника заборонені. Заборонені й копання м'яча та удари по ньому кулаками. Забороняється доторкатися руками до стовпа та кошика.

Кожна команда має складатися з чотирьох жінок і чотирьох чоловіків. Не дозволено грати учасниками одної статі. Не вільно кидати до кошика коли є «захисна позиція», тобто коли учасник захищаючий є ближчим до кошика ніж кидаючий, захисник має зоровий контакт із кидаючим, атакуювальний є на відстані випростаної руки захисника і той починає блокувати кидок.

Висновки.

1. На нашу думку корфбол – це не тільки спортивна гра, це прямий доказ того, що жінки мають мати однакові права з протилежною статтю. В даній грі ми бачимо як можливо працювати в команді з гендерною рівністю.

2. Впроваджуючи корфбол і в інші міста України, адже знаємо в деяких містах уже знають про гру, зокрема у Львові, ми підвищимо упевненість в тому, що в Україні можливі позитивні зміни у гендерній рівності, як у цій сфері так і у інших.

3. Великим плюсом є те, що корфбол має не тільки оздоровчо-гігієнічне значення, але й агітаційно-виховне.

ДЖЕРЕЛА ТА ЛІТЕРАТУРА

1. Абетка прав працюючих жінок та гендерної рівності / МОП / В. Литвин, Л. Костиця, С. Литвин (пер. з англ.). Женева: МБП, 2000. 320 с.

2. Левченко К. Б. До проблеми конкретно-історичного характеру категорії «гендерна рівність» // Український соціум. 2005. № 1 (6). С. 26-30.

3. Рекреаційні ігри : навч. посіб. / Вікторія Пасічник, Валерій Мельник. Львів : ЛДУФК, 2018. 106 с.

4. Гендерна нерівність: п'ять порушень прав жінок в Україні – 2018. URL: <https://www.radiosvoboda.org/a/29085513.html>.

*Ігор Хавруняк
(Чернівці)*

ПРОПОЗИЦІЇ ЩОДО ОРГАНІЗАЦІЇ НАВЧАЛЬНОГО ПРОЦЕСУ З ФІЗИЧНОЇ КУЛЬТУРИ У ВИЩИХ НАВЧАЛЬНИХ ЗАКЛАДАХ

Процес підготовки кваліфікованого фахівця є різностороннім. Навчальний процес у ВНЗ є багатокомпонентним та потребує чималої фізичної підготовки. Саме пошук сучасних форм та методів фізичного виховання дасть можливість підвищити мотивацію студентів до занять з фізичного виховання та викоринити поняття примусовості та обов'язку здачі нормативів.

Ключові слова: *фізична культура, форми та методи, мотивація.*

The process of training a qualified specialist is versatile. The educational process at the university is multicomponent and requires a lot of physical training. It is the search for modern forms and methods of physical education to increase the motivation of students to take physical education lessons and eradicate the notion of coercion and the duty of passing standards.

Keywords: *physical culture, forms and methods, motivation.*

З точки зору вимог до сучасного висококваліфікованого фахівця то традиційна організація, зміст і методи теоретико-методичного забезпечення фізичного виховання в вищих навчальних закладах недостатньо відповідають сучасним вимогам. Вона не

забезпечує всебічної підготовки майбутнього фахівця, здатного на високому професійному рівні вирішувати виробничі проблеми.

Для розуміння дії та взаємодії потреб, мотивів і цілей особистості, механізмів їхнього формування в процесі фізкультурної діяльності велике значення мають роботи В. К. Бальсевича, М. Я. Віленського, О. Д. Дубогай, В. С. Ільїна, В. Ф. Новосельського, М. В. Симонова, Б. М. Шияна та ін. Проблему самостійних занять фізичними вправами досліджували О. М. Козленко, Г. Б. Мейксон, Г. А. Пастушенко, К. Г. Плотников, В. В. Шерета та ін.; формування в молоді прагнення до фізичного самовдосконалення розглянуті в дослідженнях М. Д. Зубалія, М. П. Козленка, М. С. Солопчука, В. В. Столітенка, А. Л. Турчака та ін.

Фізичне виховання у вищому закладі освіти не може на даний час сприяти ефективному розв'язанню проблем зменшення дефіциту рухової активності студентів, що є однією із причин різних відхилень у стані здоров'я. З кожним роком, як свідчить практика, збільшується кількість студентів, котрі займаються у спеціальних медичних групах. Майже 90% молоді мають проблеми зі здоров'ям, а понад 50% – незадовільну фізичну підготовленість. У зв'язку з тим, що за останні роки збільшилася кількість смертельних випадків під час занять з фізичної культури, МОН України видало наказ № 1078 від 27.11.2008, у якому основна увага приділяється питанню забезпечення у вищих навчальних закладах організації спеціальних медичних груп і груп лікувальної фізичної культури та ведеться постійне доповнення та обговорення даної проблеми.

Причиною такого стану науковці вбачають у не врахуванні викладачем ціннісних орієнтацій, потреб, інтересів, що складають спрямованість особистості студента. Тому, процес фізичного виховання у свідомості студентів стає механічною діяльністю, головною метою якого є здача нормативів і отримання заліку. Викладачам, в свою чергу, необхідно організовувати навчальний процес так, щоб фізичне виховання стало психолого-педагогічним процесом, спрямованим на формування у студентів мотиваційно-ціннісного ставлення до занять.

На думку Томащук О.Г. з метою забезпечення викладання фізичного виховання у вищих навчальних закладах на належному рівні можуть бути запропоновані такі базові моделі для вирішення цього питання або різні форми їх поєднання:

Секційна. Створення широкої мережі як спеціалізованих спортивних, так і загальнооздоровчих секцій, гуртків, клубів, які працюють за фіксованим розкладом у вільний від основних навчальних занять час (наприклад, у другу зміну для студентів, які мають навчальні заняття в першій половині дня).

Професійно орієнтована. Розроблення низки комплексних програм з фізичного виховання, які прямо орієнтовані на особливості майбутньої професії (вчитель, лікар, офісний працівник, програміст тощо). Альтернативними варіантами відвідування таких програм можуть бути суто спортивні секції, військово-прикладні секції (з орієнтуванням як юнаків, так і дівчат на досягнення вимог до вступу на програми військової підготовки), військово-медична підготовка з елементами загальнофізичної підготовки.

Традиційна. Збереження фізичного виховання в якості обов'язкової дисципліни з нарахуванням за неї кредитів, виставленням заліків та включенням до розкладу занять з наданням студентам можливості як відвідувати заняття з групою, так і займатись індивідуально в спортивних секціях та оздоровчих гуртках, клубах, програмах тощо на їх вибір.

Індивідуальна. Закріплення за кожним студентом працівника кафедри фізичного виховання чи іншого спеціалізованого підрозділу, який виконує роль тренера з питань оздоровлення та фізичного розвитку, рекомендує певні види фізичної активності (як організовані, так і самостійні), розробляє індивідуальну програму фізичного розвитку, у т.ч. спортивні та оздоровчі секції, гуртки, клуби, а можливо і лекторії зі збереження здоров'я, планування родини тощо. Дві-три обов'язкові зустрічі з студентом впродовж навчального року дозволять більш м'яко мотивувати студента до фізичної активності.

Часто керівництво вищих навчальних закладів практикує застосування різного роду стимули: фінансові, організація подорожей та ін. для активної участі студентів денної форми навчання..

Висновки. У навчальному процесі доцільно відмовитися від примусового змісту фізичного виховання і звернутися до особистості студента, його інтересів і потреб у сфері фізичного і духовного виховання. Активність у фізкультурно- оздоровчій діяльності – необхідна умова гармонійного розвитку студентської молоді, що набуває якості цілеспрямованого впливу на конкретну людину згідно її потреб.

Відповідно фізичне виховання у вищому навчальному закладі є невід'ємною частиною процесу підготовки щодо загальної і професійної культури особистості сучасного фахівця, системи гуманістичного виховання студентів. Як навчальна дисципліна, обов'язкова для всіх спеціальностей, воно є також засобом формування всебічно розвиненої особистості, оптимізації фізичного і фізіологічного стану студентів у процесі професійної підготовки.

За час навчання важливо сформувані у студентів розуміння необхідності постійно працювати над собою, вивчаючи особливості свого організму, раціонально використовувати свій фізичний потенціал, ведучи здоровий спосіб життя, постійно засвоювати цінності фізичної культури.

ДЖЕРЕЛА ТА ЛІТЕРАТУРА

1. Петренко І.Г. Гончар В.І. Аналіз напрямів модернізації фізичного виховання студентів ВНЗ. URL: <http://molodyvcheny.in.ua/files/journal/2015/2/410.pdf>

2. Ткаченко П. П. Модернізація системи фізичного виховання студентів на основі особистісно орієнтованого вибору рухової активності // Вісник Чернігівського національного педагогічного університету. Серія : Педагогічні науки. Фізичне виховання та спорт. 2016. Вип. 139(1). С. 183-186. URL: http://nbuv.gov.ua/UJRN/VchdpuPN_2016_139%281%29__44

3. Томащук О.Г. Організація фізичного виховання студентів закладів вищої освіти у сучасних умовах. URL: <http://naukam.triada.in.ua/index.php/konferentsiji/46-shistnadtsyata-vseukrajinska-praktichno-piznavalna-internet-konferentsiya/357-organizatsiya-fizichnogo-vikhovannya-studentiv-zakladiv-vishchoji-osviti-u-suchasnikh-umovakh>.

*Сивіль Чубатенко
(Чернівці)*

СПЕЦИФІКА ЗАНЯТЬ З ФІЗИЧНОЇ КУЛЬТУРИ У ВИЩИХ НАВЧАЛЬНИХ ЗАКЛАДАХ

З розвитком економіки держава потребує висококваліфікованих спеціалістів з високим рівнем здоров'я, стресостійких та витривалих. В процесі отримання освіти студенти через навантаження все менше часу приділяють руховій активності. Тому організація фізичного виховання у ВНЗ має на меті не лише зменшити загрозу гіпокінезії, але й сформувані у молоді бажання систематично займатися фізичною культурою та спортом. Розробляти нові методики та засоби, впроваджувати їх у практику.

Ключові слова: фізичне виховання, навчання, спорт, здоров'я, фахівець.

With the development of the economy, the state needs highly skilled specialists with a high level of health, stress-proof and hard-working. In the process of obtaining education, students through the load are less time devoted to motor activity. Therefore, the organization of physical education in universities is intended not only to reduce the threat of hypokinesia, but also to form the desire of young people to systematically engage in physical education and sports. Develop new methods and tools, implement them in practice.

Keywords: physical education, training, sports, health, specialist.

У сучасному суспільстві вирішення завдання виховання фізично здорової, соціально активної, всебічно розвиненої молоді вже давно є одним із важливих. Наукові дослідження та чималий набутий досвід у галузі фізичного виховання свідчать про те, що при постійному, систематичному занятті фізичними вправами рівень здоров'я, стійкість, витривалість, працездатність тільки покращуються. Однак здоров'я слід розглядати як широке соціально-біологічне поняття, яке включає в себе не тільки нормальну структуру і функцію різних органів та систем, а й рівень розвитку функціональних резервів, діапазон компенсаторно-приспосувальних реакцій, що й впливає на успішну адаптацію організму до різних умов навколишнього середовища.

Перед сучасною системою освіти постає ця проблема більш гостро і вирішити проблему саме фізичного виховання студентської молоді в рамках існуючої системи освіти доволі складно.

Навчальний процес - тяжка і напружена праця, яка виконується в умовах дефіциту часу на фоні різкого зниження рухової активності. Певною мірою підвищення розумової працездатності й охорони здоров'я молоді є збільшення їх рухової активності шляхом виконання фізичних вправ під час занять фізичною культурою і спортом.

За дослідженнями Петренко І.Г., Гончар В.І. в останні роки обсяг навчального навантаження студентів університетів настільки зріс, що загрожує через малорухомість, одноманітність робочої пози протягом 10-12 годин, обмеження м'язових зусиль, що є причиною захворювання різних систем організму. За період навчання у ВУЗах кількість хворих студентів зростає у 2–3 рази, а кількість студентів, які мають порушення постави, досягає 80–90% від загальної кількості студентів. Протидією цим негативним наслідкам обмеження рухового режиму молоді є фізична культура і спорт, які є важливими чинниками збереження і зміцнення здоров'я, всебічного розвитку, покращення працездатності, якісного складання контрольних нормативів, зниження втомлюваності, підвищення опору організму різним захворюванням за період навчання у вищих навчальних закладах

Тому під час вивчення педагогічної теорії та практики фізичного виховання у вищих педагогічних навчальних закладах можна стверджувати, що у вирішенні завдань залучення студентів до фізкультурної діяльності існує низка проблем методологічного й практичного характеру.

Отже головною метою фізичного виховання є формування фізичної культури студента як системної, так і інтегративної якості – невід'ємного компонента загальної культури майбутнього спеціаліста, здатного реалізувати її у навчальній, соціально-професійній діяльності та сім'ї.

Проаналізувавши наукові роботи Винника В. Д. можна реалізувати основну мету фізичного виховання можна реалізувати у роботі зі студентами в наступних завданнях:

1. Зміцнення здоров'я, сприяння гармонійного фізичного розвитку, підтримування високої працездатності протягом всього періоду навчання.

2. Сприяння різностороннього розвитку організму, підвищення рівня загальної фізичної підготовленості, розвитку професійно важливих фізичних якостей, психомоторних здібностей майбутніх спеціалістів.

3. Оволодіння системно впорядкованим комплексом знань, які охоплюють філософську, соціальну, природничо-наукову і психолого-педагогічну тематику, що тісно пов'язані з теоретичними, методичними і організаційними основами фізичної культури.

4. Формування потреби студентів у фізичному самовдосконаленні та підтримки високого рівня здоров'я із свідомим використанням всіх організаційно-методичних форм занять фізкультурно-спортивної діяльності.

5. Формування навичок самостійної організації дозвілля з використанням засобів фізичної культури і спорту.

6. Оволодіння основами сімейного фізичного виховання, побутової фізичної культури.

Фізичне виховання у вищих навчальних закладах є невід'ємною частиною освіти. Від якості організації і проведення занять із студентами залежать рівень їх фізичної підготовленості і здоров'я, а також відношення до фізичної культури після закінчення вищих навчальних закладів. Аналіз реального стану справ у фізичному вихованні студентів України дає підставу вважати, що його ефективність далека від бажаної. Центром уваги в діяльності кафедр фізичного виховання ВНЗ залишаються передбачені навчальними програмами контрольні випробування і тести, а не сам студент, його ціннісні орієнтації і потреби.

Деякі автори, що досліджують проблему оптимізації тренувального процесу зазначають, що і як останній регламентований етап підготовки до соціально-професійної діяльності, і як один із найбільш важливих компонентів зміцнення здоров'я, фізичне виховання у вузах вимагає постійного вдосконалювання, що відповідає особливостям розвитку сучасного суспільства.

Навчально-виховний процес у ВНЗ проводиться відповідно до науково-методичних основ педагогіки і системи фізичного виховання.

Для проведення практичних занять студенти розподіляються на навчальні відділення (основне, підготовче і спеціальне), враховуючи стан здоров'я, фізичну і спортивну підготовленість.

Практичний розділ програми складають життєво важливі види рухової діяльності, загальнорозвиваючі та прикладні фізичні вправи. Цей розділ містить у собі навчальний матеріал для всіх навчальних відділень і спрямований на вирішення конкретних завдань з фізичної підготовки студентів. У зміст занять усіх навчальних відділень включається матеріал з професійно-прикладної фізичної підготовки, стосовно особливостей майбутньої професії студентів.

Теоретичний розділ програми подається у вигляді лекцій. Лекції доповнюються бесідами викладачів зі студентами в процесі практичних занять, а також самостійним вивченням студентами спеціальної літератури за весь період навчання.

Отже, аналіз науково-методичної літератури та практики свідчить, що питання організації фізкультурно-оздоровчої діяльності у вищому навчальному закладі вимагають змін, сутність яких повинна зводитися до формування фізичної культури особистості. У навчальному процесі доцільно відмовитися від примусового змісту фізичного виховання і звернутися до особистості студента, його інтересів і потреб у сфері фізичного і духовного виховання.

Активність у фізкультурно-оздоровчій діяльності - необхідна умова гармонійного розвитку студентської молоді, що набуває якості цілеспрямованого впливу на конкретну людину згідно її потреб. Більшість науковців і практиків фізичного виховання вважають, що основною спрямованістю подальшого вдосконалення програми фізичного виховання студентів повинна стати інтенсифікація навчального процесу шляхом проведення занять зі спортивною спрямованістю.

ДЖЕРЕЛА ТА ЛІТЕРАТУРА

1. Винник В. Д. Використання форм фізичного виховання у ВНЗ. URL: <http://intkonf.org/vinnik-v-d-vikoristannya-form-fizichnogo-vihovannya-u-vnz/>.
2. Ткаченко П. П. Модернізація системи фізичного виховання студентів на основі особистісно орієнтованого вибору рухової активності // Вісник Чернігівського національного педагогічного університету. Серія : Педагогічні науки. Фізичне виховання та спорт. 2016. Вип. 139(1). С. 183-186. URL: http://nbuv.gov.ua/UJRN/VchdpuPN_2016_139%281%29_44
3. Язловецька О. Фізкультурно-спортивна діяльність студентів в умовах вищого навчального закладу. URL: <http://dspace.kspu.kr.ua/jspui/bitstream>

ТРАВМАТИЗМ НА УРОКАХ ФІЗИЧНОЇ КУЛЬТУРИ

У статті розглянуто проблему травматизму учнів під час уроків фізичної культури. Проаналізовано основні причини травматизму школярів на заняттях. Надано рекомендації щодо профілактичних заходів усунення травматизму на уроках фізичної культури.

Ключові слова: травматизм, фізична культура, учні, профілактичні заходи.

The article deals with the problem of traumatism of students during physical education lessons. The main causes of injury students were analyzed. Recommendations on preventive measures to eliminate injuries at physical education lessons were provided in the article.

Key words: traumatism, physical culture, students, preventive measures.

Постановка проблеми. На сьогодні фізичне виховання є основою формування здорової нації. Обов'язковою необхідністю здорової людини є фізична підготовленість. Основи розвитку здорового тіла повинні прививатися з самого дитинства. Однак заняття фізичними вправами тягнуть за собою не тільки позитивні наслідки. Проблема травматизму школярів під час занять фізичною культурою була актуальна завжди, а з розвитком технологій та забрудненням навколишнього середовища дана проблематика набуває ще більшої актуальності.

Травма – це не лише проблема фізичного характеру, вона накладає ще й психологічний удар як на дитину, так і на дорослу людину. Тому тема безпеки є основою для занять фізичною культурою, що робить її проблематику актуальною завжди.

Тему дотримання правил безпеки на уроках фізичного виховання було розглянуто такими фахівцями як В.К. Велитченко, В.А. Муравйов, Н.А. Сазінова, В.П. Немсадзе, В.П. Видрін, В.Б. Зиков. Однак питання щодо травматизму на уроках фізкультури не є вичерпним.

Мета даної роботи – проаналізувати основні причини травматизму школярів, виділити методи та засоби усунення травматизму на заняттях фізичною культурою.

Виклад основного матеріалу дослідження. Травматизм під час занять фізичною культурою – це нещасні випадки, що виникають під час занять фізичними вправами (планових, групових чи індивідуальних, на стадіоні, в спортивній секції, на майданчику) під наглядом викладача фізичної культури або тренера. Травми під час занять фізичною культурою і спортом виникають значно рідше, порівняно з промисловими, побутовими, вуличними та іншими видами травм. Вони складають близько 3 % від загальної кількості [2].

Фізична травма – пошкодження тканин, або тіла внаслідок удару, поранення, опіку тощо [5].

На думку Ю. В. Петришина головними причинами травматизму на уроках фізичної культури є:

– порушення в організації занять. Вони проявляються: у проведенні їх із великою кількістю учнів на одного викладача або з одночасною роботою в залі декількох класів; в недотриманні правил переміщення дітей з одного виду занять до другого; в несвоєчасному початку й закінченні занять;

– порушення в методиці навчання. Ці порушення проявляються в недотриманні принципів дидактики. Як наслідок, ускладнюється процес оволодіння вправами, що може призвести до зриву з гімнастичного приладу і травми, до фізичного й емоційного виснаження та інших негативних наслідків;

– недисциплінованість учнів. Цей чинник може проявлятися у вигляді емоційних зривів, викликаних труднощами вивчення вправи, порушенням методики навчання, втому, відсутністю індивідуального підходу з боку вчителя, у порушенні правил поведінки на заняттях, недостатньою вихованістю учнів;

– незадовільний стан місць занять, інвентарю та обладнання: невідповідність їх вимог до проведення занять фізичною культурою, малі розміри залу, нерівність підлоги, несправність спортивних приладів, матів, доріжок, їх недбала експлуатація [7].

Низка науковців [3] вважають основними причинами травматизму такі чинники:

– невідповідність форми одягу та взуття. Учні іноді приходять на заняття в незручному одязі, у взутті не за розміром, зі слизькою або жорсткою підошвою та каблуком;

– порушення санітарно-гігієнічних умов: невідповідність температури в залі встановленим нормам, недостатнє природне та штучне освітлення, недостатня вентиляція, збільшена вологість повітря або його надмірна сухість, відсутність чистоти й порядку в залі, недотримання правил особистої гігієни;

– недоліки медичного контролю за фізичним станом учнів: несвоєчасний і недостатньо ретельний медичний огляд; недотримання рекомендацій лікаря; непродумана реабілітація після травм і захворювань;

– недооцінка й неправильне використання прийомів страхування й допомоги: негативне ставлення до страхування і допомоги під час виконання складних і недостатньо вивчених вправ; відсутність необхідного досвіду і слабе володіння навичками страхування й невміння її організувати; відсутність навичок самострахування;

– порушення правил техніки безпеки: неправильне розміщення гімнастичних приладів, неправильне розташування дітей у залі чи біля приладу; несправність приладів і допоміжного обладнання; недбале ставлення до встановлення гімнастичних приладів, укладання матів у місцях приземлення.

Окремо можна виділити як причину травматизму – відсутність мотивації у школярів. Коли дитина недооцінює небезпеку, вона нехтує усіма правилами та не прислухається до вимог вчителів. Тому необхідно доступно доносити до дитини наслідки загроз, що можуть трапитись на заняттях з фізичної культури

Спостережено, що у дівчат менше травм, ніж у юнаків. Чим менший вік учнів, тим більше відбувається випадків травматизму. Серед старших учнів чим вище їх спортивна кваліфікація, тим частішими є травми. У дітей, що займаються за державними програмами з фізичного виховання, травми спостерігаються рідше, ніж у тих хто займається в спортивних секціях за авторськими програмами. Механізм виникнення травм різноманітний. Пошкодження можуть бути викликані падінням, ударом і стисненням, зіткненням, різкими змінами положення тіла, граничними згинання, розгинання, розтягненнями, підгортанням (стопа), тертям об канат і т.п.



Рис. 1. Найбільш травматичні види спорту на уроках фізичної культури в Україні за 2017 рік [8]

Фахівцями досліджено, що в 35-40% випадків травми пов'язані з ударами на уроках легкої атлетики, баскетболу, волейболу, футболу. Найбільш високий рівень травматизму припадає на гімнастику (рис.1). Це вимагає від вчителя більшої концентрації уваги на уроках і, відповідно, більшої слухняності учнів. Тільки одночасне виконання цих вимог дозволить знизити рівень травматизму. У початковій школі різко зростає рухова активність і збільшуються фізичні можливості дитини. Що вимагає від учителя зростаючої уваги за ходом уроку. Неправильна поведінка на уроці, ненадійна страховка дитини від необережного падіння, необачні вчинки знижують істотно рівень безпеки.

Проаналізувавши основні види травм під час занять фізичною культурою, найчастіше зустрічаються наступні: пошкодження шкіри долоні, мозолі, тріщини, розтягнення зв'язок, травми менісків та міжхребцевих дисків, розриви м'язових волокон, забої, вивихи, відкриті та закриті переломи, струси мозку тощо [9].

Доведено, що робота з профілактики травматизму на заняттях фізичною культурою в школі є однією з найважливіших завдань вчителів та адміністрації шкіл. Однак не всі і не завжди проводять цю роботу регулярно і послідовно. Безліч випадків порушень організаційного, методичного, санітарно-гігієнічного характеру призводило і призводить учнів до травм [4].

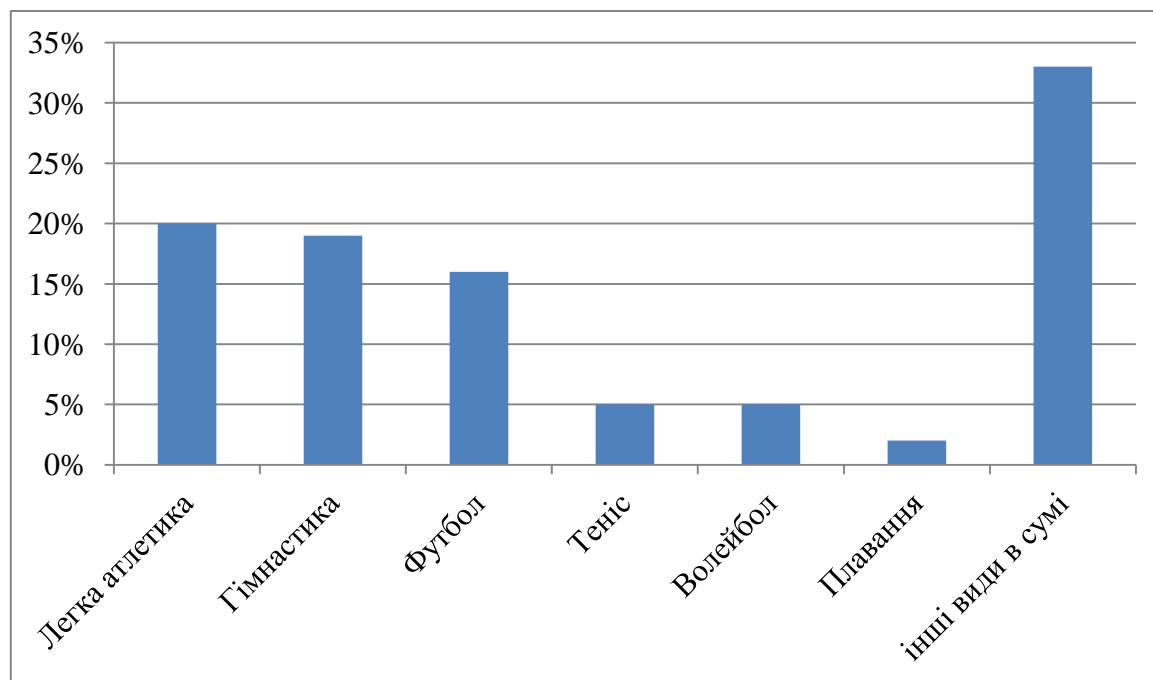
Для профілактики травматизму та усунення його причин В.О. Муравйов та Н.А. Созінова висувують наступні рекомендації [6].

- раціонально розміщувати урочні і позакласні форми занять фізичними вправами в тижневому циклі;
- огорожувати місця занять від сторонніх осіб, не допускати одночасного проведення занять на спільному майданчику несумісними видами спорту;
- дотримуватись послідовності в заняттях, поступово збільшувати і ускладнювати фізичні навантаження, здійснювати індивідуальний і диференційований підхід у навчанні;
- проводити розминку, адекватну до завдань уроку, змагальних вправ;
- не допускати до уроку, тренувальних занять, змагань і т. ін. учнів у хворобливому стані, з неповним видужанням або у стані перевтоми;
- забезпечити відповідність спортивних споруд встановленим державним стандартам і суворо дотримуватись санітарно-гігієнічних норм і правил їх утримання;

- дбати про достатнє і правильне розміщення освітлювальних приладів у спортивному залі;
- систематично здійснювати контроль за справністю і якістю спортивного інвентарю та обладнання.

Л.М. Биба та О.О. Бабанін додають наступні рекомендації щодо профілактики травматизму [1]:

- перевіряти правильність і надійність встановлених приладів;
- слідкувати і вимагати від учнів відповідності одягу і взуття особливостям змісту уроку, тренуваних занять, змагань тощо;
- здійснювати попередній лікарський огляд усіх учнів і систематичні спостереження за їх станом здоров'я в процесі проведення різноманітних форм занять фізичними вправами;
- добирати інвентар, прилади та вправи потрібно з урахуванням вікових особливостей тих, хто займається.

Висновки. Проаналізувавши наукову-методичну літературу з теми, що розглядалася, ми дійшли висновку, що проблематика травматизму на уроках фізичної культури є досить серйозною. Проведення комплексу профілактичних заходів є зрозумілою необхідністю для усунення травматизму та збереження життя. Над тим, аби заняття фізичною культурою на уроках в школі були безпечними, повинні дбати не тільки вчителі, а й діти, їх батьки та керівництво школи. Для дітей – це дотримання правил безпеки, виконання усіх вимог вчителя та дотримання правил особистої гігієни. Для батьків – проведення профілактичних бесід з дитиною щодо техніки безпеки, нагляд за станом здоров'я дитини, забезпечити дитину формою та необхідним знаряддям. Керівництво школи та безпосередньо вчителі повинні дбати про стан здоров'я дитини під час уроку, про належний стан спортивної зали та обладнання, замотивувати дітей до занять спортом. Таким чином, уроки фізичної культури для дітей будуть не тільки зобов'язанням, а ще й безпечним та ефективним задоволенням.

ДЖЕРЕЛА ТА ЛІТЕРАТУРА

1. Биба Л.М., Бабанін О. О. Спортивний травматизм під час занять фізичною культурою: метод. посібник. Ужгород, 2010. С. 12–31.
2. Велитченко В.К. Физкультура без травм. М.: Просвещение, 2003. 128 с.
3. Гимнастика: Учеб. для студ. высш. пед. учеб. заведений / М.Л. Журавин, О.В. Загрядская, Н.В. Казакевич и др.; Под ред. М.Л. Журавина, Н.К. Меньшикова. 2-е изд., стер. М.: Издательский центр «Академия», 2002. С. 83–85.
4. Гребік О. Сучасний стан поширення травматизму під час проведення занять із фізичного виховання студентів // Молодіжний науковий вісник Східноєвропейського національного університету імені Лесі Українки. Фізичне виховання і спорт: журнал / уклад. А.В. Цьось, А.І. Альошина. Луцьк: Східноєвроп. нац. ун-т ім. Лесі Українки, 2016. Вип. 22. С. 13–16.
5. Заходи попередження травматизму під час занять спортивною гімнастикою. Методичні рекомендації для студентів, які займаються спортивною гімнастикою / Уклад. : І.В. Зеніна. К.: НТУУ «КПІ імені Ігоря Сікорського», 2017. 38 с.
6. Муравьёв В.А., Созинова Н.А. Техника безопасности на уроках физической культуры. М.: СпортАкадемПресс, 2006. 96 с.
7. Петришин Ю.В. Характеристика причин виникнення травм та методика їх попередження у школярів // Новітні медико-педагогічні технології зміцнення та збереження здоров'я учнівської молоді : навч.-метод. посіб. для учителів фіз. культури. Л.: Українські технології, 2003. С. 131–132.
8. Офіційний сайт Міністерства охорони здоров'я України. URL: www.moz.gov.ua
9. Современная энциклопедия, 2000. URL: <https://dic.academic.ru/dic.nsf/enc1p/48094>

Науковий керівник: кандидат педагогічних наук, доцент Мартинова Н.П.

УДОСКОНАЛЕННЯ КООРДИНАЦІЙНИХ ЗДІБНОСТЕЙ СТУДЕНТОК
І КУРСУ НЕФІЗКУЛЬТУРНОГО ВИШУ ЗАСОБАМИ
ТАНЦЮВАЛЬНО-СПОРТИВНОГО НАПРЯМУ «ХІП-ХОП»

У статті висвітлюється питання розвитку координаційних здібностей студенток нефізкультурного вишу. У якості основного засобу удосконалення автор пропонує використання елементів танцювально-спортивного напрямку «хіп-хоп», який має популярність у сучасній молоді.

Ключові слова: координаційні здібності, спортивно-танцювальні напрями, хіп-хоп, фізичне виховання, оздоровча аеробіка, рухова діяльність.

The article deals with the issue of development of students' coordinating abilities of non-physical education. As the main means of improvement, the author suggests using the elements of hip-hop dance-sporting direction, which is popular with modern youth.

Key words: coordination abilities, sports-dancing directions, hip-hop, physical education, recreational aerobics, motor activity.

Модернізація системи фізичного виховання, а саме форм, методів, засобів торкається процесу розвитку та удосконалення таких рухових якостей як швидкість, сила, витривалість, але таким якостям як гнучкість і координаційні здібності не приділяється достатньо уваги. Ці фізичні якості в основному розвиваються суміжно, але під час розвитку і удосконалення координаційних здібностей наглядаються позитивні тенденції розвитку показників інших фізичних якостей [1, с. 15].

Координаційні здібності – складна рухова якість, яка вимагає ретельного вибору засобів і методів з сукупності сучасних рухових систем [4, с. 3].

Одна з таких систем – хіп-хоп. Даний спортивно-танцювальний напрям відноситься до складнокоординаційних. Основу хіп-хопу складають танцювальні стилі і напрями, для яких характерні рухи, що мають свої динамічні особливості. Високий темп виконання комбінацій, різноманітні малюнки, багаторівнева робота, об'ємна рухова база – все це дозволяє розглядати хіп-хоп як ефективний засіб розвитку і удосконалення координаційних здібностей.

Зі свого досвіду тренера-викладача зі спортивної аеробіки та фітнесу зроблено висновок: після проведення тестування вихідного рівня координаційних здібностей студенток I курсу Українського державного університету залізничного транспорту (УкрДУЗТ) груп спеціалізації оздоровчої аеробіки результат нижче середнього (проведені тести – «рівновага», «комбінація базових кроків класичної аеробіки»). Координація рухів – дуже важлива якість для майбутніх фахівців залізничного транспорту. Стало питання: як покращити та удосконалити координаційні здібності студенток за допомогою нових рухових систем.

На сьогодні науковцями доведено, що за останні роки інтерес молоді до хіп-хоп танцю зростає і, що використання цього спортивно-танцювального напрямку є ефективним у покращенні фізичного здоров'я та вдосконалення фізичних можливостей і якостей [2, с. 220]. У процесі занять з фізичного виховання зі студентками I курсу УкрДУЗТ груп спеціалізації оздоровчої аеробіки була випробувана і впроваджена сучасна рухова система, а саме хіп-хоп, яка дозволяє впливати на розвиток координаційних здібностей.

Підготовча частина заняття складалася з вправ під хіп-хоп музику, які виконувалися у середньому темпі. Основу рухів складають елементи денсхолу, базової школи хіп-хопу,

локингу та ін. Мета підготовчої частини – розігрів організму та підготовка до основної частини заняття (вправи виконуються від простих до складних).

Основна частина заняття складається з опанування більш складних елементів і рухів різноманітних стилів; змінення напрямку руху, рисунку, прискорення темпу виконання з роботою рук; групове виконання комбінацій; розучування комбінацій, що складаються з різних стилів (4x8).

На заняттях з фізичного виховання використовувалися основні напрями танцювального стилю «хіп-хоп», які розрізняються за координаційними вимогами:

- базова школа хіп-хопу (так звана «Old school») уявляє собою сукупність рухів різними частинами тіла з використанням чіткої фіксації та хвилеподібної техніки;
- локинг (Locking) – основним базовим елементом є положення тіла у стані «замок» (чіткі та точні рухи зі складною координацією рук і ніг, контраст фіксованого і розслабленого тіла);
- хаус денс (House dance) – швидкі рухи ногами у сполученні з роботою тулубу у різних площинах у такт музиці;
- денс хол (Dancehall) – комбінація рухів з хіп-хопу, африканських танців та латини;
- вог (Vogueing) побудований на активній роботі рук у дуже високому темпі.

Заключну частину заняття складають вправи загальної фізичної підготовки, вправи на гнучкість і розслаблення з метою відновлення організму.

Використання хіп-хоп хореографії у процесі фізичного виховання студенток I курсу УкрДУЗТ груп спеціалізації оздоровчої аеробіки сприяло удосконаленню координаційних здібностей за рахунок синтезу танцювальних стилів, які відрізняються між собою координацією визначених частин тіла за ритмікою рухів, за манерою виконання.

У результаті апробації та впровадження даної методики удосконалення координації рухів у студенток підвищився рівень швидкості опанування нових рухових дій, уміння швидко перебудовуватися під час зміни умов та параметрів виконання рухів.

Навчаючись таким чином студенти зможуть опанувати достатнім рівнем знань, умінь, навичок за профілем діяльності, удосконалювати свої фізичні дані, психомоторні здібності та потребу у постійному вдосконаленні та прагненні до самореалізації [3, с. 153].

ДЖЕРЕЛА ТА ЛІТЕРАТУРА

1. Александрова В.А., Шиян В.В. Некоторые виды координационных способностей спортсменов-танцоров // Ученые записки университета имени П.Ф. Лесгафта. 2012. № 5. С. 12 – 17.
2. Власова М.А. Хип-хоп танцы и их влияние на организм человека // Проблемы физической культуры, спорта и туризма в свете современных исследований и социальных процессов : сб. трудов междунар. науч.-практ. конф., г. Санкт-Петербург, 14 апреля 2017. С. 219 – 223.
3. Гордій А.В. Сучасне молодіжне танцювальне мистецтво та специфіка його викладання на прикладі хіп-хоп танцю // Актуальні питання мистецької освіти та виховання. 2017. Вип. 2 (10). С. 149 – 156.
4. Старкова Е.В. Модульная технология развития двигательных координаций у студенток в процессе физического воспитания : автореф. дис. ...канд. пед. наук : 13.00.04. Малаховка, 2006. 26 с.

ФІЛОЛОГІЧНІ НАУКИ

УДК 165.642:159.9(091)«18/19»

*Рейка Богуш
(Ужгород)*

A KERESZTNEVEK RENDSZERE GÁTON A REFORMÁTUS ANYAKÖNYVEK ALAPJÁN (1900-2017)

Тема роботи: «Система власних імен на підставі реєстру книги записів реформатської церкви у с. Гать (1900-2017)».

У першому розділі роботи подається аналіз наукової літератури, історія та опис джерела дослідження, тобто метричних книг вказаного історичного періоду Гатянського реформатської церкви.

У наступному розділі подано імен хрещених осіб за період з 1900 до 2017 року: три періоди з категоризацією їх за десятиріччями.

У продовженні моєї роботи розглянула імена за їх частотою. перевірила 220 власних імен. У останній частині вдалося згрупувати імена за їхнім походженням згідно з Ержебет Ферчик та Юдіт Раац.

Ключові слова: *власні імена, метричних книг, аналіз, три періоди.*

Az ember életében meghatározó pont a névadás. Ez az emberi élet szerves része, mely befolyásolja jövőnket. Ezért tartottam fontosnak vizsgálat tárgyává tenni a gáti keresztnevek rendszerét.

Míg a családneveket egyfajta stabilitás jellemzi, a keresztnevek rendszere folyamatos változáson megy keresztül. Ebben rejlik a téma aktualitása, hiszen a kutatás rávilágít azon egyezésekre és eltérésekre, melyek az idő folyamán bekövetkeztek a település névanyagában.

A névtani szakirodalom színes és bőséges, minden szempontra kitérő kérdésekre is választ ad.

A témával behatóbban Kálmán Béla foglalkozik a nevek világa című könyvében. Munkájában elkülöníti az egyházi és a világi eredetű keresztneveket. Ugyanakkor J. Soltész Katalin csupán általánosan veszi a keresztneveket. Ezzel szemben Hajdú Mihály csoportosítási szempontból nem ad választ a keresztnevekre, viszont munkájában minden információt megtalálunk.

Személynév kutatással Kárpátalján is több kiemelkedő tudós foglalkozott. A magyar személynevek kutatása az 1900-as évek második felében terjedt el. A kárpátaljai személynév vizsgálatok általában egy-egy település névanyagára épülnek, és azt tárják fel. A kárpátaljai névtani vizsgálatok kutatói közül az egyik legkiemelkedőbb Csucska Pál, akinek munkája a Kárpátalján élő ukránok családneveit tartalmazza. Fel van tüntetve a nevek első írásos megjelenése és helye. A munkájában megállapítja, hogy az általa vizsgált településen az ukrán lakosság 5%-a magyar nevet visel. Továbbá nem csak személynevekkel, hanem ragadvány- és állatnevekkel is foglalkozik [6, 34].

A XIX. század nyolcvanas éveitől az ukrán nyelvben előforduló magyar tulajdonnevek kutatásaival foglalkozik Csopey László [2, 221-228.o.], Melich János [9], Hodinka Antal [13, 597-621.o.] kutatók. Lizanec Péter *A magyar névtani kutatások Ukrajnában* című cikkében bővebben kitér Csucska Pál munkásságára is, aki foglalkozik az ukrán nyelvjárások magyar személynévanyagával [8, 7-273.o.].

Az általam vizsgált település Kárpátalján, a Beregszászi járásban található, magyar falu, Gát. Lakói a magyar nyelven kívül beszélnek még ukránul vagy oroszul is. A falu nevét először 1272-ben említették V. István király adománylevelében. A keresztnévadás Gáton nagy múltra tekint vissza. Régen, nagyszüleink, dédszüleink idejében is, s ma is jellemző a településre.

Kutatási módszerem kiválasztásában nagy segítségemre volt Lengyelné Molnár Tünde Kutatásmódszertan című munkája, s ennek alapján az adatokat a *közvetett* megfigyelés módszerével gyűjtöttem, mely kiegészült a *kikérdezés módszerével*, *interjú* formájában, hiszen a néhol hiányos anyakönyvi adatokat adatközlők segítségével egészítettem ki. Az összehasonlító módszert alkalmaztam a periódusok közötti változások szemléltetésére.

A szükséges anyagot a gáti református anyakönyvből gyűjtöttem, valamint az ott hiányzó adatokat a községházán lévő dokumentumokból pótoltam, hiszen a vallástilalom idején nem minden gyereket kereszteltek templomban, így az erre vonatkozó információkat a községközi adatokból sikerült megszerezniem. Ennek köszönhetően 220 keresztnévet gyűjtöttem össze, melyet három periódusra bontva vizsgállok: 1900-tól 1935-ig, 1936-tól 1983-ig és 1984-től 2017-ig.

Az első periódusban 1900–1935 között 34 női név szerepelt, amelyet 83 személy viselt. A leggyakoribb nevek közé tartozik *a Margit (5)*, *Jolán (4)*, *Magda (4)*, *Katalin (3)*, *Mária (3)*, *Gizella (3)* stb. Ez nem is meglepő, hiszen Kálmán Béla szerint a 19. század első felének leggyakoribb női keresztnévei közé tartoznak ezen keresztnévek.

Az 1900–1935 közötti években egy-egy név előfordulási száma igen csak csekély. Így előfordulnak olyan nevek, amelyek mindössze egyszer vagy kétszer fordulnak elő. Ilyen név az *Alíz*, *Annabella*, *Róza*, *Judit*, *Valéria* stb.

1936–1983 között a leggyakoribb keresztnévek az *Erzsébet (8)*, *Angéla (5)*, *Éva (4)*, *Erika (4)*, *Mária* stb. Az első periódushoz hasonlóan a *Gizella* és a *Mária* keresztnévek ugyanolyan gyakorisággal fordulnak elő. Ebben az időszakban 69 féle keresztnévet 137 személy viselt.

A harmadik periódusban a leggyakoribb nevek az *Alexandra*, *Ágnes*, *Georgina*, *Szabina*, a legritkább nevek pedig az *Amira*, *Emília*, *Lara*, *Stefánia*. Megfigyelhető, hogy sok új név került be a névanyagba. 86 féle keresztnévet vizsgáltam, melyet 153-an viseltek. Leggyakoribb nevek az *Alexandra (5)*, *Vivien (4)*, *Evelin (4)*, *Szabina (3)*, *Tünde (3)*, *Réka (3)*, *Patrícia (3)*, *Enikő (3)*, *Adrienn (3)*. Ezek a nevek az előző két korszakban nem képezték a névanyag részét.

Ha összehasonlítjuk a három korszakot, észre kell vennünk, hogy vannak olyan nevek, amelyek a század elején és végén is elfordulnak. Így az első és második korszakban a következő nevek egyforma számban jelennek meg: *Adél*, *Elza*, *Eszter*, *Irén*, *Izabella*, *Judit*, *Júlia*, *Valéria*, *Anita*. A második és harmadik korszakban szintén vannak olyan nevek, amelyek mindkét korszakban egyaránt szerepelnek: *Ágota*, *Beatrix*, *Helén*, *Kamilla*, *Katalin*.

A következő lépésben a férfineveket vizsgáltam meg gyakoriságuk szerint. Az első korszakban (1900 és 1935 között) 36 férfinevet vizsgáltam, amelyet 84 személy viselt. A második periódusban 31 név állt rendelkezésemre, amelyet 94-en viseltek. 1984–2018 között 57 férfinevet vizsgáltam a református egyházban, melyet 119 ember viselt. Azt figyeltem meg, hogy a legutolsó korszakban a személyek száma gyarapodott, valamint megjelent a kettős névadás jelensége is.

Az első periódus férfinevei sokszínűek, a leggyakrabban előforduló nevek az *Ernő (3)*, *József (3)*, *László (3)*, *István (4)*, *Mihály (5)*. Érdekes módon a Baukó János által emlegetett János keresztnév, mely a szakíró szerint a leggyakoribb ebben a korszakban, e település névanyagában nem rendelkezik nagy előfordulási számmal.

Az 1900–1935 közötti férfinevek között 18 keresztnévet vizsgáltam meg. Ezek közül a legritkábban fordulnak elő a *Károly*, *Márton*, *Sándor*, *Dezső* nevek.

A második periódusban jelentősen módosult a névanyag, új nevek kerültek be a rendszerbe, valamint az előfordulási szám is gyarapodott. A leggyakoribb férfinevek ebben az időszakban az *Albert (3)*, *Károly (3)*, *Géza (3)*, *Sándor (3)*, *Zoltán (3)*, *Attila (4)*, *László (5)*. Két név volt jelen mind az első, mind a második korszakban: *István*, *László*.

Az utolsó korszak nevei a legújzerűbbek, a legmodernebbek. Míg az 1900-as évek elején a hagyományos névadásra törekedtek, később inkább a modernség volt a mérvadó. A periódus leggyakoribb férfinevei az *András (3)*, *Ákos (3)*, *Szabolcs (3)*, *Norbert (4)*, *István (4)*, *Attila (4)*, *Krisztián (4)*, *Alex (5)*.

Ha a három korszakot összehasonlítjuk, azt látjuk, hogy sok név jelen van mindhárom korszakban, csupán a gyakorisági mutató változik. (*Balázs*, *Dezső*, *János*, *Mihály*), de sok név

kicszerélődött (*Benjámín, Dániel, Gergely, Krisztián*). A három periódusban a leggyakoribb névnek számít az *István* és a *László* keresztnévek.

A kettős, hármas keresztnévadás a 19. század közepén vált divattá. Erről ír munkájában Hajdú Mihály is [4, 83]. Vizsgálatom során két kettős férfinévet gyűjtöttem. Mindkettő az 1986–2017 közötti időszakban van bejegyezve. Ezek a nevek a következők: *Ádám-Károly, Máté-György*. Mindkettő név bibliai eredetű, ez a névadási típus a család vallásosságával magyarázható, valamint befolyásolta a névadást az apa nevének továbbvitele a gyermek által.

A szakirodalom tanulmányozása során megfigyeltem, hogy Fercsik Erzsébet és Raátz Judit részletesen szemléltetik munkájukban (Keresztnévek enciklopédiája) a nevek eredetét. Ennek megfelelően csoportosítottam a keresztnéveket [8, 7–21]. A három korszakban összesen 141 női nevet vizsgáltam eredet szerint.

Az első korszak (1900-1935) kutatási eredménye azt mutatja, hogy a női neveknél leggyakoribb a héber, bibliai eredetű nevek használata. Ilyen név az *Erzsébet, Éva, Mária*. A másik leggyakoribb a görög eredetű nevek csoportja. Ilyen a *Helén, Ilona, Irén* nevek. A legkisebb csoportot az angol-német, olasz, szláv eredetű nevek alkotják. Pl. *Ella; Róza; Olga*.

Az 1936 és 1983 közötti neveknél megjelennek újabb eredetűek is. Ilyen például a gót eredetű nevek csoportja (*Elvira*). A leggyakoribb a latin eredetű nevek, például: *Beatrix, Klára, Piroska, Viktória*. Legkevésbé fordulnak elő az ír, germán-latin, gót, német-spanyol eredetű nevek. Az első korszakhoz hasonlóan a második korszakban is a leggyakoribb a görög eredetű nevek csoportja: *Andrea, Ágota, Helén, Irén*.

A harmadik korszak nevei a legszínesebbek eredetük szerint, hiszen sok új csoport jött létre. A leggyakoribb a latin eredetű nevek csoportja. Ide tartozik *Anszelika, Beáta, Kamilla, Olívia, Renáta*. Az figyelhető meg, hogy mind a három korszakban a héber, görög eredetű nevek a leggyakoribbak. A három korszak keresztnéveinél láthatjuk, hogy eredetük szerint igen sokszínűek. A legszínesebb az utolsó időszak volt.

A férfinévek vizsgálatakor az első korszakban 37 férfinévet vizsgáltam eredetük szerint, amely a nevek 27%-át adja. Az 1900-1935 közötti névállományról megállapítható, hogy az emberek ragaszkodnak a hagyományos, már megszokott nevekhez. Ez abból is látszik, hogy a leggyakoribbak a latin, germán, görög eredetű nevek. Az sem véletlen, hogy a nevek között megjelennek szláv eredetű nevek. Ilyen név a *László*. De megjelennek az arám, héber, német, török eredetű nevek is (*Barnabás, Gedeon, Róbert, Kálmán*).

1936–1983 közötti neveknél szintén megfigyelhetjük, hogy az eredet szerinti megoszlás igen változó, 44 nevet vizsgáltam (32%). De már változatosabb a névadás eredet szerint is, vannak a megszokottól eltérő nevek is. Ilyen pl. a *Csaba, Péter, Zsolt* nevek is. Az első korszakhoz viszonyítva ebben a korszakban megjelent gót eredetű név is: *Attila*.

1984–2017 között 55 férfinévet vizsgáltam, amely a nevek 41%-át alkotják. Ez a korszak minden tekintetben a legbőségebb az első két korszakhoz képest. Ebben az időszakban már előfordulnak olyan nevek, amelyek addig nem voltak település névanyagában. Ilyen név az *Edgár, Noel, Máté-György* nevek.

A szülőfalumban is gyakori a névátörökítés, több generáción keresztül. A férfinéveknél a leginkább megfigyelhető a hagyományos nevek adása, így az öröklődő név is több (*András, Bertalan, Béla, Csaba, Dénes, Elemér, Endre, Géza, Gyula, Igor, István, József, Kálmán, Károly, László, Márton, Pál, Sándor, Tibor, Viktor, Vilmos*).

A női neveknél szintén gyakori, hogy az édesanya vagy a nagymama keresztnévét viselik a gyerekek. Ezek a nevek a következők *Adél, Alíz, Andrea, Angéla, Berta, Csilla, Erika, Erzsébet, Eszter, Gizella, Ibolya, Viktória, Veronika*.

Azonban meg kell állapítanunk, a különböző korszakok eredményeinek ismeretében, hogy ez a jelenség egyre inkább háttérbe szorul a divatos nevek javára, hiszen a harmadik korszakban a névválasztás során nem az öröklődés, hanem a divat játssza a legnagyobb szerepet.

Ezek alapján megállapítható, hogy egy többségében magyarul lakta területen számos tényező hatással van a névadásra. Legyen az akár a nemzetiségi eloszlás, a környezet vagy csupán a

felgyorsult, előrehaladó társadalom. A névadás érdekes, s sokszínű téma kutatása időszerű, s fontos feladat minden generáció számára.

FELHASZNÁLT SZAKIRODALOM JEGYZÉKE

1. Bauko János. Bevezetés a szocioonomasztikába. Nyitra, 2015. 172 o.
2. Csopely László. Földrajzi köznevek ruszin–magyar szótárban // Acta Bereg sasiensis, 2013. 1: 221–228. o.
3. Чучка Павло. Прізвища закарпатських українців. Історико-етимологічний словник. – Львів: Видавництво «Світ», 2005. 33–36 с.
4. Hajdú Mihály. Válogatott tanulmányok. // A személynevek és egyéb tulajdonnevek gyűjtése kutatása (1980–1986). Szerk.: Kiss Jenő. Budapest: Magyar Nyelvtudományi Társaság, 2003.
5. Hodinka Antal. Az egyházmegye függetlenségi küzdelmeiről, 1909. 597–621. o.
6. Kálmán Béla. A nevek világa. – Debrecen: Csokonai kiadó, 1989. 9–99. o.
7. Lizanec Péter. A magyar kisebbség helyzete Kárpátalján. Ungvár, 1998. 2
8. Lizanec Péter. Magyar névtani kutatások Ukrajnában. In: Névtudományi előadások. NytudÉrt. 70. Szerk.: Kázmér Miklós –Végh József. Budapest, 1970. 273–7. o.
9. Melich János. A honfoglaláskori Magyarország. Budapest: MTA, 1925–1929.

УДК 821.161.2-1

*Тетяна Григоренко
(Старобільськ)*

ЕКЗИСТЕНЦІЙНІ МОТИВИ У ТВОРЧОСТІ В. ПІДМОГИЛЬНОГО ТА Т. ОСЬМАЧКИ У ЛІТЕРАТУРОЗНАВЧОМУ ДИСКУРСІ 20-Х РОКІВ ХХ СТОЛІТТЯ

У статті подається аналіз екзистенційних мотивів у творчості Валер'яна Підмогильного та Тодося Осьмачки у літературознавчому дискурсі 20-х років ХХ століття. Представлена загальна характеристика літературознавчого процесу початку минулої доби та місце основних мистецьких угруповань в тогочасному літературному житті.

Ключові слова: екзистенціалізм, екзистенційні мотиви, філософія існування, відчуження, самотність, страх, смерть.

The article gives an analysis of existential motives in the work of Valeryan Pidmogylny and Todos Osmachky in the literary discourse of the 20s of the twentieth century. The general description of the literary process of the beginning of the last day and the place of the main artistic groups in the literary life of that time is presented.

Key words: existentialism, existential motives, philosophy of existence, alienation, loneliness, fear, death.

В. Підмогильний та Т. Осьмачка – яскраві представники доби українського національного відродження 20-х років ХХ століття. Тяжіння молодих письменників до екзистенціалізму було своєрідною реакцією на тогочасні суспільні події, котрі сміливо можна назвати абсурдними, адже будь-яке вільнодумство вважалось злочином. Протистояння тогочасним подіям призвело до заборони вивчення творчості письменників. Аналіз творчого доробку В. Підмогильного та Т. Осьмачки щодо наявності основних категорій екзистенціалізму є актуальною проблемою для сучасних літературознавців.

Творчість Підмогильного зацікавила багатьох дослідників. Найбільш відомими є розвідки В. Шевчука, Р. Мовчан, Л. Коломієць, О. Гриценка, Л. Череватенка, О. Ковальчука та ін. Філософські аспекти творів митця досліджували А. Матющенко, І. Михайленко, Р. Мовчан, О. Стадніченко, М. Тарнавський, В. Шевчук, Ю. Шерех.

Тодось Осьмачка – один з тих українських письменників, життя і творчість яких глибоко та всебічно не досліджена. У руслі екзистенціалізму як стильової системи розглядає творчість Т. Осьмачки О. Астаф'єв, Н. Зборовська, О. Пискун, В. Барчан, О. Надточій.

Сплеск творчої активності В. Підмогильного припадає на часи бурхливої ідеологічної дискусії в літературно-мистецьких колах про стратегії розвитку радянської літератури, що в Україні доповнювалася ще й прагненням відродити національну своєрідність письменницької традиції, повернутися до ментальних джерел. У своїх творах письменник унікав більшовистської соціологічної риторики, агітаційно-прокламаційної галасливості, він навпаки, порушував проблему людської душі, її екзистенційної «межі», переважно вдаючись до її психологічного «розтину», виявляючи найбільш небезпечні симптоми духовної деградації людини пореволюційної доби. Саме через це радянська критика спочатку таврувала його як «попутника», тобто такого, який байдужий до «звершень» Країни Рад, а потім прирекла до знищення [9, с. 7].

Майже вся творчість В. Підмогильного пронизана філософією екзистенціалізму. Аналіз творчого доробку письменника дозволив виявити екзистенційні мотиви, що зустрічаються у його творах.

Так, наприклад, мотив самотності та незрозумілості героя в оточуючому його світі зустрічається чи не найчастіше в творчому доробку письменника. С. Лукій слушно зауважує, що „письменник зображав людину, яка перебуває в складних стосунках зі світом та оточенням”, намагаючись „пізнати таємниці світу, розгадати одвічну загадку людини, а також осмислити її ідеали та прагнення” [4, с. 2].

Даний екзистенційний мотив простежується в багатьох творах В. Підмогильного. Яскравим прикладом є роман „Місто”, де головний персонаж Степан Радченко намагається пристосуватися до життя в нових умовах, бо не відчуває у собі сили кинути виклик світу, що його оточує. Степан постійно відчуває „штучність, вимушену фальшивість поведінки багатьох городян. Тому все частіше в його мозку спливатимуть спогади про село, його переслідуватиме внутрішнє відчуття села, вже як атрибут минулого життя. Все частіше він відчуватиме самотність у місті, хоч матиме добру роботу, квартиру, гроші, славу. Кожна нова його жінка – це не лише сходинка у завоюванні міста. Він хапається за жінок, рятуючись від своєї фатальної самотності в чужому для себе середовищі” [5, с. 12].

В. Підмогильний, порушуючи у своїх творах проблеми екзистенційної самотності, доводить, що вона зумовлена внутрішнім конфліктом особистості та її усвідомленням неповноцінності стосунків із людьми. І як наслідок цього, з'являються у творах екзистенційні мотиви зневіри, відчуження, страху.

В. Підмогильний у своєму оповіданні „Ваня” відтворив усі переживання маленького хлопчика, який став відлюдником і „ворогом” для інших, і, перш за все, для самого себе. Хлопець, за невеликий проміжок часу, змінив свій світогляд і своє життя загалом. Герой твору деградує від дитини-творця до жорстокого й нещадного руйнівника. Страх, зневіра, бажання володарювати, потяг до життя без табу, давні інстинкти мисливця-вбивці – усе це перетворює дитину на хижака. Ваня змінився: став жорстокішим, егоїстичнішим, погіршився його психологічний стан. Хлопець став некерованим відлюдником, який із кожним переживанням все більше заглиблювався в себе.

В. Підмогильний як письменник - мислитель звертається у своїх творах до проблеми самогубства та смерті, її трагічного осмислення й переосмислення не лише як фізичної, а й духовної категорії.

Так в оповіданні „Добрий Бог” В. Підмогильний зосереджує увагу на психіці головного героя Віктора, який перебуває у критичній ситуації через новину про майбутнє батьківство. В такій складній ситуації герой відчуває втрату цілісності: „його душа, свідомість ніби роздвоїлася у складний момент вибору” [8, с. 166]. Смерть для Віктора – це втеча від відповідальності, і вона уявляється чоловікові у вигляді темряви, яка асоціюється з невідомістю.

В оповіданні „Гайдамака” гімназист Олесь також шукає собі смерті. Але не через якісь складні ситуації та події, що сталися в житті, а те, що він „був зовсім розчарований у житті й навіть серйозно думав про самовбивство. Йому так обридло своє безсиле тіло, своя худорлявість, випнуті маслаки на обличчі, що він сумував іноді довго й болісно...” [8, с. 259]. Стан розчарованої молодої душі набуває пікової концентрації на життєвому роздоріжжі, людська есенція вимагає визначення, становлення в суспільстві. В. Підмогильний простежує внутрішні чинники, психологічні мотивації саме такого утвердження молодої людини - через прагнення смерті. До того ж ця смерть має бути геройською. Юнак хоче виділитися з натовпу хоч у смерті, виявити свою індивідуальність у межовій ситуації [9, с. 12].

Отже, важливі екзистенційні проблеми, художньо осмислені в прозі Підмогильного, – серед них і проблеми відчуження, позбавлення людини індивідуальності, пізнання нею своєї сутності, сенсу життя, гідної смерті, – яскраво свідчать про превалювання у філософсько-естетичній концепції письменника екзистенціальних мотивів.

На початку 20-х років минулого століття засвітилася ще одна зірка на небосхилі української літератури – Тодось Осьмачка. „Серед нашого поетичного молодняку Осьмачка являє, може, одну з найбільш надійних сил”, – писав С. Єфремов у „Історії українського письменства”.

Літературним дебютом Т.Осьмачки став вірш „Село спить”, надрукований у газеті „Черкаські вісті” 1920 року [3, с. 1]. Перша друкована збірка Т. Осьмачки „Круча” вийшла 1922 р. У ній поет спробував творчо осмислити нещодавні події громадянської війни та голоду 1921 р. Друга збірка „Скіфські вогні” побачила світ 1925 р., провідними мотивами її стали пошук правди та палкий біль за долю народу, віра в його незнищенність. 1929 р. вийшла третя – і остання в радянській Україні – збірка поета – „Клекіт”, у якій посилюється відчуття самотності, змученості душі, розпачу: „О будь ти прокляте, життя мое”. Після поневірянь 1930-х рр. наступна збірка поезій „Сучасникам” побачила світ лише у Львові 1943 р. У рамках Українського Мистецького Руху Т. Осьмачка видав віршований роман „Поет” (1947) та прозову повість „Старший боярин” (1946). Пізніше з’явилися прозові твори „План до двору” (1951) і „Ротонда душогубців” (1956), де основою сюжету стали події колективізації та голоду в Україні початку 1930-х рр.

Вірші Тодося Осьмачки наскрізь пронизані настроями страху, відчаю, самотності, абсурду буття. „Його поетичні тексти <...> вражають „божевільними” видіннями трун, крові, смерті, вбивств і братовбивств”, – зазначала С. Павличко [6, с. 268]. Як пояснюють сучасні дослідники, такий трагізм його поезій є реакцією на „історичну дійсність того часу” [1, с. 9].

Перше ж знайомство з поезією Т. Осьмачки викликає відчуття екзистенційної тривоги, неспокою, загрози, його герой постійно перебуває на межі нервового зриву, істерики, болісного тривання.

Також знаходимо у нього екзистенційні мотиви смерті, страждань, трагічних передчуттів. Письменник, цілком у річищі екзистенціалізму, виражає себе, всією суттю своєю приймаючи страждання як єдиний і неспростовний принцип існування. Його екзистенціалізм стихійно-підсвідомий, спричинений особливостями психіки та світосприймання поета, а також умовами його життя.

В творах письменника простежуються усі найголовніші категорії „філософії існування”. Його ліричні герої бажать самовираження, самопізнання і потрапляють у пастку свого бажання: адже пізнати себе значить духовно вмерти. Уже тільки внаслідок прагнення до самопізнання герой опиняється у ситуації абсолютної духовної кризи, логічним продовженням якої є гостре відчуття безглуздості власного існування, а кінцем – смерть.

Пізнати себе – це для ліричного героя Осьмачки страшно. Причому страх його в жодному разі не є фізичним страхом, боягузством. Цей страх метафізичний, це жах прозріння, коли людині раптом відкривається безодня буття, якої вона не бачила раніше за звичними буденними клопотами. Людині, що пізнала, немає спокою, і в цьому, за переконанням Осьмачки – екзистенціаліста, її справжнє існування.

Іншою прикметною особливістю екзистенціалізму Осьмачки є те, що страх, нудьгу, тривогу, фатальну приреченість, абсурдність життя, апокаліптичні настрої тощо він не обмежує суто людськими рамками, а підносить до всесвітніх, космічних масштабів.

Окремим аспектом розкриття екзистенціальних переживань у творах Т.Осьмачки постає зображення свідомості творчої особистості в зіткненні зі „страшною дійсністю”. Іпостась митця робить Івана Бруса („Ротонда душолюбців”), Свирида Чичку („Поет”), Гарасима Сокиру („Психічна розрядка”) гнаними і переслідуваними, а отже, посилюється тиск „межової ситуації”, поглиблюється відчуженість, іще більше загострюються відчуття екзистенційної самотності і приреченості, розпач [2, с. 20].

На основі критичного опрацювання наукового доробку і власного опрацювання творчості В. Підмогильного та Т. Осьмачки, було з'ясовано, що зміст загальної творчості митців носить екзистенційний характер і спрямований на філософські пошуки та осмислення проблеми людини.

ДЖЕРЕЛА ТА ЛІТЕРАТУРА

1. Белеєнко М. Психологічні доміанти образу ліричного героя поетів «Ланки»–Марсу // Наукові читання – 1998. Праці молодих учених України : [зб. статей]. К. : Українська книга, 1999. С. 6–20.
2. Лапко О.А. Тодось Осьмачка // Історія української літератури ХХ ст.: Навчальний посібник. Ч.ІІ / Т.С. Пінчук, Р.І. Пашук, В.Т. Гасанова, Н.Є. Левицька, Т.А. Новікова, Г.А. Максименко, О.А. Лапко, Н.М. Сизоненко, Т.О. Кулініч, Л.Ю. Тарарива, О.М. Цалапова, О.Т. Шестель, І.П. Гречаник, О.М. Плужник, К.О. Оселедько, А.М. Ткалич ; за ред. Т.С. Пінчук. Луганськ: Глобус, 2012. С. 152 – 178
3. Луцій С. Ланка в літературному дискурсі 20-х років ХХ століття // Диво. 2012. № 7. С. 50-57
4. Луцій С. І. Художні моделі буття в романах В. Підмогильного: автореф. дис. ... канд. філол. наук: спец. 10.01.01. К., 2000. 19 с.
5. Мовчан Р. Український модерністичний роман: „Місто”, “Невеличка драма” В. Підмогильного // Дивослово. 2001. № 2. С. 11-12.
6. Павличко С. Д. Дискурс модернізму в українській літературі : [монографія] / [2-е вид., перероб. і доп.]. К. : Либідь, 1999. 447 с.
7. Павлюк Н. Екзистенційні мотиви оповідання В. Підмогильного «Добрий Бог» // Науковий вісник МНУ імені В. О. Сухомлинського. Філологічні науки (Літературознавство). 2017. № 2 (20). С. 165-169.
8. Підмогильний В. Місто : [Роман. Оповідання]. К.: Молодь, 1989. 448 с.
9. Таїни художнього тексту (до проблеми поетики художнього тексту) : Т 14 [зб. наук. праць / Ред. кол. : Н. І. Заверталюк (наук. ред.) та ін.]. Дніпро: Ліра, 2016. Вип. 19. 242 с.
10. Шерех (Шевельов) Ю. Людина і люди: в 3 т. Х.: Фоліо, 1998. Т. 1: „Місто” Валер’яна Підмогильного. 90 с.

Наталія Знахур
(Новомосковськ)

ВИКОРИСТАННЯ МЕТОДУ ПРОЕКТІВ НА ЗАНЯТТЯХ УКРАЇНСЬКОЇ МОВИ ТА ЛІТЕРАТУРИ

У статті обґрунтовано важливість використання методу проектів на заняттях української мови та літератури та подано приклади впровадження методу проектів на заняттях.

Ключові слова: метод проекту, мультимедійна презентація, буклет, буктрейлер, програма Intel® “Навчання для майбутнього”.

In the article importance of the use of method of projects is reasonable on employments of Ukrainian and literature and examples of introduction of method of projects are set on employments.

Key words: method of project, multimedia presentation, booklet, buktreyleyler, program Intel® “Studies for the future”.

Одна з освітніх технологій ХХІ століття, спрямована на всебічний розвиток особистості – технологія навчального проекту, використання якої змінює традиційний підхід до навчання.

Метод проектів (від грецької – шлях дослідження) – це система навчання, у процесі якої студенти здобувають знання шляхом планування і виконання практичних завдань (проектів), які поступово ускладнюються [2, с. 28].

Проектна діяльність дає змогу ефективно формувати у студентів ключові компетентності: вміння вчитися, інформаційно-комунікативну, соціальну, загальнокультурну, громадянську, дає можливість залучати до науково-дослідної та пошукової діяльності, створювати додаткову мотивацію до навчання, а також вже у ранньому віці найбільш повно визначати та розвивати інтелектуальні та творчі здібності дитини.

Для педагога метод проектів – це прагнення знайти розумний баланс між академічними і прагматичними знаннями, вміннями та навичками.

На заняттях української мови та літератури метод проектів реалізується через самостійну діяльність студентів, що супроводжується гнучким керівництвом викладача, спрямовану на розв’язання творчої, дослідницької, особисто або соціально значущої проблеми і на отримання конкретного результату у вигляді матеріального або ідеального продукту.

Звичайно, організовуючи проектну діяльність студентів, викладач повинен досконало знати основи проектної технології та дотримуватися вимог щодо виконання, оцінювання і захисту студентських проектів.

Для планування діяльності за проектною методикою викладачам рекомендуємо ознайомитися з освітньою програмою Intel® “Навчання для майбутнього”, яка навчає використовувати інформаційно-комунікаційні технології при викладанні навчальних предметів згідно з державним стандартом загальної освіти [4].

Проектні технології впроваджуються за двома напрямками: пізнавально-розвивальний і виховний. Вони реалізуються паралельно і взаємопов’язані один з одним. Реалізувати проект можна в різний спосіб – як з використанням інформаційно-комунікаційних технологій, так і без них. Результати дослідницької роботи можна представити у вигляді реферату, але найчастіше плани навчальних проектів та звіти про їх виконання представляють у формі мультимедійної презентації створеної у програмі Microsoft Power Point.

Безумовно, навчальний процес потребує урізноманітнення, тому можна використовувати такі форми подання виконаного на заняттях: WEB-сайт (публікація, буклет, мультимедіа),

аналіз даних соціологічного опитування, таблиця, відеофільм, виставка, газета, журнал, гра, колекція, оформлення кабінету, постановка, свято, довідник, порівняльний аналіз, навчальний посібник, екскурсія, збірка ілюстрацій, збірки власних творчих робіт, фольклорних знахідок, стінгазета, кіносценарій, коментар до тексту художнього твору та ін.).

Упровадження проектної методики з використанням інформаційних технологій на заняттях сприяє активізації пізнавальної діяльності студентів, підвищує ефективність навчально-виховного процесу.

Програма з української мови визначає мову як вагомий чинник формування молоді людини, акцентує увагу на задоволення потреб і культурних запитів особистості, пов'язаних із практичною діяльністю, духовним життям, комунікативними інтересами, передбачає інтенсивну роботу з піднесення культури мовлення студентів. І ось тут приходиться на допомогу методу проектів. У процесі проектування студенти міркують, дискутують, сперечаються, здійснюється дослідницька робота, спрямована на самостійне формулювання висновків. Відбувається спілкування на занятті, що є надзвичайно серйозною і складною проблемою в педагогічній діяльності вчителя-словесника, оскільки це і є сутністю творчого процесу навчання-виховання [1].

Працюючи на заняттях української мови, викладачі найчастіше використовують інформаційні та дослідницькі проекти, їх студенти створюють індивідуально, в парах, групах.

Наприклад, студентам можна запропонувати створити міні-проект за темою “Багатозначність слів”, у якому потрібно розкрити поняття різних типів переносних значень, таких як метафора, метонімія, синекдоха [5, с. 136-138].

Також з використанням методу проектів рекомендуємо опрацьовувати теми для написання творів на морально-етичну тему, нарисів на основі життєвих вражень, виступів на зборах, семінарах, виступів під час дискусії, творів і статей у газету.

Наприклад, під час вивчення теми “Виступ на семінарах, зборах, конференціях” студентам другого курсу юридичних дисциплін можна запропонувати створити промову на тему “Мова як засіб професійної діяльності юриста” та як наочність використати мультимедійні презентації.

Також рекомендуємо застосовувати творчий метод проектів під час проведення позакласної роботи. Наприклад, до Дня української писемності та мови студенти створюють відеопоезії, буклети “Мовні скарби”, “Наша мова калинова”, випускають тематичні газети.

Важливе місце методу проектів посідає при викладанні української літератури, адже він надає викладачеві безмежні можливості для виконання навчальних завдань і розвитку творчих здібностей студентів. Метод допомагає вирішити низку важливих питань: як підвищити читацьку активність студентів, яким чином перетворити процес читання з обов'язку на частинку дозвілля, як “осучаснити” літературний твір, щоб студент побачив його актуальність, оспівування вічних цінностей і прилучився до цих цінностей.

Під час вивчення літератури важливою є робота з різноманітними джерелами інформації, що передбачає використання проблемних, пошукових і дослідницьких методів, які дозволяють виявити варіативні точки зору на дану проблему, сформуванню особистої точки зору, а також узагальнити зібраний матеріал і подати його в наочній, естетично значущій формі.

Найчастіше проектні технології рекомендовано використовувати під час вивчення життя і творчості письменника. Презентація особистості митця допомагає студентам побачити в ньому людину, яка жила, кохала, страждала. Робота над таким проектом здійснюється в кілька етапів, інформацію студенти подають у вигляді схем, карт життєвих шляхів, тематичних таблиць, візитних карток. Цінність проектної технології під час вивчення особистості письменника полягає у створенні рівних можливостей для “слабких” і “сильних” студентів (адже кожен самостійно обирає для себе те завдання і форму його виконання, яке йому під силу). Наприклад, студентам можна запропонувати створити міні-проекти на теми:

- “В імені її всі барви України” (Життєвий і творчий шлях Лесі Українки);
- “Трагедія творчого генія Павла Тичини”;
- “Життя та творча спадщина Олександра Довженка”;
- “Микола Хвильовий - романтик революції”;
- “Доля Ліни Костенко зблизька” (сторінками фотоальбому).

Характеристику образів персонажів літературного твору найкраще проводити через творчі проекти. Наприклад, створення ілюстрацій-портретів героїв повісті “Кайдашева сім’я” І. Нечуя-Левицького.

Ігрові проекти представляють собою обігрування різних сюжетних ситуацій, дискусії, рольову гру, вистави, рекламні акції тощо. Такі проекти дозволяють студентам спробувати себе в певній ролі, що наближає їх до відповідної життєвої ситуації, до майбутньої професії, вчить переконувати інших у власній позиції.

На заняттях з української літератури рекомендуємо створювати кросворди, буклети, публікації, буктрейлери до творів, скрайбінг-презентації. Наприклад, під час вивчення теми “Сучасна українська література” студенти отримують завдання: презентувати улюблену книгу, створити буклет та буктрейлер.

Систематичне використання проектних технологій на заняттях має певні переваги:

- розширення сфери доступу до різних видів інформації (Інтернет, електронні бібліотеки, довідники, книги);
- встановлення та продуктивне використання міжпредметних зв’язків;
- розвиток творчого потенціалу студента, його здібностей до комунікативних дій;
- підвищення якісного рівня використання наочності на занятті, динамічність у створенні різних за ступенем складності схем, таблиць, кросвордів, вікторин.

Практичне застосування методу проектів на заняттях української мови та літератури, доводить що студенти цікавляться новою технологією, виявляють при організації та реалізації певних проектів високий творчий потенціал, бажання і вміння мислити нестандартно [6, с. 87].

Таким чином, завдяки проектуванню на заняттях української мови і літератури студенти вчаться:

- усвідомлювати мету власної діяльності;
- планувати свою роботу, передбачати можливі результати;
- використовувати різноманітні джерела інформації (матеріали преси, літературні твори, дослідження літературознавців, мовознавців);
- самостійно шукати, компонувати і накопичувати матеріал;
- аналізувати та зіставляти різноманітні факти;
- доводити власні погляди та приймати самостійні рішення;
- підтверджувати чи спростовувати ідею;
- активізувати соціальні контакти (розподіляти доручення, працювати спільно);
- створювати матеріальні носії проектної діяльності (газета, сценарій, журнал).

Використання методу проектів вносить істотні зміни у діяльність педагога та розвиток студента як особистості, ставить нові вимоги до викладання предмету, вимагає чіткої організації та індивідуальної роботи з кожним учнем під час навчально-виховного процесу.

Отже, слід активніше впроваджувати проектну технологію на заняттях, адже це забезпечить цілісність сприйняття студентів, мотивацію навчальної діяльності, практичне спрямування роботи на конкретний результат, створить умови для профільного навчання. І особливо важливим є те, що метод проектів має широкі перспективи для розвитку як на сучасних заняттях, так і в позакласній роботі. Інноваційні технології дають можливість вивести студентів на більш високий рівень компетентності, підготовленості і професіоналізму.

ДЖЕРЕЛА ТА ЛІТЕРАТУРА

1. Бабій К.Н., Бахтарова А.М., Литвиненко І.Б. Нетрадиційний урок за проектною технологією // Управління школою. 2007. № 1. С. 22.
2. Жаровська Н.В., Муляр Т.В. Метод проектів на уроках української мови та літератури. Х.: Вид-во “Ранок”, 2010. 144 с.
3. Косогова О. О. Метод проектів у практиці сучасної школи. Х.: Вид-во “Ранок”, 2010. 144 с.
4. Морзе Н.В., Дементієва Н.П. Intel® Навчання для майбутнього. К.: Вид-во “Нова-прінт”, 2005. 20 с.
5. Пометун О. Сучасний урок: інтерактивні технології навчання: Наук.-метод. посібник. К., 2004. 192 с.
6. Проектне навчання на уроках української мови та літератури. Учитель року/ Уклад. Є.І. Науменко, О.М. Чхайло. Х.: Вид. група “Основа”, 2008. 122 с. (Б-ка журн. “Вивчаємо українську мову та літературу”; Вип. 2).

*Олена Мягка
(Старобільськ)*

АВТОБІОГРАФІЗМ ЯК ДОМІНАНТНА РИСА ПОВІСТІ «ОБЛОГА» ГРИГОРА ТЮТЮННИКА

Аналізується автобіографізм як художня домінантна творчості Григора Тютюнника (на матеріалі повісті «Облога»). До уваги беруться мемуарні джерела, спогади самого автора та його матері. Наголошено, що наскрізний автобіографізм творів письменника підтверджують типи, прототипи й сюжетні історії, які відображають життєвий досвід самого автора та його близьких.

Ключові слова: автобіографізм, повість, жанр, стиль, драматизм.

У статті досліджується автобіографізм як ключова стильова риса повісті Гр. Тютюнника „Облога”. Увага зосереджена на аналізі тексту у співставленні спогадів автора та його матері.

Письменник і епоха, в якій він формувався, нерозривно пов’язані. Так, Л. Тарнашинська вважає, що творчість Григора Тютюнника дає психологічно-характерологічний зріз соціального життя українства 60–70-х років ХХ століття і є, по суті, неперевершеним художнім документом епохи, що апелює до емоційного сприйняття читача – найбільш глибокого й точного[2, с. 392]. Автобіографізм як домінантну рису творчості частково розглядали такі дослідники, як Т. Аврахов, Л. Зубак, А. Ремша, М. Хороб, А. Гурбанська, Н. Зборовська Л. Тарнашинська, Я. Пархета.

Автобіографізм письменника знайшов прояв у відтворенні історичної епохи (війни та післявоєнних голодних років), місцевості проживання автора, складних стосунків з матір’ю та ранньою втратою батька, теплих стосунках з братом, професіями і місцями навчання головних героїв, навіть веденням розповіді від першої особи у багатьох випадках і висловлюванням героями думок і суджень, притаманних особисто автору, що підтверджується цитатами з його листів до друзів, дружини, матері.

Мета статті – проаналізувати автобіографізм як ключову рису стилю творчості Гр. Тютюнника на прикладі однієї із трьох повістей, що належать до воєнного циклу, – повісті-драми „Облога”.

Головні герої цих трьох повістей – хлопчики-підлітки, сироти, які опинилися на межі виживання, гартуються злиднями, голодом, поневіряннями. Ці діти стають свого роду

лакмусовим папірцем, виявляючи у навколишніх людей здатність до співчуття чи, навпаки, черствість і байдужість.

Хронологічно, першою була написана повість „Облога”, яку ми і розглянемо. Головний герой – сирота Харитон. Характер розповіді – суб’єктивний, тобто події та явища подаються у сприйманні хлопця, який намагається самотужки вижити в страшний час війни. На своєму шляху він зустрічає найрізноманітніших людей, самотній підліток тужить за домівкою і тягнеться до них – простих і зрозумілих. Драматизм твору підсилюється наявністю світлих моментів на повному випробувань і жахів війни шляху героя. Харитон зустрічається з бійцями-радистами, і гіркий досвід підказує йому не тільки манеру поведінки, а й майже доросле розуміння своїх почуттів при розлуці з цими веселими і сильними людьми. Серед них був і колишній директор школи Калюжний, який ще й викладав історію, а зараз служить військовим поштарем. Він дуже нагадав Харитонові батька, навіть збирався всиновити його. Дуже символічною, що наче здійснивши болоче передчуття хлопця, Михайло Васильович загинув (здається, не випадково герою Калюжному автор дав ім’я свого батька – теж Михайло Васильович).

Всі дослідники одностайно вважають повість автобіографічною, тому що і автор у свої одинадцять років, і головний герой у свої чотирнадцять мандрували окупованою територією України. Григійр Тютюнник у цьому віці самотужки пройшов від Слов’янська до Опишні, також вимушено старцюючи. Для того, щоб впевнитися в автобіографічності твору, порівняємо щоденникові записи письменника, замітки у записниках, інформацію з листів Гр. Тютюнника до рідних і близьких із подіями в повісті.

Майбутній письменник в ті далекі часи, в одинадцять років, відчував себе самотнім сиротою, як і герой його повісті „Облога” Харитон. Самотній підліток був типовим образом воєнного лихоліття: він у чужому, небезпечному світі, мусив старцювати “од села до села, од хутора до хутора”. Зазвичай дитина не спроможна з’ясувати для себе причини і мету воєнного божевілля, затіяного дорослими. Головний герой відчув розуміння і турботу про себе у солдата Калюжного: “А ти, Харитоне, побігай кругом саней та погрійся, – сказав мені Калюжний, усміхаючись так, що я аж здригнувся: в його усмішці було щось дуже знайоме, рідне мені, але забуте... „Тато! – згадав я раптом. – Так усміхався тато!” І було це в лісі, теж зимою” [1, с. 165]. Після загибелі Калюжного підліток лишився знову самотній на роздоріжжі, де єдиною розрадою стали спогади раннього дитинства про безтурботне життя родиною в рідній оселі в селі, про бабусю, купання в річці влітку, зимові прогулянки. Водночас спливали в пам’яті й неприємні моменти з минулого: про втрату батька і відхід матері, про передчасно зруйновану родину. Виявляється, Харитон не мав повноцінного дитинства, до решти понівеченого війною.

Все це ніби списано з автобіографії Григора Тютюнника. Як вважає дослідниця Я. Пархета, саме у цій повісті найвиразніше показаний пошук батька дитиною, і одночасно відносини з матір’ю, яка відсторонилася від сина. У спогадах головного героя про дитинство за життя батька постає сімейна ідилія: „Бабусю згадую, пасьбу, хату нашу з образами...” [4, с. 301]. Але після смерті батька, за словами бабусі Харитона, мати повіялася, і це в той час, коли дитині найбільше була потрібна материна підтримка! Теж саме відбувалося і в житті автора, коли після того, як сім’я залишилася без батька, мати автора, залишаючи його на родичів надовго, вночі збрехала маленькому сину, який прокинувся саме в той момент, коли вона зі своїми речами покидала його, що відносить речі до діда і зараз повернеться. Цей епізод автор записав у своїх спогадах: „Помню, в 1940-м году проснувся я однажды ночью от какого-то стука тревожного. Выбежал босиком в коридор. В самом его конце стоит моя мать с плетеной корзиной в одной руке и каким-то белым узелком в другой. Она одета в серый костюм и с белой вязаной шалью на голове. Она в ту минуту „міняла сина на бахуря”, а мне сказала: „Я зараз, синок. Ось донесу до діда Карпа вещи і вернусь”. Я поверил тогда ей, но долго не мог уснуть потом. А утром ее уже не было. Она уехала в Шиловку. Были потом очень долго только дядя и тетя. А ее не было... Сейчас она меня любит и целует в каждом

письме. Да, а у меня на душе и по сей день заморозок” [5, с. 138]. Дослідивши стосунки Григора з матір'ю, дослідниця Я. Пархета робить висновок „...жорстке ставлення матері до сина в дитинстві, аморальна поведінка матері спровокували ненависть до неї і почуття зневаги протягом усього життя” [6, с. 58], припускаючи, що складні відносини Гр. Тютюнника з матір'ю знайшли (частково або повністю) своє відображення в художніх творах письменника.

І письменник ідеалізував свого батька, і його головний герой повісті також : „Так я видумав собі тата, й коли бабуся показала мені його карточку, зняту зі стіни та приховану в скрині під усяким ганчір'ям, я не повірив, що то він, бо мій тато був вищий, ширший у плечах, мав довгу густу чуприну й великі вогнисті очі” [1, с. 161]. Дуже важливою в повісті є зустріч Харитона з солдатом Калюжним, який підлітку нагадав батька. Щире синівське ставлення до солдата головний герой виражає так: „Калюжний кладе мені руку на голову, так що шапка наповзає аж на очі. Мені щось лоскоче в горлі, очі застилає гарячий туманець, але я знаю, що це ненадовго, що воно пройде. Ось не стане видно машини – і пройде...” [1, с. 119]. Раннє дитинство автора було щасливим, і щастя це було створене родинним затишком, особливо батьком. Це підтверджують спогади матері Григора Тютюнника, яка згадує як сильно любив Михайло Тютюнник меншого сина: „...дня не було, щоб він щось не зробив для дитини: то свисток, то дзигу, то півника на тину, то гойдалку. А потім із тієї гойдалки змайструє іншу, ліску виплете, а з ліски – кошик. Гриша дуже любив ті цяцьки” [3, с. 137].

У головного героя повісті найтепліші згадки про раннє дитинство також пов'язані з батьком: „став пригадувати свої давні радощі: як тато приніс колись із поля їжачка і я качав його по хаті віником, бо він був колючий; іншим разом знову ж таки тато вніс із грядки кавун у росі, й та роса стріляла по хаті гострими сонячними скалками, а тато всміхався...” [4, с. 337]. Навіть колискова пам'ятається Харитону чомусь не в матеріному, а саме в батьковому виконанні: „Якась жінка тихо, як не пошепки, заспівала дитині про котика, що спіймав собі мишку і кинув у колиску...” [4, с. 111]. „Я цю пісню одразу впізнав, бо її ще тато мені співав і бабуся” [4, с. 111]. Як бачимо, мотив туги за батьком є одним із автобіографічних у повісті „Облога”. Все це підкреслює зв'язок повісті „Облога” з тим, що пережив автор у далекому дитинстві, і головного героя писав з себе. Таку думку підтверджує і відомий літературознавець, автор передмови до книги „Тютюнник Григійр. Облога: вибрані твори”, В. Дончик: „Літературознавцями вже була висловлена думка про наскрізний автобіографізм творів Гр. Тютюнника, що типи, прототипи й сюжетні історії це життєвий досвід самого автора та його близьких” [1, с. 6].

Отже, дослідивши мегатекст, ми знайшли такі елементи автобіографізму в повісті „Облога”: вік головного героя і автора; самотність і неприкаяність, старцювання однаковими дорогами війни і приблизно в один і той же час, 1942 рік і героя і автора; сирітство й особлива туга за втраченим батьком, ідеалізація батька, і пошуки людини, яка могла би його замінити; біль підлітка від того, що мати зрадила пам'ять батька, не опікується долею дитини і „живе для себе”. І в Григора Тютюнника, і у Харитона є тверді уявлення про моральні цінності, і вони виявляються сильнішими за всі випадкові впливи. Надзвичайна спостережливість, уміння відчувати нюанси розмови, мотиви поведінки людей, розгадувати їхні приховані думки, надзвичайна вразливість, здатність перейнятися чийось бідою, чийось болем притаманні і головному герою, і автору.

ДЖЕРЕЛА ТА ЛІТЕРАТУРА

1. Дончик В. Передмова // Тютюнник Григійр. Облога: Вибр. твори. К.: Вид-во ПУЛЬСАРИ, 2005. 832 с.
2. Тарнашинська Л. Б. Українське шістдесятництво: профілі на тлі покоління (Істориколітературний та поетикальний аспекти). К. : Смолоскип, 2010. 632 с.

3. Тютюнник Г. Бути письменником: [щоденники, записники, листи] / [передм., упор. О. Неживого]. К.: Ярославів Вал, 2011. 440 с.
4. Тютюнник Г. Твори. К.: Молодь, 1984. 578 с.
5. Шугай О. „Усе живе і тепле...”: Нове про Григора Тютюнника. К.: Вид. дім „Києво-Могилянська акад.”, 2006. 226 с.
6. Пархета Я. В. Епістолярій Григора Тютюнника: проблема стосунків з матір'ю // ПЛ. 2014. Вип. 89. С. 52–61.

УДК 811

Валерія Стрелець
(Ужгород)

СЕМІОЗИС ВЕРБАЛЬНИХ ТА НЕВЕРБАЛЬНИХ КОМПОНЕНТІВ КОМУНІКАЦІЇ В АНГЛОМОВНОМУ ДИСКУРСІ

У статті систематизовано наукові підходи до визначення сутності поняття «комунікація», охарактеризовано взаємодію вербальних та невербальних компонентів комунікації та їх вплив на мовленнєву діяльність мовця. Проаналізовано види комунікації та засоби її вираження у мовленнєвому акті.

Ключові слова: комунікація, вербальні та невербальні компоненти, семіозис, мовленнєвий акт.

The article systematizes scientific approaches to the definition of the essence of the notion of "communication", describes the interaction of verbal and nonverbal components of communication and their influence on the speech activity of the speaker. The types of communication and communication are analyzed in the form of speech and speech.

Key words: communication, verbal and nonverbal components, semiosis, speech act.

Комунікативний аспект взаємодії людей є дуже важливим. Він складається з вербального та невербального спілкування. Комунікативний аспект включає в себе взаємний вплив людей один на одного (продуцента та реципієнта), вербальне та невербальне повідомлення, у тому числі й обмін різними ідеями, настроями, почуттями, а також код відправника та декодування отримувача. Вербальна комунікація завжди має місце у конкретній ситуації з множиною факторів, що обумовлюють значення для змісту самої комунікації. Прикладом може слугувати будь-який діалог, що прив'язаний до конкретних осіб, їх тембру голосу, міміки, жестів та до контексту розмови. [7, с. 63 - 72] Всі ці складові перетворюють комунікацію в мовленнєвий акт з участю власних мовних факторів, таких як манера жестикуляції, присутність сторонніх осіб та інші. Слід зауважити, що писемне мовлення має один канал інформації (текст), а усне мовлення має два канали інформації: текст та низка невербальних компонентів (міміка, інтонація, жести). Не варто недооцінювати другий канал інформації, адже він є вагомим у вивченні процесів вербальної передачі інформації, які завжди спираються на мовні та немовні фактори спілкування. [6, с. 56 - 92]

Семіотика – гуманітарна наука, відіграє помітну роль в процесі комунікації. Основними поняттями семіотики є: знак, знакова система, символ, мова, текст. Не менше уваги приділяється й закономірностям виникнення, будови і функціонування знакових систем, правилам встановлення значень повідомлень і текстів та правилам їх інтерпретації. [3, с. 72 - 82]

У межах ідеології лінгвосеміотичного напрямку актуальними є дослідження тілесності, тілесного простору, тілесної діяльності. У зв'язку з цим у лінгвістиці з'являється новий об'єкт досліджень – **соматикон** – семіотичний простір тілесності, що дає змогу особистості

засобами невербальної семіотики (жестами, позами, голосом, стилем і кольором одягу тощо) репрезентувати її життєвий і ментальний світ. [3, с. 90 - 98]

Дослідження психофізіологічної, комунікативно-прикладної і номінативно-дискурсивної тематики в галузі невербальних засобів комунікації свідчать про те, що існує необхідність систематизації знань і виділення в межах когнітивно-дискурсивної парадигми окремого напрямку, який вивчає “невербальну поведінку”, “невербальну семіотику” з позицій сучасної лінгвістики. Такому напрямку запропоновано назву невербалістика, що належить до лінгвістики мовлення у розумінні Фердинанда де Соссюра, центром якої є людина в комунікативній формі буття.

Невербалістика – це лінгвістична наука про несловесне знакове самовираження і комунікативну мовної особистості в різних дискурсивних практиках. Об’єктом дослідження невербалістики є невербальний знак як компонент підсистем невербаліки (паралінгвістичної, кінесичної, тощо) або як одиниця семіотичного простору дискурсу – соматикону (емоційне реагування). Центральною проблемою невербалістики є виявлення специфіки семіозису невербального знака, що охоплює когнітивний і комунікативний аспекти знакопородження та знаковприйняття в усній і писемній формах мовлення.

В центрі комунікативного акту перебуває семіотичний простір тілесності людини в його візуальному сприйнятті учасниками комунікації. [2, с. 45 - 59]

Невербальні концепти входять до архітектури когніції у формі трьох типів невербальних структур – генетичних, підсвідомих і свідомих. Вони містяться в тій частині концептуальної картини світу людини, яка називається наївною, де емоції й уявлення людини співвідносяться з певним положенням тіла. [5, с. 32 - 56]

У нашому дослідженні проаналізовано невербальні засоби вираження вдячності та зацікавленості в англійській комунікації та комунікативну поведінку мовця під час реалізації мовленнєвого акту. Експериментальною базою для вивчення слугують роботи Елізабет Гілберт, зокрема роман “Істи. Молитися. Кохати” та історична проза “Природа всіх речей” оскільки вони включають вербальні та невербальні системи, які є складовими єдиного процесу комунікації, межі між якими іноді доволі складно виокремити.

У першому прикладі вдячність виражена двома компонентами *cough* та *gratefully*. «*Alma gratefully coughed with her feeling privileged and this special intimacy.*» Перший – лише імпліцитна сема(прихована) вдячності в контексті комунікативної ситуації, яка виражена невербальним симптомом, що є зовнішнім проявом психологічного стану мовця. Другий компонент *gratefully* є семантичним маркером, який і надає *cough* емотивної сили вдячності. Без маркера *gratefully* екстралінгвістичний засіб(позамовний) *cough* не матиме емотивної сили вираження вдячності, тому що імпліцитні семи стають експліцитними(свідомі процеси) лише в словосполученнях. [1, с. 32 - 44]

У другому прикладі «*And, with a thankful sigh, Gulio sunk down on one of the sofas in the reception area.*» Первинно *sigh* містить зовсім інший семантичний зміст: “an act of taking and then letting out a long deep breath that can that show you are tired or disappointed”. Словникова дефініція подає негативне значення цього слова, можливо, для набуття позитивної конотації його треба ототожнювати зі словосполученням фразеологічного типу “to breathe a sigh of relief”, що означає «зітхнути з полегшенням». Отже, лише в сполученні з *thankful* зітхання може експліцитно виражати вдячність. [4, с. 44 - 52]

“*Liz herself brought their sandals over as they sat companionably at the bar. Richard smiled his thanks, then looked gloomy again*” The Dictionary of Gestures, Signs and Body Language подає таку дефініцію “smile”: “facial expression which produces a weak feeling of happiness”.

Отже, цей засіб невербального вираження має позитивну конотацію та виражає перш за все позитивні емоції мовця. У цьому прикладі вдячність реалізується за допомогою маркера *thanks*, який надає посмішці конотації подяки. Дієслово “smile” також зафіксоване в синонімічному ряді дієслів, що виражають подяку у Webster’s New World Thesaurus як невербальний засіб її вираження. У цьому прикладі вдячність висловлена за допомогою як вербального (*thanks*), так і невербального (*smiled*) засобів, це призводить до семантичної

контрадикції(логічне заперечення). У цьому разі невербальне повідомлення, не узгоджуючись за значенням з вербальним, ідентифікує справжній намір вербального.

У наступному прикладі «*Elizabeth caught her and and hugged her gratefully*» Потиск рук є поширеним засобом вираження привітання, прощання, вдячності та згоди. Цей невербальний засіб має етикетну номінацію в мовленні. Що стосується обіймів, то це спосіб вираження втішання та заспокоєння, проте, судячи з прикладу, у певних комунікативних ситуаціях обійми виражають вдячність. Реалізується це вираження знову ж таки за допомогою спільного маркера *gratefully*, який є вербальною номінацією подяки і надає дієслову *hug* потрібної емотивної сили.

Наступні два приклади: “*Your mistress*”, *he repeated, and Richard thought there was the faintest trace of interest in his voice.* “*Mrs Gilbert?*”

“*Yes?*” *I said, in a tone of gentle interest*

Вищезазначені візуальні та фонаційні засоби для вираження емоційного стану зацікавленості репрезентують внутрішній психологічний стан мовця, безпосередньо пов’язаний з ставленням мовця до свого співрозмовника. Характерним у поведінці людини, яка є зацікавленою, є раптові швидкі рухи усього тіла. (“*Hi, Elizabeth!*” *Gulio smiles and waves at me.*)

Підсумовуючи, варто зазначити, що комунікативна специфіка невербального знака пов’язана з такими його семіотичними характеристиками, як метафоричність, первинне та вторинне позначування, семіотична комплексність і системна значущість. На ґрунті цих характеристик формуються універсальні та культурно-специфічні комунікативні риси соматикону дискурсивної практики. До універсальних рис можна зарахувати те, що невербальний знак є невід’ємним засобом комунікації, породжує особливу функціональну систему, виконує роль емоційного коду, формує конвенційність спілкування, засвідчує соціально-культурну приналежність комунікантів, є контекстуально зумовленим і прагматично навантаженим. Культурно-специфічні риси невербальних знаків соматикону визначаються в термінах міжкультурної невербальної омонімії, коли однакові або тотожні форми жестів і міміки мають різні значення в різних мовних соціумах, та міжкультурної невербальної синонімії, коли для передачі одного й того ж значення використовуються різні форми невербальної поведінки. Неправильне використання та інтерпретація зовнішньо подібних форм невербальної поведінки призводить до комунікативних невдач.

Таким чином, семіозис невербальних знаків є процесом руху смислів, що матеріалізуються на полюсі мовця репрезентанта невербального знака, і на полюсі слухача – інтерпретанта невербального знака, що є результатом сенсорного сприйняття та інтелектуального оброблення, у якому невербальний семіозис перетворює тілесність із суто природного явища на атрибут культури і суспільних норм.

ДЖЕРЕЛА ТА ЛІТЕРАУРА

1. Григорьева С.А. и др. Словарь языка русских жестов / Языки русской культуры; Венский славистический альманах. Москва-Вена, 2001. 256 с.
2. Красных В.В. Основы психолингвистики и теории коммуникации. М.: ИТДГК «Гнозис», 2001. 270 с.
3. Макаров М.Л. Основы теории дискурса. М.: Гнозис, 2003. 280 с.
4. Пиз А. Язык телодвижений. СПб.: Издательский дом Гутенберг, 2000. 186 с.
5. Горелов И.Н. Невербальные компоненты коммуникации 3-ге вид. М.: Вид. Волки, 2007. 112 с.
6. Ключев С.В. Мовна комунікація. М.:Рипол Класик, 2002. 320 с.
7. Козяревич Л. В. Вербальні й невербальні засоби емпатизації діалогічного дискурсу (на матеріалі англomовної прози ХХ століття): дис. ...канд. філол. наук: 10.02.04. К., 2006. 191 с.
8. Elizabeth Gilbert. *Eat, Prey, Love.* – Bloomsbury Publishing PLC. London, 2007. 368 с.
9. Elizabeth Gilbert. *The Signature of All Things.* Bloomsbury Publishing PLC. London, 2013. 436 с.

«СТОРИТЕЛІНГ» ЯК КОМУНІКАТИВНА СТРАТЕГІЯ В АНГЛОМОВНИХ ПРОМОВАХ TED

У статті розглядається комунікативна стратегія «сторітелінг» в англомовних промовах на сайті TED. Ця стратегія вживається для маніпулятивного впливу на слухачів. Описується історія виникнення терміну «сторітелінг».

Ключові слова: комунікативна стратегія, мова ЗМІ, сторітелінг.

The article discusses the communicative strategy of storytelling in English speeches on the website TED. This strategy is used to have a manipulative impact on listeners. It describes the origin of the term "storytelling".

Key words: communicative strategy, language of media, storytelling.

Соціальні світи формуються за допомогою символічних систем, центральною з яких є мова. Промови, що транслюються через ЗМІ, представляють собою, з одного боку, семіотичну систему, яка реалізується за рахунок використання сукупності семіотичних кодів, з іншого – це дискурсивний акт, тобто процес взаємодії двох суб'єктів за допомогою семіотичної системи.

Вивчення мови ЗМІ почалося у другій половині ХХ ст. Саме тоді до уваги вчених були запропоновані різні аспекти використання мови, починаючи із традиційно лінгвістичних методів дослідження мови та закінчуючи новими напрямками, а саме: прагмалінгвістики, дискусійного аналізу, соціолінгвістики, психолінгвістики, семіотики, когнітивної лінгвістики, лінгвістики тексту, дискурсивної лінгвістики, структурної лінгвістики, комунікативної лінгвістики, етнолінгвістики, лінгвокультурології та інших.

Журналістика репрезентує історію в засобах масової інформації та конструє наративи для ідентифікації. Сучасний медіапростір демонструє взаємопроникнення засобів масової комунікації. Він побудован на ідеї розваги та характеризується створенням міфічних реальностей. Особливе значення з розвитком глобалізації набувають комунікативні технології, спрямовані на зміну інформаційної картини світу, формування потрібного типу свідомості і культури («highhume технології» [2, с. 12], «гуманітарно-інформаційні технології» [3, с. 4]). До них відносять технології зв'язків з громадськістю, рекламні технології, технології інформаційних війн і т. ін.

Однією з найпоширеніших форм функціонування мови на сучасному етапі є тексти масової інформації, вивченням яких займається медіалінгвістика, пропонуючи комплексний, інтегрований підхід до аналізу медіамовлення, який дозволяє не тільки зрозуміти його зовнішні особливості, а й розкрити внутрішні механізми його породження, поширення, а також впливу на масову аудиторію. Для медіатексту характерно розширення меж розуміння «тексту». Медіатекст не обмежений тільки вербальним засобом передачі інформації, він може використовувати звук, зображення або відеоряд [1, с. 47].

Наше дослідження спрямоване на вивчення комунікативної стратегії «сторітелінг» в англомовних промовах на сайті TED.

TED – це некомерційний проект, метою якого є організація конференцій, де провідні світові діячі розповідають про свої ідеї, гідні розповсюдження. На даний момент концепція конференцій включає в себе безліч тем: науку, мистецтво, дизайн, політику, культуру, бізнес, глобальні проблеми тощо.

Вперше конференція TED була організована в 1984 році Річардом Сол Вурманном. З 1990 року конференція проводиться щорічно. Організатором TED конференцій є однойменний фонд «Technology, Entertainment, Design» (технології, розваги, дизайн). У 2009

році організація почала видавати ліцензії третім сторонам на проведення власних незалежних заходів TEDx. Сьогодні конференції TED охоплюють практично всі теми на більш ніж 100 мовах. Кожен виступаючий – це фахівець у певній галузі, носій унікальної ідеї, яка відповідає тематиці проведеного заходу. Спікерами стають вчені, підприємці, представники влади, діячі мистецтва та ін.

Поставлену комунікативну мету промовець на сайті TED досягає шляхом реалізації запланованих комунікативних стратегій. О.С.Ісерс визначає комунікативну стратегію як план комплексного мовного впливу, свого роду «наси́льство» над адресатом, спрямоване на зміну його моделі світу, на трансформацію його концептуальної свідомості [4, с. 102].

Комунікативні стратегії як способи комунікативної поведінки мовця можуть бути усвідомленими і неусвідомленими. Усвідомленість передбачає проектування в свідомості мовця комунікативного акту: розуміння комунікативної мети і моделювання способів її досягнення. Риторичні дискурси, до яких відносяться конференції TED, припускають усвідомлений вибір риториками комунікативних стратегій. Під риторичними дискурсами ми розуміємо такі дискурси, в яких мовець за допомогою усвідомленої побудови тексту домагається від слухача добровільної зміни посткомунікативної поведінки. Тексти в риторичних дискурсах є підготовленими, так як розробляються і готуються заздалегідь як складний мовленнєвий твір, що має свою структуру, стилістичну і риторичну тональність. Характер спілкування між адресантом та адресатом в риторичному дискурсі має монологічний характер, так як оратор досягає своєї комунікативної мети через заздалегідь підготовлений текст, що реалізується незалежно від зворотного зв'язку слухачів (оплески, сміх, прояв емоцій).

У риторичних дискурсах часто застосовується стратегія «storytelling». Термін «storytelling» не є власне лінгвістичним, так як бере свій початок в бізнес-дослідженнях. Сторітелінг (у перекладі з англійської *story* означає історія, *telling* – розповідати; отже, сторітелінг – це розповідь історій) – це мистецтво захоплюючої розповіді та передачі за її допомогою необхідної інформації з метою впливу на емоційну, мотиваційну та когнітивну сфери слухача.

Автором терміна вважається глава міжнародної компанії «Armstrong International» Девід Армстронг. Він сформулював концепцію «розповідання історій» в ситуаціях, коли необхідно підтримувати залученість слухача в процес комунікації для кращого сприйняття інформації (на ділових зустрічах, нарадах, обговореннях, при навчанні персоналу і т.д.) в книзі «Managing by Storying Around: A New Method of Leadership». У цій книзі Д. Армстронг представив «storytelling» як метод управління та навчання персоналу, а також формування корпоративної культури. Автор розглядав прагматичну функцію методу «storytelling» в комерційній компанії, так як він створює «корпоративні легенди», в яких можуть передаватися корпоративні цінності компанії [6, с. 16].

У процесі створення сторітелінга Девід Армстронг врахував відомий психологічний фактор: історії значно легше сприймаються, вони більш захоплюючі та цікаві, ніж правила або директиви. Після того, як людина вислухала вас, вона починає вам довіряти. Вам стає значно простіше переконати її у чомусь та мотивувати.

Інша спроба опису цієї стратегії зроблена в роботі Аннет Сіммонс «Сторітелінг. Як використовувати силу історії». У цій книзі А. Сіммонс розглядає «storytelling» як техніку переконання, що володіє великим потенціалом: «якщо ваша розповідь надихне слухачів, якщо вони прийдуть до тих самих висновків, що і ви, то, можете вважати, що вам вдалося до них достукатися» [5, с. 17]. Історії викликають інтерес, допомагають запам'ятовувати інформацію і переводять її з абстрактного рівня на конкретний. Ось історія, яка демонструє креативність дитини:

I heard a great story recently – I love telling it – of a little girl who was in a drawing lesson. She was six, and she was at the back, drawing, and the teacher said this girl hardly ever paid attention, and in this drawing lesson, she did. The teacher was fascinated. She went over to her, and

she said, "What are you drawing?" And the girl said, "I'm drawing a picture of God." And the teacher said, "But nobody knows what God looks like." And the girl said, "They will, in a minute."

Властивістю стратегії сторітелінг є маніпулятивний, тобто прихований мовленнєвий вплив, який протиставляється переконанню і обману. Маніпулятивність стратегії полягає в тому, що «історія» несе в собі не просто інформативну функцію, а завжди розповідається з якоюсь метою. Метою може бути передача цінності, мотивація, самопрезентація і ін.

А. Сіммонс в книзі «Сторітелінг. Як використовувати силу історії» робить спробу скласти типологію історій і виділяє 6 типів: історії типу «Хто я», історії, що пояснюють «Навіщо я тут», історії про «бачення», повчальні історії, історії, що демонструють «Цінності в дії», історії, які говорять про те, що «Я знаю, про що ви думаєте». В основі такої типології знаходиться функціональна ознака. Піднімаючи проблему розповідання історій в публічному виступі, А. Сіммонс говорить про те, що головною перевагою стратегії «storytelling» є здатність змусити людей повірити виступаючому: «справжній вплив – це коли люди піднімають загублений вами прапор, тому що вірять в вас ... Історія може подарувати людям віру». [5, с. 16-17].

Now let me give you a successful example of the law of diffusion of innovation. In the summer of 1963, 250,000 people showed up on the mall in Washington to hear Dr. King speak. They sent out no invitations, and there was no website to check the date. How do you do that? Well, Dr. King wasn't the only man in America who was a great orator. He wasn't the only man in America who suffered in a pre-civil rights America. In fact, some of his ideas were bad. But he had a gift. He didn't go around telling people what needed to change in America. He went around and told people what he believed. "I believe, I believe, I believe," he told people. And people who believed what he believed took his cause, and they made it their own, and they told people. And some of those people created structures to get the word out to even more people. And lo and behold, 250,000 people showed up on the right day at the right time to hear him speak.

У дискурсі конференцій TED виступи зазвичай починаються з короткої інформації про оратора. Оратор може розповісти «історію» про самого себе. У такому випадку «історія» демонструє особисті та професійні якості оратора. Емі Кадді у своєму виступі розповідає історію, як вона потрапила у автомобільну аварію, в результаті чого коефіцієнт її інтелекту впав, але вона боролася і закінчила університет.

When I was 19, I was in a really bad car accident... And I woke up in a head injury rehab ward, and I had been withdrawn from college, and I learned that my IQ had dropped by two standard deviations, which was very traumatic. I knew my IQ because I had been called gifted as a child. So I'm taken out of college, I keep trying to go back. They say, "You're not going to finish college. Just, you know, there are other things for you to do, but that's not going to work out for you."

So I really struggled with this, and I have to say, having your identity taken from you, your core identity, and for me it was being smart, having that taken from you, there's nothing that leaves you feeling more powerless than that. So I felt entirely powerless. I worked and worked, and I got lucky, and worked, and got lucky, and worked.

Eventually I graduated from college. It took me four years longer than my peers, and I convinced someone, my angel advisor, Susan Fiske, to take me on, and so I ended up at Princeton, and I was like, I am not supposed to be here. I am an impostor. And the night before my first-year talk, and the first-year talk at Princeton is a 20-minute talk to 20 people. That's it. I was so afraid of being found out the next day that I called her and said, "I'm quitting." She was like, "You are not quitting, because I took a gamble on you, and you're staying. You're going to stay, and this is what you're going to do. You are going to fake it. You're going to do every talk that you ever get asked to do. You're just going to do it and do it and do it, even if you're terrified and just paralyzed and having an out-of-body experience, until you have this moment where you say, 'Oh my gosh, I'm doing it. Like, I have become this. I am actually doing this.'" So that's what I did. Five years in grad school, a few years, you know, I'm at Northwestern, I moved to Harvard, I'm at Harvard, I'm not really thinking about it anymore, but for a long time I had been thinking, "Not supposed to be here."

Таким чином, стратегія сторітелінг – це комунікативна стратегія, яка ґрунтується на усвідомленому використанні наративу в інституційній комунікації з метою маніпулятивного впливу на слухача.

ДЖЕРЕЛА ТА ЛІТЕРАТУРА

1. Добросклонская, Т.Г. Медиалингвистика: системный подход к изучению языка СМИ. Современная английская медиаречь [Текст]: монография. М.: Флинта, 2014. 264 с.
2. Жиличева. Г.А. Нарративные стратегии в жанровой структуре романа (на материале русской прозы 1920-1950 гг.) Новосибирск: НГПУ, 2013.
3. Жукова Е.А. Hi-Tech: динамика взаимодействий науки, общества и технологий: автореф. дис. ...д-ра филос.наук. Томск, 2007.
4. Иссерс О.С. Коммуникативные стратегии и тактики русской речи. М.: 2006. 288 с.
5. Симмонс А. Сторителлинг. Как использовать силу историй. М.: Манн, Иванов и Фербер, 2012. 272 с.
6. David G. Armstrong, Managing by Storying Around: A New Method of Leadership. New-York: Doubleday, 1992.

*Вікторія Яворська
(Старобільськ)*

КОЛОРИСТИЧНІ ДОМІНАНТИ РАННЬОЇ ПОЕЗІЇ Л. КОСТЕНКО (НА МАТЕРІАЛІ ЗБІРКИ “ПРОМІННЯ ЗЕМЛІ”)

У статті визначено інтерес до колористичної домінанти ранньої поезії Л. Костенко. На основі збірки “Проміння землі” проаналізовано колористичну насиченість її ранньої творчості, що сприяє кращому розумінню внутрішнього світу мисткині. У результаті дійшли висновку, що домінуючими колоративами ранніх поезій Л. Костенко є зелений та блакитний. За психосемантичними особливостями вищезгаданих кольорів рання збірка поезій характеризується добротою та трепетністю, ніжністю та вірністю, надією та спокоєм.

Ключові слова: колористика, синтез мистецтв, колоратив, семантика кольору, міжмистецький зв'язок.

Синтез мистецтв сприяє запозиченню один в одного “засобів”, які в подальшому утворюють новаторські відкриття. Вже давно дослідники проводили компаративні паралелі між живописом та літературою. Зв'язок цих двох мистецтв помітили Арістотель, Л. да Вінчі, Г. Е. Лесінг, І. Франко та інші. Взаємозв'язок літератури та живопису визначається особливостями художнього мислення творців, а також епохами модернізму, символізму, імпресіонізму та експресіонізму.

Інтерес до використання барв у формуванні образів та сюжету твору давно цікавить літературознавців, проте розвідок використання кольорів та виділення колористичних домінант творчості Л. Костенко майже немає. Аналіз колористичних засобів, розуміння їх впливу на мислення поета дозволить краще зрозуміти художній твір і світобачення митця. Метою поданої розвідки є визначення колористичних домінант ранньої творчості поетеси, їх вплив на розуміння поезій на матеріалі збірки “Проміння земля”.

Здавна словесна майстерність порівнювалась із талантом художника, а слово – з фарбами. Саме завдяки кольору письменникам та художникам вдавалося передавати дійсність крізь призму власного бачення. Колір – це усвідомлений, ретельно продуманий прийом, який допомагає художникові слова виразити свої думки і почуття. Зрозуміти сенс кольорів означає проникнути в глибини підсвідомості письменника, зрозуміти своєрідність його творчої лабораторії, його індивідуальних рис авторського бачення [2].

За допомогою кольору письменники здатні розкрити психологію героїв та власне ставлення до них, а також ідейно-тематичну основу кольору. І. Франко писав: “Поет, коли

береться малювати, то не чинить се виключно красками, фарбами, котрі у нього є, тільки словами, зчепленням таких і таких шелестів і гуків, але торкає різні наші замисли, викликає в душі образи різнорідних вражень, але так, щоб вони тут же зливалися в одну органічну і гармонійну цілісність” [4, с. 101]; “маляр дає нам враження кольорів, поет викликає тільки спомини кольорів; маляр апелює безпосередньо до замислу, поет – до уяви” [4, с. 108].

Слід зазначити, що кольори, як в живописі так і в літературі мають певне значення, яке повинно допомогти читачеві краще зрозуміти зміст твору, відчутти настрій і відчуття автора. Здавна вважалося, що колір відповідає найбільш цінним речам та важливим подіям. Психологи вважають, що його сприйняття відбувається на асоціативному рівні. Так, здавна червоний – це колір крові та вогню, білий – святості, чорний – страху, зла та потойбічних сил, зелений – життя, спокою та рослинності, синій – колір неба та спокою [1, с. 66; 284; 387; 388; 389].

Завдяки використанню кольорів утворюються неперевершені художні засоби та образи, які здатні доторкнутися до найпотаємніших куточків нашої душі. Так, видатна поетеса ХХ ст. Л. Костенко вражає власним кольорописанням. Ще з ранньої творчості, а саме збірки “Проміння землі”, яка була її випускною роботою в літературному університеті, вбачається активне використання колоративів, що сприяють передачі психоемоційного стану ліричних героїв.

Звертання автора до певної колірної гами дає можливість зрозуміти зв’язок його творчості з ідейно-естетичною концепцією. Поєднання кольорів та почуттів виражається в міжкультурних асоціаціях, які викликають емоційне збудження. Естетика кольору закріплюється в символіці кольору, яка в свою чергу представляється величиною змінною, залежною від історико-культурних естетичних концепцій, міфопоетичних, релігійних систем.

У збірці “Проміння землі” зустрічаються різні за спектром кольори: золотий, голубий, рожевий, зелений, чорний, червоний, синій, блакитний, білий. Проте, такі кольори як голубий, блакитний та синій відносяться до одного спектру, але мають різний відтінок, й завдяки цьому різне відтінкове значення у контексті аналізованих поезій.

Домінантними одиницями збірки можна назвати такі номінації, як голубий (також у значенні блакитний) та зелений. Голубий або блакитний колір символізує благородство, ніжність і вірність, це колір божественного недосяжного неба. Зелений колір – традиційно колір життя, спокою, природної енергії. Він є символом природи та молодості, надії, злагоди, миру та спокою [1, с. 387].

Найчастіше голубий колір зустрічається в поезії «Знову чую російську мову», в якій письменниця розкриває власні спогади про рідні серцю місця. Лірична героїня спостерігає вечірню Москву, яка для неї стала вже такою рідною, яку хочеться “душею обняти”. В поезії читаємо:

*Обступила темні ялини
Полохливих берез юрба.
Їх далеко десь мла поглине,
Голуба, голуба, голуба [3, с. 55].*

Вірш проникнутий смутком, саме тому використання колоративу «голубий» є закономірним. Він водночас і ніжний, але й навіть відчуття холоду, природної сірості та суму. Завдяки використанню блакитного кольору Л. Костенко майстерно підкреслила емоційно-психологічний стан ліричного героя, який передається за допомогою образів природи.

Особливо насиченою барвами є поезія “Огортають землю замети”, в якій ми зустрічаємо золотий, голубий, зелений та рожевий.

*Коли серпень у росах іскриться,
Я тону в степовому теплі,
І здається мені пшениця
Золотим промінням землі.*

*Коли маки у травах жевріють,
Коли хвилями грає море, –
Голубе, зелене, рожеве
Підіймається сяйво вгору [3, с. 3].*

Золотий колоратив який зустрічається в поезії Л. Костенко передає колір і функції цінного металу, як символ найдосконалішого та найбагатшого [1, с. 389]. Метафоричний образ побудовано саме на такому значенні номінатива. Асоціації Л. Костенко є доволі складними та завуальованими для сприйняття. У світлій гамі вірша поетеса осмислює особливість природи, яка стає джерелом натхнення. Лексеми голубе, зелене, рожеве допомагають мисткині передати різні часові відрізки стану моря. Голубим є море зранку, зеленим – вдень, а рожеве – на заході сонця. Таке тлумачення ґрунтується на асоціаціях, а зазначені раніше номінативи наділяють поезію ніжністю, спокоєм та добротою [1, с. 387].

У вірші “Ріка заховалась під кригу” блакитний колір у словосполученні “блакитна відлига” набуває особливої меланхолії.

*Ріка заховалась під кригу,
В снігах загубила слід.
І тільки в блакитну відлигу
Над нею темніє лід.
А десь промерзає море,
Без хвиль і вітрів живе.
Над білим його простором
Лише хуртовина пливе [3, с. 21].*

Вся поезія сповнена холодних образів-символів: крига, сніги, промерзле море, вітри тощо. Саме це в поєднанні із блакитним кольором визначає сумний настрій ліричної героїні, яка асоціює себе із річкою, яка “заховалась під кригу” та “втратила слід”. Це лірична поезія в якій йдеться про життя двох, вона – замерзла від нерозділеного кохання річка, а він – море, яке “без хвиль і вітрів живе”.

У вірші ми зустрічаємо також білий колір, який багатий своєю позитивною експресією. Він є нейтральним, але багатим своєю чистотою. Саме в цьому кольорі відзначається гармонія цілого світу та усіх кольорів [1, с. 66]. У поезії “Ріка заховалась під кригу” білий стає символом радості та простої буденності, дарує надію на краще.

Отже, у своїй першій збірці “Проміння землі” Л. Костенко вдається до використання різних за психоемоційною складовою колоративів. У ранній творчості поетеси домінують кольорами є зелений та голубий (в значенні блакитний), які відносяться до суміжних кольорових спектрів, проте мають різне відтінкове значення в контексті поезій. Наведені раніше номінативи сповнені ніжності, вірності, спокою, надії, природної енергії та злагоди. Саме тому, поезії ранньої творчості поетеси зачаровують своєю добротою та трепетністю. Загалом рання творчість Л. Костенко виражена в ніжних зелено-блакитних тонах із додаванням рожевого та золотого колоративу. Таке кольорописання свідчить про ніжність письменниці, її душевний спокій, а подекуди і меланхолію. Ранні поезії сповнені наївних, трепетних душевних переживань, які майстерно уклалися в поетичні рядки.

ДЖЕРЕЛА ТА ЛІТЕРАТУРА

1. Енциклопедичний словник символів культури України / за заг. ред. В.П. Коцура, О.І. Потапенка, В.В. Куйбіди. 5-е вид. Корсунь-Шевченківський: ФОП Гавришенко В.М., 2015. 912 с.
2. Коваль Т.С. Художньо-образна функція кольористики // Актуальні питання науки та практики: ... підручник для студ. вищих навч. закладів. К. : Грані-Т, 2010. 192 с.
3. Костенко Л. Проміння землі: вірші. К. : Молодь, 1957. 59 с.
4. Франко І.Я. Зібрання творів: У 50-ти т. Т.31. Літературно-критичні праці (1897–1899). К.: Наукова думка, 1976. 596 с.

ХІМІЧНІ НАУКИ

УДК 620.95(075.8)

*Анна Іванченко, Анастасія Гром, Діана Судакова
(Кам'янське)*

ДОСЛІДЖЕННЯ ПРОЦЕСУ ОДЕРЖАННЯ МОДИФІКОВАНОГО ДОБРИВА ІЗ Золи соняшникового лушпиння та розчину амоній сульфату

Проаналізовано сучасні методи утилізації лушпиння соняшника, проведенні дослідження процесу одержання модифікованого добрива з золи соняшникового лушпиння та розчину амоній сульфату.

Ключові слова: *біодобриво, лушпиння, зола, одержання, амоній сульфат*

The modern methods of sunflower husk utilization, the study of the process of obtaining modified fertilizer from sunflower husk and ammonium sulphate solution are analyzed.

Keywords: *biodiferous, husk, ash, production, ammonium sulfate.*

У Дніпропетровській області нараховується близько 74 підприємств з виробництва соняшникової олії. При обробці насіння на заводі залишається лушпиння.

Лушпиння соняшника є вторинною сировиною, яка впливає на навколишнє середовище. Доцільно використовувати модифіковане добриво з золи соняшникового лушпиння та розчину амоній сульфату через те, що зола лушпиння соняшника має у своєму складі велику кількість Калію, та інших поживних речовин. Кількість лушпиння від загальної кількості насіння складає 14%. Дослідження представляють теоретичний і практичний інтереси, через брак в Україні калійної сировини і велику кількість відходів соняшникового лушпиння.

Для проведення досліджень з одержання модифікованого добрива як сировину обрано розчин амоній сульфату та лушпиння соняшника. Хімічний аналіз лушпиння соняшника наведено у таблиці 1 [1].

Таблиця 1. Хімічний склад золи лушпиння соняшника

Склад золи	Вміст, %
Калій оксид	32,49
Кальцій оксид	24,31
Магній оксид	14,68
Сульфур(IV) оксид	13,86
Фосфор(V) оксид	7,51
Кремній(IV) оксид	1,96
Натрій оксид	1,68

Виходячи з таблиці 1, можна зробити висновок, що зола лушпиння соняшника має у своєму складі велику кількість Калію та Кальцію порівняно з іншими поживними елементами, що в свою чергу важливо при розробці технології одержання нового мінерального добрива. Лушпиння соняшника має зольність 8,2 %, вміст Карбону складає 91,8 %. Ці показники свідчать про те що зола соняшника може служити калійною добавкою до будь-якого добрива.

Для одержання модифікованих добрив у якості сировини використовували золу лушпиння соняшника та амоній сульфат з хімічного підприємства ПАТ «Дніпровський КХЗ» м. Кам'янського.

Амоній сульфат містить у своєму складі такі поживні елементи як Нітроген і Сульфур. Нітроген в життєдіяльності рослин займає перше місце серед мінеральних з'єднань. Сульфур є найважливішим елементом живлення сільськогосподарських культур, входить до складу білків і амінокислот. За фізіологічною дією в живленні рослин Сульфур знаходиться на рівні з Нітрогеном, Фосфору.

Значна частина Сульфур у рослинах знаходиться у вигляді солей сульфатної кислоти, тому амоній сульфат є джерелом сульфатного живлення. Амоній, що входить до складу добрива, добре доступний рослинам, мало рухомий і не вимивається з ґрунтів, що забезпечує можливість широкого його застосування в якості основного добрива, а також і весняного підживлення.

Властивості амонію сульфату наведені в таблиці 2 [2].

Таблиця 2. Властивості амоній сульфату

Показник	Одиниця виміру	Числовий інтервал допустимих значень (I сорт)
Зовнішній вигляд	білі або слабкозабарвлені кристали	
Масова доля Нітрогену в перерахунку на суху речовину, не менше	%	21,00
Масова частка води, не більше	%	0,30
Масова частка вільної сульфатної кислоти, не більше	%	0,050
Масова частка нерозчинного у воді залишку, не більше	%	0,050
Розсипчастість	%	100

Схема лабораторної установки отримання мінерального добрива з амоній сульфату та золи лушпиння соняшника представлена на рисунку 1.

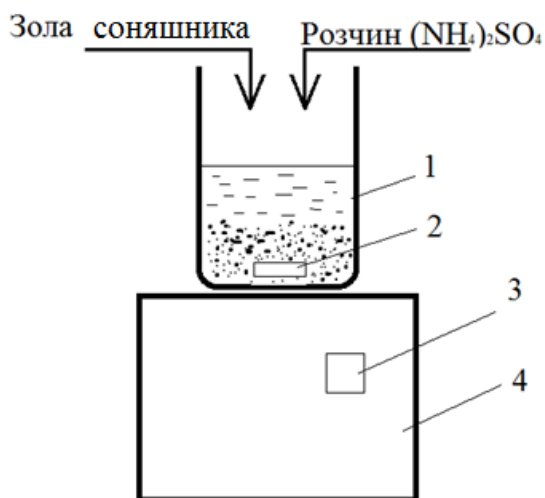

1 – реактор, 2 – магніт, 3 – перемикач, 4 – магнітна мішалка

Рис. 1. Схема лабораторної установки отримання органічно-мінерального добрива

Поставлена задача у модифікації добрива золою соняшникового лушпиння досягалась шляхом змішування компонентів на електромагнітній мішалці. Для модифікації у якості азотовмісних речовин обрано розчин амоній сульфату, а в якості фосфорно-калійних речовин – золу соняшника.

Золу одержували в результаті спалювання лушпиння у муфельній печі при температурі 700 °С. Після отримання золи, її додавали у водний розчин амоній сульфату, попередньо підігрітий за технологією до 75 °С. Перемішування реагуючих компонентів здійснювали за допомогою магнітної мішалки. Після 1 год інтенсивного перемішування отриману суміш розміщували у сушильній шафі для отримання сухого органо-мінерального добрива.

Хімічний склад мінерального добрива, одержаного з золи соняшникового лушпиння та розчину амоній сульфату наведено у таблиці 3.

Таблиця 3. Хімічний склад мінерального добрива, одержаного з золи соняшникового лушпиння та розчину амоній сульфату

Найменування показника	Значення показника
Масова частка поживних речовин, %	
Нітроген загальний	22,00
Фосфор загальний	1,64
Калій	13,48
Кальцій	17,36
Магній	8,80
Сульфур	30,93
Кремній	0,91
Натрій	0,62

Показники хімічного складу, які було отримано у ході лабораторних досліджень, дають змогу зробити висновок, що дане мінеральне добриво багате на Сульфур, Нітроген, Кальцій і Калій. Ці хімічні елементи чинять позитивний вплив на ріст та живлення рослин. Зроблено припущення, до дане добриво буде засвоюватись сільськогосподарськими культурами.

ДЖЕРЕЛА ТА ЛІТЕРАТУРА

1. Семірненко Ю.І., Бондаренко С.М. Утилізація золи лушпиння соняшника // Вісник Сумського національного аграрного університету. 2016. №3(28). С. 152–155.
2. ГОСТ 9097-82. Сульфат аммония. Технические условия. Введ. 1984 – 01 – 01. М.: Изд-во официальное, 1984. 12 с.

МЕДИЧНІ НАУКИ

УДК 579.61:616.34-093-053

Світлана Боєва, Олексій Слюсарев, Олена Ракша-Слюсарєва,
Марина Гоженко, Наталья Серих, Ніна Стрижак
(Краматорськ)

ОСОБЛИВОСТІ МІКРОБНОГО ПЕЙЗАЖУ КИШКОВИКА У ДІТЕЙ, ЯКІ МЕШКАЮТЬ В УМОВАХ ПРОМИСЛОВОГО РЕГІОНУ

У статті проаналізовані дані бактеріологічного дослідження мікробного пейзажу слизової товстої кишки у дітей м. Краматорська за 2017 рік. Встановлено, що у дітей з дисфункцією кишечника, які мешкають в умовах промислового регіону, на тлі дефіциту ендогенної мікрофлори спостерігається значне обсіменіння кишечника умовно патогенними ентеробактеріями та стафілококами з гемолітичними та плазмокоагулюючими властивостями.

Ключові слова: мікрофлора, кишечник, дисбактеріоз, бактеріологічне дослідження.

In the article it was analyzed some data of bacteriological tests of the microbial condition of the mucosal layer of large intestine in the children who live in Kramatorsk city. It was established that children who suffer from intestinal dysfunction and who live in the industrial region as a result of the deficiency of indigenous microflora have a significant colonization of the intestine by conditionally pathogenic enteric bacteria and staphylococci with hemolytic and plasmocoagulative properties.

Key words: microflora, intestines, dysbiosis, bacteriological tests.

Вступ

Стан мікробіоценозів організму особин та популяції, а саме: якісні та кількісні показники нормальної (індигенної) мікрофлори слизових оболонок, ступінь контамінації факультативними апатогенними, умовно-патогенними та патогенними мікроорганізмами травного тракту, що поряд з імунітетом відповідають за загальну резистентність організму, є одним з важливих критеріїв оцінки стану здоров'я. Екологічні фактори природного та штучного, у тому числі техногенного, походження значною мірою впливають на особливості мікробіоценозів різних середовищ організму та на стан імунної системи людини [А.А. Троценко, Я.А. Ахременко]. У процесі життєдіяльності кожної людини формується індивідуальна мікрофлора, яка залежить від особливостей режиму харчування, родинних та соціальних контактів, захворювань та їх лікування, регіональних особливостей тощо [5]. Порушення мікрофлори ротоносогортлянки та кишечника впливає на частоту розвитку певних захворювань, таких, як: хронічний тонзиліт, карієс, запальні процеси верхніх дихальних шляхів, синдром подразненого кишечника, алергічні захворювання [1, 3, 10, 11].

Останніми роками збільшується кількість наукових публікацій щодо порушення мікрофлори кишечника та розвитку дисбактеріозу. Згідно останніх тенденцій під дисбактеріозом кишечника розуміють клініко-лабораторний синдром, пов'язаний зі змінами якісного та/чи кількісного складу мікрофлори кишечника з наступним розвитком метаболічних і імунологічних змін з можливим розвитком розладів ШКТ [6, 16, 20]. Численні дослідження свідчать, що за своєю природою дисбактеріоз – це переважно вторинне явище, яке відображає функціональний стан шлунково-кишкочового тракту (ШКТ) і біліарного тракту в процесі взаємодії з довкіллям і може призводити до розвитку інфекційно-запальних уражень різних відділів кишечника або підтримувати і посилювати його патологічні зміни. За даними інших наукових досліджень, дисбактеріоз є первинним і розвивається відразу після народження особини, тобто є вродженим [12]. За даними

літературних джерел [7, 3] склад і диференціювання букальних мікроорганізмів та закономірності мікроекологічних порушень кишкового багату в чому залежать від особливостей антропогенного розвитку різних регіонів. Близько 90% населення нашої країни в тій чи іншій мірі страждає на дисбактеріози, що поєднуються з порушеннями імунної системи. Можливо, зміни нормальної мікрофлори, стан імунітету та прояви хвороби варто розглядати як компоненти одного цілого, а роль пускового механізму в кожному конкретному випадку може належати будь-якому з них [18, 19]. На сучасному етапі недостатньо вивчені закономірності змін кишкової мікрофлори під впливом різних негативних факторів. Особливо це стосується старопромислових міст України, де у промисловості часто використовуються застарілі технології, що зумовлюють забруднення довкілля ксенобіотиками й різноспрямовані негативні впливи на організм. Так, зокрема, у Донецькому регіоні на організм мешканців впливає дія комплексу комбінованих негативних чинників навколишнього середовища, пов'язаних з роботою хімічної, металургійної, гірничодобувної, гірничоперероблюючої, теплоенергетичної промисловості і постійного впливу низькоінтенсивної іонізуючої радіації природного і техногенного походження, у тому числі і в результаті радіоактивних осадів, пов'язаних з аварією на ЧАЕС. Має місце дія токсичних факторів, що пов'язані з особливостями забруднення територій промисловими відходами. На здоров'я населення також впливає негативний психогенний фактор. Негативний вплив факторів довкілля на організм призводить до формування різного виду стресів (фізичних, біологічних, хімічних та психоемоційних), які переростають у хронічні. Постійна дія стресових факторів на організм призводить до напруження та перенапруження функціонування організму з наступною дизрегуляцією психонейроімунноендокринної регуляції організму, розвитком патологічних процесів, прискоренням старіння та ранньою смертю [17].

На тепер, з метою профілактики й лікування дисбактеріозу у дітей і дорослих, все частіше використовуються пробіотичні засоби у вигляді препаратів або продуктів функціонального спрямування, що містять живі клітини корисних мікроорганізмів [8, 2, 15, 13, 14]. Але цей спосіб лікування не є занадто ефективним. Вирішення питання корекції та профілактики негативних змін мікробіоценозу кишкового у дітей, які мешкають в екологічно несприятливих умовах довкілля, є одним із актуальних завдань сучасної мікробіологічної науки. Для вирішення цих завдань важливим є моніторинг показників бактеріального обміну кишкового дітей з дисбактеріозами, які мешкають в екологічно несприятливих умовах довкілля, зокрема в старопромислових регіонах, зокрема Донецького регіону, екологічна ситуація в якому в останні роки ускладнена тим, що він є територією дії ООС.

Мета роботи – проаналізувати склад мікрофлори кишкового у дітей з дисбактеріозом м. Краматорська за 2017 рік.

Матеріал та методи дослідження. Було проведено аналіз результатів дослідження мікрофлори кишкового на дисбактеріоз у 129 мешканців промислового району м. Краматорськ, які протягом 2017 року звертались до сімейних лікарів центрів первинної медико-санітарної допомоги. Вік обстежених складав віком від 1 до 18 років.

Загальна кількість виділених штамів у досліджуваному матеріалі від 129 дітей склала 510 одиниць, так як в більшості випадків досліджування повторювались кілька раз.

Дослідження мікрофлори кишечника на дисбактеріоз проводилось шляхом мікробіологічного дослідження випорожнень відповідно до Методичних рекомендацій МОЗ України [9,4].

Отримані результати оброблялися за допомогою процесору електронних таблиць «Microsoft Excel 2010» в складі пакету програм «Microsoft Office 2010 for Windows XP».

Результати та їх обговорення

Проведені дослідження встановили наявність порушень мікробного пейзажу кишкового у обстежених дітей з у вигляді якісних та кількісних змін мікрофлори. У 42 % обстежених дітей були зареєстровані дисбіотичні зміни мікрофлори кишкового. У обстежених було

виявлено зниження вмісту представників нормальної мікрофлори – симбіотичних мікроорганізмів: *Escherichia coli*, *Bifidobacterium*, *Lactobacillus*, *Lactococcus*, *Lactobacillus acidophilus*, *Enterococcus*. При цьому паралельно в кишковому обстежених дітей виявлявся підвищений вмісту таких умовнопатогенних мікроорганізмів, як: *K.pneumoniae*, *E.cloacae*, *E.aerogenes*, *P. aeruginosa*, *P. Mirabilis*, *C.freundii*. Найбільш часто у кишковому обстежених дітей виявляли *K.pneumoniae*, *E.cloacae*, відповідно у: $34\% \pm 0,79$ та $42\% \pm 0,88$ випадків. У $8 \pm 0,38$ % випадків в кишковому дітей реєструвались *E.aerogenes* і *P. Mirabilis*. У $4 \pm 0,27$ % та $2 \pm 0,19$ % у кишковому дітей були виявлені *P. aeruginosa* та *C.freundii*. У $4 \pm 0,27\%$ обстежених дітей реєстрували збільшення вмісту *S.aureus*, що мав плазмокоагулюючі властивості. В процесі моніторингу (3-5 досліджень в динаміці) позитивних змін мікрофлори кишковика, при відсутності лікування, не спостерігали тобто дисбактеріоз мав хронічний характер.

Ендогенна мікрофлора відзначається вираженою стимулюючою дією на систему місцевого імунітету кишковика, тому парціальне зниження вмісту деяких представників еубіозу призводить до розбалансування налагодженої системи місцевого захисту та може викликати патологічні стани. Зменшення кількості біфідобактерій, лактобактерій та нормальної кишкової палички призводить до зниження імуногенних властивостей мікрофлори кишковика, що, у свою чергу, викликає збільшення вмісту представників умовно-патогенної флори, зростання загальної кількості кишкової палички зі зміненими властивостями, а також порушує співвідношення мікроорганізмів з груп облігатних та факультативних представників нормальної мікрофлори.

Отримані результати характеризують розвиток дисбактеріозу, що має хронічний характер та при найменшому негативному впливові може викликати стійкі клінічні прояви у дітей, які мешкають в забрудненому районі старопромислового міста.

Висновки. У дітей на тлі дефіциту ендогенної мікрофлори спостерігається значне обсіменіння кишечника умовно-патогенними мікроорганізмами, представленими, в основному, ентеробактеріями та стафілококами з гемолітичними та плазмокоагулюючими властивостями.

ДЖЕРЕЛА ТА ЛІТЕРАТУРА

1. Ахременко Я.А. Микробный фенотип и колонизационная резистентность у детей в условиях севера на примере г. Якутска: Вестник СВФУ, 2013. № 1. С. 86 –90.
2. Бережний В.В. та ін. Сучасний підхід до корекції кишкового дисбактеріозу у дітей із органічними ураженнями нервової системи: Соціальна педіатрія і реабілітологія, 2007. С. 180 – 183.
3. Крамарь О.Г., Калашникова С.А. Микроеккологическая характеристика кишечного биоценоза жителей крупного промышленного города // Вестник Волгоградского государственного университета: Естеств. науки, 2013. № 1 (5). С.41 – 44.
4. Лисенко Г.І., Білко І.П., Нікольська О.І. та ін. Діагностика та лікування дисбактеріозу кишечника у ревматологічних хворих: Методичні рекомендації МОЗ України. К. : Знання, 1999. 22 с.
5. Лобова Т.А., Шевченко, С.А. Иванова. Состояние сенсбилизации к грибам *Candida* у больных хроническими энтероколитами // Иммунология и аллергия, 1977. №2. С.83 – 86.
6. Минускин О.Н и др. Дисбактериоз кишечника (понятие, диагностика, принципы лечебной коррекции). Современные возможности пребиотической терапии. М.: ФГУ Учебно-научный медицинский центр. Управления делами Президента Российской Федерации. 2010.
7. Троценко А.А., Журавлева Н.Г., Терехин А.Т. и др. Анализ микрофлоры и показателей крови жителей в условиях разного уровня промышленного пресса // Вестник Южного научного центра РАН, 2010. №2. С.70 – 80.

8. Щеплягина Л.А., Нетребенко О.К., Казначеева Л.Ф. и др. Опыт применения детской молочной смеси с пробиотиками у детей групп риска. Нарушения состава микрофлоры кишечника // Педиатрия, 2010. № 4. С. 71 – 76.
9. Харченко Н.В., Черненко В.В. Современные подходы к коррекции дисбактериоза кишечника: Методические рекомендации МОЗ Украины, 2000. 28 с.
10. Храброва Е.П., Иоффе И.В. Особенности клинического течения синдрома раздражённого толстого кишечника у населения Донбасса: Украинский журнал клинической и лабораторной медицины, 2011. №3. С. 9 – 11.
11. Шульга А.И. Факторы риска в формировании хронического тонзиллита в условиях промышленного города: автореферат дисциплины на соискание ученой степени кандидата медицинских наук: специализация 14.00.04 «Болезни уха, горла и носа»: Оренбург, 2005. 24 с. URL: www.dissercat.com (дата звернення: 01.06.2017).
12. Янковский Д. С. Микробная экология человека: современные возможности ее поддержания и восстановления. Киев : Эксперт ЛТД, 2005. 361 с.
13. Alverdy J. C., Eugene B. Chang. The re-emerging role of the intestinal microflora in critical illness and inflammation: why the gut hypothesis of sepsis syndrome will not go away: J. of Leukocyte Biology, 2008. Vol. 83. P. 461 – 466.
14. Doron S., Gorbach L.S. Probiotics: their role in the treatment and prevention of disease: Expert Review of Anti-Infective Therapy, 2006. Vol. 2. P. 261 – 275.
15. Henker J., Blokhin D.M., Bolbot Y.K., Maydannik V.G. Acute diarrhea in infants and small children. Successful adjuvant therapy with the probiotic Mutaflor: Padiatrische Praxis, 2008. Vol. 71(4). P. 605 610.
16. Myers S.P. The causes of intestinal dysbiosis: Altern Med Rev., 2004. No.2. P.180-197.
17. Raksha-Slusareva O. Radiation factor influence on foodstuffs quality research: The 15th symposium of IGWT «Global Safety of Commodity and Environment. Quality of Life», 2006. V. I. P. 936-939.
18. Sjogren, Y. M. Influence of early gut microbiota on the maturation of childhood mucosal and systemic immune responses: Clinical Experimental Allergy, 2009. V.39. P. 1842-1851. URL: <http://www.ncbi.nlm.nih.gov/pubmed/19419895>
19. Uspenskiy, Ju.P., Zakharenko S.M., Fominych Y.A. Prospects for the use of multi-view of probiotics for the prevention of antibiotic-associated diarrhea: Experimental and clinical gastroenterology, 2013. V.2. P. 54-64.
20. Young V. B. The intestinal microbiota in health and disease: Current opinion in gastroenterology, 2012. No.1. P.63.

*Світлана Грищенко
(Краматорськ)*

ВПЛИВ ВАКЦИНОПРОФІЛАКТИКИ НА ВИНИКНЕННЯ СПАЛАХУ КОРУ У ДОНЕЦЬКІЙ ОБЛАСТІ ЗА 2016-2018 РР.

Вакцинація є надійним методом профілактики кору, та значно полегшує перебіг захворювання у разі його виникнення. З моменту впровадження масових програм вакцинації число інфекцій кору різко скоротилося, і багато країн оголосили про усунення цієї хвороби.

Ключові слова: *ре-емержентні, кір, вакцинація.*

Vaccination with the use of the method of bark corrosive treatment, which means that the patient has been caught in a different way. From the moment of delivery of the vaccine program, the number of infectious cortex was rapidly passing, and the bagato side of the dog was about the use of the sickness.

Keywords: *re-emergency, measles, vaccination.*

Актуальність: До ре-емерджентних віднесені старі, раніше «переможені» і контрольовані інфекційні захворювання, які знову набули несподіваного розповсюдження. Боротьба з якими, особливо на початковому етапі їх виникнення, є украй важкою або навіть неможливою через блискавичне їх розповсюдження та атиповий перебіг. Кір є одним з найбільш заразних інфекційних захворювань. Хоча, захворювання в першу чергу вважається хворобою дитинства, але воно може впливати на людей будь-якого віку. Впровадження живої вакцини проти кору було пов'язано з різким скороченням захворюваності. Однак, незважаючи на програми з вакцинації, прийняті багатьма розвиненими країнами і результати у досягненні мети ліквідації кору, спалахи тривають в Європі, а останнім часом в США і в Україні. Ризик ускладнень кору призводить до швидкого виявлення імунологічного статусу контактних пацієнтів, які страждають від кору, з метою виявлення тих, хто не імунований і підданий впливу та підлягає вакцинації. Стосовно хворих, які раніше були імуновані і неадекватно імуновані, лабораторне підтвердження гострої інфекції кору є проблемою. Лабораторне виявлення IgM – як відповідь може бути відсутня або недовговічна, а виявлення РНК дуже обмежене. У цьому випадку тест на авідність IgG може допомогти лікарям розрізнити первинну і вторинну інфекцію кору. Тест авідності – це метод, який дозволяє виявляти слабкі антитіла авідності, отримані на ранніх стадіях первинної інфекції, від високих антитіл до авідності, які характерні для реінфекції. План ґрунтується на масовій вакцинації населення. ВООЗ визначає, що кількість летальних випадків з 2000 по 2014 роки, при використанні вакцинації серед дітей, знизилася на 79%. У 2000-2015 роках вакцинація від кору запобігла, за оцінками (ВООЗ) – 20,3 млн випадків летальності, зробивши вакцину від кору одним з найбільших досягнень суспільної охорони здоров'я.

Мета дослідження: Виявлення найбільш вразливої ланки населення, котре не мало щеплення згідно календарного плану, або було проведено тільки за документами. Розробка рекомендацій спрямованих на подальше удосконалення засобів боротьби з інфекцією з метою ліквідацією шляхом більшого охоплення щеплення та проведення просвітницької роботи про важливість й безпеку проведення вакцинації серед населення.

Матеріали й методи: Данні аналізу згідно Ф.№ 1 «інфекційні захворювання населення по Україні» Краматорської міської філії державної установи «Донецького обласного лабораторного центру МОЗ України».

Результати дослідження: В Україні триває спалах кору – одного з найбільш заразних захворювань, відомих у світі. Найбільше випадків зареєстрували в Івано-Франківській (1985), Одеській (1327), Закарпатській (1893), Чернівецькій (983), Львівській (1293) областях. Найменша кількість випадків захворювання у Чернігівській і Харківській (по 3 випадки), Сумській і Луганській (по 4 випадки), Черкаській і Херсонській (по 14 випадків) областях. За останній тиждень значно зросла кількість зареєстрованих випадків: Вінницькій, Волинській, Кіровоградській, Львівській, Харківській, Київській областях та м. Київ. П'ятеро людей у 2017 році померли, в тому числі троє дітей. Всього впродовж 16-ти тижнів у 2018 році на кір захворіло 11720 людей. З них дорослих - 4564 і 7156 дітей. З початку року померло восьмеро людей: шестеро дітей и двоє дорослих. По Україні за 12 міс з 2016 р 102 (0,24), за 2017 рік в Україні зафіксували 4782 (11,23) захворювання на кір, що перевищує у 46,8 разів. У 2014 та 2015 роках випадки спалаху кору у Донецької області не зафіксовані. У Донецькій області, на момент 2017 році виявлено 159 випадків захворюваності на кір, з них: 69 (43%) випадків зафіксовано в амбулаторній карті о проведенні щеплення (вакцинація та ревакцинація), 25 випадків (16%) з яких вакцинація була проведена не повністю та 65 випадків (41%) не мали щеплень згідно календарному плану за віком. У кожного хворого було взято на дослідження: кров, сеча, змиви з носоглотки. Зі 156 дослідних матеріалів було 13 позитивних результатів методом ІФА (IgM). Важливу роль в профілактиці відіграє своєчасна лабораторна діагностика та надзор за циркулюючими генотипами вірусу (особливо у період підйому захворюваності). Масова вакцинопрофілактика є найбільш ефективним методом боротьби з епідемією. Наявність поствакцинального імунітету не є гарантом, що людина не захворіє,

але суттєво знижує ризик розвитку ускладнень та полегшує течію захворювання. Окрім того, необхідно диференціювати були вакциновані діти/дорослі однією дозою або двома дозами. Притому, що ефективність однієї дози – 90–95%, дві дози – це 98% й більше. У 1–3% вакцинованих може не сформуватися імунітет при вакцинації, тому вони можуть захворіти та потрапити до статистики. Також ми бачимо що відсоток захворілих є і серед вакцинованих дітей, що обумовлює вакцинацію лише за документами. Серед дорослого населення сприйнятливим контингентом залишаються люди у віці 18-35 років.

Створюється складна ситуація з тими, хто народився в 80-90-і роки. Тоді були великі проблеми з наявністю вакцини, її імуногенністю. Дотриманням правил зберігання, коли препарат міг втратити свою ефективність (тому, більший відсоток хворих старшого віку). На жаль, багато сучасні 25-35-річні українці не мають імунітету – не були щеплені, або тільки однією дозою. Є певні підозри, що частина з них насправді не щеплені, просто свого часу мали формальну позначку про вакцинацію. Ще однією причиною є те, що не у всіх щеплених виробляється повноцінний імунітет після вакцинації, так як це залежить від індивідуальних особливостей імунітету людини. Шанси захворіти на кір повторно досить невеликі і не перевищують 0,5-1%. Приблизно у 10% дітей з 6 по 20 день після щеплення можуть відзначатися слабкі реакції у вигляді підвищення температури, а іноді появи кон'юнктивіту і незначного висипу. Ці симптоми зберігаються 2-3 дні, після чого уся симптоматика проходить – дитина переносить дуже легку форму кору. Принципово важливим є той факт, що при виникненні будь-яких ознак кору після щеплення дитина абсолютно не заразна і може абсолютно спокійно відвідувати дитячий колектив.

Рекомендувати вакцинацію дорослим можливо у наступних випадках:

1. Студентам після закінчення школи без підтвердження імунітету проти кору.
2. Людям, які народилися під час або після 1957 року народження, у яких немає доказу імунітету (наявності антитіл). Їм необхідно зробити хоча б одну дозу вакцини.
3. Дорослим проводять до 30-річного віку при відсутності у них імунітету.
4. Якщо планується міжнародна подорож, особливо в країни з високою поширеністю на кор, рекомендується вакцинація, починаючи з шестимісячного віку (з 6 до 11 місяців – одноразово).
5. Екстрена вакцинопрофілактика показана не імунним дітям протягом перших 3 днів після контакту з хворим на кір.

Висновки:

1. Теорія передбачає, і багато спостереження підтвердили, що високе охоплення вакцинацією від кору (~ 90-95%) призведе до зниження частоти, нерегулярних спалахів і можливу ліквідацію.
2. негайно взяти на облік усіх дітей, які пропустили щеплення за календарем, і провести відповідно календарю.
3. Організувати додаткове навчання для фахівців, які проводять щеплення;
4. налагодити систему обліку проведення щеплень і посилити виконавчу дисципліну щодо дотримання вимог ведення медичної документації.
5. Порушення правил проведення профілактичних щеплень медичними працівниками та техніки введення імунобіологічних препаратів.
6. З 1000 чоловік, що заразилися на кір, 1 – захворює енцефалітом, а 50 – мають важкі ускладнення, від яких страждають все життя. У той же час, випадки серйозних реакцій на вакцину трапляються з меншою ймовірністю, ніж один раз на мільйон.
7. Якісна та своєчасна лабораторна діагностика на ранніх стадіях розвитку спалахів захворювань на кір, а також високі показники охоплення щепленнями дозволяють підтримувати епідемічне благополуччя країни та своєчасно проводити профілактичні заходи щодо вказаних інфекцій. Вакцинація є надійним методом профілактики кору, та значно полегшує перебіг захворювання у разі його виникнення.

ДЖЕРЕЛА ТА ЛІТЕРАТУРА

1. McCarthy M. US sees first measles death in 12 years. *BMJ*. 2015;351 doi: 10.1136/bmj.h3653. [PubMed] [CrossRef]
2. Wyplosz B., Lafarge M., Escaut L., Stern J.B. Fatal measles pneumonitis during Hodgkin's lymphoma. *BMJ Case Rep*. 2013; 2013 doi: 10.1136/bcr-2013-200252. [PMC free article] [PubMed] [CrossRef]

УДК 6.61./613.2

Олександра Костючик
(Київ)

ПРЯНО-АРОМАТИЧНІ РОСЛИНИ ТА ЗДОРОВ'Я ЛЮДИНИ

В даній статті ознайомилися з особливими властивостями пряно-ароматних рослин. Дослідили лікувальні властивості пряно-ароматичні рослини, таких як: перець чорний, куркума, імбир, петрушка та лепеха (аір болотний).

Розглянули переваги використання пряно-ароматичних рослин у житті людини.

Ключові слова: *пряно-ароматичні рослини, фітотерапія, лікарські властивості, лабораторний метод.*

In this article we got acquainted with special properties of spicy-aromatic plants. We investigated the curative properties of such spicy-aromatic plants: black pepper, curcuma, ginger, parsley and calamus.

Keywords: *spicy-aromatic plants, phytotherapy, curative properties, laboratory method.*

Вступ. У ХХ столітті людство майже повністю пододало більшість інфекційних хвороб. Але не дивлячись на величезну кількість штучно синтезованих антибіотиків (більшість з яких мають широкий спектр побічних ефектів) проблема інфекційних, зокрема бактеріальних хвороб залишається відкритою. Так в індустріально розвинутих країнах смертність від інфекційних хвороб складає 0,5 % від загальної кількості смертей, а в країнах, що розвиваються (до таких належить і Україна) – 16,5%. У 1995 році від респіраторних захворювань (пневмонія, бронхіти, дифтерія) у світі загинуло 10 млн. чоловік, від холери – 4,3 млн. чоловік, від туберкульозу – 900 тис чоловік, черевного тифу – 600 тис. чол.. [3].

Виклад основного матеріалу.

Лікарські властивості деяких пряно ароматичних рослин.

Застосування *Acorus calamus*

Корінь лепехи використовують в медицині і ветеринарії при болях в шлунку, розладах травлення, у разі слабкого і "нервового" шлунку. Використовується він як при недоліку, так і при надлишку шлункових кислот. З нього готується чай, збудливий апетит, що зменшує печію і поліпшуючий діяльність жовчного міхура[4].

Корінці лепехи жують для дезинфекції порожнини рота і зміцнення ясен. Лікарі радять під час епідемії грипу перед виходом з будинку пожувати шматочки кореневища лепехи для підвищення опірності організму.[10]

Застосування *Zingiber officinale*. Імбир є простим і ефективним засобом для зняття головного болю, при ударах, болі в спині (радикуліт): у цих цілях використовується імбир у вигляді пасти (імбирний порошок + декілька крапель гарячої води), в компресах і лікувальних ваннах. [5]

Імбир застосовують також при паралічі, жовтяниці, глистових захворюваннях, проносі і харчовому отруєнні. Хвалені синтетичні ліки втрачають свою привабливість порівняно з природною цілющою силою імбиру[8].

Застосування Piper nigrum. Перець чорний сприяє травленню, Римляни вживали його у великих кількостях. Проте в тих кількостях, в яких він вживається в нашій кухні, це не має шкоди для здоров'я. [5] Впливає на системи: травну, кровоносну, дихальну. [7] Загальнозміцнююче, відхаркувальне, глистогінне. Він також сприяє травленню, стимулює процес обміну речовин, активізуючи спалювання калорій. [1]

Застосування Curcuma longa. Куркума є прекрасним натуральним антисептиком і самим відповідним протизапальним засобом для тих, хто ослаблений хронічними захворюваннями або просто хворий. В той же час куркума покращує травлення і підвищує активність кишкової флори, що також робить її незамінною для хронічних хворих. Куркума відвіку славиться своєю здатністю очищати кров, при цьому вона розігріває її і стимулює утворення нових кров'яних тілець.[2]

Застосування Petroselinum crispum. Петрушка має спазмолітичну, сечогінну, потогінну, жовчогінну дію, підвищують тонус гладеньких м'язів матки, кишечника, сечового міхура, розчиняють пісок і каміння. Застосовують при лікуванні набряків, сечокам'яної хвороби, запаленнях сечового міхура та простати, при диспептичних порушеннях травлення, для зупинки після пологових маткових кровотеч. Свіжим соком лікують дерматити, укуси комах, фурункули. Мазь з плодів застосовують при педикульозі.[3]

Лабораторний метод – це самостійне проведення студентами експериментів, дослідів з використанням устаткування, інструментарію, тобто, з використанням спеціального обладнання. Лабораторний метод забезпечує не лише набуття студентами знань, а й підтримує інтерес до навчання, спонукає до подальших досліджень, сприяє формуванню практичних умінь і навичок. Такі практичні роботи виконують функції поглиблення знань, закріплення умінь, контролю і корекції, стимулюють пізнавальну діяльність, підвищують мотивацію, сприяють розвитку самостійності та творчої активності студентів.[4]

Всі пряно-ароматичні рослини володіють антибактеріальною активністю, тому важливо було розробити методіку лабораторної роботи по визначенню антибактеріальної активності пряно-ароматичних рослин по відношенню до різних умовно-патогенних бактерій. Студенти спеціальності «Здоров'я людини» вивчали дисципліну «Мікробіологія, вірусологія, імунологія» на III-му курсі, – тому з мікробіологічними методиками ознайомлені.[2]

Для проведення лабораторної роботи потрібно наступне обладнання: чашки Петрі, стерильні шприци, середовище МПА, стерильні диски, чисті культури досліджуваних санітарно-показових бактерій. Водні витяжки різних видів пряно-ароматичних рослин у кількості не менше 5 г.

Навчальна діяльність спрямована на озброєння студентів знаннями, вміннями та навичками. Але крім цього А.Н. Лук виділяє необхідність інтеграції в навчальний процес творчих ситуацій. Творчі ситуації стимулюють пошукову діяльність студентів, розвивають їх творчі здібності, що сприяє розвитку креативних рис особистості. Тому при розробці методики проведення лабораторної роботи «Антибактеріальна активність пряно-ароматичних рослин» ми використали творчу ситуацію, - яка з пряно-ароматичних рослин потрібна для оздоровлення людини при різних типах патологічних станів.

Враховуючи сучасний стан наукової літератури [5,6,7,10,11,12] нами було обрано наступні об'єкти дослідження для лабораторної роботи, - перець чорний, куркума, імбир, петрушка та лепеха (аір болотний).

Для вивчення антибактеріальної активності застосовувався метод паперових дисків.

Суть методу полягає в тому, що диски фільтрувального паперу просочують розчином, який вивчається, і кладуть на поверхню агаризованого середовища, останнє засіяне тест культурою.[3] Цей метод широко застосовується у медицині при підборі антибактеріальних препаратів у лікарській практиці.

Результати лабораторного дослідження студенти заносять у таблицю.

Таблиця. Антибактеріальна та фунгіцидна активність екстрактів деяких пряно-ароматичних рослин

Тест-мікроорганізми	Зона лізису / мм				
	перець чорний	куркума	імбир	петрушка	аір болотяний
кишкова паличка	0	0	0	8	0
золотистий стафілокок	8	9	0	9	8
чудова паличка	9	11	9	-	8
сінна паличка	0	20	0	0	11
кандіда біла	20	14	0	12	12
синьогнійна паличка	7	16	11	7	9
сарцина жовта	8	10	10	12	9

Зона гальмування, діаметр якої представлено у таблиці, - це зона, де відбувається лізис бактеріальних клітин, її розміри пропорційні антибактеріальній активності субстрату [11].

З емпіричних даних зрозуміло, що найбільш активно пригнічує ріст гриба кандіди білої витяжка з насіння перцю чорного. Перець чорний також активно пригнічує розвиток чудової палички, синьогнійної палички, сарцини жовтої і стафілокока золотистого, не впливаючи при цьому на кишкову паличку, яка завжди присутня у кишковому тракті людини і є його необхідним компонентом. Витяжка із кореневища імбиру виявила антибактеріальну активність по відношенню до бактерій гниття – чудової палички, синьогнійної палички, сарцини жовтої. Імбир не впливає на кандіду білу, кишкову паличку, сінну паличку і золотистий стафілокок, що свідчить про слабкий ендеоекологічний вплив цієї рослини в мікроценозах. Екстракт куркуми виявив сильний антибактеріальний ефект по відношенню до сінної палички, дещо менший проти синьогнійної палички і кандіди білої, майже не виявив антибактеріальних властивостей по відношенню до сарцини жовтої і стафілокока золотистого, відсутнє пригнічення кишкової палички. Екстракт, виділений із аіру болотяного, проявляє середню антибактеріальну активність відносно кандіди білої, синьогнійної палички, сарцини жовтої, золотистого стафілококу та чудової палички. Петрушка виявила значний антибактеріальний ефект відносно кандіди білої та сарцини жовтої та менший відносно золотистого стафілокока та кишкової палички.

Отримані дані дозволили студентам дійти висновків про те, що чорний перець найбільш корисний для ендеоекології людського і рослинного організмів. Ця рослина згубно впливає на хвороботворні бактерії і гриби, ніяк не впливаючи на позитивного симбіонта людського організму – кишкову паличку і стимулює розвиток симбіонта рослинного організму – сінну паличку. Водна і лектинова витяжка із кореневища імбиру має слабку антибактеріальну активність відносно бактерій гниття, не впливаючи на симбіонтів людського організму. Тобто, ефект цієї рослини можна розглядати насамперед як екзоекологічний.

В педагогічному експерименті брали участь 2 групи студентів по 50 осіб в кожній.

Висновки. За допомогою пряно-ароматичних рослин можна проводити як профілактику захворювання так і лікування. Лікування проводиться тільки коли людина порадиться з лікарем, самолікування може зашкодити нашому здоров'ю. Також з проведеного експерименту можна зробити висновок, що пряно-ароматичні рослини мають властивості знищувати патогенні мікроорганізми які паразитують в організмі людини.

ДЖЕРЕЛА ТА ЛІТЕРАТУРА

1. Мегалінська Г.П., Костирко О.О. Фітогемаглютиніни та їх вплив на здоров'я людини.: Фізіологія людини і тварин, 2011, с. 132-138.

2. Мегалінська Г.П., Морозюк С.С., Афанасьєва І.Ф. Вивчення цитостатичної активності деяких рослин-радіопротекторів: Збірник. Сучасний стан та перспективи розвитку природничо-географічних наук і освіти. К.: НПУ, 1999, с. 38-40.
3. Сікура А.О. Методи підвищення пізнавальної активності студентів при вивченні мікробіології. Молодий вчений; № 12 (27), Частина 4, 2015.
4. Сікура А.О. Навчання і розвиток пізнавальних здібностей студентів при проведенні спостережень у предметних дослідженнях. Матеріали X Міжнародної науково-практичної конференції „Вища освіта України у контексті інтеграції до європейського освітнього простору” 19-21 листопада 2015 року, м. Київ; Том V (65) «Психологічні, педагогічні та організаційні умови запровадження європейських стандартів вищої освіти, 2015, с. 446-453.
5. Хасин К.М., Мидлер А.П. Пряности. Лечебные и кулинарные свойства. Издательство «Общество САТТВА» Санкт-Петербург, 2001, с.173.
6. Alavijeh P. K. A study of antimicrobial activity of few medicinal herbs. Parastoo Karimi Alavijeh, Parisa Karimi Alavijeh and Devindra Sharma. Asian Journal of Plant Science and Research, 2 (4), 2012, p. 496 – 502.
7. Antara Sen. Evaluation of antimicrobial activity of different solvent extracts of medicinal plant: Melia azedarach L. Antara Sen, Amla Batra Int J Curr Pharm Res. Vol 4, Issue 2, 2010, P. 67 – 73.
8. Antimicrobial activity of some medicinal plants against multidrug resistant skin pathogens. Maher Obeidat. Journal of Medicinal Plants Research, Vol. 5(16), 2011, p. 3856 – 3860.
9. Haznedaroglu MZ, Karabay NU, Zeybek U. Antibacterial activity of Salvia tomentosa essential oil. Fitoterapia, 2001, Nov;72(7), p.829-31.
10. Hossain MM, Paul N, Sohrab MH, Rahman E, Rashid MA. Antibacterial activity of Vitex trifolia. Fitoterapia, 2001, Aug;72(6), p.695-7.
11. Study Antimicrobial Activity of Lemon (Citrus lemon L.) Peel Extract. Maruti J. Dhanavade, Chidamber B. Jalkute, Jai S. Ghosh and Kailash D. Sonawane. British Journal of Pharmacology and Toxicology, Vol. 2(3), 2011, p. 119 – 122.
12. Sumathi P. Antimicrobial activity of some traditional medicinal plants. Journal of Medicinal Plants Research. Vol. 4(4), 2010, p. 316 – 321.

УДК 616.248:615.47

Світлана Латенко, Михайло Коростельов
(Київ)

СУЧАСНІ ПІДХОДИ ДО ВИКОРИСТАННЯ МЕТОДІВ ФІЗИЧНОЇ ТЕРАПІЇ У ХВОРИХ НА БРОНХІАЛЬНУ АСТМУ

Роботу присвячено сучасним підходам використання методів і засобів фізичної терапії у відновному лікуванні хворих на бронхіальну астму з метою підвищення ефективності процесу реабілітації

Ключові слова: фізична терапія; бронхіальна астма; дихальні тренажери; дихальна гімнастика.

The work is devoted to modern approaches to the use of methods and means of physical therapy in restorative treatment of patients with bronchial asthma in order to increase the effectiveness of the rehabilitation process.

Key words: physical therapy; bronchial asthma; respiratory simulators; respiratory gymnastics.

Вступ. Бронхіальна астма (БА) є одним з найпоширеніших хронічних захворювань, що являє значну медико-соціальну проблему для дорослих і дітей. За останні 20 років її поширеність помітно зросла в багатьох країнах світу, збільшилася кількість важких форм захворювання і рівень смертності. При цьому зберігаються недостатня ефективність медикаментозної терапії, висока вартість лікування, незадовільна якість життя пацієнтів. Таким чином, бронхіальна астма є глобальною проблемою у всіх країнах світу незалежно від рівня їхнього розвитку. Методами і засобами фізичної терапії можна найбільш ефективно повернути людину із стану хвороби, покращити якість її життя і наблизити до найбільш працездатного стану [1, с. 269].

Мета і завдання дослідження. Розглянути та систематизувати сучасні підходи до застосування методів і засобів фізичної терапії у відновному лікуванні хворих на БА з метою підвищення ефективності процесу реабілітації.

Аналіз публікацій з теми дослідження. БА – захворювання переважно запальної етіології, розвивається на тлі спадкової схильності до алергічних захворювань. Патогенез БА надзвичайно складний і пов'язаний з розвитком запалення, яке може бути алергічним, інфекційним і нейрогенним з подальшим формуванням гіперреактивності і обструкції бронхів [6, с.153].

Основні синдроми при БА: бронхоспастичний, запальний, дихальної недостатності, надниркової недостатності, легеневого серця, емфіземи, синдром слабкості дихальної мускулатури, астеничний, локальної та загальної імунної дисфункції. У більшості випадків спостерігається поєднання перерахованих клінічних форм і особливостей перебігу БА [4, с. 11].

Лікування бронхіальної астми комплексне і націлене насамперед на усунення нападу, для чого використовують медикаменти, що знімають спазми мускулатури бронхів і розширяють їх просвіт. Використовують засоби, що знижують чутливість організму до алергенів (десенсибілізуючі), нормалізують діяльність ЦНС, протидіють інфекції. Велику питому вагу у лікуванні БА мають засоби фізичної терапії [4, с.19].

Фізична терапія – це застосування фізичних вправ і природних чинників із профілактичною і лікувальною метою у комплексі заходів, направлених на відновлення здоров'я, фізичної активності та працездатності пацієнтів. До природних чинників відносяться сонце, повітря і вода, які використовуються в комбінації з різноманітними формами лікувальної фізкультури (ЛФК), переважно у фазі ремісії БА [7, с.256].

Процес менеджменту пацієнта складається з п'яти етапів:

1. Комплексне обстеження
2. Оцінка зібраних даних
3. Визначення діагнозу, що базується на порушеннях структури і функцій тіла, функціональних обмеженнях та інвалідності.
4. Встановлення прогнозу і плану лікування на основі цілей, орієнтованих на пацієнта.
5. Здійснення відповідних втручань.

Головною метою цих етапів є досягнення функціонально значущих результатів пацієнтом. Як показує практика, процес повторного оцінювання і переоцінювання фактичного стану організму хворого повинен відбуватись на кожному етапі реабілітації. Здатність фізичного терапевта приймати своєчасні рішення та корегувати втручання впливає на результат в цілому. Одним з головних завдань фізичної реабілітації є відновлення певної функції організму. Але функція не є самостійною одиницею, до її складу входить багато взаємопов'язаних компонентів, які наведено на Рис.1. Тому для відновлення функції працювати треба з усіма її компонентами [6, с.54].



Рис.1. Основні компоненти функції організму

Основними напрямками профілактики загострень БА є: запобігання контакту з алергенами, припинення контакту із неспецифічними подразнювальними факторами навколишнього середовища (вихлопні гази, тютюновий дим), раціональне харчування, адекватне застосування медичних засобів, своєчасна санація вогнищ хронічної інфекції, активний спосіб життя, загартовування, заняття фізкультурою і спортом [2, с.167].

Результати дослідження. Складовими програми використання методів і засобів фізичної терапії у хворих на БА є:

1. Фізіотерапія (електрофорез, індуктотермія, вплив ультразвуком, ампліпульс, ультрафіолетове опромінення) [6, с. 87].

2. Гіпербарична оксигенація, лазерне і ультрафіолетове опромінення крові.

3. Еферентні методи впливу (гемосорбція, плазмаферез, плазмацитоферез, засновані на пропусканні крові через спеціальні пристосування з метою зміни її якісного складу) [7, с. 345].

4. Спелеотерапія. Її ефект пов'язаний з особливою взаємодією частинок солі (сухого аерозолю хлориду натрію) з поверхнею дихальних шляхів. При цьому зменшуються або зникають напади задухи, нормалізуються показники імунітету, полегшується відходження мокроти. Згідно зі статистикою спелеотерапія дозволяє поліпшити стан: при БА легкого перебігу – в 99%, при бронхіальній астмі середньої тяжкості – в 82%, при тяжкому перебігу - в 42,8% випадків. У переважній більшості хворих, які пройшли сеанси спелеотерапії, стійкий позитивний ефект зберігається від 1 року і довше [5, с. 10].

5. Респіраторна терапія. Для хворих на БА розроблено велику кількість гіповентиляційних вправ, за допомогою яких можна ліквідувати легкі та середні за важкістю напади утрудненого дихання або нав'язливого сухого кашлю. Активні заняття дихальними вправами ведуть до оптимізації співвідношення процесів збудження і гальмування в центральній нервовій системі (ЦНС), сприяючи усуненню функціональних порушень її роботи. Все це разом із правильним диханням покращує екскурсію грудної клітки, укріплює дихальні м'язи, сприяє нормалізації нейроендокринної регуляції, зниженню реактивності бронхів, відновленню нормального механізму дихання, нормалізації діяльності інших внутрішніх органів. Дихальна гімнастика (ДГ) проводиться на амбулаторно-поліклінічному етапі лікування. При цьому використовують:

а) статичне кероване дихання коли задіяні лише дихальні м'язи - це сприяє нормалізації співвідношення між вдихом і видихом [7, с. 286].;

б) динамічне кероване дихання – поєднується з різними рухами, що виконуються руками, ногами, головою, корпусом для посилення і подовження видиху [3, с. 167];

в) локалізоване дихання - коли обмежують активність певної частини грудної клітки і посилюють дихальні рухи в іншій частині, з метою збільшення дихальної екскурсії - верхнє грудне, нижньо-грудне, нижньо-бокове, бокове, черевне дихання (Рис.2) [3, с. 316];



Рис.2. Основні види локалізованого дихання

Існує багато різновидів ДГ. В даний час найбільш популярними є: парадоксальне дихання за А.Стрельніковою, рідке і глибоке дихання за системою йогів, поверхнєве дихання за К. Бутейком та метод Фролова.

6. Фітотерапія. Для лікування БА застосовується багато лікарських рослин: чебрець, соснові бруньки, мати-й-мачуха звичайна, оман високий, дягель лікарський, материнка звичайна, першоцвіт лікарський, подорожник великий.

7. Дієта. Правильне харчування відноситься до одного з базових елементів в боротьбі з бронхіальною астмою [2, с.215].

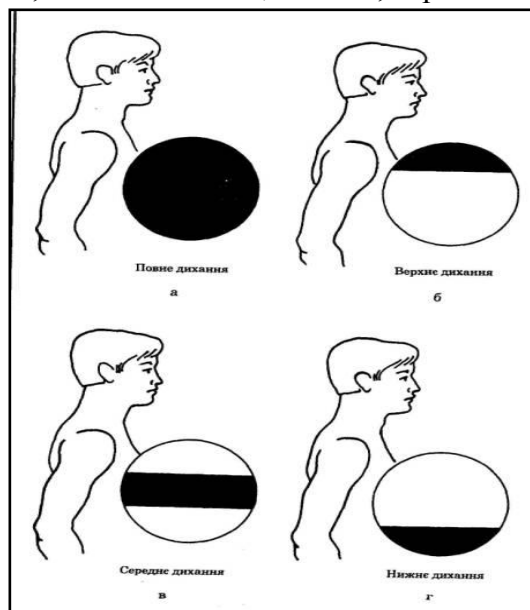
8. Дихальні тренажери, які застосовують у програмах фізичної реабілітації осіб хворих на БА з урахуванням функціональних та клінічних особливостей пацієнта як самостійний засіб, так і в поєднанні з іншими засобами фізичної реабілітації. Апарати-тренажери базуються на створенні дихального опору, зміні газового складу альвеолярного повітря, утворенні осциляторних коливань повітряного потоку у бронхіальному дереві чи їх комбінації. Як приклад на Рис.3 представлено популярний тренажер Фролова [8, с. 48].



Рис.3. Тренажер Фролова

Оцінку ефективності використання методів фізичної терапії необхідно проводити на етапах реабілітації за комплексом наступних показників: наявність нападів утрудненого дихання; частота використання бронхолітиків; наявність кашлю; зміни ФЗД; показники функціональних проб; зміни АТ. Програма реабілітації повинна бути побудована таким чином, щоб розширення рухових можливостей хворих проходило на тлі покращення цих показників.

Висновки. 1. Використання методів фізичної терапії в період ремісії БА в комплексі з медикаментозним лікуванням покращує якість життя хворих, прискорює відновлення функції зовнішнього дихання і дозволяє знизити дозу і частоту використання бронхолітиків.

2. Перспективним напрямком фізичної терапії хворих на БА є використання дихальних тренажерів, які збільшують екскурсію грудної клітки, покращують функції дихальних м'язів, балансують стан ЦНС і є простими у використанні.

ДЖЕРЕЛА ТА ЛІТЕРАТУРА

1. Альошина А. Значення засобів фізичної реабілітації, які використовуються в лікуванні хворих на бронхіальну астму // Збірник наукових праць Волинського національного університету імені Лесі Українки. 2012. № 3 (19). С. 268-271.

2. Богданов В.В., Попова С.Н. Валеологія і реабілітація при бронхолегеневих захворюваннях. К.: Дія, 2003. 268 с.

3. Горанчук В. В., Сапова Н. И., Иванов А. О. Гипокситерапия. Санкт-Петербург : ЭЛБИ, 2003. 536 с.

4. Дикий Б.В., Ростока-Резнікова Б.В. Немедикаментозні методи в реабілітації хворих на бронхіальну астму: Методичні рекомендації. Ужгород, 2013. 37 с.

5. Малявин О.Г. Фізичні чинники в комплексній терапії хворих на астму // Фізіотерапія. Бальнеологія і реабілітація. Вид. "Медицина", 2005, № 1, С. 8 - 15.

6. Мовасик Н.І. Фізична реабілітація при порушеннях діяльності органів дихання. Львів: Здоров'я, 2004. 166 с.

7. Мухін В.М. Фізична реабілітація: підручник. К.: Олімпійська література, 2009. 488 с.

8. Івасик Н. Застосування тренажерів у дихальній гімнастиці пацієнтів з бронхолегеневими захворюваннями // Спортивна наука України. 2016. №2 (72). С. 42-50.

*Валентина Носенко, Марина Поправко
(Запоріжжя)*

ВИГОДОВУВАННЯ ДІТЕЙ ПЕРШОГО РОКУ ЖИТТЯ

У статті розкрито значення грудного молока для вигодовування дитини раннього віку.

Ключові слова: грудне вигодовування, молозиво, штучне вигодовування, техніка прикладання до грудей.

Найбільш природною їжею для малюка першого року життя є материнське молоко. Спроби вигодовування дитини молоком другого біологічного виду – погано. Але процент вигодовування материнським молоком залишається низьким 40 – 50%. Основною причиною являється відсутність у жінки установки на грудне вигодовування, яке повинне формуватись задовго до пологів і всілякої підтримки під час вагітності, після народження дитини, а також недостатня позиція мед працівників.

Значення грудного вигодовування:

Жіноче молоко – природний продукт, який виробляється молочними залозами матері для забезпечення росту і розвитку дитини в ранньому дитинстві – це лактація. Склад жіночого

молока змінюється з потребами дитини: вітаміни, гормони, мікроелементи, біологічно активні речовини, інтерлейкіни, фактори росту тканин.

Молоко складається з:

Молозиво – виділяється в перші 3-5 днів, жовта, клейка рідина її ще називають проміжною, легко засвоюється, багато білка, вітамінів, гормонів.

Перехідне молоко – виділяється на протязі перших 5-10 днів, по складу наближається до зрілого молока.

Зріле молоко – міняється на протязі лактації, але молоко мами, яка має дитину другого півріччя, не буде адекватним для дитини перших місяців життя.

Окрім того треба знати, що грудне молоко різних матерів – різне по складу. Згідно матеріалам ВОЗ виділяють наступні визначення:

Виключно грудне вигодовування – це оптимальний варіант харчування дитини до 6 місяців життя, коли дитина отримує тільки грудне молоко.

Переважно грудне вигодовування – на ряду з грудним молоком дитина отримує соки, фруктові пюре, молочні суміші.

Доповнене грудне вигодовування – має 2 види:

Грудне вигодовування з прикормом оптимальний варіант харчування для дитини 6 місяців і більше; змішане вигодовування – разом з материнським молоком дитина отримує докорм сумішами (більше 100 мл. за добу); символічне грудне вигодовування – символічне прикладання до грудей, як психологічна форма зв'язку мами з дитиною.

Дуже важливо використовувати наступні варіанти режиму харчування:

1 варіант: вільне вигодовування за вимогою дитини, частіше практикується в перші місяці життя, виключно при грудному вигодовуванні.

2 варіант: регламентоване вигодовування режим харчування дитини першого року життя, коли годують більш – менш у фіксований час, частіше першого, другого місяця життя при змішаному вигодовуванні.

Результати науково-дослідницької роботи на базі однієї з дитячих поліклінік м. Запоріжжя: Дослідження проводилось шляхом статистичної обробки амбулаторних карток дітей віком від народження до шести місяців. Вибраний вік дітей від народження до 6 місяців обумовлений тим, що :

– грудне вигодовування відіграє важливу роль при формуванні імунної системи. У новонародженої дитини вона незріла і малюк немає власного імунітету, тому разом з молоком матері він отримує пасивний імунітет, а формування першого етапу імунітету завершується в віці 6 місяців від народження;

– материнське молоко бере участь в адаптації травної системи дитини до дорослої їжі, допомагає засвоювати її, найбільш повноцінна їжа для дитини, саме в віці від 4 до 6 місяців материнське молоко не може повністю задовольнити зростаючий організм усіма необхідними речовинами, внаслідок цього вводять прикорм ;

– тільки в материнському молоці містяться ферменти, що дозволяють шлунку переварити і засвоїти грудне молоко. Всього на дільниці спостерігається 1382 дитини, із них на грудному вигодовуванні знаходиться до 3 місяців – 331 дитина, до 6 місяців – 567 дітей.

У відсотковому співвідношенні на грудному вигодовуванні знаходиться 65%, дітей, на штучному 35% дітей від загальної кількості. В абсолютних цифрах цей показник становить 899 дітей на грудному вигодовуванні та 483 дитини на штучному вигодовуванні. Із загальної кількості дітей, які знаходяться на грудному вигодовуванні 43% (386 дітей) перебувають на виключно грудному вигодовуванні, а 57% (513 дітей) перебувають на змішаному вигодовуванні.

Причини, які обумовлюють штучне вигодовування у дітей

Соматичні захворювання матері: СНІД, гепатит, епілепсія, онкопатологія, інфекційні та спадкові захворювання – 38%; Гіпогалактія (поступове зменшення кількості молока до повного припинення лактації) – 27%; свідомо відмова матері від грудного вигодовування та

вік матері (15-18 років) – 14%. Захворювання з боку дитини : вроджені вади серця, пологові травми, заяча губа, вовча паща – 9%; недоношені діти – 7%; вживання жінкою протизаплідних препаратів із підвищеним вмістом естрогенів (зниження продукції молока до повної відсутності лактації) – 5%.

З даних, представлених у таблиці можемо спостерігати наступну тенденцію: більша кількість дітей, які знаходяться на штучному вигодовуванні обмовлена причинами з боку матері, а саме : соматичні захворювання матері: СНІД, гепатит, епілепсія, онкопатологія, інфекційні та спадкові захворювання; гіпогалактія ; свідомо відмова матері від грудного вигодовування та вік матері; вживання жінкою протизаплідних препаратів із підвищеним вмістом естрогенів і це становить 84% від загальної кількості досліджуваних нами дітей лише 16 % знаходяться на штучному вигодовуванні з причин, обумовлених станом дитини : вроджені вади серця, пологові травми, заяча губа,вовча паща, недоношені діти; 19 % дітей, які знаходяться на штучному вигодовуванні, у зв'язку зі свідомою відмовою матері від грудного вигодовування та вживанням протизаплідних засобів із підвищеним вмістом естрогенів, могли б знаходитися на природному вигодовуванні .

Отже, можна порекомендувати методи корекції причин недостатності грудного молока, а саме: активне лікування соматичних та інфекційних захворювань. Профілактика гіпогалакції (часте прикладання до грудей, раціональне харчування та сон матері, допомога оточуючих, прогулянки на свіжому повітрі, достатня кратність вигодовування); запевнення матері в її здатності достатнього забезпечення малюка грудним молоком, пояснити, що штучне вигодовування небезпечне для здоров'я дитини, а ефективне грудне, як для мами, так і для сім'ї в цілому: економія грошей, позбавлення багатьох клопотів; активне лікування всіх вад та аномалій розвитку ; провести бесіду з мамою щодо тимчасової незрілості її дитини, які з часом нормалізуються і вона буде здатна забезпечити немовля молоком; запевнити маму щодо необхідності використання інших протизаплідних засобів, які не знижують лактацію.

12 важливих принципів грудного вигодовування, про які треба знати кожній мамі:

1. Наявність в письмовій формі політики підтримки грудного вигодовування і регулярне доведення його положень до відома усіх медичних працівників закладу, вагітних, матерів та членів їх родин.

2. Систематичне навчання медичного персоналу щодо впровадження політики (плану дій) підтримки грудного вигодовування.

3. Впровадження в практику сучасних методів підготовки сім'ї донородження дитини.

4. Допомога матерям успішно розпочати раннє грудне вигодовування.

5. Навчання вагітних, матерів та членів їх родин як годувати грудьми та як зберегти лактацію у складних ситуаціях, в тому числі, якщо вони тимчасово відокремлені від своїх дітей.

6. Підтримка включно грудного вигодовування до шестимісячного віку дитини за винятком випадків, зумовлених медичними та соціальними показаннями, і продовження грудного вигодовування до 1 року і більше із своєчасним в веденням пригодовування.

7. Забезпечення цілодобового спільного перебування матері з дітьми та участі матері (членів родини) у здійсненні догляду за дитиною.

8. Заохочення матерів до грудного вигодовування за вимоги дитини за відсутності медичних проти показів.

9. Відмова від використання у дітей, які знаходяться на грудному вигодовуванні сосок, пустышок чи інших середників, які імітують материнські груди.

10. Створення груп підтримки грудного вигодовування і направлення до них матерів.

11. Дотримання міжнародного зведення правил збуту замінників грудного молока.

12. Практика сімейних пологів (підготовка партнерів і допомога жінці під час пологів).

Вільне відвідування породіллі (матері) і дитини у відділенні спільного перебування.

Техніка прикладання до грудей

Поза матері. Можна годувати дитину сидячи, лежачи або стоячи. У будь-якому випадку поза має бути зручною і не викликати напруження. У разі потреби можете скористатися подушками, щоб спертися на них, або змінити позу.

Положення дитини біля грудей:• тримайте дитину так, щоб її животик був притиснутий до верхньої частини вашого живота, нижня ручка дитини повинна обіймати матір знизу;• голівка дитини повинна лежати на ліктьовому згині руки матері: позиція немовляти змінюється за рахунок зміни положення руки; • обличчям дитина має бути повернута строго до груді, носик – навпроти соска, немовля не може добре захопити груди, якщо змушене повертати голову; • голова і тулуб дитини повинні бути на одному рівні, немовля не може ефективно смоктати, якщо його голова зігнута чи викривлена, а ноги провисають; • притримуйте дитину за все тіло, а не тільки за плечі і голівку особливо це важливо, якщо дитина новонароджена або має низьку вагу; • стежте, щоб тіло дитини повністю лежало на подушці, столику, ліжку тощо, не примушуйте себе тримати дитину лише на руках.

Положення вільної руки матері. Якщо у вас невеликі груди – їх можна не підтримувати. *Коли ж ваші груди великі, то підтримувати їх слід так:*• вільна долоня повинна лежати на грудній клітці збоку під груддю – так, щоб вказівний палець став опорою для основи грудей;• великим пальцем можете злегка натискати на верхівку груді: це покращить форму грудей, і немовляти буде легше її захопити; не можна натискати пальцями на груди поблизу ареоли, як це помилково роблять, щоб відвести тканини молочної залози від носика дитини, оскільки так перетискаються молочні протоки, що перешкоджає припливу молока до молочних синусів, які розміщені в ділянці ареоли;• притримуйте молочну залозу так, щоб це не перешкоджало годуванню дитини.

Як прикладати немовля до грудей: 1. Доторкніться соском до губ дитини, почекайте, щоб вона сама широко відкрила ротик, а потім присуньте її до грудей; 2. Простежте, щоб дитина захопила разом із соском більшу частину ареоли.

Ознаки правильного прикладання: • підборіддям і носиком немовля торкається до грудей, диханню це не перешкоджає;• ротик дитини широко розкритий;• губи немовляти вивернуті, особливо нижня;• щічки дитини круглі або ніби розпливаються по материній груді;• більша частина ареоли захоплена ротиком маляти, губки розміщені на 2,5-4 см вище від основи соска;• дитина смокче повільно і чути, як вона ковтає молоко;• видно, як рухаються жувальні м'язи дитини, вони розміщені в ділянці нижньої щелепи ближче до вух, коли вона смокче груди, та чути характерні звуки під час смоктання і ковтання молока;• процес годування є безболісним для матері.

Ознаки неправильного прикладання: • дитина не повернута животиком і не притиснута до верхньої частини живота матері; • маля підтримують лише за плечі, а його сіднички і ніжки звисають; • дитина лежить на колінах матері, зігнувшись, намагається годувати її; • тіло маляти не лежить на одній лінії, а розміщене косо або перекивлене; • шия немовляти зігнута, викривлена або голова закинута назад, • носик дитини розміщений не перед соском матері; • підборіддя дитини не доторкається до материної груді; • ротик маляти відкритий нешироко, губи втягнуті до середини; • дитина захопила лише сосок, а більша частина ареоли – над її губами; • щічки немовляти під час смоктання западають; • дитина робить швидкі і короткі смоктальні рухи; • під час смоктання немовля „прицмокує”; • під час годування дитини мати відчуває біль або дискомфорт.

Наслідки неправильного прикладання: • на сосках утворюються тріщини; • мати відчуває біль під час годування, що призводить до появи страху перед годуванням, а також до гальмування рефлексу виведення молока; • недостатнє випорожнення молочної залози може призвести до застою молока – лактостазу; • наслідком утворення тріщин і лактостазу може стати мастит; • неефективне смоктання дитини призводить до зменшення секреції молока і розвитку так званої гіпогалакції у матері, а маля поводить себе неспокійно біля грудей і погано набирає вагу.

Протипоказання прикладання до грудей. З боку дитини:

Оцінка за шкалою Апгар 6 балів і нижче, діти народжуються в асфіксії;пологові травми; недоношені діти; вродженні аномалії щелепно – лицевого апарату; тяжкі захворювання, що супроводжуються порушенням дихання, серцево – судинної системи; гемолітична хвороба новонароджених.

З боку матері: велика крововтрата в пологах; нефропатія вагітних; оперативні втручання; гнійно- запальні захворювання; гострі інфекційні захворювання.

Молока достатньо, якщо: перевірка на «мокрі пелюшки», сеча світлого кольору; нормальний приріст маси, зросту, окружності голови, окружності грудної клітини ; спокійна поведінка дитини; спокійний сон; достатній тургор та еластичність шкіри;стілець 6 – 8 р. на добу без патологічних домішків;опірність до захворювань.

Молока недостатньо, якщо: дитина неспокійна під час і після годування.

дитина довго смокче груди;при зціджуванні після годування – молока немає;

рідке сечовипускання – менше 6 разів на добу;стілець сухий; поганий сон; голодний крик; затримка приросту маси, зросту, окружностей.

Способи розрахунку кількості молока необхідного для дитини:

Кількість молока в перші 8 – 10 днів життя розраховується за формулою Зайцевої: добовий об'єм кількості молока в мл. дорівнює 2% від маси тіла помножене п. Для визначення разового об'єму молока на одне годування ділять добову кількість молока на кількість годувань в даному віці.

Об'ємний метод: Добовий об'єм молока (в мл.) складає: від 10 дн. до 2 міс – 1/5 маси тіла;від 2 міс. – 4 місяці 1/6; від 4міс – 6 міс. 1/7від 6 міс – 8 міс. 1/8.

Калорійний метод –_цим способом розраховують потребу дитини в енергії, яка складає:за 1 квартал – 120 ккл. / на 1 кг. маси тіла; а 2 кв. – 115 ккл. ;за 3 кв. – 110 ккл.; за 4 кв. – 105 ккл.

Формула Фінкельштейна – для дітей віком до 10-ти днів $n \cdot 70$ – для дітей з вагою до 3200 г. $n \cdot 80$ – для дітей вагою більше, ніж 3200 г. , де кількість днів життя дитини

Формула Ромеля – для недоношених дітей $10 \text{ мл} \cdot n$, де n – кількість днів життя дитини

Відомо, що штучне переривання природного годування призводить до порушення здоров'я матері та дитини. Треба, щоб вагітна жінка знала, що достатня кількість грудного молока залежить від її фізичного та психологічного стану, дотримання режиму і характеру харчування, правильності природного вигодовування. Питання про наявність гіпогалактії необхідно вирішувати разом із педіатром. Як правило, вдається знайти причини (дефекти вигодовування дитини, невдале поєднання праці та відпочинку, нераціональне харчування матері, сімейний неспокій тощо) і ліквідувати їх. Варто зазначити, що нерідко такі прості заходи, як достатній сон матері, перебування її на свіжому повітрі не менше 2 годин на день, сприятливі взаємовідносини оточуючих, нормалізують порушені процеси лактації. І лише в деяких випадках за рекомендацією лікаря можна використовувати гормональні засоби (пролактин, мамофізин, окситоцин), вітаміни А, вітаміни В, РР, С, Е, мікроелементи (йод) , фізіотерапевтичні методи (ультрафіолетове випромінювання молочних залоз, ультразвук, вібраційний масаж), біогенні препарати (апілак, екстракт глоду п'ятиматочкового). Без сумніву, всі переваги грудного молока стимулюють збереження грудного вигодовування. При відсутності материнського молока бажано використовувати донорське, яке має особливо важливе значення в перші місяці для дитини, при гіпотрофії (розлади харчування з відставання маси і зросту), під час захворювання (особливо травного каналу), в період видужання. Звісно, що забезпечити дитя донорським молоком для систематичного і тривалого вигодовування не завжди вдається, і цінність його, порівняно з грудним (материнським), помітно менша .

Варто звернути увагу на те, що донорське молоко зазнає термічної обробки, внаслідок чого зменшується кількість вітамінів, біологічно активних речовин, змінюється характер білка. Жінки, які здають молоко на донорські пункти не так ретельно стежать за характером

свого харчування і режимом, а тому якісна характеристика цього молока значно гірша. Наприклад, кількість білка в донорському молоці – всього 0,8-0,9%.

Основним завданням медичних працівників, а також кожної освіченої людини, повинно бути пропагування природного вигодовування, одним із варіантів якого є вигодовування донорським молоком. Ось чому необхідні широка агітація та активне заохочування жінок-годувальниць до здачі залишків молока на донорські пункти (сьогодні вони відсутні), де мусить проводитися його дослідження, перевірка і підготовка для видачі дітям, які потребують його. Адже природне вигодовування – це золотий стандарт харчування дитини!

ДЖЕРЕЛА ТА ЛІТЕРАТУРА

1. Актуальні питання педіатрії: Навчально-методичний посібник для лікарів загальної практики – сімейної медицини. К.: Червона Рута-Туре, 2006. С.315-344.
2. Дитяче харчування і засоби догляду за малюками в Україні'99 / Каталог-довідник. Гармонія, 1999. 128 с.
3. Казмірчук В.Є., Ковальчук Л.В. Клінічна імунологія і алергологія. Вінниця: Нова книга, 2006. 528 с.
4. Клиническая иммунология и аллергология: Учебное пособие / Под ред. А.В. Караулова. М.: Медицинское информационное агентство, 2002. С. 38-48.
5. Нетребенко О.К. Харчування і розвиток імунітету у дітей на різних видах вигодовування // Світ нутріціології. 2006. № 1. С. 2-7.
6. Лэббон М., Куни К., Коули Ш. Руководство: грудное вскармливание, планирование семьи и метод лактационной аменореи – МЛА. Институт Репродуктивного здоровья. Вашингтон, 1994. 18 с.
7. Отт В. Д. Вигодовування і харчування здорових дітей // У кн. Медицина дитинства / За ред. П. С.Мощица. Київ: Здоров'я, 1994. С. 148-187.
8. Наказ про організацію та забезпечення медичної допомоги новонародженим в Україні. Міністерство охорони здоров'я України. Київ, 1996. 111 с.
9. Ладодо К. С., Отт В.Д., Фатеева Е. М. Основы рационального питания детей. К.: Здоров'я 1987. 256 с.
10. Сміян І. С. Лекції з педіатрії. К.: Підручники і посібники, 2006. 767 с.

УДК 616.314.2-07-092.9(477.61)

Олександр Помпій
(Лиман)

СТАН СТОМАТОЛОГІЧНОЇ ОРТОПЕДИЧНОЇ ДОПОМОГИ НАСЕЛЕННЮ У ЛУГАНСЬКІЙ ОБЛАСТІ

У статті наведені результати ретроспективного аналізу звітів комунальних закладів охорони здоров'я Луганської області та приватного стоматологічного закладу (м. Северодонецьк) щодо найбільш поширених конструкцій для лікування дефектів зубних рядів у населення регіону. Встановлено, що цілісність зубних рядів у міських та районних стоматологічних закладах частіше відновлюють з використанням штамповано-паяних мостоподібних та часткових пластинкових протезів, у приватному закладі більш широко використовують незнімні конструкції з опорою на імплантати та бюгельні протези.

Ключові слова: населення Луганської області, дефекти зубних рядів, ортопедична допомога, незнімні та знімні конструкції.

The article presents the results of a retrospective analysis of the reports of the dental communal health institutions of the Luhansk region and the private dental institution (c. Severodonetsk) in order to identify the most common structures for the treatment of dentition

defects in the population of the region. It has been established that the integrity of dentition in urban and district dental institutions is more often restored using stamped-soldered bridges and partial plate prostheses, in a private institution implants and bugel dentures are quite widely used.

Key words: *population of the Luhansk region, defects of dentitions, orthopedic care, non-removable and removable dentures.*

Актуальність. Дефекти зубних рядів доволі поширені серед населення України. [1, с. 25; 3, с. 116]. Ускладнений карієс, захворювання пародонта, травми та новоутворення призводять до втрати зубів, що потребує ортопедичного лікування. Існує декілька протетичних конструкцій для відновлення цілісності зубних рядів, які можна поділити на дві групи: незнімні та знімні. Незнімні «класичні» мостоподібні конструкції мають ряд переваг над знімними, а саме, фізіологічний розподіл жувального навантаження через пародонт опорних зубів, висока естетичність та міцність, довговічність, швидке звикання пацієнтів. У той же час, значне препарування іноді здорових опорних зубів звертає увагу лікарів та пацієнтів на необхідність пошуку мінімально інвазивних або неінвазивних методів лікування дефектів зубних рядів, зокрема, адгезивних мостоподібних протезів та конструкцій з опорою на імплантати. Застосування ортопедичних конструкцій з опорою на імплантати дозволяє лікувати дефекти зубних рядів будь-якої довжини та локалізації, але велика вартість та залежність від загальносоматичного стану пацієнта обмежує використання подібних заходів ортопедичної реабілітації [2, с. 228].

Представниками знімних ортопедичних конструкцій є часткові пластинкові та бюгельні протези. Лікування з їх застосуванням дає змогу відновлювати великі дефекти зубних рядів, як включені, так і кінцеві, протези мають низьку собівартість відносно незнімних. Бюгельні протези, на відміну від пластинкових, розподіляють жувальне навантаження на альвеолярний відросток щелепи та пародонт опорних зубів, мають більш досконалі в функціональному та естетичному плані системи фіксації, а саме, атакмени, балки, опорно-утримувальні кламери тощо, тому є більш сприятливими для лікування часткової втрати зубів [2, с. 265]. Таким чином, вибір методу лікування дефектів зубних рядів вимагає диференційованого підходу до кожної клінічної ситуації, що покращить стан стоматологічної допомоги.

Матеріали та методи. Були вивчені звіти комунальних лікувально-профілактичних закладів Луганської області (форма №20) та приватного стоматологічного закладу «Естетік-центр» (м. Северодонецьк) за 2017 рік для визначення найбільш поширених ортопедичних конструкцій для лікування дефектів зубних рядів. Шляхом ретроспективного аналізу оцінювали поширеність дефектів зубних рядів за класифікацією Кенеді, ортопедичні конструкції, що застосовували для реабілітації пацієнтів у містах та районах Луганської області, та кількість виготовлених незнімних та знімних конструкцій. Крім того, був проведений аналіз кількості виготовлених протетичних конструкцій у приватному стоматологічному закладі «Естетік-центр».

Результати дослідження. Відповідно до звітів комунальних лікувально-профілактичних закладів Луганської області (форма №20) з приводу лікування часткової вторинної адентії, за 2017 рік виготовили 5110 протезів (табл.1).

Таблиця 1. Конструкції, що виготовлені у комунальних закладах охорони здоров'я, для лікування дефектів зубних рядів у населення Луганській області

Місто або район	Штамповано-паяні мостоподібні протези	Суцільнолиті мостоподібні протези	Часткові знімні пластинкові протези
м. Северодонецьк	408	10	757
м. Лисичанськ	727	-	607
м. Рубіжне	153	-	62
Кремінський район	39	-	80

Попаснянський район	338	-	532
Білокуракинський район	45	-	94
Марківський район	62	-	69
Троїцький район	59	-	69
Сватівський район	157	-	90
Міловський район	39	-	66
Старобільський район	88	-	48
Новоайдарський район	18	-	102
Біловодський район	130	-	142
Новопсковський район	100	-	26
Станично-Луганський район	-	-	-
Всього	2356	10	2744

Для заміщення дефектів зубних рядів III класу за Кенеді мешканцям області виготовлено 2366 мостоподібних протезів, з яких 2356 штамповано-паяних (99,6% від загальної кількості мостоподібних протезів) та лише 10 суцільнолитих (0,4%). Пацієнтам з дефектами зубних рядів I та II класу за Кенеді виготовляли часткові знімні пластинкові протези. Лікування кінцевих дефектів зубних рядів бюгельними протезами в комунальних стоматологічних закладах не проводили. В цілому, в області пацієнтам частіше виготовляли знімні протези, їх було 2744 (54% від загальної кількості протезів), ніж незнімні мостоподібні, яких виготовлено 2366 (46%).

Кількість протезів, що виготовили у містах Северодонецьку та Лисичанську, складала майже половину від кількості виготовлених протезів у комунальних лікувально-профілактичних закладах області. Так, у Северодонецьку виготовили 1175 протезів (23,0% від загальної кількості протезів у мешканців області), у Лисичанську – 1134 протезів (22,2%). Крім того, лише у Северодонецьку проводили лікування з використанням суцільнолитих мостоподібних конструкцій, у тому числі металокерамічних. У цьому місті було виготовлено більше знімних конструкцій, яких було, зокрема, 757 (64,4% від загальної кількості виготовлених протезів у мешканців міста), ніж незнімних, чисельність яких складала 418 (35,6%). У Лисичанську кількість незнімних мостоподібних протезів дорівнювала 727 (54,5% від загальної кількості виготовлених протезів у місті), у той час, як знімних, – 607 (45,5%).

У Попаснянському, Біловодському та Сватівському районах протягом 2017 року виготовили 870 протезів (17,0% від кількості протезів у мешканців області), 272 (5,3%) та 247 конструкцій (4,8%), відповідно. У Попаснянському та Біловодському районах частіше виготовляли знімні пластинкові протези – 532 (61% від кількості виготовлених протезів у районі) та 142 (52%), відповідно. У мешканців цих районів виготовили 338 мостоподібних протезів (39% від кількості протезів у районі) та 130 протезів (48%), відповідно. У той же час, у Сватівському районі, навпаки, кількість мостоподібних протезів складала 157 (64% від кількості виготовлених протезів у районі), тобто майже у 2 рази вище, ніж часткових знімних, яких виготовили 90 (36%).

Значно меншою був обсяг стоматологічної ортопедичної допомоги населенню у Новоайдарському, Кремінському та Міловському районах, в яких було виготовлено 120 (2,3% від кількості протезів у області), 119 (2,3%) та 105 (2,1%) ортопедичних конструкцій, відповідно. У цих районах, як і в області в цілому, частіше виготовляли знімні протези, ніж незнімні мостоподібні. Так, у Кремінському районі було виготовлено 80 знімних пластинкових протезів (67,2% від кількості виготовлених протезів у районі) та 39

мостоподібних конструкцій (32,8%), у Новоайдарському районі – 102 знімних пластинкових (85% від кількості виготовлених протезів у районі) та 18 мостоподібних протезів (15%), у Міловському районі – 66 (62,9%) та 39 (37,1%), відповідно.

Відсутність надання комунальними закладами охорони здоров'я Луганської області стоматологічної ортопедичної допомоги у вигляді протезування бюгельними протезами та конструкціями з опорою на імплантати призводить до неповного відновлення усіх функцій зубо-щелепної системи та погіршує якість життя хворих з дефектами зубних рядів. Незважаючи на низьку естетичність, необхідність тривалого звикання, дискомфорт під час експлуатації, штамповано-паяні мостоподібні та часткові пластинкові протези залишаються найбільш поширеними конструкціями для лікування часткової втрати зубів у населення Луганської області, навіть у осіб молодого віку, що звертаються до комунальних стоматологічних закладів. Насамперед, це є наслідком недостатнього забезпечення сучасним устаткуванням стоматологічних поліклінік, складного матеріального стану деяких верств населення регіону та низького рівня інформування відносно сучасних методів ортопедичного лікування.

Протягом 2017 року в приватному стоматологічному закладі «Естетік-центр» у м. Северодонецьк було виготовлено 857 протезів для лікування дефектів зубних рядів. В цілому, в закладі частіше виготовляли незнімні протези, яких було 611 (71,3% від загальної кількості протезів), ніж знімні, яких виготовили 246 (28,7%). Незнімні мостоподібні конструкції виготовляли як з опорою на природні зуби – 495 (81% від кількості незнімних конструкцій), так і з опорою на імплантати, їх було 116 (19,0%). Звертає на себе увагу повна відсутність штамповано-паяних мостоподібних протезів, виготовляли лише безметалові суцільнокерамічні та суцільнолітні конструкції, у тому числі комбіновані металокерамічні. Хворим з кінцевими дефектами зубних рядів (I та II класу за Кенеді) виготовляли знімні конструкції у випадках, коли лікування протезами з опорою на імплантати з тих чи інших причин було неможливим. Кількість пластинкових протезів складала 152 (61,8% від кількості знімних конструкцій), у той час, як бюгельних було 94 (38,2%). Таким чином, можна констатувати, що у приватному закладі стоматологічна ортопедична допомога хворим з дефектами зубних рядів була надана з використанням більш сучасних конструкцій та методів.

Висновки. У результаті дослідження встановлено, що у 2017 році найбільш поширеними ортопедичними конструкціями для лікування часткової вторинної адентії у комунальних стоматологічних закладах Луганської області були штамповано-паяні мостоподібні та часткові знімні пластинкові протези. У приватному стоматологічному закладі (м. Северодонецьк) хворих лікували з використанням більш сучасних методів відновлення цілісності зубних рядів, а саме, конструкціями з опорою на імплантати та бюгельними протезами. Таким чином, впровадження новітніх методів зубного протезування населення Луганської області є достатньо актуальним.

ДЖЕРЕЛА ТА ЛІТЕРАТУРА

1. Мунтян Л. М., Юр А. М. Частота виникнення, поширеність вторинних часткових адентій та зубощелепних деформацій у осіб молодого віку // Український стоматологічний альманах. 2010. №5. С.25-26.
2. Рожко М. М., Неспрядько В. П. Ортопедична стоматологія. Київ: Книга плюс, 2003. 552 с.
3. Соколова І. І., Герман С. І., Герман С. А. Деякі питання поширеності та структури дефектів зубних рядів у населення України // Український стоматологічний альманах, 2013. №6. С.116-119.

ПОРІВНЯЛЬНЕ КЛІНІЧНЕ ДОСЛІДЖЕННЯ СТАНУ РЕСТАВРАЦІЙ ЗУБІВ

У роботі наведені результати клінічної оцінки стану прямих реставрацій бічних зубів після ендодонтичного лікування, виконаних з нанофотокомпозиційного матеріалу, та непрямих реставрацій ендодонтично пролікованих зубів тієї ж групи, що виготовлені з відновлювального керамічного матеріалу за цифровими технологіями, у терміни 6 та 12 місяців. Доведено переваги непрямих керамічних реставрацій.

Ключові слова: *зуби, ендодонтичне лікування, прямі реставрації, нанофотокомпозиції, вкладки, керамічні матеріали, клінічна оцінка.*

The paper present the results of the clinical evaluation of the state of direct restoration of lateral teeth after endodontic treatment performed on the nanofoto-composite material and the indirect restorations of endodontically treated teeth of the same group made of restorative ceramic material by digital technologies, in terms of 6 and 12 months are given. The advantages of indirect ceramic restorations have been proven.

Key words: *teeth, endodontic treatment, direct restorations, nanophotocomposites, tabs, ceramic materials, clinical evaluation.*

Реставраційні технології відновлення зубів, уражених карієсом або зтравматичними ушкодженнями, широко розповсюджені у сучасній стоматологічній клінічній практиці. Для реставраційних робіт використовують, зазвичай, фотокомпозиційні матеріали, останнім часом найчастіше нанопаповнені фотокомпозиції. За їх допомогою реставрації зубів проводили безпосередньо у порожнині рота за так званим прямим методом, відтворюючи анатомічні ознаки зубів певної групи, їх естетичні параметри, оклюзійні взаємовідносини та, звичайно, функції [1, с. 112-113]. Існує інший підхід, зокрема, виготовлення реставрацій поза порожнини рота, у зуботехнічній лабораторії, із залученням сучасних цифрових технологій. Такий метод прийнято називати непрямим [2, с. 64-63]. Для виготовлення непрямих реставрацій зубів, або вкладок, використовують фотокомпозиційні матеріали, як і для прямих відновлень, та відновлювальні керамічні матеріали. Слід зазначити, що виготовлення непрямих керамічних реставрацій потребує застосування сучасних інноваційних технологій та обладнання, зокрема, найчастіше, перш за все, внутрішньоротових тривимірних цифрових сканерів, тобто керамічні вкладки є достатньо високоартісними.

Одним з актуальних завдань сучасної стоматології, як відомо, є відновлення зубів після ендодонтичного лікування. Такі зуби, як правило, значно зруйновані, їх тверді тканини мають низькі міцнісні та інші фізико-механічні показники, у той же час, бічні зуби після ендодонтичного лікування та відновлення мають витримувати високе жувальне навантаження [3, с. 246-8].

Мета дослідження - порівняльна клінічна оцінка стану реставрацій ендодонтично пролікованих бічних зубів, виконаних прямим або непрямим методом.

Матеріали та методи. Під час стоматологічного дослідження було обстежено 26 пацієнтів віком від 29 до 45 років, які були розподілені на дві групи. У 14 осіб I групи було відновлено 15 бічних зубів безпосередньо після ендодонтичного лікування прямим методом з нанопаповненого фотокомпозиційного матеріалу з застосуванням адгезивної системи V покоління та попереднім протравленням твердих тканин зубів. У 12 пацієнтів II групи у бічних зубах також після ендодонтичного лікування непрямим методом було виготовлено 12 монолітних реставрацій з відновлювального керамічного матеріалу за цифровою технологією з використанням внутрішньоротового сканера та комп'ютерної обробки цифрового

тривимірного зображення. Фіксацію виготовлених вкладок проводили адгезивним цементом подвійного твердіння після попередньої піскоструменої обробки і протравлення твердих тканин. Стан прямих та непрямих реставрацій зубів оцінювали за цілісністю анатомічної форми реставрацій, порушенням крайового прилягання відновлювальних матеріалів та наявного крайового забарвлення на межі реставрацій та емалі відновлених зубів через 6 та 12 місяців після виготовлення.

Результати дослідження та їх обговорення. Обстеження стану реставрацій бічних зубів через 6 місяців після їх відновлення показало, що у пацієнтів I групи з 15 прямих реставрацій з наноаповненого фотокомпозита в 2 відновленнях (13,3% від загальної кількості реставрацій) було встановлено порушення крайового прилягання до емалі відновленого зуба; 1 реставрація (6,7%) мала забарвлення на межі відновлення та емалі; анатомічна форма реставрацій була збережена у всіх відновлених зубах. В обстежених осіб II групи з 12 непрямих реставрацій лише поряд з 1 вкладкою (8,3%) було виявлено наявність забарвлення, усі інші вкладки були у чудовому стані. Загалом, у пацієнтів I групи встановлено 3 ускладнення, у пацієнтів II групи – тільки 1.

Через 12 місяців за оглядом прямих відновлень у пацієнтів I групи порушення крайового прилягання нанофотокомпозиційного матеріалу до емалі виявлено у 3 реставраціях (20% від початкової кількості відновлень), крайове забарвлення визначено у 2 реставраціях (13,3%), порушення анатомічної форми встановлено в 1 реставрації (6,7%). Загалом, в осіб цієї групи зареєстровано 6 ускладнень. У пацієнтів II групи у даний термін встановлено наявність щілини між вкладкою та емаллю в 1 відновленому зубі (8,3%), що можна інтерпретувати, як порушення крайового прилягання. В усіх інших непрямих реставраціях порушень виявлено не було. Отже, в осіб II групи виявлено лише 1 ускладнення.

Висновки. Таким чином, дослідження стану реставрацій бічних зубів після ендодонтичного лікування показало суттєві переваги непрямих відновлень, у термін спостереження 6 та 12 місяців загальна кількість ускладнень прямих реставрацій з нанофотокомпозита була, відповідно, у 3 та 6 разів більшою, ніж кількість ускладнень у разі виготовлення керамічних вкладок, тобто непрямих реставрацій.

ДЖЕРЕЛА ТА ЛІТЕРАТУРА

1. Стародубова А.В., Поюровская И.Я., Русанов Ф.С., Винниченко Ю.А. Оценка основных физико-механических свойств композитных материалов для восстановления зубов прямым методом // *Стоматология*. 2016. 95(6). С.112-113.
2. Матко С.С. Определение наиболее оптимального метода заключительного этапа ортопедического лечения пациентов с помощью реставраций, изготовленных по CAD/CAM технологии системой Chairside // *Стоматология*. 2015. 94(6). С.63-64.
3. Tikku AP, Chandra A, Bharti R. Are full cast crowns mandatory after endodontic treatment in posterior teeth? // *J Conserv Dent*. 2010. 13(4). 246-8.

УДК 616.314-002-092+613.2.035:616.4

Олександр Удод (Лиман),
Альона Куліш (Київ),
Наталія Габшидзе (Дніпро)

ХАРАКТЕР ХАРЧУВАННЯ ТА КАРІЄС ЗУБІВ У ХВОРИХ НА ЦУКРОВИЙ ДІАБЕТ 1-ГО ТИПУ

Розповсюдженість карієсу зубів у хворих на цукровий діабет 1-го типу складає 100%, інтенсивність карієсу відповідає дуже високому та високому рівню. Переважна частина хворих на цукровий діабет 1-го типу дотримуються режиму та раціонального харчування, з виключенням або обмеженням вживання легкозасвоюваних вуглеводів, що є вагомим чинником у профілактиці виникнення карієсу зубів, проте інша частина хворих не дотримуються раціонального харчування та потребують його корекції, у тому числі з метою профілактики карієсу.

Ключові слова: цукровий діабет 1-го типу, харчування, режим, карієс зубів.

The prevalence of dental caries in patients with type 1 diabetes is 100%, and the caries intensity corresponds to very high and high levels. The vast majority of patients with type 1 diabetes mellitus follow the regime and rational nutrition, with the exception or restriction of the use of easily digestible carbohydrates, with the exception or restriction of the use of easily digestible carbohydrates, which is one of the key factors in the prevention of dental caries, but the rest of the patients do not adhere to rational nutrition and require correction, including for the purpose of prevention of dental caries.

Key words: diabetes mellitus type 1, diet, dentition, dental caries.

Цукровий діабет – ендокринно-обмінне захворювання, що характеризується хронічною гіперглікемією, наслідком якої є розвиток гострих та хронічних ускладнень. Клінічні прояви захворювання залежать від ступеня метаболічних порушень, тривалості цукрового діабету, наявності ускладнень [1, с. 203, 217; 6, с. 299].

Цукровий діабет сприяє розвитку стоматологічних захворювань, одним з яких є карієс зубів. Як відомо, карієс зубів виникає внаслідок взаємодії різних місцевих і загальних чинників, при цьому вагому роль у розвитку карієсу відіграє зниження структурно-функціональної кислотостійкості емалі зубів, до якого призводять, у тому числі, незбалансованість харчування, порушення його режиму та склад питної води [3, с. 4; 4, с. 200, 203].

Харчування є важливою частиною терапії цукрового діабету. До складу раціону повинно входити 50-60% складних вуглеводів, 15-20% білків та 20-24% жирів з обмеженням або виключенням легкозасвоюваних вуглеводів (цукор, мед, варення, солодкі води, кондитерські вироби тощо), з додаванням при необхідності тільки цукрозамінників. Їжа повинна бути збагачена вітамінами та макро- і мікроелементами [2, с. 25, 29; 6, с. 23]. Вживання харчових волокон (клітковини) сприяє компенсації цукрового діабету, покращує перистальтику кишечника, має адсорбційну, гепатопротекторну, антиатерогенну дію, знижує ризик серцево-судинних ускладнень. Дієтотерапія повинна бути стабільною, проте можлива її тимчасова корекція при наявності, наприклад, кетоацидозу (мінімалізувати вживання жирів, а збільшити – вуглеводів), діабетичної нефропатії з хронічною нирковою недостатністю (обмежити вживання білків та збільшити - жирів, вуглеводів).

Вживання цукрозамінників можливе при неможливості відмови від солодоців (кількістю 20-30 г замість 40-60 г цукру), для їх засвоєння інсулін не потрібен. Рекомендовано вживати при компенсації або субкомпенсації цукрового діабету. Всі цукрозамінники мають

численний негативний, побічний вплив на організм, вони мають здатність накопичуватись у нирках, печінці, селезінці, легенях, сечовому міхурі [2, с. 27, 30].

Виконання рекомендацій щодо вживання їжі, фізичного навантаження та режиму інсулінотерапії сприяє тривалій компенсації цукрового діабету 1-го типу, запобіганню станів гіпоглікемії або гіперглікемії.

Метою дослідження було вивчення та аналіз особливостей харчування хворих на цукровий діабет 1-го типу як загального чинника ризику виникнення карієсу зубів.

Матеріали та методи. Для досягнення мети було проведено стоматологічне обстеження 102 хворих на цукровий діабет 1-го типу, які мали тривалість захворювання від 2 до 37 років, в Інституті ендокринології та обміну речовин імені В. П. Комісаренка (м. Київ) та на кафедрі терапевтичної стоматології ПВНЗ «Київський медичний університет». Серед обстежених 43 чоловіки (42,2%) та 59 жінок (57,8%) віком від 18 до 54 років. У хворих оцінювали поширеність та інтенсивність карієсу зубів за показником КПВз. Проводили також опитування за допомогою розробленої анкети, яка включала питання щодо перебігу цукрового діабету та його терапії, особливостей режиму та характеру харчування.

Результати дослідження. Під час стоматологічного обстеження встановлено, що поширеність карієсу зубів у хворих складає 100%. У 67 хворих віком від 18 до 34 років середнє значення показника КПВз становило $12,7 \pm 2,35$, що відповідає дуже високому рівню інтенсивності карієсу зубів, проте інтенсивність карієсу зубів залежала від рівня структурно-функціональної кислотостійкості емалі, а також тривалості цукрового діабету 1-го типу. Питома вага діагностованого карієсу зубів у структурі індексу склав 37,4%, заплomboваних зубів – 55,8%, видалених зубів – 6,8%. У 25 осіб віком від 35 до 44 років середнє значення показника КПВз дорівнювало $13,9 \pm 1,56$, що інтерпретується за критеріями ВООЗ як високий рівень інтенсивності карієсу зубів. У складових індексу каріозні зуби становили 28,5%, заплomboвані – 61,5%, видалені зуби – 10,0%. У 10 хворих віком від 45 до 54 років значення індексу КПВз дорівнювало $15,5 \pm 2,87$, що теж вказує на високий рівень інтенсивності карієсу зубів, при цьому питома вага каріозно уражених зубів складала 25,2%, заплomboваних – 52,9%, видалених зубів – 21,9%.

Аналіз результатів опитування хворих щодо режиму та характеру харчування показав, що 53 особи (52,0%) постійно дотримуються дієтичного збалансованого харчування, 41 особа (40,2%) частково дотримується, 8 осіб (7,8%) взагалі не дотримуються дієтичного харчування. При цьому 89 осіб (87,2%) приймають їжу 3-4 рази на день, 7 осіб (6,9%) – 1-2 рази на день, 6 осіб (5,9%) харчуються 5-6 разів на день. Згідно з даними опитування, «щоденник діабетика» ведуть тільки 27 осіб (26,8%), а 74 особи (72,5%) з різних причин не надають йому значення.

Раціон хворих на цукровий діабет 1-го типу є різноманітним та залежить, в більшості, від смакових вподобань. До складу раціону всіх хворих (100%) найчастіше постійно включені зернові культури – гречка (83,3%), овес (79,4%), рис (37,2%), пшениця (28,4%), кукурудза (8,8%) та пшоно (7,8%), бобові – квасоля (48%), горох (26,2%), соя (4,9%), чечевиця (3,9%). У 67 осіб (65,7%) в щоденному раціоні постійно присутні овочі та зелень, у 35 осіб (34,3%) – частково присутні (посезонно). У 58 осіб (56,8%) постійно в раціоні є фрукти, а у 44 осіб (43,1%) – присутні частково. Хворі на цукровий діабет 1-го типу найчастіше з фруктів вживають яблука (89,2%), цитрусові (73,5%), банани (19,6%), абрикоси (38,2%), хурму (71,5%), ківі (79,4%) та сливи (16,6%). У 54 осіб (53%) частково присутні в раціоні ягоди, у 48 осіб (47%) вони присутні постійно (свіжі та заморожені). Найчастіше хворі з цукровим діабетом вживають чорниці (75,4%), малину (72,5%), смородину (70,6%), полуницю (69,6%), вишні (71,5%), журавлину (46%), шовковицю (17,6%), суницю (22,5%) та інші ягоди.

У 62 осіб (60,8%) постійно присутні в раціоні м'ясо та риба, обмежено їх вживають 27 осіб (26,5%), 13 осіб (12,7%) взагалі виключають із свого раціону дані продукти. Молочні та кисломолочні продукти з різним відсотком жирності вживають частково 49 осіб (48%), 42 особи (41,2%) вживають постійно, 11 осіб (10,8%) взагалі не вживають молочних продуктів.

Хворі з цукровим діабетом обов'язково повинні щоденно вживати достатню кількість рідини. За результатами опитування 93 осіб (91,2%) надають перевагу негазованій природній столовій воді (переважно «Моршинська»), рідше мінеральній воді («Боржомі», «Поляна Квасова», «Миргородська», «Лужанська», «Трускавецька») – 59 осіб (57,8%). Хворі щоденно вживають також трав'яний, чорний та зелений чай, каву, рідше компот із фруктів та сік. У 79 опитаних (77,4%) частково присутні солодощі в раціоні, у 18 осіб (17,7%) – постійно присутні, 5 осіб (4,9%) взагалі не вживають солодощів. Найчастіше із солодощів хворі вживають, особливо під час стану гіпоглікемії, льодяники, печиво, зефір, сухофрукти, пряники, мармелад, рідше - шоколад, мед, морозиво, солодку воду, сік. За даними опитування, 73 особи (71,5%) не вживають цукрозамінники, 29 осіб (28,4%) щоденно вживають цукрозамінники, до складу яких входить стевія, циклакат або ксиліт. Крім того, відомо, що цукрозамінник на основі ксиліту має протикаріозну дію.

Висновки. Таким чином, переважна частина хворих на цукровий діабет 1-го типу дотримуються рекомендованого лікарем-ендокринологом режиму та раціонального харчування, виключенням або обмеженням вживання легкозасвоюваних вуглеводів, що є одним з ключових факторів у профілактиці карієсу зубів, на відміну від іншої частини хворих, що потребують корекції харчування, у тому числі з метою профілактики карієсу. Розповсюдженість карієсу зубів в обстежених пацієнтів складає 100%, інтенсивність карієсу зубів відповідає дуже високому та високому рівню.

ДЖЕРЕЛА ТА ЛІТЕРАТУРА

1. Боднар П.Н. Эндокринология: учебник для студ. высших мед. учеб. заведений / [П.Н. Боднар, Г.П. Михальчишин, Ю.И. Комиссаренко и др.]; под ред. профессора П.Н. Боднара. Изд.2, перераб. и дополн. Винница: Нова книга, 2016. 488 с.
2. Зуев К.О. Розумна інсулінотерапія: практ. керівництво. К.: ТОВ «Люди в білому», 2016. 48 с.
3. Новицкая И.К. Распространенность и интенсивность стоматологической патологии у больных сахарным диабетом // Инновации в стоматологии. 2014. №1. С.3-11.
4. Хоменко Л.О. та ін. Терапевтична стоматологія. Київ: Книга Плюс, 2007. 808 с.
5. Тронько Н.Д., Ткач С.Н., Милютин Т.Л. Азбука жизни с сахарным диабетом. К.: ООО «Тетрис-принт», 2012. 68 с.
6. Тронько М.Д., Большова О.В. Клінічна ендокринологія дитячого та підліткового віку. К., 2016. 704 с.

УДК 616.314.1-74:535.241.41

Олександр Удод, Олена Адаменко
(Лиман)

ІНТЕНСИВНІСТЬ СВІТЛОВОГО ПОТОКУ ФОТОПОЛІМЕРИЗАТОРА ТА СТАН ФОТОКОМПОЗИЦІЙНИХ РЕСТАВРАЦІЙ ЗУБІВ

У роботі представлені результати клінічної оцінки прямих фотокомпозиційних відновлень зубів, виконаних з застосуванням адгезивної системи V покоління з полімеризацією за різними режимами світлового впливу. Найбільша кількість ускладнень встановлена у разі полімеризації адгезивної системи світловим потоком галогенового фотополімеризатора постійної низької інтенсивності.

Ключові слова: зуби, фотокомпозиційні реставрації, адгезивна система, полімеризація, світловий потік, інтенсивність.

The paper presents the results of clinical evaluation of direct photocomposition restorations of teeth made using a V-generation adhesive system with polymerization under different modes of light exposure. The greatest number of complications is established in the case of polymerization of the adhesive system by the light flux of a halogen photopolymerizer of constant low intensity.

Key words: *teeth, photocomposition restoration, adhesive system, polymerization, light flux, intensity.*

Сучасну клінічну стоматологію важко уявити без фотокомпозиційних матеріалів, які застосовують для відновлення зубів уже більше 30 років. За останній час вдалося істотно удосконалити фізико-механічні, оптичні та естетичні властивості цих матеріалів. Розроблені нові клінічні методики застосування фотокомпозиційних матеріалів, удосконалені механізми їх зчеплення з твердими тканинами зубів. У зв'язку з цим, значно розширилися можливості естетичного відновлення з характеристиками, максимально наближеними до природних параметрів зубів [3, с. 928]. Останнім часом новітні нанофотокомпозиційні матеріали застосовують набагато частіше, ніж їх попередники – популярні раніше мікрогібридні фотокомпозити. Це пов'язано з тим, що саме нанонаповнені композити світлового затвердіння створюють умови і надають можливості отримання близького до ідеального високоестетичного ефекту, що відповідає багатьом клінічним критеріям оцінювання стану реставрації. До переваг нанонаповнених фотокомпозитів слід віднести більш тривалий термін експлуатації реставрації, відтворення прозорості та кольору, близького до кольору твердих тканин природних зубів, поліпшена здатність до полірування, кольоростабільність тощо [2, с. 172]. Використання цих матеріалів зменшує ризик виникнення ускладнень, до найчастіших з яких можна віднести крайове забарвлення, порушення крайового прилягання матеріалу, вторинний карієс тощо [5, с. 293-301].

Для зчеплення фотокомпозитів з твердими тканинами зубів застосовують адгезивні системи різних поколінь. Розробки з удосконалення адгезивів дозволили істотно поліпшити прикріплення фотокомпозиційного матеріалу до поверхні емалі та дентину. Важливу роль у цьому відіграє світловий потік, тому якість та терміни функціонування фотокомпозиційних реставрацій невід'ємно пов'язані з технічними характеристиками фотополімеризаторів, які застосовують для затвердіння адгезивних систем та фотокомпозитів. Однак досліджень щодо аналізу стану фотокомпозиційних реставрацій, які виконані у різні терміни, загалом, небагато [1, с. 588-594].

Метою дослідження була клінічна оцінка прямих відновлень зубів з нанофотокомпозиційного матеріалу з полімеризацією адгезивної системи за різних режимів світлового впливу.

Матеріали і методи дослідження. Було обстежено стан твердих тканин зубів 40 осіб віком від 18 до 50 років. У пацієнтів визначали гігієнічний індекс за Федоровим-Володкіною та індекс інтенсивності каріозного ураження зубів. Перед відновленням зубів з каріозними порожнинами 1 класу за Блеком проводили провідникове або інфільтраційне знеболювання. Всіх пацієнтів розділили на дві групи. До I групи віднесли 20 пацієнтів, яким було відновлено 22 зуби за стандартною методикою з використанням адгезивної системи V покоління, полімеризацію якої проводили прямим впливом світлового потоку галогенового фотополімеризатора з постійною інтенсивністю 600 мВт/см², та нанофотокомпозиційного матеріалу. До II групи увійшли 20 пацієнтів, в ході відновлення 20 зубів яких застосовували той самий адгезив в умовах полімеризації світловим потоком світлодіодного фотополімеризатора у режимі «м'який старт» з кінцевою інтенсивністю 1000 мВт/см², та той самий нанофотокомпозит. Стан реставрацій оцінювали наступного дня, а також через 6 та 12 місяців за клінічними критеріями Руге «крайове прилягання» та «крайове забарвлення» [4, с. 40–46].

Результати дослідження та їх обговорення. Перед початком проведення реставрацій зубів у всіх пацієнтів визначали параклінічні індекси. Гігієнічний індекс Федорова-

Володкіної у пацієнтів двох груп практично не відрізнявся ($p>0,05$): у пацієнтів I групи він склав $1,39\pm 0,18$ бала, в осіб II групи – $1,27\pm 0,13$ бала. Індекс інтенсивності ураження зубів карієсом склав, відповідно, $7,69\pm 0,83$ та $6,98\pm 0,78$, тобто відповідні показники у пацієнтів обох груп не мають суттєвих відмінностей між собою ($p>0,05$).

Наступного дня після відновлення у всіх реставраціях зубів у пацієнтів обох груп за досліджуваними клінічними критеріями порушень виявлено не було. Через 6 місяців було обстежено пацієнтів кожної з груп, при цьому значення параклінічних індексів майже не змінилися ($p>0,05$). Встановлено, що у пацієнтів I групи крайове прилягання нанофотокомпозиційного матеріалу було порушено в 3 реставраціях (13,6% від числа відновлень у пацієнтів даної групи). Крайове забарвлення на межі матеріалу було виявлено у 4 реставраціях (18,2%), воно було поверхневим, тобто до дентино-емалевої межі. У пацієнтів II групи порушення крайового прилягання відновлювального матеріалу в межах емалі було визначено у 4 реставраціях (20%), крайове забарвлення на межі реставрації та емалі – у 2 відновленнях (10%). Отже, більше ускладнень у термін 6 місяців було визначено у пацієнтів I групи.

Обстеження через 12 місяців показало, що достовірної динаміки параклінічних індексів не було ($p>0,05$). У пацієнтів I групи число реставрацій з порушеним крайовим приляганням матеріалу збільшилося до 7 (31,8% від кількості відновлень у пацієнтів цієї групи). У цих пацієнтів було виявлено також 7 реставрацій (31,8%) з забарвленням на межі нанофотокомполімер-емаль. У пацієнтів II групи кількість порушень крайового прилягання нанофотокомпозиційного матеріалу та випадків крайового забарвлення на межі відновлення з емаллю склала, відповідно, 5 (25%) та 4 (20%). Знов у пацієнтів I групи була виявлена більша кількість ускладнень.

Висновки. Отримані результати свідчать про те, що кількість ускладнень за клінічними критеріями «крайове прилягання» та «крайове забарвлення» в обидва терміни спостереження була найбільшою у пацієнтів I групи, в яких для полімеризації адгезивної системи при відновленні застосовували світловий потік галогенового фотополімеризатора постійної низької інтенсивності.

ДЖЕРЕЛА ТА ЛІТЕРАТУРА

1. Andrade A, Duarte R, Silva FM, Batista A, Lima K, Monteiro G, Montes M. Resin Composite Class I Restorations: A 54-month Randomized Clinical Trial. *Oper Dent.* 2014. 39(6). P.588-594.
2. Jang J-H, Park S-H, Hwang I-N. Polymerization shrinkage and depth of cure of bulk-fill resin composites and highly filled flowable resin. *Operative dentistry* 2015. 2(40). С. 172.
3. Практическая терапевтическая стоматология: учеб. Пособие. А.И.Николаев, Л.М.Цепов. 9-е изд. М. : МЕДпресс-информ, 2014; С. 928 .
4. Ryge G. Клинические критерии Ryge G.; Клиническая стоматология. 1998. № 3. С. 40–46.
5. Zorzini J, Maier E, Harre S. Bulk-fill resin composites: polymerization properties and extended light curing. *Dent Mater J.* 2015;31(1): P. 293-301.

АНАЛІЗ УСКЛАДНЕНЬ РЕСТАВРАЦІЙ ЗУБІВ З НАНОКЕРАМІЧНОГО ФОТОКОМПОЗИЦІЙНОГО МАТЕРІАЛУ

У роботі представлені результати клінічної оцінки прямих реставрацій зубів, виконаних з застосуванням нанокерамічного фотокомпозитного матеріалу, більшість з яких (92,6 %) була у прийнятному стані. Аналіз ускладнень показав, що найчастіше зустрічалися крайове забарвлення та незадовільна крайова адаптація матеріалу.

Ключові слова: *зуби, фотокомпозитні реставрації, нанокерамічний фотокомпозит, ускладнення.*

The paper presents the results of clinical evaluation of direct restorations of teeth made using a nanoceramic photocomposite, the most amount of them (92,6%) was acceptable. Analysis of complications had showed that edge adherence and coloring of material was met more often.

Key words: *teeth, photocomposite restoration, nanoceramic photocomposite, complications.*

Реставраційні матеріали світлового затвердіння достатньо давно та широко застосовують у клінічній практиці вітчизняної стоматології. Серед них найбільш популярними є композиційні матеріали, які твердіють під впливом світла певної довжини хвилі. Завдяки використанню цих матеріалів, стало можливим відтворення у повному обсязі анатомо-функціональних, естетичних та оптичних характеристик, які притаманні природним зубам [3, с. 928]. Реставрацію зубів з каріозними або некаріозними ураженнями, а також травматичними пошкодженнями за допомогою фотокомпозитних матеріалів можна проводити майже необмежений час, вносячи їх пошарово з забезпеченням затвердіння кожного шару фотокомпозита за рахунок впливу світлового потоку фотополімеризатора з відповідною інтенсивністю за рекомендований час.

Позитивні властивості фотокомпозитів постійно удосконалюються. В останнє десятиліття за рахунок нанотехнологій були розроблені наноіонаповнені фотокомпозитні матеріали та адгезивні системи [1, с. 588-594]. Новим кроком у стоматологічному матеріалознавстві стала розробка новітніх універсальних нанокерамічних фотокомпозитів, одним з представників яких є Ceram.x, Dentsply. Цей універсальний реставраційний матеріал призначений для відновлення фронтальних та бічних зубів. Він містить гранульований наповнювач Sphere TEC, який виготовлений за інноваційною технологією обробки мікророзмірних частинок барієвого скла сферичної форми, що, з одного боку, забезпечує високу пластичність матеріалу та зручне його використання під час моделювання форми зуба, який відновлюють, а, з іншого, гарантує його чудові полірувальні властивості, гладеньку поверхню та блиск. Оригінальна система кольорозабезпечення, яка запропонована у даному матеріалі, дозволяє відтворити колірні відтінки та ступінь транспарентності, що повною мірою відповідають таким параметрам природних зубів. Комплекс перерахованих позитивних властивостей нанокерамічного фотокомпозита створює найкращі умови для виготовлення високоестетичних реставрацій. Але ж усім композиційним матеріалам притаманна об'ємна усадка, що виникає під час їх затвердіння та неодмінно призводить до виникнення різноманітних клінічних ускладнень, найчастішими серед яких прийнято вважати порушення крайового прилягання реставраційного матеріалу до твердих тканин зуба, що підлягав відновленню, забарвлення на межі матеріалу та емалі, невідповідність реставрації за кольором твердим тканинам тощо [2, с. 172]. Відносно ускладнень після проведення відновлення зубів нанокерамічним фотокомпозитним матеріалом клінічні спостереження раніше не проводили.

Метою дослідження був аналіз ускладнень реставрації уражених карієсом зубів з нанокерамічного фотокомпозиційного матеріалу.

Матеріали і методи дослідження. Під час клінічного дослідження було обстежено стан 122 прямих реставрацій фронтальних та бічних зубів, уражених карієсом, у 78 осіб віком від 18 до 55 років. Серед обстежених було 35 чоловіків (44,9% від загальної кількості) та 43 жінки (55,1%). Усі реставрації були виготовлені з нанокерамічного фотокомпозиційного матеріалу Ceram.x, Dentsply, у різні терміни у лікувальних закладах різних форм власності міста Маріуполя. Стан реставрацій зубів оцінювали за наступними клінічними критеріями: анатомічна форма, крайова адаптація матеріалу (крайове прилягання матеріалу), крайове забарвлення на межі реставраційного матеріалу та емалі, шорсткість поверхні матеріалу та його блиск, кольорова відповідність реставрації та твердих тканин відновлюваного зуба, вторинний карієс, постпломбувальна чутливість. Визначали прийнятний стан реставрацій (чудовий стан або задовільний стан, тобто такий, що за наявності пошкоджень не потребує заміни) чи неприйнятний стан (наявні пошкодження не можуть бути виправлені, реставрація потребує заміни).

Результати дослідження. Стоматологічне обстеження пацієнтів показало, що з 122 реставрацій зубів, виконаних з нанокерамічного фотокомпозита, 48 реставрацій (39,3%) були у чоловіків, 74 відновлення (60,7%) – у жінок. Більшість відновлень, зокрема, 98 (80,3%), визначена у бічних зубах, інші, їх було 24 (19,7%), – у фронтальних зубах. Щодо розташування реставрацій за щелепами, то трохи більше їх було у зубах верхньої щелепи – 68 (55,7%), у зубах нижньої щелепи відновлень було 54 (44,3%). У прийнятному стані визначено 113 реставрацій (92,6%), з них чудовий стан зберігали 86 відновлень (70,5%), мали несуттєві пошкодження, що не потребували заміни реставрації, 27 відновлень (22,1%). Неприйнятний стан встановлено лише у 9 реставраціях (7,4%). Вони підлягали заміні, тому що мали рухомість (4 відновлення – 3,3%) або вторинний карієс (5 реставрацій – 4%). З несуттєвих порушень найчастіше зустрічалося крайове забарвлення, яке визначено у всіх 27 реставраціях з такими порушеннями (22,1%), незадовільна крайова адаптація матеріалу виявлена у 24 реставраціях (19,7%), порушення анатомічної форми – у 9 відновленнях (7,4%), шорсткість поверхні та відсутність блиску – у 8 реставраціях (6,6%), кольорова невідповідність встановлена відносно 10 відновлень (8,2%). Слід зазначити, що нерідко одна реставрація мала декілька порушень. Залежність наявності порушень від термінів виготовлення встановити не вдалося, внаслідок відсутності у більшості пацієнтів підтвердженої медичною документацією інформації.

Висновки. Дослідження стану реставрацій зубів з нанокерамічного фотокомпозита показало, що їх переважна більшість зберігає високі експлуатаційні та естетичні якості і знаходиться у прийнятному стані. Несуттєві порушення, які найчастіше зустрічаються, можна виправити, не видаляючи реставрацію.

ДЖЕРЕЛА ТА ЛІТЕРАТУРА

1. Jang J-H, Park S-H, Hwang I-N. Polymerization shrinkage and depth of cure of bulk-fill resin composites and highly filled flowable resin Operative dentistry 2015. 2(40). С. 172.
2. Практическая терапевтическая стоматология: учеб. Пособие // А.И.Николаев, Л.М.Цепов. 9-е изд. М. : МЕДпресс-информ, 2014. С. 928.
3. Ryge G. Клинические критерии Ryge G. // Клиническая стоматология. 1998. №3. С. 40–46.

СІЛЬСЬКЕ ГОСПОДАРСТВО

УДК 633.1:631.52:631.8:632

Тамара Гречишкіна
(Херсон)

ПЕРСПЕКТИВНІ НАПРЯМИ ОПТИМІЗАЦІЇ АГРОТЕХНІКИ ПШЕНИЦІ ОЗИМОЇ

У статті наведено результати аналізу даних з особливостей технології вирощування пшениці озимої. Встановлено, що актуальною проблемою є підвищення продуктивності пшениці озимої та забезпечення зростаючих потреб в якісному насінні за рахунок підбору сортового складу та застосування науково обґрунтованої системи удобрення та захисту рослин.

Ключові слова: пшениця озима, сорти, добрива, захист рослин, урожайність, продуктивність, технологія вирощування.

In the article the results of analysis of these driven from the features of technology growing of the wheat winter. It is set that the issue of the day is an increase of the productivity of wheat winter and providing of growing requirements in quality seed due to the selection of high quality composition and application of the scientifically reasonable system of fertilizer and plants protect.

Key words: wheat winter, variety, fertilizers, plants protect, harvest, productivity, agrotechnology.

Сільськогосподарська наука за багаторічний період досліджень запропонувала низку вдосконалених технологій відповідно до специфіки певного регіону, зокрема за цим напрямом були створені сучасні сорти, які мали генетично обумовлені властивості протидії багатьом расам патогенних мікроорганізмів. Також були широко впроваджені елементи систем інтегрованого захисту рослин, які забезпечували підвищення стійкості рослин до хвороб та шкідників, передбачали застосування, крім хімічних засобів захисту рослин, також інші методи впливу на шкочинні об'єкти – біологічні препарати, агротехнічні заходи, генетичний метод тощо.

Пшениця – лідер світового зерновиробництва. Ця культура відома людству вже шість тисяч років. У теперішній час регіони її вирощування дуже великі, вони охоплюють багато країн світу з різноманітними природно-кліматичними та господарсько-економічними умовами вирощування, що стало можливим внаслідок створення адаптивних сортів.

На сьогоднішній день потенціал цієї важливої вітчизняної галузі реалізується недостатньо, а для її розвитку необхідно задіяти всі невикористанні резерви, наявні як в аграрній науці, так і в сільськогосподарському виробництві. Подальший розвиток галузі вимагає ґрунтовної оцінки й перегляду цілого ряду позицій за техніко-технологічними, організаційно-економічними та ринковими умовами функціонування зернового комплексу держави [1, с. 57].

Збільшення виробництва високоякісного зерна було і залишається ключовим завданням для всього агропромислового комплексу України.

Сільськогосподарське виробництво України формує 16-22% національного доходу країни, причому в структурі виробництва зерна більше половини припадає на пшеницю озиму. Україна володіє значним експортним потенціалом на світовому ринку і має значні можливості виробництва сільськогосподарської продукції. Сільське господарство займає 13-14% в структурі загального експорту України, що значно більше, ніж у багатьох інших країнах, зокрема членах Всесвітньої торговельної організації і за прогнозами експертів, її частка на світових ринках буде збільшуватися [2, с. 35].

Низька продуктивність сільського господарства і стан агропромислового комплексу обмежує позиції України на світових ринках, особливо в країнах Європейського Союзу. Основними чинниками низької питомої ваги експорту в об'ємах виробництва продукції є недостатня конкурентоспроможність продукції та її невідповідність міжнародним стандартам якості, особливо щодо екологічної безпечності.

В останні роки посівні площі пшениці в Україні стабілізувалися на рівні 5,1-5,2 млн га, з них в зоні Степу висівали 48,8% від загальної площі. Серед спеціалістів-аграріїв є впевненість, що Україна може і повинна за допомогою впровадження сучасних науково обґрунтованих технологій вирощувати 80-90 млн т валового зерна щорічно й бути головним продуцентом зерна в світі. В останні роки стали відомі чинники, що негативно впливають на ріст, розвиток і формування високого врожаю та якості зерна. Зокрема з кожним роком погіршується фіто санітарний стан посівів зернових культур, в тому числі й пшениці озимої. Спостерігається зміна у видовому складі патогенних мікроорганізмів [3, с. 88]. Встановлено, що широкого поширення набули наступні збудники хвороб рослин: борошниста роса, кореневі гнилі, септоріоз листя та колосу, бура листовая іржа, жовта іржа, стеблова (лінійна) іржа, фузаріоз колосу, сажкові хвороби тощо. Відмічено поширення переносорозу, навесні небезпечним для посівів пшениці є тифльоз. Збільшується і кількість шкідників: злакові мухи, турун, клоп шкідлива черепашка, совки, п'явиці, трипси та інші. Потенційні втрати врожаю пшениці озимої від комплексу шкідливих організмів складають 27-50% [7, с. 28].

Науковою основою для застосування інтенсивних технологій, з одного боку, були позитивні зміни у застосуванні азотних добрив на фоні істотного підвищення доз внесення мікроелементів, а з іншого – реалізація можливостей хімічного захисту рослин від шкідливих організмів. У багатьох господарствах, через зменшення поголів'я тварин, відмовились від застосування органічних добрив. У зв'язку з реалізацією концепції інтегрованого рослинництва і розробкою практичних основ біологічного землеробства інтерес до інтенсивних технологій дещо знизився і найголовнішою проблемою виявилися протиріччя між застосуванням інтенсивних технологій та екологічними вимогами. В цілому це спонукало науковців аграрного спрямування до пошуку альтернативних систем землеробства [8, с. 85].

Останніми роками все більше уваги приділяється біологічним (органічним, екологічним, біодинамічним тощо) системам землеробства, що засновані на екологізації та біологізації процесів зерновиробництва [9, с. 40].

За останні двадцять років у світовій агрономії відбувалися кардинальні зміни в технологіях вирощування рослинницької продукції, що потребує вивчення інноваційних розробок провідних країн світу з метою використання їх в Україні. Дуже важливо при виборі перспектив розвитку сільськогосподарської галузі оцінювати належним чином його сучасний стан. Землеробство степової зони України знаходиться на стадії глибокої трансформації і реформування, викликані зміною організації структури виробництва, появою новітніх технологічних рішень при вирощуванні сільськогосподарських культур, необхідністю економічного та екологічного обґрунтування локальних технологій вирощування тощо [9, с. 42]. Тому існує необхідність ретельного обґрунтування технологічних схем вирощування сільгоспкультур, у тому числі й пшениці озимої. Найбільш значним досягненням світового землеробства є розробка й освоєння нових технологій і систем обробітку ґрунту, відомих під загальною назвою «мінімальні». Завдяки впровадженню такого обробітку ґрунту й, особливо, такого його різновиду як «мульчуючий», у США і Канаді сьогодні зменшені до допустимих норм водна та вітрова ерозія ґрунтів. Необхідно також використовувати закордонний досвід до ґрунтово-кліматичних умов кожної зони та науково обґрунтовувати власну модель обробітку ґрунту, без якої неможливо вийти на збалансовану біологізовану систему зерновиробництва.

Негативні наслідки інтенсифікації землеробства на початку 60-х років ХХ століття обумовили започаткування та розвиток за кордоном так званого «альтернативного

землеробства», або як його називають також біологічним, біодинамічним або органічним. Альтернативне землеробство належить до системи або концепції нових підходів агровиробництва з використанням групи методів та зміною етики ставлення до землі. Його суть полягає у повній або частковій відмові від синтетичних добрив, пестицидів, регуляторів росту й кормових домішок. Причому комплекс агротехнічних заходів за такої системи землеробства ґрунтується на ретельному дотриманні сівозмін, включенні до їх складу бобових культур, збереженні рослинних решток, застосуванні гною, компостів і сидератів, проведенні механічних культивацій, захисту рослин біологічним методом. Метою альтернативного землеробства є одержання продукції, яка не містить залишків хімікатів, збереження й покращення родючості ґрунтів, а в кінцевому рахунку – охорона навколишнього середовища. Нині існує декілька систем альтернативного землеробства, найбільш давньою вважають «біодинамічну», яку вже в 30-ті роки минулого століття застосовували фермери в Австрії та в інших країнах Західної Європи. Органічна система характеризується параметрами, при яких продукти харчування необхідно вирощувати, зберігати та переробляти без застосування синтетичних добрив, пестицидів, регуляторів росту тощо.

Біологічна система землеробства є органічною, оскільки передбачає використання специфічних джерел живлення рослин. До загортання в ґрунт органічні добрива компостують, щоб при цьому вони проходили фазу аеробної ферментації. Сівозміна – це важлива риса біологічного землеробства з науково обґрунтованим насиченням різними за біологічними особливостями культурами та застосуванням сидератів.

Біодинамічне землеробство належить до системи вирощування екологічно чистої продукції, а біодинаміка відноситься до сучасних економічно доцільних технологій екологічного землеробства, які дозволяють максимально швидко й найбільш результативно оновити біологічний баланс ґрунтів, підвищити їх родючість, вирішити екологічні проблеми агровиробництва. Органічні методи введення сільського господарства базуються на застосуванні виключно природних компонентів. Біодинаміка більш глибоко використовує принципи природного балансу в аграрному виробництві, допомагає раціонально з максимальною ефективністю відновлювати природний фон основного компоненту землеробства – ґрунту. За даною технологією при вирощуванні сільськогосподарських культур агрохімікати синтетичного походження взагалі не використовуються [10, с. 94].

Головним завданням органічного (біологічного) землеробства є виробництво «здорових», якісних і безпечних для людини продуктів харчування, а також підвищення родючості ґрунтів біологічними заходами. В теперішній час органічне землеробство в Україні, на жаль, не має широкого поширення й знаходиться в стані наукового відпрацювання біологічних технологій вирощування окремих зернових, овочевих та кормових культур. Загальна площа сертифікованих земель під вітчизняним органічним землеробством становить близько 240 тис. га (лише 1,3% ріллі) [11, 12].

Ведення органічного рослинництва на перших етапах його освоєння, не означає повної відмови від мінеральних добрив та засобів захисту рослин хімічного походження, а є розумним, збалансованим застосуванням агротехнічних, агрохімічних і біологічних заходів у комплексі з системою інтегрованого захисту рослин. Проте при цьому технології вирощування вдосконалюються за рахунок поступового збільшення ролі біологізації [13, 14].

ДЖЕРЕЛА ТА ЛІТЕРАТУРА

1. Бучек Е.Г. Справочник по технологии выращивания сильной пшеницы: Учебн. пос. Днепропетровск: Промінь, 1987.
2. Влох В.Г., С.В. Дубковецький, Г.С. Кияк, Д.М. Онищук. Рослинництво: підручник / За ред. В.Г. Влоха. К.: Вища шк, 2005.
3. Вавилов М.І. Наукові основи селекції пшениці // Вибрані твори. К. : Урожай, 1970.
4. Вавилов П.П. и др. Растениеводство / под. ред. П.П. Вавилова. М.: Агропромиздат,

1986.

5. Горбачева А.Е., Лапко П.Г. Подкормка озимой пшеницы азотными удобрениями // Химизация с/х. 1988.

6. Еколого-меліоративне та економічне обґрунтування ефективності систем управління продукційними і технологічними процесами основних культур на зрошуваних землях південного регіону: Підручник / [Р.А. Вожегова, Ю.О. Лавриненко, С.В. Коковихін, П.В. Грабовський та ін.]. Херсон: ВЦ ІЗПР НААН, 2010.

7. Єщенко В. О. та ін. Основи наукових досліджень в агрономії : підручник / за ред. В. О. Єщенка. К. : Дія, 2005.

8. Жемела Г.П., Мусатов А.Г. Агротехнічні основи підвищення якості зерна. К.: Урожай, 1989.

9. Зінченко О.І. та ін. Рослинництво: Підручник / За ред. О. І. Зінченка. К. : Аграрна освіта, 2001.

10. Ковтун И.И. и др. Оптимизация условий возделывания озимой пшеницы по интенсивной технологии. Ленинград : Гидрометеиздат, 1990.

11. Каденко И.М. Повышение качества зерна. М.: Колос, 1976.

12. Карандашов Л.Г. Влияние сроков и способов внесения мочевины и аммиачной селитры на урожай и качество зерна // Агрехимия. 1966.

13. Лихочвор В.В. Рослинництво. Сучасні інтенсивні технології вирощування основних польових культур. Львів: НВФ «Українські технології», 2006.

14. Ломницький Я.Е., Готин А.Ю. Урожай и качество зерна озимой пшеницы при интенсивной технологии // Химизация сельского хозяйства. 1990.

УДК 626.8:626.86

*Ольга Медведєва (Київ),
Олег Медведєв (Татарбунари)*

ДРЕНАЖНІ СИСТЕМИ НА ЗРОШУВАНИХ ЗЕМЛЯХ ОДЕСЬКОЇ ОБЛАСТІ

Розглянуті види і кількість дренажних систем на зрошуваних землях Одеської області. Наведені результати гідрогеолого-меліоративного моніторингу за 2018 рік. Зроблені висновки про сучасний стан дренажу.

Ключові слова: *дренажні системи, ділянки, ґрунтові води, рівень ґрунтових вод, оцінка.*

The Considered kinds and amount of the drainage systems on irrigable earth of the Odesa area. The brought results over of the hydrogeology-reclamative monitoring for 2018. Drawn conclusion about the modern state of drainage.

Keywords: *drainage systems, areas ground water, water-table, estimation.*

Зрошуване землеробство в степових регіонах півдня України закономірно супроводжувалося і супроводжується негативними явищами. До числа найбільш суттєвих з них слід віднести підтоплення с/г угідь у зв'язку з порушенням, в результаті зрошування, водного балансу зони активного водообміну. Об'єм води, що поступає, на зрошувані масиви, як правило, не повністю витрачається на водоспоживання с/г культур. Значна частина цієї води, у вигляді фільтраційних втрат із зрошувальної мережі і безпосередньо при поливах, йде в зону аерації, досягає поверхні ґрунтових вод (ГВ), збільшуючи їх живлення. В результаті рівень ґрунтових вод (РГВ) випробовує підйом, амплітуда приросту якого залежить від глибини ГВ, інтенсивності поливів, віддаленості від каналів зрошувальної мережі, способу поливу і інших чинників.

Практикою зрошувального землеробства на півдні країни доведено, що найбільш радикальним заходом для поліпшення ґрунто-гідрогеологічних умов в межах площ з позитивним декомпенсованим режимом ґрунтових вод являється будівництво горизонтального систематичного закритого дренажу. Він гарантовано знижує високі рівні ґрунтових вод за умови ефективності його роботи. На жаль, з багатьох причин це не дотримується, що призводить до значних втрат засобів які витрачаються на ці дороги і технічно складні споруди.

Останніми роками кількість фактично политих площ, що поливаються, помітно скоротилася. На тлі загального падіння РГВ яке спостерігається останніми роками збільшується площа «сухого» дренажу. І це разом з тим, що частина дренажу була «сухою» в роки з більшими «поливом».

Основними чинниками, які зумовлюють необхідність використання дренажу, в першу чергу, являються втрати води на фільтрацію з постійних і тимчасових каналів зрошувальної мережі; використання поливних норм, які значно перевищують планові; недостатньо рівномірний розподіл поливної води на поля, інфільтрація опадів, особливо в холодну пору року, коли випаровування і транспірування відсутні або незначні; підхід ГВ з сусідніх територій або знизу з напірних водоносних горизонтів. Окрім цього, у більшості випадків для переведення засоленних земель в придатні для с/г виробництва їх необхідно промити, що можливо тільки за наявності на цих землях ефективного дренажу.

За способом відведення води із зрошуваних територій виділяють два основні види дренажу: поверхневий і підземний. *Поверхневий дренаж* є мережею неглибоких каналів, які служать для відведення залишків поверхневих вод, що утворюються при зрошуванні, після випадання опадів або танення снігу. *Підземний дренаж* є сукупністю гідротехнічних споруд і пристосувань : відкритих і закритих, глибоких і дрібних горизонтальних дрен, вертикальних колодязів, водовідводящих колекторів, насосних станцій, ліній електропередач тощо, які призначені для огорожі, підйому і транспортування за межі зрошуваної території мінералізованих або інших ГВ і поліпшення її меліоративного стану.

Залежно від гідрогеологічних умов зрошувального масиву використовують наступні типи дренажу : горизонтальний, вертикальний, комбінований.

За способом розміщення горизонтальних дрен на дренажній території і по відношенню до основних джерел живлення ГВ дренаж підрозділяють на систематичний, відсічний, схиловий, контурний і береговий. *Систематичний* (площинний) дренаж, є системою дрен, рівномірно розміщених на усій території, що підлягає дренажу. Систематичне розташування дрен застосовується при дренажуванні зрошуваних земель для відведення надлишку поливних вод і при засоленні порід зони аерації. *Відсічний* (що перехоплює) дренаж являє собою одну або декілька дренажних ліній, розташованих перпендикулярно основному потоку ГВ який має напрямок від поверхневих або підземних джерел живлення; призначений для зниження РГВ на територіях, прилеглих до джерел живлення, шляхом перехоплення фільтраційного потоку. *Схиловий* дренаж, призначений для захисту від підтоплення ГВ територій, розташованих на схилах балок або інших негативних формах рельєфу. Як, правило, цей дренаж виконує функції систематичного і відсічного дренажу: дрени у верхній частині схилу служать для перехоплення фільтраційного потоку, а дрени вниз по схилу рівномірно дренажують усю територію схилу або його частини. *Контурний* дренаж є системою дрен, розташованих по контуру якого-небудь об'єкту і призначений для осушення території. *Береговий* дренаж є однією горизонтальною дреною і служить для захисту території від підтоплення з боку річок, великих каналів, водосховищ і інших об'єктів.

Все перелічені вище системи мають місце на зрошуваних землях Одеської області. [3]

Загальна площа, охоплена дренажем в Одеській області складає 41987 га (в тому числі 40202 га на зрошуваних землях, що становить 17,7 % від усїєї площі обслуговування) на 52 дренажних ділянках. Протяжність відкритої мережі 949,5 км, закритої 281,7 км. (Табл.1) Введення в експлуатацію дренажних систем проводилося, в основному, впродовж 1972-1976,

1979-1985 і 1988 роках. Дренажні системи проектувалися як осушувальні - для пониження РГВ і відведення надлишку ГВ, але разом з необхідністю захисту від підтоплення кореневої зони рослин, в обов'язковому порядку повинні прийматися відповідні заходи для видалення надлишку солей. При цьому запаси вологи і солей у вегетаційний період в цій зоні мають бути строго дозовані для забезпечення високих урожаїв і сприятливої гідрогеолого-меліоративної обстановки.

Таблиця 1. Колекторно-дренажна мережа Одеської області

№	УВГ, оросительная система	Протяжність КДМ, км			Площа дренажування, га			Середня глибина дрен, м	
		Міжгосп- дарська мережа	Внутрішньо- господарська мережа		Всього	В тому числі		міжгосп- дарської мережі	внутрі- шньо- госпо- дарської мережі
			від- крита	закри- та		відкри- тою мере- жою	закри- тою мере- жою		
	Кілійське МУВГ	265	706,3	241,3	18012	13299	4713	2,6	1,9
1	Татарбунарська ЗС	52,7	47,3	221,1	4301	490	3811	2,2	1,8
2	ЗС о-ва Кислицький		88,3	1,6	1634	1634			2,2
3	ЗС о-ва Степовий		30,9		607	607			2,2
4	Дунай-Дністровська ЗС	151		0,1	809		809	2,5	
5	Кам'янська ЗС	4		14,3	69		69	2,2	1,5
6	Кагачська ЗС				24		24		
7	Кілійсько-Маякська РЗС		51,8		1026	1026			
8	Кіліська РЗС	57,3	200,5	4,2	4532	4532		3	2
9	Мічуринська РЗС		70,3		1016	1016			2
10	Лісківська РЗС		217,2		3859	3859			2
11	Рисова ділянка				135	135			
	Болградське МУВГ	68,7	46,6	5,1	3595	3109	486	2,2	1,7
1	Ренійська ЗС	3,9	16,4		818	818		2,5	1,5
2	Чуднівська ЗС		9,5		383	383			2,2
3	Новосільська ЗС			2,6	26		26		2
4	Кагульська ЗС	3,1	12		460	460		2	1,5
5	Орлівська ЗС	15,3			380		380		2,5
6	Криничанська ЗС	4,1			0			2,5	
7	Константинівська ЗС			2,5	80		80		2
8	Придунайська ЗС	42,3			934	934		2	1,5
9	Ділянка "малого" зрошення		8,7		514	514			3
	Ізмаїльське УВГ	46,7	172,6	25,4	7230	6376	854	1,9	1,8
1	Суворовська ЗС	1,7			38		38		1,5
2	ЗС о-ва Кислицький		57,2	8,2	2789	2659	130		2,2
3	Ізмаїльська ЗС	12,1			227		227	2	
4	Кіровська ЗС			13,8	252		252		2
5	Старонекрасівська ЗС			0,4	25		25		2
6	Кислицька ЗС	4,8	7,1		809	809		1,5	1
7	Ташбунарська ЗС	10,4			207	125	82		2,2
8	Кислицька РЗС	17,7	102,4	3	2810	2710	100	2,2	1,8

Вітчизняна наука на зламі епох: проблеми та перспективи розвитку

9	Ділянка "малого" зрошення		5,9		73	73			
	Дністровське МУВГ	728,5	24	7,9	8892	1129	7763	2,1	1,6
1	Нижньо-Дністровська ЗС	718,5		7,9	7532		7532	2,2	1,8
2	Троїцько-Граденицька ЗС	10			231		231	2	1,5
3	ЗС о-ва Турунчук		24		1129	1129			1,6
	Білгород-Дністровське УВГ	271,8		2	4258		4258	2,6	1,8
1	Дунай-Дністровська ЗС	259,5			4181		4181	2,5	
2	Білгород-Дністровська ЗС	12,3		2	77		77	2,2	1,8
	Всього в Одеській області	1368,4	949,5	281,7	41987	23913	18074	2,3	2,1

Для дотримання цих умов потрібне проведення експлуатаційних заходів, основними елементами яких є контроль і забезпечення оптимального водного балансу, і добрий технічний стан колекторно-дренажної мережі. На жаль ні те, ні інше після введення в експлуатацію дренажних систем не дотримується. Практично на усіх дренажних системах відсутня гідрометрична мережа, що не дає можливості вести спостереження за надходженням поливної води і дренажним стоком. Одна тільки ця обставина унеможливило оптимізацію водно-сольового режиму і уточнення проектних параметрів дренажних систем.

Обстеження дренажних ділянок проводилося щорічно спеціалістами Одеської гідрогеолого-меліоративної експедиції (з січня 2018 року відділом моніторингу зрошуваних земель і дренажу басейнового управління водних ресурсів річок Причорномор'я та нижнього Дунаю). При обстеженні визначалися: контури і площі «обводненого» і «сухого» дренажу; технічний стан дренажних споруд.

Оцінка ефективності роботи здійснювалася по наступним принципам з урахуванням [4;5]: дренаж працює *ефективно*, за умови відсутності ділянок з надмірно-зволоженим ґрунтовим покривом, ґрунтові води на міждренні залягають на глибинах нижче проектних відміток (більше 1,5 м); дренаж працює *недостатньо ефективно*, якщо ґрунтові води на міждренні залягають вище за критичні відмітки (1,5 м), але надмірного перезволоження ґрунтів не спостерігається; дренаж працює *неефективно*, якщо ґрунтові води на міждренні залягають вище за критичні відмітки, ґрунти тимчасово або постійно перезволожені; «сухий» дренаж не оцінювався

В ході обстеження 2018 року на багатьох дренажних ділянках (ДД) виявлено заростання і замулення відкритих колекторів, а деякі гирлові споруди і оглядові колодязі закритої мережі потребують ремонту. Це, безумовно, може відобразитися, а в окремих випадках вже відображається на меліоративної ефективності дренажних систем. Крім того, несправності на гирлових спорудах не дають можливості отримувати якісні та кількісні характеристики скидних дренажних вод.

На польових сівозмінах на площі 8468 га дренаж працює *ефективно*. Це складає 29,6 % від загальної площі і 68,9 % від «обводненого» дренажу на польових сівозмінах. До них відносяться відкриті дренажні системи островів Степовий, Кислицький, Турунчук, частково ділянки в заплаві р. Нерушай і ДД «Лукопасовишна»; закриті дренажні ділянки «Дракулевський», «Схиловий», Суворовської ЗС, Ізмаїльської ЗС. Як правило, це прилеглі до гирлових частин ділянки дренажу; більшість закритих дренажних ділянок на Нижньо-Дністровській ЗС, закриті дренажні ділянки на Білгород-Дністровській ЗС і Семенівській ЗС.

На вищезазначених дренажних ділянках і системах протягом року спостерігається стабільний по глибині залягання РГВ стан (нижче 1,5-2,0 м), що забезпечує задовільний і сприятливий гідрогеолого-меліоративний стан земель на цих територіях.

Площа дренажу з *недостатньо ефективною* роботою становить 4120 га (близько 14,4 % загальної площі і 32,5 % від «обводненого» дренажу на польових сівозмінах). До них

відносяться окремі ділянки дренажу на закритих системах в зоні обслуговування Кілійського МУВГ, Ізмаїльського УВГ, Дністровського МУВГ. Підвищення РГВ тут спровоковано замуленістю та засміченістю оглядових колодязів і гирлових споруд. На відкритих дренажних системах (ДД в заплаві р. Нерушай, р. Дракуля, ДД «Лінійний», Ренійська, Чудновська, Кагульська, Придунайська ЗС) підвищення рівня ГВ спровоковано замуленістю і заростанням рослинністю відкритих дрен. *Недостатньо ефективно* працює більша частина відкритої дренажної системи острова Турунчук. Крім того, на острові функціонували свердловини вертикального дренажу, які в теперешній час не працюють. В результаті паводків і повеней на острові відзначається підйом РГВ вище критичних відміток, деякі ділянки стають надлишково зволеними. *Неефективною* в 2018 році оцінена робота дренажних систем на ДД «Схиловий», де ліквідовані всі оглядові колодязі і гирлові споруди; незначна ділянка на ДД Ташбунарської ЗС; деяких ДД Нижньо-Дністровської ЗС.

На багатьох системах щорічними обстеженнями дренажу фіксується залягання РГВ на глибинах нижче рівня закладення дрен (оглядові колодязі та гирлові споруди сухі). Площа «сухого» дренажу на польових сівозмінах складає 55,6 % від загальної площі дренажу. Багато дренажних ділянок – повністю «сухі», включаючи гирлові споруди, на інших – обводнені, як правило, прилеглі до гирла частини дренажу.

На рисових системах ситуація, переважно, задовільна. На більшій частині території систем, ГВ залягають на допустимих глибинах і робота дренажу тут визнана *ефективною*. На 3,4 % площ рисових систем дренаж працює *недостатньо ефективно*. Підйом РГВ, тут спровокований заростанням і замуленням відкритих колекторів. На 1,7 % рівні ґрунтових вод залягають глибше 2,5 м – дренаж «сухий».

В цілому, проведені протягом 2018 року польові і камеральні роботи дозволили зробити наступні висновки, що 50,4 %, від загальної площі дренажу, вважається *ефективно* працюючим, 10,9 %) – *недостатньо ефективним* і 0,3 % – *неефективним*. На 38,4% дренаж «сухий».

Технічний стан гирлових споруд більшості дренажних систем не дозволяє отримувати гідрометричні характеристики скидних вод. Це не дає можливості вести спостереження за надходженням поливної води і дренажним стоком і ускладнює можливість оптимізації водно-сольового режиму і уточнення проектних параметрів дренажних систем. Причому це стосується не тільки Одещини, а всієї України. [1;2;6]

ДЖЕРЕЛА ТА ЛІТЕРАТУРА

1. Ковалик В. Розвиток і основи еколого-меліоративного моніторингу осушуваних земель Житомирської області // Водне господарство України. К., 2014. №5. С.8-13.
2. Козловський Б. Антропогенні чинники формування водних ресурсів Львівської області // Водне господарство України. К., 2011. №1. С.18-22.
3. Медведєв О.Ю. Осушительные системы в долине реки Когильник на Одещине // Водне господарство України. К., 2014. №3. С.19-22.
4. Методика оцінки і прогнозу еколого-меліоративного стану меліорованих земель: посібник до ВБН 33-5.5.-01-97 / гол ред. М.І.Ромашенко. К.: Держ. ком. України по вод. госп., 2002. 147 с.
5. Організація і ведення еколого-меліоративного моніторингу. Зрошувані землі: ВБН 33-5.5.-01-97:2002. Офіц.вид. К.: ІВЦДержкомстату України, 2002. 66 с.
6. Савчук Д. та ін. Дренажні системи в Україні та їх технічний стан // Водне господарство України. К., 2015. №2. С.30-31.

ТЕХНІЧНІ НАУКИ. ТРАНСПОРТ

УДК 625.503.56

Ольга Данилюк
(Тернопіль)

ПРОЕКТУВАННЯ ЗАХОПЛЮЮЧИХ ПРИСТРОЇВ ДЛЯ АВТОМАТИЗАЦІЇ ЗАВАНТАЖЕННЯ-РОЗВАНТАЖЕННЯ СИРОВИНИ

У статті представлено проектування безконтактних захоплюючих пристроїв для завантаження-розвантаження сировини. Проектування струменевих захоплюючих пристроїв має вагомe значення у використанні їх в машинобудівній галузі.

Ключові слова: алгоритм, захоплюючий пристрій, автоматизація.

In the article is presented planning of noncontact enthralling devices for loading-unloading of raw material. Planning of stream enthralling devices has a ponder able value in the use of them in machine-building Indus.

Keywords: algorithm, enthralling device, automation.

Проектування струменевих захоплюючих пристроїв має вагомe значення у використанні їх в машинобудівній галузі для завантаження-розвантаження сировини.

В результаті проведених досліджень встановлено, що область застосування безконтактних захоплювачів визначається вантажопідйомністю, яка залежить від максимальної сили притягання. Силіві характеристики безконтактних захоплюючих пристроїв регулюються зміною параметрів джерел живлення або конструктивних параметрів, а продуктивність – періодичною подачею стиснутого повітря, циклічно до роботи обладнання.

Безконтактні струменеві захоплювачі можуть якісно використовуватися для завантаження-розвантаження сировини. За рахунок ряду переваг (надійність, не велика собівартість, довговічність, універсальність), він може використовуватись у різних галузях народного господарства.

Використання в захоплювачах комбінації з двох або більше кільцевих конічних щілин, які направлені під різними кутами до торця захоплювача дозволяє підвищити їх силіві і динамічні характеристики. Вони забезпечують високу точність центрування (10...20 мкм) і базування (30...60 мкм) об'єктів маніпулювання, а також інтенсивний обдув їх поверхонь, що може бути корисним для очищення й охолодження останніх.

Для безконтактного захоплення циліндричних деталей типу диски, кілець підшипників, шайб та ін. представляється перспективним застосування струменевого захоплювача з двома або більше струменевими елементами на власному торці. Розміщення на торці захоплювача конічних щілин на різних радіусах і під різними кутами нахилу, забезпечує захоплення деталей в широкому діапазоні форм, розмірів і маси.

Дані струменеві захоплювачі володіють додатковими технологічними операціями: обдув поверхонь заготовок від забруднення пилом, стружкою; підігрів поверхонь, що дозволить експлуатацію захоплювачів в умовах низьких температур; охолодження поверхонь, що дозволить експлуатацію захоплювачів в умовах високих температур; миття поверхонь для очищення від металічної стружки та пилу; сушіння заготовок мокрих та замаслених; уникнення вібрації за допомогою застосування прорезинових лап; уникнення дії аерозолів та кислот за допомогою спеціалізованих захисних кожухів.

Аналіз робіт в області створення автоматичних пристроїв завантаження показав, що їхня експлуатаційна надійність залежить від конструкції захоплюючих пристроїв. Останні повинні забезпечувати надійне захоплення й утримання деталей, стабільність базування,

неприпустимість ушкодження або руйнування деталей, можливість захоплювання деталей у широкому діапазоні розмірів, форми і маси.

До них ставляться жорсткі вимоги в області надійності, високої продуктивності, гнучкості, так і ряд специфічних вимог, характерних для окремих галузей промисловості. Найбільш характерною із таких вимог є недопустимість жорсткого контакту об'єктів виробництва з несучими елементами технологічних пристроїв. Ця вимога стосується виробів із неметалічних матеріалів, крихких, нежорстких, пористих, з спеціальними покриттями, а також здатних до накопичення статичного заряду і намагнічування.

Тому дослідження з метою розробки нових конструкцій безконтактних захоплювачів з високими статичними і динамічними характеристиками для утримування циліндрических заготовок із наскрізними та глухими отворами, заготовок типу диски, пористих, плоских, феромагнітних, легко пошкоджуваних заготовок, представляють практичний інтерес.

Струменеві безконтактні захоплювачі забезпечують високу точність базування і центрування об'єктів, об'єднують в одному пристрої функції захоплювання, орієнтації і контролю об'єктів.

Із приведеного вище аналізу сучасного стану і практики створення засобів автоматичного завантаження крихких і не жорстких об'єктів можна зробити наступні висновки:

- безконтактні захоплюючі пристрої володіють принципово новими властивостями – відсутністю зношування деталей, високою точністю центрування деталей, високими динамічними характеристиками, керованою навантажувальною здатністю, можливістю демпфування ударів деталей;
- безконтактні захоплювачі забезпечують високу якість продукції за рахунок відсутності на поверхні деталей слідів контакту, забруднень і пошкоджень, чого неможливо уникнути при використанні традиційних пристроїв захоплення деталей;
- при безконтактному базуванні деталей захоплювач знаходиться на деякій відстані від базової поверхні, а силове поле в зазорі діє рівномірно на всю поверхню, не викликаючи концентрації напружень і не порушуючи мікрорельєфу базових поверхонь. При цьому похибки базових поверхонь не впливають на точність базування.

Тому, дослідження з метою розробки нових конструкцій безконтактних захоплюючих пристроїв з високими статичними та динамічними характеристиками, довговічністю, надійністю, низькою собівартістю і економічністю представляють практичний інтерес.

В основу розроблених конструкцій безконтактних захоплювачів покладений відомий ефект виникнення аеродинамічної сили, який полягає у взаємодії витікаючого із щілини струменя стиснутого повітря із плоскою, циліндричною або сферичною поверхнею об'єкту.

При плануванні випробувань систем, оцінку якості яких проводять по якісним показникам, найбільшого використання набув метод однократної вибірки, оскільки у цьому випадку заздалегідь фіксується обсяг випробувань N . В процесі проведення випробувань отримується кількість успішних випробувань k_N . У подальшому перевіряється статистична гіпотеза, яка полягає у тому, що $a_3 \rightarrow \infty$ проти конкуруючої $0 \leq P_N < P_{N3}$ (де P_N – імовірність успішної роботи при N випробуваннях; P_{N3} – необхідна імовірність успішної роботи). Для цього з можливих результатів випробувань вибирають таке критичне значення k , при якому

$$\alpha + \beta \rightarrow \min, (1)$$

де α – похибка першого роду, яка визначає імовірність неправильного рішення про те, що установка для вимірювання силових характеристик безконтактних захоплюючих пристроїв не задовільняє поставленим вимогам, в той час як реальні її характеристики є достатніми;

β – похибка другого роду, яка визначає ймовірність прийняття до досліджень установки для вимірювання силових характеристик з недостатніми точнісними характеристиками.

Ці похибки відповідно становлять

$$\alpha = \sum_{i=0}^k C_N^i P_{\max}^i (1 - P_{\max})^{N-i} \quad (2)$$

$$\beta = \sum_{i=k+1}^N C_N^i P_{\min}^i (1 - P_{\min})^{N-i}, \quad (3)$$

Імовірність того, що використання даної критичної області (від P_{\min} до P_{\max}) приведе до прийняття гіпотези про достатні точнісні характеристики установки для вимірювання силових характеристик безконтактних захоплюючих пристроїв, характеризує оперативна характеристика $L(p)$:

$$L(p) = \sum_{i=k+1}^N C_N^i p^i (1 - p)^{N-i} \quad (4)$$

Графіки залежності імовірностей похибок від величини критичної області при $P_{\min}=0,85$ та $P_{\max}=0,95$ показано на рис. 1б. З цього рисунка видно, що оптимальним є значення критичної області $k=10$, оскільки в цьому випадку $\alpha + \beta = 0,56 = \min$.

На рис. 1а зображено графіки оперативної характеристики при $N=12$.

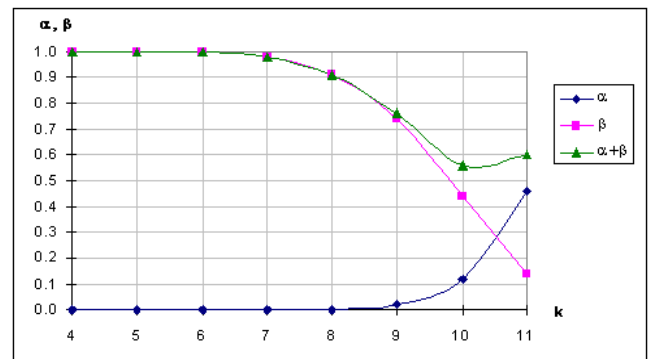
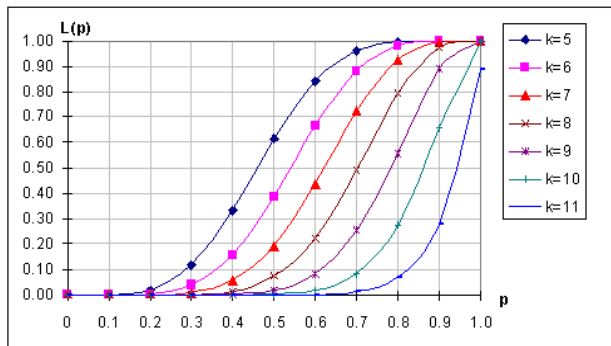

а)

б)

Рис. 1 а) оперативні характеристики при $k=5 \dots 11$; б) значення імовірностей похибок в залежності від величини критичної області

Випадкова похибка ΔFr при вимірюванні силових характеристик виникає внаслідок одночасної дії на вимірювальну установку кількох незалежних факторів, які мають флуктуаційний характер. До таких факторів належать похибки вимірювальних приладів (манометрів, вакуумметрів, вольтметрів, динамометрів), нестабільність джерела живлення, наявність у робочому середовищі вологи та інші.

Оцінка середньоквадратичного відхилення похибок для нормального закону розподілу обчислюється за формулою:

$$\sigma_x = \sqrt{\frac{1}{n-1} \sum_{i=1}^n (x_i - \bar{x})^2} \quad (6)$$

Гістограму розподілу похибок за результатами одного з дослідів у середньому діапазоні шкали вимірів приведено на рис. 2.

Припустимо, що похибки розподілені за нормальним законом розподілу. Для перевірки цього припущення використано χ^2 -тест. Середнє значення вибірки $\bar{x}=196,435$ Н, середньоквадратичне відхилення $\sigma_x=7,07$ Н, розмір вибірки $n=70$. Провівши необхідні обчислення, можна переконатись, що дане припущення підтверджується з достовірністю 95%.



Рис. 2. Гістограма розподілу похибок вимірювальної установки

Основна приведена похибка вимірювання силових характеристик безконтактних захоплюючих пристроїв визначалась для трьох областей діапазону вимірів, розміщених на початковій (0...20 %), середній (45...55 %) та кінцевій (80...100 %) ділянках діапазону вимірів. Отримані результати свідчать, що похибка вимірювань у середньому діапазоні шкали вимірів є більшою.

У результаті проведених випробувань за значення основної приведеної похибки вимірювань силових характеристик прийнято максимальне значення 12 %.

ДЖЕРЕЛА ТА ЛІТЕРАТУРА

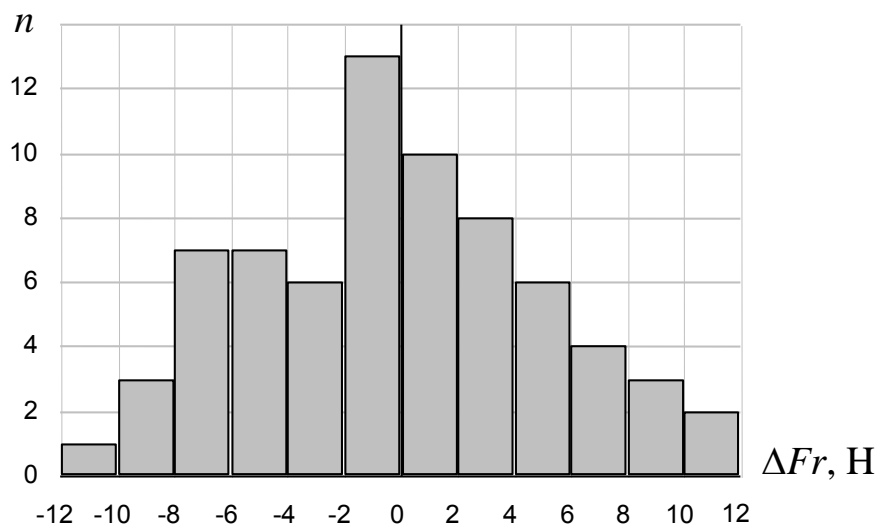
1. Проць Я., Савків В., Данилюк О. Методика розрахунку безконтактних магнітно-струменевих захоплювачів автоматичних пристроїв завантаження // Вимірювальна та обчислювальна техніка в технологічних процесах. 2001. №1. С. 32-37.
2. Проць Я., Савків В., Данилюк О. Дослідження сили присмокування струминним захоплювачем плоского пористого об'єкта // Вісник Тернопільського державного технічного університету імені Івана Пулюя. 2001. Том 6, № 1. С. 85-91.

**АВТОМАТИЗОВАНЕ ПРОЕКТУВАННЯ ТЕХНОЛОГІЧНОГО ПРОЦЕСУ
ВИГОТОВЛЕННЯ ДЕТАЛІ «СТАКАН»**

Проектування технологічного процесу виготовлення деталі «Стакан» виконувалось з використанням «Sapir_2017». Використання відповідної методики дозволяє значно скоротити час та підвищити продуктивність праці. Методика має універсальний характер і дозволяє моделювання основних технологічних переходів механічної обробки.

Ключові слова: стійкість інструменту, собівартість, система автоматизованого проектування технологічних процесів, «Sapir_2017»

Designing a technological process using «Sapir_2017» can significantly reduce time, increase productivity. The methodology is of a universal nature and allows for the simulation of the main technological transitions of mechanical processing.

Keywords: instrument stability, cost, computer-aided design processes, «Sapir_2017»

1 Декомпозиція деталі на елементарні поверхні



Рис. 1. Креслення деталі «Стакан»



Рис. 2. Нумерація поверхонь деталі «Стакан»

2 Автоматизоване проектування планів обробки елементарних поверхонь деталі з призначенням припусків на обробку, розрахунками між операційних розмірів, режимів різання та основної складової норми часу

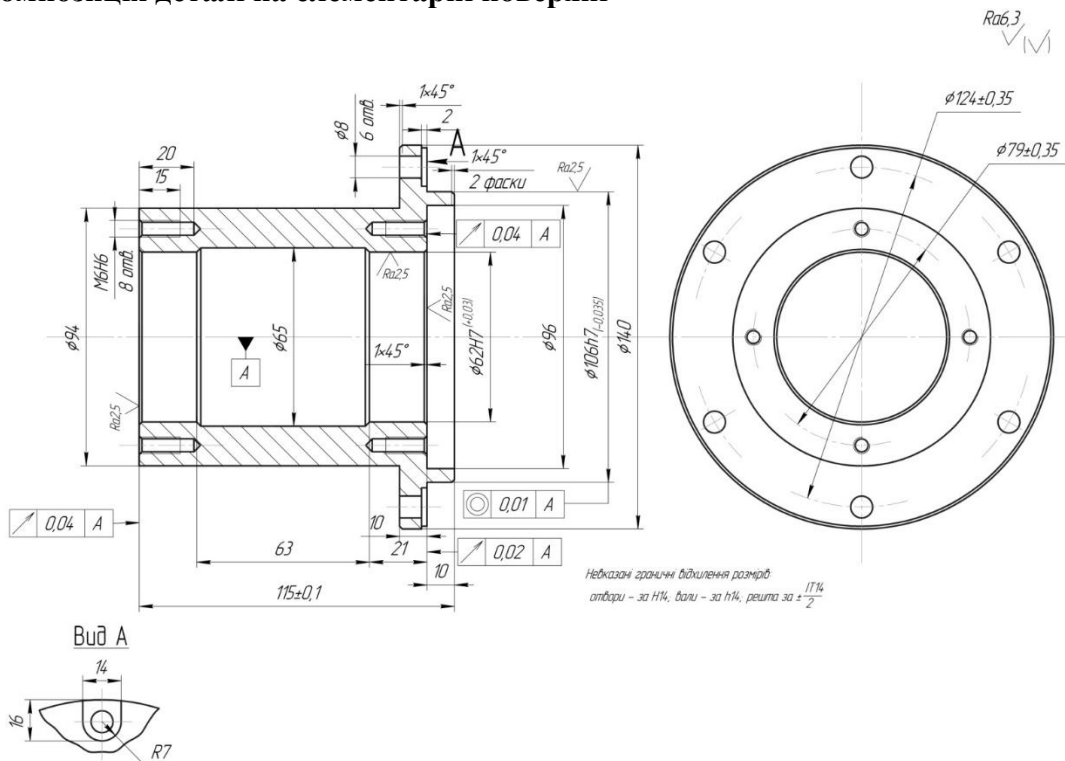
2.1 Проектування оброблення торцевої поверхні (1).

У заготовки маємо розміри : $\varnothing 111$ та $\varnothing 92$, припуск 2,5 мм (остаточний розмір по довжині деталі $115 \pm 0,1$. У заготовки $120 \pm 0,4$, остаточний розмір по довжині буде після обробки поверхні 1 та поверхні 2). При підрізання потрібно забезпечити розмір 117,5. Вимоги точності та шорсткості є невисокими, тому оброблення може бути виконано в 4-му етапі.

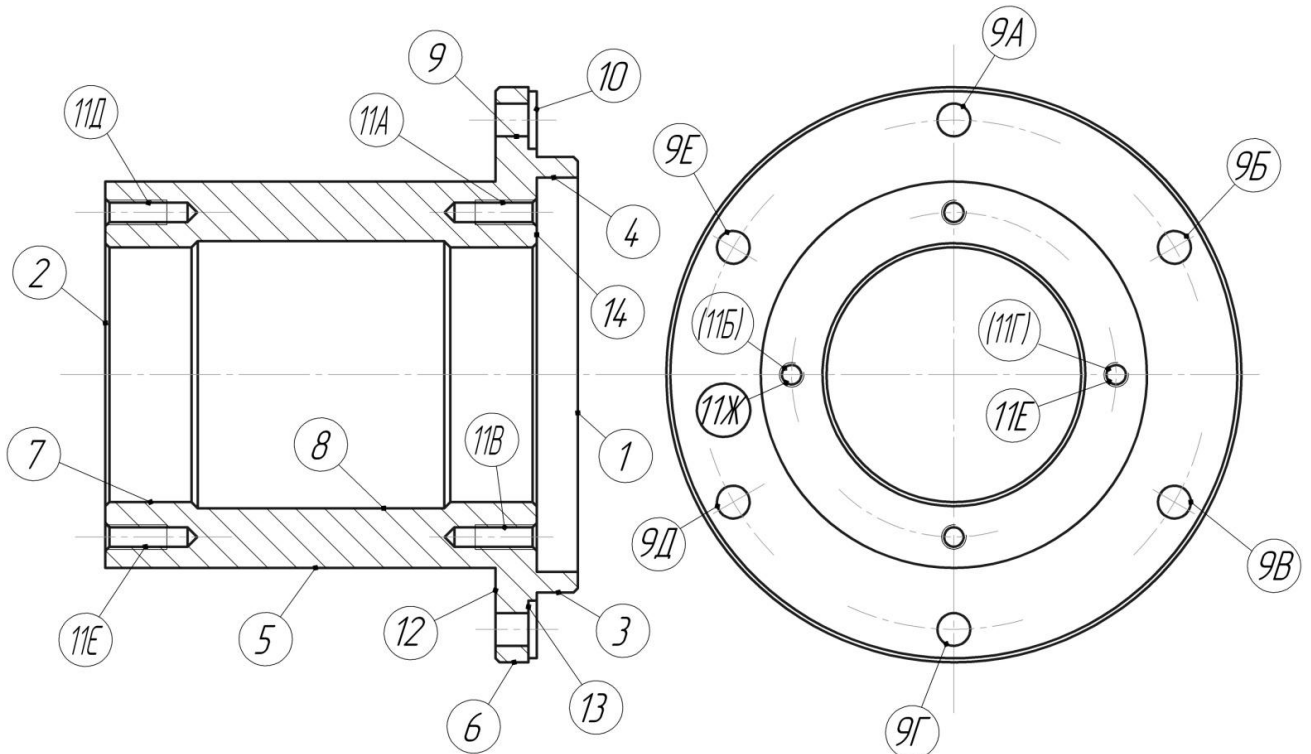
Для визначення режимів різання та $T_{осн}$ використовуємо модуль проектування точіння (Операція/Токарні/Токарна з ЧПУ/SKT250/Точити та підрізати). При цьому умовно додамо циліндричну поверхню $\varnothing 92$ мм та довжиною 10мм.



Рис. 3. Проектування чорнового етапу підрізання торця (пов.1)



Рис. 4. Проектування завершального етапу підрізання торця (пов.1)

Виконуємо проектування оброблення для решти поверхонь по аналогії з поверхнею 1 результати записуємо до таблиці 1.

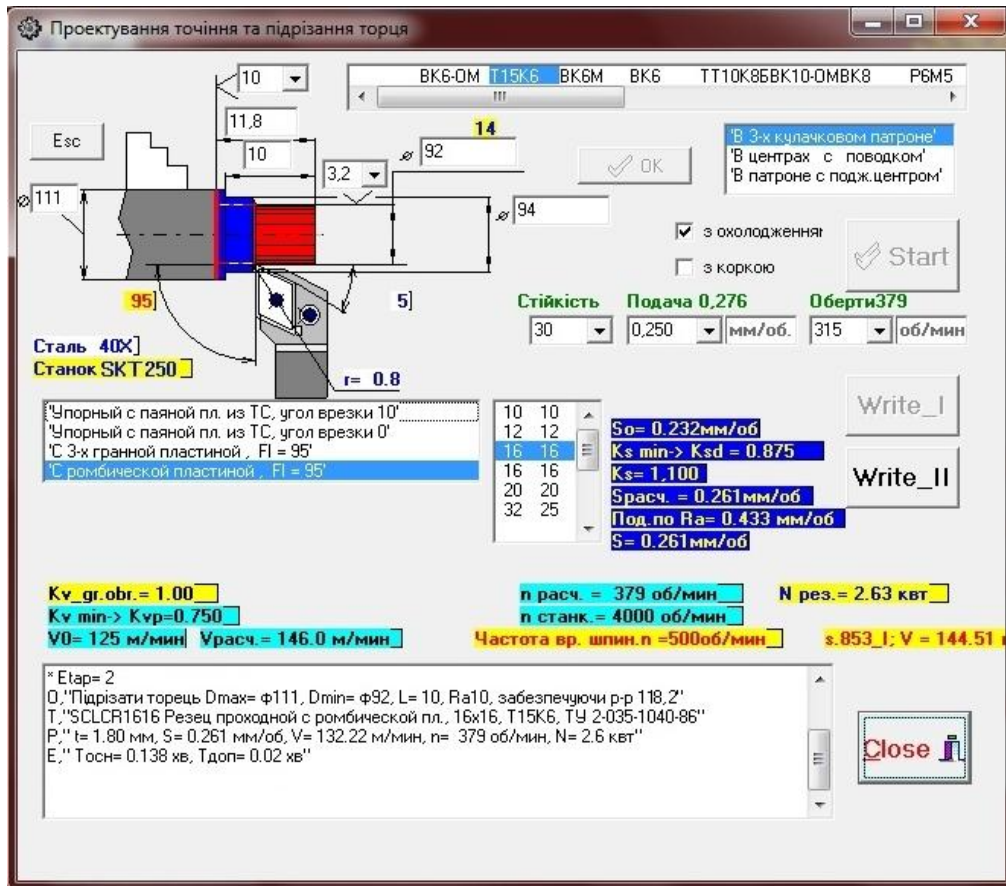
Таблиця 1. Принципова схема ТП обробки «Стакана»

№. поверхні	Розмір, мм. Та шорсткість поверхні деталі Ra, мкм	Розмір Заготовки, мм	Е2 Чорнова обробка	Е4 Напівчис-това обробка	Е8 Чистова обробка
1	115±0,1; 6,3	120	Тч1; 118,2 Ra 10	Тч1; 115,7 Ra 6,3	
2	115±0,1; 2,5	120	Тч2; 116,4 Ra 10	Тч2; 115±0,1 Ra 2,5	
3	Ø106h7; 2,5	Ø111	Тч3; Ø107,8h12 Ra 12	Тч3; Ø106,6h10 Ra 10	Тч3; Ø106h7 (-0,035) Ra 7
4	Ø96; 6,3	Ø92	Рзт4; Ø95 Ra 10	Рзт4; Ø96 Ra 6,3	
5	Ø94; 6,3	Ø98	Тч5; Ø94 Ra 6,3		
6	Ø140; 6,3	Ø145	Тч6; Ø141,4 Ra 10	Тч6; Ø140 Ra 6,3	
7	Ø60H7; 2,5	Ø56	Рзт7; Ø60H12 Ra 10	Рзт7; Ø61,4H10 Ra 5	Рзт7; Ø62H7 Ra 2,5
8	Ø65; 6,3	Ø56	Рзт8; Ø65 Ra 6,3		
9	Ø8; 6,3	—	Св9; Ø7,5 Ra 10	Зен9; Ø8 Ra 6,3	
10	10; 6,3	10,5	Тч5; 9,5 Ra 10	Тч5; 10 Ra 6,3	
11	M6H6; 6,3	—	Св11; Ø4,5 Ra 10	Зен11; 4,92(+0.024) Ra 6,3	Нр11; M6H6 Ra 3,2
12	10; 6,3	14	Тч5; 10 Ra 6,3		
13	2; 6,3	—	Фр13; 2 Ra 6,3		
14	10; 2,5	10,5	Тч6; 10,5 Ra 10	Тч6; 10 Ra 2,5	

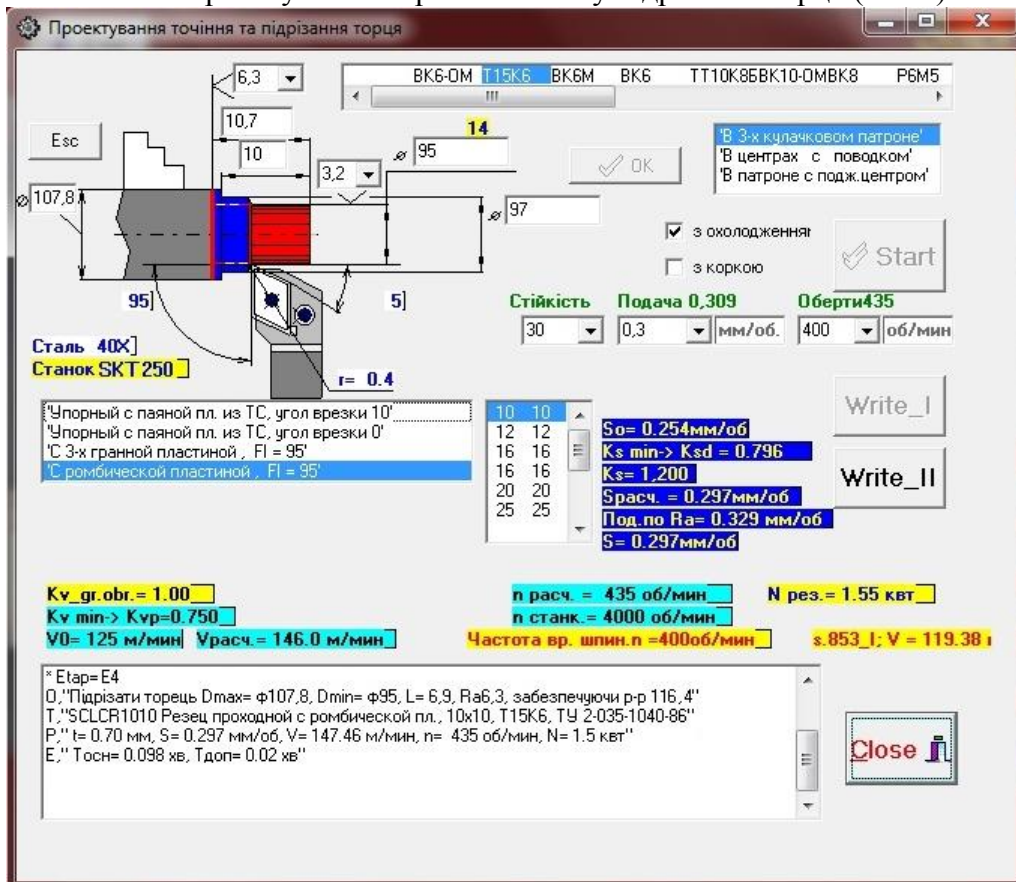

Рис. 5. Структурно-технологічна модель деталі «Стакан»

3. Синтез укрупнених технологічних операцій та формули структури ТП

Склад укрупнених технологічних операцій і їх ранги:

Ток2(Тч1) - 1 ранг	Ток4(Тч2) - 1 ранг	Нарріз8(Нр11Д-Ж) - 2 ранг
Ток4(Тч1) - 1 ранг	Ток2(Тч5) - 1 ранг	Ток2(Тч14) - 3 ранг
Ток2(Тч3) - 1 ранг	Ток2(Тч12) - 1 ранг	Ток4(Тч14) - 3 ранг
Ток4(Тч3) - 1 ранг	Розт2(Рзт4) - 2 ранг	Свердл2(Св11А-Г) - 4 ранг
Ток8(Тч3) - 1 ранг	Розт4(Рзт4) - 2 ранг	Зенкер4(Зен11А-Г) - 4 ранг
Ток2(Тч10) - 1 ранг	Фрез2(Фр13) - 2 ранг	Нарріз8(Нр11А-Г) - 4 ранг
Ток4(Тч10) - 1 ранг	Свердл2(Св9) - 2 ранг	Розт2(Рзт7) - 4 ранг
Ток2(Тч6) - 1 ранг	Зенкер4(Зен9) - 2 ранг	Розт4(Рзт7) - 4 ранг
Ток4(Тч6) - 1 ранг	Свердл2(Св11Д-Ж) - 2 ранг	Розт8(Рзт7) - 4 ранг
Ток2(Тч2) - 1 ранг	Зенкер4(Зен11Д-Ж) - 2 ранг	Розт2(Рзт8) - 4 ранг

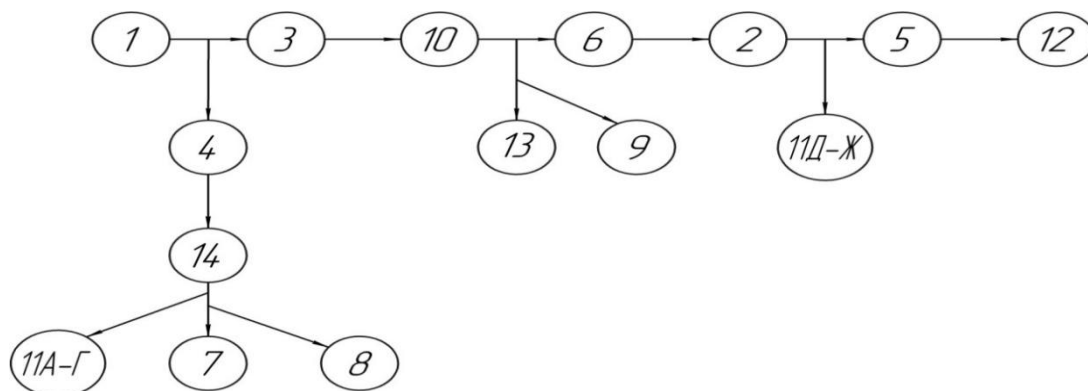
Формула структури ТП оброблення деталі «Стакан»:

$$\begin{aligned} \text{ТП} = & \text{Ток2(Тч1)} \wedge \text{Розт2(Рзт4)} \wedge \text{Ток2(Тч14)} \wedge \text{Розт2(Рзт7)} \wedge \text{Розт2(Рзт8)} \wedge \text{Ток2(Тч3)} \\ & \wedge \text{Ток2(Тч10)} \wedge \text{Ток2(Тч6)} \wedge \text{Ток2(Тч2)} \wedge \text{Ток2(Тч5)} \wedge \text{Ток2(Тч12)} \wedge \text{Ток4(Тч1)} \wedge \text{Ток4(Тч3)} \\ & \wedge \text{Розт4(Рзт4)} \wedge \text{Ток4(Тч14)} \wedge \text{Розт4(Рзт7)} \wedge \text{Свердл2(Св11А-Г)} \wedge \text{Зенкер4(Зен11А-Г)} \\ & \wedge \text{Нарріз8(Нр11А-Г)} \wedge \text{Ток8(Тч3)} \wedge \text{Ток4(Тч10)} \wedge \text{Ток4(Тч6)} \wedge \text{Фрез2(Фр13)} \wedge \text{Свердл2(Св9)} \\ & \wedge \text{Зенкер4(Зен9)} \wedge \text{Розт8(Рзт7)} \wedge \text{Ток4(Тч2)} \wedge \text{Свердл2(Св11Д-Ж)} \wedge \text{Зенкер4(Зен11Д-Ж)} \\ & \wedge \text{Нарріз8(Нр11Д-Ж)}. \end{aligned}$$

Науковий керівник: кандидат технічних наук, доцент Войтенко В.І.

УДК 687-1:677.01

Світлана Челишева, Анжеліка Самотой
(Харків)

ТЕОРЕТИЧНІ ОСНОВИ ВОЛОГО-ТЕПЛОВОЇ ОБРОБКИ ТЕКСТИЛЬНИХ МАТЕРІАЛІВ

У статті викладені теоретичні основи волого-теплової обробки текстильних матеріалів в процесі виготовлення швейних виробів. Розглянуто принципи отримання об'ємної форми одягу шляхом зміна геометричних розмірів матеріалу на окремих ділянках деталі за допомогою волого-теплової обробки, використовуючи деформаційні властивості матеріалу.

Ключові слова: волого-теплова обробка, текстильні матеріали, режими волого-теплової обробки, етапи волого-теплової обробки, деформаційні властивості матеріалу.

In the article the theoretical bases of wet-heat treatment of textile materials in the process of manufacturing of sewing products are presented. The principles of obtaining a three-dimensional form of clothes by changing the geometric dimensions of a material on separate parts of a part by means of wet-heat treatment, using the deformation properties of the material are considered.

Key words: wet and heat treatment, textile materials, wet and heat treatment regimes, the stages of wet-heat treatment, the deformation properties of the material.

Підвищення рівня конкуренції в швейній промисловості веде до необхідності впровадження нових технологічних процесів і удосконалення існуючих. Це удосконалення повинне призвести насамперед до підвищення якості швейного виробу і його конкурентоспроможності на ринку товарів швейної промисловості. Якість швейного виробу в багатьох випадках залежить від волого-теплової обробки (ВТО). Використання ВТО, крім

того, може у значній мірі підвищити продуктивність праці. ВТО суттєво впливає на продуктивність процесу, товарний вигляд та зносостійкість одягу.

Волого-теплова обробка - це процес обробки швейних виробів для надання деталям одягу або виробу певної форми за допомогою спеціального обладнання протягом певного часу з використанням вологи, тепла і тиску.

Діапазон дії ВТО на текстильні матеріали достатньо широкий і включає операції, пов'язані з локальним впливом по лінії, площі і об'єму напівфабрикату [2]. ВТО здійснюється за допомогою прасувальних пресів і столів, установок для склеювання, електричних, парових і електропарових прасок, відпарювачів, пароповітряних манекенів шляхом впливу на тканину вологи, тепла і деформуючих сил. При виготовленні швейних виробів застосовується початкова, внутрішньо-процесна і остаточна волого-теплова обробка (рис. 1).



Рис. 1. Технологічні операції ВТО

Нами була проаналізована і розрахована частка ВТО від загальної трудомісткості виготовлення одягу на основні види швейних виробів:

- пальто чоловічі і жіночі - 27,5%;
- піджаки чоловічі - 25,6%;
- жакет жіночі - 23,7%.
- брюки чоловічі - 21,6%;
- брюки жіночі - 20,4%;
- спідниці жіночі - 18,4%;
- сукні жіночі - 21,8%.

Трудомісткість процесів ВТО становить більше у середньому 23 % від загальної трудомісткості виготовлення швейних виробів, що свідчить про її вагомість у технологічному циклі.

До основних режимів волого-теплової обробки відноситься: температура, тиск, зволоження і час впливу (рис. 2).



Рис. 2. Режими волого-теплової обробки

Рациональні режими волого-теплової обробки повинні визначатися на підприємствах в залежності від виду тканини, виду обладнання та технологічної операції на основі проведення експериментальних досліджень.

Перевищення встановлених параметрів ВТО призводить до появи лас, плям, опалів, теплової усадки, оплавленню ворсу і опорної поверхні тканини, надмірному стоншуванню пухких об'ємних тканин, зміни кольору та ін. Дефекти ВТО в основному не видаляються, погано піддаються виправленню.

На жаль, в сучасних умовах, виробники працюють з текстильними матеріалами, в супровідній документації на які, в кращому випадку, вказується артикул і сировинний склад матеріалів, а їх фізико-механічні властивості, що роблять істотний вплив на весь технологічний процес виробництва одягу і в зокрема, на процеси ВТО ніде не відображені і ніким не контролюються. Режими ВТО визначаються інтуїтивно. Все це призводить до зниження якості швейних виробів і перевитрати енергії.

Волого-теплова обробка включає чотири основні етапи (рис.3):

1. Перший етап - під впливом тепла і вологи в волокнах тканини зменшується дія міжмолекулярних сил, що робить можливим змінити конфігурації ланцюгів молекул і перевести волокна матеріалу в високоеластичний стан.
2. Другий етап - це формування матеріалу, молекули створюють зв'язку при новій конфігурації, що обумовлює запам'ятовування форми тканиною.
3. На третьому етапі відбувається фіксація отриманої форми в процесі сушіння.
4. Четвертий етап це охолодження матеріалу і остаточна фіксація форми.



Рис. 3. Етапи ВТО

Волого-теплова обробка заснована на властивостях високополімерних матеріалів, які служать сировиною для виготовлення одягу, змінювати свою будову під дією вологи і тепла [2].

При дії на матеріал вологи і тепла, вони можуть перебувати в трьох станах:

- склообразному (пружному), який характеризується малими пружними і легкооберненими деформаціями;
- високоеластичному, що володіє великими, але ще оборотними деформаціями;
- в'язкотекучому стані з різким зростанням необоротних деформацій (рис.4.)



Рис. 4. Діаграма навантаження-подовження високополімерних матеріалів

I ділянка - пружний стан матеріалу;

II ділянка - перехід від пружного до високоеластичного стану;

III ділянка - високоеластичний стан матеріалу;

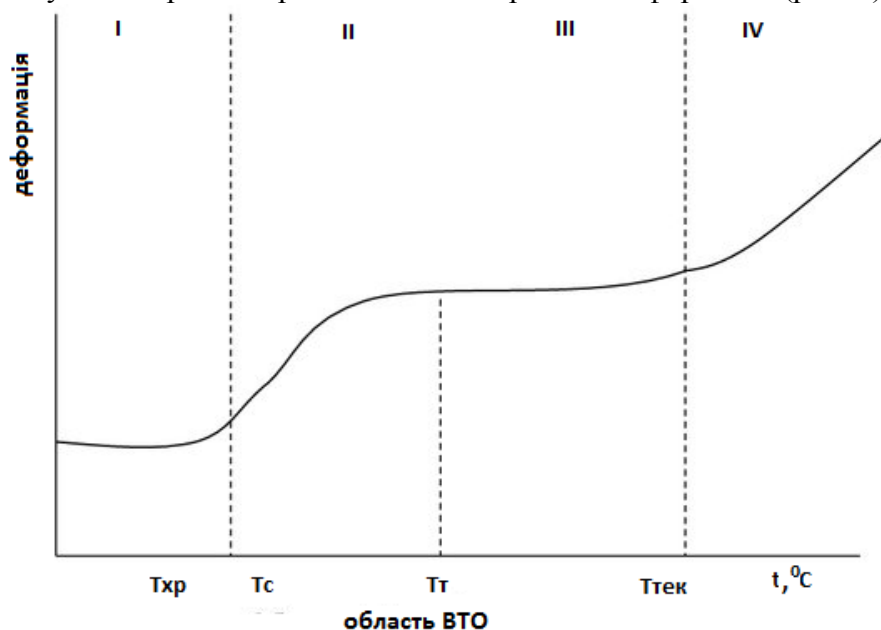
IV ділянка - в'язкотекучий стан матеріалу.

Tкр – температура крихкості;

Tс – температура склування;

Tт – температура теплостійкості;

Tтек – текучості.

З фізичного боку процес волого-теплової обробки уявляє з себе надання необхідної деформації текстильному матеріалу, що передбачається конструкцією і технологією виготовлення виробу. Ця деформація повинна бути не оберненою, тобто залишатися після зняття навантаження. Для текстильних матеріалів не обернена деформація пов'язується, насамперед з досягненням високоеластичного стану, який визначається досягненням певної температури з одночасним навантаженням матеріалу [4].

Максимальна температура нагріву матеріалу, що не порушує його фізико-механічних властивостей, називається термостійкістю. При волого-тепловій обробці текстильних матеріалів необхідно знати температуру їх розм'якшення або температуру розкладання [1]. Нагрівання тканини вище зазначеної температури викликає втрату міцності і зносостійкості, зміну кольору та ін.

У зв'язку з тим, що тканина в звичайних умовах має погану теплопровідність, велике значення для якості волого-теплової обробки швейних виробів має волога. Якщо пакет одягу буває з декількох шарів, при пресуванні шари будуть нагріватися нерівномірно. Застосування готового пара дозволить рівномірно розподіляти його по поверхні і об'єму пакета тканини, що оброблюється, інтенсифікувати процес волого-теплової обробки і керувати ним. Інтенсифікацію процесу може проходити завдяки підвищенню тиску, температури і кількості пара без різкого підвищення температури гарячої поверхні.

Спеціаліст сучасного підприємства з виробництва швейних виробів повинен знати теоретичні основи волого-теплової обробки текстильних матеріалів, щоб вміти правильно, науково-обґрунтовано вибирати режими ВТО.

ДЖЕРЕЛА ТА ЛІТЕРАТУРА

1. Влажно-тепловая обработка швейных изделий / А. П. Черепенько, В. А. Скалаух, С. С. Иванов, А. Г. Павленко. Орел : ОрелГТУ, 1995. 164 с.
2. Волошина О. І., Челишева С. В., Рябчиков М. Л. Вплив параметрів вологи в процесі обробки тиском технічних текстильних матеріалів // Новації в галузі легкої промисловості. Виробництво та підготовка кадрів: зб. наук. пр. міжнар. наук.-практ. конф. Харків : Нове слово, 2011. Вип. 2. С. 58–63.
3. Орлов И. В., Павленко А. Г. Влажно-тепловая обработка швейных изделий технологическим паром. Киев : УкрНИИИТИ, 1985. 49 с.
4. Рябчиков М. Л., Челишева С. В., Вілков С. М. Методи апроксимації термомеханічних характеристик текстильних матеріалів : монографія. Харків : Нове слово, 2011. 72 с.

АРХІТЕКТУРА І БУДІВНИЦТВО

УДК 747.012

Ігор Антоненко
(Київ)

КРИТЕРІЇ ФОРМУВАННЯ ДИЗАЙНУ ЖИТЛА НА ТЕРИТОРІЯХ З НЕСТАБІЛЬНОЮ ГІДРОЛОГІЧНОЮ СИТУАЦІЄЮ

У статті досліджуються архітектурно-планувальні принципи і технологічні способи організації малоповерхових житлових об'єктів, розташованих в зонах затоплення і паводків.

Ключові слова: повені, житло на воді, палі, понтони, автономні будівлі, екологічність, безпека.

The article examines the architectural and planning principles and technological methods of organizing low-rise residential buildings located in flood zones.

Keywords: floods, housing on the water, piles, pontoons, autonomous buildings, environmental friendliness, safety.

Постановка проблеми. Зони поселень людини прагнуть до розширення і висуваються зокрема на поверхню води, чому сприяє як зміна клімату (глобальне потепління), так і власна безпека, а також усвідомлення перспективності житлового освоєння водних поверхонь, оскільки площі їх безмежні. Актуальність проблеми впливає з необхідності уніфікації створення житла у воді і на воді, економічно вигідного і безпечного для проживання, дизайн якого був би обґрунтований культурою і традиціями даної місцевості. Завдяки досягненням науки і технічного прогресу типологія архітектурних об'єктів на воді може бути розглянута за рахунок виявлення нових способів організації і будівництва житлових об'єктів, які виявляються в екстремальних гідрологічних ситуаціях.

Аналіз останніх досліджень і публікацій. Проблематика протидії надзвичайним ситуаціям природного і техногенного характеру широко розглянута в працях Воробйова Ю.Л., Акімова В.А., Новікова В.Д., Радаєва М.М., Таратуніна А.А., Нежиховський Р.А., Соколова Ю.І., Григор'єва О.Г., Кровотинцева В.А., Мельникова А.В., Кирилова С.В., Вишневської І.А., Гарцман Б.І. і Банщикова Л.С. Дослідники дають комплексну оцінку впливу захисних споруд від повеней на стан навколишнього середовища, розглядають застосовуються методи боротьби з цим явищем, пропонують методи оцінки його небезпеки, виявляють соціально-психологічні наслідки природних катастроф, не зачіпаючи при цьому необхідності адаптації житлових архітектурних об'єктів – як реалізованих, так і тих, які знаходяться на стадії проектування – до екстремальних гідрологічних умов.

Питання архітектури малоповерхових житлових будинків на воді, а так само на територіях, схильних до надзвичайних ситуацій природного характеру викладені в працях: Суботіна О.Г., Тхионг Л.В., Олтуїса К. (Koen Olthuis, Waterstudio.nl), Фалетти Р. (Faletti Rina).

Базовими працями для вивчення об'ємно-просторових рішень є роботи, присвячені вивченню мобільності, трансформації, модульності і формоутворення архітектурних об'єктів. Мобільна архітектура докладно розглянута і аналізувати в дослідженнях В. Колейчука, Н. Саприкіної, А. Гайдучені, В. Гребньова, А. Сікачева; трансформація в архітектурі представлена в роботах А. Баталова, І. Лучкова.

При всьому різноманітті існуючих проектних рішень в архітектурній науці відсутній комплексний аналіз накопиченого досвіду проектування і будівництва на поверхні води і прибережних територіях, особливо в екстремальних гідрологічних умовах природного

характеру. Не розглянуті сучасні технологічні способи адаптації малоповерхових житлових об'єктів до гідрологічних змін, що відбувається.

Завдання дослідження. Виявити сучасні архітектурно-планувальні принципи, засоби дизайну і технологічні способи організації малоповерхових житлових об'єктів на територіях з небезпечною гідрологічною ситуацією природного характеру.

Виклад основного матеріалу. Причини, які призводять до руйнувань житлових поселень після повеней і паводків, можуть бути самими різними. Це і невідповідність об'ємно-планувальних, конструктивних, інженерних рішень геологічним умовам територій з нестабільною гідрологічною ситуацією; це і низька якість зведення житла; і відсутність наукових і методичних матеріалів з проектування житла на затоплюваних ділянках і т. д. Конструктивно-художні традиції будівель у води і на воді в залежності від етнічно-культурних традицій також відрізняються один від одного за функціональними характеристиками і по формуванню і оформленню екстер'єру та інтер'єру. Критеріями організації житла даної місцевості є способи забезпечення безпечного і комфортного проживання на основі антропогенних показників, а також культурно-духовних запитів людини, що знаходиться в даному конкретному навколишньому середовищі. Або, кажучи по-іншому, сучасне житло у води і на воді – це ергономічно обґрунтована система комфорту і безпеки, яка знаходиться в екологічній рівновазі з навколишнім середовищем (у тому числі з водною стихією).

Крім усталених старовинних методів будівництва, існують альтернативні підходи, засновані на нових архітектурних принципах формування житлового середовища – це і тимчасове житло з можливістю швидкого реагування в період повеней; а також універсальний тип житла в умовах водного оточення, який поєднує в собі різні функції [4]. Для зведення нетрадиційних малоповерхових будівель на затоплюваних територіях використовуються в основному спеціальні, некапітальні конструкції, які дозволяють в значній мірі знижувати час будівництва. У внутрішніх просторах таких об'єктів чітко розмежовуються групи приміщень, що мають однорідні функції. Це сприяє утворенню найбільш коротких зв'язків і незалежності функціонування зон. Такі об'єкти характеризуються великим ступенем уніфікації конструктивних елементів, меншою вагою конструкції (за рахунок застосування полегшених матеріалів) і більш високою якістю завдяки виготовленню в заводських умовах. Для створення гнучких структур житлових будинків у води найчастіше застосовуються повнозбірні будівельні системи, монолітні (з незнімною опалубкою), каркасні (з ефективним утеплювачем), дерев'яні збірно-щитові і каркасно-панельні, з дрібних пінобетонних блоків, керамічної цегли та пористо-бетонних виробів.

Пошук образної виразності житла, яке розташоване серед води або на територіях затоплення – це особлива «зона» формоутворення, що використовує специфічний досвід виживання етносу в агресивному зовнішньому середовищу. Цей досвід переглядався з культурно-екологічних позицій і висловлювався за допомогою певних форм, транслювався в створення органічної цілісності, що мала на увазі під собою рівнозначне ставлення до структури, конструкції і форми і забезпечувала їх взаємну інтеграцію. Формування об'ємно-просторової організації будівлі знаходиться в безпосередній залежності від природних ресурсів місцевості і від форми плану споруди. Інтер'єрний простір і екстер'єрна пластика приводяться у відповідність з конкретним рельєфом, з кліматом, з розою вітрів, з конструктивними історичними традиціями, які залежать від культури регіону і спираються на місцеві міфологічні та світоглядні образи. Враховується тип і особливості навколишнього водного простору, вибираються оптимальні джерела енергії з урахуванням регіональної специфіки, зовнішній простір тісно пов'язуються з внутрішньою начинкою житлового утворення, плавно транспортуючи особливості геометрії ландшафту у внутрішнє середовище.



Рис. 1. [6] Будинок в Мере-ог-Ромсдал (Норвегія 2011 року) на основі реконструкції старого елінгу, який підлягав знесенню; фірма «TYIN tegnestue Architects»

В сучасних умовах максимальну швидкість зведення будинку з одночасним досягненням високої варіантності планувальних рішень забезпечує модульність. При цьому розширюються композиційні можливості приведення у відповідність сучасних методів будівництва з традиціями тієї чи іншої культури. Крім того, в комплексному проектуванні модуль може розглядатися як елемент організації просторової планувальної структури всієї забудови. При виході житла на водну поверхню модульність жител проявляється не тільки в конструкції будівель, але і в конструкціях їх основ. Може бути статична пальова основа (пальново-каркасний і пальново-зрубовий тип конструкції). Використовуються модульні елементи з бруса або металу, а також залізобетонні стрижні. Може бути плавуче понтонів підставу, яке відрізняється не тільки модульністю, але і мобільністю. Понтонні основи підходять як для малогабаритних об'єктів, так і для великогабаритних (комплекс будівель, плавучі поселення). Вони можуть складатися в різні структури, і крім основи можуть служити причалами для швартування суден, пірсом для активного відпочинку або відкритим майданчиком для різних функцій [4].

Традиційними прийомами організації плаваючих об'єктів на прибережних територіях є понтонний спосіб (заснований на розташування споруди на плавучій основі, яка представляє собою бетонну або металеву порожнисту «подушку», придатну для зведення на ній легких каркасних конструкцій будинку), і спосіб розміщення об'єкта на пальовій основі (будинок-елінг) (Рис. 1). Принципи формування внутрішніх і зовнішніх обсягів залежать від ступеня інтегрування плаваючих будинків в навколишню природу. Якщо структура будівлі максимально відкрита в зовнішнє середовище (інтеграція з природою зовні), тоді форми ландшафту і рослинні простори проникають в інтер'єр будівлі і осідають в ньому. Дизайн форм не контрастує з природою, а приймає на себе її стилістику (Рис. 2). Прийом інтеграції зсередини характеризується замкнутою структурою, ізольованою від навколишнього середовища. Форма об'єкта прагне відгородитися від зовнішнього впливу, створюється невеликий природний оазис всередині самої форми, захищаючись стінами від агресивності зовнішнього світу.

Поняття «модульність» при формуванні образу плаваючого житла проявляється на всіх рівнях організації простору середовища і є одним з його властивостей адаптації (поряд з «трансформативністю», «мобільністю» і «екологічністю»). Модулі можуть становити прямокутні або круглі в плані побудови. У ролі прямокутних модулів виступають: а) квадратний або прямокутний в перетині брус (становить пальново-зрубовий тип конструкції); б) прямокутні або квадратні панелі (монтуються на несучий каркас); використовуються як

огороджувальні конструкції. Круглі або овальні в плані побудови складають: а) модуль у формі зігнутої або плоскої прямокутної панелі (при вертикальному поєднанні утворюється круга в плані споруда); б) трикутний модуль, складений із сталевих каркасів (принцип геодезичних куполів Фуллера); в) 6-гранний модуль (стілникові конструкція); г) модуль у вигляді зігнутої площини (конструкція по типу «черепашки»). Можливість трансформації може проявлятися як всередині одного житла, так і в композиційних рішеннях поселень на воді.



Рис. 2. [7] Будинок-елінг на озері Muskoka в Онтаріо (2007 г.); фірма «Christopher Simmonds Architect»; площа 55 кв. м; оформлений будинок в сільському стилі, на даху знаходиться тераса

Трансформація зовнішньої структури споруди дозволяє відкрито взаємодіяти з навколишнім середовищем, але також може відбуватися трансформація планувальних рішень внутрішнього простору за допомогою переміщення роздільних перегородок в залежності від передбачуваного функціонального зонування. Це свідчить про те, що трансформація, завдяки своїй рухливій структурі, може видозмінювати об'єкт різними способами, що дозволяє одні й ті ж за своєю сутністю ідеї заломлювати кризь різні моделі бачення світу (світоглядні погляди) [4]. Також ефективну роль в гармонізації інтер'єру і екстер'єру плавучих жител грає мобільність останніх (Рис. 3). Термін «мобільні» розглядається і розуміється як фізична рухливість: постійна готовність до зміни місця положення в просторі, здатність до пересування і постійної передислокації [3, с. 18-20].



Рис. 3. [8] Плавучий мобільний будинок на каналі Vredenhofpad в Амстердамі (довжина 16,50 м, ширина 5,50 м, висота 4,50 м; внутрішній об'єм 372 м³; площа 118 м²); компанія «ABC Arkenbouw»

Екологічні принципи визначаються мікрокліматом приміщень будівлі, місцем існування, і базуються на наступних вимогах: 1. Будівництво та експлуатація будівлі повинні сприяти розвитку технологій, що не порушують екологічне середовище. 2. У будівлі повинні використовуватися тільки екологічно чисті матеріали (матеріали, використувані при будівництві, повинні відповідати хімічної, фізичної, біологічної, пожежної, механічної

безпеці: а) хімічна безпека - відсутність виділення шкідливих для здоров'я людини речовин в повітря приміщення; б) фізична безпека - тепловий комфорт, відсутність шуму і вібрації, відсутність екранувальних елементів будівельних конструкцій, відсутність електризації внутрішніх і зовнішніх поверхонь будівельних конструкцій, електромагнітних полів, радіаційних впливів; в) біологічна безпека – грибостійкість поверхонь всіх матеріалів, антисептичні властивості поверхонь, відсутність гнилі та біологічної деструкції, перешкода поширенню комах і гризунів; г) пожежна безпека – матеріали, що застосовуються в будівництві житлових будинків повинні відповідати групам горючості НГ, Г1 і Г2, по димоутворенню не менше, ніж Д2 і за індексом поширення полум'я – максимум 20; д) механічна безпека – матеріали і конструкції не повинні руйнуватися протягом тривалого терміну експлуатації (не менше 50 років) при дії кліматичних і експлуатаційних факторів [2].

3. Енергія і матеріали повинні використовуватися максимально ефективно. Що стосується будівель на затоплюваних територіях, то тут принцип інтегрованої системи автономної будівлі є основоположним принципом. Він формується на спільній роботі активних автономних систем (огороджувальні конструкції автономної будівлі) і пасивних систем (які працюють за рахунок енергозберігаючих об'ємно-просторових рішень). Така структура є найбільш ефективною в екстремальних умовах природного характеру. Тобто, будівля є автономним об'єктом і саме виробляє альтернативну енергію [1].

4. У будівлі повинно використовуватися тільки екологічне інженерне обладнання при отриманні і перетворенні енергії (а також при утилізації відходів). У червні 2015 року в Україні був прийнятий і затверджений закон, спрямований на стимулювання виробництва електроенергії з альтернативних джерел. Механізми такого стимулювання прописані в Законі "Про внесення змін до деяких законів України щодо забезпечення конкурентних умов виробництва електроенергії з альтернативних джерел енергії". Міністерство енергетики та вугільної промисловості прогнозує, що Україна до 2020 року може збільшити частку електроенергії з ПДЕ (поновлюваних джерел енергії) в загальному обсязі виробництва до 12%, а до 2030 року – до 15%. Окупність проектів в сфері використання ПДЕ, як правило, становить від 6 до 12 років [5].

5. Застосування технологічних і природних фільтрів для очищення питної та технічної води.

6. Утилізація відходів за структурою матеріалу, вторинне використання.

7. Формування і планувальні рішення, що враховують особливості навколишнього середовища, енергозберігаючі об'ємно-просторові рішення, що дозволяють вписати автономний житловий будинок в існуючий ландшафт (Рис.4).

8. Створення екологічного балансу "людина-природа" [1].



Рис. 4. [9] Ефективне вирішення житла на дерев'яних палях біля річки на прикладі «Чорного Будинку» в Іспанії, (назва за кольором фасаду); арх. Люсіла Рааселліні (Lucila Raastellini), Даніель Вепфером (Daniel Wepfer) і Паола Салаберрі (Paola Salaberri); поруч з будинком зведено дерев'яну пристань, сходи з пристані спускається прямо в воду

На формування дизайну житлових будинків на воді в першу чергу впливає аспект, що ці споруди розташовані точно на кордоні, де з одного боку вода, з іншого – «олюднений» зусиллями берегових мешканців природний ландшафт. В асоціативному аспекті тут

проглядається художній образ «будинок на плоту». Для вибору раціональної архітектурно-конструктивно-технологічної системи зведення надводної споруди доречно звернутися до техніки традиційного будівництва. Людина в усі часи використовувала перш за все те, що знаходилося поблизу. У лісових районах зводили будівлі з дерева, в лісостепу – із глини, соломи і дерева, в степу – з глини і каменю. За характером природних будівельних матеріалів територію України можна розділити на три смуги. Лісова зона – займає північ України до лінії Володимир-Волинський, Луцьк, Рівне, Житомир, Київ, Ніжин, Глухів. Основним будівельним матеріалом тут вважалося дерево. Глина мала допоміжне значення; покриттям служили солома і дерево. Смуга лісостепу займає центральну частину України до лінії Кременчук, Полтава, Харків. У будівництві тут застосовували дерево, глину, очерет і солому, покриття – солома, очерет. Степова зона України займає південну частину території. При зведенні будинків в цій зоні використовувалася глина і каміння, покриття виконувалося з тростини. При цьому будівлю потрібно розглядати як товарну одиницю з комплектацією різним інженерним обладнанням. Таким умовам найбільше відповідають конструкції будівель, в основу яких покладена технологія каркасного дерев'яного будівництва. У конструкції такого будинку використовується багатшарова стіна з несучим дерев'яним каркасом. Основними матеріалами, використовуваними при будівництві, є місцеві ґрунтові або органічні матеріали (глина, пісок, суглинок, супісок, дерево, солома, очерет, конопля, льон та ін.) [2]. На структуру і образ надводного об'єкта активно впливає наявність водних просторів і сформований культурний ландшафт, що не може не позначатися на дизайні об'єкта, який тягнє до дематеріалізації, до розчинення в навколишньому середовищі, прагне стати частиною або продовженням цього середовища, тим самим створює гармонійні для візуального сприйняття поєднання форм і обсягів. Функціональні зони інтер'єру плануються і розподіляються з урахуванням природних умов, щоб найбільш вигідно використовувати кліматичні особливості, зокрема сонячне світло і найкращий огляд на навколишнє середовище. Інтеграція природних і штучних середовищ відбувається за допомогою планувальних, композиційних і декоративних засобів – зменшується кількість глухих стін, в інтер'єрі починає переважати скління; використовуються матеріали, які мають властивості відображення або прозорості; застосовується спосіб прямого проникнення води в об'єм споруди; створюються буферні простори, перехідні зони, які пов'язують штучні і природні середовища для формування додаткової рекреаційної площі (відкриті або закриті тераси, лоджії, веранди, балкони і т.д.) [4].

Висновки. Конструктивно-естетичні властивості житла на територіях з нестабільною гідрологічною ситуацією безпосередньо пов'язані з художньою культурою етносу і залежать від типу ландшафту і особливості водних просторів, які його оточують. Відмінними характеристиками житла на затоплених територіях є планувальні та інтер'єрні рішення, які забезпечують комфортне і безпечне проживання на основі функціонально-естетичних і духовно-культурних принципів. Асоціативність художнього образу надводного об'єкта з одного боку пов'язано з судном, з іншого боку з традиційною будівлею, що забезпечує комфортне існування на воді і породжує образ «плаваючий будинок» або «будинок на плоту». Тобто дизайн зовнішнього вигляду плаваючого об'єкта формується на основі технічних характеристик корабля з використанням архітектурних традицій тієї місцевості, де розташована будівля. Вимоги до організації малоповерхових житлових об'єктів формуються комплексно під впливом: природно-кліматичних властивостей середовища (кліматичних особливостей регіону, особливостей рельєфу та ландшафту); техніко-економічних факторів (розвитку технологій в процесі технічного прогресу і появи нових норм і вимог до житлових об'єктів); соціально-демографічних чинників (можливості трансформації внутрішнього простору будинку, розширення і зміни їх функціонального призначення за рахунок конструктивних, технологічних, територіальних резервів в процесі зміни потреб мешканців будинку з плином часу).

ДЖЕРЕЛА ТА ЛІТЕРАТУРА

1. Погонин А.О. Принципы формирования автономных жилых зданий в экстремальных условиях природного характера : автореф. дис. ... канд. арх. : 05.23.21. М., 2010. 30 с.
2. Савицкий Н. В. Малоэтажное жилищное "зеленое" строительство – альтернатива жилью XX века // Будівельні конструкції. 2014. Вип. 81. С. 180-192. URL: http://nbuv.gov.ua/UJRN/buko_2014_81_23.
3. Сапрыкина, И.А. Адаптация жилища и «диктатура проживания» // Жилищное строительство. 1999. №2. С. 18-20
4. Шумская О. Р. Принципы формообразования жилья на воде: историко-культурный и экологический подходы: диссертация ... кандидата: 17.00.06. М., 2015. 227 с.
5. Возобновляемая энергетика в Украине: обновленное законодательство и перспективы. URL: <http://www.trust.ua/news/119715-vozobnovlyаемая-energetika-v-ukraine-obnovlennoe-zakonodatelstvo-i-perspektivy.html>
6. URL: https://static.dezeen.com/uploads/2011/09/dezeen_Naust-paa-Aure-by-TYIN-tegnestue-Architects_07.jpg
7. URL: <http://www.novate.ru/blogs/020114/25010/>
8. ABC Arkenbouw. URL: <https://www.arkenbouw.nl/arkenbouw/overzicht/amsterdam-vredenhofpad>
9. URL: <https://effectivehouse.com/article/325/dom-kotoromu-ne-strashny-pavodki.html>

УДК 747.012.1

Аліна Яценко
(Київ)

ОСОБЛИВОСТІ ФОРМУВАННЯ ІНТЕР'ЄРІВ СУЧАСНИХ ДОШКІЛЬНИХ НАВЧАЛЬНИХ ЗАКЛАДІВ

У статті розглядається функціонально- просторова організація дошкільних навчальних закладів. На основі аналізу ергономічних та функціонально- планувальних вимог, автор пропонує методики проектування закладів дошкільної освіти, які можуть бути використані у практичній діяльності дизайнерів.

Ключові слова: інтер'єр, дошкільний дитячий заклад, проектування, архітектура.

The article deals with the functional and spatial organization of pre-school educational institutions. Based on an analysis of ergonomic and functional-planning requirements, the author proposes methods for designing pre-school establishments that can be used in the practical activities of designers.

Key words: interior, pre-school children's institution, design, architecture.

На сьогоднішній день дитячі заклади дошкільної освіти розташовуються в будівлях, побудованих за типовими проектами радянського періоду, що не відповідають багатьом сучасним вимогам. Тому зараз гостро постало питання виправлення недоліків застарілої типової архітектури. Існує потреба в гнучкому плануванні закладів дошкільної освіти.

Сучасні діти («нові діти») дошкільного віку дуже відрізняються від своїх однолітків років 15 назад. Завантаженість суспільства інформацією накладає так чи інакше свій відбиток на виховний процес, на становлення людини в цілому. Тому, інтер'єри дитячих дошкільних закладів повинні бути максимально мобільні і пристосовані для трансформації, мати високий потенціал планувальної реконструкції.

В ході опитувань було виявлено, що крім функціонального фактора у вирішенні інтер'єрів повинні використовуватися:

- психоемоційні параметри;
- ігрові моменти;
- елементи, пов'язані з освітньою програмою;
- кольоротерапія.

Перебування в дошкільних закладах має розвивати всі складові людини: фізіологію, розум, психоемоційний стан, творчість. Всі фактори зміни світу повинні знайти своє відображення в архітектурному образі і предметно-просторовому середовищі дитячого закладу. Предметне наповнення має розроблятися з урахуванням нових педагогічних вимог. Існуюча схема зонування на робочу і ігрову зони в групових приміщеннях зобов'язують до командної гри, в той час як багато дітей шукають усамітнення. Тому доцільно буде спроектувати більш складну організацію простору, що включає як зони для гри великої кількості дітей, так і окремі зони для гри 1-3 чоловік [4, с. 23].

Пошуки нового зразка інтер'єру дитячих садків.

Архітектурний проект всередині і зовні повинен бути насичений деталями, що несуть позитивну і пізнавальну інформацію, орієнтовану на сприйняття їх дитиною. Типові проекти радянського періоду взагалі позбавлені деталей.

Увагу в проекті дитячих закладів варто приділяти поверхням, тобто фактурі, текстурі, кольору. Ретельно і правильно підібрані матеріали здатні розвивати тактильні відчуття і «масажувати» зір не тільки у дитини, а й дорослої людини.

Особливу роль набуває рішення предметного наповнення: меблі, обладнання, ігрові і навчальні комплекси, освітлення, носії інформації та візуальної ідентифікації. Ідеально для розвитку дітей буде використання «розумних» поверхонь (музичних стін, предметів, що світяться ...), які реагують на дії людини [3, с. 67].

За результатами соціологічного опитування, в складі приміщень закладу дошкільного навчання бракує площі для складських зон, костюмерних, кабінетів для додаткової освіти, кабінетів для психологів та інших фахівців, кімнат для груп неповного дня і т.д. І навпаки, ряд приміщень мають зайву площу, наприклад, відкриті лоджії по факту не використовуються через суворі кліматичні умови. Як вихід з положення в ряді випадків напрошується висновок про необхідність утеплення відкритих лоджій для створення там необхідних функціональних зон. Приклади застосування лоджій показують, що їх більш правильно використовувати як повноцінні опалювальні приміщення, і за рахунок цього компенсувати брак площі. [1, с. 49].

Поліпшення архітектури дитячих установ в цілому повинні бути наслідком підвищення якості в освітньому процесі. Зараз проект дитячих садків потребує переробки. У зв'язку з вищевикладеним пропонуються наступні напрямки в проектуванні закладів дошкільної освіти:

- переробка існуючих типових проектів дитячих дошкільних установ;
- реконструкція існуючих будинків;
- розробка нового типового проекту або нового типу будівлі для дітей;
- будівництво за індивідуальними проектами [5, с. 86].

Міжнародний досвід у вирішенні інтер'єрів дитячих садків. Досліджувані приклади дитячих садків за кордоном сильно відрізняються від вітчизняних аналогів. За кордоном будівлі розробляються архітекторами у співпраці з педагогами та психологами. У центрі уваги сучасної архітектури - дитячий садок, пристосований до потреб дітей, для яких і призначені приміщення, меблі і навколишній простір дошкільного закладу [2, с. 116]. Спектр функціональних схем і прийомів оформлення інтер'єрів в різних країнах украї різноманітний і базується в першу чергу на різноманітності освітніх програм, культурних і регіональних особливостях. Найближче до нашої системи дошкільної освіти співвідноситься західноєвропейська модель, тому не випадково в останні роки в нашій країні підвищився інтерес до вивчення цього досвіду, а в дошкільну освіту стали впроваджуватися окремі елементи і методики, які прийшли з Європи. Будинки й предметне наповнення

розробляються архітекторами у співпраці з педагогами та психологами. У центрі уваги проектувальників потреби дітей, для яких і призначені приміщення, меблі і навколишній простір дитячого садка. [5, с. 89]

Багатоцільовий простір в зарубіжних аналогах в ряді випадків є відкритий або частково відкритий інтер'єр з індивідуальним архітектурно-просторовим рішенням. Іноді цей простір відокремлюється від транзитних зон за допомогою скляних перегородок або декоративних ширм, а іноді самі транзитні зони стають місцем загальних зборів, виставок і концертів [2, с. 117].

Основні вимоги до інтер'єрів дитячих дошкільних закладів:

1. Кольорове рішення інтер'єрів повинно бути орієнтоване на дитяче сприйняття. Найбільш доцільна зміна колірної гами в приміщеннях з різною функцією. Можливі різні кольори для різних поверхів або груп. Для нижніх поверхів краще використовувати більш світлі відтінки, це викликано тим, що перші поверхи часто затінені прилеглими до будівлі рослинністю і оточуючими забудовами. Всі елементи інтер'єру в рамках одного простору, включаючи меблі, фіранки, стіни, підлогу, стелі повинні органічно поєднуватися за кольором і дизайном.

2. Оформлення інтер'єрів повинно відповідати організації навчально-виховного процесу в дошкільному закладі, орієнтованого на тематичну зміну в залежності від сезону. У зв'язку з цим, фонові поверхні стін, підлог і стель повинні в основній своїй масі бути нейтральними. У садах проводиться велика кількість змінних заходів, які вимагають швидкого нетрудомісткого процесу «зміни декорацій». Це може означати зміну стендів, виставок та навіть окремих стінових або стельових елементів. Це стосується не тільки музичних залів, але і кімнат для занять, роздягальнь. Включення монументально-декоративного і станкового мистецтва можливі, але вони повинні підкорятися загальному образному строю і бути не занадто нав'язливими. Серед інтер'єру дитячого садка повинна володіти значними можливостями для трансформації. Це пов'язано як і з «сезонністю» освітньої програми, функціональних процесів, так і з можливістю додавання нових функціональних зон і сценаріїв в майбутньому. Це може здійснюватися декількома способами:

- Розсувні, трансформовані перегородки.

В даний час застосовуються дуже рідко. Мають великий потенціал зонування простору, але мають ряд обмежень по звукоіляції. При необхідності великий простір перетворюють в ряд ізольованих кімнат.

- Трансформовані меблі.

У ряді випадків вони допомагають організувати кілька функцій в одному приміщенні. У разі, якщо група переповнена, дозволяють звільнити необхідне для нормального функціонування місце. Можливості та потенціал таких меблів в існуючих інтер'єрах використовується не в повній мірі. Дуже перспективні меблі, подібні до так званих «М'яким модулів». Вони особливо актуальні для раннього віку. Такі меблі крім свого прямого призначення використовуються і в освітньо-дидактичних, і в ігрових цілях.

3. Оформлення інтер'єру має відповідати сучасним естетичним вимогам. Це відноситься до вікон, дверей, меблів та архітектурних елементів інтер'єру. Двері можуть бути фарбовані або ламіновані, відповідати характеру інтер'єру. Якщо в дверях використовують скляні вставки, скло, повинно бути таким, що не б'ється. В оформленні інтер'єрів повинні застосовуватися тільки якісні матеріали:

- підлога: професійний лінолеум, якісний ламінат, паркетна дошка; спортивний зал – гумове покриття, спеціалізована наливна підлога; санвузли, медблок, харчовий блок, басейн – керамограніт, керамічна плитка. Керамограніт і плитка повинні бути неслизькими.

- стіни: шпалери під фарбування, фарба повинна бути якісною, яка миється водою, високостійка фарба, керамограніт, плитка або мозаїка.

- стелі: якісна водоемульсійна фарба.

Висновки

Дослідивши проблему дитячих садків, стало зрозуміло, що проблемою цих закладів є те, що їх проєктують не у відповідності до потреб сучасного виховання. Саме тому запропоновані такі варіанти вирішення:

- Індивідуальний підхід до дитини. Прагнучи створити загальну атмосферу в групі часом забувають що всі діти різні і поки одні будуть підкорювати ігровий куточок, інші віддадуть перевагу помалювати в сторонці.

- Багатофункціональне використання всіх приміщень дитячого садка.

- Розширення рухового простору, для збільшення рухового навантаження.

- Забезпечення комфорту і безпеки, виконання санітарно - гігієнічних норм.

- Облік всіх напрямків розвитку дитини, доступне розташування предметів відповідно до віку дітей.

- Забезпечення багатства сенсорних вражень, різноманітність середовища, їх раціональне розташування.

- Створення мобільної, трансформованої обстановки у всіх приміщеннях закладу, для спільного проєктування і зміни навколишнього простору дітьми і дорослими.

ДЖЕРЕЛА ТА ЛІТЕРАТУРА

1. Балясная Л. К. Описание в процессе моделирования воспитательных систем // Моделирование воспитательных систем: теория и практика / Под. ред. Л. И. Новиковой, Н. Л. Селивановой. М., 1995. 49 с.

2. Максимова В. Н. Интеграция в системе образования. СПб.: ЛОИРО, 1999. 117 с.

3. Максимова В. Н. Акмеологический подход в педагогике: Монография. Изд. 2-е. СПб.: ЛГУ им. А. С. Пушкина, 2008. 67 с.

4. Меличева М. В. Формирование культуры здоровья дошкольников в процессе сотрудничества педагогов и родителей. Дис. ... канд. пед. наук. СПб., 2006. 23 с.

5. Рижиков В.О. Оформление интерьеров и предметно-развивающей среды образовательных учреждений, реализующих образовательную программу дошкольного образования. М.: МГХПА им. С.Г. Строганова, 2013. С. 86-89.

ОХОРОНА ПРАЦІ ТА БЕЗПЕКА ЖИТТЄДІЯЛЬНОСТІ

УДК 37.013.42

Оксана Колесник
(Одеса)

СУЧАСНЕ ВІДНОШЕННЯ СТУДЕНТСЬКОЇ МОЛОДІ ДО АЛКОГОЛЮ

Розглянута така шкідлива звичка, як вживання алкоголю в сучасний період студентами, їх відношення до алкоголю та проаналізовані причини вживання алкоголю молоддю.

Ключові слова: студенти, молодь, організм людини, шкідлива звичка, печінка.

Considered such a harmful habit, as the use of alcohol in the modern period by students, their relation to alcohol and analyzed the causes of alcohol consumption by the youth.

Key words: students, youth, human body, bad habit, liver.

Постановка проблеми у загальному вигляді. Проблема алкоголізму відноситься до соціальних проблем та носить системний характер тому, що стосується всіх сторін життя людини.

Питання присвячені проблемам алкоголізму та шляхам його вирішення вивчаються фахівцями різного профілю – від медичних працівників до правоохоронних органів. Також ці питання розглядаються при вивченні студентами нормативної дисципліни «Безпека життєдіяльності».

Виходячи з того, що алкоголізм – проблема системна і багаторівнева займаються нею медики, соціальні працівники, психологи, соціальні педагоги, педагоги дисципліни «Безпека життєдіяльності» та інші.

Виклад основного матеріалу дослідження. Найбільш поширеною шкідливою звичкою у молодіжному середовищі є вживання різних алкогольних напоїв. Алкоголь потрапляє зі шлунка в кров через 2 хв. після вживання. У першу чергу страждають клітини великих півкуль головного мозку, погіршується умовна рефлекторна діяльність людини уповільнюється формування складних рухів, змінюється співвідношення процесів збудження і гальмування в центральній нервовій системі. Людина втрачає здатність керувати собою, а особливо молода. Порушення роботи нервової системи та внутрішніх органів спостерігається при будь-якому вживанні спиртного: одноразовими, епізодичними чи систематичними.

Часті вживання алкоголю на психіку молоді спричиняють спустошливий вплив. При цьому затримується не тільки розвиток вищих форм мислення, засвоєння етичних і моральних категорій естетичних понять, а й втрачаються вже розвинені здібності.

Алкоголь порушує структуру клітин печінки призводячи до переродження її тканин. При систематичному споживанні спиртного жирові зміни в клітинах печінки призводять до омертвіння печінкової тканини – розвивається цироз печінки, що майже завжди пов'язано з хронічним алкоголізмом. Ураження клітин печінки призводить до порушення білкового і вуглецевого обміну, синтезу вітамінів і ферментів.

Алкоголь “роз’їдає” слизову оболонку стравоходу шлунка порушує секрецію і склад шлункового соку що ускладнює процес травлення [1,с.41].

Програма лікування розробляється для кожного хворого і вона складається з трьох етапів: 1) підготовка і проведення детоксикації; 2) відновлювальної терапії органів і систем; 3) психокорекції.

У боротьбі з алкоголізмом – слід використовувати лише ті засоби, які не завдають шкоди залежній людині й усувають хворобу. Поряд з традиційними методами лікування алкогольної залежності існують альтернативні. До них відносять лікування алкоголізму голковколуюванням, лазером. Найбільший ефект лазерне лікування алкоголізму дає, коли

його застосовують у комплексному лікуванні. Лікування алкоголізму лазером сприяє зниженню фізичної тяги до алкоголю, підсилює дію ліків, а також сприяє відновленню нормальної роботи серцево-судинної системи, печінки, підшлункової залози. Лікування алкоголізму голковколюванням – ще один альтернативний метод, який прийшов зі Сходу. Він полягає в дії на певні точки організму, за допомогою якого руйнується фізична і психологічна залежність людини від алкоголю, дозволяє отримати інформацію про особливості організму пацієнта, його хвороби, порушення в роботі внутрішніх органів, а потім, залежно від цього, розробляється індивідуальний курс лікування [2].

Отже, щоб виявити відношення сучасної студентської молоді до алкоголю у 2018 році в Одеському національному економічному університеті було проведене соціологічне опитування серед студентів I-II-го курсів. Метою дослідження було: 1) з'ясувати головну причину вживання алкоголю студентами; 2) дослідити специфіку відношення молоді до алкоголю; 3) з'ясувати відсоток вживання алкоголю серед студентів; 4) виявити мету вживання алкоголю серед молоді.

Гіпотези дослідження:

1. Більшість студентів (60%) вживають алкоголь.
2. Студенти (80%) ще не відчують залежність, відповідно 15% вже залежні.
3. Студенти (70%) вживають алкоголь за компанію).
4. Студенти (70%) вважають алкоголь не корисним.

На запитання: «Чи вживали Ви алкоголь?», 57,3% опитаних відповіли позитивно, 42,7% – негативно, рис.1. За даними опитування було виявлено, що найбільше молоді люди вживають енергетичні напої, пиво, коктейлі, вино та іноді горілку.



Рис. 1. Споживання алкоголю студентами.

Проведеним дослідженням було виявлено, що 54% – вживають алкоголь за компанію, 18% – через цікавість, 2% – через сімейні проблеми, 26% – відповіли, що не вживають алкоголь. На питання «Як часто ви вживаєте алкоголь?», 44% відповіли, що вживають алкоголь тільки по великим святам, 38% рідко вживають алкоголь, 12% – коли з'являється бажання та 6% респондентів вживають алкоголь усіякий раз, коли з'являється привід. 20% опитаних вживають алкоголь для того щоб розслабитись, 19% – на честь свята, 18% не вживають алкоголь, 9% – для підняття настрою, 8% за компанію та 26% не відповіли з якою метою вони вживають алкоголь. Питання «Чи відчуваєте ви особливу тягу до алкоголю?» мало такі результати: 86% відповіли негативно, 12% – позитивно, 6% не можуть відповісти, рис.2.

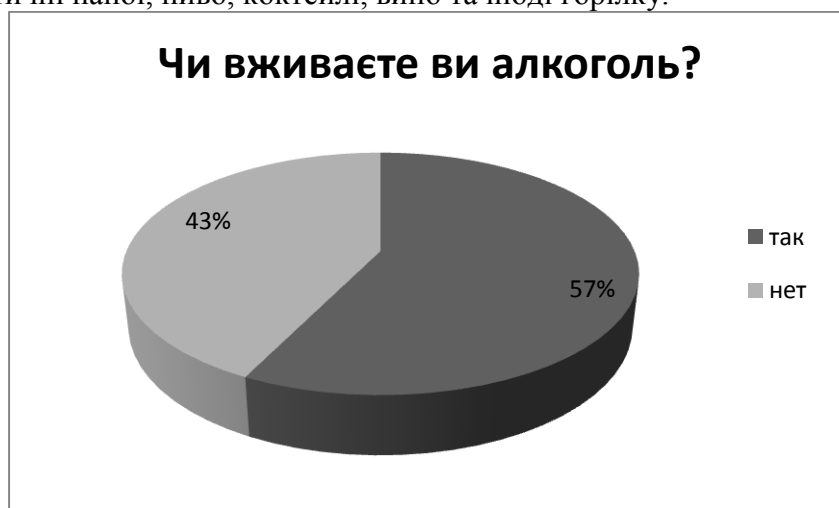

Рис. 2. Тяга студентів до алкоголю.

На питання «Як часто ваші невдачі змушують вас вдатися до пляшки?», 85% відповіли ніколи, 9% – рідко, 3% – часто та ще 3% не можуть відповісти. 71% опитаних вважає, що широкий доступ дешевих алкогольних напоїв впливає на підвищення росту вживання алкоголю в середовищі студентів, 19% так не вважають і 10% не можуть точно відповісти. «Чи є на вашу думку, позитивні сторони вживання алкоголю? Якщо так, то які?», на це питання 23% що алкоголь у малих дозах корисний для здоров'я, а 77% вважають, що у вживанні алкоголю не має позитивних сторін. Головним питанням у дослідженні було «Чи має сенс боротьба з вживанням алкоголю серед студентів?», на яке 73% відповіли позитивно та 27% – негативно, рис.3.

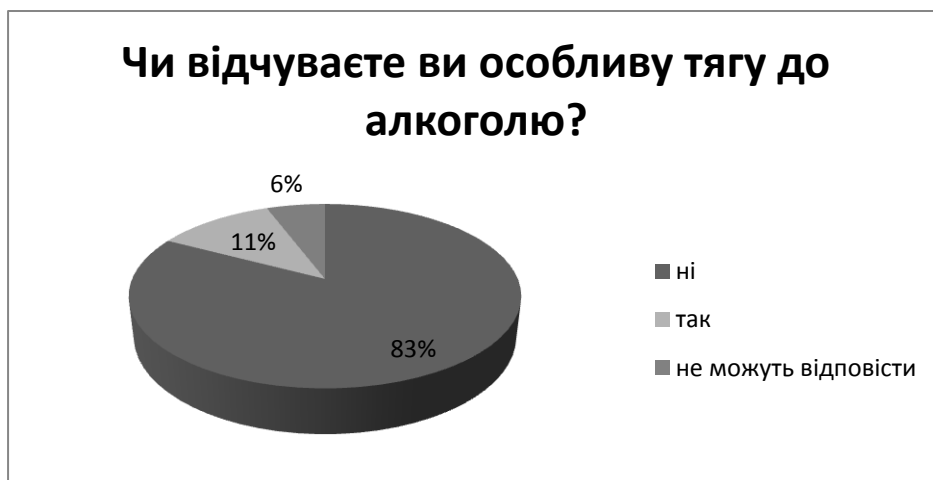

Рис. 3. Сенс боротьби з алкоголізмом на думку студентів.

Висновки. На жаль, сьогодні в нашій країні, проблема вживання алкоголю стосується все більшої кількості молоді. Згідно з отриманих даних соціологічного дослідження в ОНЕУ.

1. Перша гіпотеза виправдалась. Більшість студентів вживають алкоголь.
2. Друга гіпотеза виправдалась, 86% не відчувають залежності.
3. Третя гіпотеза не виправдалась. Алкоголь за компанію вживають тільки 8%.
4. Четверта гіпотеза виправдалась, 77% студентів вважають алкоголь некорисним.

Таким чином, алкоголь використовується студентською молоддю як універсальний засіб для вирішення проблем, зняття напруги, проведення дозвілля. Іншими причинами вживання студентами алкоголю виступають: велика кількість вільного часу, який нічим зайняти; доступність спиртного, незважаючи на заборону продажу алкогольних напоїв особам до 18 років; лояльне ставлення оточуючих (сім'ї, школи, поліції). Адже скільки б суспільство не намагалося це заперечувати або не помічати зовсім, серед молоді чимало початківців алкоголіків. Боротися з цим можливо. Найбільш адекватним заходом здаються величезні штрафи, що накладаються на продавців і розповсюджувачів алкогольної продукції, які

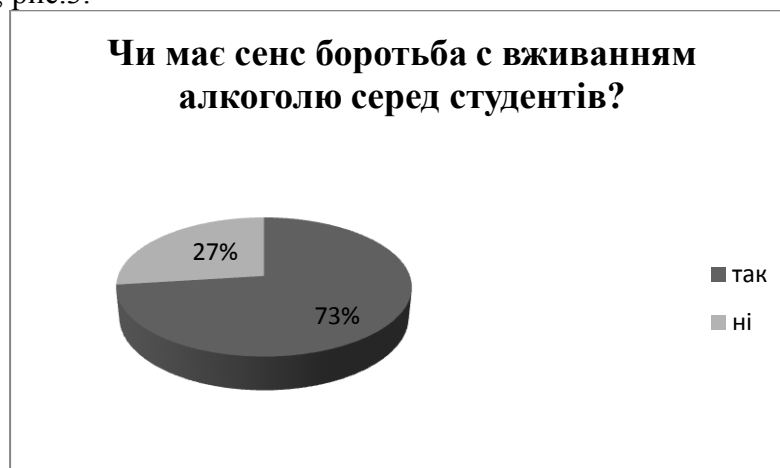
продають спиртне нашим дітям, порушуючи закон [3]. Обмеження реклами пива та інших спиртних напоїв, здається, вже не допомагає. І багато в чому проблема алкоголізму молоді ще більше ускладнюється тим, що люди не сприймають цю залежність всерйоз. Проте сучасне суспільство все частіше шукає рішення проблеми алкоголізму, і одним з них є моральне виховання студентської молоді.

ДЖЕРЕЛА ТА ЛІТЕРАТУРА

1. Бочка Л.Ф. Формування здорової особистості (шкідливість алкоголізму). URL: <http://ir.nmu.org.ua/bitstream/handle/123456789/150552/39-41.pdf?sequence=1>
2. Садхін П. Що робити, якщо алкоголік або наркоман не хоче лікуватися? «Час і події» 12/06/2018 URL: <https://www.chasipodii.net/article/7043/>
3. Молодіжний алкоголізм – причини і наслідки. Від 02.01.2015р. URL: <http://brospit.pp.ua/2015/01/molodizhnij-alkogolizm-prichini-i-naslidki/>

*Наталія Правда
(Новомосковськ)*

АНАЛІЗ СТАНУ ВИРОБНИЧОГО ТРАВМАТИЗМУ В УКРАЇНІ

Проаналізовано статистичні дані стану виробничого травматизму в Україні за дев'ять місяців 2018 року. Розглянуто основні причини настання нещасних випадків у різних видах трудової діяльності. Зазначені пропозиції щодо зниження рівня виробничого травматизму.

Ключові слова: виробничий травматизм, нещасні випадки, професійні захворювання, Фонд соціального страхування України.

The statistical data of the state of occupational injuries in Ukraine for the nine months of 2018 are analyzed. The main causes of accidents in various types of work activity are considered. The said proposals for reducing the level of occupational injuries.

Key words: occupational injuries, accidents, occupational diseases, Social Insurance Fund of Ukraine.

До актуальних проблем охорони праці та безпеки життєдіяльності можна віднести безпеку на виробництві.

Виробничий травматизм – це явище, що характеризується сукупністю виробничих травм і нещасних випадків на виробництві. [1-2].

Аналіз стану показників виробничого травматизму в Україні за 9 місяців 2018 року, свідчать, що рівень виробничого травматизму є досить високим. Необхідність вирішення актуальної проблеми – зниження рівня травматизму на виробництві – обумовлює важливість розробки і впровадження науково-методичного забезпечення безпеки праці на основі управління професійними ризиками на різних рівнях управління з урахуванням передового досвіду зарубіжних країн.

За статистичними даними, близько 160 млн людей по всьому світу страждають від захворювань, пов'язаних із трудовою діяльністю. Загальна кількість нещасних випадків на виробництві у світі, як таких, що призвели до смертельного результату, так і без нього, оцінюється у 270 млн на рік [5].

Аналіз стану виробничого травматизму та професійних захворювань в Україні за минулі роки показав, що, незважаючи на заходи, які вживаються державою та роботодавцями щодо створення безпечних умов праці на виробництві, рівень травматизму залишається досить високим. Нещасні випадки на виробництві займають значне місце серед причин смерті населення. За даними Всесвітньої організації охорони здоров'я, смертність від нещасних

випадків у наш час займає третє місце після серцево-судинних і онкологічних захворювань. Серед людей у віці до 38 років нещасні випадки посідають перше місце [3].

У світі щорічно реєструється приблизно 340 млн нещасних випадків на виробництві. МОП регулярно оновлює ці дані, зміни яких показують зростання кількості нещасних випадків і погіршень стану здоров'я, що виявляється у таких фактах: кожен три хвилини в результаті нещасного випадку у світі гине один робітник, а кожної секунди чотири працюючих отримують травму.

У країнах Європейського Союзу щороку трапляється близько 7 млн випадків виробничого травматизму. Переважна більшість травмованих – це молоді люди. Інвалідність у результаті виробничого травматизму кожного року отримують 765 тис осіб [4-5].

Метою роботи було проаналізувати показники виробничого травматизму за 9 місяців 2018 року в Україні.

Проведено аналіз показників виробничого травматизму за статистичними даними потерпілих від нещасних випадків на виробництві, на яких було складено акти за формою Н-1. Вивчено статистичні дані Фонду соціального страхування України. Розглянемо їх.

За 9 місяців 2018 року робочими органами виконавчої дирекції Фонду зареєстровано 3 549 (з них 260 - смертельно) потерпілих від нещасних випадків на виробництві.

За 9 місяців 2018 року у порівнянні з 9 місяцями 2017 року кількість страхових нещасних випадків зменшилась на 2,3 % (з 3 631 до 3 549), кількість смертельно травмованих осіб збільшилась на 6,1 % (з 245 до 260).

Зростання кількості нещасних випадків на виробництві відбулося у: Миколаївській області – на 31 випадок, Івано-Франківській області – на 22 випадки, Вінницькій області – на 21 випадок, Волинській – на 20 випадків, Луганській області – на 18 випадків, Рівненській області – на 15 випадків, Чернігівській області – на 14 випадків, Житомирській області – на 10 випадків, Тернопільській області – на 8 випадків, Черкаській області – на 7 випадків, Закарпатській та Львівській областях – на 6 випадків, Чернівецькій області – на 5 випадків, Значно збільшилась кількість страхових нещасних випадків із смертельним наслідком у: Дніпропетровській області – на 9 випадків, Івано-Франківській області – на 7 випадків.

Значне зниження страхових нещасних випадків відмічається у: Сумській області – на 22,2 % , Полтавській області – на 19,7 % , м. Києві – на 15,9 % , Хмельницькій області – на 15,2 % , Запорізькій області – на 11,6 % , Донецькій області – на 10,7 % та у Дніпропетровській області – на 9,8 %.

Найбільша кількість страхових нещасних випадків зареєстрована у: Дніпропетровській області (14,3 %), Донецькій області (12,5 %) та м. Києві (9,0 %). Кількість травмованих осіб у цих областях складає 35,8 % від загальної кількості травмованих по Україні.

На підприємствах України травмовано 72,8 % (2 584) чоловіків та 27,2 % (965) жінок від загальної кількості травмованих по Україні.

Отримали травми на виробництві у стані алкогольного сп'яніння 97 осіб (2,7 % від загальної кількості травмованих по Україні), що на 29 осіб більше у порівнянні з 9 місяцями 2017 року. При цьому 37 осіб отримали травми із смертельним наслідком.

Найбільше за 9 місяців 2018 року травмувалися робітники таких професій: водій автотранспортних засобів, гірник очисного забою, прохідник.

Найвищий рівень виробничого травматизму спостерігався серед працівників віком від 50 до 59 років.

Серед причин нещасних випадків переважають організаційні – 66,7 % (2 368) нещасних випадків. Через психофізіологічні причини сталося 21,1 % (749) нещасних випадків, а через технічні причини – 12,2 % (432) нещасні випадки.

Найпоширенішими організаційними причинами стали:

➤ невиконання вимог інструкцій з охорони праці – 34,7 % від загальної кількості травмованих осіб по Україні (1 233 травмовані особи);

➤ невиконання посадових обов'язків – 8,5 % (302 травмовані особи);

- порушення правил безпеки руху (польотів) – 8,3 % (294 травмовані особи);
- порушення технологічного процесу – 3,0 % (105 травмованих осіб);
- порушення вимог безпеки під час експлуатації транспортних засобів – 2,1 % (75 травмованих осіб);
- порушення вимог безпеки під час експлуатації обладнання, устаткування, машин, механізмів тощо – 2,0 % (72 травмовані особи);
- незастосування засобів індивідуального захисту (у разі їх наявності) – 1,2 % (43 травмовані особи).

Найпоширенішими психофізіологічними причинами стали:

- особиста необережність потерпілого – 12,6 % від загальної кількості травмованих осіб по Україні (446 травмованих осіб);
- травмування (смерть) внаслідок протиправних дій інших осіб – 4,9 % (174 травмовані особи);
- інші причини – 2,9 % (104 травмовані особи).

Найпоширенішими технічними причинами стали:

- незадовільний технічний стан виробничих об'єктів, будинків, споруд, інженерних комунікацій, території – 4,0 % від загальної кількості травмованих осіб по Україні (143 травмовані особи);
- незадовільний технічний стан засобів виробництва – 1,9 % (67 травмованих осіб);
- конструктивні недоліки, недосконалість, недостатня надійність засобів виробництва – 1,5 % (54 травмовані особи);
- інші технічні причини – 1,5 % (54 травмовані особи);
- недосконалість технологічного процесу, його невідповідність вимогам безпеки – 1,2 % (43 травмовані особи).

До основних подій, які призвели до нещасних випадків, відносяться:

- падіння потерпілого під час пересування – 22,6 % (801 травмована особа від загальної кількості травмованих по Україні);
- дія рухомих і таких, що обертаються, деталей обладнання, машин і механізмів, – 12,0 % (425 осіб);
- дорожньо-транспортна пригода на дорогах (шляхах) загального користування – 10,1 % (360 осіб);
- падіння потерпілого з висоти – 8,3 % (296 осіб);
- падіння, обрушення, обвалення предметів, матеріалів, породи, ґрунту тощо – 4,9 % (175 осіб);
- навмисне вбивство або травма, заподіяна іншою особою – 4,5 % (159 осіб);
- падіння устаткування (обладнання) або їх конструктивних елементів – 4,2 % (148 осіб).

За 9 місяців 2018 року кількість нещасних випадків, до яких призвела експлуатація обладнання, устаткування, машин та механізмів становить 1 129 випадків, в т.ч. 131 – смертельно.

До устаткування, використання якого найчастіше приводить до настання нещасних випадків, належить:

- автомобілі – 7,0 % від загальної кількості травмованих по Україні (248 травмованих осіб);
- автомобілі спеціалізовані, автопоїзди, автомобілі-тягачі, кузови-фургони, причепи, тролейбуси, автотранспортувачі, мотоцикли, велосипеди – 4,1 % (147 осіб);
- устаткування гірничо-шахтне – 3,1 % (109 осіб).

До основних травмонебезпечних галузей економіки та видів робіт відносяться:

- добувна промисловість і розроблення кар'єрів;
- транспорт, складське господарство, поштова і кур'єрська діяльність;
- охорона здоров'я.

Кількість травмованих осіб у цих галузях складає 34,7 % від загальної кількості травмованих по Україні [6].

Таким чином, результати аналізу стану показників виробничого травматизму в Україні засвідчує, що рівень виробничого травматизму залишається досить високим.

Прикро усвідомлювати те, що в ході розслідування нещасних випадків з'ясовується, що більшості з них можна б уникнути, якби вчасно було проведено профілактичну роботу.

Виробничий травматизм є, насамперед, наслідком недоліків і упущень у роботі керівників підприємств та спеціалістів з охорони праці, а в другу чергу – самих працівників. Тому для уникнення нещасних випадків на виробництві всім учасникам виробничого процесу необхідно виконувати основні вимоги та правила охорони праці [2].

Практика засвідчує, що запобігання виробничому травматизму, як явищу, не може бути забезпечено реалізацією якогось одного, навіть дуже ефективного заходу. Для цього необхідно використовувати можливості комплексного підходу, а саме: техніки і технології виробництва, системи організації і управління виробництвом, психології праці, чинної законодавчої бази з охорони праці. Важливе значення має вдосконалення технологічних процесів, впровадження сучасного технологічного устаткування та ін.

Зниження рівня травматизму, запобігання трагедіям на виробництві можна досягти тільки спільними зусиллями зацікавлених сторін, а саме: роботодавців, профспілок і Фонду соціального страхування.

Роботодавці повинні усвідомити, що наймаючи робітників і використовуючи їхню працю, вони стають відповідальними за їхнє життя і здоров'я, а працівники – зобов'язані дотримуватися законодавства з охорони праці.

ДЖЕРЕЛА ТА ЛІТЕРАТУРА

1. Грибан В. Г., Негодченко О. В. Охорона праці: навч. посіб. 2-ге вид. К.: Центр учбової літератури, 2011. 280 с.
2. Ткачук К.Н. та ін. Основи охорони праці : підручник / за ред. К.Н. Ткачука і М.О. Халімовського. 2-ге вид., доп. та переробл. К. : Основа, 2011. 456 с.
3. Проблеми охорони праці, промислової та цивільної безпеки: Збірник матеріалів П'ятнадцятої Всеукраїнської науково-методичної конференції (з участю студентів), м. Київ, 14-15 листопада 2016 р. К.: НТУУ "КПІ", 2016. 367 с.
4. Производственный травматизм: официальная статистика и реальность // Охрана труда (приложение). 2016. № 1. С. 39–49.
5. URL: http://www.ilo.org/moscow/areas-of-work/occupational-safety-and-health/WCMS_249276/lang-ru/index.htm Статистика ВООЗ.
6. URL: <http://www.fssu.gov.ua/fse/control/main/uk/publish/article/951811> Профілактика виробничого травматизму та професійних захворювань за 9 місяців 2018 року.

УДК 614.2

*Марія-Ангеліна Стратулат, Галина Гринюк
(Вижниця)*

РОЛЬ САМОВДОСКОНАЛЕННЯ У ЖИТТЄДІЯЛЬНОСТІ ЛЮДИНИ

Метою роботи є усвідомлення важливості самовдосконалення у життєдіяльності, дослідження шляхів його досягнення та впливу на становлення успішної людини.

Ключові слова: самовдосконалення, саморозвиток, самоконтроль, успіх.

The aim of the work is to realize the importance of self-improvement in life, the study of ways to achieve it and the impact on the formation of a successful person.

Key words: self-improvement, self-development, self-control, success.

У наш час термін «самовдосконалення» став дуже популярним. Люди його використовують скрізь і завжди. Часто це є метою життя і, навіть, в графі «діяльність» людина вказує «самовдосконалення». Навіщо ж людині самовдосконалюватися? Зараз молода людина часто вдається до питання: «Як досягти успіху?». Буде це бізнес чи творчість, «у своєму ділі» ми прагнемо бути найкращими. Звісно, ми хочемо, аби та чи інша справа приносила не лише задоволення, а й прибуток. Але як же це зробити? На думку багатьох психологів, аби досягти успіху в певній справі, потрібно розвинути себе як особистість.

Тому, об'єктом дослідження виступає підсвідомість та свідомість людини. Самовдосконалення (робота над собою) – усвідомлений розвиток у себе гідних (потрібних для життя й етичних) навичок і якостей, а на їх основі – освоєння нових ролей.

Людина у самовдосконаленні керується не внутрішніми відчуттями, тобто «гармонійно мені чи ні», а ультиматумами життя: Чи я впораюся з перешкодами які встановлює життя? Чи достойний я?

Простіше кажучи, самовдосконалення потрібно людині, щоб впоратися із життєвими негараздами, для того, аби бути порядною і гідною людиною в суспільстві.

Особистість – соціальна істота, яка втягнута в суспільні відносини, що беруть участь у суспільному розвитку і виконує певну громадську роль. Способи самовдосконалення різні.

Можна почати свій шлях із вивчення мов. Це не тільки може бути цікавим, а й допоможе відкрити для себе світ інших думок і поглядів. Не думайте, що самим не вийде вивчити основи мови. В Інтернеті є чимало безкоштовної навчальної літератури для початківців. Якщо ви колись вчили мову, але закинули її, то саме час почати оновлювати й поповнювати знання.

Нещодавно на просторах Інтернету, я відкрила для себе нову платформу по вивченню мови, це он-лайн школа по вивченню англійської мови Skyeng. Skyeng – це інтерактивна он-лайн школа вивчення англійської мови, яка допомагає людям, що поставили перед собою конкретні життєві цілі, досягти їх в процесі навчання. Заняття проходять он-лайн на платформі Vmbox. Вони ставлять перед собою завдання зробити навчання максимально зручним і ефективним, цікавим і захопливим.

Зараз існують ще багато різних он-лайн шкіл, для вивчення німецької існує Das Ziel, французької – Best Skills, і багато-багато інших. Отже, можливість і засіб є, потрібне тільки бажання. Обов'язково читайте. Це поповнить ваш кругозір, розвине фантазію, і ви навчитеся грамотніше викладати свої думки. Читати слід не тільки журнали, газети, а й найкращі книги із саморозвитку. На думку психологів, читання зможе не тільки примножити словниковий запас, але й заспокоїти людину, відволікти її від щоденної рутини. Особливо важливе читання для підлітків. Саме у цьому віці формується особистість людини її моральні цінності, та принципи.

Подорожуйте. Це один з найприємніших способів самовдосконалення. Під час подорожі ви не тільки відпочиваєте, а й дізнаєтеся нове про культуру інших країн. Це дуже розвиває. Тому хоча б раз на рік зробіть собі прекрасний подарунок – поїдьте куди-небудь. Згадайте дитинство, де найбільше, на земній кулі, Вам хотілося побувати.

Часто люди відговорюються, начебто немає грошей чи часу, тому за ціле життя не бували ніде, окрім власної країни. «Той, хто хоче, отримає» - живіть під цим гаслом.

Виховуйте себе. Складіть список або графік справ. Не дозволяйте собі на вихідних спати понад вісім годин. Для того, щоб витягти максимум, дуже важлива організованість. Якщо ви ліниві, то поступово позбавляйтеся від цієї недуги. Не дозволяйте собі довго сидіти за комп'ютером для розваги, щоденно переглядайте новини в Інтернеті або по телевізору, але не дозволяйте собі годинами лежати на дивані. Складіть свій графік так, щоб у вас залишалися вільними тільки декілька годин ввечері та вночі.

Займайтеся спортом. Спорт допомагає вам самовдосконалюватися. Найскладніше – це зібратися і почати займатися спортом. Якщо ви пересилите себе і почнете, то відчуєте

різницю. Ви не тільки будете вдосконалюватися духовно, а й фізично. Тим більше, фізичні заняття роблять людину щасливішою. Ви можете вибрати й інші заняття. Наприклад, йога або пілатес.

Вдосконалюйте свій характер. Заведено вважати, що характер змінити не можна, але це помилка. Завжди можна поліпшити свій характер. Звичайно, це складно, але наполеглива праця повинна приносити плоди. Якщо ви нетерплячі, але можна способом тренувань виробити в собі цю якість.

Є цікава техніка, яка вам у цьому зможе допомогти. Візьміть просту гумку для грошей і надіньте на руку. Як тільки в голову закрадеться негативна думка, відразу відтягуєте гумку і "клац" - згадуєте про те, що все добре, а буде ще краще. Звичка контролювати свої думки й не дати собі скотитися в болото задрощів, образ, скандалів, зробить вас оптимістом, а щастя без оптимізму неможливо. У свою чергу, щаслива людина впевнена у собі, вона радіє за себе і за інших, дарує гарний настрій оточенню.

Друге, без чого не вийде змінити свій характер – любов до себе. Щоранку, прокинувшись і солодко потягнувшись, підходьте до дзеркала, посміхайтесь і кажіть: "Я люблю тебе". Повторюйте собі якомога частіше, що з кожною хвилиною ви стаєте кращими, добрішими, впевненішими в собі. Такий аутотренінг налаштує правильний настрій на весь день, а отримавши правильну установку, ви будете слідувати їй автоматично.

Крок третій: аналіз поведінки. Мрійте. Це дуже важливий компонент саморозвитку. Якщо ви вмієте яскраво мріяти, то вам легше поставити перед собою мету. Якщо ви конкретно не знаєте, з чого почати, то відвідайте курси. Доступні різні курси рукоділля, кулінарії та навіть психологічного розвитку. Навчіться контролювати свої думки. Повністю позбудьтеся негативних установок, вони заважають самовдосконаленню, «гальмують» розвиток. Крім перерахованого вище до методів самовдосконалення варто віднести й позбавлення від шкідливих звичок. У цій справі якомога краще проявляється цілеспрямованість людини, її здатність до самоконтролю.

Людині потрібно самовдосконалюватися. Роблячи такі подарунки собі, ви будете себе почувати краще, і смутку у вашому житті не буде місця. Самовдосконалення – кропітка і регулярна робота, що вимагає часу і сил. Самовдосконалення завжди починається з постановки цілей, тобто з осмислення себе і своїх потреб. На практиці це можна здійснити наступним чином: сядьте в тиші й обміркуйте, що у вашому житті вас влаштовує на 100%, а які аспекти ви хотіли б змінити. Саме над ними й належить попрацювати найближчим часом. Поставивши мету, необхідно розпланувати шляхи її досягнення. Є кілька способів самовдосконалення, які будуть корисними абсолютно кожному. Це шлях до того, щоб стати кращим, розумнішим і сильнішим. Медитуйте. При медитації людина входить в змінений стан свідомості, що відзначається рівнем обізнаності та відрізняється від звичайного свідомого стану. З точки зору науки це характеризується змінами в структурах мозку.

В даний час відомо, що тривалі медитативні практики впливають і духовний, і на фізичний розвиток людини. Результатом може стати зняття стресу, розвиток інтуїції, розширення свідомості, підвищення рівня енергії, лікування будь-яких хворих органів або частин тіла і багато іншого. Багато хто вважає, що завдяки медитації можнавилікувати психологічні порушення. Так, медитація здатна по-різному впливати на стан людини. Однак психологи підтверджують, що люди, регулярно практикуючі медитативні практики, менше схильні до неврозів, депресій, а мають підвищений інтерес до своїх переживань, здатні усвідомлено підходити до вирішення проблемної ситуації.

Мистецтво є потужним засобом виховання духовності, яке в художньому образі відображає принципово новий рівень дійсності, виступає як універсальний засіб бачення світу очима іншої людини, перетворення зовнішніх культурних почуттів у духовний світ особистості. Іншими словами, мистецтво формує внутрішній світ особистості і одночасно впливає на поліпшення соціальної практики. Мистецтво формує сукупність почуттів і ідей людства. Якщо освітня цінність інших форм соціального пізнання має частковий характер:

моральність формує моральні норми, політика – політичні погляди, філософія – світогляд, наука перетворює фахівця в людину, тоді мистецтво всебічно впливає на розум і серце, і не існує такого куточка людської душі, який не може зачепити її вплив. Мистецтво формує узгоджену особистість. Самоконтроль – здатність контролювати свої емоції, думки і поведінку. Самоконтроль ґрунтується на волі – вищій психічній функції, що визначає здатність людини сприймати свідомі рішення і втілювати їх у життя. Самоконтроль тісно пов'язаний з поняттям психічної саморегуляції. Самоконтроль є найважливішим елементом в здатності людини досягати поставлених цілей. Рівень самоконтролю визначається як вродженими генетичними характеристиками, так і психологічними навичками людини. Самоконтролю протиставляється імпульсивність – нездатність протистояти миттєвим спокусам. Для того аби самовдосконалитися, нам потрібно вміти себе контролювати. Що ж означає контролювати себе, або ж самоконтроль.

У 1960-х Уолтер Мішель провів серед дітей тест, який назвав «зефірним тестом». В ході тесту чотирирічним дітям давали по шматку зефіру і просили їх думати про те, який він солодкий. Дитині пропонувалося або з'їсти шматок відразу, або почекати 15 хвилин і тоді отримати додатковий шматок. Протягом наступних 40 років Мішель спостерігав за життєвими успіхами учасників тесту, проводив психологічні тести, порівнював їх навчальні та кар'єрні досягнення, особисте життя, вимірював індекс маси тіла. У 2006 році, закінчивши дослідження, Мішель зробив висновок, що у піддаваних спокусі рівень стресу, залежностей, емоційних і міжособистісних проблем був в середньому набагато вищим, ніж у тих, хто не з'їв зефір відразу. На підставі результатів експерименту Мішель зробив висновок, що самоконтроль грає найважливішу роль в довгостроковому прогнозі успіхів і якості життя людини. Хочу наголосити. Самоконтроль це не самообмеження і не встановлення для себе якихось обмежуючих рамок! Самоконтроль – це влада над собою, це досягнення свободи і влади над своїми проблемами. Це можливість побудувати свою свободу так, як ти хочеш, а не бути рабом своїх слабкостей, негативних емоцій, проблем, безконтрольності. Це здатність не смикатися і не нервувати, коли всі навколо смикаються і нервують. Це сила, яка допоможе не дозволяти комусь вивести вас із себе і змусити танцювати під чужу дудку. Це можливість завжди поводитися гідно й ніколи не втрачати людського обличчя. Багато хто може подумати, ніби люди, які себе контролюють беземоційні, безраднісні і нещасні. Ну звісно ж – адже вони можуть, порівняно з Вами, правильно харчуватися, займатися спортом, виділяти час на саморозвиток, досипають і все це веде до професійного успіху.

Дослідження вчених підтвердило той факт, що ті люди, яких батьки з дитинства дисциплінували – майже не стикаються з фінансовими труднощами, можуть похизуватися хорошим здоров'ям, не конфліктують. Було проведено цікаве дослідження американських психологів за замовленням періодичного видання *Journal of Personality*. Висновок дослідження: людина отримує більше задоволення від життя і отримує значно більше позитивних емоцій, якщо вміє себе контролювати і тримати в руках!

Експеримент показав: ті люди, які пересиливали себе і все-таки відмовилися від одночасних спокус, отримували в два рази більше позитивних емоцій, були гордими та задоволеними собою і своїм життям. Будь-які технології саморозвитку, психотехніки та концепції особистого зростання допомагають нам досягти наших цілей та прискорювати їх просування. Для того аби отримати бажане, потрібно поглибитися і зрозуміти сенс саморозвитку, і почати працювати в цьому напрямку.

Проаналізувавши велику кількість інформації в інтернет джерелах та опрацювавши деяку літературу, можу зробити висновки. Людина росте психологічно тільки в тому випадку, якщо займається саморозвитком. Є безліч шляхів і можливостей це зробити, потрібні лише бажання та наполегливість.

Важко не погодитись з думкою С. Хогеля, що особистий розвиток є найкоротшим і найефективнішим способом досягнення успіху та процвітання, хоча іноді це здається довгим.

ДЖЕРЕЛА ТА ЛІТЕРАТУРА

1. Абульханова-Славська К.А. Діяльність і психологія особистості. М., 1980.
2. Абульханова-Славська К.А., Бушлінській АЛ. Філософ-ско-психологічна концепція С.Л. Рубінштейна. М., 1989.
3. Асоян Ю., Малафеев А. Історіографія концепту «cultura» (Античність – Ренесанс – Новий час) // Відкриття ідеї культури. Досвід російської культурології середини ХІХ – початку ХХ століть. М., 2000. С. 29-61.
4. Олександр Дадак «Життєво необхідний» блог Басова Н.В. // Педагогіка і практична психологія. Ростов- на-Дону: Фенікс, 2000.
5. Березовін Н.А. Основи психології. К.: знання, 2002.
6. Андрущенко І. Творча діяльність як основа формування естетичної культури особистості // Рідна школа. 2005. № 8. С. 43-45.
7. Освіта – шлях до самореалізації людини і розвитку суспільства // Соціальний захист. 2007. № 9. С. 7-8
8. Аюшеева Д. В. Буддизська споглядальна традиція і сучасна наука // Вісник БНЦ СО РАН. Улан-Уде: Вид-во БНЦ СО РАН, 2016. № 4 (24). С. 55-60. ISSN 2222-9175.

ВІДОМОСТІ ПРО АВТОРІВ

Абдула Наталя Сергіївна – студентка 5 курсу педагогічного факультету Ізмаїльського державного гуманітарного університету

Авдєєнко Олександра Андріївна – студентка 2 курсу тренерського факультету Національного університету фізичного виховання та спорту України

Аврамова Дарія Олегівна – студентка 6 курсу педагогічного факультету Ізмаїльського державного гуманітарного університету

Адаменко Олена Миколаївна – аспірант III року навчання кафедри стоматології №1 Донецького національного медичного університету

Анастасова Наталя Миколаївна – старший викладач кафедри прикладної психології та логопедії Бердянського державного педагогічного університету

Андрусенко Світлана Василівна – викладач фізичного виховання вищої категорії КВНЗ КОР «Білоцерківський гуманітарно-педагогічний коледж»

Антоненко Ігор Володимирович – старший викладач кафедри дизайну інтер'єру та меблів Київського національного університету технологій та дизайну

Баглей Оксана Василівна – кандидат біологічних наук, асистент кафедри екології та біомоніторингу Чернівецького національного університету імені Юрія Федьковича

Байдіна Анастасія Олексіївна – студентка 6 курсу факультету культури і мистецтв Львівського національного університету імені Івана Франка

Балушевська Олександра Богданівна – викладач суспільних дисциплін I категорії Технічного коледжу Тернопільського національного технічного університету імені Івана Пулюя

Банік Анастасія Сергіївна – асистент кафедри мікробіології, вірусології та імунології Донецького національного медичного університету

Бардадим Олег Валерійович – студент 2 курсу магістратури спеціальності «Хімія» Черкаського національного університету імені Богдана Хмельницького

Бардашевська Ярослава Миколаївна – кандидат мистецтвознавства, доцент кафедри методики музичного виховання та диригування Навчально-наукового інституту мистецтв Прикарпатського національного університету імені Василя Стефаника

Беженар Антоніна Анатоліївна – кандидат фізико-математичних наук, старший викладач Академії неперервної освіти Київської обласної ради

Березюк Євгеній Валерійович – студент 2 курсу економічного факультету Харківського національного університету імені В.Н.Каразіна

Біднюк Антоніна Степанівна – викладач циклової комісії природничо-наукових дисциплін КВНЗ «Ковельський медичний коледж»

Біленко Сніжана Андріївна – студентка 1 курсу факультету інтегрованих технологій та обладнання Донбаської державної машинобудівної академії

Бовкун Іванна Іванівна – старший викладач економічного відділення Технологічного коледжу Національного університету «Львівська політехніка»

Богуш Рейка Василівна – студентка 5 курсу філологічного факультету Ужгородського національного університету

Боева Світлана Станіславівна – доцент кафедри мікробіології, вірусології та імунології Донецького національного медичного університету МОЗ України

Божко Світлана Вікторівна – студентка 3 курсу соціологічного факультету Харківського національного університету імені В.Н.Каразіна

Бондар Олена Валеріївна – кандидат педагогічних наук, викладач ВП «Старобільський гуманітарно-педагогічний коледж Луганського національного університету імені Тараса Шевченка»

Боцуляк Людмила Федорівна – викладач вищої категорії Відокремленого структурного підрозділу «Ананьївський аграрно-економічний коледж» Уманського національного університету садівництва

Бугоцько Дар'я Олександрівна – магістрант кафедри історії, археології та філософії Мелітопольського державного педагогічного університету імені Богдана Хмельницького

Булгару Олена Костянтинівна – студентка 5 курсу педагогічного факультету Ізмаїльського державного гуманітарного університету

Бурка Наталія Дмитрівна – студентка 3 курсу педагогічного факультету Ізмаїльського державного гуманітарного університету

Бурлака Ярослава Анатоліївна – викладач вищої категорії Відокремленого структурного підрозділу «Ананьївський аграрно-економічний коледж» Уманського національного університету садівництва

Вершишина Лариса Костянтинівна – лікар зі спортивної медицини Дніпровського національного університету імені Олеся Гончара, КУ «ДЛФД» ДОР»

Вістовський Вадим Валентинович – студент 6 курсу кафедри екології та біомоніторингу Інституту біології, хімії та біоресурсів Чернівецького національного університету імені Юрія Федьковича

Войтович Аліна Дмитрівна – студентка 5 курсу (магістрант) заочної форми навчання спеціальності «Хореографія» факультету культури та мистецтв Львівського національного університету імені Івана Франка

Волкова Ілона Дмитрівна – студентка 3 курсу енергетичного факультету Таврійського державного агротехнологічного університету

Вороніна Ганна Сергіївна – асистент кафедри стоматології №1 Донецького національного медичного університету

Габшидзе Наталія Олександрівна – аспірант I року навчання кафедри внутрішньої медицини №1 Дніпропетровської медичної академії МОЗ України

Гаженко Яна – студентка 2 курсу магістратури економічного факультету Кам'янець-Подільського національного університету імені Івана Огієнка

Гайтанжи Олена Дмитрівна – студентка 5 курсу педагогічного факультету Ізмаїльського державного гуманітарного університету

Герман Вікторія Миколаївна – студентка 3 курсу обліково-фінансового факультету Вінницького торговельно-економічного інституту Київського національного торговельно-економічного університету

Генова Анастасія Валеріївна – студентка 3 курсу факультету природничих наук Кременчуцького національного університету імені Михайла Остроградського

Гінгуляк Анастасія Сергіївна – студентка 2 курсу Вижницького коледжу прикладного мистецтва імені В.Ю.Шкрібляка

Гірєйко Інна Вікторівна – викладач спецдисциплін будівельного напрямку Маріупольського будівельного коледжу

Гоженко Марина Миколаївна – асистент кафедри патоморфології, судової медицини та гістології Донецького національного медичного університету МОЗ України

Голуб Алла Вячеславівна – студентка 3 курсу обліково-фінансового факультету Вінницького торговельно-економічного інституту Київського національного торговельно-економічного університету

Гомонюк Анастасія Геннадіївна – студентка 5 курсу педагогічного факультету Ізмаїльського державного гуманітарного університету

Гончарова Єлизавета Віталіївна – студентка 4 курсу фінансово-економічного факультету Одеського національного економічного університету

Гордей Анастасія Сергіївна – студентка 2 курсу Вижницького коледжу прикладного мистецтва імені В.Ю.Шкрібляка

Городинський Сергій Ілліч – старший викладач кафедри внутрішньої медицини, фізичної реабілітації та спортивної медицини ВДНЗ «Буковинський державний медичний університет»

Гречишкіна Тамара Андріївна – аспірант II року навчання кафедри ботаніки та захисту рослин ДВНЗ «Херсонський державний аграрний університет»

Григоренко Тетяна Володимирівна – студентка 6 курсу філологічного факультету Луганського національного університету імені Тараса Шевченка

Гринчишин Ірина Миколаївна – кандидат економічних наук, старший науковий співробітник відділу регіональної фінансової політики ДУ «Інститут регіональних досліджень імені М.І.Долішнього НАН України»

Гринюк Галина Миколаївна – викладач безпеки життєдіяльності Вижницького коледжу прикладного мистецтва імені В.Ю.Шкрібляка

Грищенко Світлана Юріївна – асистент кафедри епідеміології, інфекційних хвороб і лабораторної діагностики Донецького національного медичного університету

Гром Анастасія Анатоліївна – студентка 2 курсу магістратури металургійного факультету Дніпровського державного технічного університету

Громова Тетяна Валеріївна – асистент кафедри мікробіології, вірусології та імунології Донецького національного медичного університету

Грушецька Ірина Ігорівна – студентка 2 курсу магістратури факультету педагогіки і психології Тернопільського національного педагогічного університету імені Володимира Гнатюка

Гулак Оксана Миколаївна – викладач відділення «Економіки та інформаційних технологій» Запорізького гідроенергетичного коледжу Запорізького національного університету

Гуска Оксана Олександрівна – викладач циклової комісії хірургічних дисциплін КВНЗ «Ковельський медичний коледж»

Данилюк Ольга Андріївна – кандидат технічних наук, доцент кафедри комп'ютерних технологій Тернопільського національного педагогічного університету імені Володимира Гнатюка

Демченко Олена Ігорівна – студентка 1 курсу факультету міжнародних економічних відносин Харківського національного економічного університету імені Семена Кузнеця

Денисюк Наталія Василівна – старший викладач кафедри біології, онкології та медичної фізіології Рівненського державного гуманітарного університету

Децюра Юлія Володимирівна – викладач вищої категорії Новомосковського кооперативного коледжу економіки та права імені С.В.Литвиненка

Довженко Світлана Сергіївна – старший викладач кафедри фізичного виховання та спорту Українського державного університету залізничного транспорту

Дороніна Тетяна Олексіївна – доктор педагогічних наук, професор, завідувач кафедри педагогіки Криворізького державного педагогічного університету

Драмарецька Світлана Ігорівна – кандидат медичних наук, асистент кафедри стоматології №1 Донецького національного медичного університету

Дубова Дана Сергіївна – студентка 2 курсу факультету економіки, менеджменту та права Вінницького торговельно-економічного інституту Київського національного торговельно-економічного університету

Дубова Надія Борисівна – викладач кафедри вищої математики Вінницького національного технічного університету

Єфименко Наталія Романівна – методист Комунального вищого навчального закладу I рівня акредитації «Полтавський базовий медичний коледж»

Житченко Ірина Миколаївна – викладач вищої категорії Коледжу радіоелектроніки м. Дніпро

Журавльова Ольга Олександрівна – магістрант 1 курсу фізико-математичного факультету Південноукраїнського національного педагогічного університету імені К.Д.Ушинського

Заболотна Дар'я Андріївна – студентка 6 курсу педагогічного факультету Ізмаїльського державного гуманітарного університету

Закревський Андрій – студент 2 курсу факультету романської філології Київського національного лінгвістичного університету

Затинацька Христина Миколаївна – магістрант кафедри історії, археології та філософії Мелітопольського державного педагогічного університету імені Богдана Хмельницького

Захоба Віктор Дмитрович – викладач політичної економії та мікроекономіки Відокремленого структурного підрозділу «Ананьївський аграрно-економічний коледж» Уманського національного університету садівництва

Звєкова Вікторія Корніївна – кандидат педагогічних наук, доцент кафедри загальної педагогіки, дошкільної, початкової та спеціальної освіти Ізмаїльського державного гуманітарного університету

Зелена Ірина Олександрівна – викладач математики, фізики кафедри природничо-математичних та загальноекономічних дисциплін Вінницького коледжу будівництва і архітектури Київського національного університету будівництва і архітектури

Знахур Наталія Леонідівна – викладач II кваліфікаційної категорії кафедри загальноосвітньої підготовки Новомосковського кооперативного коледжу економіки та права імені С.В.Литвиненка

Зуб Інна В'ячеславівна – спеціаліст вищої категорії, викладач спецдисциплін, завідувач будівельно-технологічного відділення Маріупольського будівельного коледжу

Ібрагімов Еміль – викладач кафедри внутрішньої медицини, фізичної реабілітації та спортивної медицини ВДНЗ «Буковинський державний медичний університет»

Ібрагімова Людмила – викладач кафедри внутрішньої медицини, фізичної реабілітації та спортивної медицини ВДНЗ «Буковинський державний медичний університет»

Іваненко Наталія Олександрівна – асистент кафедри мікробіології, вірусології та імунології Донецького національного медичного університету

Іванов Євген Анатолійович – доктор географічних наук, професор, завідувач кафедри конструктивної географії і картографії Львівського національного університету імені Івана Франка

Іванченко Анна Володимирівна – кандидат технічних наук, доцент кафедри хімічної технології неорганічних речовин Дніпровського державного технічного університету

Ільїна Анастасія Олександрівна – студентка 4 курсу фінансово-економічного факультету Одеського національного економічного університету

Ільїна Віра Андріївна – студентка 2 курсу факультету захисту рослин, біотехнологій та екології Національного університету біоресурсів і природокористування України

Ісаєв Магомед Ахмедович – аспірант II року навчання кафедри державної служби, адміністрування та управління ДЗ «Луганський національний університет імені Тараса Шевченка»

Каракулова Марина – студентка 2 курсу факультету економіки, менеджменту та права Вінницького торговельно-економічного інституту Київського національного торговельно-економічного університету

Кицькай Анжела Сергіївна – викладач спецдисциплін будівельного напрямку Маріупольського будівельного коледжу

Кітновська Ірина Олексіївна – студентка 3 курсу спеціальності «Діловодство» ВКНЗ «Володимир-Волинський педагогічний коледж імені А.Ю.Кримського»

Клеопа Ірина Анатоліївна – викладач кафедри вищої математики Вінницького національного технічного університету

Книжницький Олександр Михайлович – студент 6 курсу Інституту біології, хімії та біоресурсів Чернівецького національного університету імені Юрія Федьковича

Коваленко Ірина Іванівна – студентка 6 курсу спеціальності «Педагогіка вищої школи» Педагогічного інституту Київського університету імені Бориса Грінченка

Коваленко Ольга Володимирівна – викладач вищої кваліфікаційної категорії, викладач-методист Новомосковського кооперативного коледжу економіки та права імені С.В.Литвиненка Дніпропетровської облспоживспілки

Коваленко Поліна Григорівна – асистент кафедри мікробіології, вірусології та імунології Донецького національного медичного університету

Коваль Сергій Юрійович – аспірант II року навчання кафедри економічної кібернетики і математичного моделювання Миколаївського національного аграрного університету

Ковальчук Андрій Андрійович – кандидат наук з фізичного виховання і спорту, в.о. завідувача кафедри безпеки життєдіяльності, фізичного виховання та здоров'я людини Глухівського національного педагогічного університету імені Олександра Довженка

Ковальчук Ольга Володимирівна – кандидат наук з фізичного виховання і спорту, асистент кафедри безпеки життєдіяльності, фізичного виховання та здоров'я людини Глухівського національного педагогічного університету імені Олександра Довженка

Ковлева Крістіна Костянтинівна – асистент кафедри мікробіології, вірусології та імунології Донецького національного медичного університету

Коцацька Наталя Олександрівна – кандидат соціологічних наук, доцент кафедри економіки та соціально-трудова відносин Університету митної справи та фінансів

Козаченко Валентина Леонідівна – викладач образотворчого мистецтва КВНЗ КОР «Білоцерківський гуманітарно-педагогічний коледж»

Козаченко Єлизавета Юріївна – студентка 3 курсу спеціальності «Початкова освіта (англійська мова)» КВНЗ КОР «Білоцерківський гуманітарно-педагогічний коледж»

Колесник Оксана Іванівна – старший викладач кафедри фізичного виховання та безпеки життєдіяльності Одеського національного економічного університету

Кондратовець Наталія Вікторівна – викладач спецдисциплін вищої категорії Запорізького гідроенергетичного коледжу Запорізького національного університету

Коновалова Анжела Миколаївна – асистент кафедри мікробіології, вірусології та імунології Донецького національного медичного університету

Конончук Оксана Миколаївна – викладач обліково-економічних дисциплін, спеціаліст вищої категорії Відокремленого структурного підрозділу «Рівненський коледж Національного університету біоресурсів і природокористування України»

Копань Василь Степанович – доктор фізико-математичних наук, професор Національного університету «Києво-Могилянська академія»

Копань Володимир Тарасович – студент 5 курсу факультету гуманітарних наук Національного університету «Києво-Могилянська академія»

Корінчак Любов Миколаївна – кандидат біологічних наук, доцент кафедри медико-біологічних основ фізичної культури Уманського державного педагогічного університету імені Павла Тичини

Корнісік Надія Миколаївна – викладач-методист вищої кваліфікаційної категорії циклової комісії терапевтичних дисциплін КВНЗ «Ковельський медичний коледж»

Коростельов Михайло Володимирович – студент 4 курсу факультету біомедичної інженерії Національного технічного університету України «Київський політехнічний інститут імені Ігоря Сікорського»

Костенко Роман Сергійович – аспірант кафедри стоматології №1 Донецького національного медичного університету

Костирич Ольга Миколаївна – студентка 2 курсу факультету природничої і фізико-математичної освіти Глухівського національного педагогічного університету імені Олександра Довженка

Костюк Наталія Петрівна – старший викладач кафедри права Вінницького торговельно-економічного інституту Київського торговельно-економічного університету

Костюченко Валентина Миколаївна – доктор економічних наук, професор кафедри обліку та оподаткування Київського національного торговельно-економічного університету

Костючик Олександра Анатоліївна – студентка 2 курсу магістратури факультету педагогіки і психології Київського національного педагогічного університету імені М.П.Драгоманова

Косяк Оксана Валентинівна – викладач української мови і літератури КВНЗ КОР «Білоцерківський гуманітарно-педагогічний коледж»

Кравченко Інна Василівна – кандидат технічних наук, доцент кафедри хімічної інженерії та екології Східноукраїнського національного університету імені Володимира Даля

Краєвська Анастасія – студентка 2 курсу факультету торгівлі, маркетингу та сфери обслуговування Вінницького торговельно-економічного інституту Київського торговельно-економічного університету

Крупський Ярослав Володимирович – кандидат педагогічних наук, доцент кафедри вищої математики Вінницького національного технічного університету

Кулик Юлія Вікторівна – викладач вищої кваліфікаційної категорії, викладач-методист Новомосковського кооперативного коледжу економіки та права імені С.В.Литвиненка Дніпропетровської облспоживспілки

Куліш Альона Станіславівна – аспірант III року навчання кафедри терапевтичної стоматології ПВНЗ «Київський медичний університет»

Куліш Анна Олексіївна – викладач фізичного виховання I категорії КВНЗ КОР «Білоцерківський гуманітарно-педагогічний коледж»

Куріленко Владислава Вадимівна – магістрант факультету обліку, аудиту та інформаційних систем Київського національного торговельно-економічного університету

Кухтарєва Алла Анатоліївна – викладач спецдисциплін вищої категорії, завідувач відділення економіки та інформаційних технологій Запорізького гідроенергетичного коледжу Запорізького національного університету

Латенко Світлана Борисівна – старший викладач кафедри біобезпеки і здоров'я людини Національного технічного університету України «Київський політехнічний інститут імені Ігоря Сікорського»

Луговська Леся Миколаївна – викладач математики циклової комісії природничо-економічних наук Вінницького коледжу будівництва і архітектури Київського національного університету будівництва і архітектури

Луцюк Ярослав Віталійович – студент магістеріуму спеціальності «Інформаційна, бібліотечна та архівна справа» Національного університету «Острозька академія»

Лучко Ольга Ростиславівна – старший викладач кафедри фізичного виховання та спорту Українського державного університету залізничного транспорту

Лях-Породько Олексій Олексійович – кандидат наук з фізичного виховання та спорту, доцент кафедри історії та теорії олімпійського спорту Національного університету фізичного виховання та спорту України

Максимчук Ганна Павлівна – студентка 2 курсу Вижницького коледжу прикладного мистецтва імені В.Ю.Шкрібляка

Малєрова Раїса Андріївна – провідний бібліотекар бібліотеки Ізмаїльського державного гуманітарного університету

Маршук Ліна Миколаївна – кандидат економічних наук, асистент кафедри фінансів Вінницького торговельно-економічного інституту Київського національного торговельно-економічного університету

Матула Анна – студентка 2 курсу факультету торгівлі, маркетингу та сфери обслуговування Вінницького торговельно-економічного інституту Київського торговельно-економічного університету

Мельник Ілона Олександрівна – студентка 2 курсу факультету економіки, менеджменту та права Вінницького торговельно-економічного інституту Київського національного торговельно-економічного університету

Медведєв Олег Юрійович – кандидат геолого-мінералогічних наук, начальник відділу моніторингу зрошуваних земель і дренажу басейнового управління водних ресурсів річок Причорномор'я та нижнього Дунаю

Медведєва Ольга Олегівна – аспірант I року навчання НААН України «Інститут водних проблем і меліорації»

Миронюк Олена Юрійівна – аспірант II року навчання кафедри історії світового українства Київського національного університету імені Тараса Шевченка

Мирошніченко Віталій Олександрович – аспірант I року навчання кафедри іноземної філології та перекладу Національного університету біоресурсів і природокористування України

Мишевська Людмила Петрівна – викладач вищої категорії Відокремленого структурного підрозділу «Ананьївський аграрно-економічний коледж» Уманського національного університету садівництва

Молокова Ніна Олексіївна – голова циклової комісії викладачів суспільних дисциплін, викладач суспільних дисциплін, викладач-методист КВНЗ КОР «Білоцерківський гуманітарно-педагогічний коледж»

Мороз Світлана Олегівна – студентка 6 курсу психолого-природничого факультету Рівненського державного гуманітарного університету

Морозова Тетяна Василівна – кандидат біологічних наук, доцент кафедри екології та біомоніторингу Чернівецького національного університету імені Юрія Федьковича

Мутовкіна Валерія Ігорівна – студентка 2 курсу факультету економіки, менеджменту та права Вінницького торговельно-економічного інституту Київського національного торговельно-економічного університету

Мягка Олена Іванівна – студентка 2 курсу магістратури факультету української філології та соціальних комунікацій Луганського національного університету імені Тараса Шевченка

Набока Катерина Олександрівна – викладач спецдисциплін I категорії Запорізького гідроенергетичного коледжу Запорізької державної інженерної академії

Накидалюк Вікторія Анатоліївна – студентка 4 курсу факультету туризму та міжнародних комунікацій ДВНЗ «Ужгородський національний університет»

Недошитко Ангеліна Андріївна – студентка Технічного коледжу Тернопільського національного технічного університету імені Івана Пулюя

Нестерова Діана Олегівна – студентка 4 курсу кафедри прикладної психології та логопедії Бердянського державного педагогічного університету

Нестеровська Яна Миколаївна – викладач фармакології циклової комісії науково-природничих дисциплін Комунального вищого навчального закладу «Бердичівський медичний коледж» Житомирської обласної ради

Нечипоренко Тетяна Романівна – студентка 3 курсу факультету природничих наук Кременчуцького національного університету імені Михайла Остроградського

Нікітіна Оксана Миколаївна – викладач спеціальних дисциплін економічного напрямку, спеціаліст I кваліфікаційної категорії ДВНЗ «Маріупольський будівельний коледж»

Ніколаєва Анастасія Андріївна – студентка 4 курсу спеціальності «Початкова освіта (англійська мова)» КВНЗ КОР «Білоцерківський гуманітарно-педагогічний коледж»

Нінова Тетяна Степанівна – кандидат педагогічних наук, доцент кафедри початкової освіти Черкаського національного університету імені Богдана Хмельницького

Новосьолова Марта Олександрівна – студентка 6 курсу факультету культури і мистецтв Львівського національного університету імені Івана Франка

Носенко Валентина Григорівна – викладач Медичного коледжу Запорізького державного медичного університету

Овчарова Надія Андріївна – викладач фізичного виховання, викладач вищої категорії КВНЗ КОР «Білоцерківський гуманітарно-педагогічний коледж»

Олефір Олена Іванівна – кандидат фізико-математичних наук, старший викладач кафедри вищої математики і статистики Південноукраїнського національного педагогічного університету імені К.Д.Ушинського

Онопрійчук Людмила Едуардівна – асистент кафедри стоматології №1 Донецького національного медичного університету

Оспа Вячеслав Михайлович – студент 6 курсу механіко-машинобудівного інституту НТУУ «Київський політехнічний інститут імені Ігоря Сікорського»

Островська Галина Йосипівна – кандидат економічних наук, доцент кафедри менеджменту інноваційної діяльності та підприємництва Тернопільського національного технічного університету імені Івана Пулюя

Павлюк Лідія Вікторівна – викладач циклової комісії викладачів діловодства та інформаційної діяльності ВКНЗ «Володимир-Волинський педагогічний коледж імені А.Ю.Кримського»

Пандяк Ігор Григорович – кандидат географічних наук, доцент кафедри туризму Львівського національного університету імені Івана Франка

Панова Анастасія Володимирівна – студентка 4 курсу кафедри прикладної психології та логопедії Бердянського державного педагогічного університету

Панькевич Василь Миколайович – кандидат юридичних наук, доцент кафедри права Вінницького торговельно-економічного інституту Київського національного торговельно-економічного університету

Пашковський Володимир Ігорович – студент 2 курсу факультету романської філології Київського національного лінгвістичного університету

Переймибіда Божена Володимирівна – студентка Технічного коледжу Тернопільського національного технічного університету імені Івана Пулюя

Перкевич Владислав Віталійович – студент 3 курсу факультету систем і засобів масової комунікації Дніпровського національного університету імені Олеся Гончара

Петришин Оксана Василівна – студентка 6 курсу психолого-природничого факультету Рівненського державного гуманітарного університету

Пилипчук Ілля Анатолійович – студент 3 курсу спеціальності «Діловодство» ВКНЗ «Володимир-Волинський педагогічний коледж імені А.Ю.Кримського»

Пилипчук Світлана Миколаївна – студентка 3 курсу ВКНЗ «Володимир-Волинський педагогічний коледж імені А.Ю.Кримського»

Пічурін Віктор Васильович – кандидат медичних наук, доцент кафедри фізичного виховання та спорту Дніпровського національного університету імені Олеся Гончара

Пластун Наталя Іванівна – викладач вищої категорії, голова циклової комісії комерційних та економічних дисциплін Новомосковського кооперативного коледжу економіки та права імені С.В.Литвиненка

Поливанов Єгор Андрійович – студент 3 курсу хімічного факультету Дніпровського національного університету імені Олеся Гончара

Полякова Лариса Іванівна – кандидат історичних наук, доцент кафедри історії, археології та філософії Мелітопольського державного педагогічного університету імені Богдана Хмельницького

Помпій Олександр Олександрович – аспірант II року навчання кафедри стоматології №1 Донецького національного медичного університету МОЗ України

Поправко Марина Іванівна – викладач Медичного коледжу Запорізького державного медичного університету

Портухай Оксана Іванівна – кандидат сільськогосподарських наук, доцент кафедри екології, географії та туризму Рівненського державного гуманітарного університету

- Правда Наталя Володимирівна** – викладач Новомосковського кооперативного коледжу економіки та права імені С.В.Литвиненка Дніпропетровської облспоживспілки
- Проданова Олена Миколаївна** – викладач кафедри загальної та практичної психології Ізмаїльського державного гуманітарного університету
- Прокопович Інна Андріївна** – студентка 6 курсу спеціальності «Психологія» психолого-природничого факультету Рівненського державного гуманітарного університету
- Пуертас Паласіос Тетяна Олександрівна** – спеціаліст I категорії, викладач автомобільно-економічного відділення Маріупольського будівельного коледжу
- Пупирєва Ірина Анатоліївна** – викладач спецдисциплін вищої категорії Запорізького гідроенергетичного коледжу Запорізького національного університету
- Ракша-Слюсарєва Олена Анатоліївна** – професор кафедри мікробіології, вірусології та імунології Донецького національного медичного університету МОЗ України
- Редька Анна Сергіївна** – студентка 4 курсу кафедри прикладної психології та логопедії Бердянського державного педагогічного університету
- Ринда Лілія Олександрівна** – студентка 6 курсу факультету культури і мистецтв Львівського національного університету імені І. Франка
- Родзіна Євгенія Костянтинівна** – викладач відділення «Економіки та інформаційних технологій» Запорізького гідроенергетичного коледжу Запорізького національного університету
- Романюк Володимир Леонтійович** – кандидат біологічних наук, доцент кафедри загальної психології та психодіагностики психолого-природничого факультету, завідувач лабораторії психофізіології та клінічної психології Рівненського державного гуманітарного університету
- Руденко Світлана Степанівна** – доктор біологічних наук, професор кафедри екології та біомоніторингу Чернівецького національного університету імені Юрія Федьковича
- Сава Анна Володимирівна** – студентка 3 курсу економічного факультету Дніпровського національного університету імені Олеся Гончара
- Савінчева Лілія Павлівна** – викладач фізичного виховання вищої категорії КВНЗ КОР «Білоцерківський гуманітарно-педагогічний коледж»
- Самотой Анжеліка Геннадіївна** – студентка магістратури факультету енергетики, енергозберігаючих технологій і автоматизації енергетичних процесів Української інженерно-педагогічної академії
- Санталова Ганна Олександрівна** – кандидат хімічних наук, доцент кафедри хімії та охорони праці Донбаської державної машинобудівної академії
- Селєзньова Ірина Аркадіївна** – інженер I категорії кафедри загальної фізики Київського національного університету імені Тараса Шевченка
- Серажим Світлана Миколаївна** – викладач Комунального вищого навчального закладу I рівня акредитації «Полтавський базовий медичний коледж»
- Серих Наталія Олександрівна** – асистент кафедри мікробіології, вірусології та імунології Донецького національного медичного університету МОЗ України
- Скасків Ганна Михайлівна** – асистент кафедри інформатики та методики її навчання Тернопільського національного педагогічного університету імені Володимира Гнатюка
- Скиданюк Людмила Василівна** – студентка 4 курсу кафедри екології та біомоніторингу Інституту біології, хімії та біоресурсів Чернівецького національного університету імені Юрія Федьковича
- Сливка Лілія Миколаївна** – студентка 5 курсу педагогічного факультету Ізмаїльського державного гуманітарного університету
- Сліпко Валентина Олександрівна** – викладач вищої категорії циклової комісії комерційних та економічних дисциплін Новомосковського кооперативного коледжу економіки та права імені С.В.Литвиненка
- Слободян Руслан Олексійович** – викладач комп'ютерних дисциплін II категорії Технічного коледжу Тернопільського національного технічного університету імені Івана Пулюя

Слущка Наталія Олександрівна – викладач мистецьких дисциплін КВНЗ КОР «Білоцерківський гуманітарно-педагогічний коледж»

Слущкий Максим Валерійович – студент 2 курсу спеціальності «Початкова освіта (англійська мова)» КВНЗ КОР «Білоцерківський гуманітарно-педагогічний коледж»

Слюсарев Олексій Аркадійович – завідувач кафедри мікробіології, вірусології та імунології Донецького національного медичного університету МОЗ України

Смирнова Віра Геннадіївна – кандидат географічних наук, доцент кафедри географії та методики її навчання Полтавського національного педагогічного університету імені В.Г.Короленка

Совтус Ірина Миколаївна – науковий співробітник (сестринська справа, акушерство), викладач-методист вищої кваліфікаційної категорії циклової комісії терапевтичних дисциплін КВНЗ «Ковельський медичний коледж»

Соє Андрій Володимирович – викладач природничих дисциплін, завідувач відділення «Дошкільна освіта» Комунального закладу Львівської обласної ради «Бродівський педагогічний коледж імені Маркіяна Шашкевича»

Стадник Уляна Михайлівна – студентка 6 курсу факультету культури і мистецтв Львівського національного університету імені Івана Франка

Стратулат Марія-Ангеліна Юріївна – студентка 2 курсу спеціалізації «Художня вишивка» Вишницького коледжу прикладного мистецтва імені В.Ю.Шкрібляка

Стрелець Валерія Денисівна – студентка 4 курсу факультету міжнародних економічних відносин Ужгородського національного університету

Стрижак Ніна Володимирівна – асистент кафедри мікробіології, вірусології та імунології Донецького національного медичного університету МОЗ України

Судакова Діана Олександрівна – студентка 1 курсу магістратури металургійного факультету Дніпровського державного технічного університету

Суходольська Ірина Леонідівна – кандидат біологічних наук, доцент кафедри екології, географії та туризму Рівненського державного гуманітарного університету

Тарасенко Тетяна Дмитрівна – викладач I категорії економічних дисциплін Хорольського агропромислового коледжу Полтавської державної аграрної академії

Тесленко Павло Андрійович – студент 2 курсу групи МГЧКП-17 факультету ринкових, інформаційних та інноваційних технологій Київського національного університету технології та дизайну (м. Черкаси)

Трегуб Костянтин Сергійович – студент 6 курсу факультету економіки, бізнесу та міжнародних відносин Університету митної справи та фінансів

Троханенко Іван Володимирович – студент 6 курсу факультету комп'ютерних наук та інформаційних технологій Луцького національного технічного університету

Удод Олександр Анатолійович – доктор медичних наук, професор, проректор з науково-педагогічної роботи та міжнародних зв'язків Донецького національного медичного університету

Фастовець Ірина Анатоліївна – спеціаліст вищої кваліфікаційної категорії, викладач-методист КВНЗ КОР «Білоцерківський гуманітарно-педагогічний коледж»

Фесенко Надія Сергіївна – студентка 2 курсу факультету природничої і фізико-математичної освіти Глухівського національного педагогічного університету імені Олександра Довженка

Францева Анна Олександрівна – студентка 6 курсу факультету педагогіки і психології Тернопільського національного педагогічного університету імені Володимира Гнатюка

Фурніка Олена Володимирівна – студентка 4 курсу факультету української філології та соціальних наук Ізмаїльського державного гуманітарного університету

Хавруняк Ігор Володимирович – викладач кафедри внутрішньої медицини, фізичної реабілітації та спортивної медицини ВДНЗ «Буковинський державний медичний університет»

- Хмелевський Дмитро Олексійович** – студент 1 курсу історичного факультету Полтавського національного педагогічного університету імені В.Г.Короленка
- Холудєєва Христина Андріївна** – студентка II року навчання магістратури педагогічного факультету Ізмаїльського державного гуманітарного університету
- Хомчук Анна Ігорівна** – студентка 3 курсу обліково-фінансового факультету Вінницького торговельно-економічного інституту Київського національного торговельно-економічного університету
- Хуторянська Ніна Володимирівна** – провідний інженер кафедри фізики металів, НДЛ «Фізика металів та кераміки» Київського національного університету імені Тараса Шевченка
- Центіло Віталій Григорович** – доктор медичних наук, професор, завідувач кафедри стоматології №1 Донецького національного медичного університету
- Чаушева Тетяна Дмитрівна** – викладач математики, спеціаліст I кваліфікаційної категорії ДВНЗ «Маріупольський будівельний коледж»
- Челишева Світлана Вікторівна** – кандидат технічних наук, завідувач лабораторії кафедри охорони праці, стандартизації та сертифікації Української інженерно-педагогічної академії
- Черевата Юлія Вікторівна** – студентка 5 курсу педагогічного факультету Ізмаїльського державного гуманітарного університету
- Чередніченко Юлія Сергіївна** – студентка 1 курсу магістратури факультету комп'ютерних наук, фізики та математики Херсонського державного університету
- Черченко Вікторія Анатоліївна** – студентка 2 курсу факультету економіки, менеджменту та права Вінницького торговельно-економічного інституту Київського національного торговельно-економічного університету
- Чечуліна Ірина Олексіївна** – аспірант II року навчання кафедри археології та музеєзнавства Київського національного університету імені Тараса Шевченка, лаборант Відділу античності «Інституту Археології НАНУ»
- Чир Надія Вікторівна** – кандидат географічних наук, доцент кафедри туризму факультету туризму та міжнародних комунікацій ДВНЗ «Ужгородський національний університет»
- Чубатенко Сивіль Юосирівна** – викладач кафедри внутрішньої медицини, фізичної реабілітації та спортивної медицини ВДНЗ «Буковинський державний медичний університет»
- Чумаченко Інна Віталіївна** – студентка 3 курсу філологічного факультету Дніпровського національного університету імені Олеся Гончара
- Шайтанова Олена Анатоліївна** – викладач іноземної мови коледжу радіоелектроніки м. Дніпро
- Шандерик Юлія Любомирівна** – студентка 2 курсу Вижницького коледжу прикладного мистецтва імені В.Ю.Шкрібляка
- Шахова Юлія Сергіївна** – студентка 4 курсу факультету економіки Дніпровського національного університету імені Олеся Гончара
- Швець Яна Олександрівна** – викладач вищої категорії Запорізького гідроенергетичного коледжу Запорізького національного університету
- Шевченко Оксана Володимирівна** – студентка 6 курсу факультету інженерії Східноукраїнського національного університету імені Володимира Даля
- Шевчук Юлія Володимирівна** – студентка 4 курсу КВНЗ КОР «Білоцерківський гуманітарно-педагогічний коледж»
- Шепеленко Тетяна Валеріївна** – в.о. завідувача кафедри фізичного виховання та спорту Українського державного університету залізничного транспорту
- Шехавцов Михайло Олексійович** – аспірант III року навчання кафедри педагогіки ДЗ «Луганський національний університет імені Тараса Шевченка»
- Шиляєва Тетяна Володимирівна** – викладач кафедри англійської мови та перекладу Ізмаїльського державного гуманітарного університету

Шиян Оксана Миколаївна – викладач вищої категорії, викладач-методист Новомосковського кооперативного коледжу економіки та права імені С.В.Литвиненка

Шмандій Володимир Михайлович – доктор технічних наук, професор, завідувач кафедри екологічної безпеки та організації природокористування Кременчуцького національного університету імені Михайла Остроградського

Шнайдер Лілія Андріївна – студентка 2 курсу факультету торгівлі маркетингу та сфери обслуговування Вінницького торговельно-економічного інституту Київського торговельно-економічного університету

Штокало Володимир Ярославович – магістр педагогічної освіти, викладач комп'ютерних дисциплін I категорії Технічного коледжу Тернопільського національного технічного університету імені Івана Пулюя

Штокало Леся Ярославівна – магістр педагогічної освіти, викладач комп'ютерних дисциплін I категорії Технічного коледжу Тернопільського національного технічного університету імені Івана Пулюя

Шуляк Андрій Сергійович – аспірант I року навчання кафедри педагогіки та освітнього менеджменту Уманського державного педагогічного університету імені Павла Тичини

Шуневич Альона Вікторівна – студентка 4 курсу факультету спорту та менеджменту Національного університету фізичного виховання та спорту України

Юркова Аліна – студентка 2 курсу факультету торгівлі, маркетингу та сфери обслуговування Вінницького торговельно-економічного інституту Київського торговельно-економічного університету

Юрченко Яна Миколаївна – студентка 2 курсу факультету геології, географії, рекреації та туризму Харківського національного університету імені В.Н.Каразіна

Яворська Вікторія Володимирівна – магістрант 2 курсу факультету української філології та соціальних комунікацій Луганського національного університету імені Тараса Шевченка

Яковлева Наталія Миколаївна – в. о. декана стоматологічного факультету Донецького національного медичного університету

Ясірова Юлія Федорівна – кандидат політичних наук, асистент кафедри міжнародних відносин та зовнішньої політики Маріупольського державного університету

Яструбецька Орися Ігорівна – студентка Технічного коледжу Тернопільського національного технічного університету імені Івана Пулюя

Яценко Аліна Ігорівна – студентка 6 курсу факультету дизайну інтер'єру і меблів Київського національного університету технологій та дизайну

ЗМІСТ

БІОЛОГІЧНІ НАУКИ

Наталія Денисюк

СТАН ЗАХВОРЮВАНОСТІ ЖИТЕЛІВ м. РІВНЕ ХВОРОБАМИ
ОРГАНІВ ДИХАННЯ 3

Любов Корінчак

РОЛЬ ЗДОРОВОГО СПОСОБУ ЖИТТЯ У ФОРМУВАННІ ЗБЕРЕЖЕННЯ
І ЗМІЦНЕННЯ ЗДОРОВ'Я МОЛОДОГО ПОКОЛІННЯ 5

ГЕОГРАФІЯ І ГЕОЛОГІЯ

Євген Іванов

ЛАНДШАФТНА СТРУКТУРА КЛЮЧОВОЇ ДІЛЯНКИ “ВОДОЙМИ ОПІЛЛЯ” 9

Віра Смирнова, Дмитро Хмелевський

ПРОСТОРОВО-ЧАСОВИЙ РОЗПОДІЛ ТЕМПЕРАТУРИ ВОДИ РІЧКИ ВОРСКЛА 14

ЕКОЛОГІЯ

Анастасія Генова, Тетяна Нечипоренко, Володимир Шмандій

АНАЛІЗ ДИНАМІКИ СТАНУ ЗДОРОВ'Я НАСЕЛЕННЯ
У КОМПЛЕКСІ ЕКОЛОГІЧНОЇ БЕЗПЕКИ 19

Олена Демченко

ОСОБЛИВОСТІ ВИКОРИСТАННЯ СОНЯЧНОГО КОЛЕКТОРУ 22

Віра Ільїна

ГІДРОПОНІКА – НОВИЙ СПОСІБ ВИРОЩУВАННЯ КУЛЬТУР 25

Олександр Книжницький, Оксана Баглей, Світлана Руденко

ОЦІНКА ДЕЯКИХ ПОКАЗНИКІВ ЯКОСТІ КОЛОДЯЗНОЇ ВОДИ
МІСТА ЧЕРНІВЦІ 27

Тетяна Морозова, Людмила Скиданюк

ARABIDOPSIS THALIANA (L.) НЕУНН ЯК ОБ'ЄКТ ЕКОЛОГІЧНИХ ДОСЛІДЖЕНЬ 31

Світлана Руденко, Вадим Вістовський

КОНТРОЛЬ ЗА СТАНОМ КОЛООБІГІВ НІТРОГЕНУ В ЗАПЛАВНИХ
ЕКОСИСТЕМАХ З ВИКОРИСТАННЯМ КОМП'ЮТЕРНОЇ ПРОГРАМИ ESONET 33

Світлана Руденко, Тетяна Морозова

ВІТАЛІТЕТНИЙ АНАЛІЗ ПОПУЛЯЦІЙ ЗА ФІТОГЕННИМ ПОЛЕМ
З ВИКОРИСТАННЯМ ПРОГРАМИ IMAGEJ (НА ПРИКЛАДІ
ARABIDOPSIS THALIANA L.) 37

Ірина Суходольська, Оксана Портухай

ЕКОЛОГО-ГЕОГРАФІЧНА ХАРАКТЕРИСТИКА
ФІТОПЛАНКТОНУ РІЧКИ ПРОСТИР 41

Oksana Shevchenko, Inna Kravchenko

ABOUT THE PROBLEMS OF PRODUCTION OF WEAK NITRIC ACID 43

ТУРИЗМ І РЕКРЕАЦІЯ

Вікторія Накидалюк, Надія Чир

СУЧАСНІ ФОРМИ ЕКСТРЕМАЛЬНОГО ТУРИЗМУ НА ЗАКАРПАТТІ 47

Ігор Пандяк, Іванна Болкун

ОСНОВНІ СТРУКТУРНІ ЕЛЕМЕНТИ У РОЗРОБЦІ МОДЕЛІ
КОМЕРЦІЙНОЇ ГОСТИННОСТІ 50

Яна Юрченко

РЕКРЕАЦІЯ І КОРОТКОЧАСНА РЕКРЕАЦІЯ: АНАЛІЗ СУТНОСТІ ТА ЗМІСТУ 52

ЕКОНОМІКА

Яна Гаженко

СУЧАСНІ ТЕНДЕНЦІЇ ОПЛАТИ ПРАЦІ: ДОСВІД ІНОЗЕМНИХ ДЕРЖАВ 55

<i>Єлизавета Гончарова</i> ІНСТРУМЕНТИ ПІДТРИМКИ ЕКСПОРТУ В УКРАЇНІ	56
<i>Ірина Гринчишин</i> БЮДЖЕТНИЙ ПОТЕНЦІАЛ У ЗАБЕЗПЕЧЕННІ СПРОМОЖНОСТІ ТЕРИТОРІАЛЬНИХ ГРОМАД	58
<i>Віктор Захоба</i> ЩОДО ПИТАННЯ ПРО ДИФЕРЕНЦІАЦІЮ ДОХОДІВ НАСЕЛЕННЯ ТА ШЛЯХИ ЇЇ ПОДОЛАННЯ	61
<i>Анастасія Ільїна</i> МІЖНАРОДНА ТЕХНІЧНА ДОПОМОГА МІСЦЕВИМ БЮДЖЕТАМ УКРАЇНИ	63
<i>Сергій Коваль</i> ЗАСОБИ ДЕРЖАВНОГО РЕГУЛЮВАННЯ ЦІНОУТВОРЕННЯ В РИНКОВИХ УМОВАХ	65
<i>Наталія Кодацька, Костянтин Трегуб</i> ОСОБЛИВОСТІ УПРАВЛІННЯ ІНТЕЛЕКТУАЛЬНИМИ АКТИВАМИ В ОРГАНІЗАЦІЇ	67
<i>Оксана Конончук</i> ПОДАТКИ ЯК ІНСТРУМЕНТ РЕАЛІЗАЦІЇ СОЦІАЛЬНОЇ ФУНКЦІЇ ДЕРЖАВИ В УМОВАХ МАКРОЕКОНОМІЧНОЇ НЕСТАБІЛЬНОСТІ	69
<i>Валентина Костюченко, Владислава Куріленко</i> ДОСВІД ФРАНЦІЇ У КОНВЕРГЕНЦІЇ БУХГАЛТЕРСЬКОГО ОБЛІКУ І ЗВІТНОСТІ ВІДПОВІДНО ДО МСФЗ	72
<i>Ліна Маршук, Вікторія Герман</i> УПРАВЛІННЯ ДЕПОЗИТНИМИ ОПЕРАЦІЯМИ В УКРАЇНІ	76
<i>Галина Островська</i> ІНТЕЛЕКТУАЛЬНИЙ ПОТЕНЦІАЛ ЯК ДЖЕРЕЛО СОЦІАЛЬНО-ЕКОНОМІЧНОГО ЗРОСТАННЯ В УМОВАХ СТАНОВЛЕННЯ ЕКОНОМІКИ, ЗАСНОВАНОЇ НА ЗНАННЯХ МЕНЕДЖМЕНТ І МАРКЕТИНГ	80
<i>Євгеній Березюк</i> УПРАВЛІННЯ ПОПИТОМ У МАРКЕТИНГУ	84
<i>Ілля Пилипчук</i> PR У ФОРМУВАННІ ІМІДЖУ ФІРМИ (ОРГАНІЗАЦІЇ)	87
<i>Валентина Сліпко, Наталія Пластун</i> УПРАВЛІННЯ ЕФЕКТИВНІСТЮ ДІЯЛЬНОСТІ ПРОМИСЛОВОГО ПІДПРИЄМСТВА	90
<i>Валерія Стрелець</i> ВИДИ ВПЛИВУ РЕКЛАМИ НА СПОЖИВЧУ АУДИТОРІЮ	94
<i>Тетяна Тарасенко</i> РОЛЬ КОМУНІКАЦІЇ В СИСТЕМІ УПРАВЛІННЯ СОЦІОЛОГІЯ	96
<i>Світлана Божко</i> ПОРІВНЯННЯ ФІГУРАТИВНОЇ СОЦІОЛОГІЇ Н. ЕЛІАСА ЗІ СТРУКТУРНИМ ФУНКЦІОНАЛІЗМОМ Т.ПАРСОНСА	99
<i>Наталія Бурка</i> СОЦІАЛЬНА РОБОТА ЗІ СХИЛЬНИМИ ДО СУЇЦИДАЛЬНОЇ ПОВЕДІНКИ МОЛОДИМИ ЛЮДЬМИ	101
<i>Ілона Volkova</i> LANGUAGE ISSUES YOUTH	104

Ірина Кітновська

ВПЛИВ СОЦІАЛЬНОЇ РЕКЛАМИ НА ФОРМУВАННЯ СИСТЕМИ ЦІННОСТЕЙ СУЧАСНОЇ МОЛОДІ 106

Ярослав Луцюк

СОЦІАЛЬНІ МЕРЕЖІ ЯК ІНСТРУМЕНТ ІНФОРМАЦІЙНО-ПСИХОЛОГІЧНОГО ПРОТИСТОЯННЯ В УМОВАХ ГІБРИДНОЇ ВІЙНИ З РОСІЙСЬКОЮ ФЕДЕРАЦІЄЮ 108

Світлана Пилипчук

СОЦІАЛЬНА ВЗАЄМОДІЯ: КОМУНІКАЦІЯ ЯК СМИСЛОВИЙ АСПЕКТ В ДІЯЛЬНОСТІ ОРГАНІЗАЦІЇ 111

ІСТОРИЧНІ НАУКИ

Ганна Максимчук

НАРОДНИЙ МАЙСТЕР ГУЦУЛЬСЬКОГО МИСТЕЦТВА – МИКОЛА ГАЙДУК 114

Олена Миронюк

ГРОМАДСЬКЕ ТА КУЛЬТУРНЕ ЖИТТЯ УКРАЇНСЬКОЇ ГРОМАДИ В ЕСТОНІЇ 2014-2017 РР. 116

Лариса Полякова, Дар'я Бугонько

АНАЛІЗ ПОНЯТТЯ «НАЦІОНАЛЬНА ЕЛІТА». ПЕРЕДУМОВИ ЇЇ ФОРМУВАННЯ 118

Лариса Полякова, Христина Затиначка

«САЛПІНА ПРАВДА» ЯК ДЖЕРЕЛО ВИВЧЕННЯ ІСТОРІЇ ФРАНКСЬКОГО КОРОЛІВСТВА 121

Ірина Чечуліна

ДО ДЕЯКИХ ПИТАНЬ ТИПОЛОГІЇ АТТИЧНОГО ЧОРНОЛАКОВОГО ПОУДУ ЗАКРИТОГО ТИПУ 122

ПОЛІТОЛОГІЯ

Юлія Ясірова

ВИБОРИ ДО ЄВРОПАРЛАМЕНТУ: ОСОБЛИВОСТІ ЗАКОНОДАВЧОГО РЕГУЛЮВАННЯ В РЕСПУБЛІЦІ КІПР 125

ЮРИДИЧНІ НАУКИ

Алла Голуб, Василь Панькевич

ПРАВОВИЙ СТАТУС ТА КОМПЕТЕНЦІЯ ДЕРЖАВНОЇ СЛУЖБИ ФІНАНСОВОГО МОНІТОРИНГУ 128

Дана Дубова, Ілона Мельник

РІШЕНЬ ЄВРОПЕЙСЬКОГО СУДУ З ПРАВ ЛЮДИНИ ДЛЯ ПРАВОЗАСТОСОВНОЇ ПРАКТИКИ ЩОДО ЗАХИСТУ СІМЕЙНИХ ПРАВ 132

Марина Каракулова

СУДОВИЙ ЗАХИСТ ПРАВ ЛЮДИНИ І ГРОМАДЯНИНА 135

Наталія Костюк, Анастасія Краєвська

ДУХОВНА КУЛЬТУРА ЮРИСТА: ПРОБЛЕМИ ВИЗНАЧЕННЯ, СТРУКТУРА, ДУХОВНО-ЕСТЕТИЧНИЙ АСПЕКТ БУТТЯ 138

Наталія Костюк, Анна Матула

РЕГУЛЮВАННЯ ДИСТАНЦІЙНО-ТРУДОВИХ ПРАВОВІДНОСИН В УКРАЇНІ ТА СВІТІ 143

Наталія Костюк, Лілія Шнайдер

ОСОБЛИВОСТІ ПРАВОВОГО СТАТУСУ ТОВАРИСТВ З ОБМЕЖЕНОЮ ТА ДОДАТКОВОЮ ВІДПОВІДАЛЬНІСТЮ 146

Наталія Костюк, Аліна Юркова

ЗОВНІШНЬОЕКОНОМІЧНА ДІЯЛЬНІСТЬ УКРАЇНИ 148

<i>Валерія Мутовкіна, Вікторія Черченко</i> ЕКОНОМІЧНІ ПЕРЕДУМОВИ ДЛЯ ПОСИЛЕННЯ ЗАХИСТУ ПРАВ ДИТИНИ НА НАЛЕЖНЕ УТРИМАННЯ	151
<i>Василь Панькевич, Анна Хомчук</i> ПРАВОВА ХАРАКТЕРИСТИКА ПОРЯДКУ ПОВЕРНЕННЯ КОШТІВ, ПОМИЛКОВО АБО НАДМІРУ ЗАРАХОВАНИХ ДО ДЕРЖАВНОГО ТА МІСЦЕВИХ БЮДЖЕТІВ	154
МИСТЕЦТВО	
<i>Анастасія Байдіна</i> ТІЛЕСНЕ СПІВПЕРЕЖИВАННЯ У ТАНЦЮВАЛЬНОМУ МИСТЕЦТВІ	158
<i>Анастасія Байдіна</i> ІДЕАЛЬНЕ ТІЛО ТАНЦІВНИКА ЯК ЗАСІБ ВИРАЗНОСТІ ЙОГО ВНУТРІШНЬОГО «Я»	161
<i>Ярослава Бардашевська</i> ОСОБЛИВОСТІ ТВОРЧОЇ СТИЛІСТИКИ СУЧАСНИХ КОМПОЗИТОРІВ У ІНТЕРПРЕТУВАННІ ПОЕЗІЇ КОБЗАРЯ	164
<i>Аліна Войтович</i> ФІЗИЧНА РЕАБІЛІТАЦІЯ ЯК ШЛЯХ ДО УСУНЕННЯ ТРАВМАТИЗМУ ТАНЦІВНИКА ВНАСЛІДОК ПЕРЕНАПРУЖЕННЯ ТА ПЕРЕВТОМИ	168
<i>Анастасія Гінгуляк, Ганна Максимчук</i> НАРОДНІ ТРАДИЦІЇ ТА ПРОФЕСІОНАЛЬНА ТВОРЧІСТЬ У МОДЕЛЮВАННІ СУЧАСНОГО КОСТЮМА	171
<i>Анастасія Гордей, Юлія Шандерик</i> ТЕХНОЛОГІЇ УКРАЇНСЬКОЇ КЕРАМІКИ	175
<i>Марта Новосьолова</i> ПОСЛІДОВНИКИ ФЕМІНІСТИЧНОЇ ІДЕОЛОГІЇ СЕРЕД ВІДОМИХ ДІЯЧІВ ХОРЕОГРАФІЧНОГО МИСТЕЦТВА	178
<i>Марта Новосьолова</i> КОНЦЕПТУАЛЬНА ІДЕОЛОГІЯ ФЕМІНІЗМУ У СВІТОВИХ ХОРЕОГРАФІЧНИХ ПОСТАНОВКАХ	181
<i>Лілія Ринда</i> ГЕПЕНІНГ ЯК ПРОЯВ СУЧАСНОГО ХОРЕОГРАФІЧНОГО МИСТЕЦТВА	184
<i>Лілія Ринда</i> ГЕПЕНІНГ ЯК БЕЗСЮЖЕТНИЙ ПЕРФОРМАНС	188
<i>Уляна Стадник</i> ДОСЛІДЖЕННЯ ТВОРЧОЇ ПОСТАТІ ГРУЗИНСЬКОГО ХОРЕОГРАФА РАМАЗА АРЧАЯ	191
ПЕДАГОГІКА	
<i>Наталія Абдула</i> РОЛЬ ПЕДАГОГА-ВИХОВАТЕЛЯ В РОЗВИТКУ КРЕАТИВНОСТІ ТА ТВОРЧОСТІ В УЧНІВ	194
<i>Дарія Аврамова</i> МОРАЛЬНЕ ВИХОВАННЯ МОЛОДШИХ ШКОЛЯРІВ ЯК ОБ'ЄКТ НАУКОВОГО ДОСЛІДЖЕННЯ	197
<i>Наталія Анастасова, Анастасія Панова</i> ЛОГОПЕДИЧНИЙ СУПРОВІД СІМ'Ї, ЯКА ВИХОВУЄ ДИТИНУ З МОВЛЕННЄВИМИ ПОРУШЕННЯМИ	200
<i>Наталія Анастасова, Діана Нестерова</i> МЕТОДИКА ЛОГОПЕДИЧНОЇ РОБОТИ З КОРЕКЦІЇ ПОРУШЕНЬ ЗВУКОВИМОВИ [Л], [Л']: ТЕОРЕТИЧНИЙ АСПЕКТ	203

<i>Наталія Анастасова, Анна Редька</i> ТЕОРЕТИЧНЕ ОБҐРУНТУВАННЯ НАПРЯМКІВ РОЗВИТКУ ДРІБНОЇ МОТОРИКИ У ДОШКІЛЬНИКІВ ІЗ ЗАГАЛЬНИМ НЕДОРОЗВИТКОМ МОВЛЕННЯ	206
<i>Світлана Андрусенко</i> ПІДГОТОВКА СТУДЕНТІВ ДО РЕАЛІЗАЦІЇ ЗДОРОВ'ЯЗБЕРІГАЮЧИХ ТЕХНОЛОГІЙ У ПЕДАГОГІЧНІЙ ДІЯЛЬНОСТІ	208
<i>Анастасія Банік, Крістіна Ковлева, Поліна Коваленко, Тетяна Громова, Анжеліка Коновалова, Наталія Іваненко</i> СУЧАСНА ОСВІТА НА ЗЛАМІ ЕПОХ: АКТИВІЗАЦІЯ НАЦІОНАЛЬНО-КУЛЬТУРНОГО СТАНОВЛЕННЯ УКРАЇНСЬКОГО СУСПІЛЬСТВА НА АРЕНІ ІННОВАЦІЙНИХ СТАНДАРТІВ РОЗВИТКУ ОСВІТИ	215
<i>Олена Бондар</i> ТВОРЧЕ МИСЛЕННЯ ЯК ВАЖЛИВА СКЛАДОВА НАВЧАННЯ ФАХІВЦІВ	217
<i>Людмила Боцуляк</i> РОЗВИТОК ТВОРЧОЇ ІНДИВІДУАЛЬНОСТІ СТУДЕНТІВ НА ЗАНЯТТЯХ З УКРАЇНСЬКОЇ МОВИ	221
<i>Олена Булгару</i> ГЕНДЕРНИЙ ПІДХІД У ФАХОВІЙ ПІДГОТОВЦІ МАЙБУТНІХ ВЧИТЕЛІВ ПОЧАТКОВИХ КЛАСІВ	223
<i>Ярослава Бурлака</i> ІНТЕРАКТИВНЕ ЗАНЯТТЯ – ОСНОВНА УМОВА ДЛЯ РОЗВИТКУ СТУДЕНТСЬКОЇ ОСОБИСТОСТІ	226
<i>Олена Гайтанєжи</i> ОСОБЛИВОСТІ ІНТЕРАКТИВНОГО НАВЧАННЯ В ПОЧАТКОВІЙ ШКОЛІ	229
<i>Анастасія Гомонюк</i> ВЕРБАЛЬНА І НЕВЕРБАЛЬНА АГРЕСІЯ В МЕЖАХ ЗАКЛАДУ ЗАГАЛЬНОЇ СЕРЕДНЬОЇ ОСВІТИ	232
<i>Ірина Грушецька</i> УПРАВЛІННЯ ОСВІТНЬОЮ ДІЯЛЬНІСТЮ В ЗАКЛАДАХ ЗАГАЛЬНОЇ СЕРЕДНЬОЇ ОСВІТИ НА ЗАСАДАХ ГЕНДЕРНОГО ПІДХОДУ	236
<i>Оксана Гулак</i> УДОСКОНАЛЕННЯ НАВЧАЛЬНОГО ПРОЦЕСУ ШЛЯХОМ ВИКОРИСТАННЯ ІНТЕРАКТИВНИХ МЕТОДІВ НАВЧАННЯ СТУДЕНТІВ ЕКОНОМІЧНИХ СПЕЦІАЛЬНОСТЕЙ	238
<i>Тетяна Дороніна</i> РОЛЬ ФІЗИЧНОГО ВИХОВАННЯ У ВІЙСЬКОВІЙ ПІДГОТОВЦІ УЧНІВСЬКОЇ МОЛОДІ НА ЗАХІДНОУКРАЇНСЬКИХ ЗЕМЛЯХ (1920 – 1930-і рр.)	242
<i>Надія Дубова, Ірина Клеона, Ярослав Крупський</i> ПЕРСПЕКТИВИ ВИКОРИСТАННЯ ГЕНДЕРНОГО ДОСВІДУ США ТА ВЕЛИКОЇ БРИТАНІЇ У ОСВІТНЬОМУ ПРОЦЕСІ В УКРАЇНІ	244
<i>Ірина Житченко</i> ПЕДАГОГІКА СЬОГОДНІ: ПРОБЛЕМИ І РІШЕННЯ	248
<i>Вікторія Звєкова</i> НАЦІОНАЛЬНЕ ВИХОВАННЯ ЯК ЧИННИК ЦІЛІСНОГО ФОРМУВАННЯ ОСОБИСТОСТІ	250
<i>Інна Зуб</i> ПРОБЛЕМА АДАПТАЦІЇ ПЕРШОКУРСНИКІВ У ОСВІТНЬОМУ СЕРЕДОВИЩІ ВНЗ І РОЛЬ КУРАТОРА В ЦЬОМУ ПРОЦЕСІ	252

<i>Магомед Ісаєв</i> СИСТЕМНИЙ ПІДХІД ЩОДО УПРАВЛІННЯ ЯКІСТЮ ПІДГОТОВКИ МАЙБУТНІХ ФАХІВЦІВ ФІНАНСОВО-ЕКОНОМІЧНОГО ПРОФІЛЮ	255
<i>Ірина Коваленко</i> ВПЛИВ ОСВІТНЬОГО СЕРЕДОВИЩА ЗАКЛАДУ ВИЩОЇ ОСВІТИ НА РОЗВИТОК ПРОФЕСІЙНО-ОСОБИСТІСНИХ ЦІННОСТЕЙ СТУДЕНТІВ	257
<i>Крістіна Ковлева, Анастасія Банік</i> ІНТЕГРОВАНЕ НАВЧАННЯ ЯК ОСВІТНІЙ ПАЗЛ: ЗАСТОСУВАННЯ ІНТЕГРОВАНОГО НАВЧАННЯ У ВИЩОМУ НАВЧАЛЬНОМУ ЗАКЛАДІ	261
<i>Єлизавета Козаченко, Валентина Козаченко</i> ТЕОРЕТИЧНІ ОСНОВИ ПРОБЛЕМИ АКТИВІЗАЦІЇ ХУДОЖНІХ ЗДІБНОСТЕЙ УЧНІВ ЗАСОБАМИ ОБРАЗОТВОРЧОГО МИСТЕЦТВА	264
<i>Василь Копань, Ніна Хуторянська, Антоніна Беженар, Ірина Селезньова, Володимир Копань</i> ПОНЯТТЯ ВСЮДИСУЩНОСТІ ТА ВІЧНОСТІ В ХРИСТІЯНСЬКІЙ ЕТИЦІ ТА ПРИРОДОЗНАВСТВІ	267
<i>Леся Луговська</i> ПРОБЛЕМА ОРГАНІЗАЦІЇ САМОСТІЙНОЇ РОБОТИ З МАТЕМАТИКИ У КОЛЕДЖАХ ЗА ДОПОМОГОЮ ІНФОРМАЦІЙНИХ ТЕХНОЛОГІЙ	270
<i>Людмила Мишевська</i> ФОРМУВАННЯ ЕКОЛОГІЧНОЇ КУЛЬТУРИ – ОДНЕ З ОСНОВНИХ ЗАВДАНЬ СУЧАСНОЇ ОСВІТИ	272
<i>Ніна Молокова</i> НАЦІОНАЛЬНО-ПАТРІОТИЧНЕ ВИХОВАННЯ СТУДЕНТІВ В МУЗЕЯХ	275
<i>Світлана Мороз</i> ФОРМУВАННЯ ПІЗНАВАЛЬНОЇ САМОСТІЙНОСТІ УЧНЯ НА УРОКАХ У ДЕВ'ЯТИХ КЛАСАХ	277
<i>Яна Нестеровська</i> ВИКОРИСТАННЯ ІНТЕРАКТИВНИХ МЕТОДІВ НАВЧАННЯ НА ПРАКТИЧНИХ ЗАНЯТТЯХ З ФАРМАКОЛОГІЇ	280
<i>Оксана Нікітіна, Тетяна Чаушева</i> ОСОБЛИВОСТІ ОРГАНІЗАЦІЇ НАУКОВО-ДОСЛІДНИЦЬКОЇ ДІЯЛЬНОСТІ СТУДЕНТІВ ВИЩИХ НАВЧАЛЬНИХ ЗАКЛАДІВ	282
<i>Анастасія Ніколаєва, Оксана Косяк</i> ЕСТЕТИЧНЕ ВИХОВАННЯ ЯК ЗАСІБ ФОРМУВАННЯ ЕСТЕТИЧНОЇ КУЛЬТУРИ МОЛОДШОГО ШКОЛЯРА	285
<i>Тетяна Нінова, Олег Бардадим</i> ЕКСПЕРИМЕНТ ЯК ЗАСІБ МОТИВАЦІЇ ПРИРОДНИЧОНАУКОВОЇ ПІЗНАВАЛЬНОЇ ДІЯЛЬНОСТІ УЧНІВ	288
<i>Надія Овчарова</i> ФОРМУВАННЯ ПРОФЕСІЙНОЇ КОМПЕТЕНТНОСТІ МАЙБУТНЬОГО ВЧИТЕЛЯ ФІЗИЧНОЇ КУЛЬТУРИ	290
<i>Лідія Павлюк</i> МІЖПРЕДМЕТНА ІНТЕГРАЦІЯ ЯК ОСНОВА ЕФЕКТИВНОСТІ НАВЧАННЯ МОЛОДШИХ ШКОЛЯРІВ	294
<i>Тетяна Пуертас Паласіос</i> ОБРАТНЯ СВ'ЯЗЬ КАК ВАЖНИЙ ЕЛЕМЕНТ УЧЕБНОГО ПРОЦЕСА	297
<i>Євгенія Родзіна</i> РОЗРОБКА СУЧАСНИХ ПЕДАГОГІЧНИХ ТЕХНОЛОГІЙ ЯК ОСНОВА ФОРМУВАННЯ ПРОФЕСІЙНОГО ІНТЕРЕСУ У СТУДЕНТІВ	299

<i>Ганна Санталова, Сніжана Біленко</i> ВИКОРИСТАННЯ СИСТЕМИ MOODLE У НАВЧАЛЬНОМУ ПРОЦЕСІ НА ЗАОЧНО-ДИСТАНЦІЙНІЙ ФОРМІ НАВЧАННЯ	303
<i>Світлана Серажим, Наталія Єфименко</i> ІНДИВІДУАЛІЗАЦІЯ НАВЧАННЯ ЗАСОБАМИ ІНФОРМАЦІЙНО-КОМУНІКАЦІЙНИХ ТЕХНОЛОГІЙ	305
<i>Ганна Скасків</i> ПРОЕКТНІ ТЕХНОЛОГІЇ НАВЧАННЯ У ЗАКЛАДАХ ВИЩОЇ ОСВІТИ	308
<i>Лілія Сливка</i> ТЕОРЕТИЧНІ ЗАСАДИ КУЛЬТУРИ МІЖСОБИСТІСНОГО СПІЛКУВАННЯ МОЛОДШИХ ШКОЛЯРІВ	310
<i>Максим Слуцький, Наталія Слуцька</i> ОСОБЛИВОСТІ РОЗВИТКУ ТВОРЧИХ ЗДІБНОСТЕЙ У ШКОЛЯРІВ У ПРОЦЕСІ ОБРАЗОТВОРЧОЇ ДІЯЛЬНОСТІ	314
<i>Ірина Совтус, Антоніна Біднюк, Оксана Гуска, Надія Корнісік</i> ДІАГНОСТИКА НАВЧАЛЬНОЇ МОТИВАЦІЇ СТУДЕНТІВ КОЛЕДЖУ	317
<i>Андрій Соя</i> ЗАСТОСУВАННЯ ІНФОГРАФІКИ У ПРОЦЕСІ ВИВЧЕННЯ ПРИРОДНИЧИХ ДИСЦИПЛІН	322
<i>Іван Троханенко</i> ТЕНДЕНЦІЇ РОЗВИТКУ ДИСТАНЦІЙНОГО НАВЧАННЯ У ЗАКЛАДАХ ВИЩОЇ ОСВІТИ	326
<i>Олександр Удод, Віталій Центіло, Наталія Яковлева, Ганна Вороніна, Світлана Драмарецька</i> ПРАКТИЧНІ НАВИЧКИ У СИСТЕМІ СУЧАСНОЇ ВИЩОЇ СТОМАТОЛОГІЧНОЇ ОСВІТИ	327
<i>Ірина Фастовець</i> ПРОФЕСІЙНО-ПЕДАГОГІЧНА КОМПЕТЕНТНІСТЬ ВЧИТЕЛЯ ФІЗИЧНОЇ КУЛЬТУРИ	329
<i>Анна Францева</i> ЕЛЕКТРОННИЙ НАВЧАЛЬНИЙ ПОСІБНИК ЯК ЗАСІБ ФОРМУВАННЯ ПІЗНАВАЛЬНИХ ІНТЕРЕСІВ МОЛОДШИХ ШКОЛЯРІВ	333
<i>Христина Холудєєва</i> ШЛЯХИ ФОРМУВАННЯ ЧИТАЦЬКИХ ІНТЕРЕСІВ У МОЛОДШИХ ШКОЛЯРІВ	338
<i>Тетяна Чаушева, Оксана Нікітіна</i> ІННОВАЦІЙНІ ПІДХОДИ ДО ПРОВЕДЕННЯ СУЧАСНОГО ЗАНЯТТЯ	343
<i>Юлія Черевата</i> ДИДАКТИЧНА СУТНІСТЬ ІНТЕГРОВАНОГО ПРОЦЕСУ НАВЧАННЯ	345
<i>Олена Шайтанова</i> ВИКОРИСТАННЯ ІНФОРМАЦІЙНО-КОМУНІКАЦІЙНИХ ТЕХНОЛОГІЙ В НАВЧАННІ ІНОЗЕМНОЇ МОВИ	349
<i>Юлія Шевчук</i> ВИКОРИСТАННЯ ПІСЕННИХ ТВОРІВ ЯК ЗАСОБУ СТИМУЛЮВАННЯ МОВЛЕННЄВО-МИСЛЕННЄВОЇ ДІЯЛЬНОСТІ УЧНІВ ПОЧАТКОВОГО ЕТАПУ НАВЧАННЯ	353
<i>Михайло Шехавцов</i> ТРАНСФОРМАЦІЯ ПОНЯТТЯ «КУЛЬТУРА» В УМОВАХ ІНФОРМАЦІЙНОГО СУСПІЛЬСТВА	357

<i>Оксана Шиян, Юлія Децюра</i>	
ШЛЯХИ ВДОСКОНАЛЕННЯ РИТОРИЧНОЇ МАЙСТЕРНОСТІ У СТУДЕНТІВ ЮРИДИЧНОГО ВІДДІЛЕННЯ (ІЗ ДОСВІДУ РОБОТИ ВИКЛАДАЧІВ ЮРИДИЧНОГО ВІДДІЛЕННЯ НОВОМОСКОВСЬКОГО КООПЕРАТИВНОГО КОЛЕДЖУ ЕКОНОМІКИ ТА ПРАВА ІМЕНІ С.В.ЛИТВИНЕНКА)	359
<i>Леся Штокало, Володимир Штокало, Руслан Слободян, Олександра Балушевська, Ангеліна Недошитко, Божена Переймибіда, Оріся Яструбецька</i>	
МІСЦЕ СОЦІАЛЬНИХ МЕРЕЖ В ЖИТТІ СУЧАСНОГО ВИКЛАДАЧА	362
<i>Андрій Шуляк</i>	
ОСВІТНІ WEB-РЕСУРСИ У ПІДГОТОВЦІ СУЧАСНОГО ВЧИТЕЛЯ	365
ПСИХОЛОГІЯ	
<i>Інна Гіреїко</i>	
СОЦІАЛЬНО-ПСИХОЛОГІЧНІ ОСОБЛИВОСТІ СУЧАСНИХ СТУДЕНТІВ ЯК УМОВИ ФОРМУВАННЯ МАЙБУТНЬОГО ФАХІВЦЯ	367
<i>Дар'я Заболотна</i>	
ЛІДЕРСЬКІ ЯКОСТІ У ЖІНОК КЕРІВНИКІВ	369
<i>Дар'я Заболотна</i>	
УПРАВЛІННЯ ОРГАНІЗАЦІЄЮ: ГЕНДЕРНИЙ АСПЕКТ. СТАНОВЛЕННЯ ОСОБИСТОСТІ КЕРІВНИКА	371
<i>Андрій Закревський</i>	
ПСИХОЛОГІЯ ЛЮБОВІ ТА ДИФЕРЕНЦІАЦІЯ ПОНЬЯТЬ КОХАННЯ ТА ЗАКОХАНОСТІ	374
<i>Анжела Кицкай</i>	
ДІЯЛЬНІСТЬ СТУДЕНТІВ ТА ЇХ ПСИХОЛОГІЧНІ ОСОБЛИВОСТІ. ТЕМПЕРАМЕНТ І ХАРАКТЕР ЯК ПЕРЕДУМОВИ ДІЯЛЬНОСТІ	377
<i>Юлія Кулик, Ольга Коваленко</i>	
РОЛЬ ЕТИКИ СПІЛКУВАННЯ ДЛЯ НАЛАГОДЖЕННЯ БЕЗКОНФЛІКТНОЇ ВЗАЄМОДІЇ УЧАСНИКІВ ПЕДАГОГІЧНОГО ПРОЦЕСУ	379
<i>Володимир Пашковський</i>	
ХАРАКТЕРНІ ОСОБЛИВОСТІ ТЕМПЕРАМЕНТУ ТА ЙОГО ВИДІВ	383
<i>Оксана Петришин</i>	
РОЗВИТОК ПРОСОЦІАЛЬНОСТІ В ПЕРІОД ПІДЛІТКОВОГО ВІКУ	385
<i>Олена Проданова</i>	
ОСОБЛИВОСТІ ДИСГАРМОНІЇ У РІЗНИХ ФОРМАХ МІЖОСОБИСТІСНИХ ВІДНОСИН	389
<i>Інна Прокопович, Володимир Романюк</i>	
ФУНКЦІОНАЛЬНА АСИМЕТРІЯ МОЗКУ ТА ТВОРЧІ ЗДІБНОСТІ ОСОБИСТОСТІ СТУДЕНТА	392
<i>Олена Фурніка</i>	
ЕКЗИСТЕНЦІЙНИЙ ВАКУУМ У ПІДЛІТКОВОМУ ВІСІ	394
ІНФОРМАЦІЙНІ ТЕХНОЛОГІЇ	
<i>Раїса Малєрова</i>	
ІННОВАЦІЙНА ДІЯЛЬНІСТЬ СУЧАСНОЇ БІБЛІОТЕКИ	397
<i>Катерина Набока</i>	
ПРОБЛЕМИ ВПРОВАДЖЕННЯ СУЧАСНИХ ІНФОРМАЦІЙНИХ ТЕХНОЛОГІЙ НА ПІДПРИЄМСТВІ	400
<i>Ірина Пупирєва, Наталія Кондратовець, Алла Кухтарєва</i>	
ВИКОРИСТАННЯ СОЦІАЛЬНИХ МЕРЕЖ У КОМУНІКАЦІЙНІЙ СТРАТЕГІЇ ПІДПРИЄМСТВА	403

<i>Павло Тесленко</i>	
МЕТОД ІДЕНТИФІКАЦІЇ АУДІОДАНИХ ДЛЯ РИТМІЧНОЇ ГРИ НА МУЗИЧНИХ ІНСТРУМЕНТАХ	406
<i>Яна Швець</i>	
ВИКОРИСТАННЯ ІНСТРУМЕНТУ «ПОИСК РЕШЕНИЯ» ДЛЯ ВИЗНАЧЕННЯ ОПТИМАЛЬНОГО РОЗПОДІЛУ КОШТІВ НА ДЕПОЗИТАХ	411
ФІЗИКО-МАТЕМАТИЧНІ НАУКИ	
<i>Ірина Зелена</i>	
ЗАСТОСУВАННЯ ОРТОГОНАЛЬНИХ ФІНІТНИХ ФУНКЦІЙ ДО РОЗВ'ЯЗУВАННЯ ЛІНІЙНИХ КРАЙОВИХ ЗАДАЧ	414
<i>Олена Олефір, Ольга Журавльова</i>	
ВИКОРИСТАННЯ ТЕХНОЛОГІЙ ІКТ НА УРОКАХ МАТЕМАТИКИ: ЄВРОПЕЙСЬКИЙ ДОСВІД	418
<i>Юлія Чередніченко</i>	
МЕТОДИ РОЗВ'ЯЗУВАННЯ ЛОГАРИФМІЧНИХ РІВНЯНЬ В КУРСІ АЛГЕБРИ СТАРШОЇ ШКОЛИ	421
ФІЗИЧНА КУЛЬТУРА І СПОРТ	
<i>Олександра Авдєєнко</i>	
ІСТОРІЯ РОЗВИТКУ ЧОЛОВІЧОЇ ХУДОЖНЬОЇ ГІМНАСТИКИ ТА ЇЇ ВПЛИВ ТА ПЕРСПЕКТИВИ У МАЙБУТНЬОМУ	424
<i>Сергій Городинський</i>	
АНАЛІЗ ДОСЛІДЖЕНЬ У ГАЛУЗІ ФІЗИЧНОЇ КУЛЬТУРИ ЩОДО ЇЇ ВІДПОВІДНОСТІ СУЧАСНИМ ВИМОГАМ РИНКУ ПРАЦІ	425
<i>Світлана Довженко, Ольга Лучко</i>	
НОВІТНІ ТЕХНОЛОГІЇ У ПРОЦЕСІ САМОСТІЙНОЇ РОБОТИ СТУДЕНТІВ УкрДУЗТ З ДИСЦИПЛІНИ «ФІЗИЧНЕ ВИХОВАННЯ»	428
<i>Людмила Ібрагімова, Еміль Ібрагімов</i>	
СУЧАСНІ ПРОБЛЕМИ РІВНЯ ФІЗИЧНОЇ ПІДГОТОВКИ СТУДЕНТІВ ВНЗ	430
<i>Ольга Костиця, Андрій Ковальчук</i>	
ФОРМУВАННЯ ЗДОРОВОГО СПОСОБУ ЖИТТЯ У СТУДЕНТІВ I-III КУРСІВ ЗАКЛАДІВ ВИЩОЇ ОСВІТИ ЗА ДОПОМОГОЮ РЕКРЕАЦІЙНОЇ ГРИ ФРІЗБИ	432
<i>Анна Куліш, Лілія Савінчева</i>	
ДОСЛІДЖЕННЯ АДАПТАЦІЙНИХ МОЖЛИВОСТЕЙ СЕРЦЕВО-СУДИННОЇ СИСТЕМИ УЧНІВ ПРИ РІЗНОМУ НАВАНТАЖЕННІ	434
<i>Олексій Лях-Породько, Альона Шуневич</i>	
ІГРИ ОЛІМПІАД 1940 ТА 1944 РОКІВ: ПІДГОТОВКА ТА ПРИЧИНИ НЕПРОВЕДЕННЯ	438
<i>Віталій Мирошніченко</i>	
ФОРМУВАННЯ У СТУДЕНТСЬКОЇ МОЛОДІ МОТИВАЦІЇ ДО ЗАНЯТЬ ФІЗИЧНИМ ВИХОВАННЯМ	441
<i>Владислав Перкевич</i>	
ПРОБЛЕМИ СТУДЕНТІВ З МІНІМАЛЬНОЮ РУХЛИВІСТЮ ТА МЕТОДИ ЗАХОЧЕННЯ ДО ЗАНЯТЬ ФІЗИЧНОЇ КУЛЬТУРИ	443
<i>Віктор Пічурін, Лариса Вершиніна, Інна Чумаченко</i>	
ТРАВМАТИЗМ СЕРЕД СТУДЕНТІВ ПІД ЧАС ЗАНЯТЬ ФІЗИЧНОЮ КУЛЬТУРОЮ ТА ЙОГО ПРОФІЛАКТИКА	445
<i>Єгор Поливанов</i>	
ФІЗИЧНА КУЛЬТУРА ТА ДІЄТОТЕРАПІЯ ЯК ФАКТОРИ ЗНИЖЕННЯ РИЗИКУ ОЖИРІННЯ ТА ДІАБЕТУ	447

<i>Анна Сава</i>	
СУЧАСНЕ СТАВЛЕННЯ СТУДЕНТІВ ЗВО ДО ЗАНЯТЬ З ФІЗИЧНОГО ВИХОВАННЯ	450
<i>Надія Фесенко, Ольга Ковальчук</i>	
ЗАБЕЗПЕЧЕННЯ ГЕНДЕРНОЇ РІВНОСТІ, РОЗШИРЕННЯ ПРАВ І МОЖЛИВОСТЕЙ ЖІНОЧОЇ СТАТІ ЗА ДОПОМОГОЮ ПОШИРЕННЯ КОРФБОЛУ	452
<i>Ігор Хавруняк</i>	
ПРОПОЗИЦІЇ ЩОДО ОРГАНІЗАЦІЇ НАВЧАЛЬНОГО ПРОЦЕСУ З ФІЗИЧНОЇ КУЛЬТУРИ У ВИЩИХ НАВЧАЛЬНИХ ЗАКЛАДАХ	454
<i>Сивіль Чубатенко</i>	
СПЕЦИФІКА ЗАНЯТЬ З ФІЗИЧНОЇ КУЛЬТУРИ У ВИЩИХ НАВЧАЛЬНИХ ЗАКЛАДАХ	456
<i>Юлія Шахова</i>	
ТРАВМАТИЗМ НА УРОКАХ ФІЗИЧНОЇ КУЛЬТУРИ	459
<i>Тетяна Шепеленко</i>	
УДОСКОНАЛЕННЯ КООРДИНАЦІЙНИХ ЗДІБНОСТЕЙ СТУДЕНТОК І КУРСУ НЕФІЗКУЛЬТУРНОГО ВИШУ ЗАСОБАМИ ТАНЦЮВАЛЬНО-СПОРТИВНОГО НАПРЯМУ «ХІП-ХОП»	463
ФІЛОЛОГІЧНІ НАУКИ	
<i>Рейка Богуш</i>	
A KERESZTNEVEK RENDSZERE GÁTON A REFORMÁTUS ANYAKÖNYVEK ALAPJÁN (1900-2017)	465
<i>Тетяна Григоренко</i>	
ЕКЗИСТЕНЦІЙНІ МОТИВИ У ТВОРЧОСТІ В. ПІДМОГИЛЬНОГО ТА Т. ОСЬМАЧКИ У ЛІТЕРАТУРОЗНАВЧОМУ ДИСКУРСІ 20-Х РОКІВ ХХ СТОЛІТТЯ	468
<i>Наталія Знахур</i>	
ВИКОРИСТАННЯ МЕТОДУ ПРОЕКТІВ НА ЗАНЯТТЯХ УКРАЇНСЬКОЇ МОВИ ТА ЛІТЕРАТУРИ	472
<i>Олена Мязка</i>	
АВТОБІОГРАФІЗМ ЯК ДОМІНАНТНА РИСА ПОВІСТІ «ОБЛОГА» ГРИГОРА ТЮТЮННИКА	475
<i>Валерія Стрелець</i>	
СЕМІОЗИС ВЕРБАЛЬНИХ ТА НЕВЕРБАЛЬНИХ КОМПОНЕНТІВ КОМУНІКАЦІЇ В АНГЛОМОВНОМУ ДИСКУРСІ	478
<i>Тетяна Шиліяєва</i>	
«СТОРИТЕЛІНГ» ЯК КОМУНІКАТИВНА СТРАТЕГІЯ В АНГЛОМОВНИХ ПРОМОВАХ TED	481
<i>Вікторія Яворська</i>	
КОЛОРИСТИЧНІ ДОМІНАНТИ РАННЬОЇ ПОЕЗІЇ Л. КОСТЕНКО (НА МАТЕРІАЛІ ЗБІРКИ «ПРОМІННЯ ЗЕМЛІ»)	484
ХІМІЧНІ НАУКИ	
<i>Анна Іванченко, Анастасія Гром, Діана Судакова</i>	
ДОСЛІДЖЕННЯ ПРОЦЕСУ ОДЕРЖАННЯ МОДИФІКОВАНОГО ДОБРИВА ІЗ ЗОЛИ СОНЯШНИКОВОГО ЛУШПИННЯ ТА РОЗЧИНУ АМОНІЙ СУЛЬФАТУ	487
МЕДИЧНІ НАУКИ	
<i>Світлана Боєва, Олексій Слюсарев, Олена Ракша-Слюсарєва, Марина Гоженко, Наталія Серих, Ніна Стрижак</i>	
ОСОБЛИВОСТІ МІКРОБНОГО ПЕЙЗАЖУ КИШКОВИКА У ДІТЕЙ, ЯКІ МЕШКАЮТЬ В УМОВАХ ПРОМИСЛОВОГО РЕГІОНУ	490

<i>Світлана Грищенко</i> ВПЛИВ ВАКЦИНОПРОФІЛАКТИКИ НА ВИНИКНЕННЯ СПАЛАХУ КОРУ У ДОНЕЦЬКІЙ ОБЛАСТІ ЗА 2016-2018 РР.	493
<i>Олександра Костючик</i> ПРЯНО-АРОМАТИЧНІ РОСЛИНИ ТА ЗДОРОВ'Я ЛЮДИНИ	496
<i>Світлана Латенко, Михайло Коростельов</i> СУЧАСНІ ПІДХОДИ ДО ВИКОРИСТАННЯ МЕТОДІВ ФІЗИЧНОЇ ТЕРАПІЇ У ХВОРИХ НА БРОНХІАЛЬНУ АСТМУ	499
<i>Валентина Носенко, Марина Поправко</i> ВИГODOVУВАННЯ ДІТЕЙ ПЕРШОГО РОКУ ЖИТТЯ	503
<i>Олександр Помпій</i> СТАН СТОМАТОЛОГІЧНОЇ ОРТОПЕДИЧНОЇ ДОПОМОГИ НАСЕЛЕННЮ У ЛУГАНСЬКІЙ ОБЛАСТІ	508
<i>Олександр Удод, Роман Костенко</i> ПОРІВНЯЛЬНЕ КЛІНІЧНЕ ДОСЛІДЖЕННЯ СТАНУ РЕСТАВРАЦІЙ ЗУБІВ	512
<i>Олександр Удод, Альона Куліш, Наталія Габшидзе</i> ХАРАКТЕР ХАРЧУВАННЯ ТА КАРІЄС ЗУБІВ У ХВОРИХ НА ЦУКРОВИЙ ДІАБЕТ 1-ГО ТИПУ	514
<i>Олександр Удод, Олена Адаменко</i> ІНТЕНСИВНІСТЬ СВІТЛОВОГО ПОТОКУ ФОТОПОЛІМЕРИЗАТОРА ТА СТАН ФОТОКОМПОЗИЦІЙНИХ РЕСТАВРАЦІЙ ЗУБІВ	516
<i>Олександр Удод, Людмила Онопрійчук</i> АНАЛІЗ УСКЛАДНЕНЬ РЕСТАВРАЦІЙ ЗУБІВ З НАНОКЕРАМІЧНОГО ФОТОКОМПОЗИЦІЙНОГО МАТЕРІАЛУ	519
СІЛЬСЬКЕ ГОСПОДАРСТВО	
<i>Тамара Гречишкіна</i> ПЕРСПЕКТИВНІ НАПРЯМИ ОПТИМІЗАЦІЇ АГРОТЕХНІКИ ПШЕНИЦІ ОЗИМОЇ	521
<i>Ольга Медведєва, Олег Медведєв</i> ДРЕНАЖНІ СИСТЕМИ НА ЗРОШУВАНИХ ЗЕМЛЯХ ОДЕСЬКОЇ ОБЛАСТІ	524
ТЕХНІЧНІ НАУКИ. ТРАНСПОРТ	
<i>Ольга Данилюк</i> ПРОЕКТУВАННЯ ЗАХОПЛЮЮЧИХ ПРИСТРОЇВ ДЛЯ АВТОМАТИЗАЦІЇ ЗАВАНТАЖЕННЯ-РОЗВАНТАЖЕННЯ СИРОВИНИ	529
<i>Вячеслав Оспа</i> АВТОМАТИЗОВАНЕ ПРОЕКТУВАННЯ ТЕХНОЛОГІЧНОГО ПРОЦЕСУ ВИГОТОВЛЕННЯ ДЕТАЛІ «СТАКАН»	533
<i>Світлана Челишева, Анжеліка Самотой</i> ТЕОРЕТИЧНІ ОСНОВИ ВОЛОГО-ТЕПЛОВОЇ ОБРОБКИ ТЕКСТИЛЬНИХ МАТЕРІАЛІВ	537
АРХІТЕКТУРА І БУДІВНИЦТВО	
<i>Ігор Антоненко</i> КРИТЕРІЇ ФОРМУВАННЯ ДИЗАЙНУ ЖИТЛА НА ТЕРИТОРІЯХ З НЕСТАБІЛЬНОЮ ГІДРОЛОГІЧНОЮ СИТУАЦІЄЮ	542
<i>Аліна Яценко</i> ОСОБЛИВОСТІ ФОРМУВАННЯ ІНТЕР'ЄРІВ СУЧАСНИХ ДОШКІЛЬНИХ НАВЧАЛЬНИХ ЗАКЛАДІВ	548
ОХОРОНА ПРАЦІ ТА БЕЗПЕКА ЖИТТЄДІЯЛЬНОСТІ	
<i>Оксана Колесник</i> СУЧАСНЕ ВІДНОШЕННЯ СТУДЕНТСЬКОЇ МОЛОДІ ДО АЛКОГОЛЮ	552

Наталя Правда

АНАЛІЗ СТАНУ ВИРОБНИЧОГО ТРАВМАТИЗМУ В УКРАЇНІ

555

Марія-Ангеліна Стратулат, Галина Гринюк

РОЛЬ САМОВДОСКОНАЛЕННЯ У ЖИТТЄДІЯЛЬНОСТІ ЛЮДИНИ

558

ВІДОМОСТІ ПРО АВТОРІВ

563

Матеріали Всеукраїнської науково-практичної інтернет-конференції «Вітчизняна наука на зламі епох: проблеми та перспективи розвитку»: Зб. наук. праць. – Переяслав-Хмельницький, 2018. – Вип. 47. – 587 с.

Відповідальність за грамотність, автентичність цитат, правильність фактів і посилань, достовірність матеріалів несуть автори публікацій. Передрук і відтворення опублікованих у збірнику матеріалів будь-яким способом дозволяється тільки при посиланні на «Вітчизняна наука на зламі епох: проблеми та перспективи розвитку».

Матеріали науково-практичної інтернет-конференції розміщені на сайті:
<http://confscience.webnode.com.ua>

Укладачі: С.М.Кикоть, І.В.Гайдаєнко
Верстка та дизайн: І.В.Гайдаєнко

Адреса оргкомітету та редколегії:
вул. Сухомлинського, 30 (к. 100),
м. Переяслав-Хмельницький,
08401, Київська обл., Україна
тел. 0930569496,
сайт: confscience.webnode.com.ua

