

УДК 621.81

Володимир Диня

ВП НУБіП України „Бережанський агротехнічний інститут”, Україна

НОВИЙ ТИП ГНУЧКОГО КОНВЕЄРА ДЛЯ ТРАНСПОРТУВАННЯ СИПКИХ МАТЕРІАЛІВ

Volodymyr Dunya

NEW TYPE OF FLEXIBLE CONVEYER FOR TRANSPORTING GRANULAR MATERIAL

Гнучкий канатний конвеєр зображено на рис. 1, який виконано у вигляді U-подібної труби 1 круглого поперечного січення, в яку встановлено гнучкий канат 2, по довжині якого рівномірно з заданим кроком встановлено круглі подаючі диски 3, які з двох сторін жорстко підтиснуті і закріплені до каната кріпильними втулками 4, за допомогою болтів 5. На вході в U- подібну трубу, в площині руху гнучкого каната, жорстко встановлена спеціальна приводна зірочка 6, з можливістю кругового провертання, яка виконана у вигляді диска в якому рівномірно по колу виконані U-подібні пази 7. Спеціальна приводна зірочка жорстко встановлена на приводному валу 10 редуктора з маточиною 11. На виході U- подібної труби жорстко встановлена направляюча зірочка 12 на валу 13. Зверху траси U-подібної труби на вході встановлено бункер 14 з регулювальним шибером 15 і сипким матеріалом 16, який необхідно транспортувати.

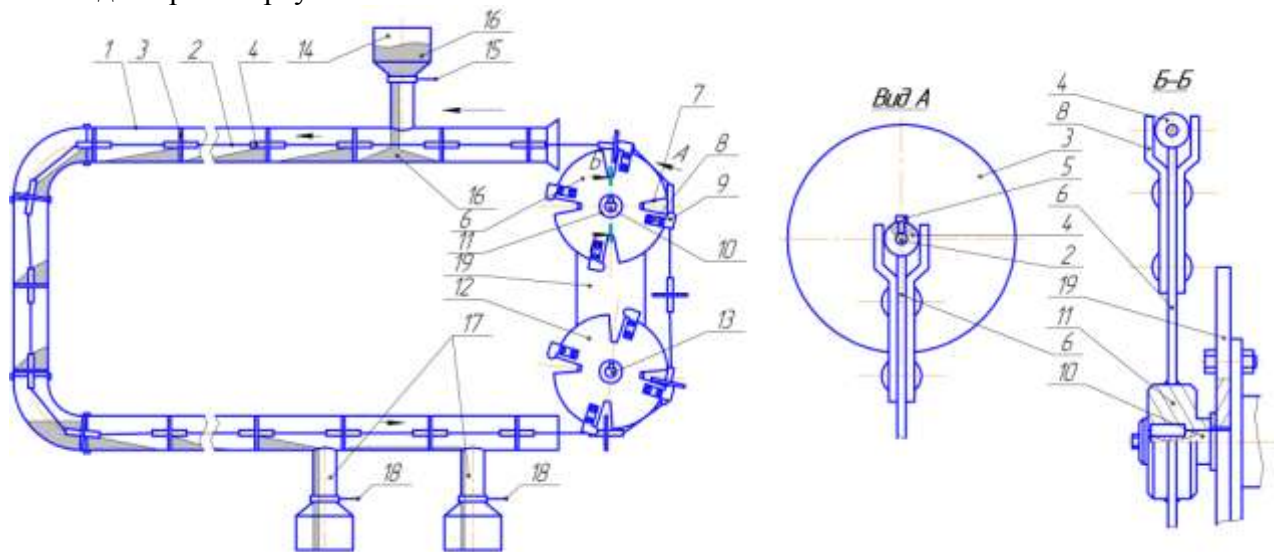

Рисунок 1 – Гнучкий канатний конвеєр

Знизу траси U-подібної труби встановлені вивантажувальні патрубки 17 з шиберами 18 для вивантаження сипкого матеріалу в певних дозах згідно технічних вимог. Робота гнучкого канатного конвеєра здійснюється наступним чином. Сипкий матеріал з бункера з відкритим шибером поступає в U-подібну трубу. Включають привід і гнучкий канатний робочий орган з сипким матеріалом переміщається згідно стрілки до вивантажувальних патрубків. Шиберы відкривають на необхідну величину, згідно технічних вимог. Після закінчення подачі сипкого матеріалу конвеєр зупиняється і виключається привід.

До переваг конвеєра відноситься розширення технологічних можливостей і підвищення продуктивності праці.