

Державний вищий навчальний заклад
«Переяслав-Хмельницький державний педагогічний університет
імені Григорія Сковороди»

Рада молодих учених університету

**ВІТЧИЗНЯНА НАУКА НА ЗЛАМІ ЕПОХ:
ПРОБЛЕМИ ТА ПЕРСПЕКТИВИ РОЗВИТКУ**

Матеріали

**XIX Всеукраїнської науково-практичної
інтернет-конференції**

24-25 грудня 2015 р.

ЗБІРНИК НАУКОВИХ ПРАЦЬ



**Переяслав-Хмельницький
2015**

ДЕРЖАВНИЙ ВИЩИЙ НАВЧАЛЬНИЙ ЗАКЛАД
«Переяслав-Хмельницький державний педагогічний університет
імені Григорія Сковороди»

Рада молодих учених університету

Матеріали

XIX Всеукраїнської науково-практичної інтернет-конференції
«Вітчизняна наука на зламі епох: проблеми та перспективи розвитку»
24-25 грудня 2015 року

Збірник наукових праць

Переяслав-Хмельницький – 2015

УДК 001(477)«19/20»
ББК 72(4 Укр)63
В 54

Матеріали XIX Всеукраїнської науково-практичної інтернет-конференції «Вітчизняна наука на зламі епох: проблеми та перспективи розвитку»: Зб. наук. праць. – Переяслав-Хмельницький, 2015. – Вип. 19. – 245 с.

ГОЛОВНИЙ РЕДАКТОР:

Коцур В.П. – доктор історичних наук, професор, академік НАПН України, ректор ДВНЗ «Переяслав-Хмельницький державний педагогічний університет імені Григорія Сковороди»

РЕДАКЦІЙНА КОЛЕГІЯ:

Рик С.М. – кандидат філософських наук, доцент, проректор з наукової роботи ДВНЗ «Переяслав-Хмельницький державний педагогічний університет імені Григорія Сковороди»

Склярєнко О.Б. – кандидат філологічних наук, доцент

Коцур В.В. – кандидат політичних наук, голова Ради молодих учених університету

Кикоть С.М. – кандидат історичних наук, заступник голови Ради молодих учених університету

Гайдаєнко І.В. – керівник центру усної історії, секретар Ради молодих учених університету

©Рада молодих учених університету
©ДВНЗ «Переяслав-Хмельницький
державний педагогічний університет
імені Григорія Сковороди»

СЕКЦІЯ: БІОЛОГІЧНІ НАУКИ

Сергій Махлинець, Надія Кампов
(Мукачєво)

ОХУТРЕЕ – ІДЕАЛЬНЕ ВИРІШЕННЯ ЕНЕРГОЗБЕРІГАЮЧИХ ПРОБЛЕМ ЛЮДСТВА

Для обігріву домашніх осель ми використовуємо різні прилади, використовуємо різні види палива, це на сьогоднішній час потребує великих фінансових затрат та знищення природних ресурсів. Тому виробництво біопалива на основі енергетичних рослин стає все перспективнішим у світовому масштабі [1].

Зараз модно говорити про альтернативні види палива. Через це у процесі виробництва палива використовують біомасу швидкорослих дерев. З цією метою було створено клон Павловнії – Охутрее яке є колосальним вирішенням цієї проблеми. Це дає можливість припинити зміни клімату і знищення природних лісів. На сьогодні є дуже багато ділянок землі, які пустують, для їх відновлення необхідно багато років. Оскільки клон павловнії росте дуже швидко, то відновлення можна прискорити на десятки років [2].

Результати досліджень дерев Охутрее показують більше плюсів, щодалі більше людей у цілому світі починають вирощувати його та використовувати його сировину.

Охутрее (клон Павловнії inVitro 112) – це клонований гібрид дерева, внесений у 2011 році в список організації Plant Variety Office, авторитетної інстанції Європейського союзу [3]. Рослина має міжнародно-визнаний європейський паспорт, сертифікат якості та комерційну ліцензію. Згідно з думкою представників факультету лісового господарства та генетики Університету Кастилії-Ла-Манчі в Іспанії, Охутрее – це кращий клон Павловнії. Створив Охутрее Josep Maria.

Охутрее – рослина, яка виведена з метою отримання високопродуктивного біопалива. Невибаглива до ґрунту, має високу продуктивність біомаси, позитивний енергетичний баланс.

Біологічна характеристика Охутрее. Охутрее (клон Павловнії inVitro 112) – це клонований гібрид дерева, внесений у 2011 році в список організації PlantVarietyOffice, авторитетної інстанції Європейського союзу в цьому відношенні. Рослина має міжнародно-визнаний європейський паспорт, сертифікат якості та комерційну ліцензію [4]. Згідно з думкою представників факультету лісового господарства та генетики Університету Кастилії - Ла - Манчі в Іспанії, Охутрее – це кращий клон Павловнії [5].

Унікальні властивості Охутрее:

- Воно росте неймовірно швидко і на 6-му році життя досягає 16 м у висоту і 35 см в діаметрі на висоті грудей.

- Завдяки своїм величезним листям воно виробляє набагато більше кисню, ніж будь-яке інше листяне дерево!

- Його прямий циліндричний стовбур не має вузлів.

- Воно перероджується з власної кореневої системи, тобто може вирости заново від чотирьох до п'яти разів після першої рубки.

- Стрижневі корені Охутрее сягають 9 м в глибину і звідти отримують поживні речовини, так що інші рослини можуть вільно існувати поряд з ними. Завдяки своїм глибоким корінням воно не виснажують верхні шари ґрунту, необхідні для росту інших рослин

- Його стовбур швидко потовщується, так, що воно виробляє придатний на зведення лісоматеріал за короткий термін.

- Ті частини дерева, які не можуть бути продані в якості лісоматеріалу (такі, як гілки), відмінно підходять для опалення.

- Воно перероджується природним чином від 4 до 5 разів після рубки і кілька разів виробляє лісоматеріал.

- Виробляє близько 0,5 м³ деревного палива в ході кожної лісозаготівлі.

Властивості деревини Охутрее:

- З нею легко працювати, і вона прекрасно підходить для обробки,

- У порівнянні з іншими видами дерев, деревина Охутрее легше (її щільність становить 300-400 кг/м³ при сушці на відкритому повітрі),

- Вона загоряється тільки при високих температурах (420-430 °C),

- Її теплотворна здатність — 4,669.5 ккал/кг (19,520 Дж/кг) при вологості 0,0%

- Вона добре зберігає тепло і швидко сохне (24-28 годин в сушарці і 30-60 днів на відкритому повітрі),

- Деревина дуже м'яка, але не деформується,

- Її легко фарбувати, покривати лаком і склеювати,

- Вона дуже вологостійка

- Це хороший теплоізолюючий матеріал,

- Комахи та паразити не люблять його.

Охутрее зростає неймовірно швидко, а високоякісна деревина може бути використана в ряді галузей (напр., в будівництві, при виготовленні меблів) 3-річна деревина вже готова до використання.

Вітчизняна наука на зламі епох: проблеми та перспективи розвитку

Діаметр стовбура дерева у віці одного-двох років вже підходить для виготовлення опор і колон. Воно може використовуватися в промислових цілях навіть у віці трьох років, але найбільшого діаметра стовбура воно досягає до 6 років, саме тоді воно приносить максимальний дохід. Охутрее можна заготовлювати кожні чотири роки.

Бажано, щоб перша лісозаготівля проводилася на 6-й рік після посадки. На початку другого періоду росту дерева вже є повноцінно розвинена коренева система, так що воно росте значно швидше, і далі лісоматеріал можна заготовлювати кожні 4 роки.

- Дерева не інвазивні, оскільки можуть бути розмножені тільки в лабораторії. Таким чином, воно не ставить під загрозу місцеві екосистеми.

- Воно росте неймовірно швидко, виробляючи високоякісну деревину і величезна кількість кисню.
- Охутрее з легкістю адаптується до різних погодних умов (від -25 °С до +45 °С) та складу ґрунту (йому необхідно 800 мм опадів на рік).

- Для швидкого росту йому необхідна велика кількість вуглекислого газу, так що Охутрее може виділяти колосальні об'єми кисню.

- Воно виростає заново після рубки і за 20 років виробляє в 4 рази більше деревини, ніж будь-який інший місцевий вид дерев. Його деревина – це промислова сировина високої якості.

Стійкість дерев Охутрее:

- Вони здатні рости навіть в тих областях, де випадає тільки 500 мм опадів на рік (проте йому потрібен додатковий полив влітку).

- Дерево стійке до екстремальних погодних умов (від -20 °С до +45 °С °).
- Рослина може вкорінюватися навіть в ґрунті низької якості (напр., в піщаному ґрунті).
- Охутрее не дуже чутливе до рівня рН ґрунту: допускаються значення від 5,5 до 8,7.
- Дерево квітне раз на рік, а його плоди нагадують за формою яйце (близько 3-5 см).

Цю рослину було виведено в лабораторії шляхом схрещування видів *Paulownia elongata* та *Paulownia fortune*.

Воно може розмножуватися мікроклональним розмноженням.

Використання Охутрее. Кожна з її складових може бути використана:

- 70% Охутрее – це його стовбур, який може бути використаний як лісоматеріал, а решта 30% – це його гілки, листя, квіти і плоди можуть бути використані в якості біомаси.

- Завдяки високому вмісту протеїну та азоту його листя можуть служити в якості корму для тварин і заміни хімічних добрив.

- З одного гектара можна виробити близько 700 кг ароматного світлого меду.

- Воно підходить для стабілізації піщаних ґрунтів, а також для місцевостей з високим ризиком зсувів.

- Його високоякісна деревина може бути використана для виготовлення меблів і пиломатеріалу.

- Ті частини дерева, які не призначаються для продажу (напр., гілки), відмінно підходять для опалення.

Дослідження проводились з 20 травня по 11 листопада: за цей період часу ми побували 6 разів, де спостерігали приріст саджанців. Дослідження приросту стовбура показані в таблиці 1.

Таблиця 1.

Приріст саджанців на дослідній ділянці

№ саджанця	Травень	Червень	Липень	Серпень	Вересень	Жовтень	Листопад	Всього см
1	0,0	35см	37см	20см	16см	14см	11см	133
2	0,0	40см	20см	17см	15см	10см	8см	220
3	0,0	25см	40см	27см	17см	15см	10см	134
4	0,0	40см	37см	22см	21см	12см	5см	177
5	0,0	32см	40см	30см	16см	9см	8см	135
6	0,0	17см	20см	12см	18см	7см	4см	78
7	0,0	27см	36см	25см	20см	10см	5см	123

В період посадки саджанці мали 20 см, приріст саджанців ми вимірювали в см (табл. 2), дотримувались майже однакового проміжку часу і отримали такий результат:

Таблиця 2.

№ саджанця	Приріст діаметру стовбура						Всього см
	Травень	Липень	Серпень	Вересень	Жовтень	Листопад	
1	0,0	6см	0,2см	3см	0,8см	2см	12см
2	0,0	7см	1см	1,5см	0,5см	1см	11см
3	0,0	2см	0,5см	0,5см	1см	1см	7см
4	0,0	2,5см	0,5см	1см	3см	2см	8см
5	0,0	3см	1см	0,5см	1,5см	2см	8см
6	0,0	2,5см	0,5см	0,5см	0,5см	1см	5см
7	0,0	2см	0,2см	0,5см	0,5см	0,8см	4см

Провівши обчислення можна прийти до таких висновків, що одна плантація може забезпечити біопаливом, пиломатеріалом, кормом для тварин, медом сім'ю на протязі 20-22 років.

ДЖЕРЕЛА ТА ЛІТЕРАТУРА

1. Зінченко В.О. Біогеліоенергія – наше енергетичне майбутнє / Зінченко В.О / Пропозиція. – 2006. – №8. – С. 130-132.
2. Електронний ресурс. – Режим доступу: <http://oxytree.com/en/>.
3. Електронний ресурс. – Режим доступу: <http://pavlownia112.com>.
4. Електронний ресурс. – Режим доступу: www.whiterosesgarden.com
5. Електронний ресурс. – Режим доступу: www.invitro.es

*Юлія Настасенко
(Переяслав-Хмельницький)*

ШКІДЛИВИЙ ВПЛИВ ТЮТЮНОПАЛІННЯ НА ОРГАНІЗМ ЛЮДИНИ

Постановка проблеми. Про шкідливий вплив тютюнопаління на людський організм відомо давно, однак лише в другій половині ХХ століття суспільство почало усвідомлювати масштабність людських та економічних втрат, спричинених цією шкідливою звичкою.

Коли людина вперше торкається до сигарети, вона не замислюється про ті важкі наслідки, до яких може призвести куріння. Легковажно ставлячись до свого здоров'я, курець вважає себе невразливим, тим більше що наслідки куріння позначаються не відразу, а через кілька років і залежать від його інтенсивності, кількості вкурених сигарет, глибини вдихання тютюнового диму, терміну куріння і т. д.

Більшості людей притаманний оптимізм. Будучи здоровими, вони зазвичай вважають, що їх завжди буде супроводжувати хороше самопочуття, а всякі захворювання – це доля інших, більш слабких, сприйнятливих до хвороб людей. Але, на жаль, такий оптимізм не можна вважати виправданим, якщо не вжити заходів профілактики захворювань, не відмовитися від шкідливих звичок.

Актуальність теми дослідження. Стан громадського здоров'я в Україні свідчить про актуальну потребу підвищення ефективності збереження та зміцнення здоров'я українського народу, формування здорового способу життя, і таким чином, забезпечення сталого національного розвитку. Тютюнопаління в наш час становить одну з найсерйозніших медикосоціальних проблем. Складність її вирішення – у невідповідності стандартного відношення до паління в суспільстві та його дійсним значенням у руйнуванні здоров'я людей. Міжнародний досвід довів високу ефективність профілактичної роботи у боротьбі з епідемією тютюнопаління.

Всі форми споживання тютюну, включаючи паління сигарет, сигар, трубок, жувального або нюхального тютюну, а також вплив продуктів його згоряння на тих, хто не палить (пасивне або вимушене паління), значно підвищують захворюваність і передчасну смертність, що спричиняються більш як 20 різними хворобами.

Тому сьогодні є актуальним усвідомлення шкідливості тютюнопаління для здоров'я людини та попередження наслідків цієї шкідливої звички.

Метою дослідження стало дослідження проблеми негативного впливу тютюнопаління на стан здоров'я людини та визначення конкретних заходів з попередження даної соціальної небезпеки.

Аналіз останніх досліджень і публікацій. Дослідженням проблеми негативного впливу тютюнопаління на здоров'я людей та визначенням заходів з попередження захворювань від активного та пасивного паління займалися такі твчені, як: Пархотик І. І., Славков Н. Б., Стойко О. О., Андреева Т. І., Генкова Л. Л., Варбан М. Ю., Забалій М., Закопайло С., Красовський К. С., Головенько В. А., Яременко О.О., Полька Н. С..

Виклад основного матеріалу. Тютюн вирощувався ще в VI ст. до нашої ери. У I до нашої ери американські індіанці почали використовувати тютюн у медичних і релігійних цілях. 15 жовтня 1492 р. тютюн був переданий Христофору Колумбу американськими індіанцями як подарунок і, незабаром після цього, тютюн

був завезений у Європу, і його почали вирощувати повсюдно. Житель Вірджинії Томас Харріет почав пропагувати щоденне паління тютюну як шлях до загального оздоровлення організму. У 1776 р., під час війни за незалежність у США, американці використовували тютюн як забезпечення кредитів, отриманих ними у Франції. Якщо до ХХ ст. гнітючу перевагу одержував тютюн для курільних трубок і сигари, то в ХХ ст. поступово посідають перше місце в загальному обсязі тютюнового виробництва сигарети [1].

Наявна на той час ситуація на тютюновому ринку підштовхнула британську «Philip Morris» у 1902 р. відкрити американську штаб-квартиру в Нью-Йорку для просування своїх марок сигарет на тютюновий ринок США. Значний стрибок у виробництві сигарет відбувається під час Першої Світової війни. Компанія «Philip Morris» для того, щоб хоч якось позитивно для себе змінити ринкову ситуацію, починає просування марки «Marlboro» як жіночих сигарет під девізом «м'який як травень» («Mild as May»). У свою чергу, «American Tobacco Company», виробник марки «Lucky Strike», починає і собі просувати дану марку для жіночої аудиторії курців і завойовує 38% ринку.

У 80-х і 90-х рр. ХХ ст. американські тютюнові корпорації починають активне просування своєї продукції за межами США, особливо в Азії. Так, після довготривалої конкурентної боротьби з компанією «Coca Cola» торговельна марка «Marlboro» визнається самою дорогою маркою серед товарів повсякденного попиту (виробництво тютюнових виробів) [1].

Дивлячись на тютюнову ринкову ситуацію, виникає багато запитань з приводу причини виробництва такої зброї повільної дії. Курить досить багато людей і це непоганий шлях доходу як держави, так і виробників сигарет. На жаль, заборона виробництва сигарет нічого не дасть, окрім чорного ринку. Завозитимуть контрабандою, в південних регіонах вирощуватимуть тютюн, а в північних махорку. Ймовірно, що куди вигідніше лікувати людей від раку легень, ніж заборонити сигарети, і це дуже прикро.

Тютюнопаління в усьому світі вважають основною причиною захворюваності та смертності населення. І чим довготриваліше палити тим значно складніше відмовитись від нього. Куріння є одним із різновидів наркоманії.

У дітей, матері яких палять, підвищується ризик розвитку онкопатології та раптової смерті. За даними ВООЗ, щорічна смертність від тютюнопаління у світі становить 3 млн. чоловік, у Європі майже 1,2 млн., США 400 тис., СНД майже 500 тис. Важливо зазначити песимістичність прогнозу: в 2020 р. 20% загальної смертності населення Європи буде спричинено тютюнопалінням, тобто 9% нинішнього населення цієї частини помре від онкологічних хвороб. Помітно поширюється тютюнопаління серед жінок, дівчат та дітей. Стосовно тютюнопаління в Україні, то остання визнана ВООЗ «гарячою точкою» на планеті. Щорічна смертність від паління в Україні становить 107 – 123 тис. осіб. Нажаль сьогодні в Україні палять 50% чоловіків і 25% жінок [2].

Нікотин має аналогічні характеристики з наркотичними речовинами, які викликають звикання чи навіть хворобливу залежність, а саме:

- потреба в постійному чи періодичному поновленні прийому даної речовини для одержання задоволення фізичного або психічного стану;
- виникнення толерантності (підвищеної стійкості) до дії даної речовини внаслідок звикання до нього організму;
- розвитку явищ абстиненції – фізичних та психічних розкладів при припиненні надходження в організм речовини, як викликають хворобливу пристрасть, що полегшують після прийому;
- прояв токсичної дії (специфічних порушень різних функцій організму, насамперед, психічної діяльності).

В першу чергу від паління страждають дихальні шляхи. Компоненти тютюнового диму дратують слизову оболонку гортані, трахеї, бронхів, дрібних бронхіол і легеневих пухирців – альвеол. Відбувається зміна клітин, порушується їхня будова, розвиваються хронічні захворювання дихальних шляхів. Майже 80% людей, які курять, страждають бронхітом курця.

Компоненти тютюнового диму, розчиняється в слині, потрапляють в шлунок, подразнюють його слизову оболонку. У курців виразкова хвороба шлунка виникає в 12 разів частіше, ніж у тих, хто не палить. За даними американських вчених, які обстежили 1807 дорослих чоловіків, 1375 з них курили з малку, а решта не курили, курець у віці 30 років може розраховувати прожити 34,8 роки, в той час як його ровесник, який не палить, має шанс прожити 50,7 років. Різниця продовжуваності життя становить 17,9 років [3].

Особливої шкоди завдає куріння жіночому організму. Обстеження, проведене в Гарвардському університеті в США, свідчать, що серед жінок, які протягом 20 років випалювали 26 і більше сигарет за день, 80% померли від коронарних захворювань серця. В цій групі ризик смертельних випадків виявився в 5,4 рази більшим, ніж серед тих, хто не палить. Навіть одна чотири сигарети на день збільшують ризик коронарних захворювань у 12,4 рази. Абсолютно неприпустиме паління для вагітних жінок це в 100% випадків призводить до вад у розвитку дитини, появи аномалій, зокрема й генетичних, передчасного переривання вагітності тощо [4]. Науковим дослідженням доведено, що куріння викликає 8 видів раку. В тютюновому димі міститься більше 50 хімічних речовин, які викликають злоякісні новоутворення. Смертельна доза нікотину для людини 50-70 мг (1 мг на кілограм маси тіла).

Відомо, що кількість нікотину, який надходить із тютюнового диму в організм, становить приблизно 1/25 вмісту його в тютюні. За умови здійснення частих затяжок під час куріння, викурюючи 20-25 сигарет на день, людина дістає смертельну дозу нікотину. До того ж фізична та психологічна залежність від нікотину розвивається набагато швидше, ніж від алкоголю[4].

Країнами з найбільшим поширенням тютюнопаління залишаються Франція, Італія, Російська Федерація.

Слід зазначити, що протягом останніх десятиліть в деяких країнах, зокрема, в країнах Центральної і Східної Європи, спостерігається значне збільшення частоти паління.

Через той факт, що традиції тютюнопаління в Європейському регіоні є найбільш усталені, тому на цей регіон, в якому проживає лише 15% населення світу, припадає майже одна третина глобального тягаря хвороб, пов'язаних з вживанням тютюну.

Висновок. Отже, паління та його вплив на організм людини стають сьогодні соціальною і медичною проблемами. Це є соціальне лихо. І потрібно усвідомити, особливо молоддю масштабність шкідливих наслідків від цієї згубної звички, що призводить до значного погіршення стану здоров'я. Для боротьби з тютюнопалінням доцільно визначити наступні заходи:

- обмежити місця для куріння,
- запровадити штрафи значних розмірів,
- створити мережі медичних установ для лікування курців,
- в засобах масової інформації активно пропагувати здоровий спосіб життя;
- переглянути економічну і соціальну політику держави відносно боротьби з тютюнопалінням.

ДЖЕРЕЛА ТА ЛІТЕРАТУРА

1. Історія тютюнопаління [Електронний ресурс]. – Режим доступу: <http://www.amvon.orthoxy.ru>. Заголовок з екрану.
2. Поширення тютюнопаління [Електронний ресурс]. – Режим доступу: http://refs.co.ua/sitemap_recsearch.html
3. Статистичні дані поширення тютюнопаління [Електронний ресурс]. – Режим доступу: <http://archive.nbuv.gov.ua>.
4. Шкідливі звички куріння [Електронний ресурс]. – Режим доступу: <http://ua.textreferat.com>. Заголовок з екрану.
5. Яременко О.О. Тютюн, алкоголь, наркотики, в молодіжному середовищі: вживання, залежність, ефективна профілактика [Текст] / О.О. Яременко, О.М. Балакірева, 2005. – 196 с.

СЕКЦІЯ: ГЕОГРАФІЯ І ГЕОЛОГІЯ

Тетяна Гармаш
(Переяслав-Хмельницький)

ТЕРИТОРІАЛЬНА ОРГАНІЗАЦІЯ ГОСПОДАРСТВА США ТА ЇЇ ОСОБЛИВОСТІ
НА СУЧАСНОМУ ЕТАПІ

Постановка проблеми. Територіальна організація господарства країни розуміється як просторове сполучення та взаємодія галузевих, міжгалузевих і територіально-виробничих комплексів, інфраструктури та невиробничої сфери, засноване на раціональному використанні природних, матеріальних і трудових ресурсів, а також економії витрат з подолання невідповідностей у взаємному розміщенні джерел сировини, палива, енергії, місць виробництва та споживання продукції.

Поняття «територіальна організація» за змістом більш ширше, ніж «розміщення», під яким зазвичай мають на увазі розподіл по території тих чи інших господарських об'єктів. Розміщення виключає ряд економіко-географічних аспектів, що не відносяться безпосередньо до категорії територіального розподілу, наприклад, міжгалузеві та внутрішньогалузеві пропорції і виробничі зв'язки, просторові аспекти форм суспільної організації виробництва, структуризацію ТПК, управління та ін [1].

Географічно вивчати територіальну організацію господарства США не можливо без оцінки рівня його розвитку і структурних особливостей.

Рівень розвитку господарства свідчить про його масштаби та ефективність, досягнуті в даний момент часу. Виключно важливе значення мають структурні ознаки, що виражають пропорції та зв'язки всередині господарства. Специфіка географічного вивчення особливостей структури господарства полягає у врахуванні всієї сукупності природних, економічних і соціальних умов розвитку матеріального виробництва та невиробничої сфери на тій чи іншій території.

Метою статті є дослідження особливостей територіальної організації господарства США на сучасному етапі розвитку.

Виклад основного матеріалу. Під територіальною структурою господарства розуміється її поділ за територіальним утворенням. Такого роду територіальні утворення різного рівня та виду є конкретними формами територіальної організації виробництва (господарства). Понад сто років тому територія США була поділена на три великі райони: Північ, Південь і Захід. Даний територіальний розподіл господарства існує і по сьогоднішній день [1].

Північ. У межах Півночі розрізняють Атлантичне узбережжя. Приозер'я і землі на захід від Міссісіпі (охоплює економічні райони: Нова Англія, Середньоатлантичні штати, Північноатлантичний центр, Північно-Західний центр) [5].

Атлантичне узбережжя – це вузька смуга низовин між океаном і Аппалачськими горами. Район не має власних ресурсів сировини, але користується перевагами приморського розташування. Тут США зародилися як держава. Тепер це одна з найбільших міських зон світу. На неї припадає 1/5 населення і майже 1/4 промислової продукції і тільки 2 % площі США. Структура виробництва дуже різноманітна. З-поміж матеріальних галузей виділяються електро- і електронне машинобудування, приладобудування, хімічна, паперова, поліграфічна і швейна промисловість. Велике значення має невиробнича сфера. Найбільшими містами є Бостон, Нью-Йорк, Філадельфія і Вашингтон.

Нью-Йорк (18,0 млн, осіб) виник у гирлі річки Гудзон, вздовж долини якої пролягав єдиний зручний шлях через Аппалачські гори вглиб материка. Саме це і забезпечило йому перевагу серед міст узбережжя. За кількістю мешканців і як центр управлінської, фінансово-торговельної і міжнародної діяльності Нью-Йорк посідає перше місце в США. На його території розташовано більше 1/3 штаб-квартир американських корпорацій, п'ять із шести великих банків, фондова біржа, видавництво «Тайм», Американська радіомовна корпорація тощо. У Нью-Йорку розміщується також штаб-квартира Організації Об'єднаних Націй. Розростаючись, місто захопило землі одразу в трьох штатах: Нью-Йорк, Нью-Джерсі та Коннектикут. Центральним районом міста є острів Манхеттен. Ще наприкінці минулого століття у зв'язку з дорожнеченою землею тут почали споруджувати багатопверхові будівлі. Гранітна основа острова надавала таку можливість. Поступово будівлі ставали все вищими, більш досконалішими за формою. Нині у Нью-Йорку таких хмарочосів понад 100. Перше скупчення хмарочосів виникло на півдні острова. Тут міститься Уолл-Стріт – фінансовий центр країни і всесвітній торговий центр. Друге скупчення утворилося в середній частині острова – Мідтаун. Це торговий, культурний і розважальний центр. Вулиця Бродвей, яка перетинає Мідтаун, стала синонімом центрів міст взагалі. Трохи нижче від Манхеттена лежить малесенький острівець Елліс – колись перший притулок іммігрантів [3].

На Манхеттені і дотепер збереглися іммігрантські квартали: китайський, європейський, пуерто-ріканський та інші.

На північ від Нью-Йорка розташована Нова Англія. Понад два століття Нова Англія являла собою найрозвинутішу частину Півночі – її промислову майстерню. Звідси почалась індустріалізація США. Район став

класичним прикладом безперервної зміни структури господарства, відмирання старих галузей і виникнення на їх місці нових. Нині Нова Англія є районом концентрації наукоємних і воєнних виробництв. Центром є місто Бостон, що відіграло виняткову роль в історії і культурному розвитку США. У його передмісті розташовані Гарвардський університет і Массачусетський технологічний інститут, які широко відомі як осередки досліджень з найновіших напрямів науки і техніки.

Особливе місце на узбережжі посідає Вашингтон (3,9 млн, осіб) – столиця США, «продукцією» якої є постанови і розпорядження. Щодня понад 300 тис. чиновників сідають за столи в урядових установах. У Вашингтоні знаходяться Білий Дім – резиденція президента, Капітолій – будинок Конгресу, Пентагон – військове міністерство, інші міністерства та іноземні представництва. Вашингтон – науковий і культурний центр. Тут розташована найбільша у світі Бібліотека Конгресу США. Широко відомий комплекс музеїв і дослідницький заклад – Смітсонівські інститути – включає національний музей повітроплавання та космонавтики. Серед численних історичних і культурних пам'яток столиці є пам'ятник Тарасу Григоровичу Шевченку. У Вашингтоні знаходиться Національне географічне товариство і видається географічний журнал "Нешинел Джеографін"[2].

Приозер'я – територія між Великими озерами і річками Міссісіпі і Огайо. Тут багате сільськогосподарське оточення, значні мінеральні ресурси водних і сухопутних шляхів і центральне положення щодо ринків збуту усієї країни. Приозер'я – індустріальне серце США, де виробляють 1/4 промислової продукції. Типовими є важка індустрія і традиційні галузі: металургія, виробництво промислового устаткування, гірничих і будівельних машин, сільськогосподарської техніки і особливо автомобілів, а також харчова промисловість. Вже дев'яносто років тому місто Детройт стало славнозвісною «автомобільною столицею» і найбільшим центром автомобілебудування в світі [5].

Чикаго (8,0 млн, чоловік) є найбільшим містом Приозер'я і внутрішніх штатів, Це величезний транспортний вузол. Великі озера з'єднані діючим каналом з Міссісіпі. Три десятки залізниць, у тому числі й основні трансконтинентальні, як і десяток хайвеїв, сходяться сюди. Чикагський аеропорт О'Хара є найбільшим у світі, щороку ним користуються 60 млн пасажирів. Чорна металургія, важке машинобудування, виробництво засобів зв'язку і харчова промисловість є головними в промисловості Чикаго. Одночасно це третій за своїми масштабами в США центр фінансів, торгівлі, послуг, науки і культури.

Територію, що простягнулась на захід від Міссісіпі аж до Скелястих гір, називають «хлібним кошиком». Це знамениті Великі рівнини і степи-прерії, де колись мандрували стада бізонів, а тепер вирощують пшеницю, кукурудзу, трави і відгодовують велику рогату худобу на м'ясо. Населення та міст тут мало, це типова фермерська Америка. Найбільше пшениці вирощують у штатах Канзас і Північна Дакота, кукурудзи – в штаті Айова.

Південь. До Півдня належать такі економічні райони: Південноатлантичні штати, Південно-Східний центр і Південно-Західний центр [6].

У другій половині ХХ ст. на Півдні сталися різкі зміни. Зникли пережитки рабовласництва. З аграрного він перетворився на індустріальний. Умови життя і діяльності населення стали такими, як і повсюди в США. Колись вільні переселенці уникали Півдня, а негри тікали звідси в міста Півночі. Тепер благодатний субтропічний клімат, відсутність величезних міст з їх соціальними і расовими проблемами, а також чисте природне середовище, сприяють переміщенню сюди населення з Півночі, в тому числі й негрів. Структура господарства Півдня також зазнала значних змін. Зникли монокультура бавовнику і «бавовниковий пояс». Для землеробства стали характерним різноманіття спеціальних і технічних культур: соя, арахіс, рис, цукрова тростина, овочі й фрукти, бавовна, тютюн. Набули розвитку пасовищне тваринництво, бройлерна промисловість і промислове лісництво [4].

Південь – головний постачальник нафти, природного газу і вугілля. Старі галузі обробної промисловості, що орієнтувалися на місцеву сировину і дешеву робочу силу, продовжують відігравати тут значну роль. Це текстильна, швейна, тютюнова, лісопилна, целюлозно-паперова і меблева промисловість, їх найбільша концентрація спостерігається на Аппалачському Підмонті.

На узбережжі Галфа від Міссісіпі до Ріо-Гранде утворився найбільший у світі нафтогазовий комплекс виробництв. До нього входять видобуток нафти і газу, нафтопереробка і очищення газу, нафтогазохімія, електроенергетика, алюмінієва промисловість, виготовлення нафтогазового і хімічного обладнання. Великий енергетичний комплекс знаходиться в басейні річки Теннессі. Він об'єднує гідравлічні, теплові і атомні електростанції загальною потужністю понад 30 млн кіловат. Споживачами електроенергії є атомна промисловість і такі виробництва, як виплавка алюмінію, електрохімія тощо. Центрами авіаракетної промисловості стали Даллас – Форт-Уері і Атланта. На місі Канаверал у Флориді побудований космодром. Це місце стартів більшості космічних апаратів США, включаючи всі польоти з космонавтами на борту. Центр управління пілотованими польотами знаходиться поряд з Х'юстоном.

Найбільш відомими штатами Півдня, населення й економічний потенціал яких швидко зростає, є Техас та Флорида. Найбільшими містами – Даллас – Форт-Уерт, Х'юстон і Атланта. Техас відомий насамперед своїми розмірами. Його площа 699 тис. км². Але за іншими показниками він є третім після Каліфорнії та Нью-Йорка штатом країни. Нафтогазовий комплекс і воєнна промисловість поєднуються тут з розвинутим сільським

господарством. Техас є лідером за площею природних пасовищ, поголів'ям великої рогатої худоби, виробництвом м'яса і бавовни. Флорида з її вологим субтропічним кліматом відома космічною діяльністю, вирощуванням апельсинів і своїми пляжами та курортами [6].

Захід. Захід – майже половина території США, На його просторах розрізняють Гірські штати і Тихоокеанські штати (Каліфорнія, Тихоокеанський Північний Захід), Аляску і Гаваї [7].

Характерними рисами Гірських штатів, які займають найширшу частину Кордильєр, є гірський рельєф, посушливий клімат і незначна кількість населення. Це 28 % площі і тільки 5 % населення США. Традиційними галузями господарства тут є пасовищне скотарство, зрошуване, оазисне землеробство, видобуток руд і виплавка кольорових металів. З-поміж нових – наукоємні і воєнні виробництва та туризм. Найбільші міста району – Солт-Лейк-Сіті, Денвер і Фінікс зв'язані з виробництвом електроніки і ракет. Туристів у Гірських штатах приваблюють екзотичні ландшафти в національних парках, зимові види спорту, можливості полювання і рибальства.

Каліфорнія – штат, який відіграє нині виняткову роль не тільки на Заході, а й у цілому в США. Він посідає перші місця за багатьма важливими економічними показниками, в тому числі за вартістю промислової і сільськогосподарської продукції, за кількістю наукових працівників і витратами на наукові дослідження, за розмірами урядових воєнних контрактів і асигнувань на освоєння космосу, за ступенем автомобілізації тощо. Населення штату за останні п'ятдесят років зросло з 6 до 30 млн чоловік і збільшується далі. Понад 45 % його жителів є «небілими». Вважають, що незабаром Каліфорнія стане першим штатом, де «білі» становитимуть меншість. Природа Каліфорнії різноманітна і мальовнича. Понад 4/5 площі займають гори і пустелі. На відстані 140 км одна від одної розташовані найвища і найнижча точки «суміжних штатів» – гора Уїтні і Долина Смерті. В штаті дванадцять національних парків. Населення і господарство скупчені на невеликих приморських низовинах і у Великій Каліфорнійській долині. Головне природне багатство Каліфорнії – її клімат. Це сухі субтропіки середземноморського типу. Саме клімат перетворив Каліфорнію на «сад і город» США, спричинився до виникнення тут кінематографії і літакобудування. Він же приваблює сюди і спеціалістів найвищої кваліфікації. Каліфорнія дуже вдало розташована і має дешеву робочу силу (легальні і нелегальні мігранти з Мексики) [2].

Економіка штату надзвичайно різноманітна. Тут вирощують 2/5 всіх овочів і фруктів США. Є потужна консервна і виноробна промисловість. Проте більша частина зібраного врожаю в свіжому вигляді доставляється на ринки Приозер'я і Атлантичного узбережжя Півночі. Головну роль в обробній промисловості відіграють новітні наукоємні галузі і виробництво озброєння. Електронні компоненти, електронна обчислювальна техніка, засоби зв'язку і прилади є найважливішою продукцією. Третина авіаційно-космічної техніки і одна чверть американського озброєння виробляються в Каліфорнії. В штаті багато наукових лабораторій і університетів.

Головні урбанізовані зони сформувалися навколо Сан-Франциско і Лос-Анджелеса. Обидва міста є великими фінансово-торговельними, промисловими, транспортними, науковими і культурними центрами.

Розквіт Сан-Франциско (6,2 млн, осіб) почався під час "золотої лихоманки". Місто виділяється своїми історичними і культурними традиціями. В 1945 році тут була створена Організація Об'єднаних Націй. У передмісті Сан-Франциско Берклі розташований знаменитий Каліфорнійський університет [3].

Лос-Анджелес (14,5 млн, осіб) за своїми розмірами і значенням випередив Чикаго і став другим містом США після Нью-Йорка. Більше того, він уже кидає виклик самому Нью-Йорку. Сюди зараз прямує найбільша хвиля мігрантів. Господарська структура Лос-Анджелеса така ж сама, як і Каліфорнії в цілому. Одна з його частин – Голлівуд – славнозвісний центр кіноіндустрії, телебачення і радіо. У другій – Анахаймі – знаходиться «Діснейленд» – казкова країна, створена кінорежисером Уолтом Діснеєм.

Тихоокеанський Північний Захід – гірський район з помірним і вологим кліматом. Його багатства – ліси (майже 2/3 запасів деревини США) і гідроресурси. Найбільше значення тут мають лісозаготівлі, деревообробка, гідроенергетика, електроенергетика і електромістки виробництва, виплавка алюмінію. На річці Колумбія побудовано найбільший у світі каскад великих гідроелектростанцій загальною потужністю 25 млн кіловат. З-поміж них – ГЕС Гранд-Кулі (9 млн кВт). Головним містом Тихоокеанського Північного Заходу є Сієтл – важливий центр авіакосмічної промисловості. В ньому розміщені заводи компанії «Боїнг» [7].

Аляска – найбільший за територією і найменш заселений штат США. На площі 1,5 млн км проживає тільки 600 тис. чоловік. Аляска дуже багата на природні ресурси: мінеральні, гідроенергетичні, лісові й рибні. Поки що дістав найбільшого розвитку видобуток нафти. Експлуатація родовищ нафти та її транспортування з північного на південний берег за допомогою трубопроводу в умовах субарктики пов'язана з розв'язанням складних технічних і екологічних проблем. Найбільше місто Аляски – Анкоридж – є вузлом повітряних сполучень через Північний полюс. Популярними стали туристські маршрути у цей суворий і водночас величний за своїми ландшафтами край. Крім природних національних парків тут створено історичний парк «Клондайська золота лихоманка», в якому відтворені пам'ятки того часу.

Гаванські острови – штат невеликий як за площею, так і за кількістю жителів. Галузями його господарства є туристський бізнес і тропічне землеробство. Місто Гонолулу – важливий вузол морських і повітряних сполучень у басейні Тихого океану.

Висновки. Кожна галузь, будучи складовою частиною господарства в цілому, разом з тим, є ланкою того чи іншого районного ТПК. Взаємне переплетення галузевих і регіональних аспектів – типова риса географічного обґрунтування територіальної організації господарства будь-якої країни і США зокрема. Тому вивчення окремо взятої галузі господарства окремого економічного району США, має розкрити всю повноту зв'язків і відносин з іншими галузями, населенням і його трудовими ресурсами, історично накопиченими матеріальними цінностями, навколишнім природним середовищем, сировинними та паливно-енергетичними ресурсами.

ДЖЕРЕЛА ТА ЛІТЕРАТУРА

1. Безуглий В.В., Козинець С.В. Регіональна, економічна і соціальна географія світу / В.В. Безуглий, С.В. Козинець. – К.: Академія. – 2007. – 688 с.
2. Губарев В.К. Географія світу: довідник школяра і студента / В.К. Губарев – Донецьк: ТОВ ВКФ«БЛО», 2006. – 576 с.
3. Ципін В.Л. Економічна і соціальна географія світу. 10 клас / В.Л. Ципін. – Х.: Країна мрій, 2002. – 108 с.
4. Яценко Б.П. Економічна і соціальна географія світу: Підручник для 10 класу / Б.П. Яценко. – К.: Прок-Бізнес, 2004 – 351с.
5. США: Північ [Електронний ресурс]. – 2015. – Режим доступу до ресурсу: <http://geograf.at.ua/index/0-50>
6. США: Південь [Електронний ресурс]. – 2015. – Режим доступу до ресурсу: <http://geograf.at.ua/index/0-51>
7. США: Захід [Електронний ресурс]. – 2015. – Режим доступу до ресурсу: <http://geograf.at.ua/index/0-52>

*Юлія Дойонко
(Переяслав-Хмельницький)*

ПАЛИВНО-ЕНЕРГЕТИЧНИЙ КОМПЛЕКС УКРАЇНИ

Актуальність проблеми дослідження: Найважливішим завданням сьогодення України для забезпечення її функціонування як суверенної держави та повноцінної участі у міжнародних відносинах є вибір ефективної моделі розвитку, розробка стратегії та системи національної безпеки, які мають бути адекватними геополітичній ситуації, що склалася. Важливе місце у вирішенні цих проблем займають питання створення умов для ефективної роботи та розвитку українського паливно-енергетичного комплексу (ПЕК) [1, с.67-89].

У зв'язку з цим велике значення набуває вивчення паливно-енергетичного потенціалу України в цілому, аналіз систем господарського використання, що склалися в різних соціально-економічних структурах сучасного світового співтовариства, розробка уявлень про регіональне та оптимальне освоєння природних багатств.

Аналіз останніх досліджень та публікацій. Останніми роками дослідження основних проблем розвитку ПЕК України й різноманітних аспектів забезпечення енергетичної безпеки країни займаються фахівці Національної академії наук України, українського Центру економічних і політичних досліджень ім. О. Разумкова, галузевих інститутів, Науково-дослідного економічного інституту Мінекономіки України, зокрема: А. Андреев, В. Кошеленко, Д. Костров, Ж. Сіднева та ін. Ж. Сіднева у своїх працях дає оцінку стану і висвітлює проблеми розвитку здебільшого нафтогазового комплексу України, не відтворюючи загальної картини стану ПЕК країни; В. Кошеленко показує місце вугільної галузі в енергетичній стратегії України, наводячи досвід зарубіжних країн із її реструктуризації, проте недостатньо глибоко розкриває ключові проблеми розвитку цієї галузі в нашій державі; Д. Костров доводить необхідність структурної реформи українського паливно-енергетичного комплексу, лише стисло аналізуючи основні перешкоди втілення її в життя. Аналіз публікацій показує, що ПЕК України в цілому є недостатньо вивчений, багато аспектів його розвитку залишаються нерозкритими. Саме тому ця тема була обрана для дослідження.

Виклад основного матеріалу. У народному господарстві України паливно-енергетичний комплекс відіграє дуже важливу роль. Він є невід'ємною частиною економічного і суспільного добробуту. Ця тема для України є актуальною, особливо на сучасному етапі розвитку, коли проблема енергозабезпечення постала надзвичайно гостро. Розвивати паливно-енергетичний комплекс, забезпечувати суспільство енергетичними ресурсами - одне з найважливіших завдань будь-якої держави. Прискорений соціально-економічний розвиток країни нерозривно пов'язаний з рівнем розвитку всіх галузей паливно-енергетичного комплексу.

Перспективи розвитку та розміщення паливно-енергетичного комплексу пов'язані з багатьма чинниками. Це збільшення масштабів геологічних і географічних досліджень на території України традиційних видів палива – нафти, газу в Донецько-Придніпровській западині, Причорноморській низовині, Прикарпатті і Закарпатті. В старих промислових районах збільшення видобутку можна досягти за рахунок застосування сучасних технологій вилучення нафти з надр. У Донбасі можна освоювати 78 розвіданих ділянок із можливим сумарним видобутком 127 млн. т вугілля на рік. Оскільки в Донбасі шахтний фонд значно застарів, необхідно технічно переоснастити і реконструювати його підприємства [2, с. 2-5].

Україна має великі перспективні нафтогазоносні площі. За оцінками спеціалістів, тут можливі відкриття родовищ світового масштабу. Насамперед, це стосується шельфу Чорного моря.

Слід проводити реконструкцію атомної електроенергетики на новій технологічній основі, створювати енергоблоки, які використовували б уран низького збагачення, що його виробляють наші збагачувальні фабрики. Придніпров'я та Прикарпаття. Доцільно будувати нові блоки середніх за потужністю атомних електростанцій під землею з багатократним рівнем техніки безпеки, як це робиться за рубежом. Їхнє захоронення після закінчення експлуатації не потребує багато часу та коштів.

Найважливіша тенденція в розвитку електроенергетики – об'єднання електростанцій в енергосистемах, які здійснюють виробництво, транспортування і розподіл електроенергії між споживачами. Створення енергосистем зумовлюється потребою ритмічного забезпечення споживачів електроенергією, виробництво якої має не тільки сезонні, а й добові коливання.

Перспективним є виробництво електроенергії з нетрадиційних джерел. Доцільно переробляти буре вугілля на рідке паливо, використовувати термальні води, що рентабельно для Карпат і Криму, де на глибинах 1000 і 2000 м температура термальних вод досягає 700С і 1000С. Варто використовувати енергію малих річок, морських хвиль, сірководню вод Чорного моря, силу вітру, енергію сонця, метану шахт Донбасу тощо.

Структурна перебудова народного господарства, економне використання різноманітних видів палива та енергії і впровадження економічних стимулів сприятимуть зменшенню енергоємності національного продукту. Сьогодні в Україні не має механізму стимуляції зменшення споживання енергоносіїв, який має включати державну систему збереження енергоносіїв на тривалу перспективу, систему стандартів і нормативів витрат паливно-енергетичних ресурсів, звітність про енергозбереження. Потрібно на макроекономічному рівні визначити пріоритети енергозабезпечення споживачів на період відродження економіки, прийняти рішення щодо повного зупинення збиткових, енергоємних неперспективних підприємств і виробництв, вирішити питання фінансування об'єктів життєзабезпечення. Існує чітко налагоджений зв'язок – без усунення негараздів в енергетиці неможливо досягти ні економічного, ні суспільного прогресу [3, с. 2-6].

Вирішення основних проблем паливно-енергетичного комплексу та його стабілізація дасть значний поштовх у напрямку покращання ситуації у всій економіці країни, тим більше, що ця умова є однією з основних на шляху до стабілізації суспільного розвитку країни. У відповідності з розробленою Національною енергетичною програмою України до 2020 р. електроенергетика матиме кілька напрямів розвитку [4, с. 26].

Для визначення оптимальних рівнів споживання електроенергії враховувались майбутні структурні зрушення в економіці України, зокрема:

- розвиток промислового потенціалу для виробництва продукції, яка забезпечить першочергові потреби в продовольчих та промислових товарах;
- прискорений розвиток агропромислового потенціалу, паливно-енергетичного комплексу, переорієнтація машинобудування на виробництво складної наукомісткої і конкурентоспроможної продукції;
- збільшення обсягів експортної продукції та імпорто-замінної продукції;
- зниження обсягів виробництва неконкурентоспроможної продукції та ін.

Головним завданням перспективного розвитку є визначення шляхів досягнення якісно нового стану ПЕК, підвищення конкурентоспроможності його продукції та послуг на світовому ринку на основі використання потенціалу та встановлення пріоритетів розвитку комплексу, формування заходів та механізмів державної енергетичної політики з урахуванням прогнозованих результатів її реалізації.

В якості таких пріоритетних завдань визначено:

- повне та надійне забезпечення економіки та населення країни енергоресурсами за доступними, але разом з цим, стимулюючими енергозбереження, цінами, зниження ризиків та недопущення кризових ситуацій в енергозабезпеченні країни;
- зниження питомих витрат на виробництво та використання ПЕР за рахунок раціоналізації його споживання, застосування енергозберігаючих технологій та обладнання, скорочення витрат при видобутку, переробці, транспортуванні та збуту продукції ПЕК;
- підвищення фінансової стійкості та ефективності використання потенціалу енергетичного сектору для забезпечення соціально-економічного розвитку країни;
- мінімізація техногенного впливу на оточуюче середовище на підставі застосування економічних стимулів, удосконалення структури виробництва, втілення нових технологій видобутку, переробки, транспортування, збуту та споживання продукції [5].

Висновки. У ході дослідження з'ясовано, що в даний час для України характерним є етап докорінної реструктуризації всієї електроенергетики та впровадження енергетичного ринку, який за своєю формою буде унікальним у Європі. При цьому повинні бути створені можливості для того, щоб споживачі залежно від своїх потреб та фінансових можливостей могли купувати необхідну кількість енергоресурсів за обумовленими цінами; кілька підприємств – постачальників має зростати, з метою «здорової» конкуренції, в даний час намагаючись запропонувати кращі умови. На боці виробництва енергії засновано шість виробничих об'єднань у формі акціонерних товариств, з яких чотири організовані за регіональним принципом (Західенерго, Центренерго, Донбасенерго, Дніпроенерго) і два за функціональним (Атоменерго, Гідроенерго).

ДЖЕРЕЛА ТА ЛІТЕРАТУРА

1. Байков Н. Топливно-енергетический комплекс / Н.Байков // Мировая экономика и международные отношения. – 2000. – №8. – С.61-67.
2. Діак І. Поле битви – газотранспортна система // Голос України. – 2007. – 20 лют. – С. 6-7.
3. Костров Д. Головні напрями структурної реформи паливно-енергетичного комплексу / Д. Костров // Формування ринкових відносин в Україні. – 2005. – №4. – С. 72-76.
4. Кононенко І.К. Електроенергетика: проблеми та перспективи / І.К.Кононенко // Економіка України. – 1996. – № 2. – С. 12-13.
5. Коробко Б. Концепція довгострокового розвитку паливно-енергетичного комплексу України / Б.Коробко // Розбудова держави. – 1998. – №11-12. – С. 89-99.

*Маріанна Ковальчук
(Переяслав-Хмельницький)*

ПРИРОДНО РЕСУРСНИЙ ПОТЕНЦІАЛ КРАЇН ПІВДЕННО-ЗАХІДНОЇ АЗІЇ
ТА ОСОБЛИВОСТІ ЙОГО ВИКОРИСТАННЯ

Актуальність проблеми дослідження: Розвиток людського суспільства пов'язаний з використанням різноманітних природних ресурсів, які являють собою компоненти природи, що використовуються або можуть бути використані у виробничій і невиробничій діяльності людини. Наявність тих чи інших природних ресурсів є базою для розвитку економіки країни.

За раціонального природокористування навколишнє середовище не зазнає катастрофічного впливу виробничої діяльності людини, а знаходиться в стані екологічної рівноваги. За нераціонального природокористування стан навколишнього середовища з кожним роком погіршується, що призводить до локальних, регіональних і загальносвітових екологічних проблем.

Аналіз останніх досліджень та публікацій. Питання аналізу й оцінки природних ресурсів висвітлено у працях багатьох вітчизняних та зарубіжних вчених: Г.О. Аксеньонка, В.І. Андрейцева, Г.І. Балюка, М.М. Баранського, Г.С. Башмакова, С.А. Боголюбова, А.Б. Грамматчикова, О. В. Зайчука, Л.А. Заславської, І.І. Каракаша, М.І. Клеандрова, Б.Д. Клюкіна, І.М. Козьякова, О.С. Колбасова, Т.Лаво, Ф. О. Лисенка П.А.Тутковського, В. С. Попова, В.П.Руденка, І. Т. Шабеки.

Виклад основного матеріалу: Південно-Західна Азія лежить у субтропічному і тропічному поясах. Це один з найжаркіших і найпосушливіших регіонів світу, Більшість територій зайнята горами, сухими степами, напівпустелями і пустелями, які використовуються як грубі пасовища. Землеробство можливе здебільшого тільки за умов штучного зрошення. Ґрунти бідні на гумус і зазнають ерозії і засоленн. лісів майже немає. Вода часто цінується дорожче за землю. На атмосферні опади можна розраховувати тільки на плато і в гірських долинах. Ресурси поверхневих і підземних вод на низовинах дуже обмежені. Опріснення морської води, що поширилось останнім часом, зосереджено на Аравійському узбережжі Перської затоки. Головне багатство надр регіону становить нафтогазоносний басейн Перської затоки, в якому зосереджено 66 % запасів нафти і 26 % запасів природного газу світу. З-поміж інших корисних копалин вирізняються хроміти Туреччини, мінеральні солі Мертвого моря і фосфорити Йорданії та Ізраїлю. Численні гірські хребти та великі простори пустель ускладнюють транспортне будівництво. Найбільшою у світі країною-пустелею називають Саудівську Аравію, а гірська система Гіндукушу в Афганістані – одна з найбільш важкопрохідних.

Для розвитку економіки країн Південно-Західної Азії дуже важливе значення має природно-ресурсний потенціал (ПРП). Господарство у більшості країн зберігає яскраво виражену сировинну і аграрну спеціалізацію.

Один із ключових ресурсів, необхідних для життєдіяльності людини – вода. Південно-Західна Азія належить до найбільш посушливих районів світу. Велика частина території багатьох країн регіону зайнята пустелями і напівпустелями. Так, в Йорданії – 85 %, у Саудівській Аравії, Кувейті та ОАЕ – близько 95 %, у Судані – понад 70 %, у Сирії – 70 %, в Ізраїлі – 60 % [3, с. 3-14].

Як наслідок – регіон бідний на поверхневі води. Більшість рік маловодні і мають тимчасовий стік. Найбільші з них: Тигр і Євфрат. Водопостачання і зрошення земель в засушливих районах Туреччини, Сирії й Іраку дуже залежить від цих рік. Найбільш густу річкову мережу в має Туреччина. Її ріки не судноплавні, але мають важливе значення як джерела гідроенергії. Річкову мережу в Аравії утворюють тимчасові водотоки – ваді, які повноводні тільки в період дощів. Влітку пересихають або дуже міліють. Лише р. Йордан має постійну течію. Але, як зауважують експерти, в Йорданії більше історії, ніж води. Ця ріка задовольняє потреби чотирьох арабських країн – Сирії, Лівану, Йорданії й Ізраїлю. Політична ситуація в регіоні не дає змоги координувати використання водних ресурсів. Озер практично немає, а ті, що є, в основному, безстічні, сильно засолені. Багато з них влітку зовсім пересихають. Найбільші озера – Мертве море, Резайс, Ван.

Головне багатство країн Південно-Західної Азії – нафта. Основні її запаси зосереджені в межах величезного нафтогазового басейну Перської затоки, який простягнувся більш як на 2500 км. від передгір'їв

Східного Тавру до Аравійського моря. Він займає передгір'я Загросу, Месопотамію, східну частину Аравійського півострова і акваторію Перської затоки. Більша частина нафтових родовищ залягає на глибині 1800-3000 м. У басейні Перської затоки відомі близько 200 родовищ нафти, серед яких 12 так званих супергігантів з дійсними запасами нафти понад 1 млрд. т. кожен. В Саудівській Аравії знаходиться найбільше в світі нафтове родовище Гсавар. Його запаси – 11,9 млрд. т. Другим великим родовищем є Бурган-Ахмаді-Магва, яке займає східне узбережжя Кувейту. Його запаси оцінюються у 8,5 млрд. т.

Родовища нафти розкидані вздовж берегів Перської затоки, включаючи шельф, і на Месопотамській низовині. Найбільші запаси має Саудівська Аравія (понад 35 млрд тонн, більш як 1/4 світових). Запаси нафти Ірану, Іраку, Кувейту і Об'єднаних Аравійських Еміратів оцінюються в 12-13 млрд тонн кожного. Розміри видобутку (близько 1/3-1/4 світового) і експорту (30-40 % світового) нафти зазнають значних коливань як у цілому, так і в окремих країнах через нестійкість світової кон'юнктури, і особливо через місцеві конфлікти [1, с. 225-260].

Нафтова промисловість країн Перської затоки – експортна галузь. Місцевий ринок вузький, він споживає близько 1/10 видобутку. Нафта експортується у сирому вигляді і тільки 10 % – у вигляді нафтопродуктів. Вивіз у Європу здійснюється морем через Суецький канал або навколо Африки, а також трубопроводами до портів Червоного і Середземного морів. Величезні масштаби вивозу нафти призвели до появи сучасної спеціалізованої транспортної інфраструктури. На берегах Перської затоки є півтора десятка нафтових портів-терміналів, які належать до найбільших у світі і здатні обслуговувати супертанкери будь-яких розмірів. Дуже розгалужена мережа нафтопроводів, якими транспортують нафту у порти Червоного і Середземного морів. Частина з них постійно закрита внаслідок конфліктних ситуацій, найбільшим з діючих є нафтопровід Абкайк - Янбу (дві нитки по 1 200 км завдовжки). Для збільшення експорту нафти з Перської затоки реконструйовано (поглиблено) Суецький канал, побудовано нафтопровід від Суеца до Олександрії в Єгипті, з Ірану до портів середземноморського узбережжя Туреччини. Розпочато будівництво нафтопроводу Газіантеп - Самсун, який дасть вихід до портів Чорного моря, в тому числі до Одеси [2, с. 204-205].

Запаси природного газу в країнах Південно-Західної Азії оцінюються у 34 трлн. м³, що становили чверть світових запасів.

Родовища природного газу виявлено у тих самих районах, що й нафтові. Найбільші його родовища – Норт-Філд (Катар) та Канган і Парс (Іран). У чотирьох країнах – Ірані, ОАЕ, Саудівській Аравії і Катарі зосереджено понад 90% усіх запасів природного газу субрегіону, з яких більше половини припадає на Іран.

Мінеральні ресурси регіону розвідані недостатньо. Крім величезних запасів нафти (66% світових запасів) та газу (26%), виділяються значні обсяги хромітів (Туреччина), мінеральних солей Мертвого моря та фосфоритів, калійних солей (Йорданія, Ізраїль)

Регіон бідний на лісові ресурси. Середня лісистість – 9%. У деяких країнах цілком відсутня лісова рослинність (Бахрейн, Кувейт, Йорданія, Афганістан, ОАЕ). Багата гірська флора характерна для Грузії (40% території), Кіпру (30%), Туреччини (26%), Ірану (10%) [5, с. 236].

Країни мають сприятливі передумови для розвитку рекреаційної галузі економіки. У більшості з них є унікальні природні передумови – гірські ландшафти, цілющі джерела, курорти узбережжя Чорного, Середземного й Червоного морів; історичні та культурні пам'ятки трьохтисячолітньої історії (археологічні розкопки, печерні буддійські монастирі в Афганістані, релігійні пам'ятки – мінарети, мечеті, мавзолеї середньовіччя). Цікаві для туристів екзотичний спосіб життя в оазисах, горах, а також сучасна екзотика багатих «золотих князівств» Перської затоки.

Основні центри туризму: Єреван (сховище давніх рукописів Матенадаран), Ечміадзін у Вірменії; прибережна чорноморська смуга Гагра – Сухумі – Поті – Батумі в Грузії; Єрусалим, Хайфа в Ізраїлі; Егейське і Середземне узбережжя Туреччини, Стамбул, Ізмір, Анталія, руїни Трої, Ефеса і Мілета.

Регіон – найбільший у світі центр паломництва [4, с. 3-11].

Висновки: Південно-Західна Азія знаходиться на перехресті важливих світових міжконтинентальних шляхів (морських, повітряних і сухопутних), які з'єднують країни Європи з країнами Африки, Південної і Південно-Східної Азії, Австралії і Океанії.

Сучасне значення країн Південно-Західної Азії в світі визначається не тільки її стратегічним положенням, а й величезними покладами нафти в цьому районі. Образно кажучи на близькому Сході завжди «пахне порохом і нафтою».

У надрах Південно-Західної Азії є також величезні запаси природного газу (близько 10 трлн. м³), виявлені хромітові, залізні, мідні, марганцеві, свинцеві, цинкові, сурмяні, молібденові руди, фосфорити, боксити, природна сірка, калійна і куховарська солі, будівельні матеріали тощо. Деякі родовища корисних копалин за своїми запасами відносяться до найбільших у світі.

ДЖЕРЕЛА ТА ЛІТЕРАТУРА

1. Доценко Ю.М., Мішогло Г.О. Економічна і соціальна географія світу. – К., 2010.
2. Кузик С.П. Соціально-економічна географія світу: Загальна частина / С.П.Кузик; 2-ге вид., перероб. і доп. – Тернопіль: Підручники і посібники, 1998. – С. 100–133.

3. Мала гірнича енциклопедія . В 3-х т. / За ред. В. С. Білецького. – Донецьк: Донбас, 2014.
4. Максаковский В.П. Географія світових природних ресурсів /В.П.Максаковский / Географія в школі. – 2006. – № 7. – С.3-11.
5. Родіонова І.А. Макрогеографія промисловості світу: Навч. посібник / І.А.Родіонова. – М., 2013. – 236 с.

*Юлія Краснюк
(Переяслав-Хмельницький)*

ВУГІЛЬНА ПРОМИСЛОВІСТЬ УКРАЇНИ: СУЧАСНИЙ СТАН, ОСНОВНІ ПРОБЛЕМИ ТА ПЕРСПЕКТИВИ РОЗВИТКУ

Постановка проблеми. Вугільна промисловість – це найбільш розвинена галузь паливної промисловості України, яка за обсягом видобутку палива в натуральному вираженні посідає перше місце серед інших галузей паливно-енергетичного комплексу. Вугільна промисловість в Україні є давньою і традиційною галуззю, яка займає домінуюче місце серед паливних галузей. Вугілля України – єдина енергетична сировина, запасів якої потенційно достатньо для того, щоб забезпечити енергетичну безпеку нашої держави та сприяти розвитку металургійної та хімічної промисловості. Якщо в структурі світових запасів основних видів органічного палива вугілля становить 67 %, то на Україні – 95,45 %. Роль вугілля в паливно-енергетичному комплексі України буде постійно зростати. Вугільна промисловість є стратегічною галуззю країни.

Вугільна галузь належить до найбільш проблемних у промисловості України: з одного боку, вона є основним джерелом забезпечення національної економіки власними енергоресурсами, а з іншого – через складні природні умови розробки родовищ та загалом невисокий технічний рівень є недостатньо конкурентоспроможною, важко адаптується до ринкових умов господарювання, потребує вагомої державної підтримки. За економічними, фінансовими, технічними та соціальними показниками вугільна промисловість перебуває у глибокому кризовому стані, що не дає можливості розвиватися як самій цій галузі, так галузям споживачам її продукції. Це характеризується падінням видобутку вугілля, фізичним зношенням основних фондів, значним відставанням від передбачених проектами реконструкції та технічного переоснащення термінів введення потужностей. Галузь яка мала би бути джерелом бюджетного наповнення, сама постійно потребує бюджетної підтримки. Тож актуальною стає проблема виводу вугільної промисловості з довготривалої кризи та перетворення її на стратегічну галузь, яка б забезпечила ліквідацію енергетичної залежності України від зовнішніх впливів або хоча б зменшила її до мінімуму.

Аналіз останніх досліджень і публікацій. Над цією важливою науковою і практичною проблемою працювали в різні часи і працюють на даному етапі В. В. Кошеленко [3], О. О. Підгайна [6], О. В. Щудло [8], О. І. Амоша, А. І. Кабанов, Л. Л. Стариченко [1] та багато інших.

Метою даної статті є визначення перспектив розвитку, сучасний стан та проблеми розвитку вугільної промисловості.

Виклад основного матеріалу. Україна має великі запаси (до 200 млрд. т) високоякісного вугілля, яке здебільшого залягає на значній глибині у Донецькому, Львівсько-Волинському та Придніпровському (буре) басейнах. 75 % вугілля використовується як паливо, 25 % – як технологічна сировина для чорної металургії, хімічної промисловості та деяких інших галузей [9].

Найбільшим у країні районом видобутку кам'яного вугілля залишається Донецький басейн. Він був відкритий у 1721 році Г. Капустініним, а перша шахта закладена у 1795 році. Нині тут діє близько 270 шахт, майже на половині з яких добувають високоякісне коксівне вугілля. Зростання добутку вугілля сприяло становленню чорної металургії в регіоні. З ХХ ст. нараховується більш ніж 300 промислових підприємств: шахти, металургійні заводи, фабрики, комбінати, цеха, хімзаводи, мануфактури, підприємства харчової промисловості [7, с. 231].

Вугленосні площі в Донбасі становлять понад 50 тис. км² і зосереджують близько 98 % запасів кам'яного вугілля України. Родовища вугілля басейну утворюють три компактних осередки: «Старий Донбас» (межа Луганської та Донецької областей), «Західний Донбас» (Дніпропетровська область) та Південний Донбас (південь Донецької і Луганської областей).

Вугільну промисловість представляють 101 шахта і шахтоуправління, 12 шахтобудівних підприємств, 33 фабрики. Балансові промислові запаси вугілля складають 14,3 млрд. т, у тому числі що коксується – 7,5 млрд. т. Виробнича потужність вуглевидобувних підприємств складає близько 56 млн. т. [9].

Донецьке вугілля має високу собівартість, що пов'язано з невеликою потужністю (0,5-2 м) та глибоким заляганням пластів. Тут знаходиться найглибша в Україні шахта «Глибока» (405 м). Майже 90 шахт є нерентабельними і поступово мають бути закриті. Інші шахти вимагають суттєвої реконструкції. Це зумовлює серйозні фінансові і соціальні проблеми. Адже з вугільною промисловістю прямо чи опосередковано пов'язана діяльність майже 40 % міського населення Донецької та Луганської областей.

Розвиток цієї вугільної бази сприяв поліпшенню паливного балансу Західного регіону України, формуванню нових промислових комплексів, виникненню міських поселень (м. Нововолинськ, м. Червоноград, м. Шахтарськ).

Основними районами видобутку бурого вугілля є Придніпровський буровугільний басейн (Кіровоградська, Черкаська, Житомирська області), а також Тернопільська і Закарпатська області. Він охоплює площу понад 100 тис. км², на якій виявлено близько 200 родовищ та проявів бурого вугілля. Середня потужність буровугільних пластів у басейні становить 4-5 м, сягаючи в окремих родовищах до 25 м. Переважно неглибоке залягання вугленосних на шарувань (від 10 до 150-200 м) дозволяє видобувати буре вугілля відкритим (кар'єрним) способом. Лише 1/3 палива на початок 90-х років тут видобувалась підземними (шахтними) методами. Запаси вугілля, яке можна видобувати відкритим способом, розподіляються у 58 родовищах. Найбільше таких родовищ у Кіровоградській (29), Дніпропетровській (19) та Черкаській (5) областях. За останні роки його видобуток перебуває в межах 4,0-4,5 млн. т [4, с. 115].

Основним районом видобутку кам'яного вугілля є Донецький басейн. Видобувають вугілля в 295 каменновугільних шахтах, з них 131 шахта з коксівним вугіллям. Найбільшим басейном в Україні є Донбас із запасами 240 млрд. т. Тут є усі марки вугілля: коксівне (половина запасів), антрацит, газовий. Донецьке вугілля має високу теплотворну здатність і незначну зольність. Проте собівартість його порівняно велика через велику глибину залягання пластів [5, с. 68].

Фактори небезпеки українських вугільних шахт: 90 % шахт небезпечні за метаном, 60 % – за вибухами вугільного пилу; 45 % – за раптовими викидами; 22 % – за самозайманням вугілля. У 2002 р. коефіцієнт травмування становив на 1 млн т 26,7 осіб, коефіцієнт смертельного травматизму – 3,3 осіб. Кількість професійних захворювань – 56 тис. осіб. Крім того, для шахтного фонду характерне застаріле обладнання (99 шахт Донбасу були введені в експлуатацію у довоєнні часи, 80 % шахт працюють без реконструкції більш як 20 років). На вугільних шахтах за 12 місяців 2014 року травмовано 2034 гірника (2013 року – 3147 осіб, менше на 1113 осіб або зниження на 54,7 %), з них 99 – смертельно.

Середня глибина розробки на шахтах України досягла 635 м. На глибоких (більше 600 метрів) горизонтах у 2000 році працювали 105 шахт (48,2 %), на частку яких припадало 47,9 % всього видобутку вугілля. На 25 шахтах (11,5 %) гірничі роботи проводились на глибинах 1000–1300 метрів. У перспективі до 2010 року середня глибина розробки дійде до 730 метрів. Із загальної кількості шахт України, які розроблюють пласти кам'яного вугілля і антрациту і мають самостійні вентиляційні системи, 74,2 % віднесені до сильно газоснахних. На 35,7 % шахт розроблюються пласти, небезпечні через раптові викиди вугілля і газу. На 17 шахтах розроблюються 33 пласти, схильні до гірничих ударів. До 2010 року кількість загрозливих і ударонебезпечних пластів зростає до 40. За останні три роки в Донецькому басейні щорічно в середньому відбувалося більше 80 газодинамічних явищ [2, с. 178].

В Україні за станом на 1 січня 2000 г. експлуатувались 236 шахт із загальною виробничою потужністю 109,01 млн.т і 7 розрізів із загальною потужністю 3,3 млн.т. Коксівне вугілля видобували 93 шахти із загальною потужністю 50,875 млн.т. Балансові запаси коксівного вугілля на діючих підприємствах становлять 4378,95 млн.т, або 44,4 % загальних балансових запасів на цих шахтах. У 2000 році в Україні було видобуто 80,3 млн.т вугілля [2, с. 182].

На початок 2012 року на Україні налічувалося 20 вуглевидобувних компаній і 145 шахт. Політична криза осені 2013 – 2014 рр. негативно вплинула на стан економіки країни. У 2013 році обсяг видобутку коксівного вугілля знизився на 4,4 % – до рівня 23,7 млн. У вересні 2014 на Україні працювали тільки 36 шахт – 12 шахт за межами Донбасу і 24 з 93 шахт Донбасу (ще 60 шахт перебували у режимі підтримки життєдіяльності, а 7 були повністю зруйновані в ході бойових дій) [10].

Станом на 2014 рік, у зв'язку з проросійським сепаратистським рухом на Донбасі та українсько-російською війною 2014 р., експерти оцінили падіння видобутку українського вугілля за 2014 рік на 60 %. Видобуток вугілля за жовтень 2014 року становив 1 140 млн. і скоротився порівняно з жовтнем 2013 року на 64,9 % або на 2 108 млн. тонн [10].

У січні 2015 уряд України прийняв рішення продати всі 35 державні вугільні шахти, які продовжували вести видобуток вугілля. З 12 березня 2015 року уряд України припинив дотування вугільної промисловості України.

Висновки. Проведене дослідження сучасного стану ресурсної бази вугільної промисловості показало, що хоча запаси вугілля в Україні значні, стан їх розвіданості та ступінь використання свідчить про неможливість суттєвого збільшення його видобутку в перспективі. Зважаючи на те, що за останні 25 років в Україні нові шахти практично не будувались, а кількість діючих шахт у зв'язку з вичерпанням запасів вугілля та іншими причинами постійно зменшується, нарощування обсягів вуглевидобутку нині можливе за рахунок впровадження у виробництво прогресивних технологій, нових, більш продуктивних технічних засобів для виймання, транспортування та переробки вугілля, а також залучення до видобутку покладів вугілля, що знаходяться на значних глибинах та в тонких пластах, некондиційних запасів.

Україна має достатньо можливостей для подальшого розвитку вугільної промисловості та функціонування галузі протягом терміну, який набагато перевищує можливості газової та нафтової промисловостей. Зважаючи

на запаси, у перспективі вугілля займатиме провідне місце у виробництві паливно-енергетичних ресурсів країни. Отже, слід зазначити, маючи достатні запаси вугілля як за якістю, так і за кількістю Україна може й повинна бути енергетично незалежною та економічно стабільною державою, упевнено створювати свою соціально спрямовану економіку.

Але, на жаль, аналізуючи нинішній стан вугільної промисловості, необхідно відзначити, що саме відсутність системного підходу до реалізації державної політики у цій галузі призвели її до кризового стану. Водночас вирішувати проблеми однієї вугільної галузі без системного підходу до розв'язання проблем і реформ в паливно-енергетичному комплексі неможливо. Держава негайно повинна приділити максимум уваги вугільній, металургійній та паливно-енергетичній галузям одночасно та сукупно. Вирішуючи проблеми в комплексі є можливість досягти позитивних наслідків.

ДЖЕРЕЛА ТА ЛІТЕРАТУРА

1. Амоша О. І. Проблеми вітчизняної вугільної промисловості у світі вступу України до світової організації торгівлі: [монографія] / О. І. Амоша, А. І. Кабанов, Л. Л. Стариченко; НАН України; Інститут економіки промисловості. – Донецьк, 2007. – 68 с.
2. Енергетичні ресурси та потоки / Відповід. ред. А. К. Шидловський. – К. : Укр. енцикл. знання, 2003. – 427 с.
3. Кошеленко В. В. Оцінка місця вугільної галузі в енергетичній стратегії України та проблеми її розвитку / В. В. Кошеленко // Формування ринкових відносин в Україні. – 2007. – №2. – С. 103-106.
4. Кротун І. М. Природні умови та ресурси України: Навчальний посібник / І. М. Кротун, Л. К. Коротун, С. І. Коротун. – Рівне : УДАВГ, 2003. – 175 с.
5. Олійник Я. Б. Основи екології: підручник / Я. Б. Олійник – К. : Знання, 2012. – 558 с.
6. Підгайна О. О. Соціальний аспект реструктуризації вугільної галузі / О. О. Підгайна // Економіка України. – 2010. – № 7. – С. 77-83.
7. Шаблій О. І. Соціально-економічна географія України: Навч.посібник. / За ред.проф. О. І. Шаблія. Вид. друге, перероб. і доп. – Львів: Світ, 2000. – 680 с.
8. Щудло О. В. Проблеми функціонування вугільної галузі України в ринкових умовах / О. В. Щудло // Формування ринкових відносин в Україні. – 2009. – №8. – С.68-70.
9. Романькова О. М., Сидоренко І. В., Ковальська А. О. Статистичні показники промислової продукції в Донецькій та Київській областях. [Електронний ресурс]. – Режим доступу: rusnauka.com/5_SWMN_2012/Economics/9_100898...
10. [Електронний ресурс]. – Режим доступу: <http://newsoboz.org/ekonomika/dobycha-uglya-v-ukraine-ruhnula-pochti-na-60--18092014153626>

*Наталія Мялик
(Переяслав-Хмельницький)*

ЗМІНА ПРИРОДНИХ ЛАНДШАФТІВ ПІД ВПЛИВОМ ГОСПОДАРСЬКОЇ ДІЯЛЬНОСТІ ЛЮДИНИ

Актуальність проблеми дослідження. Актуальність вивчення зміненого людиною природного середовища зумовлює традиційно велику кількість напрацювань у галузі антропогенного ландшафтознавства, значний спектр поглядів, підходів, аспектів дослідження. Огляд публікацій із зазначеної тематики надає широке поле для дискусій, для пошуку однодумців. Так, В.М. Петлін звертає увагу на поширення досліджень, об'єкт яких – природні ландшафти з антропогенними елементами (будівлями, мостами, комунікаціями тощо), і зазначає, що останні є «далеко не ландшафтними утвореннями», що їх можливо класифікувати, занотовувати, натуралістично описувати, але адекватно досліджувати у функціональному аспекті неможливо. Автор оцінює таку тенденцію, як загрозу для сучасного ландшафтознавства занурення в антропогенний нігілізм, при якому відкидається все попереднє і на його місці вибудовуються природно-суб'єктивні утворення, які за своєю суттю є функціонально тупиковими.

Аналіз останніх досліджень і публікацій. Багато уваги вивченню антропогенного чинника у формуванні ландшафтів приділяв Л.Г. Рамент.

Грунтовними є дослідження відомих науковців: Т.Д. Александрової, А.Г. Ісаченка, Ф.М. Мількова, В.С. Преображенського, О.Ю. Ретеюма, Л.Л. Розанова.

Виклад основного матеріалу: Ландшафт – це генетично єдина геосистема, яка складається з природних компонентів (літоси та геологічних утворень, водної маси, повітря, ґрунту, біоти – рослини, тварини, гриби, мікроорганізми, рельєфу та клімату) і має певні властивості: цілісність, функціонування, структурність, динаміку, розвиток та інші. В природних умовах кожен ландшафт уявляє собою систему, яка є саморегульованою і характеризується певним рівнем взаємодії та організації неживої та живої матерії.

Як наслідок, достатньо змінити, хоча б один з компонентів природного ландшафту, що б порушити екологічну рівновагу в ньому, змінити інваріант та породити реакцію направлену, або на ліквідацію цих змін, або на перебудову самого ландшафту. Так утворюються антропогенні ландшафти – змінені, або штучно створені людиною на природній основі. Їх властивості визначаються особливостями господарського використання геокомпонентів і ландшафту в цілому, рівнем культури суспільства та його виробництва, природними законами. За функціонально-генетичними ознаками розрізняють такі основні види антропогенних ландшафтів: міський (формується у процесі створення і функціонування міст), ландшафт сільськогосподарський, лісогосподарський, водогосподарський, ландшафт промисловий, ландшафт рекреаційний, белігеративний тощо [2, с. 125].

Українські ландшафтознавці, в особі Шищенка П.Г., Маринича О.М. визначають антропогенний ландшафт – як ландшафт, змінений діяльністю людини в процесі виконання нею соціально-економічних функцій з відповідною технологією природокористування. У такому ландшафті значних змін зазнають рослинність і тваринний світ, ґрунти, мікрорельєф; відносно мало змінилися геологічний фундамент та основні риси клімату. Антропогенні ландшафти: господарські угіддя, населені пункти, промислові споруди, шляхи, антропогенні форми рельєфу (канали, кар'єри, відвали).

Враховуючи, що в господарську діяльність втягнуто більшу частину площі суші, можна сказати, що ландшафти, змінені людиною, панують на Земній кулі. Антропогенні ландшафти – переважна більшість сучасних ландшафтів Землі. Зараз важко знайти первинні ліси, луки, степи. Навіть гірські тундри та тайга, полярні та високогірні пустелі, материкові льодовики зазнають на собі наслідки планетарної міграції техногенних відходів. Дуже широко поширені вторинні ліси та чагарники, луки та савани, з'явилися навіть антропогенні пустелі, ареали яких зростають [5, с. 65].

За ступенем зміненості і характером впливу людини розрізняють змінені, порушені й перетворені ландшафти. У зміненому ландшафті антропогенна діяльність позначилася на окремих компонентах, зокрема біоті та морфологічній структурі комплексу. Ландшафт, що зазнав інтенсивного нераціонального господарського впливу (селі та зсуви спричинені діяльністю людини, знищення лісів і розорювання крутих схилів, суцільна забудова, тощо), називають порушеним. У перетвореному ландшафті природні компоненти і зв'язки між ними змінені цілеспрямовано, ці зміни науково обґрунтовані системою інженерних, меліоративних, природоохоронних заходів. Серед останніх розрізняють культурні ландшафти, свідомо змінені людиною для задоволення своїх потреб, такі ландшафти перебувають під доглядом людини.

В Україні, і зокрема в Кривбасі, у зв'язку зі значною освоєністю її території, антропогенні ландшафти є переважними. Антропогенні ландшафти сформувалися у процесі тривалого використання території під землеробство, внаслідок промислового, міського і теплоенергетичного, рекреаційного та інших впливів [1, с. 54].

Рівень антропогенних змін ландшафтів описується коефіцієнтом антропогенної порушеності (КАП). КАП залежить від площі, занятості окремими видами природокористування в регіоні, рангу й глибини перетворювального впливу на ландшафт, складності його морфологічної структури. Ступінь господарської перетвореності ландшафтів регіону прямо залежить від площі зайнятої окремими видами природокористування, та індексу його впливу. В Україні КАП обчислено для регіональних одиниць – фізико-географічних районів, областей і провінцій. Пересічні величини КАП для зони мішаних лісів становлять 5,10-6,93, лісостепової – 7,48, степової – 6,48, Українських Карпат – 5,01 і Кримських гір – 4,78. Для промислових регіонів (в тому числі й Кривбасу) значення КАП майже абсолютне – 9,99. КАП досить добре відображає зональну адаптованість історично зумовленої господарської, особливо землеробської освоєності території України. Спрямованість господарського перетворення ландшафтів значною мірою визначається їхніми природними відмінностями в зональному і в провінціальному аспектах.

Процес техногенезу, під час розробки та освоєння залізних руд, охопив не тільки окремі компоненти ландшафтів, а й ландшафти в цілому, створюються нові, непритаманні для нашої території і природної степової зони антропогенні ландшафти. Основними класами таких ландшафтів виступають промислові (гірничі – відвали, провали, кар'єри та фабрично-заводські), транспортні (в інших тлумаченнях – дорожні ландшафти), рекреаційні, селитебні (житлові і нежитлові), сільськогосподарські, лісогосподарські, водогосподарські, белігеративні (військовий полігон), обслуговуючі, пустищні (території смітників, звалищ промислового сміття, закинутих і знесених селищ та ін.), заповідні (заказники і пам'ятки, що розвивається під помірним тиском з боку людини) та інші ландшафти [3, с. 98].

Враховуючи особливості розвитку, ландшафтну структуру та вплив на оточуюче середовище, промислові ландшафти доцільно поділяти на власне промислові та гірничопромислові. Власне промислові ландшафти формуються навколо великих промислових підприємств, або районів. Гірничопромислові ландшафти – це ті, що формуються під дією гірничодобувної і гірничо-переробної техніки (В.Г. Бондарчук). Ці ландшафти в порівнянні з іншими промисловими ландшафтами найбільш суттєво впливають на речовинний склад, розвиток і структуру натуральних і антропогенних ландшафтів. В містах видобутку корисних копалин корінним чином змінені всі компоненти природного середовища, формуються специфічні, збіднені і менш стійкі, в порівнянні з

натуральними – гірничопромислові ландшафти з більш диференційованою, контрастною і динамічною структурою. Подібні комплекси зараз займають майже 40 тис. га території Кривбасу [4, с. 54].

Висновки. Отже, процес формування антропогенних ландшафтів має тривалу історію. До кінця XVIII ст. роль людини у розвитку природних ландшафтів була незначною. Посилення антропогенного тиску на довкілля розпочалося з 1881 року – року початку становлення і розширення гірничодобувних робіт, згодом і започаткування металургійного напрямку у природокористуванні. Максимального рівня антропогенні зміни природних ландшафтів досягли у другій половині XX ст. Антропогенні ландшафти – єдиний сучасний тип природно-територіальних комплексів на Криворіжжі.

ДЖЕРЕЛА ТА ЛІТЕРАТУРА

1. Давидчук В.С. Антропогенная составляющая природно-территориального комплекса / В. С. Давидчук. – К., 1985. – С.54.
2. Давидчук В.С. Ландшафты Чернобыльской зоны и их оценка по условиям миграции радионуклидов / В.С. Давидчук, Р.Ф. Зарудная, С.В. Михели. – К., 2004. – С. 125.
3. Казаков В.Л. Антропогенні ландшафти Кривбасу / В.Л. Казаков // Проблеми ландшафтного різноманіття України: Зб. наук. праць. – К., 2000. – С.97-99.
4. Коржик В.П. К вопросу классификации измененных геокомплексов / В.П. Коржик // Физ. геогр. и геоморфол. – 1978. – Вып. 19. – С.50-55.
5. Миллер Г.П. О динамике и устойчивости природных территориальных комплексов / Г.П. Миллер, В.Н. Петлин, Й. Галамбош // Вопр. геогр. – 1982. – Вып. 121. – С.65.

*Олена Сова
(Переяслав-Хмельницький)*

ПРОБЛЕМИ РАЦІОНАЛЬНОГО ВИКОРИСТАННЯ ЛІСОВИХ РЕСУРСІВ

Постановка проблеми, аналіз останніх досліджень і публікацій. Для економічного потенціалу країни ліси мають дуже важливе значення. Ліси використовують як ресурсний матеріал для розвитку різних галузей економіки, також створюють умови для життя людини. Їх цінність полягає в тому, що вони є відновлювальними ресурсами і виробляють майже дві третини органічної речовини, що створюється на Землі. Лісові ресурси – це є деревина, харчові та кормові ресурси, технічна сировина. Ліси набувають важливого значення як засіб охорони навколишнього середовища. Завдяки захисним властивостям ліси сприяють поліпшенню водного режиму територій, підвищенню врожайності сільськогосподарських культур.

Під натиском людини ліси відступають на всіх континентах, практично у всіх країнах. Вони вирубуються скоріше, ніж виростають. Але ж саме ліс активно очищає атмосферу Землі від забруднення. Зелені рослини вбирають вуглекислий газ, використовуючи його в якості будівельного матеріалу для своїх клітин. Нині безвідказні «легені» міст у багатьох регіонах планети вимагають не просто турботи, але волають про допомогу і врятування.

Метою дослідження є аналіз стану лісових ресурсів, визначення основних проблем та обґрунтування основних напрямів раціонального використання лісових ресурсів.

Значущість поставленої проблеми підтверджена науковими дослідженнями, результати яких наведені у працях М. С. Руцака [5], Я. В. Ковалю, В. С. Бондаря, О. А. Голуба [1], О. В. Кузьмінець [2], Ю. Л. Медведєва, Я. І. Дяченко [4], І. М. Синякевича [6] та ін. Проте, як підкреслюють публікації, проблеми раціонального використання і охорони лісових ресурсів не стали надбанням широкої громадськості та об'єктом належної уваги держави до лісової сфери.

Виклад основного матеріалу. Лісові ресурси – це сукупність матеріальних благ лісу, які можна використати без шкоди навколишньому середовищу і з найбільшою народногосподарською ефективністю. Ліс є найважливішим фактором в екологічній рівновазі живої природи. Це наше національне багатство, один з найважливіших природних ресурсів. Всі основні зміни в біосфері безпосередньо пов'язані з діяльністю лісу.

Загальна площа лісового фонду України складає близько 10 млн. гектарів, в т. ч. покрита лісом – 8,6 млн. га. Лісистість більшості розвинених країн світу (Угорщина – 18 %, Франція – 27,8 %, Румунія – 28,1 %, Польща – 28,7 %, Німеччина – 29 %, США – 32,7 %, Болгарія – 34,4 %). Запаси деревини в Україні складають 1, 3 млрд м³ [7, с. 452].

Ліси на території України розташовані дуже нерівномірно і сконцентровані переважно в Поліссі та Карпатах. Лісистість у різних природних зонах має значні відмінності і не досягає оптимального рівня, коли ліси найпозитивніше впливають на клімат, ґрунти, водні ресурси, протидіють ерозійним процесам.

Нерівномірність розміщення лісових ресурсів є наслідком різноманітних природних умов, але в більшій мірі – впливу господарської діяльності людини, яка призвела до знищення лісів. Так лише в період 1814 – 1914 років площа лісів зменшилась на третину [5, с. 42].

Ліси України утворюють понад 30 видів дерев, серед яких домінують сосна, дуб, бук, ялина, береза, вільха, ясен, граб, ялиця. Хвойні насадження займають 42 % загальної площі, зокрема сосна – 33 %. Твердолистяні насадження становлять 43 %, зокрема дуб і бук – 32 %. Середній вік насаджень перевищив 55 років, іде поступове старіння лісів, що сприяє погіршенню їх санітарного стану [4, с. 13].

В умовах незалежності України лісова промисловість має особливе значення для підвищення рівня забезпеченості держави та населення продукцією лісового комплексу та покращення, за рахунок збільшення обсягів лісових насаджень, екологічної обстановки.

За попередніми даними, в 1998 р., у зв'язку зі скороченням обсягів виробництва лісової промисловості, та скороченням поставок деревини з інших регіонів і розривом господарських зв'язків, Україна недоотримає (в круглому обчисленні) близько 6 млн. м³ лісової сировини та біля 22 % виробленої з неї продукції [3, с. 43].

Всю різноманітність компонентів лісових ресурсів залежно від їх призначення й особливостей використання можна об'єднати в такі групи: сировинні ресурси деревного походження (деревина, деревна зелень, кора), ресурси не деревного походження (гриби, ягоди, плоди, горіхи, лікарські ресурси, кормові та технічні ресурси не деревної рослинності тощо), ресурси тваринного походження (корисна та шкідлива лісова фауна, яйця, мед, роги, диких тварин тощо); багатосторонні корисні функції лісу та його позитивний вплив на навколишнє середовище.

Всі групи компонентів лісових ресурсів мають важливе економічне і соціальне значення. Їх доцільно використовувати в народному господарстві в напрямках, які дають змогу досягти високих кінцевих результатів.

Користування лісовими ресурсами поділяють на головне і проміжне. Головне користування лісом – це процес заготівлі деревини в стиглих і перестійних насадженнях. Проміжне користування лісом здійснюється в процесі догляду за лісом, санітарних рубок і рубок, пов'язаних з реконструкцією малоцінних лісових насаджень. Головне користування лісом необхідно здійснювати в межах розрахункової лісосіки, Закон України «Про охорону навколишнього природного середовища» (стаття 43) передбачає застосування економічних санкцій в тому випадку, якщо об'єми головного користування перевершують розрахункову лісосіку [5, с. 41-44].

Найбільш актуальними проблемами щодо формування і раціонального використання лісових ресурсів України є: порушення збалансованості між лісосировинними запасами, обсягами лісоспоживання і екологічними вимогами; значне виснаження лісосировинної бази, погіршення природних комплексів, деградація рослинного покриву; обмеженість інвестицій для лісгосподарського виробництва; скорочення обсягів лісокористування та низький рівень задоволення потреб у деревині за рахунок місцевих ресурсів.

Вирішення названих проблем тісно пов'язано з розширеним відтворенням лісових ресурсів, підвищенням ефективності їх охорони і використання.

Шляхи та засоби розв'язання проблем щодо використання лісових ресурсів полягають у проведенні реформування лісового господарства з використанням позитивного вітчизняного та міжнародного досвіду, поєднанні заходів державної підтримки та впровадження ринкових механізмів у лісовому господарстві [5, с. 45].

Перелік основних шляхів підвищення раціональності використання лісових ресурсів:

1. Підвищення ефективності управління лісовим господарством передбачає: передачу лісів, що перебувають у державній власності, до сфери управління спеціально уповноваженого центрального органу виконавчої влади у галузі лісового господарства – Держкомлісгоспу та посилення його функцій.

2. Реформування економічної та фінансової системи ведення лісового господарства передбачає: створення конкурентних засад формування послуг лісовому господарству приватними підприємствами; вдосконалення плати за лісові ресурси через заміну плати на податок з доходу, отриманого від реалізації лісових ресурсів; направлення місцевим громадам частини лісового податку.

3. Ефективне використання лісових ресурсів передбачає: запровадження реалізації заготовленої деревини на конкурсних засадах через аукціони і торги для формування прозорого ринку деревини; створення конкурентних засад формування послуг лісовому господарству приватними підприємствами і підприємцями; визначення заготівлі деревини як кінцевої фази ведення лісового господарства; поступову реструктуризацію лісгосподарських підприємств шляхом відокремлення і створення деревообробних державних підприємств та реалізація їм деревини на ринкових умовах, враховуючи особливості природних зон;

4. Вдосконалення ведення лісового господарства передбачає: забезпечення екологічно орієнтованого ведення лісового господарства та комплексного використання лісових ресурсів, з врахуванням ландшафтно-водозбірних принципів ведення лісового господарства, перегляд принципів розподілу лісів за екологічним і господарським значенням та залежно від переваг виконуваних ними функцій, розробка кадастрової оцінки лісів, зменшення обсягів суцільних рубок, заміна їх на поступові і вибіркові, особливо в лісах зелених зон навколо населених пунктів;

5. Міжнародна співпраця. Участь України у міжнародних процесах щодо збереження і захисту лісів передбачає: забезпечення виконання міжнародних зобов'язань України щодо лісів; участь у роботі міжнародних лісівничих організацій; вивчення нових технологій і методів організації та ведення лісового господарства; розширення співпраці між науковими і освітніми організаціями [4, с. 13].

Висновки. Стан справ в якому сьогодні знаходиться лісовий комплекс можна назвати дійсно критичним. Комплекс у сьогоднішній зіштовхнувся з рядом таких проблем, як екологічна криза, дефіцитність лісових ресурсів, конкуренція з закордонними виробниками, нестача інвестиційних ресурсів, застарілість техніки тощо.

Реалізація запропонованих шляхів покращення використання лісових ресурсів України можлива за умови розробки концепції господарювання в галузі та пакета нормативних матеріалів, відповідного доопрацювання Лісового Кодексу, а також становлення основних інститутів ринку, які в цілому повинні забезпечити ведення робіт по відтворенню лісів, користуванню лісосировинними ресурсами та їх промисловій переробці на науковій основі.

Запропоновані шляхи покращення лісових ресурсів сприятимуть забезпеченню сталого розвитку і управління лісовим господарством, збільшенню площі лісів держави, збереженню біорізноманіття та невиснажливого лісокористування, задоволенню потреб суспільства в лісових ресурсах, створенню більш сприятливих умов для розвитку підприємництва, створенню нових робочих місць, зменшенню загрози деградації земель.

ДЖЕРЕЛА ТА ЛІТЕРАТУРА

1. Коваль Я. В. Проблеми збалансованого лісокористування в системі сталого розвитку / Я. В. Коваль, В. С. Бондар, О. А. Голуб. – К. : Наук. світ, 2005. – 224 с.
2. Кузьмінець О. В. Охорона лісових ресурсів та раціональне їх використання / О. В. Кузьмінець – 2010. – Вип. 6. – С. 144-145.
3. Маценко Г. Все про ліс. Які вони дерева України // Магістраль. – 1997. – №42 – 43., спец. випуск.
4. Медведев Ю. Л. Проблеми розвитку лісопромислового комплексу : пріоритети, структура, ефективність / Ю. Л. Медведев, Я. І. Дяченко. – 1999. №1. – С. 13.
5. Рушак М. С. Ліси України: управління, експлуатація, відтворення // Економіка України. – 1995. – № 6. – С.41-47.
6. Синякевич І. М. Економіка галузей лісового комплексу / І. М. Синякевич. – Київ : «Знання», 2006. – 212 с.
7. Шаблій О. І. Соціально-економічна географія України / О. І. Шаблій. – Львів : Світ, 1994. – 606 с.

СЕКЦІЯ: ЕКОЛОГІЯ

*Юрій Шкатула, Тетяна Глушицька
(Вінниця)*

РІЧКОВА СІТКА ВІННИЦЬКОЇ ОБЛАСТІ

Вода – цінний природний ресурс. Вона відіграє виняткову роль у процесах обміну речовин, які складають основу життя. Величезне значення вода має у промисловому і сільськогосподарському виробництві. Загальновідома необхідність її для побутових потреб людини, всіх рослин і тварин. Для багатьох живих істот вона є місцем існування.

Потреби у воді величезні і постійно зростають. Людство використовує воду для санітарно-побутових та виробничих потреб. Якість спожитої води зумовлює стан здоров'я населення планети. За даними Національної доповіді (2009), якість води у 2/3 водних джерел України не відповідає нормативним вимогам. Через споживання неякісної води постійно зростає захворюваність населення.

Відомо, що на території України 3/4 поверхневого стоку формується на порушених, урбанізованих землях, автомобільних і залізничних шляхах і сільськогосподарських угіддях. У різних регіонах України окремі забруднення мають різну питому вагу, однак їх перелік залишається постійним: це очищені і неочищені зворотні води промислових підприємств, поверхневий сільськогосподарський стік, що включає агрохімікати і стічні води тваринницьких комплексів, змив з автомобільних доріг, стічні води тощо.

Природні води містять безліч розчинених та зважених хімічних сполук, деякі з них можуть стати причиною захворювання людини. Згідно із Державними санітарними правилами і нормами України «Вода питна. Гігієнічні вимоги до якості води централізованого господарсько-питного водопостачання», у питній воді нормується вміст близько 40 сполук, які зустрічаються у природних водах або додаються до води під час її обробки.

Кількість річок на Україні перевищує 63,1 тисяч, при цьому річок довжиною більше 10 км - 3,3 тисячі. Середніх річок, тобто таких, площа водозбірного басейну яких перевищує 2000 км² (але не більше 50 тис.км²) налічується усього 81, а великих – з площею басейну понад 50 тис.км² – тільки 9 [3].

Деградація водних ресурсів, передусім запасів прісної води, негативно впливали на соціально-економічний стан країн та призводить до значних змін у навколишньому природному середовищі та водних екосистем [4].

Природні водойми виявилися зручним місцем для скидання промислових і комунальних стоків. У результаті поверхневі води виявилися під загрозою непоправного забруднення.

Вінницька область має досить густу мережу річок. Річки області відносяться до трьох басейнів – Південного Бугу, Дністра і Дніпра. У Вінницькій області проблема забруднення поверхневих вод басейну річки Південний Буг полягає в недостатці потужностей очистки вод у промисловості, комунальному господарстві та в поверхневому стокові із сільськогосподарських та природних угідь.

Контроль за станом природного середовища є однією з найважливіших ланок у розв'язанні різноманітних екологічних проблем, зокрема, охорони водного басейну. Основним джерелом отримання інформації про стан водних об'єктів є дані моніторингу стану поверхневих вод.

Вінницька область має досить густу мережу річок, тут протікає близько 1200 річок і струмків (з них 204 річки завдовжки понад 10 км). Лише 5 річок у межах області завдовжки понад 100 кілометрів – Південний Буг, Дністер, Мурафа, Соб і Рів. Річки області відносяться до трьох основних басейнів – Південного Бугу, Дністра і Дніпра.

Для річок Вінниччини характерний незначний похил річища (особливо в басейні Південного Бугу і Дніпра), окремі з них порожисті. Живляться переважно дощовими (51%), талими сніговими (23% та підземними і ґрунтовими водами (26%), а в басейні Дністра до 40%, що пояснюється глибоким врізанням річкової долини).

Водний режим річок області має, як правило, постійний характер – чітко помітно весняну повінь, літню і зимову межень та утворення криги взимку. Водні ресурси області використовуються для водопостачання, рибництва, судноплавства, видобування електроенергії, зрошення і відпочинку населення, проте потенціональні можливості їх ще далеко не повністю використані.

В Південний Буг на території області впадають такі основні притоки, як Соб, Рів, Савранка, Згар, Десна, Дохна, Сільниця, Снівода, в Дністер – Мурафа, Лядова, Русава, Немія, Марківка, а Роставиця, Гнилоп'ять, Роська, Гуйва є притоками другого порядку в басейні Дніпра (табл.1.)

Річкова сітка Вінницької області

Головна річка (велика, середня)	Площа басейну, км ² *	Довжина річки, км*	Кількість малих річок		Сумарна довжина малих річок, км	В тому числі L<10км	Густота річкової сітки, км/км ²
			всього	в т.ч. L<10 км			
1	2	3	4	5	6	7	8
Південний Буг	16400 / 63700	352 / 806	2227	2086	6748	4046	0,43
Соб	2600 / 2840	115	365	340	1144	730	0,48
Гірський Тікич	118 / 3511	11 / 167	21	20	67	56	0,56
Дністер	7500 / 59690	166 / 925	910	860	2931	1600	0,41
Мурафа	2410	163	258	239	804	412	0,40
Дніпро	2600 / 292700	0 / 1121	457	422	1256	754	0,48
Случ	10 / 13800	0 / 451	4	3	4	2	0,40
Тетерів	670 / 15100	0 / 365	124	114	344	210	0,53
Рось	1920 / 12600	58 / 346	329	305	908	542	0,50
Разом в області	26500	865	3594	3368	10935	6400	0,45

Річки Вінницької області належать до басейнів трьох основних рік України – Південного Бугу, Дністра і Дніпра, на басейни яких припадає 62,28 і 10 % території області.

Для притоків П. Бугу та Дніпра характерний незначний нахил русла, притоки Дністра – порожисті. Живляться річки дощовими (48%), сніговими (25%) і підземними водами (27%). Мінералізація води гідрокарбонатно-кальцієва.

Майже для всіх річок області характерним є водний режим з помітною весняною повінню. Використовуються вони для питного і технічного водозабезпечення, судноплавства, зрошування земель і гідроенергетики. Основним постачальником води в області є річки басейну Південного Бугу – це становить 112,8 млн. м³ або 97,9% водозбору області, площа водозбору становить 16400 км².

В цілому річки Вінницької області можна поділити за такими категоріями (таблиця 3.1.):

1. Великі річки – 2 (Південний Буг і Дністер);
2. Середні річки – 4 (Соб, Гірський Тікич, Мурафа, Рось);
3. Малі річки (довжиною менше 10 км) – 226;
4. Струмки (довжиною менше 10 км) – 3368.

Всього по території області протікає 3,6 тис. річок, загальною протяжністю 11,8 тис. км. Пересічна густота річкової мережі становить 0,45 км/км².

Вода більшості водних об'єктів України на сучасному рівні класифікується як забруднена і брудна (IV-V клас якості). Джерелом забруднення водних об'єктів є сільське господарство, оскільки підвищення врожайності і продуктивності ґрунтів пов'язане із застосуванням отрутохімікатів (пестицидів) та мінеральних добрив. Ці речовини безпосередньо проникають у водоймища, або змиваються з угідь і через ґрунтові води надходять до різних водойм. Поряд з цим розвиток тваринництва пов'язаний із утворенням значних мас мертвої органіки (гній, підстилка), сечовини, які також потрапляють до водних об'єктів [2].

Забруднення річок і озер явно зросло внаслідок змивання добрив, пестицидів і гербіцидів з сільськогосподарських угідь, а також кислотних дощів. Забруднення промисловими відходами, сільськогосподарськими добривами і пестицидами стало реальною загрозою всій гідрографічній системі Землі та існуванню людини [1].

Для Вінниччини дуже велике значення має збереження малих річок і струмків від забруднення та замулення, які особливо відчувають антропогенний вплив. За умов виконання всіх вимог щодо охорони водних об'єктів, посилення відповідальності перед законом тих, хто забруднює водойми, вкладання коштів у відновлення водних ресурсів, бережливого відношення до них поверхневі води Вінниччини зможуть уже в найближчі роки відновити свою красу та чистоту води. Для цього необхідна комплексна програма охорони вод області. Саме успішне вирішення проблеми відновлення чистоти вод і збереження запасів водних ресурсів є одним з найважливіших завдань сьогодення у Вінницькій області.

ДЖЕРЕЛА ТА ЛІТЕРАТУРА

1. Білявський Г. О. Основи екології: Підручник / Г. О. Білявський та ін. – 2-ге вид. – К.: Либідь, 2005. – 408 с.
2. Войцицький А. П. Техноекологія: Підручник / А. П. Войцицький, В. П. Дубровський, В. М. Боголюбов. – К.: Аграрна освіта, 2009. – 533 с.
3. Ромась М. І. Гідрохімія водних об'єктів атомної і теплової енергетики / М. І. Ромась. – К.: ВПЦ “Київський університет”, 2002. – 189 с.
4. Чехун О. В. Стан водних ресурсів та вплив на них підприємств гірничо-металургійного комплексу Дніпропетровської області / О. В. Чехун // Екологічний вісник. – 2008. – №6 (52). – С.22.

*Юрій Шкатула, Вікторія Заєць
(Вінниця)*

**РОЛЬ І ЗНАЧЕННЯ ОБ'ЄКТІВ І ТЕРИТОРІЙ ПРИРОДНО-ЗАПОВІДНОГО ФОНДУ
ДЛЯ РОЗВИТКУ ВІННИЧЧНИ**

Заповідна справа – одна з найважливіших складових природоохоронних наук і природоохоронної діяльності. Вона відіграє важливу роль у розробці теоретичних засад та практичному вирішенні проблем збереження біотичного та ландшафтного різноманіття, підтримці екологічної рівноваги у природі, формуванні світоглядних орієнтирів людини, спільнот, суспільства [1].

Упродовж неповних десятиріч після Конференції з ООН з довкілля та розвитку в Ріо-де-Жанейро (1992) перед людством гостро стоїть питання про те, чи спроможеться вона вжити дієвих заходів, щоб уповільнити темпи деградації довкілля, забезпечити сталість функціонування природних систем життєзабезпечення та зменшити ризики власному буттю. Збалансовано вирішити соціально-економічні завдання, зберегти сприятливий стан навколишнього середовища і природно-ресурсний потенціал неможливо без дотримання оптимального балансу між територіями, що їх використовують у господарських цілях і природоохоронними територіями, які створюють з метою їх збереження для нинішнього і майбутніх поколінь і щодо яких встановлюють спеціальні природоохоронні режими. Систему таких особливо охоронюваних природних територій та об'єктів охоплює поняття «національна екологічна мережа». Відповідний стан складових національної екологічної мережі (насамперед кількісний, якісний склад, сформованість мережі та її стабільність) є критерієм сталого розвитку [4].

Основою відновлюваного природного потенціалу будь-якої нації є її природно-заповідний фонд (ПЗФ), який має особливо природоохоронну, наукову, естетичну, рекреаційну та іншу цінність, сприяє збереженню природної різноманітності ландшафтів, генофонду тваринного і рослинного світу, підтримувannya загального екологічного балансу і забезпеченню фонового моніторингу навколишнього середовища [5].

Таблиця 1

Заповідна територія Вінницької області

Адміністративний район		Всього заповідних територій		Входять до складу інтенсивних заповідних територій		Фактична площа ПЗФ, га	Заповідні території у % загальній площі
		шт.	площа, га	шт.	площа, га		
Назва	площа, га	шт.	площа, га	шт.	площа, га		
Барський	110212	12	273,94			273,94	0,25
Бершадський	128583	12	781,67			781,67	0,61
Вінницький	95484	33	1177	1	27,0	1325,85	1,47
Гайсинський	110247	13	925,72	1	2,6	923,12	0,084
Жмеринський	117093	26	1227,45	1	775,6	451,85	1,05
Іллінецький	91452	11	620,04				0,68
Калинівський	108578	5	42,7				0,04
Козятинський	113131	14	237,43			237,56	0,21
Крижопільський	88431	8	195,96			195,96	0,22
Липовецький	96940	6	20,43			20,43	0,2
Літинський	95983	12	2582,06	1	29,8	2552,26	2,66
Могилів-Подільський	93293	33	7757,86	6	598,7	7159,16	7,67
Муровано-Куриловецький	8864,7	16	1496,77			1496,77	1,69

Вітчизняна наука на зламі епох: проблеми та перспективи розвитку

Немирівський	129201	22	1749,79	1	57,6	1692,19	1,31
Оратівський	87235	6	261,21			261,21	0,3
Піщанський	59529	10	1260,32			1260,32	2,11
Погребищенський	119989	9	1020,56			1020,56	0,85
Теплицький	80892	31	874,92			874,92	1,08
Тиврівський	88160	13	2723,95			2723,95	3,09
Томашпільський	77849	9	121,31			121,31	0,16
Тростянецький	94510	30	3171,85	1		1843,65	3,36
Тульчинський	112381	15	1144,82	1	1328,2	1123,02	1,02
Хмільницький	125325	10	1618,76		21,8	1618,76	1,29
Чернівецький	75908	7	3770,83	3		3480,63	4,59
Чечельницький	59161	8	20203,5	5	290,2	15393,9	26,02
Шаргородський	11379	10	190,22		4809,5	190,72	0,17
Ямпільський	78839	12	2085,5	3	334,3	1751	2,22
Разом	2649,2	404	59998	24	8275,3	54880,5	2,26

При переході суспільства до сталого розвитку роль природно-заповідних територій важко переоцінити. Тому збільшення площ і об'єктів природно-заповідного фонду має бути одним з основних пріоритетів екологічної політики будь-якої держави.

Території і об'єкти природно-заповідного фонду (ПЗФ) Вінницької області налічує 404 території та об'єкти загальною площею 59998 га, що становить 2,26% від загальної площі України. Фактична площа ПЗФ – 54880,5 га, що становить 2,07% від площі Вінницької області. За останні 40 років показник заповідності підвищився від 0,7% до 2,26% (див. табл. 1) [3].

Основу сучасного ПЗФ області складають об'єкти охорони біотопів, видів і ландшафтів: один національний природний парк 15393,9 га – 28% від загальної площі ПЗФ області; три регіональних ландшафтних парків 12790,38 га – 23,3%; 136 природних заказників площею 24487,23 га – 44,6 %; 197 пам'яток природи (1004,49 га) – 1,83 %; 30 заповідних урочищ (734,4 га) – 1,33%; 1 дендропарк (10 га) – 0,018 %, 36 парків-пам'яток садово-паркового мистецтва площею 768,1 га – 1,39 %. У складі територій та об'єктів ПЗФ відсутні природні заповідники та біосферні заказники [2].

У структурі ПЗФ Вінницької області є різні типи пам'яток природи, однак в різних співвідношеннях. Об'єктами найвищої категорії природно-заповідного фонду на Вінниччині є національні природні парки, регіональні ландшафтні парки, заказники, пам'ятки природи та парки-пам'ятки садово-паркового мистецтва. Серед них:

- 1) 21 заказник загальнодержавного значення площею 13550,7 га., з яких 14 ботанічних (7956 га), 4 ландшафтних (1208 га), 1 лісовий (295 га), 2 загальнозоологічні (4091,7 га);
- 2) 10 пам'яток природи загальнодержавного значення площею 322 га, з яких 4 геологічні (97,5 га), 2 комплексні (143 га), 2 ботанічні (12,5 га), 2 загальнозоологічні (69 га);
- 3) 11 парків пам'яток садово-паркового мистецтва загальнодержавного значення площею 393,57 га.

Всього на території Вінницької області знаходиться 42 об'єкти природно-заповідного фонду загальнодержавного значення площею 14266,27 га. 296 об'єктів ПЗФ площею 9575,03 га відносяться до об'єктів місцевого значення. Це 69 заказників місцевого значення (8147,25 га), 172 пам'ятки природи місцевого значення (323,38 га), 25 парків пам'яток садово-паркового мистецтва (369,2 га), 30 заповідних урочища (735,2 га) (табл. 2.)

Таблиця 2

Розподіл кількості й площі територій та об'єктів ПЗФ за категоріями у Вінницькій області

№ п/п	Категорії територій та об'єктів природно-заповідного фонду	Кількість	Площа, га
1.	Природний заповідник	відсутні	-
2.	Біосферний заповідник	відсутні	-
3.	Національний природний парк	відсутні	-
4.	Заказник загальнодержавного значення	21	13550,7
4.1	Ландшафтний	4	1208
4.2	Ботанічний	14	7956
4.3	Лісовий	1	295
4.4	загальнозоологічний	2	4091,7
5.	Пам'ятки природи загальнодержавного значення	10	322
5.1	комплексні	2	143
5.2	ботанічні	2	12,5

Вітчизняна наука на зламі епох: проблеми та перспективи розвитку

5.3	загальнозоологічні	2	69
5.4	геологічні	4	97,5
6.	Парки-пам'ятки садово-паркового мистецтва загальнодержавного значення	11	393,57
	Разом об'єктів загальнодержавного значення	42	14266,27
7.	Заказники місцевого значення	69	8147,25
7.1	ландшафтні	12	1205,6
7.2	ботанічні	37	4766,25
7.3	лісові	6	87
7.4	загальнозоологічні	2	630,3
7.5	орнітологічні	2	208
7.6	гідрологічні	9	470,1
7.7	комплексні	1	780
8.	Пам'ятки природи місцевого значення	172	323,38
8.1	комплексні	1	0,5
8.2	ботанічні	93	233,42
8.3	загально-зоологічні	4	77,8
8.4	гідрологічні	60	1,11
8.5	геологічні	14	10,55
9.	Парки садово-паркового мистецтва місцевого значення	25	369,2
10.	Заповідні урочища	30	735,2
	Разом об'єктів місцевого значення	296	9575,03
	Всього об'єктів ПЗФ	338	23841,3

Охорона біотичних ресурсів, зокрема, рослин і тварин, потребує встановлення особливого режиму охорони на окремих територіях. Ретельні екологоекономічні розрахунки свідчать, що нормальне функціонування та самовідновлення біосфери можливе лише за умови наявності в будь-якому регіоні не менше 10-15% площі, зайнятої природно-заповідними територіями. У процесі створення таких об'єктів керуються, як правило, такими критеріями .

1. Характер та основна мета режиму використання території, що передбачає різні варіанти: повне вилучення з господарського використання; обмеження експлуатації в інтересах науки й туризму; відновлення природних ресурсів; охорона об'єктів, які мають освітнє або меморіальне значення тощо;

2. Ступінь складності об'єкта, що охороняється – це може бути окремий компонент природного ландшафту або ландшафт в цілому, вид або декілька видів природних ресурсів та ін.

3. Тривалість обмежувального режиму, який може бути введений на необмежений термін або лімітуватися певними термінами.

Таким чином, роль природно-заповідних територій багатогранна і важлива. Вони знаходяться на обліку і під державним контролем, який покладений в Україні на Міністерство по охороні навколишнього середовища.

ДЖЕРЕЛА ТА ЛІТЕРАТУРА

1. Білявський Г. О. Основи екології: теорія та практика: Навч. посібник / Г. О. Білявський, Л. І. Бутченко. – К.: Лібра, 2004. – 368 с.
2. Денисик Г. І. Вінниччина – край зелених дібров і золотих нив: Краєзнавчі нариси. – Вінниця: Фонд культури, 2013. – 208 с.
3. Екологічний паспорт Вінницької області за 2013 рік. [Електронний ресурс]. – Режим доступу: http://www.menr.gov.ua/documents/ЕКО_pas_Vin_2014.doc.
4. Ковтун О. М. Формування національної екологічної мережі в контексті сталого розвитку: правовий аспект / О. М. Ковтун // Екологічний вісник. – 2011. – №1 (65). – С.17-18.
5. Харичко С. К. Стале рекреаційно-туристичне природокористування на природно-заповідних територіях / С. К. Харичко, О. А. Воробйїлв // Екологічний вісник. – 2010. – №1 (59). – С.7-8.

**АНАЛІЗ СТАНУ ТА ПЕРСПЕКТИВИ РОЗВИТКУ ПРИРОДНО-ЗАПОВІДНОГО ФОНДУ
ВІННИЦЬКОГО РАЙОНУ**

Вирішення проблеми збереження біотичного і ландшафтного різноманіття України потребує оптимізації природно-заповідного фонду (ПЗФ), які є своєрідним «каркасом» екологічної рівноваги природних систем. Природно-заповідні об'єкти і території виконують роль банку генофонду рослинного і тваринного світу, адже вони створюються, насамперед, на ділянках, що вирізняються багатством флори і фауни та їх різноманіття. Унікальність, різноманітність, неповторність, контрастність, оригінальність, індивідуальність, багатство – ось ціла низка визначень, що характеризують природно-заповідні території та об'єкти Вінницького району. Вони є полігоном для здійснення наукового моніторингу, мета якого є визначення стану збереження раритетних видів рослин і тварин. Спостереження за їх рівнем захищеності дасть змогу проводити аналіз змін як природного, так і техногенного характеру, оперативно здійснювати прогнозування. Рекреаційна діяльність, створення сприятливих екологічних умов для людини також нерозривно пов'язані з розвитком природно-заповідних територій та об'єктів. Зараз доведено, що вартість екологічних і рекреаційних функцій природних ресурсів, а також темпи росту значимості цих функцій значно вищі, ніж сировинних. Наразі роль природно-заповідних територій та об'єктів у житті суспільства Вінницького району надзвичайно важлива й багатогранна [1, 2].

Територія Вінницького району (95484,2 га) займає 3% від загальної території Вінницької області (120966,74 га.). Площа територій та об'єктів природно-заповідного фонду Вінницького району (1177 га.) займає 2% загальної території ПЗФ Вінницької області (548880,5 га). Заповідність територій та об'єктів природно-заповідного фонду Вінницької області становить 2,26%, а Вінницького району – 1,47%.

У Вінницькому районі знаходиться 33 об'єкти природно-заповідного фонду, загальна площа яких 1177,0 га або 1,47% від загальної площі заповідних об'єктів по Вінницькій області: з них 1 заказник загальнодержавного значення «Буго-Деснянський» та 32 об'єкти місцевого значення загальною площею 103,87 га (табл. 1).

Табл. 1

Категорії природно-заповідного фонду Вінницького району
станом на 01.01.2014

№ п/п	Категорії територій та об'єктів природно-заповідного фонду	Кількість, шт.	Площа, га	Заповідність, %
1.	Регіональні ландшафтні парки	-	-	-
2.	Заповідники природні	-	-	-
3.	Заповідники біосферні	-	-	-
4.	Національні природні парки	-	-	-
5.	Заказники загальнодержавного значення	1	1073	1,1
5.1	Загальнозоологічні	1	1073	1,1
6.	Заказники місцевого значення	3	20,6	0,030
6.1	лісові	1	6,6	0,015
6.2	ботанічні	2	10,9	0,011
7.	Пам'ятки природи місцевого значення	27	0,062	0,101
7.1	ботанічні	20	58,67	0,061
7.2	гідрологічні	6	0,06	0,02
7.3	геологічні	1	1,0	0,01
8.	Парки-пам'ятки садово-паркового мистецтва місцевого значення	3	6,5	0,007
9.	Заповідні урочища	2	12,4	0,012

На території Вінницького району розташовані 1 заказник загальнодержавного значення (1073 га.); 3 заказники місцевого значення: 1 лісовий (6,6 га.) та 2 ботанічних (10,9 га.); 3 парки-пам'ятки садово-паркового мистецтва (6,5 га), 2 заповідних урочища (12,4 га), 27 пам'яток природи: 20 ботанічних, 6 гідрологічних та 1 геологічний [4].

Вінницький район виділяється своїми унікальними природними заказниками, заповідними урочищами, парками-пам'ятками садово-паркового мистецтва. Найбільшої уваги заслуговує алея вікових лип (с. Якушинці), «Стрижавські орхідеї», де зростає рідкісний в області вид орхідей – пальчатокорінник м'ясочервоний (снт.

Стрижавка). Одинокий 300-річний дуб (с. Якушинці), цілюще джерело «Бездонне», що має лікувальні властивості (с. Некрасове), «Мала Софіївка» – ландшафт з різноманітними декоративними та лікарськими рослинами (с. Лука-Мелешківська).

Крім того, урочище «Христикове» рішенням Вінницької обласної ради від 01.06.2007 року №327 «Про резервування цінних для наступного заповідання природних територій та об'єктів» зарезервовано для наступного заповідання, як ділянку земель лісового фонду, орієнтовною площею 222,0 га на території Якушинецької сільської ради Вінницького району. Є потреба створення нових територій та об'єктів природно-заповідного фонду в першу чергу на території Лука-Мелешківської та Лаврівської сільських рад [3].

Відповідно до п.7 розділу II «Загальнодержавної програми формування національної екологічної мережі України на 2000-2015 роки», затвердженої Законом України «Про загальнодержавну програму формування національної екологічної мережі України на 2000-2015 роки» від 21 вересня 2000 року №1989-III та Регіональної схеми екологічної мережі Вінницької області, затвердженої рішенням Вінницької обласної ради від 14.02.2012 року №282 територія Вінницького району, яка розташована в долині річки Південний Буг та її приток входять до Південно-Бузького меридіонального природного коридору екологічної мережі національного значення.

Функціонально-просторовий аналіз природно-заповідного фонду – аналіз просторового розміщення й функціонування природно-заповідних територій і об'єктів, що виступають основою структури функціонуючої і перспективної регіональної екологічної мережі.

Тому виникла гостра необхідність проведення функціонально-просторового аналізу природно-заповідного фонду Вінницького району для його оптимізації та цілей збалансованого природокористування.

Якщо порівняти площу природно-заповідного фонду Вінницької області та Вінницького району, то відмітимо низький відсоток площі, всього 3%.

Через високий рівень антропогенного навантаження на природні комплекси та низки соціально-економічних проблем у Вінницькому районі відсутні найвищі категорії територій та об'єктів природно-заповідного фонду – біосферні заповідники, національні природні парки, регіональні ландшафтні парки та природні заповідники. Вони виконують важливу роль і збереженні історико-культурних пам'яток. Серед територій та об'єктів природно-заповідного фонду Вінницького району загальнодержавного значення відсоток заповідності по відношенню до загальної площі території району – 1,1%.

Переважаюча категорія місцевого значення територій та об'єктів природно-заповідного фонду по заповідності у співвідношенні до загальної площі Вінницького району – пам'ятки природи – 0,101%, заказники – 0,03%, заповідні урочища – 0,012%, ППСМ – 0,007%.

Створення екологічної мережі у Вінницькому районі передбачає вжиття конкретних заходів у 7 основних напрямках, а саме: розвиток і оптимізація мережі природно-заповідних об'єктів Вінницького району; збереження біологічного розмаїття видів рослин і тварин Вінницького району, природних екосистем і ландшафтів; створення буферних зон і екологічних коридорів.

Вдосконалення мережі територій та об'єктів ПЗФ, подальший розвиток заповідної справи у Вінницькому районі мають бути забезпечені на основі вирішення таких першочергових завдань:

- збільшення площі територій та об'єктів природно-заповідного фонду, як важливого інтегрального екологічного показника; забезпечення репрезентативності природно-заповідного фонду за флористичною, ценотичною, фауністичною, ландшафтною та іншими екологічними ознаками;
- розвитку мережі територій та об'єктів природно-заповідного фонду, у яких поєднується завдання охорони об'єктів природи та культури;
- запровадження регулярного наукового аналізу стану природно-заповідного фонду;
- розвитку та підвищенню ефективності участі Вінницького району у загальнодержавному та міжнародному співробітництві у сфері заповідної справи, створення міжнародних багатофункціональних заповідних об'єктів.

ДЖЕРЕЛА ТА ЛІТЕРАТУРА

1. Гудзевич А. В. Природно-заповідний фонд Вінниччини. – Вінниця ТОВ «Консоль», 2012. – 148 с.
2. Ковтун О. М. Формування національної екологічної мережі в контексті сталого розвитку: правовий аспект / О. М. Ковтун // Екологічний вісник. – 2011. – №1 (65). – С.17-18.
3. Отаманський В.Д. Перлина Східного Поділля / В. Д. Отаманський. – Вінниця: ПП «Видавництво «Тезис», 2010. – 168 с.
4. Свинко Й. М. Нарис про природу Вінницької області: геологічне минуле, сучасний стан / Й. М. Свинко. – Тернопіль: Навчальна книга – Богдан, 2007. – 192 с.

РЕГУЛЮВАННЯ У СФЕРІ ПОВОДЖЕННЯ З ВІДХОДАМИ У ВІННИЦЬКІЙ ОБЛАСТІ

На порозі XXI століття екологічні проблеми України набули статусу глобальних. Серед європейських країн наша держава має найвищий інтегральний рівень антропогенних і техногенних навантажень на природне середовище по всій території. І хоча загальне антропогенне навантаження на довкілля в останні роки має тенденцію до зменшення, загалом нинішню екологічну ситуацію не можна вважати задовільною [1].

Тверді побутові відходи (ТПВ) – це відходи, які утворюються в процесі життя та діяльності людини і накопичуються у житлових будинках, громадських, навчальних, лікувальних, торговельних та інших закладах.

Проблема поводження з твердими побутовими відходами існує тисячі років з моменту виникнення людської цивілізації. Але в останні десятиріччя ця проблема набула великої загостреності у зв'язку з появою нових матеріалів та речей в життєвому обігу людей. Це привело до суттєвої зміни морфології ТПВ та появи в ній додаткових фракцій, які насичені шкідливими для довкілля та здоров'я людей компонентами (пластик, важкі метали, інші токсичні компоненти).

За оцінками експертів, склад сучасних ТПВ виглядає приблизно наступним чином: папір та картон – 41%, сміття – 17,9%, гума, шкіра та деревина – 8,1%, харчові відходи – 7,5%, метали – 8,7%, скло – 8,2%, інше – 8,6%.

За останніми оцінками, в Україні щорічно накопичується близько 35 млн. т ТПВ. І темпи накопичування зростають, оскільки основними технологіями поводження з ТПВ в нашій країні залишаються захоронення на полігонах і сміттєспалювання. За рівнем впливу полігонів на довкілля Україна посідає перше місце в Європі (і це не враховуючи впливу тисяч несанкціонованих звалищ) [3].

Проблема поводження з ТПВ ускладнюється все зростаючою кількістю їх накопичення та низькою швидкістю їхнього розкладання у оточуючому середовищі. У населених пунктах країни щороку накопичується близько 35 млн. куб. метрів твердих побутових відходів (далі – побутові відходи), які захороняються на 770 полігонах загальною площею майже 3 тис. гектарів та частково утилізуються на сміттєспалювальних заводах. Накопичення побутових відходів значною мірою залежить від погодних умов, сезону року, ступеня благоустрою житлових будинків, рівня життя населення тощо. У загальному обсязі побутових відходів міститься 10,3 – 26,4 відсотка паперу, 20-40 – харчових відходів, 0,75 – 3,7 – деревини, 0,2 – 8 – текстилю, 1 – 5,8 – металів, 1,1 – 9 – скла, 0,6 – 6 – полімерних відходів та інших речовин [4].

Збирання побутових відходів є основним завданням санітарного очищення населених пунктів

Основними напрямками стратегії управління у сфері поводження з відходами у Вінницькій області є повне знешкодження непридатних пестицидів, що знаходяться на території області, та розв'язання проблеми побутових відходів, зокрема через впровадження системи роздільного збирання та утилізації сміття та будівництво нових сучасних полігонів для населених пунктів, в першу чергу, обласного центру.

В області діє Регіональна програма охорони навколишнього природного середовища та раціонального використання природних ресурсів на 2013-2018 роки (є відповідний підрозділ), розробник Державне управління охорони навколишнього природного середовища у Вінницькій області, та Програма поводження з твердими побутовими відходами у Вінницькій області на 2011-2015 роки, розробник Головне управління житлово-комунального господарства, енергетики та зв'язку [2].

На виконання заходів, визначених даних програм в м.Могилів-Подільський, Хмільник, Ладижин та в м. Калинівка впроваджено технологію роздільного збирання твердих побутових відходів (проводиться відбір скла, полімерів та паперу).

В смт. Муровані Курилівці завершуються будівельно-монтажні роботи сучасного полігону побутових відходів, із врахуванням чинних норм і стандартів. На полігоні буде встановлено сортувальну лінію з виділенням 3-х фракцій: поліетилен і папір, скло, метали.

У Калинівському районі завершилось будівництво одного із найновітніших та технологічно ефективних полігонів твердих побутових відходів потужністю 180 тис.м³ загальною кошторисною вартістю 6,2 млн.грн. Фінансування будівельних робіт здійснювалось за рахунок коштів обласного фонду охорони навколишнього природного середовища та місцевих бюджетів. Робота полігону забезпечить санітарно-епідеміологічну безпеку населення міста Калинівка та дозволить ліквідувати несанкціоновані звалища у місті. Полігон обладнано спеціальним екраном дна, дренажною системою, пожежною сигналізацією та майданчиком для санітарної обробки спеціалізованого транспорту. Для покращення умов праці обслуговуючого персоналу запроєктовано адміністративно-побутовий корпус з улаштуванням відповідного сантехнічного та іншого обладнання. Після введення полігону твердих побутових відходів планується його оснащення сміттєсортувальною станцією вартістю близько 3 млн. грн.

В смт. Крижопіль та в м. Бар на новозбудованих полігонах ведуться роботи з встановлення сучасних сортувальних станцій, що дасть можливість створити умови для ефективного використання побутових відходів, провадження комплексної переробки і утилізації їх ресурсно-цінних компонентів.

Вітчизняна наука на зламі епох: проблеми та перспективи розвитку

Одним із позитивних прикладів реалізації заходів, передбачених програмою поводження з твердими побутовими відходами у Вінницькій області, можна вважати стратегію інтегрованого поводження з твердими побутовими відходами у Тульчинському регіоні. У 2011 році Тульчинською районною державною адміністрацією було підготовлено проект "Впровадження сучасної оптимальної моделі поводження з ТПВ на території Тульчинського району", який було подано на Всеукраїнський конкурс органів місцевого самоврядування. Зазначений проект став переможцем конкурсу та активно виконувався у 2012 році.

Проектом передбачено організація маршрутів збирання та вивезення

Таблиця 1

Інформація про кількість сміттєзвалищ (полігонів) станом на 01.01. 2014 року (за даними паспортів*)

№ з/п	Назва одиниці адміністративно-територіального устрою регіону	Кількість	Площі під твердими побутовими відходами, га
1	2	3	4
Сміттєзвалища			
1	Барський район	20	17,57
2	Бершадський район	41	45,87
3	Вінницький район	29	33,47
4	Гайсинський район	37	22,30
5	Жмеринський район	34	27,80
6	Іллінецький район	26	17,45
7	Калинівський район	29	20,10
8	Козятинський район	31	28,00
9	Крижопільський район	24	27,70
10	Липовецький район	23	18,60
11	Літинський район	24	27,24
12	Могилів-Подільський район	40	39,72
13	Мурованокуриловецький район	31	24,27
14	Немирівський район	63	41,42
15	Оратівський район	27	22,65
16	Піщанський район	14	20,00
17	Погребіщенський район	34	21,68
18	Теплицький район	19	16,20
19	Тиврівський район	8	10,00
20	Томашпільський район	25	34,58
21	Тростянецький район	19	28,56
22	Тульчинський район	30	207,50
23	Хмільницький район	39	34,92
24	Чернівецький район	24	25,90
25	Чечельницький район	19	19,35
26	Шаргородський район	36	40,93
27	Ямпільський район	20	14,79
	Усього	766	888,57
Полігони			
1	м. Бар, "Барський комбінат комунальних підприємств"	1	5,0
2	м.Гайсин, ПП Чайковський Л.І	1	6,8
3	м. Гнівань, КП "Гніваньжитлокомунгосп"	1	2,0
4	м.Калинівка, КП "Житловик"	1	4,5
5	м. Козятин, МКП "Оберіг"	1	4,52
6	смт. Крижопіль, КП "Комунсервіс"	1	2,2
7	м. Ладижин, Ладижинське міське КП "Добробут"	1	3,06
8	смт.Муровані Курилівці	1	2,1
9	смт. Оратів, Комбінат комінальних підприємств	1	2,2
10	смт. Тиврів, Тиврівський комбінат комунальних підприємств	1	2,0
11	м. Тульчин, КП "Тульчинкомунсервіс"	1	2,0
12	смт. Тростянець, Тростянецька селищна рада	1	3,0
13	м. Ямпіль, КП "Ямпіль-комунсервіс"	1	4,45
	Усього	13	43,83

ТПВ на територіях Кинашівської та Суворівської територіальних громад, матеріально – технічне забезпечення, зокрема придбання сміттєвозів (2 шт.), контейнерів (120 шт.), будівництво майданчиків для роздільного збирання відходів (25 шт.), тощо. У 2014 році в м. Тульчин за підтримки (МПВСП) ПРООН виконувався пілотний проект для тестування системи роздільного збирання ТПВ під час реалізації якого вже побудовано 5 контейнерних майданчиків біля пілотних будинків, на яких розміщено 15 контейнерів для роздільного збирання відходів (для скла, паперу, пластику та металу).

Одночасно, Тульчинська міська рада залучилась до Швейцарсько – Українського проекту "Підтримка децентралізації в Україні" (DESPRO).

Проект має на меті:

- розробити та реалізувати технічну модель, яка включає роздільне збирання, додаткове сортування, компостування, збирання та продаж цінних відходів, захоронення залишкових відходів,
- побудувати новий полігон, та провести заходи з реабілітації старого звалища.

ДЖЕРЕЛА ТА ЛІТЕРАТУРА

1. Бурлака В. А. Екологія відходів: Монографія / В. А. Бурлака, І. Г. Грабар та ін. – Житомир: Вид-во «Рута», 2007. – 512 с.
2. Екологічний паспорт Вінницької області. 2014 р. – Вінниця. – 65 с.
3. Косоцький О. О. Стан забруднення природного середовища на території України за даними спостережень організації державної гідрометслужби у 2010 році / О. О. Косоцький, І. А. Колісник // 3-й всеукраїнський з'їзд екологів з міжнародною участю. 21-24 вересня, 2011. Збірник наукових статей. Том 1. – Вінниця: ВНТУ, 2011. – 387 с.
4. Мудрак О. В. Екологія. Навчальний посібник для студентів вищих навчальних закладів. – Вінниця: ВАТ «Міська друкарня», 2006. – 508 с.

*Юрій Шкатула, Роман Мартич
(Вінниця)*

АНАЛІЗ ОРГАНОЛЕПТИЧНИХ ПОКАЗНИКІВ ВОДИ РІЧКИ СІБ У МЕЖАХ ГАЙСИНЬСЬКОГО РАЙОНУ

Величезну роль відіграє гідросфера в формуванні поверхні Землі, її ландшафтів, у розвитку екзогенних процесів (вивірення гірських порід, ерозії, карсту тощо), в переносі хімічних речовин, забруднювачів довкілля.

Основною складовою водних ресурсів України є річковий стік. В середній за водністю рік його загальний обсяг складає 87,1 км³. Значні водні ресурси зосереджені в озерах України, що розташовані по всій її території. За наближеною оцінкою, об'єм води в прісних озерах досягає 2,3 км³, в солоних озерах і лиманах – 8,6 км³. У болотах зосереджено близько 30 км³ води, що належить до категорії зв'язаних вікових запасів. Прогнозні ресурси прісних підземних вод складають загалом 20,9 км³ на рік, експлуатаційні ресурси – 5,7 км³. Балансові запаси підземних вод, що гідравлічно не зв'язані з поверхневим стоком і є додатковими водними ресурсами місцевого формування, становлять близько 7 км³. Найбільші величини підземних вод залягають у басейнах Дніпра (61%), Сіверського Дінця (12%) і Дністра (9%). Крім прісних водних ресурсів у галузях економіки використовується близько 1 куб. км морської води [4].

Вінниччина – один з регіонів України, який з давніх часів приваблював своєю природою людей та зазнавав активного й різнобічного господарського освоєння. Особливо активного впливу з боку людини зазнали водні натуральні об'єкти – річки, озера, ставки, водосховища, а також їх заплави і водозабори. Сучасні риси водних ландшафтів значною мірою зумовлені історико-екологічними особливостями господарського освоєння поверхневих вод регіону [1].

Річки Вінницької області належать до басейнів трьох основних рік України – Південного Бугу, Дністра і Дніпра, на басейні яких припадає 62,28 і 10 відсотків території області. Всього по території області протікає 3,6 тис. річок, загальною протяжністю 11,8 тис. км. Пересічна густина річкової мережі становить 0,45 км/км² [2].

Для річок області характерним є висока ступінь зарегульованості штучними водоймами – водосховищами і ставками. У Вінницькій області розташовано 65 водосховищ (враховуючи 2 водосховища Дністровського каскаду), загальною площею 11,2 тис. га., а ставків нараховується понад 4000, загальною площею більше 20 тис. га. Насиченість ставками на Вінниччині – одне з найвищих в країні. Найбільше ставків і водосховищ по басейнах великих річок. Природних озер на території області немає.

Водний режим річок області має, як правило, постійний характер – чітко помітно весняну повінь, літню і зимову межень та утворення криги взимку. Водні ресурси області використовуються для водопостачання, рибництва, судноплавства, видобування електроенергії, зрошення і відпочинку населення, проте потенціональні можливості їх ще далеко не повністю використані.

В Південний Буг на території області впадають такі основні притоки, як Соб, Рів, Савранка, Згар, Десна, Дохна, Сільниця, Снивода, в Дністер – Мурафа, Лядова, Русава, Немія, Марківка, а Роставиця, Гнилоп'ять, Роська, Гуїва є притоками другого порядку в басейні Дніпра [3].

Стан водних ресурсів нашої області як у кількісному, так і в якісному відношенні визначається компонентами природного середовища (грунт, рослинний покрив рельєф. тощо) та господарською діяльністю (регулювання схилів і річкового стоку, водно-повітряного режиму ґрунто-підґрунтя, сільськогосподарське та промислове освоєння водозаборів, тощо).

Одним з найважливіших інструментів гарантування екологічної безпеки нашої держави є моніторинг забруднення навколишнього природного середовища. Він дає можливість відстежувати зміни екологічної ситуації певної території, виявляти наднормові та позапланові викиди й скиди забруднюючих речовин тощо.

Моніторинг за станом забруднення навколишнього природного середовища на території України проводиться оперативно-виробничими організаціями національної гідрометслужби. Спостереження за станом забруднення поверхневих вод за гідрохімічними показниками проводяться на 151 водному об'єкті, в 240 пунктах і 373 створах. Аналіз показників показав, що водні об'єкти України забруднені переважно сполуками важких металів, сполуками азоту, нафтопродуктами, фенолами, сульфатами. Високим забрудненням характеризуються поверхневі води басейну Західного Бугу, особливо р. Полтава в районі Львова, де постійно відмічались випадки високого забруднення за БСК, сполуками азоту. У притоках Дунаю залишаються достатньо високими концентрації нафтопродуктів, фенолів, сполук важких металів. В притоках Дністра найбільш розповсюдженими забруднювальними речовинами з високими середньорічними і максимальними концентраціями залишаються сполуки важких металів. Для поверхневих вод басейну Південного Бугу залишаються високими середньорічні концентрації сполук азоту, сполук важких металів [1].

Контроль за станом природного середовища є однією з найважливіших ланок у розв'язанні різноманітних екологічних проблем, зокрема, охорони водного басейну. Основним джерелом отримання інформації про стан водних об'єктів є дані моніторингу стану поверхневих вод.

Відповідно до Водного кодексу України якість води є характеристикою складу і властивостей води, що визначає її придатність для конкретного виду водокористування. Оскільки не існує єдиного показника, що характеризує весь комплекс характеристик води, то оцінка якості води ведеться на основі системи показників. Показники якості води поділяються на фізичні, бактеріологічні, гідробіологічні і хімічні. Іншою формою класифікації показників якості води є їх поділ на загальні і специфічні. До загальних відносять показники, характерні для будь-яких водних об'єктів. Присутність у воді специфічних показників обумовлена як місцевими природними умовами, так і особливостями антропогенного впливу на водний об'єкт.

Чинні нормативи дають змогу оцінити якість води, яку використовують для комунально-побутового, господарсько-питного і рибогосподарського водокористування. До комунально-побутового водокористування належить використання водних об'єктів для купання, заняття спортом і відпочинку; до господарсько-питного водокористування – використання водних об'єктів як джерел господарсько-питного водозабезпечення та для водозабезпечення підприємств харчової промисловості, до рибогосподарського водокористування – використання водних об'єктів як середовища проживання риб та інших водяних організмів. Водні об'єкти рибогосподарського призначення поділяють на вищу, першу і другу категорії. Різні ділянки одного водного об'єкта можуть належати до різних категорій водокористування.

Розглянемо нормативи та зробимо аналіз органолептичних показників води річки Сіб Гайсинського району.

Як видно з таблиці 1, у р. Сіб в створі № 2, виявлено перевищення ГДК по 2 показникам (кольоровість та каламутність).

Запах і смак. Як уже зазначалося, запах води створюється специфічними речовинами, які надходять у воду в результаті життєдіяльності гідробіонтів, розкладання органічних речовин, хімічної взаємодії компонентів, що містяться у ній, та надходження із зовнішніх джерел. Виокремлюють такі види запахів: ароматичний, землистий, болотний, гнильний, деревинний, цвільовий, хлорний, нафтовий, фенольний, сірководневий, непевний.

Прозорість води залежить від ступеня розсіювання сонячного світла речовинами органічного та мінерального походження, які перебувають у воді в завислому і колоїдному станах. Вона визначає перебіг біохімічних процесів, які потребують освітлення. Прозорість вимірюють у сантиметрах.

Кольоровість води зумовлюється вмістом органічних забарвлених сполук. Речовини, які забарвлюють воду, надходять у неї внаслідок вивітрювання гірських порід, перебігу продуктів процесів усередині водойм, з підземним стоком та із антропогенних джерел. Висока кольорованість знижує органолептичні властивості води та зменшує вміст у ній розчиненого кисню. Кольоровість води вимірюють у градусах і визначають колOMETрично.

Вміст завислих речовин. Джерелом завислих речовин можуть бути процеси ерозії ґрунтів і гірських порід, помутніння донних відкладів, продукти метаболізму і розкладання гідробіонтів та хімічних реакцій, антропогенні

Таблиця 1

Аналіз органолептичних показників у воді річки Сіб, створ №1,
(середнє 2013-2014 р.р.).

Назва показника	Одиниця виміру	Стандарт		Фактично (середньо - річний)
		ГОСТ 2874-82	ЄС	
Зовнішній вигляд	-	-	-	-
Запах	бали	2	2-3 (0)	1
Смак і присмак	бали	2	2-3 (0)	2
Кольоровість	градуси	20	20 (+1)	47
Каламутність	мг/л	1,5	10 (+1)	19,6

Таблиця 2

Аналіз органолептичних показників у воді річки Сіб, створ №2,
(середнє 2013-2014 р.р.).

Назва показника	Одиниця виміру	Стандарт		Фактично (середньо - річний)
		ГОСТ 2874-82	ЄС	
Зовнішній вигляд	-	-	-	-
Запах	бали	2	2-3 (0)	1
Смак і присмак	бали	2	2-3 (0)	2
Кольоровість	градуси	20	20 (+1)	52
Каламутність	мг/л	1,5	10 (+1)	28,5

джерела. Завислі речовини впливають на стан життєдіяльності гідробіонтів, призводять до замулювання водойм, спричинюючи їх екологічне старіння (евтрофікацію).

У цілому, якість води у річці Сіб у Вінницькій області відповідає нормам ГОСТ 2874-82, окрім кольоровості та мутності.

Для Вінниччини дуже велике значення має збереження малих річок і струмків від забруднення та замулення, які особливо відчувають антропогенний вплив. За умов виконання всіх вимог щодо охорони водних об'єктів, посилення відповідальності перед законом тих, хто забруднює водойми, вкладання коштів у відновлення водних ресурсів, бережливого відношення до них поверхневі води Вінниччини зможуть уже в найближчі роки відновити свою красу та чистоту води. Для цього необхідна комплексна програма охорони вод області. Саме успішне вирішення проблеми відновлення чистоти вод і збереження запасів водних ресурсів є одним з найважливіших завдань сьогодення області.

ДЖЕРЕЛА ТА ЛІТЕРАТУРА

1. Косовець О. О. Стан забруднення природного середовища на території України за даними спостережень організації державної гідрометслужби у 2010 році / О. О. Косовець, І. А. Колісник // 3-й всеукраїнський з'їзд екологів з міжнародною участю. 21-24 вересня, 2011. Збірник наукових статей. Том 1. – Вінниця: ВНТУ, 2011. – 387 с.
2. Мудрак О. В. Екологічна безпека Вінниччини / О. В. Мудрак. Монографія; за ред. Мудрака О.В. – Вінниця: Миська друкарня. – 2008. – 456 с.
3. Мудрак О. В. Історія господарського освоєння поверхневих водойм Вінниччини / О. В. Мудрак, С. В. Рябоконь // Збірник наукових праць Вінницького національного аграрного університету. Серія: Сільськогосподарські науки. – Вінниця, 2011. – Випуск 7(47). – С. 121-126.
4. Тараріко О. Г. Агрорландшафт. Екологічна енциклопедія: у 3 т. / Редколегія: А. В. Толстоухов (головний редактор) та ін. – К.: ТОВ «Центр екологічної освіти та інформації», 2007. – С. 15.

ХАРАКТЕРИСТИКА ҐРУНТІВ ВІННИЦЬКОЇ ОБЛАСТІ ЗА ВМІСТОМ ҐУМУСУ

Україна – держава, що має унікальні земельні ресурси та природно-кліматичні умови, сприятливі для підтримання високого рівня виробництва сільськогосподарської продукції. Проте, доводиться констатувати, що антропогенне навантаження на довкілля призвело до погіршення якісного стану земельних ресурсів [2].

Погіршення якісного стану землі може не лише вивести землю із сільськогосподарського обороту, але й порушити довготривалі екологічні зв'язки, змінити водний баланс, призвести до знищення тваринного світу, виснаженню лісів, опустелювання, а в великих масштабах і в перспективі – до часткової зміни клімату. Все це викликає необхідність раціонального використання і особливої охорони земель, наданих для сільськогосподарських потреб, а також взагалі придатних для цих цілей.

В цілому, якщо брати до уваги стан руйнації агросфери (дія ерозійних процесів, засолення, заболочення, засмічення, техногенне забруднення земель), обумовленої усупільненням землі, то проблема охорони нашого національного багатства – земельних ресурсів – стала проблемою безпеки країни.

В Україні з 41 млн. га сільськогосподарських угідь 29 млн. га (70,7%) припадає на найродючіші чорноземні ґрунти, 7,8 млн. га (19,1) займають підзолисті і дерново-підзолисті ґрунти, також із відносно високою природною родючістю і тільки 4,2 (10,2%) належать до малопродуктивних типів ґрунтів. На жаль за останніх 10-12 років унаслідок виснажливого споживацького і антинаукового їх використання, природна родючість ґрунтів різко знизилась. Наприклад, за результатами агрохімічних обстежень вміст гумусу в південних чорноземах знизився за зазначений період з 3,8-4,2% до 2,6-3,4% або на 19,9-31,6 [1].

Для того, щоб сформувані наукові засади розвитку агропромислового виробництва, виважено оцінити невикористані речовини, які має галузь на сучасному етапі. Земля - одне із найцінніших багатств України, її ефективне використання і збереження родючості - наш обов'язок.

Проте щороку втрати гумусу внаслідок мінералізації становить майже 0,7 т/га. Вміст гумусу в ґрунтах за останні 20 років зменшився щонайменше на 20%: Щороку з урожаєм виноситься понад 100 кг /га поживних речовин, які не повертаються у ґрунт з добривами. В окремих регіонах до 40% орних земель потребують систематичного вапнування, 10% - гіпсування. Далеко не повною мірою використовується можливість водної меліорації. 13,3 млн. га, у тому числі 10,6 млн. га орних земель, зазнали згубного впливу водної ерозії. Крім того, понад 6 млн. га земель систематично піддаються ерозії.

Родючість ґрунтів формується під впливом складної системи екологічних факторів природного або антропогенного походження, серед яких провідна роль належить біохімічній діяльності мікроорганізмів. Завдяки життєдіяльності ґрунтових мікроорганізмів забезпечується кругообіг і трансформація речовин та енергії в агроценозах та біоценозах. Ґрунтові мікроорганізми різного систематичного походження беруть участь у формуванні всіх важливих властивостей ґрунту, тощо.

В еродованих ґрунтах зменшується запас гумусу, азоту, фосфору, калію та інших поживних елементів. Ґрунт втрачає свою родючість. Освоєння земель та тривале їх використання зумовлює дегуміфікацію — зменшення вмісту гумусу в орному горизонті. Основною причиною цього явища є зменшення кількості органічних речовин, які надходять у ґрунт.

Зменшення вмісту гумусних речовин у ґрунті зумовлює погіршення їх фізичних властивостей і насамперед структурного стану їх і водопроникності. Погано оструктурені ґрунти легше піддаються водній і вітрової ерозії. Внаслідок ерозії посилюється процес дегуміфікації.

Вміст гумусу в ґрунтах змінюється залежно від структури посівних площ, від площі просапних культур і багаторічних трав у сівозміні. Вміст гумусу зменшується в ґрунтах під просапними культурами значно швидше, ніж під багаторічними травами.

Довготермінові зміни вмісту гумусу в ґрунті є одним із головних критеріїв оцінки якості. Систем землеробства щодо їхнього впливу на родючість ґрунту. Втрата органічної речовини при сільськогосподарському використанні ґрунтів є показником нераціонального землеробства, а зростання гумусу свідчить про покращення ґрунтової родючості [3].

Середній вміст гумусу в ґрунтах Вінницької області у 2014 році становив 2,7% (табл. 1). Найвищий вміст його мають ґрунти Липовецького (4,02 %), Хмільницького (4,08 %), Калинівського (3,48 %), Козятинського (3,67 %) районів, найнижчий у Барському (1,83 %), Жмеринському (1,72 %), Тиврівському (1,88 %) і Муровано-Куриловецькому (1,94 %), Шаргородському (1,97 %) районах.

За нормативними даними в зоні Лісостепу вміст гумусу в ґрунтах такого типу становить від 2,5 до 3,0 %. Отже, екологічну ситуацію при наявному вмісті гумусу слід вважати передкризовою.

Із наведених даних можна зробити висновок, що в цілому по Вінницькій області ситуація із вмістом гумусу нестабільна. В той час, коли в окремих господарствах приділяється увага збереженню родючого шару ґрунту, то в інших зростають площі ґрунтів збіднених на гумус.

Таблиця 1

Середньозважений вміст гумусу в орних землях Вінницької області

Роки	Обстежена площа, тис. га	Середньозважений вміст гумусу, %	+/- до попереднього туру, %
2014	1265,5	2,70	-

Агрохімічна характеристика обстеження земель за вмістом гумусу по Вінницькій області показала. Так у 2014 році площа обстежених земель становила 1265,5 тис. га. Аналіз даних показує, що кількість земель з низьким вмістом гумусу становить 269,2 т. га або 21,3%, із дуже високим вмістом всього 6,8 тис. га або 0,5% від всіх обстежених земель. Найбільші площі займають із середнім вмістом гумусу – 510,1 тис. га або 40,3% (табл. 2).

Таблиця 2

Агрохімічна характеристика обстеження земель за вмістом гумусу по Вінницькій області

Рік	Обстежена площа, тис. га	Вміст гумусу, тис. га									
		Низький 1,1-2,0 %		Середній 2,1-3,0%		Підвищений 3,1- 4,0%		Високий 4,1-5,0%		Дуже високий >5,1%	
		т.га	%	т.га	%	т. га	%	т.га	%	т.га	%
2014	1265,5	269,2	21,3	510,1	40,3	371,1	29,3	89,0	7,0	6,8	0,5

Основними заходами оптимізації та охорони гумусного стану ґрунтів є внесення органічних і мінеральних добрив, сидерація, вапнування, регулювання водного режиму, запровадження травопільних сівозмін з часткою багаторічних трав і бобових культур не менше 25 %, ползахисних лісонасаджень, агротехнічних методів боротьби з ерозією тощо.

Для підтримання як мінімум бездефіцитного балансу гумусу в сівозмінах використовують усі резерви органічних добрив, у тому числі відходи рослинництва, гній, компости, сидерати. Якщо немає можливості забезпечити бездефіцитний баланс гумусу при зазначених умовах, змінюють набір культур у сівозміні зменшенням питомої ваги просапних і збільшенням зернових колосових, бобових культур і багаторічних трав. Ефективним біотехнологічним засобом захисту ґрунтів від водної та вітрової ерозій у полях сівозмін є проміжні, післяжнивні й післяукісні посіви.

Сьогодні землі України підлягають охороні від нераціонального господарського використання, необґрунтованого вилучення із сільськогосподарського обігу, деградації, водної та вітрової ерозії, селів, підтоплення, заболочування, зсувів вторинного засолення, осушення, ущільнення, забруднення відходами виробництва, хімічними і радіоактивними речовинами, заростання бур'янами, виснаження, дегуміфікації, нераціональної механічної обробки ґрунтів, опустелювання та впливу інших негативних чинників.

Охорона земельних ресурсів повинна забезпечувати:

- збереження ґрунтів, їхніх корисних властивостей, насамперед, родючості, максимально можливе запобігання втрат і виснаження сільськогосподарських земель, обмеження відведення продуктивних земель для несільськогосподарських потреб;
- своєчасне попередження і усунення причин, які призводять до деградації, забруднення та засмічення земель небезпечними відходами людської діяльності, порушення та знищення ґрунтів і збіднення екосистем;
- своєчасне здійснення підприємствами виробничої, гірничодобувної, аграрної та інших видів господарської діяльності, які зумовлюють руйнування ґрунтового покриву, втрату ним родючості та порушення екологічної рівноваги функціонування земель, а також підривають стійкість агроландшафтів тощо;
- раціональне використання і збереження земельних ресурсів, поліпшення корисних властивостей і санітарно-гігієнічного стану ґрунтів, екологічно та економічно обґрунтовані освоєння і меліорацію непридатних для господарського використання земель;
- своєчасне запобігання й усунення негативного впливу деградованих, забруднених і порушених земель на здоров'я людини, окремі природні ресурси та довкілля в цілому, а також на економічний та соціальний розвиток держави;
- збереження цінних природних територій і об'єктів;
- максимальний захист від необґрунтованого вилучення для несільськогосподарських потреб використовуваних сільським і лісовим господарством земель

До природоохоронних заходів у сфері охорони та раціонального використання земель належать наступні:

- впровадження ґрунтозахисної системи землеробства з контурно-меліоративною організацією території;
- будівництво протиерозійних, гідротехнічних, берегозакріплювальних, протизсувних, протиобвальних, проти селевих споруд, а також проведення заходів із захисту від підтоплення, спрямованих на запобігання розвитку небезпечних геологічних процесів, проведення заходів щодо хімічної меліорації ґрунтів;
- проведення агролісотехнічних заходів в ярах, балках та інших ерозійно небезпечних землях;
- рекультивация порушених земель та використання родючого шару ґрунту під час проведення робіт, пов'язаних із порушенням земель;
- консервація деградованих, малопродуктивних і забруднених земель;
- поліпшення малопродуктивних угідь;
- розроблення технології, обладнання для знезараження, очищення землі, забрудненої пестицидами та агрохімікатами та деякі інші [3].

Також заходами щодо охорони земель є впровадження ґрунтозахисної системи землеробства, будівництво протиерозійних споруд, проведення хімічної меліорації ґрунтів, створення захисних лісових насаджень на еродованих землях, вздовж водних об'єктів та полезахисних смуг, консервація деградованих і забруднених земель, поліпшення малопродуктивних земельних угідь.

ДЖЕРЕЛА ТА ЛІТЕРАТУРА

1. Бомба М. Я., Періг Г. Т., Рижук С. М. Землеробство з основами ґрунтознавства, агрохімії та агроекології: Навч. посібник. – К.: Урожай, 2003. – 400 с.
2. Макаренко Н. А. Наукові основи екологічного моніторингу природних ресурсів аграрних систем України // Агроекологічний журнал. – 2007. – №1. – С.11-17.
3. Охорона ґрунтів: Навч. посібник / М. К. Шикіла, О. Ф. Гнатенко, Л. Р. Петренко, М. В. Капштик. – К.: Знання, 2001. – 398 с.

*Юрій Шкатула, Віктор Сидоренко
(Вінниця)*

ДОСЛІДЖЕННЯ ВОДНОГО БАСЕЙНУ КАЛІНІВСЬКОГО РАЙОНУ

Водні ресурси це поверхневі і підземні води, придатні для використання в народному господарстві. Вони є одним з життєво важливих компонентів гідросфери земної кулі та необхідною підвалиною соціально-економічного розвитку в цілому, задоволення основних потреб людей, діяльності у галузі виробництва продовольства, збереження екосистем. Частина користувачів (промисловість, сільське і комунальне господарства) безповоротно забирають воду з рік, озер, водосховищ, водоносних горизонтів. Інші використовують не саму воду, а її енергію, водну поверхню або водоймище загалом (гідроенергетика, водний транспорт, рибництво). Водойми мають велике значення для відпочинку, туризму, спорту.

Правовою основою водних відносин в Україні є Водний кодекс України (1995) та Конституція України. Так поступово в Україні сформувався і функціонує водогосподарський комплекс – складне системно-структурне формування, яке включає в себе водні ресурси, водокористувачів, органи управління і контролю та характеризуються певною функціональною, галузевою і територіальною структурою [1].

Вінниччина недостатньо забезпечена водними ресурсами. У маловодні роки дефіцит води відчувається навіть у басейнах великих річок. Найбільше свіжої води (48% загального використання) споживає промисловість, 40% води йде на потреби сільського господарства, 12% припадає на комунальні господарства населених пунктів області [2].

Якщо взяти кількість річок Калинівського району в адміністративно-територіальному та басейновому розрізі то кількість великих річок нараховується одна, це Південний Буг, довжина якого в межах району становить 24 км., кількість малих річок більше 10 кілометрів становить 201, довжина яких 513 кілометрів (табл. 1).

Таблиця 1

Річки Калинівського району в адміністративно-територіальному та басейновому розрізі

Адміністративно-територіальний та басейновий розріз	великі		середні		малі		у т.ч. менше 10 км	
	Кількість	км	Кількість	км	Кількість	км	Кількість	км
Калинівський р-н	1	24	-	-	201	513	189	333

Вітчизняна наука на зламі епох: проблеми та перспективи розвитку

Всі річки які знаходяться в Калинівському районі впадають у Південний Буг, а це такі річки, як Десна, Згар, Постолова, Снивода. Довжина річок становить від 38 кілометрів до 95 кілометрів, відповідно площа басейну від 455 до 1160 квадратних кілометрів.

Що ж стосується відомостей про водосховища і ставки в басейні р. Південний Буг то на території Калинівського району кількість водосховищ становить в кількості 7 штук, площа водного дзеркала яких 886 га. Кількість ставків в Калинівському районі нараховується 175 шт, площа водного дзеркала відповідно становить 1107 га (табл. 2).

Таблиця 2

Відомості про водосховища і ставки в басейні р. Південний Буг
Калинівського району

Район	Водосховища				Ставки		
	К-сть шт.	Площа водного дзеркала га	Об'єм млн.м ³		К-сть шт.	Площа водного дзеркала га	Об'єм млн.м ³
			загальний	корисний			
Калинівський	7	886	13,4	12,1	175	1107	11,5

Кількість водосховищ та території Калинівського району нараховується в кількості 7 штук. Найбільша площа водозбору знаходиться біля села Жигалівка і становить 852 км², найменша в селі Нова Гребля – 353 км², найбільша площа водного дзеркала займає Пиківське нижнє водосховище 186 га, потім Комунарівське – 180 га, найменша площа дзеркала займає Жигалівське водосховище – 62 га (табл. 3).

Таблиця 3

Перелік водосховищ в басейні Південного Бугу Калинівського району

Найменування водосховища	Річка	Місце розташування греблі, населений пункт, район	Відстань від гирла, км	Площа водозбору, км ²	Площа дзеркала, га
1	2	3	4	5	6
Пиківське верхнє	Снивода	с. Пиків,	15,6	779	177
Пиківське нижнє (заплав)	Снивода	с. Пиків,	13,3	779	186
Жигалівське	Снивода	с. Жигалівка,	8,0	852	62
Комунарівське	Постолова	с. Комунарівка	17,0	357	180
Писарівське	Постолова	с. Писарівка,	15,0	360	73,3
Грушківцецьке (заплавне)	Постолова	с. Грушківці,	10,0	411	100
Новогребельське	Десна	с. Нова Гребля,	54,5	353	108

Погіршення екологічної ситуації річкових систем у Калинівському районі внаслідок нераціонального використання водних ресурсів, значного техногенного впливу є вкрай відчутною проблемою і несе приховану небезпеку для нинішнього й майбутніх поколінь.

Підземні прісні води є набагато чистішими, ніж поверхневі, оскільки вони мають стабільний стік, а їх якість практично не залежить від погодних змін. Підземні води є найціннішими для водопостачання, але вони розміщені на території Калинівського району нерівномірно. Велика кількість підземних вод унаслідок незадовільних геохімічних умов формування є некондиційною для питних потреб.

Із статистичних даних відомо, що в Калинівському районі зосереджено 77 свердловин, а прогнозні ресурси свідчать, що підземні води містяться в кількості 0,1 млн.м³/рік (табл. 4).

Затверджені експлуатаційні запаси та прогностичні ресурси підземних вод

Адміністративно-територіальний та басейновий розріз	Прогностичні ресурси, млн.м ³ /рік	Затверджені експлуатаційні запаси		Кількість свердловин, шт.
		млн.м ³ /рік	% до прогностичних	
Калинівський р-н	6,2	0,1	1,6	77

Підземні води, так само як і поверхневі джерела, постійно зазнають впливу господарської діяльності, інтенсивність якої з кожним роком зростає. Основними забрудниками є накопичувачі промислових та побутових і твердих відходів, залишки мінеральних добрив та пестицидів.

Водний басейн Калинівського району характеризується високим антропогенним навантаженням, як на водозбірну площу, так і на водні ресурси. Недостатня кількість водних ресурсів і значна їх зарегульованість вже призводить до витрат води в нижній течії Південного Бугу менше санітарних. В ситуації, що склалася, забезпечення галузей економіки та населення водою в достатній кількості та відповідної якості можливе лише за умови переходу на басейновий принцип управління водними ресурсами [3].

Велика кількість водних об'єктів басейну, відсутність належного картографічного матеріалу ускладнює відстеження водогосподарської обстановки та оперативного управління поверхневими водами.

Проблемним є подальша забудова зон прирічкових територій (без погодження проектної документації з органами Держводагентства України на місцях), при цьому ускладнюються умови пропуску повеней і паводків, виникає підтоплення територій вздовж річок. Недоліком є те, що при розпаюванні сільськогосподарських земель були виділені і землі водного фонду - прибережні захисні смуги (ПЗС). Для покращення обліку ПЗС необхідно відновити у звітності органів Держкомзему (форма 6-зем) площу земель під прибережними захисними смугами.

Через відсутність коштів стримуються на місцях роботи зі створення ПЗС річок та водойм, винесенню їх в натуру і встановленню водоохоронних знаків. Погіршує становище висока розорюваність та еродованість земель, і як наслідок, виникає замуленість більшості водойм.

Для вирішення вказаних проблемних питань є необхідність врегулювання норм Водного кодексу України з іншими законодавчими актами і в першу чергу з Земельним кодексом України.

Крім того, необхідно внести зміни до Водного кодексу України щодо впровадження басейного принципу управління водними ресурсами з визначенням статусу Басейнової ради, створення Планів управління річковими басейнами.

ДЖЕРЕЛА ТА ЛІТЕРАТУРА

1. Палапа Н. В. Забруднення питної води сільських селітебних територій та заходи з покращення її якості / Н. В. Палапа // Агроекологічний журнал. – №3. – 2009. – С.43.
2. Федунік Б. Я. Основи екологічних знань / Б. Я. Федунік та ін. – К.: Видавництво "Поліграфкнига", 1994. – 174 с.
3. Електронний ресурс. – Режим доступу: <http://www.vineco.coz.org> – офіційний сайт Державного управління екології та природних ресурсів у Вінницькій області.

*Юрій Шкатула, Катерина Томкова
(Вінниця)*

ОСНОВНІ НАПРЯМИ СТАЛОГО РОЗВИТКУ ВІННИЦЬКОЇ ОБЛАСТІ

Потребу в збереженні довкілля Землі усвідомили всі нації та народи світу, про що свідчить підписання у 1992 році в Ріо-де-Жанейро Програми дій «Порядок денний на 21 століття», та Всесвітнього саміту зі сталого розвитку в Йоганнесбурзі (2002). Адже там незалежна Україна не лише контактувала у Національній доповіді про стан довкілля, що вся територія України є зоною екологічного лиха, а й задекларувала свої наміри брати активну участь у глобальній екологічній політиці та у розробленні стратегії збалансованого (сталого) розвитку, реалізуючи настанови визначальних міжнародних документів передусім на національному рівні [1].

Упродовж неповних десятиріч після Конференції з ООН з довкілля та розвитку в Ріо-де-Жанейро (1992) перед людством так само гостро стоїть питання про те, чи спроможеться вона вжити дієвих заходів, щоб уповільнити темпи деградації довкілля, забезпечити сталість функціонування природних систем життєзабезпечення та зменшити ризики власному буттю. Збалансовано вирішити соціально-економічні завдання, зберегти сприятливий стан навколишнього середовища і природно-ресурсний потенціал неможливо

без дотримання оптимального балансу між територіями, що їх використовують у господарських цілях, і природоохоронними територіями, які створюють з метою їх збереження для нинішнього і майбутніх поколінь і щодо яких встановлюють спеціальні природоохоронні режими [3].

Питання взаємовідносин суспільства і природи та використання природних (земельних) ресурсів стають дедалі актуальнішими. Цілком очевидно, що з розвитком виробництва вилучаються все нові багатства природи, зростає вартість сировини, збільшується кількість відходів, що викидаються у навколишнє середовище.

Земельно-ресурсний потенціал України по суті є унікальним, що обумовлює її особливе місце серед інших європейських країн. Територія нашої держави відзначається насамперед значною багатоманітністю природних умов: від польських ландшафтів – до південних степів; від Карпатських гір – до сонячного південного узбережжя Криму. Проте сучасне землекористування в Україні носить відбиток колишніх радянських екстенсивних методів господарювання.

З «Основних засад (стратегії) державної екологічної політики України на період до 2020 року», які затверджено Законом України від 21 грудня 2010 року», № 2818-6, можна дізнатися, що стан земельних ресурсів України близький до критичного. За період проведення земельної реформи значна кількість проблем у сфері земельних відносин не лише не розв'язана, а й загострилася [4].

Одним з інструментів реалізації стратегії державної екологічної політики України є моніторинг стану довкілля, контроль у сфері охорони навколишнього природного середовища забезпечення екологічної безпеки

У праці Корніцька О.І. відмічає, що входження України у світове співтовариство зумовлює необхідність упровадження екологічно, економічно та соціально ефективних систем, ведення аграрного виробництва, створення передумов для гармонізації відносин людини з природою в процесі інтенсифікації галузі за різних методів господарювання [2].

Узагальнюючі програмні напрями сталого аграрного розвитку стосується забезпечення реалізації багатофункціональної ролі сільського господарства, розвитку людських ресурсів, застосування сталих інтегрованих методів сільськогосподарського виробництва, збереження генетичних ресурсів і біорізноманіття тощо. За сталого розвитку суспільне значення агросфери посилюється. Окремі її функції щодо забезпечення не можуть реалізуватися за інших видів діяльності (йдеться як про агропродовольче забезпечення, так і про формування середовища для проживання сільського населення, облаштування території, збереження заселеності й соціального контролю тощо).

З прийняттям в Україні національної стратегії сталого розвитку держави ініціюватиметься розроблення відповідних стратегій в усіх сферах життя на всіх рівнях адміністративно-територіальної організації держави. Наявні програми певних напрямів запровадження норм сталого розвитку поступово гармонізуватимуться у міжвідомчі, регіональні, національні, міжнародні. Це потребує створення належних науково-методичних, законодавчо-нормативних та організаційних умов узгодження розвитку різних секторів економіки та охорони навколишнього середовища [5].

Основною причиною загострення агроекологічних проблем є низька культура землеробства, порушення елементарних технологічних правил землекористувачами, скорочення обсягів виробництва сільськогосподарської продукції, зменшення застосування органічних і мінеральних добрив та засобів хімізації, збільшення питомої ваги просапних культур, недотримання науково-обґрунтованих ґрунтозахисних сівозмін, безвідповідальне ставлення до землі, нехтування вимогами щодо охорони ґрунтів, а також фактична відсутність дієвого контролю за дотриманням елементарних екологічних правил і норм агро-природокористування. Сьогодні за оцінками економістів-екологів, щорічні втрати Вінниччини від неефективного, агроприродокористування та тотального забруднення довкілля становлять від 15 до 20% обласного доходу. Частка забруднення навколишнього природного середовища внаслідок діяльності агропромислового виробництва становить 20%, а вплив його поширюється на 65% території області.

Таким чином, для покращення екологічної ситуації у Вінницькій області та створення сталих агроландшафтів необхідно:

- забезпечити оптимальне співвідношення між елементами агроландшафту: орними, лучними, лісовими й водними угіддями та природно-заповідним фондом (співвідношення ріллі до стабільних земельних угідь повинно становити 1:2,7);

- знизити ступінь деградованості сільськогосподарських угідь шляхом виведення з обробітку еродованих, деградованих і малопродуктивних земель з відповідним розширенням площ заповідних територій, створення ентомологічних заповідних об'єктів;

- запровадити ґрунтозахисні й енергозберігаючі системи землеробства у поєднанні з контурно-меліоративною організацією території, надавши пріоритет фітолісомеліорації (підтримувати в оптимальному стані стару й створити нову науково обґрунтовану систему лісосмуг, яка має становити 3-3,5%, а не 1,5% від загальної площі агроландшафту, адже їх площа зменшилася у 4,2 рази,), та розширити посіви багаторічних трав з полосним розміщенням культур;

- використовувати науково обґрунтовані сівозміни, з урахуванням ґрунтово-ландшафтних факторів, які повинні враховувати оптимальне співвідношення культур;

- використовувати традиційні й нетрадиційні органічні добрива при обмеженому застосуванні агрохімікатів та інтегрованої системи захисту рослин;
- (оптимально підтримувати фітосанітарний стан в агроценозах) з орієнтацією її на біологічні методи з метою збереження біолого-генетичного різноманіття агроєкосистем;
- розробити й реалізувати короткострокові й довгострокові локальні й регіональні програми відродження сільгоспугідь, лісів, малих річок, водно-болотних угідь, степових ділянок з метою збереження та збільшення природно-заповідного фонду.
- призупинення процесу деградації ландшафтного й біологічного різноманіття, мінімізація ерозійних процесів й створення стійкої агроєкологічної системи й нарощування біоресурсного потенціалу земель, дозволить підвищити ефективність їх використання в 1,5-2 рази;
- організувати й впроваджувати екологічну паспортизацію (здійснити перехід від паспортизації ґрунтів до екологічної паспортизації сільськогосподарських підприємств). Цьому процесу сприятиме введення в дію автоматизованої системи ведення державного земельного кадастру;
- організувати й впроваджувати інвентаризацію та аудит стану об'єктів агропромислового виробництва з метою проведення екологічного менеджменту, правових нормативів й законодавчих актів, які б регулювали економічні аспекти виробничої діяльності;
- створити умови для удосконалення ведення державного земельного кадастру, гарантування прав власності на землю, забезпечення земельно-кадастровою інформацією органи державної влади, місцеве самоврядування й всіх землекористувачів.

ДЖЕРЕЛА ТА ЛІТЕРАТУРА

1. Гордашук Т. В. Глобальні стратегічні моделі та Український вибір // Екологічний вісник. – №1 (65). – 2011. – С. 6-7.
2. Корніцька О. І. Еколого-економічне оцінювання виробництва органічної продукції // Агроєкологічний журнал. – №1. – 2009. – С. 66-69.
3. Ковтун О. М. Формування національної екологічної мережі в контексті сталого розвитку: правовий аспект // Екологічний вісник.. – 2011. – №1 (65). – С. 17-18.
4. Закон України «Про Основні засади (стратегію) державної екологічної політики України на період до 2020 року // Голос України від 14.01.2011. – №6.
5. Фурдичко О. І. Програма сталого розвитку Буковини / О. І. Фурдичко, В. В. Лавров, В. Д. Солодкий // Агроєкологічний журнал. – №2. – 2007. – С. 16-24.

СЕКЦІЯ: ТУРИЗМ І РЕКРЕАЦІЯ

Сергій Ремезюк
(Умань)

ОЗДОРОВЧЕ ЗНАЧЕННЯ ТУРИЗМУ

Під туризмом слід розуміти теорію і практику різного роду походів, сходження на гори і подорожування з цілю спортивного змагання, активного відпочинку, науки та виховання. Оздоровча цінність – туристична діяльність пов'язана зі зміною місця перебування, організовується за будь-якої погоди і вимагає від людини найрізноманітніші вимоги. Одночасно діють три важливих фактори: чергування оточуючого середовища, кліматичні умови і види діяльності. Регулярна туристична діяльність і участь в туристичних змаганнях являється ефективним заміником фізичної праці, пробуджують в людині радість до життя, служать гарантуванню і підвищують фізичну життєдіяльність організму.

Пізнавальна цінність. Під час своїх мандрівок і походів, як в межах своєї країни так і за кордоном знайомляться з країною і її людьми, їх життям, знайомляться з національною культурою. Вони розширюють і поглиблюють свої знання в області ботаніки, зоології, геології, географії, метеорології, астрономії, сільського і лісного господарства, історії культури і мистецтва.

Виховна цінність. Туризм сприяє вивченню історії і формуванню світогляду, веде до активного захисту природних багатств. Оскільки туристична діяльність проводиться в більшій мірі в колективі, коли один залежить від другого і в обов'язковому порядку вимагається тактичність, уважне відношення один до одного, коли власні інтереси не можна ставити вище інтересів колективу, то все це представляє великі можливості для інтенсивного виховання в дусі колективізму і для формування таких цінних рис характеру, як впевненість в собі, здатність прийти на допомогу.

Правила. В загальних правилах спортивного туризму (мається на увазі піші походи) вказуються види подорожей, які можуть притягуватися для класифікації туристів. Сюди входять багатоденні походи з денним переходом від 15 до 40 км, базові, зіркові і змішані, якщо вони відповідають спортивним вимогам, а також "марш - кидки" 20 км. Правила включають вказівки для організаторів по проведенню масових спортивних походів і директиви для учасників.

Матеріальне забезпечення. Одяг і спорудження туриста залежить від пори року, вимог туристичного маршруту, виду подорожі, виду ночівлі, тривалості походу і від способу вирішення виникаючих в дорозі перешкод. Туристичний одяг і спорудження повинні відрізнятися ціленаправленістю, витонченістю, міцністю, легкістю, зручністю, повітряними властивостями і доступністю до транспортування. Якщо потрібно готувати харчі самим, то слід мати при собі кип'ятильники, каністри, посуд і продукти харчування. При підготованні харчів слід обов'язково враховувати правила протипожежної безпеки. Для запланованої ночівлі потрібно взяти з собою легку палатку та інвентар, а також надувний матрац чи матрац з губчатої резини, спальний мішок чи одіяло. Ці речі розподіляються між усіма членами групи чи залізничною дорогою доставляється на місце ночівлі.

В залежності від цілі, виду і завдання походу командуючий повинен заздалегідь підібрати спорудження, карту маршрутів, компас, перелік туристичних баз, вказівник доріг, туристичну літературу, сигнальний свисток, кишеньковий фонарик.

Для організації відпочинку можна передбачити також спортивний інвентар, пневматичну зброю, музичні інструменти та інше. Для транспортування власного спорудження найкраще підійде рюкзак. Він повинен бути легкий, міцний, водонепроникний, вмістимий, споруджений декількома окремими кишеньками, широкими пасками і лямками, нижня частина якого споруджена шкірою або шкірозамінником. Його слід упакувати так, щоб м'які і легкі предмети лежали в низу і з боку рюкзака, важкі – зверху. Предмети, котрі повинні бути завжди під рукою розташовуються в зовнішніх кишнях рюкзака.

Знання топографії, вміння читати карту, робити найпростішу зйомку ділянки місцевості, впевнено орієнтуватися – обов'язок для туриста. Відсутність цих навиків і недостатнє знання топографії, приводить до помилок при розробці маршруту, а невміння орієнтуватися - до втрати часу, порушенню графіку або до зриву походу чи під час і до більш серйозних наслідків. Основна мета і зміст туристичних карт – ознайомлення туристів-краєзнавців з місцевістю, регіоном, країною, районом майбутньої подорожі.

Орієнтуватися на місцевості можна кількома способами. Перший з них це орієнтування за допомогою карти. Карта являє собою зображення на площині земної поверхні в зменшеному вигляді. Внаслідок кривизни земної поверхні її не можливо зобразити на папері без викривлень. Чим більша площа, тим більше викривляється її зображення. Тільки невеличкі ділянки землі можна вважати плоскими і зображувати їх на папері з дотриманням всіх обрисів місцевості. Зменшення зображень на площині земної поверхні чи окремих її частин, чи з врахуванням кривизни землі називається картою, а зменшене і детальне зображення на площині невеличкого клаптика земної поверхні - планом. Плани складаються так, щоб на них було одержано зображення конкретних ділянок земної поверхні з деякою точністю. Таким чином, можна скласти план угідь, лісний, землекладний. Подібно планам, карти діляються на різні види: оглядово-географічні, спеціально-геологічні,

грунтового, лісного, топографічного, туристичного. Карти бувають різних масштабів. Чим в менше число разів місцевість зменшена, тим більший масштаб, і навпаки.

Для вимірювання відстаней також використовують карту. Вимірювання відстаней заключається в тому, що спочатку вимірюють довжину відрізків (ліній) лінійкою, полоскою паперу циркулем на карті, а потім, використовуючи масштаб карти визначають якій відстані вони відповідають на місцевості. Для того, щоб вміти читати карту, необхідно використовувати умовні знаки, які по своєму призначенню діляться на масштабні, позамасштабні та пояснювальні. До вивчення карти також належить знання рельєфу місцевості – сукупність нерівностей земної поверхні. Їх є дуже багато, але в загальному їх можна звести до п'яти типових форм: гора, хребет, котловина, площа та сідловина.

Другим способом орієнтування на місцевості є орієнтування без карти. Орієнтуватися на місцевості – це вміти виявити своє місцезнаходження відносно сторін горизонту, оточуючих об'єктів і форм рельєфу, знайти потрібний напрямок руху і витримати цей напрямок в дорозі. Частіше за все напрямком по відношенню до сторін горизонту знаходять за допомогою компаса. З компасом треба поводитись бережно, зберігати його на відстані від металічних предметів, оберегти від ударів, уникати роботи з ним біля залізничних ліній, ліній електропередач, так як вони будуть впливати на точність показу магнітної стрілки.

При відсутності компаса можна приблизно орієнтуватися по положенню сонця. З великою точністю сторони горизонту можна знайти по сонцю за допомогою годинника. В безхмарну ніч сторони горизонту найлегше виявити по Полярній зірці, яка завжди вказує напрям на північ з точністю до одного градуса.

Також можна орієнтуватися по кварталним сторонам лісогосподарства, в сучасному лісогосподарстві просіки прорубують в напрямі північ-південь і схід-захід. Таким чином на північ буде повернена та сторона квартального стовпа, на якій знаходиться менше по значенню номера кварталів.

Виявляти сторони горизонту можна по місцевим предметам і різними ознаками: алтарі православних церков і лютеранських кірок завжди повернені на схід, дзвонарі – зазвичай на захід. Знаходження сторін горизонту за різними ознаками менш надійно і користуватися ними треба обережно.

Мурашки майже завжди знаходяться з південної сторони дерева, пенька чи куща. Південна сторона більш полого чим північна. Трава на північних окраїнах лісних прогалін і полян, а також з південної сторони окремих дерев, пеньків і великих каменів зазвичай буває густішою. Кора у окремих стоячих дерев з північної сторони часто буває товстіша деколи покрита мохом. Ягоди і фрукти раніше досягають з південної сторони. Сніг швидше топиться, а в горах дуб частіше проростає на південних схилах. В гірській місцевості напрям можна витримувати йдучи по дорозі, вздовж річки, по долинам і іншим орієнтирам, напрям яких співпадає з напрямом руху. Орієнтирів в горах дуже багато. Ними можуть бути високі характерні вершини, ріки, струмки, дороги, хребти.

Вночі чи в умовах поганої видимості в якості орієнтира можна використовувати дороги, окраїни лісу, лінії зв'язку, канали і інші об'єкти, які мають лінійні обриси.

В туристичному поході часто приходиться переміщатися без дороги по лісі, в тумані, вночі. В таких випадках напрям дотримують по азимуту. Рух по азимуту заключається у вмінні дотримуватися з допомогою компаса заданого напрямку руху і точно вийти до наміченого пункту. Для цього необхідно наперед по карті вибрати маршрут руху і знайти азимут кожної його ділянки - від одного повороту до другого, а також відстані, які потрібно пройти в кожному з цих напрямків, щоб вийти до наміченого пункту.

ДЖЕРЕЛА ТА ЛІТЕРАТУРА

1. Кортиця М. Ю. Туристичний похід вихідного дня. – К., 1999. – С. 115-126.
2. Державна програма розвитку туризму в Україні до 2010 р. – К., 2002. – С. 16-18.
3. Зорін І. В., Квартальнов В. А. Енциклопедія туризму. – М., 2000. – С. 118-125.
4. Школа І. М. Менеджмент туристичної індустрії: навчальний посібник / І. М. Школа. – Чернівці: УТЕІКНЕУ, 2003. – С. 450-480.

СЕКЦІЯ: ДЕРЖАВНЕ УПРАВЛІННЯ

*Артем Поляков (Харків),
Лариса Полякова (Мелітополь)*

**НАЦІОНАЛЬНА ЕЛІТА В УКРАЇНІ НА СУЧАСНОМУ ЕТАПІ ДЕРЖАВОТВОРЕННЯ:
ОСОБЛИВОСТІ СТАНОВЛЕННЯ ТА РОЗВИТКУ**

Події останніх років доводять, що держава здатна розвиватися якщо національна управлінська еліта бере на себе відповідальність за її долю.

"Залежно від "якості еліти" – її інтелектуального, професійного і морального рівня, від її взаємозв'язку з народом – суспільство має цивілізований чи маргінальний вигляд, рухається сходами прогресу чи скочується в прірву соціально-історичних збочень", – зазначає В. Андрущенко [1, с. 358].

Еліта повинна усвідомлювати всю відповідальність за долю свого народу, нації, держави в цілому. В період революції Гідності була надія на те що до влади прийде дійсно еліта у якої буде розвинута національна свідомість, почуття патріотизму і головне – відповідальність за подальшу долю країни.

Тому, проблема дослідження функціонування національної еліти як суб'єкта державотворення є безперечно актуальною, ґрунтовного дослідження потребує вплив національної еліти на формування української державності на сучасному етапі державотворення.

Мета статті – проаналізувати особливості становлення національної еліти в сучасній Україні.

Виникнення і глибоке обґрунтування елітарних теорій в Україні пов'язане з іменами В. Липинського та Д. Донцова. На проблеми еліт звертали увагу такі вчені з української діаспори, як І. Лисяк-Рудницький, Г. Грабович, Я. Пеленський. В Україні, починаючи з 90-х років, проблемою еліт у тому чи іншому контексті займалися такі сучасні науковці, як О. Білий, Д. Видрін, С. Вовканич, Б. Гаврилишин, О. Гринів, А. Колодій, І. Курас, Б. Кухта, О. Лазоренко, В. Лизанчук, В. Литвин, В. Малахов, М. Михальченко, А. Пахарев, В.Потульницький, В. Танчер, М. Шульга, Б. Ярош.

Складним є і питання, що таке національна еліта? В сучасних умовах все гостріше постає питання, чи можна назвати еліту національною, коли вона діє не в інтересах суспільства, всіх громадян, тобто всієї політичної нації? Чи можна назвати національною ту еліту, яка розуміє свою тимчасовість перебування при владі і використовує це перебування при владі лише для власного збагачення, добре розуміючи, що її діяльність, будучи прибутковою для себе особисто, остаточно руйнує економіку і соціальну сферу суспільства, ставить під загрозу існування держави і суспільства в цілому? Чи можна назвати еліту національною, коли вона, спираючись на інстинкт власного (а не суспільного) самозбереження, тримає свої капітали за кордоном, щоб у разі небезпеки перебраться до місця знаходження своїх капіталів [6]? Чи сьогодні при владі є еліта здатна вивести країну із глибокої і політичної, і економічної кризи?

Прийнятно вважати, що національна еліта – провідна, національно свідомо верства суспільства, яка метою своєї діяльності визначає побудову національної держави та реалізацію національних інтересів, несе особливу відповідальність за націє- і державотворчі завдання в конкретній історичній ситуації і найголовнішим своїм обов'язком визнає служіння народу і Батьківщині.

В Україні завжди існувала проблема національної політичної еліти, яка б була здатна розв'язувати складні завдання державотворення в конкретній історичній ситуації. В. Липинський, Д. Донцов пояснювали причини поразок національно-визвольних змагань відсутністю національної політичної еліти. Політична еліта повинна формуватися в умовах національної держави. Відсутність незалежності України не давало можливості створенню повноцінної політичної еліти. Комуністичний тоталітарний режим знищив національні прошарки для відтворення національної еліти.

Розробка елітарної теорії в українській політичній думці пов'язана з іменами Д. Донцова і В. Липинського. Д. Донцов у своєму творі "Націоналізм" виділяє "ініціативну меншість" (еліту) і "пасивного чинника нації" (народ). Він зазначає, що "ініціативна меншість" повинна не тільки формулювати певну ідею, а й мобілізувати народ на її здійснення, застосовуючи "творче насильство" меншості над більшістю. На думку Д. Донцова, для досягнення могутності нації і створення національної державності політичній еліті дозволено застосовувати будь-які засоби. Інший український дослідник цього питання В. Липинський зазначав, що процес постійного відновлення аристократії є характерною рисою історії різних часів і народів. Концепція національної аристократії В. Липинського виходить з того, що ні етнографічна маса людей як така, ні тип і характер, ні мова і окрема територія самі по собі автоматично не творять нації. Це робить активна серед цієї етнографічної маси група, що об'єднує всіх навколо політичних цінностей, на ґрунті чого формується нація [2, с. 40].

Роль правлячої політичної еліти надзвичайно важлива в будь-якій державі й особливо актуалізується на етапах становлення або трансформації. В Україні, виходячи з особливостей її історичного розвитку, традицій, низки проблем та суперечностей, що накопилися впродовж довгого часу, сформувався власний набір чинників, які вказують на параметри правлячої політичної еліти і, зв'язно, потребують детальнішого аналізу.

На початку державного відродження України правляча еліта формувалася з різних прошарків колишньої номенклатури та частково – з націонал-демократичної опозиції.

Передумови формування владної політичної еліти України:

1. складні процеси розвитку політичної системи СРСР і УРСР, пов'язані з процесами переходу від стагнації до перебудови, наслідками останньої, особливо, можливостями участі широких верств суспільства в політичному процесі;
2. особливості відносин у партійно-господарській номенклатурі, особливо характер підпорядкування місцевих органів влади власному керівництву;
3. історичні традиції українського народу, регіональні особливості, що виникли внаслідок історичного розвитку окремих територій сучасної України;
4. дисидентський рух та його наслідки для політичного розвитку УРСР;
5. настрої інтелігенції, активна участь представників інтелігенції в політичному процесі.

Зважаючи на особливості історичного розвитку України, традиції, низку проблем та суперечностей, що накопичилися впродовж тривалого часу, сформувався власний набір чинників, що впливають на формування політичної культури владної еліти. Їх умовно можна звести до таких:

1. історичний, який свідчить про вплив на владну політичну еліту України наслідків її розвитку у минулі часи, головню у періоди перебування в складі інших державних утворень;
2. етнічний, який вказує на специфіку населення України, його регіональні відмінності і різні культурні орієнтації;
3. соціально-економічний, який визначає функціонування владної політичної еліти України в умовах перманентної економічної кризи, чисельних спроб проведення реформ та різкого падіння рівня життя, особливо у 1992-1995 роках;
4. свідомісно-культурний, який визначив можливість розмежування у владній політичній еліті на основі відмінностей у рівнях політичної культури та свідомості у її регіональних групах;
5. апаратно-господарський, який вказує на очевидний вплив на владну політичну еліту колишніх радянських часів, традицій бюрократизму та управлінських (підпорядкувального типу) відносин;
6. ментальний, який відображає традиції українського народу та самобутність України як держави. Риси, історично притаманні українцям, сповна проявляються і у незалежній Україні [4].

На жаль, правляча еліта в Україні на початковому етапі державотворення виявилася неспроможною до швидких комплексних реформ, що стало критичним на подальших етапах.

Розвиток олігархічних структур привів до різкого майнового розшарування суспільства. В таких умовах не може зародитися повноцінна національна політична еліта, злиття політичної та економічної влади ще в середньовічній Європі вважалося небезпечним для формування та розвитку сильних центральних органів влади.

В Україні Президент вважається найвищою посадовою особою, але на сучасному історичному етапі на лідерські позиції виходять Прем'єр-міністр, лідери впливових політичних партій, лідер парламентської опозиції. Але для повноцінного формування політичної еліти необхідні певні правові умови, серед яких правові умови для політичної конкуренції, вияву різних групових інтересів на державному рівні. Для вирішення проблеми політичної еліти необхідно створити збалансовану систему державної влади з повноцінною взаємодією всіх гілок державної влади; дієвим механізмом стримувань і противаг; скасування широких привілеїв для політиків та чиновників; включення до виборчої системи регіональних політиків і фахівців, знайомих з проблемами регіонів.

Процес формування національної політичної еліти може тривати багато років. Як вважає Л.Кочубей, еліту можна визначити за двома критеріями: формальними – офіційним становищем, що його посідають певні особи, та ціннісним – суспільним авторитетом, що його здобули особи незалежно від офіційного статусу. Щодо політичної еліти за формальною ознакою – це ті хто править; ціннісною – ті, хто гідний править [3, с. 26]. Також під політичною елітою розуміють меншість суспільства, що становить собою самостійну, вищу, відносно привілейовану групу, наділену особливими психологічними, соціальними і політичними якостями, яка бере безпосередню участь у прийнятті і здійсненні рішень, пов'язаних з використанням державної влади або впливом на неї. Дослідники поділяють правлячу еліту пострадянського періоду на відкриту і тіншову. Відкрита еліта в Україні це публічні політики, які займають важливі позиції у державі: народні депутати, члени уряду, державні службовці високого рангу. Під тіншовою елітою розуміють людей, які мають сильний вплив на прийняття важливих рішень в державі завдяки своєму матеріальному становищу або неординарним особистим якостям [5, с. 222].

Таким чином, вважається що, національна еліта – це керівна верства народу, що дбає про його інтереси, а державна еліта – це керівна верства населення. В країнах пострадянського простору, особливо в Україні не вдалося сформувати на початковому етапі державну еліту з патріотів корінної нації. До влади прийшли представники радянського партійного апарату.

ДЖЕРЕЛА ТА ЛІТЕРАТУРА

1. Андрущенко В. П. Організоване суспільство. Проблема організації та суспільної самоорганізації в період радикальних трансформацій в Україні на рубежі століть: досвід соціально-філософського аналізу / В. П. Андрущенко. – К. : ТОВ "Атлант ЮЕмСі", 2005. – 498 с.
2. Бабкіна О. В. Демократичні детермінанти трансформації українського суспільства / О. В. Бабкіна // Еліти і цивілізаційні процеси формування націй. – К. : ТОВ УВПК "Екс об", 2006. – Т. 2. – С. 41–55.
3. Кочубей Л. Чому еліта безвідповідальна? / Л.Кочубей // Віче. – 2007. – №17. – С.26-28.
4. Піхун О. Особливості формування політичної культури владної еліти в Україні / О. Піхун. – електронний ресурс. Режим доступу: <http://naub.oa.edu.ua/2012/pihun-o-problemy-formuvannya-politychnoji-kultury-v-perehidnyh-suspilstvah-na-prykladi-ukrajiny/>
5. Троян С. Політична еліта України: земна боротьба за олімп // Регіональна та національна еліти: хто формує політику? // Матеріали Міжнародної наукової конференції. – Чернівці, 2002. – С.221-233.
6. Шульга М. Правляча еліта сучасної України / М.Шульга // Аналітична доповідь. – Київ. Січень. – 1998 – [Електронний ресурс]. – Режим доступу: <http://i-soc.com.ua/institute/elit.pdf> 60

СЕКЦІЯ: ЕКОНОМІКА

*Вікторія Льчишина
(Одеса)*

**СТРАТЕГІЧНІ ПРІОРИТЕТИ ПІДВИЩЕННЯ КОНКУРЕНТОСПРОМОЖНОСТІ
МАЛОГО ТА СЕРЕДНЬОГО БІЗНЕСУ В УКРАЇНІ**

Для стійкого розвитку економіки України в напрямі створення повноцінного конкурентного середовища та розвитку конкурентних відносин велике значення має дослідження поняття конкурентоспроможності. Загалом, конкурентоспроможність – здатність підприємства до реалізації конкурентних переваг, які дають йому змогу ефективно розвиватися порівняно з іншими підприємствами на внутрішньому та зовнішньому ринках.

Мале підприємництво є одним із провідних секторів ринкової економіки, сприяє розвитку конкурентоспроможності продукції національної економіки, забезпечує зростання валового внутрішнього продукту, насичує внутрішній товарний ринок, розширює сферу зайнятості населення та сприяє економічному розвитку. Отже, мале підприємництво без сумніву є визначним фактором у забезпеченні конкурентоспроможності країни на світовому ринку [1, с. 58].

Дослідження питання конкурентоспроможності малих підприємств та її оцінки висвітлені в працях багатьох як зарубіжних, так і вітчизняних вчених, а саме: К. Ващенко, З. Варналій, В. Воротін, М. Лапуста, О. Кужель, С. Мочерний, С. Реверчук, Є. Брагіної, Є. Бухвальда, А. Віленського, В. Діярханова, Е. Йорданської, Д. Кузьміна, А. Орлова, М. Рибіної, А. Беррі, М. Леоперота та ін.

В Україні малий бізнес як самостійне соціально-економічне явище розвивається в складних умовах економічного стану і стикається з різними проблемами. Саме оцінка конкурентоспроможності підприємства дасть змогу з'ясувати його сильні та слабкі сторони, а також чинники, які впливають на ставлення покупців до підприємства, і, як результат, на зміну його частки продажу на конкретному товарному ринку.

У ринковій системі господарювання категорія конкурентоспроможності є однією з головних, оскільки в ній знаходять концентрований вираз економічні, науково-технічні, виробничі, організаційно-управлінські, маркетингові можливості як окремого суб'єкта господарської діяльності, так і економіки країни в цілому. Управління конкурентоспроможністю – це невід'ємна складова менеджменту малого підприємства, що охоплює всі напрями його діяльності.

Першочерговим пріоритетним завданням розвитку й розширення малого підприємництва на сучасному етапі є вдосконалення законодавчої та нормативної бази. На сьогодні Україна має велику кількість нормативних актів, що регулюють підприємницьку діяльність, зокрема Господарський Кодекс України, Закони України «Про власність», «Про банкрутство», «Про державну реєстрацію юридичних осіб та фізичних осіб-підприємців», «Про патентування деяких видів підприємницької діяльності», «Про дозвільну систему у сфері господарської діяльності» та ін. Проте відсутність єдності та системності породжує те, що багато правових норм дублюються і переплітаються [2, с. 287].

Ще однією перешкодою на шляху розвитку малого бізнесу в Україні на сьогоднішній день є відсутність доступних фінансових ресурсів для створення нових та розширення вже діючих підприємств. Обмеженість кредитних коштів, високі процентні ставки та великий кредитний ризик не можуть сприяти притоку інвестицій для розвитку малого підприємництва.

Низький рівень прийняття рішень у сфері малого бізнесу призводить до некоректного визначення стратегій і пріоритетів, сфер та методів діяльності, цільових ринків і засобів впливу на споживачів, варіантів організації взаємодії з партнерами та власним персоналом. В результаті спостерігається велика кількість збиткових і недіючих підприємств, недостатня розвинутість і ефективність підприємницької діяльності, що, у свою чергу негативно впливає на макrorівневі економічні процеси [3, с. 24].

Отже, до основних проблем підвищення конкурентоспроможності малих і середніх підприємств України можна віднести:

- ✓ високий рівень монополізації у певних галузях економіки;
- ✓ корупція;
- ✓ тінізація економіки;
- ✓ застарілі технології;
- ✓ низький інноваційний та інвестиційний потенціал;
- ✓ виїзд за кордон кваліфікованих кадрів через несприятливе економічне становище нашої країни та низьку оплату праці;
- ✓ податкова система, яка несприятливо і негативно впливає на конкурентоспроможність [4, с. 284].

Сьогодні в Україні та її регіонах склалася ситуація, коли формування механізмів управління розвитком підприємств малого бізнесу відбувається стихійно за умов відсутності належної координації різних форм, методів, інструментів та інститутів, що його здійснюють. У цьому зв'язку слід відмітити, що специфічним недоліком управління у малому бізнесі, який гальмує його розвиток, є невисокий рівень спеціалізації управлінських функцій. Особливою рисою, яка відрізняє управління малим підприємством від управління

великим, є специфіка планування. У діяльності малих підприємств стратегічне планування не відіграє тієї ролі, яку воно має у великих.

Водночас малі підприємства повинні об'єктивно пристосовуватись до потреб великого підприємства, його стратегічних цілей та тактичних планів. Велике значення також має самоорганізація малого підприємництва на базі представницьких об'єднань малих підприємців, їх належна взаємодія з органами державного управління [5, с. 125].

Добитися підвищення конкурентоспроможності неможна без кардинальної зміни всієї економічної системи управління на рівні окремого підприємства, галузі, регіону, всього національного господарства. Для цього необхідне послідовне проведення соціально - економічних перетворень, які приведуть до формування сучасної високоєфективної соціально-орієнтованої ринкової економіки, забезпечать всебічне зростання матеріального багатства населення і тим самим до ефективного розвитку малого підприємства.

Основними напрямками підвищення конкурентоспроможності МСБ та вирішення проблем безробіття, низького рівня соціально-економічного розвитку, розвитку інфраструктури та інвестиційно-інноваційних процесів можливе за рахунок виконання наступних завдань:

- удосконалення чинної нормативно-правової бази;
- оптимізація податкового навантаження на підприємства через низький рівень оподаткування та високий рівень прозорості та рівності
- формування інфраструктури підтримки малого підприємництва та розвитку інноваційних малих підприємств;
- розв'язання питань щодо організаційного забезпечення малого підприємництва;
- узгодження дій органів виконавчої влади та органів місцевого самоврядування, розробка єдиної системи реєстрації та легалізації суб'єктів підприємництва;
- створення спеціалізованої банківської установи або установи з кредитування малого підприємництва та інші.

Також сприятливими заходами для розвитку малого і середнього бізнесу з боку держави є інформаційне забезпечення та пропагування розвитку ключових стратегічних напрямків розвитку держави [6, с. 24-25].

Отже, на основі вищевикладеного у статті матеріалу, можна зробити висновок, що наразі конкурентоспроможність підприємств вітчизняного малого бізнесу не відповідає основним завданням національної економіки та європейській перспективі України. Управління конкурентоспроможністю підприємств малого бізнесу переважно не відповідає сучасним вимогам розвинутої ринкової економіки. Підвищення ефективності управління конкурентоспроможністю малих підприємств вимагає значних зусиль як з боку власників та менеджменту підприємств малого бізнесу, так і з боку державних органів управління, що мають суттєво збільшити підтримку малого бізнесу та створити для його розвитку сприятливі умови. Підвищення ефективності управління конкурентоспроможністю підприємств малого бізнесу має стати пріоритетним завданням як бізнесу, так і держави, що мають тісно співпрацювати задля досягнення позитивного результату.

ДЖЕРЕЛА ТА ЛІТЕРАТУРА

1. Салига С. Я., Каладжи І. А. Формування стратегічного маркетингу на промислових підприємствах: монографія / С. Я. Салига, І. А. Каладжи. – Запоріжжя: ГУ «ЗІДМУ», 2007. – 148 с.
2. Аналоуї Ф. Стратегічний менеджмент малих і середніх підприємств : підручник / Аналоуї Ф., Карамі А. – М. : ЮНИТИ-ДАНА, 2006. – 400 с.
3. Георгиев Р. Деловые решения как объект исследования и методологии // Проблемы теории и практики управления. – 2006. – № 1. – С. 22-26.
4. Кобиляцький Л.С. Управління конкурентоспроможністю: навчальний посібник. – К.: Зовнішня торгівля, 2003. – 304 с.
5. Стратегическое планирование и развитие предприятий // Проблемы теории и практики управления. – 2005. – № 4. – С. 123-127.
6. Коваленко Н.В. Вплив підвищення економічної стійкості промислових підприємств на їх конкурентоспроможність в умовах економічної кризи / Н.В. Коваленко // Вісник Запоріз. нац. ун-ту. Економічні науки. – 2010. – № 2 (6). – С. 22-26.

Науковий керівник – кандидат економічних наук, доцент О.В.Калінчак

ОБЛІК, АНАЛІЗ ТА АУДИТ НАЯВНОСТІ І РУХУ ТОВАРІВ НА ПІДПРИЄМСТВІ

Торгівля є однією з провідних галузей економічної діяльності. В нових умовах у даній галузі відбулися значні зміни, які зумовлюють необхідність подальшого розвитку методології, методики і організації бухгалтерського обліку. Торгівля – це свого роду каталізатор змін, що відбуваються у виробництві та споживанні в умовах ринку. В Україні кількість торговельних підприємств – як оптових, так і роздрібних – зростає з кожним роком.

Взаємовідносини між підприємствами, організаціями і установами, а також між ними і населенням, що зумовлені дією ринку, мають характер грошових розрахунків. Ці взаємовідносини ґрунтуються на використанні грошей у їх функціях – коштів обігу і коштів платежу. При цьому підприємство водночас є постачальником для одних і покупцем для інших.

Торгівля – особлива діяльність людей, пов'язана із здійсненням актів купівлі-продажу, яка представляє собою сукупність специфічних технологічних та господарських операцій, що спрямовані на обслуговування процесу обміну. Це форма товарного обігу, що здійснюється при посередництві грошей.

Торговельна діяльність – це ініціативна самостійна діяльність юридичних осіб і громадян по здійсненню купівлі і продажу товарів з метою одержання прибутку.

Характеристика нормативної та законодавчої бази з обліку, аналізу та аудиту товарних запасів [2, с. 46].

Одним з основних економічних показників господарської діяльності торговельного підприємства є товарообіг – процес обміну товару на гроші. Власник товару – торговельне підприємство – за гроші передбачає товар у власність іншій юридичній або фізичній особі. Товарообіг характеризує процес руху товарів через акти купівлі-продажу. Як економічна категорія товарообіг характеризується наявністю одночасно двох ознак:

- товару як об'єкта продажу;
- продажу як форми руху товару від виробника до споживача.

До показників, що характеризують товарообіг торговельного підприємства, відносяться:

- обсяг товарообігу у вартісному виразі за поточними цінами;
- обсяг товарообігу у вартісному виразі за порівняльними цінами;
- асортиментна структура товарообігу за окремими групами товарів (грн., відсотки);
- одноденний обсяг товарообігу (грн.);
- обсяг товарообігу в розрахунку на одного працівника, в тому числі працівника торгової групи;
- обсяг товарообігу на м² загальної площі, в тому числі торгової площі;
- час обертання товарів (дні обороту);
- швидкість товарообігу (кількість оборотів).

Товарообіг торговельного підприємства можна розглядати:

- по-перше, як результат діяльності підприємства торгівлі, його економічний ефект;
- по-друге, (в соціально-економічному аспекті), як показник товарного споживання населення, один з показників рівня життя (за класифікацією ООН) [1, с. 84].

Показники товарообігу мають кількісну і якісну характеристики. Кількісна характеристика товарообігу – обсяг реалізації в грошовому виразі, якісна – це структура товарообігу. Структура (або асортиментний склад) товарообігу – це частка окремих товарних груп в загальному обсязі реалізації.

На підприємствах товарообіг виражається в сумі грошової виручки за продані товари, на підставі чого можна говорити про значимість даного підприємства на споживчому ринку.

Під товарними запасами у широкому значенні розуміють матеріальну або нематеріальну власність, яка реалізується на ринку.

Запаси є однією з основних складових собівартості реалізованої продукції, робіт, послуг тощо. Від того, наскільки правильно буде організований їх облік, залежить точність визначення прибутку підприємства і, що не менш важливо, збереження самих запасів [1, с. 59].

Облік запасів не вважається складним, виняток може становити тільки облік витрат на виробництво і визначення собівартості продукції, робіт, послуг тощо. Однак він є одним з найбільш трудомістких розділів обліку, оскільки оперує десятками, сотнями, а часом і тисячами найменувань запасів. Крім того, облік запасів є ніби довгим ланцюжком операцій, який зв'язує воедино облік розрахунків з постачальниками і підрядчиками, підзвітними особами, облік запасів на складі і так далі до обліку розрахунків з покупцями і замовниками.

Облік запасів на підприємствах, в організаціях та в інших юридичних осіб (далі – підприємства) всіх форм власності (крім бюджетних установ) регулюється Положенням (стандартом) бухгалтерського обліку №9 "Запаси".

Це Положення (стандарт) визначає методологічні засади формування у бухгалтерському обліку інформації про запаси і розкриття її у фінансовій звітності [3, с. 53].

Методологія обліку товарних запасів

У податковому обліку підприємства роздрібною торгівлі при придбанні товарів виникають валові витрати. Датою збільшення валових витрат вважається дата кожної з подій, що відбулася раніше:

- або дата перерахування грошових коштів в оплату вартості товарів постачальнику;
- або дата оприбуткування товарів, отриманих від постачальників.

При цьому за сумами ПДВ, що входять до складу вартості придбаних товарів, підприємство роздрібною торгівлі – платник ПДВ за наявності податкової накладної має право на податковий кредит.

Методи обліку вибуття товарних запасів

Для списання товарних запасів передбачені наступні методи:

- ідентифікованої собівартості відповідної одиниці запасів;
- середньозваженої собівартості;
- собівартості перших за часом надходження запасів (FIFO);
- собівартості останніх за часом надходження запасів (LIFO);
- нормативних витрат;
- ціни продажу.

Методологія аудиту товарних запасів

Метою аудиту операцій із запасами є встановлення: достовірності первинних даних щодо наявності та руху товарних запасів, повноти та своєчасності відображення первинних даних в зведених документах та облікових регістрах; правильності ведення обліку товарних запасів відповідно до прийнятої облікової політики; достовірності відображення залишку товарних запасів у звітності господарюючого суб'єкта.

Джерелами інформації для аудиту операцій із запасами є наступні:

1. Наказ про облікову політику.
2. Первинні документи з обліку запасів .
3. Облікові регістри, що використовуються для відображення господарських операцій з обліку запасів .
4. Акти і довідки попередніх аудиторських перевірок, аудиторські висновки та інша документація, що узагальнює результати контролю.

5. Звітність

Аудитор перевіряє первинні документи, на підставі яких здійснюються записи по відповідних рахунках [3, с. 65].

Аналіз стану руху та ефективності використання товарних запасів

Важливим при аналізі товарних операцій є виконання плану роздрібного товарообороту підприємства, який аналізується в наступній послідовності:

1. Вивчення об'єму товарообігу;
2. Вивчення динаміки товарообігу;
3. Вивчення складу роздрібного товарообороту (по видам, організаційним формам, формам продажу і товарній структурі) [2, с. 49].

Аналіз об'єму товарообороту починається з ви числення фактичної величини роздрібною реалізації товарів. Фактичний роздрібний товарооборот складається з суми торгової виручки, зданої до каси; із суми, зданої в банк; з дрібнооптових продаж.

Фактори, які впливають на об'єм роздрібного товарообороту, можна розділити на три основні групи:

1. пов'язані з товарними фондами;
2. з чисельністю робітників;
3. з використанням основних засобів.

Аудиторська перевірка повноти і достовірності обліку товарних запасів

Основна передумова аудиту – взаємна зацікавленість підприємства в особі його власників, держави в особі податкової інспекції і самого аудитора в забезпеченні реальності й достовірності фінансової звітності. Іншими словами, аудит – це незалежна експертиза фінансової звітності суб'єктів підприємницької діяльності.

Другим етапом перевірки є перевірка товарних запасів по рахунках Головної книги і їх джерел, які знаходяться на другому рівні глибини аудиту – рівні “аналітичного і синтетичного обліку” [1, с. 45].

Інвентаризаційна комісія приступає до перевірки наявності товарних запасів. Аудитор стежить за правильністю проведення інвентаризації та сам записує результати. Оформлені інвентаризаційні описи він передає в бухгалтерію для складання порівнювальної відомості.

Аудитор перевіряє правильність складання порівнювальної відомості й відповідність записів, внесених у неї бухгалтерією, даним бухгалтерського обліку.

Удосконалення організації аналізу та аудиту постачання товарних запасів в торгівлі продовольчими товарами в умовах комп'ютеризації.

Застосування комп'ютерів вносить значні зміни до організації документування, які полягають, по-перше, у використанні електронних носіїв первинної інформації, і, відповідно, електронних первинних документів і, по-друге, в автоматичному складанні первинних документів.

В автоматизованій системі обліку первинний документ може складатись вручну безпосередньо на місці здійснення господарської операції без створення електронного первинного документу. Потім цей документ

передається до бухгалтерії для обробки. Бухгалтер (оператор) створює за ним проводку, яка додається до хронологічного масиву даних – журналу операцій. Паралельно цей документ реєструється вручну в журналі реєстрації первинних документів.

Комп'ютерні технології дозволяють використовувати електронний варіант картотек – бази даних. В найпростішому варіанті база даних – це та ж картотека, тільки розташована в пам'яті комп'ютера, що дозволяє шукати документ або групу документів за будь-якою пошуковою ознакою, закладеною при реєстрації: автором документу, виконавцем, темою, датою отримання або складання документа, його номером тощо [3, с. 124].

Комп'ютеризація суттєво змінює процес організації роботи облікового апарату. Єдиним способом ефективної організації діяльності підприємства в сучасних умовах є закладення правил побудови організаційної структури в комп'ютерну систему організаційного управління, адже під час швидкого розвитку підприємства внутрішні документи підприємства доводиться часто змінювати, а висока плинність персоналу може звести нанівець всю роботу. Таким чином, комп'ютеризація управління підприємством є головним фактором, що визначає організацію роботи підприємства та бухгалтерії [2, с. 36].

ДЖЕРЕЛА ТА ЛІТЕРАТУРА

1. Горфинкель В. Я. Економіка підприємства: Підручник / В. Я. Горфинкель. – М.: Банки і біржі, ЮНИТИ, 2006.
2. Петухов Р. М. Оцінка ефективності промислового виробництва: Засоби і показники / Р. М. Петухов. – М.: Економіка, 2009. – 191 с.
3. Савицкая Г. В. Аналіз господарської діяльності підприємства: Навчальна допомога / Г. В. Савицкая. – Мінськ: Экоперспектива, 2011. – 498 с.

*Викторія Лобан
(Одесса)*

ОСНОВНЫЕ ПУТИ УСОВЕРШЕНСТВОВАНИЯ МАРКЕТИНГОВОЙ СТРАТЕГИИ НА ПРЕДПРИЯТИИ СВЯЗИ

За последнее время сильно возросло значение маркетинговой стратегии, которая позволяет фирме выживать в условиях жесткой конкуренции. Специалисты этой области считают, что необходимо выработать долгосрочную маркетинговую стратегию, а не только концентрироваться на внутренних процессах в фирме. Долгосрочная стратегия позволяет приспосабливаться к любым условиям среды, которые так быстро меняются. Особенно в условиях экономического кризиса конкуренция обостряется и более важным становится внедрение такой стратегии, которая смогла бы обеспечить адаптацию фирмы к любым изменениям в окружающей среде компании.

Использование стратегического подхода к маркетинговой деятельности предприятий необходимо для повышения их конкурентоспособности.

Вопросом определения сущности маркетинговой деятельности занимались такие украинские и зарубежные ученые как В.Н. Парсяк, В.М. Тарасевич, В.Ф. Онищенко, Е.П. Голубкова, И. Ансофф, А.С. Филипенко, В.Р. Сиденко, М.Г. Чумаченко, др.

Стратегия маркетинга – комплекс базовых решений, направленных на достижение генеральной цели фирмы и исходящих из оценки рыночной ситуации и собственных возможностей, а также других факторов и сил окружающей среды маркетинга. Маркетинговая стратегия будет успешна, если руководители будут оптимально использовать все возможности компании, а также вовремя предотвращать ошибки, которые приведут к снижению эффективности работы организации. Необходимо определить основные приоритеты развития фирмы, при этом стоит учитывать материальные источники обеспечения и спрос на рынке.

У каждой компании своя уникальная и неповторимая маркетинговая стратегия, которая используется в ее деятельности. При ее выборе и разработке необходима концентрация и целеустремленность в достижении поставленной цели, а также гибкость, способность понимать и приспосабливаться к условиям рынка.

При разработке маркетинговой стратегии учитывается множество факторов. Внутренний анализ компании позволяет судить о ее потенциале. Внешние исследования рынка определяют возможные сферы деятельности предприятия.

Разработка стратегии – сложный многоуровневый подход к ведению бизнеса. Руководитель ставит перед собой целью не только достичь определенной точки, но и закрепиться на позиции. Продолжение развития и упрочнение достижений компании являются приоритетными при долгосрочном планировании бизнеса [1, с. 110].

Процесс создания маркетинговой стратегии можно разделить на пять этапов. Каждый из них несет свою функцию и помогает добиться целостной картины действий. Этапы разработки маркетинговой стратегии позволяют провести всестороннее исследование деятельности и выявить дальнейшие пути развития.

1. Анализ предприятия

Предполагает проведение маркетингового аудита и определение целей, которые ставит перед собой компания. При постановке целей учитывается общая направленность компании и квалифицированность сотрудников. Устанавливать можно не только материальные цели, но и нематериальные. Так, например, формирование определенного имиджа компании на рынке потребителей, через определенный период – вполне реальная цель.

2. Анализ рынка

Проведение комплексного исследования сегмента рынка, в котором предполагается реализовывать услуги. Оценка потенциала предлагаемой услуги. Глубокий анализ показателей продаж: месячных и квартальных. Выявление зависимости спроса и предложения. На втором этапе нужно найти основную опору формирования потребительского интереса. Сезонный спрос, поставки сырья, приемы продаж – все это существенным образом отражается на прибыли компании.

3. Анализ политики предприятия

Первым делом необходимо проработать линию взаимодействия с партнерами и потребителями. Если существует устоявшаяся модель поведения, провести подробный разбор эффективности применяемых методов. Изменить схему в случае несоответствия новым требованиям. Главное найти правильные методы, которые обеспечат максимальную прибыль при общении с потребителями и минимальные расходы при работе с поставщиками.

4. Анализ внешнего фактора

Сюда можно отнести все: начиная от модных тенденций в бизнес-сфере и заканчивая мировой экономикой. Создавая долгосрочный план действий, необходимо учитывать все возможные влияния. Экономическая ситуация страны непосредственно оказывает действие на развитие бизнеса. А на нее, в свою очередь, влияет мировая экономика. Даже самая небольшая по меркам государства компания находится в тесной взаимосвязи с глобальными переменами на международной политической и экономической аренах.

5. Составление маркетингового плана

На пятом этапе происходит обработка полученных ранее данных. Совокупный анализ факторов и показателей позволяет сформировать четкую стратегию развития компании. Грамотное распределение ограниченных ресурсов предприятия дает возможность достигать поставленных целей с наименьшими затратами. Разрабатываются комплексы мероприятий, которые будут реализованы. Создается план с фиксированными сроками и целями. Предусматриваются «горячие точки», по которым будет отслеживаться выполнение поставленных задач. На их основе анализируется деятельность компании. При необходимости проводят коррекцию [3, с. 73].

Не стоит забывать, что важнейшую роль в концепции занимает оценка эффективности маркетинговой стратегии избранной предприятием [2, с.101].

Правильный ли был выбор маркетинговой стратегии можно оценить, проведя анализ маркетинговой стратегии предприятия, который состоит из таких составляющих, как:

анализ сбыта – подразумевает оценку рынков реализации услуг, их популярность и востребованность у потребителей. Кроме того, сюда можно также включить и возможность к расширению и завоеванию рынка, а также поиск новых мест для сбыта и их доступность.

анализ сбыта по территории заключается в определении факторов, которые влияют на лучшие продажи в зависимости от географии рынков, а также дают представление о возможностях расширения рынка и путях осуществления задуманного;

анализ реализации услуг основывается на определении тех категорий услуг, которые пользуются наивысшим спросом. Этот вид анализа позволяет определить наиболее рентабельные позиции.

анализ продаж в зависимости от размера заказа помогает определить необходимый объем услуг, который требуется реализовать одновременно, чтобы получить экономическую выгоду.

анализ сбыта потребителям определяет категории покупателей с различным потребительским спросом, на удовлетворение которого должно ориентироваться предприятие;

анализ изменения объемов продаж, доли рынка помогает выявить факторы, которые в значительной мере имеют влияние на распределения сегментов рынка и на количество реализуемых услуг потребителям.

постатейный анализ прибыли и расходов дает представление о том, какие статьи расходов имеют наибольшей показатель, возможности их уменьшения, а также пути сокращения издержек.

Подводя итог вышесказанному, следует подчеркнуть, что маркетинг в целом, и особенно стратегический в частности, призван играть важную роль в рыночной системе хозяйства не только в связи с тем, что он обеспечивает эффективное сопряжение спроса и предложения, но и потому, что он запускает благотворный цикл экономического развития – обнаруживает неудовлетворенные потребности и разрабатывает соответственно адаптированные услуги. Роль стратегического маркетинга состоит еще и в том, чтобы нацелить фирму на привлекательные экономические возможности, то есть возможности, адаптированные к ее ресурсам и ноу-хау, обеспечивающие потенциал для роста и рентабельности производства.

Таким образом, маркетинговая стратегия является фундаментом, на котором строится вся система управленческих функций, или основой функциональной структуры системы управления предприятием.

ИСТОЧНИКИ И ЛИТЕРАТУРА

1. Алексунин В.А. Маркетинг: краткий курс / В.А. Алексунин. – М.: Дашков и К, 2003. – 264 с.
2. Афанасьев М. П. Маркетинг: стратегия и тактика развития фирмы / М. П. Афанасьев // Издательский центр Книга. – 2005. – 304 с.
3. Похабов В.И. Основы маркетинга: [учеб. пособие] / В.И. Похабов. – Мн.: Вышшая школа, 2001. – 271 с.

Научный руководитель – кандидат экономических наук, доцент О.В.Калинчук

*Ірина Маркович
(Тернопіль)*

РЕГІОНАЛІЗАЦІЯ ТА ПОСИЛЕНА МІЖДЕРЖАВНА ІНТЕГРАЦІЯ ЯК ОСНОВНІ ТЕНДЕНЦІЇ ЗМІН НАЦІОНАЛЬНОЇ ТА ГЛОБАЛЬНОЇ ЕКОНОМІКИ

Зміни у світовому економічному просторі відбуваються постійно, тому варто говорити про тенденції, що характерні для сучасного етапу його розвитку, а не стільки про його унікальну перебудову. Звичайно, складно не погодитися з тим, що сучасна глобалізація висуває нові вимоги до інституційної структури світової економіки, проте, такі виклики були притаманні й іншим історичним епохам. Динамізм усіх економічних процесів є ознакою ХХІ століття, тому й формування новітніх інституційних утворень проходить більш стрімко.

Можна стверджувати, що має місце так званий «новий регіоналізм», особливістю якого є зростання економічної взаємозалежності, культурної гомогенності між країнами, найвищим ступенем чого є повна регіональна ідентичність.

Як зазначає М. Кітінг, «новий регіоналізм» характеризується двома пов'язаними між собою особливостями: він не обмежується кордонами національного господарства і стикає між собою регіони в конкурентній боротьбі, не надаючи їм нової ролі у системі міжнародного поділу праці [1].

Така економічна архітектура є одним із новітніх бачень світогосподарського порядку, що характеризується вже не тільки спрощенням процедур переміщення факторів виробництва, кінцевої продукції та ресурсів, а й передбачає політичну ініціацію з'єднання розрізнених ринків в єдину функціональну одиницю на основі регіональної зв'язаності.

Характерними спільними рисами будь-якого регіонального об'єднання є наступні:

- формування міжнародного господарського комплексу зі своєю структурою та органами управління, що забезпечують однакові умови економічної діяльності в країні співтовариства, на міждержавному та наддержавному рівнях;
- об'єднання різноманітних видів ресурсів для спільного вирішення проблем;
- основою інтеграційної діяльності є не зовнішньоторговельний обмін, а взаємодія в галузях, причому на пільгових порівняно з іншими країнами умовах;
- співробітництво має комплексний і довготривалий характер [2, с. 172].

Науковцями виділяються наступні моделі регіоналізації залежно від політико-правово регіонів [3, 4]:

- адміністративна регіоналізація – держава поділена на окремі адміністративні одиниці із обмеженими можливостями самоврядування;
- регіональна децентралізація – органи регіонального самоврядування можуть самостійно реалізовувати територіальні інтереси, проте, із врахуванням та узгодженням із загальнонаціональними пріоритетами;
- регіоналізація через федеральні утворення – зміна унітарного устрою держави на федеративний із наданням регіонам прав політичної самостійності із збереженням загальнодержавного законодавства;
- регіональна автономія – прийняті рішення на регіональному рівні не може бути скасовані державними органами влади, тобто, регіони розвиваються абсолютно автономно.

Ієрархія регіональних інтеграційних угод за глибиною інтеграційних взаємодій подана далі.

Першими кроками взаємного зближення між країнами є преференційні торговельні угоди. Вони укладаються або між двома країнами, або між вже сформованим раніше інтеграційним утворенням та окремою країною чи групою країн. Особливістю даного типу угод є формування більш сприятливих умов для торгівлі між країнами, що включені в угоду, порівняно з іншими державами.

Наступним рівнем інтеграції є угоди про вільну торгівлю, відповідно до яких скасовуються митні тарифи при торгівлі в межах учасників угоди, причому для інших країн митні тарифи зберігаються.

Митний союз є ще вищим рівнем інтеграційних угруповань, основним принципом якого є формування єдиних митних тарифів та системи нетарифного регулювання країн-учасниць союзу щодо торгівлі з іншими країнами в поєднанні із скасуванням національних митних тарифів. В територіальних межах митного союзу переміщення товарів та послуг проводиться без будь-якого митного обмеження. Регулювання в такому союзі може ускладнюватися відмінностями в національних інституційних особливостях, що вимагає обов'язкової синхронізації та взаємного адаптування до нових умов діяльності.

Спільні ринки характеризуються ще більш тісною взаємодією між державами-учасниками, що виявляється в свободі руху не тільки товарів і послуг в межах ринку, а й факторів виробництва – капіталів, робочої сили, технологій.

П'ятим рівнем інтеграційного об'єднання є економічний союз, для якого характерне проведення єдиної економічної, валютної, бюджетної, грошової політики, введення єдиної валюти, встановлення органів наднаціонального регулювання усередині інтеграційного угруповання. Уряди узгоджено відмовляються від частини своїх функцій на користь наддержавних органів, що наділяються правом приймати рішення з питань, що стосуються організації, без узгодження з урядами країн-членів. У випадку, якщо на додаток до економічного союзу інтегруються й політичні системи, можна говорити про максимально інтегровану міжнаціональну взаємодію.

Торгівля в межах даних інтеграційних утворень відбувається досить інтенсивно, що підтверджують відповідні статистичні дані (Табл. 1).

Таблиця 1

Динаміка експорту та імпорту держав в межах окремих інтеграційних утворень та поза ними

Рік	2010		2011		2012		2013		2014	
	В межах групи	Решта світу	В межах групи	Решта світу	В межах групи	Решта світу	В межах групи	Решта світу	В межах групи	Решта світу
ЕКСПОРТ										
ASEAN (Association of Southeast Asian Nations) plus China, Japan and Republic of Korea	35,59	64,41	36,14	63,86	36,17	63,83	35,79	64,21	35,17	64,83
EU28 (European Union)	64,85	35,15	63,76	36,24	61,98	38,02	61,22	38,78	62,61	37,39
NAFTA (North American Free Trade Agreement)	48,74	51,26	48,32	51,68	48,58	51,42	49,23	50,77	50,23	49,77
ІМПОРТ										
ASEAN (Association of Southeast Asian Nations) plus China, Japan and Republic of Korea	45,45	54,55	43,45	56,55	43,12	56,88	42,20	57,80	42,48	57,52
EU28 (European Union)	57,81	42,19	57,35	42,65	56,35	43,65	57,77	42,23	58,83	41,17
NAFTA (North American Free Trade Agreement)	33,90	66,10	33,69	66,31	34,08	65,92	34,71	65,29	35,13	64,87

Джерело: побудовано автором на основі Бази даних UNCTAD [5]

Очевидною є надзвичайно тісна співпраця між державами в межах економічних союзів, що є підґрунтям для поглиблення взаємодій не тільки в торгівельній площині, а й технологічній, інформаційній, що повинно опиратися на відповідним чином сформоване інституційне забезпечення цих процесів.

ДЖЕРЕЛА ТА ЛІТЕРАТУРА

1. Китинг М. Новый регионализм в Западной Европе / М. Китинг // Логос. – 2003. – № 6(40). – С. 81.
2. Козик В.В. Міжнародні економічні відносини: [Навч. посібн.] / В.В. Козик, Л.А. Панков, Н.Б. Даниленко. – К.: Знання, 2004. – 406 с.
3. Баймуратов М.О. Публічна самоврядна (муніципальна) влада в Україні: основні ознаки й особливості / М.О. Баймуратов // Актуальні питання виконання законів України «Про місцеве самоврядування в Україні» та «Про місцеві державні адміністрації». – К.: Атіка, 2003. – С.342–351.
4. Топалова Е.Х. Особливості вітчизняної та європейської моделей регіоналізації / Е.Х. Топалова // Актуальні проблеми державного управління, педагогіки та психології. – 2011. – No 1 (4). – С. 107–115.
5. UnctadStat [Електронний ресурс]. – Режим доступу: <http://unctadstat.unctad.org>

СВІТОВИЙ ДОСВІД ЗАБЕЗПЕЧЕННЯ ЕКОНОМІЧНОЇ БЕЗПЕКИ ПІДПРИЄМНИЦЬКОЇ ДІЯЛЬНОСТІ

У результаті тривалої економічної кризи, яка спостерігається в Україні, відбулося істотне зниження виробничого, технологічного та інвестиційного потенціалу більшості вітчизняних підприємств, що негативно відбилася на рівні їх економічної безпеки. В умовах обмеженості державних можливостей щодо фінансування розвитку всієї економіки виникає необхідність виділення основних пріоритетних об'єктів, що складають базис вітчизняної економіки, а забезпечення їх економічної безпеки гарантує відносну економічну безпеку країни в цілому. Однак, вкрай важливим є вивчення та адаптація світового досвіду забезпечення економічної безпеки підприємницької діяльності.

Метою дослідження є проведення системно-структурного аналізу та імплементація позитивного світового досвіду забезпечення економічної безпеки підприємницької діяльності.

Важливість вивчення теоретичних засад та розробка прикладних рекомендацій зі зміцнення економічної безпеки підприємництва в нових країнах з ринковою економікою, як правило, зумовлена призупиненням темпів розвитку малого і середнього бізнесу, зниженням рівня ділової активності населення, що не дозволяє поліпшити основні показники розвитку підприємництва, досягнути рівня розвинених держав, забезпечити належний та рівний доступ кожного громадянина до підприємницької діяльності.

Разом з тим, варто зазначити, що в економічно розвинених державах світу більше приділяється увага питанням розробки теоретико-прикладних засад розвитку підприємництва, формуванню сприятливого економіко-правового середовища для ведення підприємницької діяльності. Натомість, питання, що стосуються забезпечення безпосередньо економічної безпеки підприємства, актуальні в країнах, які докорінно змінюють систему державного устрою (зокрема, перебувають на стадії ринкової трансформації економіки) та/чи перебувають у кризовому стані (наприклад, у післявоєнний період, період гострих соціальних конфліктів чи економічних криз). Традиційні (характерні для економіки ринкового типу) дії органів державного управління є недостатніми для забезпечення належного регулювання ринку, не відповідають вимогам часу та не спроможні усувати вади перехідних етапів. В таких умовах суб'єкти підприємницької діяльності, виконуючи свою вагому соціальну та економічну місію у суспільстві, опиняються у ситуації неналежного рівня захищеності свого майна та інтересів від впливу чинників зовнішнього середовища та інколи навіть органів влади (державного контролю) тощо. Отже, проблема забезпечення економічної безпеки підприємства набуває актуальності в умовах критичного зростання рівня ризику ведення бізнесу, недостатнього, неадекватного (щодо загострення умов функціонування підприємств) виконання органами влади своїх функцій. Проте світова практика (в тому числі країн, які пройшли період ринкової трансформації економіки та/чи успішно здійснюють економічні реформи) має позитивний досвід щодо забезпечення економічної безпеки бізнесу, формування сприятливих умов для підприємства (навіть незважаючи на те, що у багатьох країнах, як правило, не розробляються цільові стратегічні планові документи щодо зміцнення економічної безпеки підприємств), національної, регіональної та галузевої економічної безпеки. Тому цей досвід являє собою значний інтерес як для розвитку системи безпеки вітчизняних суб'єктів господарської діяльності, так і безпеки національної економіки загалом [1, с. 55-57].

Уряди багатьох розвинених країн (в тому числі Японії, США) офіційно (у програмних документах органів державного управління) визнають об'єктивне існування ризиків (навіть для конкурентоспроможних підприємств), пов'язаних з посиленням агресивності ринкового середовища та загостренням конкуренції у різних сферах діяльності на внутрішньому і світовому ринках. Це вимагає спеціальних організаційних та ресурсних заходів підтримки та забезпечення стійкості підприємств, зокрема, сектора малого і середнього підприємництва в цих екстремальних ситуаціях. Уряд Японії визнає, що в умовах глобалізації економіки, швидких та масштабних змін саме підприємства цього сектора економіки більшою мірою, ніж великі потребують допомоги та державної підтримки.

У країнах світу, які посідають провідні позиції у рейтингах за рівнем сприятливості економіко-правового середовища щодо ведення підприємства створено та належно функціонують профільні державні органи (адміністрації) (досвід США, Японії та практично всіх країн ЄС). Більше того, за ними закріплено відповідне фінансування та повноваження щодо реалізації державної політики у сфері підтримки і забезпечення економічної безпеки підприємства. Зазначені державні інституції виконують як стратегічні, так і оперативні функції, пов'язані з розробкою та реалізацією стратегічних і тактичних програм підтримки підприємства і формування сприятливого середовища його функціонування; реалізацією заходів з адаптації підприємств (зокрема малого і середнього бізнесу) до умов конкурентної боротьби; розробкою секторально-територіальних програм розвитку бізнесу та забезпечення його економічної безпеки).

До основних операційних завдань стратегії внесено посилення фінансової підтримки, поліпшення умов створення нових підприємств, розвиток загальнонаціональної системи забезпечення економічної безпеки та ін.

[2]). Особлива увага приділяється захисту підприємств, які здійснюють діяльність у несприятливих щодо ведення підприємницької діяльності зонах, інноваційних малих підприємств, функціонування яких пов'язане зі значними технічними та комерційними ризиками.

Крім того, створення структурних підрозділів ведення політики у сфері економічної безпеки підприємництва за галузево-територіальною ознакою (досвід США, де крім Адміністрації малого бізнесу питання забезпечення економічної безпеки підприємництва покладено на регіональні відділення Міністерства внутрішньої безпеки серед малих підприємств [3]).

Також це здійснення систематичного моніторингу внутрішнього та зовнішнього ринків та розробка рекомендацій як для органів державного управління, так і безпосередньо підприємств щодо заходів, метою реалізації яких є посилення конкурентних позицій національних підприємств, захисту їх економічних інтересів (досвід США, Японії, Німеччини, Великобританії та Франції [4]).

Важливу роль щодо забезпечення економічної безпеки підприємництва у розвинених країнах відіграє страхова сфера, яка виступає системотворчим чинником розвитку підприємництва і є вагомим джерелом венчурного капіталу. Основні потоки капіталу страхових компаній спрямовуються у галузі з високими темпами зростання. У розвитку страхової сфери є прихований резерв економічного сприяння підприємству (особливо малому та середньому, інноваційним проектам підприємств) та зміцненню економічної безпеки суб'єктів підприємницької діяльності. У стратегічних документах органів державного управління страхування розглядається як інституціональний чинник забезпечення національної конкурентоспроможності, стабільності і зміцнення економічної безпеки країни та сектора підприємництва; передбачені заходи щодо відновлення позицій держави як суб'єкта страхової діяльності та механізми сприяння входженню на ринок великих провідних іноземних страхових компаній [3].

Позитивним аспектом світового досвіду зміцнення економічної безпеки підприємництва вважаємо забезпечення ефективного захисту майнових інтересів підприємств-страхувальників запровадженням інституту обов'язкового державного страхового нагляду за діяльністю страхових компаній (практика більшості країн Європи).

Окремим інституційним засобом забезпечення економічної безпеки підприємництва в багатьох країнах світу виступає діяльність асоціативних і громадських підприємницьких організацій, зокрема, у напрямі гарантування фізичної та економічної безпеки суб'єктів підприємницької діяльності, поліпшення відносин з органами влади, участі у прийнятті рішень та розробці політики регулювання підприємництва. У країнах ЄС на державному рівні прийнято рішення, спрямовані на розширення спектра послуг у сферах регулювання незалежних недержавних інститутів, враховуючи оцінку власності, інспекцію та проведення досліджень ринку, захисту прав споживачів, охорони навколишнього середовища, техніки безпеки праці, охорони здоров'я, сертифікації та стандартизації товарів.

Отже, проаналізовано світовий досвід забезпечення економічної безпеки підприємницької діяльності. Імплементация позитивних аспектів світового досвіду зміцнення економічної безпеки підприємництва дозволяє значно удосконалити традиційні механізми державного сприяння розвитку підприємництва і сприяє зміцненню економічної безпеки суб'єктів підприємництва, їх можливостей щодо доступу до зовнішніх ринків, розвитку венчурних компаній та страхової сфери як дієвого механізму зниження ризиків підприємств, а також соціального капіталу, зокрема, в системі міжнародних міграційних процесів.

ДЖЕРЕЛА ТА ЛІТЕРАТУРА

1. Васильців Т.Г. Економічна безпека підприємництва України / Т.Г. Васильців : стратегія та механізми зміцнення: монографія. – Львів: Арал, 2008. – 384 с.
2. Survey of current SME business conditions [Електронний ресурс]. – Режим доступу : <http://www.meti.go.jp/english/information/data/structuralreform/Fostering.html>.
3. Інтернет-ресурс «Информационная поддержка предпринимательства Сибири» [Електронний ресурс]. – Режим доступу : <http://www.infopps.ru>.
4. Інтернет-ресурс Міністерства економіки, торгівлі та промисловості Японії [Електронний ресурс]. – Режим доступу : www.meti.go.jp/english/other/METIntroduction/c10130ej.html.

НАПРЯМИ ФОРМУВАННЯ ЕФЕКТИВНОГО СОЦІАЛЬНОГО ПАРТНЕРСТВА В УКРАЇНІ

Актуальність. У сучасних умовах система соціального партнерства є одним із важливих елементів ринкової системи регулювання доходів, цінність якого підтверджується досвідом економічно розвинутих країн. Проте, на жаль, нинішня система соціального партнерства в Україні не є ефективною, тому характеристика її сучасного стану та визначення шляхів удосконалення набуває все більшої актуальності на сьогодні.

Мета. Проаналізувати особливості розвитку системи соціального партнерства в Україні та визначити шляхи її покращення.

Результати. Соціальне партнерство – це система взаємозв'язків між представниками найманих працівників (переважно професійними спілками) – з одного боку, роботодавцями та їх об'єднаннями – з другого, і державою та органами місцевого самоврядування – з третього, що виражається у взаємних консультаціях, переговорах і примирних процедурах на взаємоузгоджених принципах з метою дотримання прав та інтересів працівників, роботодавців і держави [1].

До основних принципів соціального партнерства відносять: дотримання норм законодавства; повноважність представників сторін; рівноправ'я сторін в свободі вибору і обговоренні питань, які складають вміст колективних договорів і відносин; добровільність сторін в прийнятті на себе зобов'язань; систематичність контролю і відповідальність за виконання зобов'язань [1].

Запровадження соціального партнерства в зарубіжних країнах засвідчило його ефективність як чинника соціальної стабільності, що дозволяє говорити про необхідність активізації цього процесу також і в Україні.

На сьогодні держава стала досить активно пропагувати ідеологію соціального партнерства, яка має стати атрибутом сучасного ринкового господарства, успішного загальнонаціонального розвитку. Однак, в Україні розвиток форм соціального партнерства проходить досить повільно, що обумовлено політичними та соціально-економічними факторами. Законодавство про соціальне партнерство у нас ще тільки формується. Його недосконалість, а також безліч порушень прав працюючих громадян роботодавцями приводить до існування дуже гострих соціально-трудова конфліктів, для вирішення яких бракує адекватних правових механізмів [2].

Аналіз літературних джерел [2-6] дозволяє виділити наступні проблеми, що склались при формуванні соціального партнерства в нашій державі:

- 1) домінування у свідомості населення України патерналістських настроїв;
- 2) слабкість профспілок як представника та захисника інтересів працівників та сторони соціального діалогу;
- 3) домінування в процесі соціального діалогу сторони роботодавців;
- 4) подолання негативного впливу фактичної нерівності сторін соціального діалогу;
- 5) подолання формального характеру колективно-договірної процесу;
- 6) посилення відповідальності соціальних партнерів за невиконання прийнятих ними колективних угод та договорів;
- 7) забезпечення можливості оперативного вирішення колективного трудового спору (конфлікту).

Пропозиціями щодо вирішення цих проблем могли б стати [2; 3; 6]:

1. 57% українців вважають, що саме держава повинна забезпечувати матеріальне благополуччя громадян, підтримувати соціальну справедливість в суспільстві.

2. Слабкість профспілок негативно впливає на результативність процесу ведення колективних переговорів, сприяє закріпленню на національному рівні низьких національних стандартів. Держава має бути зацікавлена в посиленні профспілок як сторони соціального діалогу, адже саме вона в кінцевому рахунку несе відповідальність за рівень життя громадян та стан соціальної сфери, змушена приймати на себе виклики, які трансформуються у соціально-політичну нестабільність в країні.

3. У сучасних соціально-трудова відносинах у практиці українського соціального діалогу саме роботодавці є найбільш сильною та впливовою стороною. Наявні матеріальні та кадрові ресурси дозволяють стороні роботодавців всупереч задекларованій у статті 3 Закону України «Про соціальний діалог в Україні» рівноправності суб'єктів соціального діалогу використовувати передбачені українським законодавством механізми та інститути соціального партнерства на свою користь. У процесі соціального діалогу організації роботодавців зосереджені насамперед на відстоюванні власних корпоративних економічних інтересів. Така позиція сторони роботодавців є можливою, зокрема, унаслідок низького рівня соціальної відповідальності українського бізнесу, яка розглядається ним не як невід'ємний елемент системи соціального партнерства, обов'язок перед працівниками та суспільством, а як суто вияв власної доброї волі, благодійність. Така ситуація створює небезпеку підміни чітко структурованої системи соціального партнерства розмитотою та необов'язковою соціальною відповідальністю бізнесу. Наявна ситуація ускладнюється відсутністю в Україні базового закону, який би врегулював питання соціальної відповідальності бізнесу.

4. Для вдосконалення соціального партнерства в Україні, зокрема подолання негативного впливу фактичної нерівності сторін цього діалогу, на функціонування системи соціального партнерства, в Закон України «Про соціальний діалог в Україні» слід внести зміни в напрямі забезпечення обов'язковості прийняття органами соціального діалогу спільних рішень на основі згоди сторін.

5. Для вирішення проблеми подолання формального характеру колективно-договірного процесу потрібно ввести в Закон України «Про колективні договори і угоди» норму про обов'язковість поширення норм Тарифної угоди на всі підприємства відповідної галузі, якщо тарифна угода підписана сторонами соціального діалогу.

6. Щодо посилення відповідальності соціальних партнерів за невиконання прийнятих ними колективних угод та договорів потрібно внести зміну до Статті 18 Закону України «Про колективні договори і угоди», якою передбачити суттєве збільшення суми штрафу (на сьогоднішній день сума штрафу не може перевищувати 100 неоподаткованих мінімумів доходів громадян).

7. Для забезпечення можливості оперативного вирішення колективного трудового спору (конфлікту) по суті внести зміни до розділу II Закону України «Про порядок вирішення колективних трудових спорів (конфліктів)», які спрощували б механізм вирішення колективних трудових спорів (конфліктів). Зокрема, слід передбачити право сторін колективного трудового спору (конфлікту) звертатися за сприянням у вирішенні їхнього спору (конфлікту) до Національної служби посередництва і примирення не після додержання передбаченої Законом примирної процедури, як це передбачено статтею 16, а за взаємною згодою на будь-якому етапі розв'язання колективного договору (конфлікту).

На жаль, на сьогоднішній день суттєвою перешкодою на шляху цивілізованого соціального партнерства є поширена в Україні корупція, переважання корпоративних інтересів і настроїв, зрощення підприємництва з апаратними структурами. Підприємці потрапляють в умови, далекі від нормальних, законних відносин капіталу і влади. Створюється замкнене коло: держава не захищає інтереси підприємців, підприємці не дотримуються законів. Меншою мірою, але це стосується й інших громадян. Значна частка «тіньової» економіки в Україні також не сприяє розвитку соціального партнерства. На «тіньових» підприємствах, як правило, не дотримуються норми трудового законодавства, зокрема про охорону праці та соціальні гарантії, не сплачуються податки, не реєструються трудові угоди. Працівники тут розглядаються винятково як трудові ресурси виробництва, єдиною метою якого є отримання прибутку. Суттєвою перешкодою для становлення соціального партнерства стає розмивання нормативної системи суспільства, обумовлене масовим порушенням законів і соціальних норм. Це не сприяє поширенню практики соціального партнерства [6].

Висновки. Соціальне партнерство покликане забезпечити громадянський мир в умовах радикальних ринкових реформ та засад ринкового розвитку народного господарства. Удосконалення системи соціального партнерства в Україні потребує належного державно-правового регулювання й формування нормативної бази, яка б сприяла поліпшенню відносин між сторонами соціально-партнерських відносин та уникненню соціальних конфліктів.

ДЖЕРЕЛА ТА ЛІТЕРАТУРА

1. Веб-сторінка «Вікіпедія. Соціальне партнерство» // [Електронний ресурс]. – Режим доступу : <http://uk.wikipedia.org>. – офіційний сайт «Вікіпедія. Вільна енциклопедія».
2. Негель Л.С. Світовий досвід розвитку соціального партнерства та його формування в Україні / Л.С. Негель, Л.Л. Макаренко // Стратегічна панорама. – 2004. – №2.
3. Україна в 2007 році: внутрішнє і зовнішнє становище та перспективи розвитку: експертна доповідь. – К. : НДС, 2008. – 106 с.
4. Украинский характер (характерные социально-психологические особенности населения Украины): аналитический доклад. Центр социальных исследований «София», 2011. – 22 с. – Режим доступа: http://dialogs.org.ua/_files/20110616.pdf
5. Виноградова Е.В. Отношения сотрудничества и конфликта в представлении российских работников / Е.В. Виноградова, И.М. Козина // Социс. – 2011. – №9. – С. 30-40; Ситник О.Ю. Соціальне партнерство як одна з головних передумов розвитку людського капіталу в Україні [Електронний ресурс] // О.Ю.Ситник. – Режим доступу: http://www.nbuv.gov.ua/portal/natural/npkntu.e/2009_16_1/stat_16_1/13.pdf.
6. Волинець У. А. Розвиток соціального партнерства в Україні [Текст] / У. А. Волинець // Науковий вісник Ужгородського університету. Сер. Економіка. – Ужгород : УНУ, 2014. – Вип. 2. – С. 235-238.

Науковий керівник – кандидат економічних наук, старший викладач О.І.Завидівська

СЕКЦІЯ: МЕНЕДЖМЕНТ І МАРКЕТИНГ

*Катерина Соляник
(Полтава)*

**МЕХАНІЗМ ЗАБЕЗПЕЧЕННЯ ФІНАНСОВОЇ СТІЙКОСТІ СУБ'ЄКТА ПІДПРИЄМНИЦТВА
ТА ШЛЯХИ ЙОГО ВДОСКОНАЛЕННЯ**

У сучасних умовах розвитку економічних відносин спостерігається ряд негативних тенденцій, а саме: відновлення світової економіки є нестійким, зберігається падіння кон'юнктури на світових товарних ринках, фінансові ринки ще не відновилися після кризи, зовнішні умови розвитку для економіки України є несприятливими. Названі процеси негативно впливають на функціонування різних галузей народного господарства, на підприємства різних форм власності та організаційно-правового характеру діяльності. Стабільність позицій підприємств на ринках, позитивна динаміка фінансово-економічних результатів, капіталізація діяльності підприємств та їх діловий успіх значною мірою визначаються ступенем адаптації підприємств до динамічних змін зовнішнього і внутрішнього середовища, тому забезпечення стійкості розвитку підприємства є одним із пріоритетних стратегічних завдань, а розробка механізму підтримки фінансової стійкості – актуальною задачею.

Окремі теоретичні та методичні аспекти управління фінансовою стійкістю підприємства розглядаються в наукових працях провідних науковців України: І. О. Бланка, М. Д. Білик, А. Е. Воронкової, І. В. Дем'яненко, Л. А. Костирко, В. М. Кочеткова, М. С. Кравченко, Л. О. Лігоненко, І. І. Приймак Т. Є. Унковської, Н. М. Ушакової та зарубіжних фахівців: Е. Хелферта, К. Хеддервіка, М. С. Абрютіної, В. Г. Артеменка, М. В. Белендира, І. Т. Балабанова, Ван Хорна та інших. Не зважаючи на значний науковий доробок проблема формування механізму забезпечення фінансової стійкості підприємства в сучасних умовах поки що залишається відкритою.

Метою дослідження є узагальнення та систематизація теоретичних засад формування ефективного механізму підтримки фінансової стійкості та окреслення практичних напрямів його удосконалення.

Стабільне функціонування підприємства та його економічний розвиток у багатьох випадках залежать від досконалості управління та організації всіх напрямів його діяльності. Адже використання того чи іншого чинника внутрішнього середовища без взаємодії з іншими ще не означає, що будуть забезпечені умови фінансової стійкості, потрібна інтеграція усіх чинників. Це завдання покладене на механізм забезпечення фінансової стійкості, який повинен бути ефективним, гнучким, здатним адаптуватись до мінливості умов ринкового середовища.

Фінансова стійкість характеризує такий стан фінансових ресурсів підприємства, за якого раціональне розпорядження ними є гарантією наявності власних коштів, стабільної прибутковості та забезпечення процесу розширеного відтворення. Чим вища фінансова стійкість підприємства, тим більш воно незалежне від різких коливань ринкової кон'юнктури, а, отже, тим менше ризик його банкрутства. На відміну від інших показників фінансового стану, його ключовий індикатор, а саме фінансова стійкість, володіє ознаками комплексності і системності, тобто по суті включає в себе всі аспекти діяльності підприємства [1, 2].

Основною умовою забезпечення фінансової стійкості підприємства є формування достатніх обсягів коштів, що дають змогу в повному обсязі виконати свої зобов'язання перед бюджетом, розрахуватися з працівниками, кредиторами, постачальниками. Виходячи з наведеного, можна зробити висновок, що одним з важливих компонентів фінансової стійкості є наявність необхідної кількості фінансових ресурсів, які можна сформувати лише за умови ефективної роботи підприємства та отримання прибутку, що не можливо без застосування управлінських рішень [3].

Головною метою управління фінансовою стійкістю суб'єкта підприємництва є забезпечення фінансової безпеки та стабільності його функціонування і розвитку в поточному та перспективному періодах, що дозволить, в кінцевому підсумку, максимізувати ринкову вартість підприємства.

Практична реалізація управління фінансовою стійкістю передбачає формування в системі фінансового менеджменту підприємства відповідного механізму з повним набором його структурних елементів: принципів; важелів; методів управління [4].

На кожному етапі процесу управління використовується досить різноманітний набір інструментарію відповідно до цілей і завдань управлінського впливу. Створення певного запасу фінансової міцності повинно передбачати ефективне впровадження сучасних наукових досягнень у галузі управління фінансовими ресурсами підприємства шляхом вибору відповідних фінансових інструментів.

Складовими механізму підтримки фінансової стійкості є:

- забезпечення ув'язування фінансової потреби з наявним та реальним до залучення капіталом у відповідності до принципів: раціональності; доцільності; оптимальності ціни;
- регулювання параметрів структури капіталу (фінансова автономія, фінансова напруга, фінансовий ризик);

- система фінансових індикаторів, які дають змогу оцінити дієвість механізму забезпечення фінансової стійкості [5] та важелі впливу, підсилення дії яких веде до зміцнення її рівня.

Формування системи інформаційного та методичного забезпечення механізму підтримки фінансової стійкості – це системний безперервний процес, який потребує безперервного удосконалення. На думку досить широкого кола науковців сучасне управління фінансовою стійкістю підприємства значно розширило коло функціональних напрямів, а саме концентрується на трьох основних складових: оптимізації структури капіталу, активів та грошових потоків підприємства.

Фінансову роботу щодо забезпечення фінансової стійкості на підприємстві здійснюють за такими основними напрямками: фінансове планування і прогнозування; аналіз і контроль фінансово-господарської діяльності підприємства; оперативна (поточна) фінансово-економічна робота. Особливу увагу слід приділяти використанню методів, які підприємство може застосувати для успішного управління фінансовою стійкістю підприємства, основні з них:

- виконання фінансової стратегії;
- підтримання фінансової рівноваги;
- збалансування активів і пасивів, доходів і витрат;
- фінансове прогнозування, тощо.

Досягнення фінансової стійкості у довгостроковому періоді необхідно розглядати в контексті теорії стійкого розвитку, яка особливу увагу приділяє проблемі успішної взаємодії підприємств з навколишнім середовищем. Ефективна стратегія дає змогу поєднати дію закону стійкості, що характеризує прагнення підприємства вижити, використовуючи свій потенціал, та закону розвитку, який відображає прагнення підприємства досягти найбільшого сумарного потенціалу протягом життєвого циклу. Таке поєднання забезпечить ефективне функціонування механізму забезпечення фінансової стійкості, спрямоване на досягнення поставленої мети.

Досягнення фінансової рівноваги залежить від ефективності існуючої політики формування та розподілу прибутку підприємства, ефективності дивідендної політики, емісійної політики і, що є головним, політики управління фінансовою стійкістю підприємства. Іншими словами, забезпечення фінансової рівноваги підприємства відбувається шляхом забезпечення необхідного рівня його фінансової стійкості.

З погляду побудови тактики діяльності підприємства прогнозування є «відправним пунктом», з якого розпочинається процес взаємодії всіх підрозділів підприємства, та саме на основі розробленої тактики відбувається їх співпраця. Під час прогнозування розглядаються всі можливі варіанти подальшого розвитку діяльності підприємства на основі прийняття того чи іншого напрямку роботи. Прогнозування виступає основою розробки довго- та середньо термінових прогнозів щодо економіки підприємства в цілому та його окремих структурних підрозділів. У системі управління підприємствами прогнозування посідає особливе місце, оскільки надає можливість отримання науково-обґрунтованого висновку про їх можливий фінансовий стан, термін досягнення бажаного стану, альтернативні шляхи розвитку фінансово- економічної діяльності [6].

Отже, механізм забезпечення фінансової стійкості має бути націлений на мінімізацію негативного впливу зовнішнього та внутрішнього середовища на діяльність підприємства; створення передумов ефективної реалізації запланованих дій.

Задача забезпечення стану фінансової стійкості підприємства повинна полягати в комплексі управлінських впливів на сукупність умов здійснення грошового обігу, міжгосподарських фінансових відносин, руху фінансових ресурсів в господарському процесі.

ДЖЕРЕЛА ТА ЛІТЕРАТУРА

1. Кизим М. О. Оцінка і діагностика фінансової стійкості підприємства: монографія / [М.О. Кизим, В.А. Забродський, В.А. Зінченко, Ю.С. Копчак]. – Харків : ІНЖЕК, 2009. – С. 53-57.
2. Костирко Л. А. Діагностика потенціалу фінансово-економічної стійкості підприємства: монографія / Л. А. Костирко. – 2-ге вид., перероб. і доп. – Харків : Фактор, 2008. – 236 с.
3. Бузгула Т. В. Фінансова та економічна стійкість підприємства / Т. В. Безгула // Журнал «Молодий вчений». Серія : Економічні науки. – 2014. – № 3 (06). – С. 5-9.
4. Василенко О. В. Менеджмент стійкості розвитку підприємств : монографія / О. В. Василенко. – Київ : Центр навчальної л-ри, 2009. – 148 с.
5. Кравченко М. С. Оцінка фінансової стійкості та платоспроможності підприємства в кризових умовах / М. С. Кравченко // Вісник економічної науки України. – 2010. – № 2 (36). – С. 1-4.
6. Коваленко О.Ю. Методичні основи прогнозування фінансового стану підприємства / О.Ю. Коваленко // Ученые записки Таврического национального университета имени В.И. Вернадского, 2011. – Серия «Экономика и управление». – Том 24 (63). – № 1. – С. 78-91.

Науковий керівник – кандидат економічних наук, доцент Г.М.Сидоренко-Мельник

СЕКЦІЯ: СОЦІОЛОГІЯ

Уляна Гузар
(Львів)

ОСОБЛИВОСТІ ВЗАЄМОДІЇ РЕЛІГІЇ ТА ОСВІТИ В УКРАЇНІ

Актуальність. Сьогодні в умовах складного економічного, політичного становища України, питання ефективного взаємозв'язку релігії та освіти є одним із першочергових. Ідеальними проявами такої сучасної «співпраці» є волонтерство, як джерело правдивої інформації, безкорисливої допомоги, всебічної обізнаності, самовідваги та капеланство – духовне наставництво, підтримка, забезпечення духовних потреб людини.

Метою даної роботи є виокремити та охарактеризувати сучасні особливості взаємодії релігії та освіти в Україні.

Результати. Сучасний етап взаємодії освіти та релігії, сьогодні відбувається під впливом церков, релігійних та волонтерських організацій, які утримують важливі позиції в галузі освіти та виховання.

Освіта, як основа інтелектуального, культурного, духовного, соціального та економічного розвитку держави залишається сферою на яку безпосередньо має вплив сама держава і також вона не залишається поза впливом Церкви. Сьогодні в Україні відроджується волонтерство та капеланство, які, на жаль, є проявами складної політичної ситуації в державі, але без яких відродження української нації неможливе. Ми вважаємо, що волонтерський рух та капеланство, насамперед, побудований на інтелектуальних, духовних та культурних якостях кожного представника.

Слово «волонтер» походить від французького – «*volontaire*», англійського – «*volunteer*», які є похідними від латинського – «*voluntarius*», що в дослівному перекладі означає «доброволець», «бажаючий». У Законі України від 19 квітня 2011 року «Про волонтерський рух» визначено, що волонтер – це фізична особа, яка добровільно здійснює благодійну неприбуткову та вмотивовану діяльність, що має суспільно корисний характер [1, 3]. Найчастіше волонтерство розглядається як покликання людини, її бажання приносити користь суспільству. Але, з іншої точки зору, воно надає людині певні знання та навички, які нею можуть бути використані у професійній діяльності. Поряд із цим волонтери це індивідууми, які мають глибоку віру, дбають про свої духовні потреби та поважають цінності кожної людини.

Зародження волонтерського руху складно простежити через брак відповідних джерел. Першими волонтерами можна припустити були самаритяни, які надавали допомогу усім, хто її потребував. Офіційним роком виникнення волонтерського руху у світі вважається 1859 рік. Саме в цей період Жан Анрі Дюнан, відомий французький письменник-журналіст, вражений наслідками кривавої битви при Сольферіно, запропонував створення Червоного Хреста – організації, яка б працювала на волонтерських засадах і надавала першу медичну допомогу полоненим та пораненим [2].

Першими волонтерами в Україні вважають представників Червоного Хреста, які заявили про себе під час Першої світової війни, де у багатьох містах діяли цілі медичні комплекси. В умовах незалежної України перші волонтери з'явилися в 1992 р. Це були представники Корпусу миру США, які діяли у двох напрямках: допомога в економічному розвитку та навчання англійської мови. Українці подібну діяльність підтримали, і вона набула статусу національної. Так, в Україні зареєстрували перший Всеукраїнський суспільний центр «Волонтер», найактивнішим учасником якого стала молодь.

У багатьох розвинутих країнах світу волонтерський рух є основою системи саморегуляції у суспільстві. Вважають, що саме залучення широких кіл громадськості до розв'язання суспільних проблем на волонтерських засадах може створити передумови для формування такої системи саморегуляції у суспільстві, коли проблеми, що виникають, можуть бути вирішені за рахунок внутрішнього потенціалу цього суспільства. Зокрема, поширену традицію має волонтерство в американській історії, воно є ваговою складовою сучасної американської культури. Впродовж 80-90 років ХХ ст. волонтерство в Америці охоплювало майже половину дорослого населення. Близько 40 % населення бере участь у волонтерській діяльності у Канаді. Найбільше зростання інтересу до волонтерської діяльності спостерігається серед 26-річних осіб. Подібними до наведених прикладів є й волонтерство у Європі. В Англії майже половина її населення бере участь у волонтерській діяльності. Високий рейтинг волонтерство має у таких європейських країнах, як Франція (19 %), Нідерланди (36 %), Данія (25 %) та Ірландія (39%) [3].

Волонтерство – це величезне джерело різноманітних мотивацій, які полягають у радості від добровільної праці, віри у кожную справу, саморозвитку та самореалізації, прагненні бути корисним для себе та інших.

Надзвичайно важливою місією в сучасних умовах є капеланство, як духовна підтримка українського війська. Зазвичай слово «капелан» тлумачать як «військовий священник». Але це дуже вузьке значення. Слід зазначити, що термін «капелан» – західного походження. І вживати його для визначення православних священників – військових духівників – почали лише у ХХ столітті. Отож, звернемося до етимології слова «капелан», яке походить від латинського слова «каппа» – мантия, плащ. Спочатку цим терміном називали клірика Меронгвінського палацу, в обов'язки якого входило оберігати мантию святого воїна Мартина Турського

– покровителя Франції. Це слово застосовували і щодо священника, який обслуговував королівську молильню (капелу). Цим терміном також називали священника, який обслуговував частину великого храму, каплицю [4].

Військове капеланство – це благородна місія захисту життя, миру, духовного забезпечення. Капелан повинен бути і вчителем (передача знань та вмін), і духовним наставником (задоволення духовних потреб військовослужбовців). На жаль, в Україні капеланство немає активної державної підтримки, але **Всеукраїнська рада церков та релігійних організацій ініціює узаконення в державі інституту військового капеланства.**

У США і Франції капелани перебувають на державному забезпеченні, оскільки релігія визнається як чинник державної безпеки, що сформувала національну культуру і забезпечує психологічний комфорт суспільства, прищеплює громадянам високі моральні цінності, визначає характер економічного та політичного розвитку держави [5].

Не менша увага приділяється службі капеланів і у збройних силах Великобританії. З метою підтримки високого морального духу особового складу та його стійкості на полі бою функціонує королівська служба капеланів, очолювана головним капеланом збройних сил у званні генерал-майора. Величезну роль відіграють капелани в житті збройних сил Республіки Польща, де інститут військового священства має дуже давню історію. Польські капелани мають офіцерське звання і постійно перебувають серед солдатів. Вони не лише звершують церковні служби, а й стежать за моральністю солдатів.

Стрімкі зміни військово-політичної ситуації в Україні, повертають нас до тих часів, коли перемогу визначають освічені та духовні війська. Саме тому, сьогодні, як ніколи, актуальні слова генерала П. Краснова: «Держава, яка відмовляється від релігії і від виховання своєї молоді у вірі в Бога, готує собі загибель у матеріалізмі й егоїзмі».

Висновки. Особливості взаємодії релігії та освіти в Україні відображаються з однієї сторони, як духовний феномен суспільного життя, який концентрує у собі духовну діяльність людини та допомагає у саморозвитку особистості загалом, а з іншої – як процес виховання, самовиховання особистості під впливом моральних, духовних та культурних цінностей людини. В основі взаємодії релігії та освіти лежить процес формування освітньо-релігійної системи, дослідження якого потребує подальшого ґрунтовного вивчення.

ДЖЕРЕЛА ТА ЛІТЕРАТУРА

1. Волонтерство у публічній бібліотеці: Метод. поради / Упр. культури, туризму і курортів Хмельницьк. облдержадмін.; Хмельниц. ОУНБ ім. М. Островського. – Хмельницький, 2012. – 16 с.
2. Матвеев С. Соціальні аспекти волонтерського руху: минуле та сьогодення // Вісник Запорізького національного університету. – 2010. – № 1 (3). – С. 162.
3. Соціологія [Електронний ресурс]. – Режим доступу: http://pidruchniki.com/16011013/sotsiologiya/volonterska_robota.
4. Кривенко Ю.В. Визначення статусу капелана: історія та сучасність // Актуальні проблеми держави і права, 2008. – С.93-97.
5. [Електронний ресурс]. – Режим доступу: <https://uk.wikipedia.org/wiki/%D0%9A%D0%B0%D0%BF%D0%B5%D0%BB%D0%B0%D0%BD>.

*Марія Сокач
(Чернівці)*

ВПЛИВ КОРПОРАТИВНОЇ СОЦІАЛЬНОЇ ВІДПОВІДАЛЬНОСТІ НА ЕФЕКТИВНІСТЬ ДІЯЛЬНОСТІ ПІДПРИЄМСТВА

За останні десятиріччя істотно посилилися негласні вимоги щодо ведення бізнесу вітчизняними підприємствами. Підприємства не розглядаються як окремі бізнес-одиниці, а є складовими комплексного соціально-економічного середовища, знаходяться у складних взаємозв'язках зі своїми клієнтами, персоналом, постачальниками, акціонерами та суспільством загалом. Якщо ми проаналізуємо останні дослідження щодо діяльності компаній з точки зору відповідальності перед зацікавленими сторонами, то побачимо значну кількість рекомендацій щодо імплементації в управлінські процеси компанії її соціальні зобов'язання. При цьому наголошується, що діяльність з корпоративної соціальної відповідальності дозволить компанії ефективно управляти конфліктами інтересів основних груп стейкхолдерів, сприятиме стійкому зростанню показників ефективності, приведенню діяльності компанії до міжнародних стандартів.

Сьогодні однією з найважливіших умов стабільності держави є гармонізація відносин бізнесу, влади і суспільства. Це можливо досягти тільки завдяки створенню системи взаємних зобов'язань між ними. Для України стає важливим створення умов для розвитку корпоративної соціальної відповідальності (КСВ), яка має істотний вплив на всю ділову активність. Міжнародні нормативи корпоративної соціальної відповідальності – це той механізм, за допомогою якого може бути досягнута ефективна їх взаємодія. Ініціативи корпоративної

соціальної відповідальності стають все більш потрібними, оскільки значення бізнесу у суспільстві давно вийшло за межі лише прагнення до прибутку.

Даною проблемою займалися такі відомі вчені як А.Г. Гранберг, М.М. Циканова, Є.С. Шопхоева, Є. Лазоренко, А.С. Курочкін та інші. Сьогодні концепцію корпоративної соціальної відповідальності поширюють і прагнуть інтегрувати у всю ділову активність перш за все всі великі вітчизняні підприємства, банки, корпорації. Одночасно вона має значний вплив також на малий і середній бізнес.

Для початку потрібно з'ясувати, що ж таке КСВ. Загальноприйнятого визначення даному поняттю немає, а українські бізнесмени розуміють його як відповідальне ставлення будь-якої компанії до свого продукту або послуги, до споживачів, працівників, партнерів; активна соціальна позиція компанії, що полягає в гармонійному співіснуванні, взаємодії та постійному діалозі із суспільством, участі у вирішенні найгостріших соціальних проблем. Саме таке розуміння КСВ, дає змогу підприємствам України робити «правильні речі» для суспільного добробуту. Соціальні дослідження дають змогу зробити такі висновки щодо розуміння КСВ (табл.1). З таблиці видно, що підприємці готові відмовитися від деяких своїх прибутків сьогодні для того, щоб постійно покращувати свою позицію на ринку та досягти більших прибутків в довгостроковій перспективі.

Таблиця 1

Соціальні дослідження щодо розуміння КСВ підприємцями

Питання	К-сть осіб	% осіб
Врахування інтересів зацікавлених представників суспільства під час прийняття бізнес-рішень	426	38,4%
Максимізація прибутків та діяльність в інтересах акціонерів	349	31,4%
Добровільна відмова від деяких прибутків через прагнення зробити «правильні речі»	182	16,4%
Впровадження добробуту через працевлаштування та виплату податків підприємством своєчасно та у повному обсязі	80	7,2%
Підтримка ініціатив, що напряду приносять користь суспільству, але не завжди є прибутковими для акціонерів	73	6,6%
В цілому	1110	100%

Примітка: джерело [2]

Всі компанії, які реалізують стратегію корпоративної соціальної відповідальності, дійсно роблять багато хорошого для суспільства та впровадженню демократичних та людських принципів діяльності, але майже всі заходи є вигідними підприємству і в матеріальному плані. Отже, існує потенційний зиск, який може мати компанія від імплементації КСВ у свою бізнес практику. Він, зокрема, полягає у такому:

1. Поліпшення управління завдяки запобіганню ризикам різного гатунку.
2. Покращення репутаційного менеджменту.
3. Збільшення обсягу продажу та частки ринку.
4. Розширення можливостей для залучення, утримання, мотивування співробітників компанії.
5. Оптимізація операційних процесів та зменшення виробничих витрат.

6. Налагодження та побудова дієвих відносин з іншими компаніями, урядовими структурами та неурядовими організаціями.

7. Поліпшення фінансових та економічних показників діяльності [4].

За результатами опитування, проведеного Українською маркетинговою групою для Офісу координатора систем ООН в Україні, 77,8% із 1221 опитаних керівників вітчизняних підприємств стверджують, що введення соціально відповідальної діяльності сприяє покращенню репутації та формує позитивний імідж. Друге місце (57,2% опитаних) серед позитивних ефектів корпоративної соціальної відповідальності належить перевазі серед конкурентів. Третє місце (47,7% опитаних) займає покращення фінансових показників. Четверте місце (40,8% опитаних) – розширення ринку збуту та знаходження нових ніш [5].

Програми корпоративної соціальної відповідальності поділяються на зовнішні та внутрішні. До внутрішніх умовно можна віднести: програми по розвитку персоналу; програми по охороні здоров'я; програми соціально-культурного сервісу (надання житла, створення та підтримка власних творчих та наукових колективів із числа персоналу, створення мережі соціальних закладів, формування програм відпочинку персоналу). До зовнішніх можна віднести: екологічні програми та програми якості продукції, освітні програми та підтримка наукових досліджень, програми по взаємодії з органами державної та місцевої влади, програми з підтримки культури та мистецтва, філантропічні програми, меценатство, спонсорство тощо.

Для формування позитивного іміджу підприємства слід застосовувати наступні заходи: здійснювати моніторинг очікувань та потреб цільових аудиторій; вчасно реагувати на соціальні проблеми персоналу та широкої громадськості; використовувати соціально-відповідальну політику по відношенню до партнерів; покращувати якість менеджменту; використовувати новітні технології; розширювати номенклатуру продукції та спектр послуг; покращувати якість праці персоналу та підвищувати добробут широкої громадськості шляхом впровадження програм корпоративної соціальної відповідальності; доводити інформацію про діяльність та поточний стан підприємства до цільових аудиторій усіма каналами комунікацій (наприклад, ефективним

методом розкриття інформації про корпоративну соціальну активність підприємства є річна соціальна звітність); удосконалювати зовнішні та внутрішні відносини підприємства із цільовими аудиторіями.

В процесі дослідження встановлено, що усе більшого значення набуває необхідність урахування соціальної відповідальності, оскільки вона дозволяє отримати не тільки прибуток у якому концентрується ефект усієї господарської діяльності підприємства але й підвищити вартість підприємства у майбутньому. Ефект від впровадження соціально-відповідальної політики проявляється у створенні позитивного іміджу, підвищенні репутації та гудвілу, встановленні міцних зв'язків із цільовими аудиторіями. Хоча формування позитивного іміджу на засадах корпоративної соціальної відповідальності – це процес неперервний, який потребує значних грошових коштів, переваги, які отримує підприємство в результаті є достатньо вагомими. Так, наприклад, при ефективному вкладанні грошових коштів у соціальний розвиток персоналу, підприємство забезпечує залучення і утримання висококваліфікованих кадрів, підвищує продуктивність праці, збільшує обсяги продажів, максимізує прибуток [3].

За результатами дослідження уточнено місце соціальної відповідальності в системі ефективності діяльності підприємства. В перспективі доцільно продовжувати дослідження в напрямі оцінки ефективності корпоративної соціальної відповідальності на підприємства, а також визначення її зв'язку з управлінням ефективності діяльності підприємства.

ДЖЕРЕЛА ТА ЛІТЕРАТУРА

1. Баранцева С.М., Атаманов Р.К. Місце корпоративної соціальної відповідальності у діяльності підприємства / С.М. Баранцева, Р.К. Атаманов // Економіка та конкурентоспроможність підприємств. – 2013. – №7(45). – С. 94-96.
2. Куц С. Соціальна відповідальність бізнесу – від Noblesse Oblige до партнерства// Корпоративна соціальна відповідальність в Україні: експертна думка. – К.: СтилоС, 2009. – С. 88–101.
3. Криницька Л.В. Вплив корпоративної соціальної відповідальності на ефективність діяльності підприємства / Л. В. Криницька // Київський національний економічний університет. – 2014. – №3 [Електронний ресурс]. – Режим доступу: kneu.edu.ua
4. Соціальна відповідальність українського бізнесу: результати опитування [Електронний ресурс]. – Режим доступу: http://brc.undp.org/img/publications/ua_wdp_src_csrb05.pdf.
5. Шаша О.І. Корпоративна соціальна відповідальність як фактор формування позитивного іміджу підприємства [Електронний ресурс]. – Режим доступу: www.kpi.kharkov.ua

СЕКЦІЯ: ІСТОРІЯ

Зоряна Комаринська
(Львів)

СОЦІАЛЬНІ АСПЕКТИ ЕКОНОМІЧНОЇ ДІЯЛЬНОСТІ ЛЬВІВСЬКОГО БРАТСТВА

На сучасному етапі суспільного розвитку зростає роль і значення соціальної діяльності, особливої актуальності воно набуває в умовах політичної та економічної нестабільності, кризи, війни. На жаль, в Україні наявні усі ці фактори. А, відтак, є потребуючі, незахищені верстви населення, окремі групи громадян, які в силу певних обставин, залишилися один на один зі своїми проблемами різного характеру і самотійно не можуть їх вирішити. Тому в нинішніх умовах в Україні особливо гостро постало питання соціального захисту, який виявляється у різноманітних формах допомоги різним категоріям потребуючих, а саме: неповнолітнім – дітям-сиротам, позбавленим батьківської опіки, неповносправним – інвалідам, людям похилого віку, що залишилися без опіки рідних, малозабезпеченим, безхатченкам, безробітним; переселенцям, біженцям, переміщеним особам; учасникам АТО та їх сім'ям тощо. Варто додати, що в економічно розвинених країнах соціальна робота займає досить важливе місце у сфері професійної діяльності громадян.

Вважається, що побудова соціальноорієнтованої держави на християнських засадах і моральних цінностях – це запорука економічного добробуту та ідеал громадянського суспільства. Ідеї не нові для українського суспільства. Історія показує, що в різні періоди минулого у нашій країні були потребуючі, які в силу певних життєвих обставин не могли дати собі раду самотужки, тому й розраховували на підтримку суспільства.

Із прийняттям християнства й поширенням християнського вчення в українських землях саме храми й монастирі стають тими осередками благодійності, де голодні отримували харчі, хворі – лікування і догляд, бездомні – прихисток, а громади чи їх члени – позики із церковної скарбниці. Саме засновані на кошти храмів і духовенства, а також мирян ці заклади опіки були першими установами соціальної допомоги.

Подальший розвиток соціальної допомоги в Україні у XIII-XVIII ст. відбувався під пануванням та впливом іноземних держав. Саме у цей період, у XVI ст. виникли й утвердилися у своїй діяльності братства як самобутня форма самоорганізації та самоврядування українців. Братства, об'єднання міщан й духовенства, стають осередками захисту православ'я в умовах наступу католицизму, а також організованої благодійницької діяльності.

Велику увагу братства приділяли найменш захищеним представникам суспільства – людям похилого віку, інвалідам, знедоленим, сиротам, для яких влаштовували шпиталі, де за аналогією з власним устроєм запроваджували самоврядування. Обрані мешканцями цих закладів керівники – старости і т.п. вирішували питання внутрішнього життя: складали кошториси, збирали кошти й витрачали їх на придбання продуктів, одягу, ліків тощо [1, с.18]. Зокрема, братства відкривали особливої "старечі" шинки, прибутки від яких ішли на утримання шпиталів. Вважається, що вони мали більше значення, ніж звичайна філантропічна діяльність, і були втіленням гуманістичних поглядів на старість, немічність, убогство, сирітство [2, с.42].

Братства стали специфічним різновидом громад, оскільки брали активну участь у розв'язанні багатьох соціальних проблем своїх членів і тогочасного українського суспільства. Братства існували за рахунок внесків, пожертвувань, прибутків від господарсько-торговельної діяльності. З давніх-давен вони мали тільки релігійне призначення, а згодом набрали й широкого громадського характеру. Релігійні організації істотно впливали на громадські відносини поза церквою.

Братства завоювали повагу й широку популярність, крім підтримки церкви, також опікуючись вдовами й сиротами своїх померлих членів, надаючи своїм членам безвідсоткові позики, відкривали школи, що стало ще одним напрямом соціально-благодійницької діяльності [3, с. 48].

Церковні братства і храми займалися наданням позик для бідних парафіян, одновірців чи братчиків. Ці кредити видавалися під заставу і були або взагалі безвідсотковими, або під невеликі символічні проценти. Так, на протидію обтяжливому для людей лихварству у Середньовіччі виникла ідея т. зв. побожних банків чи «Mons Pius» («Montis Pietatis»), з латинської – «Гора Благодаті». Їх створювали, в основному, при храмах чи братствах. Немало таких прабанків згодом розвинулись і трансформувались у сучасного вигляду фінансові установи.

Перша така кредитна установа в Україні виникла при руському (українському) Успенському братстві у Львові, місті, яке славилася своїми побожними та підприємливими мешканцями. Створилося й діяло братство при єдиному на той час міському православному храмі – церкві Успіння Богородиці.

Жорстокі утиски з боку польської католицької окупаційної влади змусили українців вдатися до самоорганізації, створивши структуру, яка могла захистити їх інтереси. Успенське братство існувало від кінця XIV ст. спочатку як церковна організація, в згодом вже як суспільна. З середини XVI ст. воно стало забезпечувати і виражати інтереси усієї української громади міста і околиць. У 1586 році братство отримало Ставропігію, тобто вихід з-під влади місцевих ієрархів і підпорядкування безпосередньо константинопольському патріарху. Також 1586 року був розроблений Статут братства, що регламентував усі сфери життя, своєрідна конституція братства.

Саме там знаходимо інформацію про грошові позики для найбільш вразливих як про традиційну практику, що свідчить про існування своєрідного *Mons Pius* при Успенській церкві вже від XVI ст., коли розгорнуло свою діяльність братство. Окремого фонду для кредитування не існувало. Кошти брали з загальної братської каси і видавали в присутності всіх членів братства (а їх число сягало загалом 50 осіб). Для найбільш вразливих це була звичайна матеріальна підтримка без відсотків, застави і вимоги повернення. Таким чином допомагали вдовам, сиротам, погорільцям. Багатші братчики могли взяти кошти на будівництво, торгівлю чи навчання дітей під певний відсоток, який надходив до загальної каси [4, с. 11].

Гроші у касу також надходили від друку та продажу книг (ці надходження були найзначнішими), членські внески (річні, місячні), добровільні пожертви православних християн (гроші, дорогоцінні речі, земельні угіддя, будинки тощо), прибутки від продажу свічок, квартовий збір, орендні виплати за користування нерухомим майном братства.

Каса слугувала своєрідним бюджетом громади і кошти використовували для усіх її потреб, а братський «*Mons Pius*» чи каса взаємодопомоги були своєрідним аналогом банківської кредитної системи.

Таким чином, братство стало проявом європейської реформації та праобразом громадянського суспільства. Воно займалося ремеслами й промислом, торгівлею, освітою і наукою, медициною і соціальним захистом, судочинством та банківництвом. Також братство очолило боротьбу проти утисків українського населення під польським гнітом. Суди та протистояння тривали майже 150 років та врешті привели до перемоги русинів та здобуття більшості прав та свобод.

Львівське братство у його різноплановій, багатовекторній діяльності стало прикладом для наслідування і реалізації подібних завдань у роботі Київського, Луцького та ін. братств православної людності. Змінювалися члени цих братств, їх керівництво, розширювалося поле діяльності, але незмінними залишалися принципи соціального служіння на засадах милосердя, доброти, взаємодопомоги та підтримки.

Такий досвід минулого, як видається, є корисним і може стати у нагоді в сучасних українських реаліях. Він має певну важливість і сьогодні, коли гостро постала потреба вдосконалення існуючих державних структур соціальної допомоги і створення нових недержавних, громадських і приватних закладів та установ благодійності, що відповідатимуть сучасним умовам та вимогам.

Узагальнивши значний досвід соціальної допомоги та благодійництва, необхідно використати його у теорії та практиці соціальної роботи, він становить не лише пізнавальну зацікавленість, а й має практичне значення для тих, хто працює в соціальній сфері або хоче присвятити себе цій роботі.

ДЖЕРЕЛА ТА ЛІТЕРАТУРА

1. Безпалько О. В. Соціальна робота в громаді / О. В. Безпалько. – К.: Центр навч. літератури, 2005. – 170 с.
2. Рощина Л. О. Благодійна діяльність українських братств / Л. О. Рощина // Наука. Релігія. Суспільство. – 2009. – № 1. – С. 38–42.
3. Зубрицький Д. Літопис Львівського Ставропігійського братства, по давнім документам складений / Д. Зубрицький. – Львів: Світ, 1996. – 142 с.
4. Банки Львова: минуле і сучасне: Монографія / За ред. Я. В. Грудзевича і З. М. Комаринської. – Л.: ЛБІ НБУ, 2002. – 223 с.

*Людмила Паращук
(Вінниця)*

ДИПЛОМАТІЯ ФРАНСИСКО ФРАНКО В ПЕРІОД ДРУГОЇ СВІТОВОЇ ВІЙНИ

Вивчення міжнародних аспектів участі Іспанії у Другій світовій війні (1939-1945 рр.) має велике наукове і практичне значення для аналізу сучасних регіональних і локальних конфліктів, виявлення їх загальних характеристик, закономірностей розвитку, прогнозування результатів та розробки заходів щодо запобігання та врегулювання протистоянь. Цікаве і суперечне питання досі являє собою непослідовна, проте віддана іспанським інтересам політика уряду Франко та міністрів закордонних справ Іспанії під час Другої світової війни. «Політика генерала Франко, – писав через кілька років після закінчення Другої світової війни Уїнстон Черчилль – протягом усієї війни залишалася виключно своєкорисливою та холоднокровною. Він думав лише про Іспанію та іспанські інтереси. Вдячність Гітлеру і Муссоліні за їхню допомогу йому була чужою. Цей тиран з обмеженими інтересами думав лише про те, як уникнути участі свого знекровленого народу в новій війні» [5].

Означена проблема фрагментарно представлена в російській та українській історіографії. Одним з відомих російських дослідників зовнішньої політики Іспанії є С. П. Пожарська [6-9]. Вона проаналізувала економічні та військові мотиви політики провідних світових держав по відношенню до Іспанії. Проблему участі Іспанії в Другій світовій війні також вивчали Р. Овінников [4], А.Красиков [3]. Ними було зроблено спробу дослідити політику диктаторського режиму Ф.Франко щодо Німеччини під час Другої Світової війни.

Напередодні Другої світової війни Іспанії потрібно було зробити непростий вибір: бути залученою у війну на боці Німеччини або залишитися осторонь, дотримуючись політики нейтралітету. Дане рішення було дуже важким для Ф. Франко. З одного боку, диктатор був зобов'язаний рейху за надання допомоги в ході громадянської війни (1936-1939 рр.). Значною мірою прихід Франко до влади як «крятивника Іспанії» від «комуністичної загрози» був обумовлений підтримкою гітлерівської Німеччини. З іншого боку, диктатор чудово розумів, що країна не в змозі брати участь у новій війні, та й ще такого масштабу. Причиною цього була зруйнована економіка країни, яка фактично перебувала в стані кризи. Іспанії терміново був необхідний період відновлення як в економіці, так і в політиці. Вступ у війну міг лише загострити внутрішню політичну ситуацію в країні і сприяти посиленню антидиктаторських настроїв. Ці факти і пояснювали «політику маневрування» Ф. Франко відносно участі у Другій світовій війні.

17 серпня 1939 р. Б. Муссоліні повідомив Ф. Франко про те, що війна між Німеччиною та Польщею вибухне найближчим часом і обіцяв тримати його в курсі справи. У той же день міністр закордонних справ Іспанії полковник Х. Бейгбедер заявив, що він оптимістично дивиться на можливість мирного вирішення в Данцигу [9, с. 59].

31 серпня німецький посол у Мадриді Е. Шторер повідомив І. Ріббентропа про намір іспанського уряду оголосити нейтралітет у разі виникнення війни, а також запевнив про те, що цей нейтралітет матиме виключно дружній для Німеччини відтінок. 1 вересня 1939 р. німецькі війська перетнули польський кордон. Почалася Друга світова війна. У той же день відбулася зустріч у Сан-Себастьяні між Е. Шторером і Х. Бейгбедером. У ході бесіди іспанець підтвердив, що його уряд збирається виступити з декларацією про нейтралітет, як тільки війна стане фактом. Крім того, Мадрид запевнив про намір підтримати Берлін всіма наявними в його розпорядженні засобами. Проти такого нейтралітету А. Гітлер не заперечував [10, с. 65].

4 вересня Ф. Франко виступив по радіо і дав вказівку зберігати строгий нейтралітет. У той же день ним був підписаний урядовий декрет про нейтралітет, а послы західних держав отримали меморандум для вручення главам своїх урядів. Ф. Франко знайшов зручний привід, щоб запобігти вступу у війну. 3 жовтня 1941 р. він оголосив захист інтересів Польщі «своім обов'язком католицької церкви». Наступним приводом став радянсько-німецький пакт про ненапад від 23 серпня 1939 р., до якого Ф. Франко і апелював, висловлюючи ненависть до більшовизму [9, с. 62].

А. Гітлер все ж вважав, що якщо Б. Муссоліні вступить у війну, Ф. Франко автоматично піде за ним. Мадрид роз'яснював, що після недавньої перемоги Німеччини над Францією, Англія проявляє менший інтерес до Іспанії в якості потенційного противника, хоч насправді це було не так.

12 червня 1940 р. Ф. Франко і Х. Бейгбедер скріпили своїми підписами декрет, в якому Іспанія оголошувалася «невоюючою стороною». Свої дії в заміні статусу «нейтралітету» статусом «невоюючої сторони» іспанський уряд пояснював навіслюю загрозою над Середземномор'ям після вступу у війну Італії.

Реакція Іспанії на звістку про катастрофу Франції була позитивною. 19 червня 1940 р. іспанський уряд направив меморандум в Берлін. У ньому йшлося про новий статус Іспанії, про статус «невоюючої сторони» і про готовність в майбутньому вступити у війну, якщо в цьому буде необхідність. В якості попередньої плати за свою участь у війні уряд Франко вимагав гарантувати передачу Іспанії Гібралтару, французького Марокко, частини Алжиру, включаючи департамент Оран [9, с. 86].

25 червня 1940 р. статс-секретар Е. Вайцекер передав іспанському послу в Берліні махас-і-Персі офіційну відповідь на меморандум іспанського уряду від 19 червня, де йшлося про вітанні Німеччиною заяви про те, що після відповідної підготовки громадської думки Іспанія, якщо знадобиться, вступить у війну [9, с. 87].

Б. Муссоліні в бесіді з А. Гітлером визнавав, що Іспанія потребує відновлення та не може дозволити собі активну участь у війні. Він також підтримував територіальні претензії Іспанії в Африці, називаючи їх життєво важливими для іспанського народу. Слід відзначити, що іспанські дипломати при зустрічі з німецькими колегами успішно створювали враження, що Іспанія ось-ось готова вступити у війну.

16 вересня 1940 р. новий міністр закордонних справ Р. С. Суньєр зустрівся з І. Ріббентропом і в ході бесіди зазначив, що лише невелика частина населення, зокрема молодь, негативно ставиться до вступу у війну, але це зумовлено лише важкою економічною ситуацією в країні. Р. С. Суньєр також дав зрозуміти, що Іспанія буде готова вступити у війну у разі вирішення територіальних домагань і встановлення десяти далеkobійних знарядь біля Гібралтару [3, с. 52].

Однак рейхміністр назвав такі умови важкоздійснюваними, поставив питання про надання вермахту бази на Канарських островах і навіть висловив погрозу А. Гітлера окупувати Іберійський півострів, якщо цього вимагають інтереси рейху [1, с. 71].

У відповідь на цей, по суті справи ультиматум Р. С. Суньєр заявив, що Іспанія зможе негайно вступити у війну, як тільки їй буде надана продовольча допомога. Крім того, Іспанія висловила свою позицію щодо Гібралтару, попросивши 380-міліметрові гармати для його штурму [9, с. 92].

Німеччина не погодилася з такими умовами. Більше того, 15 жовтня 1940 р. А. Гітлер порушив питання про сплату Іспанією боргів, які накопичилися за період громадянської війни (1936-1939 рр.). Іспанський військовий борг склав 378 млн рейхсмарок; приватні німецькі поставки - 15 млн рейхсмарок. У переговорах з іспанською делегацією був врегульований загальний графік розрахунку і досягнуто спільної домовленості про поступову виплату боргів за рахунок інтенсивного іспанського імпорту та експорту [7, с. 98].

Оскільки візит Р. С. Суньєра не дав результатів, А. Гітлер вирішив особисто зустрітися з Ф. Франко. Згідно з домовленістю, зустріч відбулася 23 жовтня 1940 р. о 14.00 на станції Ендай (південь Франції). У ході бесіди А. Гітлер запропонував Ф. Франко укласти угоду, яка передбачала б оголошення Іспанією війни Англії в січні 1941 р. Однак Ф. Франко акцентував увагу на нестачі харчів у країні і нафтових ресурсів, тим самим, сподіваючись відтягнути остаточне рішення.

У той же час міністри закордонних справ двох країн готували текст угоди. Проте Ф. Франко поїхав, ухилившись від підписання документів. У другій половині січня 1941 р. Берлін посилив тиск на Мадрид. А. Гітлер передав послання Ф. Франко про те, що його небажання вступати у війну означає відмову вірити в остаточну перемогу країн «осі». Крім того, було обіцяно поставити Іспанії 100 тис. т. зерна, як тільки вона вступить у війну. Каудільо розумів, що цього разу А. Гітлер поставив перед собою мету у що б то не стало добитися вступу Іспанії у війну в найближчий час. Існувала небезпека введення німецьких військ в країну [10, с. 63].

23 лютого І. Ріббентроп доповів, що Іспанія не готова вступити у війну на боці Рейху, 26 лютого це повідомив А. Гітлеру і сам Ф. Франко. Тому з березня 1941 р. Берлін послабив натиск на Мадрид, оскільки Німеччина в цей час вже займалася підготовкою війни проти СРСР [4, с. 75].

Після нападу Німеччини на СРСР Іспанія дала згоду на формування батальйонів «Блакитної дивізії» для надання сприяння у військових діях рейху проти СРСР. 24 червня І. Ріббентроп сповістив Е. Шторера про те, що Німеччина вітає формування добровольців фаланги, а Ф. Франко і Р. С. Суньєр закликали іспанців на війну проти СРСР. Однак формування такого з'єднання не було проведено виключно з членів фаланги, оскільки в країні існували протиріччя між фалангістами і армією. У той же час А. Гітлер просив кауділью оголосити війну СРСР. Проте Ф. Франко заявив, що дане рішення призведе лише до того, що Англія і США оголосять війну самій Іспанії.

25 липня 1941 р. іспанська дивізія отримала офіційну назву: 250-а піхотна дивізія вермахту. Відповідно з німецькими стандартами число піхотних полків в дивізії скоротили з чотирьох до трьох. Однак навіть в офіційних документах вона надовго зберегла свою первинну назву «Блакитна дивізія», хоча ніхто з її військовослужбовців вже не носив блакитних сорочок і червоних беретів [2].

Таким чином, під час Другої світової війни, Іспанія на чолі з генералісимусом Франсиско Франко лавірувала між країнами «осі» та союзниками – вела «подвійну гру», слугувала як дипломатичний посередник, але не зрадила власним інтересам. Оголосивши перед початком війни Іспанію «нейтральною країною», Франко дістав можливість вичікувати, спостерігати, аналізувати. Не слід вважати, що він виявляв особливі симпатії до Великобританії або Франції. Безумовно, перемога «Осі» обіцяла його режиму кращі перспективи. Однак у власній політиці він дотримувався одного принципу – «Іспанія над усе». Ризикувати країною та стійкістю влади він не збирався. Іншого сценарію країна, що ще не оправилася від наслідків Громадянської війни, не пробачить. Запорукою успіху Франко була обставина, чітко сформульована Х. Р. Дамсом: «... він засвоїв доктрину, яка не була відома жодному з іспанських політиків три або чотирьох останніх поколінь, – потрібно створити багатство перш, ніж роздавати його».

ДЖЕРЕЛА ТА ЛІТЕРАТУРА

1. Волкова Г. И. Политическая история Испании XX века / Г. И. Волкова, А. В. Дементьев. – М.: Высш. шк., 2005. – 194 с.
2. Добровольные помощники Гитлера. О Голубой дивизии. – [Электр. ресурс]. – Режим доступа: http://estacionmir.com/Historia/historia_comun/Division_Azul_R.html
3. Красиков А. Испания и мировая политика. Полвека дипломатической истории / А. Красиков. – М.: Междунар. отношения, 1989. – 110 с.
4. Овинников Р. С. За кулисами политики «невмешательства» / Р. С. Овинников. – М.: Изд-во ин-та междунар. отношений, 1959. – 326 с.
5. Підлущкий О. Франсиско Франко : непереможний генералісимус / О. Підлущкий // Дзеркало тижня. – 2001. – № 36 (360). – С. 4.
6. Пожарская С. П. Испания и США. Внешняя политика и общество 1936-1976 гг. / С. П. Пожарская. – М.: Наука, 1982. – 343 с.
7. Пожарская С. П. Испанская «Голубая дивизия» на советско-германском фронте (1941—1943 гг.) / С. П. Пожарская. – М.: Наука, 1977. – 325 с.
8. Пожарская С. П. От 18 июля 1936 – долгий путь / С. П. Пожарская. – М.: Молодая гвардия, 1977. – 176 с.
9. Пожарская С. П. Тайная дипломатия Мадрида (внешняя политика Испании в годы Второй мировой войны) / С. П. Пожарская. – М.: Междунар. отношения, 1971. – 272 с.
10. Сагомоян А. А. Испанский узел «холодной войны»: великие державы и режим Франко в 1945-1948 гг. – М.: РОССПЭН, 2004. – 271 с.

Науковий керівник – доктор історичних наук, професор О.А.Мельничук

ОСОБЛИВОСТІ ПОШИРЕННЯ РЕНЕСАНСНИХ ІДЕЙ НА ТЕРИТОРІЇ УКРАЇНИ РАНЬОМОДЕРНОГО ЧАСУ

Проблема тривалого перебування українських земель у культурній орбіті західної цивілізації сьогодні потребує нового осмислення та переусвідомлення. Актуалізація питання походження коріння європейської ідентичності українців стає не тільки важливою науковою проблемою, але й реальною й утилітарною складовою повсякдення українців у руслі безпосереднього процесу євроінтеграції.

Тому звернення та дослідження досвіду української європейськості є вкрай актуальним та важливим завданням.

Тож проблема поширення здобутків Ренесансу на території України в історичній ретроспективі, з огляду на велику подібність до процесів сьогодення потребує додаткового дослідження.

Україна, перебуваючи в складі Полько-литовської держави, не була ізольована від впливів західноєвропейської культури, а ставала безпосереднім учасником загальноєвропейського культурного процесу. Водночас, саме феномен «Східної Європи» своєю появою збагатив саму ідеологію Ренесансу, додавши йому нових форм.

Ренесансна культура на українських територіях у західноєвропейській формі почала розвиватися ранніми українськими гуманістами з кінця XV ст. у межах елітарної течії, з рисами витонченої інтелектуальності та переважно наднаціональним і позасвідомим характером [1, с. 91].

Під кінець XVI – на початок XVII ст. розвиток цієї течії був продовжений на значно ширшому соціальному ґрунті новим поколінням гуманістів, які подібно до своїх попередників, орієнтуючись на смаки і запити світської інтелігенції і належачи до католицизму, присвячували свою творчість осмисленню актуальних проблем українського суспільства.

Після Люблінської унії 1569 р. українські мислителі, полемісти все частіше стали звертатися до проблем, які хвилювали представників пізнього Відродження, а також реформістів. Якісно новий, більш високий рівень розробки цих проблем починається з організації науково-культурного центру в Острозі, Києво-Печерському монастирі, а особливо з часу створення Києво-Могилянського колегіуму.

Сучасний український дослідник В.Литвинов виокремлює три етапи у розвитку ренесансного гуманізму в Україні. Перший, що був приблизно до середини XVI ст., типологічно подібний до раннього італійського. В цей час гуманістів більше цікавили суспільно-політична, конфесійна та етнічна проблематика. в час другого періоду від другої половини XVI – до початку XVII ст. відбувається інтенсивна розробка ранньогуманістичних ідей у переплетенні з реформаційними, а також з ідеями візантійського Відродження. На цьому етапі з'явилися відомі культурно-просвітницькі, наукові, літературні й освітні об'єднання. Характерною ознакою того часу стало активне формування історичної самосвідомості українського народу, розвиток ідеалу гуманістичного патріотизму. Третій період, що охоплює другу третину XVII – початок XVIII ст., ознаменувався напрацюванням комплексу гуманістичних ідей, що розвивалися в контексті епохи бароко [2, с. 12].

Зачинателями гуманістичної культури в Україні і найвизначнішими гуманістами другої половини XV початку XVII ст. стали такі поети, письменники, філософи, теологи і вчені як Григорій Саноцький (1406-1477), Юрій Дрогобич (бл.1450-1494), Павло Кросненський (бл.1470-1517), Лукаш із Нового Міста (пом. бл. 1542), Станіслав Оріховський-Роксолан (1513-1566), Йосип Верещинський (1532-1598), Севастьян Кленович (бл.1545-1602), Шимон Шимонович (1558-1629), Симон Пекалід (бл.1567-після 1601), Іван Домбровський (середина XVII ст.). до українських гуманістів відносяться передусім ті, хто сам усвідомлював себе українцем, наголошував на цьому. Конфесійні чи мовні ознаки при цьому не мали суттєвого значення. разом з тим багато з українських гуманістів того періоду водночас належать до кола діячів інших культур, насамперед польської. Тобто, ці постаті однаковою мірою становлять гордість як польської, так і української культури. Маємо зауважити, що конфесійна відмінність для гуманістів не була непереборною перешкодою як для людини середньовіччя. Важливо відмітити, що гуманісти звертали увагу на своє походження, часто-густо оспівуючи рідний край, водночас залишаючись підданим Королівства Польського чи Речі Посполитої. Така практика, яку згодом назвуть практикою «кількох лояльностей», стала фактично однією з перших у Східній Європі, коли інтелектуали запропонували власну візію «малої» та «великої» батьківщини [3, с. 102].

Найважливішими ознаками ренесансних проявів на території України стає поява нових феноменів – друкарень, бібліотек та братств, що стали особливими, властиво українськими виявами гуманістичного руху.

В цей період у великих містах закладаються бібліотеки. Через друковані видання населення різних земель знайомилось із останніми досягненнями суспільно-політичної і наукової думки. перша друкарня була відкрита у Львові в 1573 р. І.Федоровим. Пізніше друкарні з'явилися в Острозі, Стрятині, Крилосі, Києво-Печерському монастирі. Всього протягом 1574-1648 рр. їх налічувалось понад 20 [4, с. 38]. Навколо друкарень зосереджувалися кращі інтелектуальні сили.

Братський рух, започаткований наприкінці XVI ст. в містах західних земель України, у першій половині XVII ст. поширився на Волинь та східні землі і таким чином охопив всю Україну. Центром братського руху став Львів, а статут Львівського братства був визнаним зразком для статутів інших подібних братств. У своїй діяльності вони охоплювали широке коло питань від суспільно-політичних до культурно-просвітницьких. Їх велика енергія скерувалася на піднесення освіти серед населення: вони відкривали школи, друкували книжки.

В XV-XVI ст. спостерігався взаємовплив української і польської культур. Західна культура поширювалась в Україні також через впровадження в містах магдебурзького права, цехових статутів, внаслідок чого глибоко увійшла в життя українського суспільства. Вплив мистецтва відчувався і в повсякденному житті місцевого населення. Італійські майстри будували церкви й будинки, споруджували фортифікаційні споруди. Але треба визнати, що й ренесансний гуманізм і реформаторство для українських земель мали характер явищ елітарних, тобто вони культивувалися у вищих сферах суспільства, по суті відірваних від широких верств посполитих, тому не запустили глибокого коріння в народну свідомість, але, з другого боку, мали неабияке значення для розвитку української культури [5, с. 78].

Вогнищем ренесансної творчості були окремі міста, з яких вона поступово поширювалась. Процес складання нових форм розпочався в середині XVI ст., проте різні види мистецтва розвивалися не з однаковою активністю. Найраніше ренесансний характер визначився в архітектурі, а відтак і в скульптурі, що була тісно з нею пов'язана, а згодом і в живописі. В мистецтві цього часу прогресивні явища насамперед були скеровані на переборення традиціоналізму. Активним звертанням до джерел навколишньої дійсності, відгуком на історичні події воно порушувало застилі канони й взірці, що виробилися раніше в умовах підпорядкування всього духовного життя церковно-теологічній ідеології.

Відбувається закономірний процес диференціації, з'являються нові жанри, зокрема портрет, історичні та побутовий живопис, пейзаж. В працях художньої творчості використовується теоретичні трактати, переважно з архітектури, що мало важливе значення для поширення античної спадщини.

Одночасно з інтересом до анатомії людини впроваджується розуміння об'ємного бачення предметів та перспектива, що вплинули на зміну бачення художниками світу. В літературі здійснюються численні переклади на українську мову. Це були світські перекази, рицарські романи, новели, вірші, драматичні твори. За короткий час українська культура пройшла бурхливу еволюцію, в ній запанував ренесанс, світоглядною основою якого був гуманізм. Як нова система знань, він мав радикальний вплив на тогочасне українське суспільство.

В ньому окреслилися ті закономірності, що випливали з можливостей і умов даного середовища. Маючи свої прикмети, мистецтво України здобуло в цей період ті властиві ренесансу важливі риси, які взагалі притаманні всім школам. Українське мистецтво розглядуваного періоду відбило в собі всю складність тогочасного суспільного життя, в ньому виразилися високі гуманістичні ідеали, віра в людину.

Таким чином можемо констатувати, що європейські гуманістичні впливи знаходили своєрідне, особливе відображення на території України, яка змогла витворити свої форми, які відповідали загальногуманістичним тенденціям Європи.

ДЖЕРЕЛА ТА ЛІТЕРАТУРА

1. Нічик В. М. Гуманістичні і реформаційні ідеї на Україні. – К., 1990. – 382 с.
2. Литвинов В. Д. Ренесансний гуманізм в Україні. – К., 2000. – 406 с.
3. Магочій П. Українське національне відродження. Нова аналітична структура // Український історичний журнал. – 1991. – №3. – С. 102-106.
4. Ісаєвич Я. Д., Першодрукар Іван Федоров і виникнення друкарства на Україні. – Львів, 1975. – 218 с.
5. Шевчук В. Відродження і Реформація в українській культурі XVI-XVII ст. // Філософська і соціологічна думка. – 1989. – №4.

Науковий керівник – кандидат історичних наук, доцент Р.А.Сегеда

*Григорій Семененко
(Київ)*

ОСОБЛИВОСТІ СПРИЙНЯТТЯ ПОЧАТКУ ПЕРШОЇ СВІТОВОЇ ВІЙНИ СОЦІУМОМ НАДДНІПРЯНСЬКОЇ УКРАЇНИ

Проблема ставлення суспільства до війни, здавалося, буде мати в Україні виключно теоретичну форму. Втім, реалії сьогодення, які перевершили всі фантастичні сценарії історичного поступу нашої історії ще два роки тому, змушують по новому дивитися на події мілітарної та навколومیлітарної вітчизняної історії. Проведення аналогій, під час вкрай очевидних та подібних, змушує більш усвідомлено дивитися на сьогодення та робити адекватніші прогнози на майбутнє.

Різні проблеми, присвячені українству вже знаходили своє висвітлення у працях вітчизняних істориків. Окремі аспекти цієї історичної проблеми висвітлювали Д.Дорошенко [1], В.Сарбей [2], О.Рєєнт [3]. Певним підсумком стала колективна праця «Велика війна та Україна» [4].

Разом із тим, на наш погляд, ця проблема через ново набуту актуальність потребує певного перегляду й кореляції усталених оцінок. Саме тому, у нашій розвідці, ми спробуємо по новому подивитися на деякі питання реакції українського соціуму на Велику війну.

Українське суспільство кінця XIX – початку XX ст. за ступенем соціальної активності та залученням у політичні процеси Російської імперії можна доволі умовно поділити на декілька груп, які зовсім по-різному ставилися до початку війни. Найбільша відмінність у ставленні до цієї події, пролягало по рівню економічного достатку та ступеню соціальної ієрархії. Перша група, яка уособлювала неписьменну селянську масу, поставилася до подій війни із усіма проявами архаїчного традиційного суспільства, яке ідентифікувало себе більше з православно-селянськими цінностями, ніж національними. Ставлення себе не як до суб'єкту в цій події, а як до об'єкту є головним показником селянського відношення до війни. Ще В.Антонович, під час своїх «освітніх подорожей Україною» на початку 60-х років XIX ст. наводив таку «філософію» селян: «Ми робимо діло царське, цар, відомо, живе з народу» [5, с. 102]. Відповідно до настанов традиційного суспільства селяни ставилися до війни, як до свого роду «податку кров'ю», що вони мають сплачувати у випадку воєнних дій. Констатуємо, що на початку війни абсолютна більшість селян із готовністю поставилися до мобілізації, вважаючи це лихою, але водночас необхідною дією. Таким чином, селянство у своїй масі сприйняло війну як вимушену річ, проте випадки ухиляння від мобілізації були поодинокими.

Друга велика група українців, які не належали до селян, а репрезентували умовно освічену групу людей, визначали своє ставлення до війни по-різному. Українська громадськість поставилася до початку війни по-різному. Втім, у освіченій частині українства домінували здебільшого патріотичні погляди щодо Російської імперії, які різнилися в деталізації вимог. Українська інтелігенція, що мешкала в Російській імперії сподівалася, що війна створить умови для піднесення національного руху і сприятиме демократичному розв'язанню «українського питання» [4, с. 305].

Однак, одностайності у визначенні майбутнього українців не було серед вітчизняної інтелігенції, яка на початок XX ст. залишалася хоч і відносно нечисленною (3%), та все ж цілком сформованою соціальною і професійною верствою, здатною не тільки брати участь у національно-визвольному русі, що вступив у політичну фазу, але й очолити його. Дві тенденції, які уособлювали лідери українського руху були головними серед інтелігенції. С.Петлюра заявив, що серед українців немає австрійської орієнтації й вони сповнені бажання виконати свій громадянський обов'язок перед Російською імперією [2, с. 299].

З іншого боку, більш помірковані та ліді діячі бачили у війні негатив і закликали українство не втягуватися у неї. Так, один з ватажків соціал-демократичного руху В. Винниченко організував випуск нелегальних відозв із гаслами «Геть війну!», «Хай живе автономія України!». Також керівництво «Товариства українських поступовців» – єдиної фактичної легальної організації інтелігенції закликала українців не ставати на бік жодної воюючої держави, а дотримуватися нейтралітету [4, с. 300].

У Наддніпрянській Україні з початком війни діяв ще один напрям, який можна назвати «українським». Російська влада почала використовувати галицьких москвофілів у пропагандистській роботі як типову «п'яту колону». На початку війни у Києві був сформований «Карпато-руський освободительный комитет», який розгорнув активну проросійську діяльність [1, с. 110].

Щодо діяльності українства у Галичині, то, на наш погляд ситуація серед айстро-угорського українства кардинально відрізнялася у освічених колах інтелігенції та політиків, які в більшій мірі репрезентували ширші верстви населення, своїми провладними настроями.

Ще напередодні війни українські представники провадили переговори з віденськими політичними й урядовими колами про поділ Галичини на західну та східну частини за національною ознакою. Вони не втрачали надії досягти цього й після початку війни. У перших числах серпня 1914 р. представники національно-демократичної, радикальної, та соціал-демократичної партій створили у Львові Головну українську раду (ГУР), що мала взяти на себе функції єдиного представницького органу. Очолив цей орган голова УНДП та Української парламентської репрезентації К. Левицький.

У своєму маніфесті ГУР вказувала на політику Росії щодо Західної України й чітко окреслювала власну позицію: «Історичний ворог України не може спокійно дивитися, що не вся Україна в його руках, що не весь український народ стогне поневолений від його пануванням, що існує частина української землі, де український народ... може жити своїм національним життям...»

Перемога Росії мала би принести українському народові австро-угорської монархії те саме ярмо, в якому стогне 30 мільйонів українського народу в Російській імперії. Теперішня хвиля кличе український народ стати однодушно проти царської імперії, при тій державі, в якій українське національне життя найшло свободу розвитку. Перевага Австро-Угорщини буде нашою перемогою. І чим більша буде поразка Росії, тим швидше виб'є година визволення України» [6, с. 71].

Союз українських парламентських та сеймових депутатів Буковини виступив із відозвою подібного змісту до буковинських українців, яку підписали М. Василько, С. Пігуляк, Ю. Лисак та отець Т. Рачинський.

ГУР почала переговори з айстро-угорським урядом щодо створення національного збройного формування з українців (Відень у середині серпня санкціонував відповідне рішення). Спочатку йшлося про український легіон. До м. Стрий на заклик військової колегії ГУР прибуло понад 10 тисяч добровольців. Однак правлячі кола імперії, добре розуміючи кінцеву мету українців, обмежили чисельність цієї бойової одиниці до 2,5 тис. вояків. Зрештою, легіон Українських січових стрільців (УСС) склав 10 сотень по 250 вояків. Дві сотні як запасний резерв дислокувався в Закарпатті під командою Г. Коссака.

Формування легіону мало на меті не лише продемонструвати лояльність до Габсбургів, а й створити інструмент українського представництва, який мав стати вагомим фактором дипломатії та політики в перебігу війни й після її закінчення. Важливість такого заходу можна оцінити також із огляду на те, що полякам Відень дозволив створити два легіони по 8 куренів і окремі частини кавалерії та артилерії.

Таким чином, початок Першої світової війни поставив перед українством нові виклики щодо своєї позиції у ситуації, що склалася. Маємо розуміти, що на початковому етапі війни, наддніпрянське українство не мало чітко сформованого ставлення до війни, а діяло в межах існуючих парадигм. Селянство – традиційно підтримувало владу, інтелігенція – діяла в рамках існуючих стереотипів – чи то підтримувати владу, чи то ухилитися від війни. У цей час сформувати свій порядок денний, досягнути власні інтереси у нових геополітичних обставинах під російське українство, на жаль, не змогло.

Дещо інакша ситуація склалася на Галичині, де лояльність до уряду у Відні ґрунтувалася не на ідеології, а була підкріплена реальними фактами повсякденного життя. Тому, на нашу думку, лояльність галичан австрійському уряду трималася не тільки на традиційних поглядах на монархію, як стрижень влади, але й на реальних фактах вирішення багатьох питань українського життя, що позначилося навіть на дозволі створення окремого військового підрозділу. Разом з тим, ми не схильні недооцінювати й традиційні постулати галицького селянства, де «податок кров'ю» так само входив до потужних імперативів архаїчного суспільства, яке втім, як і наддніпрянське селянство, під час війни показали великий прогрес до модернізації.

ДЖЕРЕЛА ТА ЛІТЕРАТУРА

1. Дорошенко Д. Історія України (1917-1923). – Т.1: Доба Центральної Ради. –Ужгород, 1930. – 334 с.
2. Сарбей В. Національне відродження України. – К., 1999 (Україна крізь віки. – Т.9.). – 512 с.
3. Ресент О. Україна в імперську добу (XIX – початок XX ст.). – К., 2003. – 479 с.
4. Велика війна 1914-1918 рр. і Україна. – К., 2013. – 784 с.
5. Антонович В. Автобіографічні записки // Київська старовина. – 1993. – №4. – С.100-107.
6. Верига В. Визвольні змагання в Україні 1914 – 1923. – Т. 1. – Львів, 1998.

Науковий керівник – кандидат історичних наук, доцент Р.А.Сегеда

СЕКЦІЯ: ЮРИДИЧНІ НАУКИ

Олег Плахотнік
(Київ)

ВЕРХОВЕНСТВО ПРАВА ЯК ОСНОВА КРИМІНАЛЬНОГО ПРОВАДЖЕННЯ

Засада “верховенство права” є основоположною правовою доктриною, яка очолює систему засад кримінального провадження. Кримінальне провадження повинно здійснюватися з дотриманням принципу “верховенство права”, відповідно до якого людина, її права та свободи визнаються найвищими цінностями та визначають зміст і спрямованість діяльності держави.

Зміст засади “верховенство права” містить багато структурних правових елементів, які складають його визначення, та головною ознакою цієї засади є панування “природного права” у суспільстві та, як наслідок, панування “природного права” у законах держави. Таке розуміння базується на тому, що ця засада розвивалася на шляху правового, демократичного становлення нашої держави, а рецепція цього основоположного принципу у національне законодавство України відбулася з міжнародних нормативно-правових актів. Наприклад, принцип “верховенство права” закріплений у дуже важливому для України Статуті Ради Європи від 05.05.1949 року [3], а саме у преамбулі та у статті 3 Статуту Ради Європи, за якою кожний член Ради Європи обов'язково повинен визнати принципи верховенства права та здійснення прав людини і основних свобод всіма особами, які знаходяться під його юрисдикцією. Фактично, це вимога, відповідно до якої Україна повинна розвивати цей принцип та вдосконалювати своє законодавство відповідно до Статуту Ради Європи.

Генезис “природних прав” у суспільстві відбувався з філософських концепцій та уявлень про права людини. Розвиток правосвідомості відкрив природні права людини, свободу, рівність, гуманізм та демократичні цінності розвиненого, цивілізованого суспільства, де людина та її невід'ємні, невідчужувані права протиставлялись монархії, тиранії, узурпації влади та обмеженню прав людини.

Майже у всіх імперіях та монархіях імператор чи правитель був вище закону, тому правова доктрина “верховенство права”, у контексті “природного права”, завжди протиставлялась обмеженню прав людини та існуванню у суспільстві осіб, які ставили себе вище закону. Історія містить низку документів у яких відбулося формальне закріплення принципу “верховенство права”, але дуже важливі документи, які пов'язані з принципом “верховенство права” для всіх цивілізованих держав сучасного світу, сформувались після епохальних революцій у Англії, Франції та другої світової війни.

Альберт Венн Дайсі є одним з родоначальників теорії управління на основі права. У своїй роботі “Основи державного правління Англії. Вступ до вивчення англійської конституції” у 1885 році А.Дайсі вперше опублікував свою концепцію (The rule of law - верховенство права) у главі 6 розділу 2 Верховенство права, його характер та його загальне застосування. На думку Дайсі, верховенство права має три основних риси: по-перше, ніхто не може бути покараний і нести відповідальність особисто або своїм майном у разі відсутності певного порушення закону, що доведено звичайним законним способом перед звичайним судом. По-друге, будь-яка людина, незалежно від її звання та положення, підкоряється звичайним законам держави і підлягає юрисдикції звичайних судів. По-третє, правління, за допомогою права, передбачає його забезпечення через судову практику, оскільки конституція (Англії) заснована на верховенстві права, тому що загальні принципи конституції (наприклад, право свободи особи чи право публічних зібрань (мітингів)) є результатом судових рішень, які визначають права приватних осіб. Забезпечення прав приватних осіб в інших конституціях залежить від загальних принципів самої конституції [2, с. 406-412].

А. Дайсі зробив узагальнюючий висновок, що верховенство права має три значення: по-перше, це - абсолютне верховенство чи перевага звичайного права в протигагу свавілля та виключає будь-яке свавілля, прерогативу чи навіть широку дискреційну владу уряду. По-друге, державне управління тільки на підставі закону – законність і визначеність. Людина може бути покарана тільки за порушення закону, а не за щось інше. По-третє, рівність перед законом і судом. Конституційні норми є не джерелом, а наслідком прав приватних осіб, які визначаються та захищаються судами.

А. Дайсі, працюючи над концепцією “верховенства права”, фактично показав шлях її розвитку та зауважив на найважливіших складових елементах “верховенства права” – законності та судовому захисту прав людини. Автор сам зазначав, що “наша конституція (конституція Англії), є конституцією, яка створена суддями”, тому концепція А. Дайсі у подальшому знайшла свій логічний розвиток у теоретичній доктрині “природних прав”, які складають зміст цього принципу та “процесуальну форму” забезпечення та захисту закріплених конституцією конституційних прав та свобод людини [2, с. 413-416].

Згідно з ч.1 ст. 8 Конституції України, в Україні визнається і діє принцип верховенства права. За Конституцією України принцип “верховенство права” найкращим чином розкривається у ст. 3, відповідно до якої, людина, її життя і здоров'я, честь і гідність, недоторканність і безпека визнаються в Україні найвищою соціальною цінністю. Права і свободи людини та їх гарантії визначають зміст і спрямованість діяльності держави. Держава відповідає перед людиною за свою діяльність. Утвердження і забезпечення прав і свобод людини є головним обов'язком держави [1].

Визнавши людину найвищою соціальною цінністю, держава взяла на себе відповідальність забезпечувати та захищати права людини. Захист прав і свобод людини, так само як і їх обмеження, може відбуватись виключно у встановленому законом порядку. Отже, забезпечити охорону та захист порушеного права людини - це пріоритетне завдання держави, що співвідноситься із завданнями кримінального провадження, згідно ст.2 КПК, що, у свою чергу, говорить про встановлену законом правову процедуру захисту порушеного права.

Конституційний Суд України у своєму рішенні у справі за конституційним поданням Верховного Суду України щодо відповідності Конституції України (конституційності) положень статті 69 Кримінального кодексу України (справа про призначення судом більш м'якого покарання) за № 15-рп/2004 від 02.11.2004 р. дав визначення, що "верховенство права" – це панування права в суспільстві.

Верховенство права вимагає від держави його втілення у правотворчу та правозастосовну діяльність, зокрема у закони, які за своїм змістом мають бути проникнуті, передусім, ідеями соціальної справедливості, свободи, рівності тощо.

Відповідно до ч.2 ст.8 КПК, принцип верховенства права у кримінальному провадженні застосовується з урахуванням практики Європейського суду з прав людини [6].

Слід зазначити, що Європейський суд з прав людини не входить до системи судів загальної юрисдикції, але вплив його рішень щодо України визначений законом. Суди України повинні застосовувати при розгляді справ Конвенцію про захист прав, інтересів та основоположних свобод і прецедентну практику Європейського суду з прав людини як джерело права, відповідно до ст.17 Закону України "Про виконання рішень та застосування практики Європейського суду з прав людини" від 23.02.2006 року. Конвенція про захист прав, інтересів та основоположних свобод від 04.11.1950 року є частиною національного законодавства України, відповідно до ч.1 ст.9 Конституції України.

Цікаво те, що принцип "верховенство права" вважається важливим елементом безпеки у Європі. Так, Рішення Ради міністрів №7/08, прийняте в Гельсінкі у 2008 році, про "подальше зміцнення верховенства права в регіоні ОБСЄ" [4], закликає держави-учасниці зміцнювати верховенство права, в тому числі в наступних областях: незалежність правосуддя, ефективне відправлення правосуддя, право на справедливий судовий розгляд, доступ до суду, підзвітність державних установ та посадових осіб, повага верховенства права в органах державного управління, право на юридичну допомогу та дотримання прав людини в осіб, які перебувають в ув'язненні; попередження тортур та іншого жорстокого, нелюдського або принижуючого гідність поводження чи покарання; просвітницька робота та освіта в сфері верховенства права для юридичних професій та громадськості; надання ефективних засобів правового захисту та доступу до них; дотримання стандартів і практики в галузі верховенства права в системі кримінального правосуддя, а також боротьба з корупцією.

Принцип "верховенство права" також розглядався Європейською комісією за демократію через право (Венеціанська комісія) у своїй доповіді "Про верховенство права", яка була затверджена Венеціанською комісією на 86-й пленарній сесії у Венеції 25-26 березня 2011 року [5]. Метою доповіді було примирення понять "верховенство права" – "Rule of Law", "Rechtsstaat" і "Etat de droit". Верховенство права у визначенні Венеціанської комісії саме по собі є невід'ємною частиною будь-якого демократичного суспільства. І саме поняття "верховенство права" вимагає, щоб всі офіційні особи ставилися до будь-якої людини з повагою її гідності, дотримуючись принципу рівності, раціонально і на основі права, а також щоб у кожного була можливість оскаржити будь-які рішення в незалежних і неупереджених судах, якщо ці рішення є незаконними. Саме судовий розгляд має бути справедливим. Таким чином, верховенство права орієнтовано на здійснення влади і відносини між окремою людиною і державою.

У своїй Доповіді Венеціанська комісія робить висновок у пункті 69, що поняття "верховенство права" все частіше включається у національні та міжнародні юридичні документи і прецедентну практику, насамперед у прецедентну практику Європейського суду з прав людини. Верховенство права дійсно є основоположним і спільним європейським стандартом для того, щоб направляти і обмежувати здійснення демократичної влади. Ця доповідь брала увагу при розробці КПК України 2012 року.

З позиції Європейського суду, верховенство права – це така концепція, яка закладена в будь-якій статті Конвенції про захист прав інтересів та основоположних свобод від 1950 року (при цьому Європейський суд використовує не тільки терміни "верховенство права", але і "правова держава").

Прецедентна практика Європейського суду з прав людини застосовує поняття "верховенство права" до ряду питань, використовуючи формальний підхід. Це простежується як при розгляді принципу законності у вузькому сенсі цього слова, так і при розвитку різних аспектів, у тому числі процесуальних, рівності перед законом, а також належного судового розгляду та юридичної визначеності. Наприклад, у справі "Голдер (Golde) проти Об'єднаного Королівства" від 21.02.1975 року, Європейський суд у п. 34 заявив, що навряд чи можна уявити собі верховенство права при відсутності можливості доступу до правосуддя.

У справі Амуур (Амуур) проти Франції від 25.06.1996 року у п.50 Європейський суд посилається на принцип (концепцію) верховенства права в якості невід'ємної частини всіх статей Конвенції про захист прав інтересів та основоположних свобод. Загалом Європейський суд надає принципу "верховенство права" субстантивний характер, відповідно до всіх статей Конвенції, відповідно до п.23 доповіді "Про верховенство права" Венеціанської комісії.

У справі Енгель (Engel) проти Нідерландів від 08.06.1976 року у п.82 Європейський суд зазначив, що у суспільстві, де діє принцип верховенства права, покарання у вигляді позбавлення волі віднесені до “кримінальної сфери”, за винятком тих, які за своїм характером, тривалості або способом виконання не можуть вважатися такими, що завдають відчутної шкоди. Також Європейський суд зауважив, що розширене тлумачення, на якому наполягали представники держави-відповідача, “спричинило б за собою наслідки, не сумісні з ідеєю верховенства права, в якій вся Конвенція черпає своє натхнення”.

У практиці Європейського суду зустрічається чітка позиція, що “верховенство права передбачає судовий контроль над втручанням органів виконавчої влади у здійснення права особи на свободу”, та будь-яке втручання у здійснення прав людини повинно підлягати ефективному судовому контролю (“Броган (Brogan) та інші проти Сполученого Королівства”, “Клас (Klass) та інші проти Німеччини”, “Бренніган (Brannigan) проти Сполученого Королівства”, “Ван де Хак (Van de Hock) проти Нідерландів”). У своїх рішеннях у цих справах Європейський суд також зважав на особливу роль судової влади в застосуванні принципу верховенства права.

Сьогодні прецедентна практика Європейського суду щодо принципу (концепції) верховенства містить величезну кількість відповідей на питання щодо “верховенства права” та різних аспектів цього принципу. Однак, слід зазначити, що наведені приклади доводять, що доктрина верховенства права ввібрала в себе значну кількість формалізованих питань щодо законності, здійснення судами правосуддя та захисту порушених прав людини судом, наполягаючи при цьому на ефективності та доступності судової системи.

ДЖЕРЕЛА ТА ЛІТЕРАТУРА

1. Конституція України. – Верховна Рада України; Конституція, Закон від 28.06.1996 № 254к/96-ВР.
2. Дайси А.В. Основы государственного права Англии: Перевод, дополненный по 6-му английскому изданию. Введение в изучение английской конституции / Дайси А.В., проф. Оксфорд. ун-та; Под ред.: П.Г. Виноградов, проф.; Пер.: О.В. Полторацкая. – 2-е изд. – М.: Тип. т-ва И. Д. Сытина, 1907. – 707 с.
3. Статут Ради Європи. – 5 травня 1949 року.
4. Решение № 7/08 дальнейшее укрепление верховенства Закона в регионе ОБСЕ. – МС.ДЕС/7/08 Организация по безопасности и сотрудничеству в Европе 5 декабря 2008 года. Совет министров Хельсинки, 2008 год. – Original: ENGLISH
5. Доклад о верховенстве права утвержденный Венецианской комиссией на 86-й пленарной сессии (Венеция, 25-26 марта 2011 года).
6. Про виконання рішень та застосування практики Європейського суду з прав людини. – Відомості Верховної Ради України (ВВР), 2006, №30.

СЕКЦІЯ: МИСТЕЦТВОЗНАВСТВО

*Марія Маркович
(Тернопіль)*

СУЧАСНІ ОСВІТЛЮВАЛЬНІ ПРИЛАДИ В ДИЗАЙНІ ЛАНДШАФТУ

Сквери та парки є важливою складовою інфраструктури міста. Глибокий зв'язок проблем навколишнього середовища та економічного розвитку ніде не виявляється так яскраво, як у великих містах. Численні дослідження доводять, що міські парки та сквери сприяють моральному вихованню людей, надають їм можливості для повноцінного сімейного відпочинку, позитивно впливають на стан здоров'я. У темний період часу важливою складовою парків, скверів і бульварів є штучне освітлення території зелених насаджень.

Прикладну спрямованість вивчення проблем світлової архітектури знаходимо у роботах Гусева М. М., Макаревича В. Г., Дамського А. І., Волоцького М.В. та інших авторів.

Питання формування світло-кольорового середовища розглядаються в роботах Щепеткова М. І., Сфімова А. В. Автори розглядають світло-кольорове середовище, як новий засіб підвищення художньої виразності міста.

Актуальність дослідження результатів світлового дизайну об'єктів садового-паркового мистецтва, з точки зору сучасних освітлювальних приладів, зумовлена зростанням вимог до якості предметного середовища, зокрема світло-колірного.

Штучне освітлення повинне відповідати різним вимогам, таким як:

- безпека,
- захищеність,
- орієнтація,
- своєрідність,
- атмосфера,
- видовищність.

Сучасне міське освітлення – один з основних інструментів для створення власного іміджу і залучення клієнтів [1, с. 67]. Використовувані для цих цілей вуличні освітлювальні прилади можна умовно розділити на три категорії:

- світильники загального вуличного освітлення;
- архітектурне підсвічування;
- zenітні прожектори.

Перша категорія не потерпіла різючих змін, якщо не вважати розмаїтості зовнішніх форм і застосування різних типів ламп, наприклад, вуличні світлодіодні світильники, а також автономні світлодіодні світильники.

Друга категорія приладів зробила у своєму розвитку помітний стрибок і перейшла на новий якісний рівень. Виразилося це в появі приладів, начинених найсучаснішою електронікою і високоякісною оптикою. Вони мають високу потужність (від 150 до 4000 Вт), працюють на газорозрядних лампах, які мають вищу колірну температуру, ніж галогенні, з'явилися абсолютно несхожі за принципом дії на інші світлодіодні пристрої. Крім цього, на виході одержуються будь-які кольори (теоретично, до 16 млн. відтінків) завдяки застосуванню колірного міксеру. Відбувається це шляхом змішання трьох основних складових – cyan, magenta, yellow (CMY) [2, с. 23]. Такі прилади, як правило, мають ще й диммер (пристрій регулювання яскравості) і мають ручне або дистанційне фокусування. Працюють за заздалегідь закладеною програмою, що перебуває або у вбудованому контролері, або в зовнішньому пульті керування й можуть поєднуватися в синхронно працюючі групи.

Прилади третьої категорії – zenітні прожектори – окрема група освітлювального устаткування, тому що вони, зазвичай, виступають як орієнтир позначення якого-небудь місця. Zenітний прожектор – це прилад, що володіє одним або декількома потужними променями. Його потужність коливається в межах від 575 до 4000 Вт. Робота їх полягає в переміщенні променів по одній або двох осях і обертанні пучка променів навколо своєї поздовжньої осі в багатопромених приладах.

Для створення художнього образу об'єкту або цілого ансамблю у вечірній час доби архітектор і світлотехнік мають набір таких технічних прийомів:

- загальне освітлення, що заливає;
- локальне освітлення;
- фасади, що світять;
- силуетне освітлення;
- світлова графіка;
- люмінаційне освітлення;
- контурне освітлення;
- ландшафтне освітлення;
- динамічне освітлення.

При освітленні досить великих площ протяжних елементів будинків і споруд, а також для одержання

світлових акцентів на об'єктах, використовують прожектори гостронаправленої дії.

За допомогою силуетного освітлення досягається необхідний контраст між затемненими скульптурними або архітектурними елементами і їхніми композиціями.

Світлова графіка передбачає розташування на фасадах освітлювальних приладів, що утворюють характерний світлографічний малюнок у вигляді світних точок, плям, пунктирних або суцільних світлових ліній. Вони відрізняються підвищеною контрастністю й зоровою активністю, особливо при використанні динамічних режимів роботи джерел світла.

Люмінаційне освітлення – декоративне освітлення за допомогою гірлянд і світлових шнурів з кольоровими джерелами світла (ДС) малої потужності або світлодіодами. Люмінаційне освітлення застосовується для створення протяжних форм і прикрас на мостах, естакадах, вулицях.

Контурне освітлення використовується для виділення основних архітектурних деталей будинку і споруди. Такі установки виконуються з використанням традиційних декоративних гірлянд і світлових шнурів, стаціонарно змонтованих на фасаді об'єктів. У якості ДС у гірляндах і шнурах використовують малопотужні лампи розжарення (ЛР) або світлодіоди.

Ландшафтне освітлення – це декоративне й функціональне освітлення зелених насаджень, елементів ландшафту та благоустрою. До технічних засобів ландшафтного освітлення відносяться декоративні опори з кронштейнами, світильники, малі архітектурні форми [2].

Найбільш поширеними сьогодні вважаються напрямки по роботах з ландшафтним дизайном – озеленення дачної ділянки, благоустрій прибудинкової території, професійні дизайн-проекти з вуличного освітлення ділянки [5, с. 51]. Професійно підібрані світлові групи (ландшафтні світильники) можуть підкреслити особливості, або, навпаки, приховати які-небудь дефекти рельєфу. З точки зору функціональності освітлення ділиться на заливаюче, загальне і декоративне.

Заливаюче освітлення в ландшафтному дизайні використовується для забезпечення рівномірного освітлення ділянки. Як правило, це лампи денного світла, з м'яким холодним світлом. Даний вид ландшафтного освітлення передбачає розміщення прожектора заливаючого світла на високих опорах. Ліхтарі служать для загального освітлення під'їзних доріг, спортивних майданчиків на території ділянки. Можна виділити дві групи таких світильників в залежності від розподілу світлового потоку.

До першої відносяться ліхтарі, які світять навколо себе, тобто світловий потік розподіляється навколо джерела світла. Друга група – світильники з відбитим, спрямованим світлом. Вони розподіляють світло рівномірно і світять конкретно на те місце, яке потрібно освітлити.

Загальне освітлення ділянки буває розсіяним, маркувальним, супроводжуваним. Відмінності між цими групами ландшафтного освітлення невеликі: розсіяне освітлює лише деякі площі, незначно «полегшуючи» пересування по ділянці, маркувальне ж, навпаки, взагалі не освітлює всю площу – як правило, для його створення застосовуються тротуарні ландшафтні світильники, вмонтовані в садові доріжки. Основне завдання якого – створювати різні візуальні ефекти, наприклад, виділяти доріжки для пішоходів, створювати світловий контур, позначати напрямку руху. Для досягнення перерахованих вище цілей використовується «болларди» (півметрові стовпчики), «рік» (бруківка що світиться). А ось супровідне освітлення використовують для створення декоративного ефекту - їх фактичною функцією є висвітлення доріжок, сходинок, ділянок, підірних стінок, водойм. Найголовніше, щоб ці освітлювальні прилади були захищені від механічних впливів.

Декоративне ж освітлення покликане забезпечити красу в садово-парковій зоні, тому ландшафтні дизайнери, які планують благоустрій садово-паркової території, вважають його кращим за два перші види. Цей вид освітлення створює певні світлові ефекти – відблиски при підсвічуванні водойм і ставків, оформлення дерев за допомогою світлових гірлянд, використання фасадного підсвічування.

Освітлення малих архітектурних форм і рослинності – найбільш ефективний прийом. У цьому випадку мова йде про використання двох і більше основних джерел освітлення: конкретний об'єкт висвітлюється, як мінімум, із землі і зверху. В останньому випадку необхідно застосовувати такі освітлювальні прилади, які не завдають ніякої шкоди рослинам. А в процесі освітлення малих архітектурних форм найкраще використовувати асиметричні прожектори, вбудовані в землю [5, с. 92]. Головна вимога до такого освітлення – прилади такого типу повинні бути замасковані і не кидатися в очі.

Також у ландшафтному освітленні велике значення має підсвічування окремих зон. Залежно від джерела світла воно поділяється на:

- верхнє підсвічування – тобто, для того щоб виділити з темряви ділянку або об'єкт, необхідно монтувати джерело світла над ним;
- нижнє підсвічування – джерело світла дає висхідний освітлювальний ефект, який розсіюється. Він монтується на одному рівні із землею;
- точкове підсвічування – застосовується, щоб акцентувати увагу на конкретних об'єктах ландшафтного дизайну, а також архітектури парків;
- дифузне підсвічування – використовується для освітлення великих ділянок, створюючи над ними розсіяне і м'яке світлове поле.

Основні принципи проектування ландшафтного освітлення:

- на пішохідних доріжках рівні освітленості мають становити не більше 5 лк;
- передній план повинен бути слабо освітлений або не освітлений взагалі, щоб не відволікати увагу від освітлених елементів ландшафту;
- кожен вид зелених насаджень і малих архітектурних форм вимагає відповідного прийому освітлення (заливаючого, локального силуетного);
- віддалена група дерев або високих чагарників служить, як правило, слабким фоном для основних елементів ландшафту (фонтани, скульптури, альтанки, малі архітектурні форми). Рекомендоване співвідношення яскравостей фону та об'єктів ландшафту 1:10;
- освітлений об'єкт (або група об'єктів) може бути видний з однієї або декількох точок спостереження, при цьому в поле зору спостерігача не повинні попадати яскраві ДС;
- у рекреаційних зонах не рекомендується застосовувати газорозрядні лампи високого тиску, що мають низький індекс передачі кольору, за виключенням підсвічування дерев з пожовклим листям в осінній період. У святковому режимі можливе застосування освітлювальних приладів (ОП) з різноспектральними ДС.

Отже, можна зробити висновок, що світлотехніка сьогодні – важливий компонент організації середовища перебування сучасної людини. Правильно спроектоване освітлення площ і вулиць – це не тільки комфорт і безпека людей у темний час доби, але й потужний інструмент у руках інженера, що дозволяє моделювати різні аспекти естетичного сприйняття навколишнього середовища. Сприйняття ландшафтного дизайну ввечері і вночі повністю залежить від освітлення.

Вибір прийому освітлення залежить від містобудівної ситуації, характеру об'єкту, його призначення, можливостей розташування освітлювальних приладів, умов адаптації спостерігачів, творчого задуму автора, техніко-економічних можливостей.

ДЖЕРЕЛА ТА ЛІТЕРАТУРА

1. Владимиров В.В. Инженерная подготовка и благоустройство городов // В.В. Владимиров и др. – М.: Архитектура, 2005. – 240 с.
2. Зеленков І.А. Методика створення концепції комфортного середовища міста / І.А. Зеленков, Н.О. Вакула // Національний авіаційний університет збірник науково-практичної конференції. – 2009, С. 36-40.
3. Журнал “Архитектура. Строительство. Дизайн”. – М.: ЗАО “Архитектура. Строительство. Дизайн”. – 2006. №1. – 92 с.
4. Природне і штучне освітлення. ДБН В.2.5-28-2006. – К.: Мінбуд України, 2006.
5. Справочная книга по светотехнике / Под ред. Ю.Б.Айзенберга. 3-е изд. перераб. и доп. – М.: Знак, 2006. – 972 с.

СЕКЦІЯ: ПЕДАГОГІКА

Мар'яна Білак
(Мукачєво)

ФОРМУВАННЯ МОВНОЇ ОСОБИСТОСТІ МАЙБУТНЬОГО ПЕДАГОГА

Модернізація мовної освіти в Україні, спричинена необхідністю підвищення якості освітніх послуг, актуалізує компетентнісний підхід до навчання державної мови. В умовах гуманізації освіти важливими професійно-особистісними якостями сучасного педагога стають: переважання вищих потреб і гуманних цінностей, спрямованість на саморозвиток і самовдосконалення, творчу самореалізацію у професійній, особистій і духовній сферах життєдіяльності.

Навчальні дисципліни, спрямовані на розвиток мовленнєвої вправності, не випадково здавна є невід'ємною складовою системи освіти: майстерне володіння словом в усі часи було однією з найважливіших умов соціальної та професійної успішності педагога.

Однією з проблем при навчанні студентів вищих педагогічних закладів освіти є створення мотивації до ґрунтовного вивчення мови. Студентство повинно усвідомити визначну роль мови у житті людини, розуміти, що мовна майстерність є шляхом до професійного становлення та зростання, запорукою всебічної реалізації творчих здібностей особистості. Загальновідомим є той сумний факт, що діти ХХІ століття приділяють книзі не дуже багато уваги: нові засоби комунікації виробляють нові мовні стандарти, нову естетику мови, що вже стала об'єктом наукових досліджень [3, с. 41].

Проблемі формування мовної особистості приділено велику увагу в дослідженнях Г. Богіна, Л. Варзацької, М. Вашуленка, С. Карамана, В. Карасика, Ю. Караулова, Л. Мацько, Л. Паламар, Л. Скуратівського, Г. Шелєхової та ін. Особливо значущими є роботи, у яких розглядається сутність мовної особистості, розвиток таких її складників, як національно-мовна свідомість, мовні здібності, мовне чуття, мовний смак, мовно-ціннісні орієнтації. Разом із тим потрібно зазначити, що компетентнісний аспект формування мовної особистості недостатньо вивчений у вітчизняній лінгводидактиці.

Рівень мовної освіти завжди був і залишається визначальним у характеристиці кожної особистості. На сучасному етапі розвитку методики навчання мови, практичні дослідження спрямовані на формування мовної особистості, яка вміє комунікативно виправдано й грамотно послуговуватися мовою в різноманітних ситуаціях.

Мета статті – з'ясувати сутність поняття «мовна особистість», засоби її формування та розвитку у майбутніх педагогів.

Мова людини з неминучістю відображає її внутрішній світ, слугує джерелом знання про її особу. Більше того, «очевидно, що людину не можна вивчити поза межами мови», оскільки навіть у простих життєвих ситуаціях, важко зрозуміти, що представляє із себе людина, поки ми не почуємо, як і що вона говорить. Але також неможливо «мову розглядати у відриві від людини», тому що без особистості, що говорить мовою, вона залишається не більш, ніж системою знаків.

Поняття мовної особистості і сам термін були введені в лінгвістику в 30-х роках В. В. Виноградовим.

Розглянемо визначення поняття «мовна особистість». Це передусім свідомість, тобто носій національної свідомості, рідної мови, культури, людина, яка володіє сукупністю знань, уявлень з мови та вміє творчо використовувати їх у різних видах мовленнєвої діяльності.

Мовна особистість – індивід, який володіє сукупністю здатностей і характеристик, які зумовлюють створення і сприйняття ним текстів, що вирізняються рівнем структурно-мовної складності та глибиною й точністю відображення дійсності [1, с. 37].

Коли йдеться про формування особистості відповідно до вимог сьогодення виникає питання, якими компетенціями вона має володіти.

Якщо розглядати мовну компетенцію як узагальнене поняття інтегрованої властивості особистості, то структура цієї компетенції включає три основні блоки: власне мовні, мовленнєві і комунікативні компетенції.

Сучасна лінгвістика виділяє такі рівні мовної особистості: вербально-семантичний, лінгвокогнітивний і мотиваційно-прагматичний.

Вербально-семантичний рівень – це володіння різними мовними нормами, лінгвокогнітивний рівень репрезентує індивідуальну мовну картину світу, вихід на мотиваційно-прагматичний рівень забезпечує вільне володіння мовою у будь-якій комунікативній ситуації. Перший рівень вважається нульовим: він є базою, на якій відбувається формування мовленнєвої особистості, проте не забезпечується повноцінний прояв індивідуального досвіду у слові [1, с. 142].

Пропонуються й інші підходи до мовної характеристики особистості. Чотири типи компетенції виділяє С. Караванський: мовна, мовленнєва, соціокультурна й функціонально-комунікативна.

Мовна компетенція включає знання орфоепічних, орфографічних, лексичних, словотворчих, граматичних та стилістичних норм; мовленнєва компетенція реалізується під час аудіювання, говоріння, читання, письма.

Соціокультурна компетенція передбачає знання з національної культури, історії, економіки і т. д.

Найвагомішою, за визначенням дослідника, є функціонально-комунікативна компетенція – вміння послуговуватися мовними засобами для створення текстів різної стильової приналежності.

Формування мовної особистості студента, майбутнього педагога, на сучасному етапі є важливим завданням. Із постійним розширенням сфери функціонування української мови в суспільстві перед нами постає проблема підготовки фахівців, професійність яких визначається не тільки рівнем знань, а й умінням здійснювати науково-виробничі і службові спілкування, доцільно й ефективно використовуючи рідну мову: від приватного спілкування – до спілкування на державному рівні, керуючись у мовній поведінці певними нормами та правилами мовного етикету [2, с. 4].

Складові мовної особистості студента включають:

- ✓ мовну компетенцію (обізнаність з мовою: мовними одиницями, їх виражальними можливостями), тобто знання мови; володіння мовними уміннями й навичками);
- ✓ мовленнєву компетенцію (уміння використовувати мовні засоби, адекватні меті спілкування), тобто володіння мовленнєвими уміннями й навичками;
- ✓ предметну компетенцію (стосується вмінь відтворювати в свідомості картину світу – предмети, явища і взаємозв'язок між ними на основі активного володіння загальною лексикою);
- ✓ прагматична компетенція, що виявляється в здатності до здійснення мовленнєвої діяльності, зумовленої комунікативною метою свідомого вибору необхідних форм, типів мовлення, врахування ознак функціонально-стильових різновидів мовлення (опису, роздуму, розповіді);
- ✓ комунікативну компетенцію, що в широкому розумінні передбачає уміння спілкуватися з метою обміну інформацією [3, с. 45].

Досвід показує, що сучасні студенти, на жаль, погано володіють етикетними формулами, використовують лише деякі з них. Для того, щоб створити якісне висловлювання, а тим більше текст, стильовий різновид якого задається обставинами спілкування, потрібно не тільки знати теорію мови та мати певний лексичний запас, необхідно вміти розрізняти нюанси значення та відтінки слів, відчувати особливості слововживання. Використовуючи українську мову в окремих ситуаціях спілкування, студенти допускають ряд мовленнєвих помилок [3, с. 42].

У процесі спілкування, систематичної й цілеспрямованої роботи, студенти виховують у собі свідоме ставлення до мови, відповідальне ставлення до власного мовлення, постійно та наполегливо працюють над його вдосконаленням. Критерієм сформованості мовної особистості вважається здатність репрезентувати себе через мовлення.

Перш за все, культура професійного мовного спілкування формується на основі реалізованих на високому рівні навчальних програм: відповідних дисциплін і різних форм роботи – лекційних, практичних занять, де засвоюється термінологія – наукова і практична опора майбутнього фахівця. У межах курсу «Українська мова за професійним спрямуванням» відбувається формування мовних і комунікативних компетентностей майбутніх педагогів.

Проаналізувавши дослідження з сучасної лінгводидактики, А.Нікітіна розробила модель мовної особистості, у якій розрізняється мовна, мовленнєва, предметна, прагматична й комунікативна компетенції [3, с. 43].

На занятті з української мови зі студентами вищої школи викладач розвиває усі названі рівні мовної особистості студента. Завданням низки запропонованих далі вправ є подальший розвиток комунікативної вправності молоді, закріплення навичок усіх видів мовленнєвої діяльності та підвищення культури мовлення.

Обов'язковими на кожному занятті є вправи, спрямовані на очищення мовлення майбутніх педагогів від сумнозв'язного суржика – явища, яке знижує якість не тільки мовлення, але й думки, адже мовленнєвий та мисленнєвий процеси взаємопов'язані. Розвитку мовного самоконтролю студентів сприяє регулярне проведення “хвилинок антисуржика” (усного колективного виявлення та виправлення мовних помилок, спричинених російсько-українською інтерференцією, у запропонованих викладачем словоформах, словосполученнях, реченнях), робота за індивідуальними картками з деформованим текстом тощо [4, с. 4].

Ефективним є залучення студентів до аналізу помилок мови засобів масової інформації та реклами: самостійно аналізуючи мовне докільля студент звикає до свідомого ставлення до слова. Такий досвід надалі захистить його індивідуальне мовлення від негативного зовнішнього впливу.

Однією з ознак високої мовної культури особистості є вміння послуговуватись фразеологічним багатством рідної мови. Інформаційний простір доби глобалізації формує своєрідний культурний контекст епохи, для якого, на жаль, суто національні елементи часто є більше декоративними, ніж основоположними. Використання фразеологічних одиниць різних типів на заняттях з української мови не тільки сприяє розвитку зв'язного мовлення майбутніх педагогів, збагачує їх словник, а й створює умови для формування національно свідомої особистості. Міні-твори, твори-роздуми за прислів'ями та приказками – вид роботи, який дає майбутнім педагогам можливість творчого осмислення етичних, естетичних, філософських надбань української нації [5, с. 7].

Важливим етапом мовної освіти є формування соціолінгвістичної компетенції – здатності розуміти і продукувати мовлення в конкретному соціолінгвістичному контексті спілкування. Для досягнення цієї мети

велика увага приділяється культурологічному компоненту занять з української мови, що втілюється не лише у змістовому наповненні текстів тренувальних вправ та контрольних робіт. Активізувати увагу аудиторії, підвищити загальнокультурний рівень молоді, поглибити знання з української та світової історії та культури допомагають невеликі інформаційні повідомлення, підготовлені студентами. Прослухані повідомлення обов'язково обговорюються й аналізуються, коментується індивідуальне мовлення доповідача, розглядаються стильові особливості текстів [4, с. 5].

Складовими мовної особистості є також постійний інтелектуальний розвиток, розвиток психічних процесів: пам'яті зорової та слухової, мислення – абстрактного (понятійного) й образного (художнього), спостереження, уяви – репродуктивної (відтворювальної) й творчої, духовне багатство особистості та акумулювання мовних традицій (здатність берегти й розвивати мовні традиції народу).

Піднесенню мовної культури студентів сприяє також різнопланова робота з фаховими текстами (переклад з української мови на англійську, лексико-граматичний аналіз, укладання перекладних і тлумачних словничків тощо).

Висновок. Формування мовної особистості – це довготривалий процес, який потребує об'єднання усіх творчих зусиль та спонукає до переосмислення процесу навчання шляхом синтезу комунікативного підходу з когнітивним. Необхідна об'єднана праця науковців та викладачів з метою визначення конкретних шляхів, методів та прийомів, які сприятимуть формуванню мовної особистості кожного студента у процесі навчання рідної мови.

ДЖЕРЕЛА ТА ЛІТЕРАТУРА

1. Біляєв О. М. Лінгводидактика рідної мови : навч.-метод. Посіб. / О.М.Біляєв. – К. : Генеза, 2005. – 180 с.
2. Донченко Т. Мовленнєвий розвиток як науково-методична проблема / Т.Донченко // Дивослово. – 2006. – № 5. – С. 2–5.
3. Куварова О. К. Роль культури мовлення у формуванні мовної особистості / О. К. Куварова // Культура професійного мовлення: Матеріали регіональної науково-методичної конференції. – Дніпропетровськ: Пороги, 2006.
4. Мацько Л. Аспекти мовної особистості у проекції педагогічного дискурсу / Л. Мацько // Дивослово. – 2006. – № 7. – С.2-5.
5. Омельчук С. Формування мовленнєво-комунікативних умінь у процесі вивчення синтаксису: Лінгводидактичні аспекти / С. Омельчук // Дивослово, 2006. – №9.

*Тетяна Горобець
(Переяслав-Хмельницький)*

ФОРМУВАННЯ У ДІТЕЙ СТАРШОГО ДОШКІЛЬНОГО ВІКУ ЦІННІСНОГО СТАВЛЕННЯ ДО ПРИРОДИ ЗАСОБАМИ НАУКОВО-ХУДОЖНІХ ТВОРІВ ПИСЬМЕННИКІВ-ПРИРОДОЗНАВЦІВ

*Світ, що оточує людину, – це, насамперед, світ природи
з безмежним багатством явищ, з невичерпною красою.
У природі вічне джерело прекрасного.
Природа – благодатне джерело виховання людини.
В.Сухомлинський*

Актуальність дослідження. На сучасному етапі розвитку української державності одним з головних завдань, поставлених суспільством, є прилучення підростаючого покоління до соціально значимих етичних цінностей.

Формуванню ціннісного ставлення до природи як певного рівня еколого-естетичної культури особистості, в першу чергу, сприяє цілеспрямоване, систематичне, особистісно зорієнтоване виховання. Його основою є синтез екології та естетики. Суть цього полягає в тому, що особистість пізнає природу, взаємозв'язки в ній через опанування естетичних еталонів, які значаться загальними законами краси: закон гармонії, пропорційності, ритму та міри (В.Корнієнко).[4]

Аналіз досліджень і публікацій. Вагоме значення художньої літератури у розвитку і вихованні дітей дошкільного віку, формуванні у них моральних та етичних почуттів підкреслено в роботах А. Арушанової, Г. Беленької, А.Богущ, Н. Богданець-Білокаленко, Н. Гавриш, Н.Луцан, О. Монке, О. Саприкіної, Е. Тихєвої та ін. Дослідники проблеми виховання ціннісного ставлення особистості до природи (А.М.Кочергін, Ю.Г.Марков, М.Г.Васильєв, Н.Б.Ігнатівська, Т.Б.Баранова та ін.) вважають, що виховати ціннісне ставлення до природи можна за умови залучення особистості до такої перетворювальної діяльності, яка, окрім всього, оптимізує взаємовідносини людини і природи. Проте недостатньо вивченою залишається проблема формування у дітей

старшого дошкільного віку ціннісного ставлення до природи засобами науково-художньої літератури письменників-природознавців.

Ураховуючи актуальність проблеми, її недостатню розробленість в теорії та практиці дошкільної освіти, труднощі практичного рішення, було обрано тему дослідження: **Формування у дітей старшого дошкільного віку ціннісного ставлення до природи засобами науково-художніх творів письменників-природознавців.**

Виклад основного матеріалу: Дослідження було спрямовано на розробку методики формування у дітей старшого дошкільного віку ціннісного ставлення до природи засобами науково-художньої літератури письменників-природознавців. Експериментальна робота дала змогу зробити наступні висновки:

Теоретичними основами розвитку у дошкільників ціннісного ставлення до природи засобами науково-художньої літератури є наукові положення про систему цінностей та відношень особистості, а також усвідомлення педагогом ролі творів природознавчого змісту у вирішенні цієї проблеми. *Ціннісне ставлення дітей до природи* визначаємо як цілісне ставлення до дійсності під впливом її краси, емоційної привабливості, виражається у пізнавальному та емоційному ставленні дошкільників до предметів та явищ природи, умінні дати їм оцінку, активному прагненні до ціннісно-екологічної діяльності.

Сутність ціннісного ставлення до природи розуміємо як здатність сприймати естетичні властивості природи та оцінювати їх, проявляти бережливе, гуманне ставлення при безпосередньому спілкуванні з нею та в ціннісно-екологічній діяльності виражати своє ставлення до природи. Успішне вираження проблеми забезпечується врахуванням закономірностей вікових особливостей дітей, їх високою сензитивністю до краси природи, здатністю емоційно відгукуватися на її вияви, брати посильну участь у діяльності еколога - естетичного характеру.

Науково-художні твори для дітей розглядаємо як різновид дитячої пізнавальної літератури, у якому пізнавальна інформація подається дітям за допомогою сюжету і художнього образу. Основне завдання таких творів полягає в розвитку пізнавального інтересу в дітей, вихованні розумової активності, в тому, щоб привернути увагу до навколишнього світу, світу природи, викликати запитання.

Експеримент показав недостатній рівень сформованості у дітей старшого дошкільного віку ціннісного ставлення до природи. Це обумовлено такими *причинами*: в дошкільних навчальних закладах робота з формування у дітей ціннісного ставлення до природи проводиться несистематично (перевага надається проблемі підготовки дітей до школи, патріотичному вихованню, формуванню навичок безпеки життєдіяльності та валеологічних навичок); недостатньо методичних рекомендацій щодо формування у дітей ціннісного ставлення до природи; не вистачає сучасної україномовної науково-художньої літератури природознавчого змісту; слабка взаємодія ДНЗ з батьками з питання формування у дошкільників ціннісного ставлення до природи.

Експериментальне дослідження дозволило розробити методику формування у дітей старшого дошкільного віку ціннісного ставлення до природи засобами науково-художньої літератури письменників-природознавців, яка обіймала три *етапи*: *емоційно-чуттєвий* (спрямований на організацію сприймання дітьми природи в процесі безпосереднього спілкування з нею з метою накопичення естетичних вражень, засвоєння дітьми еталонів естетичного в природі, збагачення досвіду дітей елементарними еколога - естетичними знаннями, від яких залежить глибина та якість сприйняття об'єктів природи, здатність переживати та оцінювати їх красу); *літературно-пізнавальний* (спрямований на ознайомлення дітей з художнім жанром «природознавча література»); організацію активного аудіювання творів природознавчого змісту, розуміння засобів художньої виразності; формування навичок аналізу емоційно-образного змісту твору, розвиток співпереживання (емоційного відгуку) на природу; *ціннісно - діяльнісний* (спрямований на організацію екологічно доцільної поведінки дітей в природі; гуманного, турботливого ставлення до природи).

Ефективними *методами* формування у дітей старшого дошкільного віку ціннісного ставлення до природи були такі: словесні (розповіді вихователя про природу, причинно-наслідкові зв'язки в ній; пояснення сутності ціннісного ставлення до природи; розповіді вихователя про художній жанр «природознавча література», про письменників-природознавців; читання художніх творів природознавчого змісту; бесіди за змістом природознавчих творів); наочні (спостереження за об'єктами та явищами природи, розглядання ілюстрацій; спостереження за поведінкою людей в природі, їх емоціями від споглядання явищ природи; розгляд репродукцій картин в жанрі «пейзаж»); практичні (еколога-психологічні етюди; досліди; дидактичні ігри; естетично-оцінювальна та практична діяльність).

Експеримент дозволив встановити, що дієвими *організаційними формами* роботи щодо формування у дошкільників ціннісного ставлення до природи засобами природознавчих творів є такі: екскурсії-подорожі до природних об'єктів з найбільшою кількістю прикмет пори року, естетичних якостей природи; заняття з екологічного виховання; заняття з ознайомлення з навколишнім середовищем; заняття з художньої літератури; інтегровані заняття (читання художніх творів, музика, природа; читання художніх творів, природа, образотворча діяльність; читання художніх творів, природа, безпека життєдіяльності); екологічні свята та розваги; свята народного календаря.

Визначено *педагогічні умови* ефективного формування у дітей старшого дошкільного віку ціннісного ставлення до природи, а саме: використання науково-художньої літератури природознавчого змісту як засобу

пізнання естетичної цінності природи при його взаємодії з іншими факторами еколого-естетичного виховання, насамперед з природою, формування ціннісного ставлення до природи; розвиток інтересу дітей до природи та художніх творів природознавчого змісту; мотивація екологічно доцільної поведінки та діяльності дітей в природі; урахування між предметних зв'язків у процесі формування в дітей старшого дошкільного віку ціннісного ставлення до природи; організація різних емоційно насичених видів діяльності для формування ціннісного ставлення до природи (дослідницько-експериментальна; літературно-мовленнєва; зображувальна; праця в природі тощо); поетапність, системність та послідовність формування ціннісного ставлення до природи в дошкільному навчальному закладі; координація роботи з батьками; педагогічна майстерність вихователя, його ерудиція в галузі науково-художньої літератури природознавчого змісту.

Дослідно-експериментальне навчання дало змогу визначити такі *критерії* та *показники* рівнів сформованості у дітей старшого дошкільного ціннісного ставлення до природи, а саме: *когнітивно-інформаційний критерій* з показниками: розуміння дітьми поняття «природа», «ціннісне ставлення до природи», наявність інтересу у дітей до природи; розуміння дошкільниками ціннісного значення природи для людини та особливостей ціннісного ставлення до неї; розуміння дітьми причинно-наслідкових та часових зв'язків у природі. Усвідомлення необхідності дотримання правил і норм поведінки у природі; *поведінково-емоційний критерій* з показниками: наявність у дошкільників (позитивного чи негативного) ставлення до природи; бажання доглядати за тваринами і рослинами; дотримання дітьми правил і норм поведінки в природі; емоційне ставлення дітей до природи: настроїв (бадьорий, спокійний, пригнічений), позитивні емоції (радість, захват, довіра, симпатія), негативні (сум, тривога, страх); *літературно-пізнавальний критерій* з показниками: Уявлення дітей про жанр «природознавча література»; розуміння понять «письменники-природознавці»; знання дітьми імен письменників-природознавців та; зацікавленість дітей творами про природу.

Порівняльний аналіз рівнів сформованості ціннісного ставлення до природи у дітей експериментальної та контрольної груп засвідчив відчутні позитивні зміни, що відбулися під впливом навчання у дітей експериментальної групи. Так, якщо до початку експериментального навчання до високого рівня сформованості у дітей ціннісного ставлення до природи не було віднесено жодної дитини ні в експериментальній, ні в контрольній групах, то після експерименту високого рівня досягли тільки діти ЕГ (+23%). В КГ високого рівня не досягнула жодна дитина. До початку навчання на середньому рівні сформованості умінь перебувало 46,1% дітей ЕГ та 44,4% дітей КГ. Після формувального експерименту середнього рівня досягнули 61,6% дітей ЕГ (+15,5%) і тільки 48,2% дітей КГ (+3,8%). Зменшились показники низького рівня у дітей ЕГ. Так, якщо до початку навчання на цьому рівні перебувало 38,5% дітей ЕГ, то після навчання –15,4% (-23,1%). У КГ на початку експерименту на низькому рівні перебувало 40,8% дошкільників, після проведення дослідної роботи – 44,4% (-3,6%). Після дослідного навчання в ЕГ не залишилося дітей, які були віднесені до окремої групи (-15,4%). У КГ залишилися діти, яких було віднесено до окремої групи (7,4%).

Висновок. Здійснене дослідження не вичерпує всіх його аспектів. Подальшого вивчення потребує проблема комплексного використання різних видів мистецтв як засобу формування у дітей старшого дошкільного віку ціннісного ставлення до природи, над якою ми працюватимемо в нашому наступному дослідженні.

ДЖЕРЕЛА ТА ЛІТЕРАТУРА

1. Бех І. Д. Формувати у дитини почуття цінності іншої людини. / І. Бех // Педагогіка толерантності. – 2001. – № 2 (16). – С. 16-21.
2. Біла І. Вчимо дивитися, бачити й творити / І. Біла // Дошкільне виховання. – 2004. – № 4. – С. 14-18.
3. Боришевський М.Й. Духовні цінності як детермінанта громадянського виховання особистості / М.Й. Боришевський // Цінності освіти і виховання. – К., 1997. – С. 21-25.
4. Глухова Н. Емоційне спілкування дитини з природою як умова творчого осягнення світу / Н. Глухова // Дошкільне виховання. – 2001. – № 10. – С. 8-9.
5. Глухова Н. Стан довкілля – турбота кожного із нас / Н. Глухова // Дитячий садок. – 2004. – № 25-26. – С. 44-49.
6. Дорога в дивосвіт (екологічна стежина, екологічні ігри) // Дитячий садок. – № 37. – С. 24.
7. Досвід екологічного виховання в ДНЗ // Бібліотека вихователя дитячого садка. – 2005. – № 1-2. – С. 12.
8. Лисенко Н.В. Еко-Око: Дошкільник пізнає світ природи: навч.-метод. посібник / Н.В.Лисенко. – К. : Видавничий дім «Слово», 2015.

Науковий керівник – кандидат педагогічних наук, доцент Н.В.Харченко

КОГНІТИВНИЙ АСПЕКТ ВОКАЛЬНОЇ НАУКИ

Стосовно науки вокалу можна говорити про наукову теорію організації вокальної фонації – з одного боку, і про вокальну педагогіку та дієві методи передачі відповідної інформації учневі в процесі навчання – з другого.

Кожний з нас регулярно відчуває, як із розвитком сучасних технологій пришвидшується темп життя. Час, який вивільняється від подолання рутинних перешкод, використовується в тому числі і для розвитку науки. З'являються нові її відгалуження, нові здобутки, нові відкриття. Розвиток техніки породжує кібернетику як науку про пошук шляхів створення штучного розуму. Прискіпливе вивчення для потреб кібернетики властивостей роботи мозку призвело до відкриття закону **моделюючого характеру рефлексорної діяльності**, що є компетенцією нейрофізіології. Розвиток нейрофізіології досліджує глибинні процеси у функціонуванні інтелекту: знання про умовні рефлекси та динамічний стереотип академіка Павлова уточнюються теорією функціональних систем академіка Анохіна, а внук Анохіна продовжує удосконалення знань про роботу центральної нервової системи людини досягненнями у новому відгалуженні науки про знання – когнітології, фіксуючи в словнику наукових термінів такі поняття як когнітом та нелінійна асоціативна пам'ять.

На тлі інтенсивного розгортання знань повстає потреба у пошуку нових методів навчання – тобто якісних **способів інформативності** викладацької праці. Інформатика дарує викладачам будь яких дисциплін поняття алгоритму, і це дозволяє інтегрувати навчальні навички з необхідною кореляцією окремих компонентів.

Вокальна наука, основні позиції якої повстали у минулих століттях, не має права лишатися осторонь наукового прогресу. Сучасні можливості вимагають пошуку істини щодо **формування вокальної емісії** із залученням широкого кола досліджень, які базуються на досягненнях суміжних та фундаментальних наук. Відповідних змін потребує й вокальна педагогіка.

В той час, коли один із сучасних корифеїв вокальної науки академік В.П.Морозов базує свою генеральну роботу [10] – 2002 – на традиційному обмеженні зони досліджень якісного вокалу: **діафрагмальне дихання – гортань – резонатори**, дослідник В.І.Юшманов трактує тіло співака як музичний інструмент (2002): *...співацьке мистецтво – при всій своїй специфічності – засноване на тих самих фізичних закономірностях і забезпечується тими ж самими функціональними можливостями людської психіки, якими кожен з нас, не задумуючись, користується у своєму повсякденні* [11, с.4].

Юшманов вважає, що вокалістові належить орієнтуватися на той професійний рівень, який *дозволяє співакові включати у фонаційний процес цілий організм та повніше використовувати свої енергетичні можливості* [11, с.13].

Ми базуємо дослідження на позиціях авторської теорії **Пластичної підтримки** (ПП) вокальної фонації, яка була побудована із застосуванням широкого кола фундаментальних і сучасних наук (в тому числі біомеханіки, інформатики, кібернетики, нейрофізіології т.ін.) та дозволила ввести в педагогічну практику продуктивний авторський **Метод мануальної орієнтації пластичної підтримки** вокальної фонації –ММОПП [6].

Теорія ПП відрізняється від традиційних («*дихання – гортань – резонатори*») інтегрованим підходом до процесу вокальної емісії, а саме: **мозок – опорно-рухова система – вокальна емісія**; тобто стверджує, що процес вокальної фонації відбувається не ізольовано в голосовому апараті, а формується пластикою цілого тіла за законами **онтогенезу**. Інтегрований підхід до вокальної емісії дозволив побачити у механізмі вокального звукоутворення систему **векторів** [3] [4], яка допомогла пояснити наявність значної кількості вокальних проблем; за її допомогою з'явилася можливість висунути нову версію утворення вокального імпедансу [5]. Теорія ПП відкрила спосіб рішення традиційного зламу реєстрів, для чого автором ПП було запроваджене інтегруюче поняття **резонаторного рефлексору**.

Цей базовий підхід дозволяє **розуміти механізми керування**, з одного боку – якістю вокального продукту **виконавцем**, а, з другого боку – **педагогові** усвідомлювати фактори впливу на виховання вокального голосу учня.

Теорія ПП вокальної фонації була побудована із застосуванням Теорії функціональних систем П.К.Анохіна.

Науковими попередниками П.К.Анохіна були І.М.Сеченов, який започаткував фізіологічну школу, та І.П.Павлов – творець науки про вищу нервову діяльність. Таким чином здобутки нейрофізіології розвинулися від розуміння утворення **динамічного стереотипу** до розуміння утворення **функціональної системи**. Продовжувачем нейрофізіологічних досліджень діяльності мозку став онук П.К.Анохіна академік К.В.Анохін, який розробляє свої новації із застосуванням **когнітології** – науки про змісти, закладені до інформації, та про здатності людини розшифровувати ці змісти і використовувати їх у подальшій життєдіяльності.

К.В.Анохін запропонував розширити класичну теорію функціональних систем введенням ряду понять, а саме – **«нелінійна асоціативна пам'ять»** та **«когнітом»** – як сукупності усіх зв'язків мозку. Цей підхід

дозволяє увияти, яким чином перекриття різних систем індивідуального досвіду здатні вести до процесів категоризації.

В нашому аспекті такою категоризацією слід вважати **становлення стабільних параметрів пластичної підтримки вокальної фонації**. Пластична підтримка вокальної фонації, як і будь яка фізично-рухова дія, підпорядковується фундаментальним законам фізики, прискіпливо дослідженим біомеханікою, забезпечується опорно-руховою системою співака з урахуванням сил гравітації та необхідністю стійкого векторного балансу. Такий базовий підхід до організації вокальної емісії дозволяє співаку-виконавцю академічного плану дотримувати оптимальну якість вокального продукту.

У вокальній педагогіці завданням викладача є формування в учня таких стабільних параметрів ПП, які дозволять йому стати виконавцем.

Розглянемо, яким чином можна застосувати досягнення когнітології у вокальній теорії та виконавській і педагогічній практиці.

Когнітологія сформувалася внаслідок розвитку **кібернетики**, а саме – інженерної дисципліни, відомої як штучний інтелект. На межі 1960-1970-х років у штучному інтелекті виникло розуміння того, що **інтелектуальні процеси людини, моделюванням яких займається штучний інтелект**, не можуть бути зведеними, як здавалося спочатку, до «універсальних законів людського мислення»: більшість інтелектуальних завдань вирішується людиною не у вакуумі та не з чистого листа, а **з опорою на наявні в неї знання**, а деякі найважливіші інтелектуальні завдання, а саме – розпізнавання образів та розуміння природномовного тексту, без спирання на знання взагалі не вирішуються.

Знання людини, набуті в процесі онтогенезу, зберігаються її мозком завдяки **пам'яті**. Досліджено, що в мозку утворюються сліди – відображення того, з чим людині доводилося стикатися в житті: різноманітні події, поведінка своя та інших людей, емоції, знання, вміння. Усе це не зникає безслідно, а зберігається в мозку у вигляді пам'ятних слідів. Це *сліди нервових процесів*, що минули, але збереглися в корі великих півкуль головного мозку. Саме в такий спосіб виникає та *індивідуальна ознака особистості*, яку К.В.Анохін визначає як **когнітом**.

Отож, **на які знання має спиратися майбутній співак**, який, звісно, не може мати **власного досвіду** з академічного способу співу? Побудова навчального процесу базується на вокальному досвіді викладача.

Вокальний досвід педагога складається:

1. з тої бази, яку він одержав в процесі навчання;
2. з власного виконавського досвіду;
3. з тих висновків, яких він дійшов в процесі аналізу власного та чужого досвіду.

Розглянемо окремі позиції професійного досвіду викладача вокалу.

1. Проблеми, з якими стикається вокальна наука, не в останню чергу породжуються системою освіти, що базується на закладанні певного обсягу знань до мізків учня, а не на навчанні способів **пошуку знань**. Голова учня, наче звичайна ємність, до верху заповнюється догматичною інформацією, яка поглинає цілий (або майже цілий) об'єм оперативної пам'яті і позбавляє мозок здатності адекватно реагувати на зовнішні сигнали та подразники.

Ось що з цього приводу пише дослідник: *«На одній з важливих конференцій в університеті я дійшов думки, що освітні заклади створені, щоби показати сучасним студентам, що було раніше, ознайомити їх з раніше накопиченими знаннями, але інформація, яка при цьому може бути потрібна, знаходиться на відстані витягнутої руки. І тому університетам належить вчити мистецтву володіння інформацією, мистецтву мислення, мистецтву спілкування, мистецтву менеджменту і т.ін.»* [2]

Навчальні плани учбових закладів є рутинними та значно відстають від розвитку науки. Викладач, знання якого повстали на догмах застарілих теорій, несе в собі небезпеку тиражування таких знань. Практика показує, що, на жаль, цих прикладів більшість: далеко не кожний здатен наважитися ревізувати базові теорії.

2. Власний виконавський досвід може бути позитивним та негативним, тривалим та нетривалим.

Позитивний досвід – результат успішної виконавської кар'єри. Успішністю в даному випадку слід вважати не лише поодинокі більш-менш численні овації чи дифірамби шанувальників, які інколи можуть ховати підступність. Важливо враховувати такі об'єктивні показники, як працездатність, стабільність, здоровий стан голосового апарату, тривалість сценічного віку і навіть, зрештою, суб'єктивну професійну комфортність.

Тривалий позитивний досвід є більш об'єктивним, ніж нетривалий, тому що базується не на окремих емоційних сплесках, а являє собою стійкий фундамент для власних виконавських переконань.

Негативний досвід досконало вчить виконавця-аналітика, чого не треба робити. Це – важливо, але це ще не є достатнім знаряддям для переходу до педагогічної практики. Негативний досвід рідко буває тривалим – швидше він може бути епізодичним, якщо повстав внаслідок випадкових обставин, або фатальним, коли через недоліки (навчені або спонтанно набуті) у формуванні вокального продукту співак втрачає професійну придатність.

3. Якщо співак має аналітичний спосіб мислення, він здатен збагатити свій досвід за рахунок чужого, як позитивного, так і негативного. Таке вміння піднесе його як педагога на відповідно вищий щабель.

Педагог, який не зміг реалізувати себе в якості виконавця, який не має достатнього власного досвіду, буде базувати свій викладацький процес на теоретичних знаннях, набутих під час власного навчання, тобто безкритично тиражувати традиційні способи.

Педагог, який вміє **акумулювати свій та чужий досвід**, розуміти механізми виникнення як позитивних, так і негативних наслідків вокально-емісійних зусиль, набуває потенціал, який в процесі його практики на педагогічній ниві здатний реалізуватися.

Для того, щоби реалізувати свій педагогічний потенціал, педагог має максимально донести до учня необхідну навчальну інформацію і знайти для цього оптимально доступні та продуктивні способи.

За вимогами когнітології такі пояснення підлягають певним стандартам, які, в свою чергу, підпорядковуються законам логіки.

Отже, в **який спосіб педагог вокалу може передати учневі інформацію щодо утворення якісного вокального продукту?**

Щоби відповісти на це питання, варто усвідомити всі можливі засоби, якими інформація може потрапити до свідомості та підсвідомості людини.

Передача будь-якої інформації можлива лише за допомогою **знакових систем**. Існує кілька таких систем, які використовуються в комунікативному процесі і відповідно до яких можна класифікувати засоби комунікації на **вербальні та невербальні**.

Невербальні, сенсорні, сигнали від навколишнього світу людина одержує за допомогою органів чуття. **Органи чуття** забезпечують такі основні види чутливості: зір, слух, нюх, смак, дотик, рівновагу та відчуття положення тіла у просторі.

Окрім інформації сенсорної людина як розумна істота значну частину інформації одержує **вербально** – за допомогою мови. За даними досліджень передача інформації відбувається за рахунок вербальних засобів (тільки слів) на 10%, звукових засобів (включаючи тон голосу, інтонації звуку) – на 35%, за рахунок невербальних засобів – 55%.

Таким чином людина одержує інформацію **емпіричну** (в тому числі – сенсорно-моторну) і **теоретичну** (вербально-логічну). Їх складна взаємодія обумовлює функціонування тієї чи іншої наукової дисципліни як єдиного цілого, що розвивається.

Емпіричні залежності (емпіричні закономірності) і емпіричні факти є безпосереднім базисом теорії. У структуру теоретичного знання входять шари теоретичних моделей приватного характеру, абстрактні теоретичні об'єкти, а також розвинуті наукові теорії, що включають фундаментальні теоретичні закони як головний елемент. Емпіричний і теоретичний рівні наукового пізнання взаємодіють один з одним, будучи одночасно відносно самостійними блоками наукового знання.

Які **механізми людської психіки** варто задіяти в процесі навчання? Як використати когнетом учня для адекватного спрямування його вокальної емісії?

Приймаємо за норму **використання педагогом будь яких знань учня, що лежать за межами співу**. Ця база знань, за визначенням когнітології, становитиме основу нелінійної асоціативної пам'яті (НАП), яка досліджується із застосуванням методів алгебри, ріманової геометрії, математичної статистики тощо. (Але в нас немає потреби заглиблюватися в ці науки, лише констатуємо факт існування НАП, який поширює можливості вокальної методології.)

Розвиток когнітології дозволяє запровадити **метод когнітивного моделювання**, призначений для аналізу і прийняття рішень у **погано визначених ситуаціях**. Саме таку невизначеність становить спосіб організації вокальної емісії для учня-вокаліста. **Процес навчання базується на когнітомі учня шляхом кодування викладачем навчальної інформації з подальшим ізоморфним перекодуванням її центральною нервовою системою учня в алгоритм дії, яка від учня вимагається.**

Запровадження в такий спосіб алгоритму організації оптимальної вокальної фонації є окремим виявленням загального принципу когнітивного моделювання.

Ізоморфне кодування навчальної інформації стає можливим тому, що когнітом викладача, окрім вокального досвіду, включає індивідуальний досвід його особи як біомеханічного об'єкту природи. Завдяки цьому педагог у навчальному процесі має можливість спертися на когнітом учня із застосуванням образів нелінійної асоціативної пам'яті для створення когнітивної моделі співу з парадигмою ізоморфного кодування навчальної інформації. Таким чином, в процесі формування когнітивної моделі в ЦНС учня використовується як когнітом учня, так і власний життєвий досвід викладача.

Спроектуюмо вказане вище на ланцюг: **педагог** (його особистий когнетом) – **інформація** (когнітивна модель вокального алгоритму) – **учень** (його особистий когнетом + його психофізичні властивості) – ізоморфне перекодування когнітивної моделі на базі властивостей нелінійної асоціативної пам'яті – **вокальний продукт** (належної акустичної та художньої якості).

Індивідуальний підхід, що практикується у вокальній педагогіці, зумовлюється наявністю в кожного учня як особистості власного когнітому, саме тому реверберація його психіки на вказівки педагога суцільно індивідуальна. Інформативна сутність педагогічних прийомів має бути максимально результативною та, відповідно, дискретною (що складається з окремих частин, які тісно взаємопов'язані та утворюють структурно-

функціональну єдність) і реципрокною (реципрокність – фізіологічний механізм координації діяльності нервових центрів, що забезпечує спільний регулюючий вплив на функції органів і тканин). Метод мануальної орієнтації (ММОПП) можна вважати окремим виявом методу когнітивного моделювання, коли для ізоморфного кодування використовуються тактильні відчуття та маніпуляційні образи, що повстають як аналогії з предметним світом та проєктуються з когнітому викладача на когнітом учня. Це дозволяє на рівні підсвідомості учня побудувати інтерактивний алгоритм реципрокної системи включення емісійного ланцюга дій – організації вокальної фонації.

Усвідомлення принципу когнітивного моделювання як методу вокальної педагогіки дозволить викладачам вокалу виявити креатив для кодування інформаційного матеріалу з використанням будь яких інших базових відчуттів та елементів когнітому учня, що дасть можливість побудувати концептуальний міст для відповідних емісійних починань учня.

Таким чином, **практичним завданням педагога з вокалу є формування в ЦНС учня сенсомоторної матриці, яка, відповідно до теорії ПП, становитиме основу реципрокного алгоритму вокальної емісії для утворення вокального продукту оптимальної якості. Сенсомоторна матриця повстає на базі емпірично-теоретичного досвіду педагога, який відшукує сенсомоторний відгук ЦНС учня, та спрямовано закріплює його на рівні когнітому.**

Метод когнітивного моделювання, запропонований вище, систематизує процес навчання і надає можливість досягнути найбільш якісний та стійкий результат у вокальній педагогіці.

Побудова навчального процесу базується на вокальному досвіді викладача. Педагог, який вміє акумулювати свій та чужий досвід, розуміти механізми виникнення як позитивних, так і негативних наслідків вокально-емісійних зусиль, набуває потенціал, який в процесі його практики на педагогічній ниві здатний реалізуватися.

ДЖЕРЕЛА ТА ЛІТЕРАТУРА

1. Анохин П. К. Очерки по физиологии функциональных систем / П. К. Анохин. – М. : Медицина, 1975. – 448с.
2. Боно Э. Рождение новой идеи / Эдвард де Боно [Электронный ресурс]. Режим доступа до документу: <http://www.emomi.com/history/debono/>
3. Даренська Л.М. Векторний конфлікт – підставовий чинник вокальних проблем / Л.Даренська // Науковий вісник Національної музичної академії України імені П.І.Чайковського: Музичне виконавство: стильові парадигми композиторської творчості та музично-виконавської інтерпретації, актуальні проблеми музичної педагогіки. – К., 2013. – С.231-242.
4. Даренська Л.М. Векторний конфлікт у вокальній емісії: інформаційна сутність / Л.Даренська // Науковий вісник Національної музичної академії України імені П.І.Чайковського: Музичне виконавство: стильові парадигми композиторської творчості та музично-виконавської інтерпретації, актуальні проблеми музичної педагогіки. – К., 2013. – С.242-254.
5. Даренська Л.М. Вокальний імпеданс: три версії утворення / Л.М.Даренська // Науковий вісник Національної музичної академії України імені П.І.Чайковського: Виконавське музикознавство: методологія, теорія майстерності, інтерпретаційні аспекти. – К., 2010. – Вип.91. – С.36-44.
6. Даренська Л.М. Пластика академічного вокалу / Л.М.Даренська // Науковий вісник Національної музичної академії України імені П.І.Чайковського: Музичне виконавство, кн.9 – К., 2003. – Вип.26. – С.322-334.
7. Калабин А. Управление голосом / Антон Калабин [Электронный ресурс]. Режим доступа до документу: http://www.e-reading.ws/chapter.php/1005345/17/Kalabin_-_Upravlenie_golosom.html
8. Липсина В. Внутреннее ощущение опоры / Вероника Липсина [Электронный ресурс]. Режим доступа до документу: <http://vokalizm.ru/vnutrennee-oshhushhenie-opory.html>
9. Логика объяснений [Электронный ресурс]. Режим доступа до документу: <http://cognito.borda.ru/?1-12-0-00000016-000-0-0-1201643992>
10. Морозов В. П. Искусство резонансного пения. Основы резонансной теории и техники. – М.: МГК, ИП РАН, Центр "Искусство и Наука", 2002. – 496 с.
11. Юшманов В.И. Вокальная техника и её парадоксы. Изд.второе. – СПб.: Издательство ДЕАН,2002. – 128 с.

ТЕОРЕТИЧНІ ОСНОВИ ОРГАНІЗАЦІЇ І КЕРІВНИЦТВА САМОСТІЙНОЮ РОБОТОЮ СТУДЕНТІВ У ВНЗ

Навчальний процес у вищій школі відповідно до Болонського процесу, що поступово впроваджується у вищу освіту України, має бути спрямований на підготовку освіченого фахівця, який уміє ініціативно, творчо мислити, самостійно поповнювати свої знання та застосовувати їх у діяльності.

У зв'язку з посиленням ролі самостійної роботи у навчально-пізнавальному процесі актуальною стала проблема раціональної організації самостійної роботи з урахуванням готовності до неї студентів. Вчені й педагоги-практики завжди приділяли багато уваги вивченню різних аспектів, пов'язаних із самостійною роботою. У наукових роботах В.К. Буряка, Б.Г. Єсипової, А.М. Івасишина, В.В. Луценко, П.І. Підкасистого, Н.О. Шишкіної [4, 7, 12, 13] та інших, досліджувались сутність поняття самостійної роботи, принципи її організації, розглядалися різні класифікації, вивчалися методи, форми, засоби проведення самостійної роботи, розроблялись методики планування, організації та контролю самостійної роботи.

Проблему організації самостійної роботи студентів досліджували М.Г. Гарунов, О.В. Євдокимов, С.Г. Заскалета, І.А. Шайдур та інші [5, 8, 10]. У роботах К.Б. Бабенко, О.Г. Мороза, В.С. Тесленка та інших відображені особливості організації самостійної роботи студентів на молодших курсах. Управлінням самостійної роботи студентів у позааудиторний час займалися Л.В. Клименко, В.П. Шпак та інші. Навчання студентів вмінню планувати свою пізнавальну діяльність досліджували А.А. Лошак, О.М. Козак, М.П. Красницький та інші. Системний підхід в організації самостійної роботи студентів досліджувався в роботах Г.М. Гнитецької, Л.І. Заякиної [14].

Зміни, які відбуваються нині в організації навчальної діяльності студентів, свідчать про посилення ролі самостійної роботи у підготовці майбутніх фахівців.

Питання організації самостійної роботи студентів у системі освіти постійно знаходяться в сфері інтересів дослідників. Протягом багатьох років навкруги цієї проблеми виникають наукові суперечки, в результаті яких народжуються різноманітні погляди і формуються методичні та методологічні позиції. Ці погляди не мають антагоністичного характеру, а відображають просто різні точки зору, які в цілому ряді випадків відрізняються одна від одної непринциповими якісними характеристиками.

Вивчення спеціальних наукових робіт і публікацій свідчить про досить детальний розгляд в педагогічних дослідженнях питання організації самостійної роботи в середній школі, у вищих навчальних закладах.

Є чимало підходів до визначення сутності самостійної діяльності, яка спрямована на формування творчої особистості.

Відомі науковці, а саме: Астахова О.В., Прокопенко І.Ф., Євдокимов В.І., Підкасистий П.І., Харламов І.Ф. [1, 13, 8, 12, 15] надають великого значення самостійній роботі в процесі формування особистості, розглядають основні принципи, форми, методи організації, а також облік і контроль цієї діяльності.

Так, І.Ф. Харламов підкреслює, що «...на уроках, як би гарно вони не проводились, має місце концентроване запам'ятовування, і завдання переводиться лише в оперативну пам'ять, а потрібне розосередження запам'ятовування» [15, с. 67]. Для досягнення цієї мети автор пропонує суттєво покращити самостійну роботу учнів за рахунок вдосконалення домашніх завдань. Навіть, якщо самостійна робота обмежується тільки домашнім завданням, вона повинна мати дидактичний зміст у вигляді завдання, яке формує вчитель відповідно навчальної дисципліни.

В роботах сучасних дослідників [3, с.25] зустрічаємо визначення умов, від яких залежить успіх домашньої навчальної роботи. До них відносяться:

- сформованість в учнів пізнавального інтересу до знань (ця умова забезпечується єдністю домашніх завдань та навчальної роботи на заняттях, зв'язок з життям, з практикою);
- педагогічне керівництво і контроль з боку вчителів та батьків, які виховують відповідальне відношення до виконання домашніх завдань;
- дотримання дидактичних принципів, зокрема принципу доступності навчання, а саме посиленості пропонованого домашнього завдання.

Особливої уваги заслуговують розміркування дослідників щодо місця і ролі самостійної роботи у навчальному процесі. В літературі зустрічаємо спори про те, чим же є самостійна робота: це форма організації навчального процесу, метод чи засіб навчання? За якими показниками слід визначити, відноситься чи інший вид діяльності учня в навчанні до самостійної роботи? Автор формує своє розуміння на ці питання. Зокрема підкреслюється, що в переважній більшості визначень і підходів до розкриття поняття «самостійна робота» учителю приділяється відповідне місце в керівництві цією роботою: відмічається, що вона здійснюється, якщо це необхідно, допомагає учням і контролює її результати, в той час підкреслюється, що з його сторони не повинно бути точного, сковуючого ініціативу учнів інструктування [11, с.10].

А.С. Журавська [9, с. 5] підкреслює, «під самостійною роботою ми будемо розуміти кожен організовану викладачем активну діяльність студентів, направленої на виконання поставленої дидактичної мети в спеціально відведений для цього час». Дані автори визначають дидактичні завдання самостійної роботи студентів: пошук знань, їх осмислення і закріплення; формування і розвиток практичних навичок, а також інтелектуальних, і гностичних умінь; систематизацію знань тощо. Звідси самостійна робота визначається як засіб організації навчально-пізнавальної діяльності студента.

Автор Г.В.Балл [2, с.110] в своїх дослідженнях і рекомендаціях вказує на те, що шкільні методи самостійної роботи малопридатні в вузівській системі навчання і тому студентів, з першого дня їх перебування в інституті, необхідно навчати систематично та самостійно працювати в аудиторії, в бібліотеці, щоб вони якнайшвидше оволоділи навичками самостійної навчальної діяльності.

Але і згодом, після закінчення вузу, спеціаліст повинен не тільки добре виконувати свої виробничі функції, але він повинен продовжувати своє навчання. І тому саме в вищому навчальному закладі студентам слід оволодіти методикою самонавчання для наступного самостійного опанування знаннями.

Формування умінь навчатися складаються з формування різноманітних умінь і виявлять в чіткій організації діяльності студентів, направленої на виконання різноманітних задач.

Оскільки при вивченні кожного предмета студенту важливо не тільки засвоїти навчальний матеріал, а й оволодіти культурою розумової праці, досвідом творчої діяльності, автори [2, с.210] виділяють уміння, які необхідні для опанування науковими знаннями:

- читання з різною метою (для засвоєння важливих деталей, для відповіді на запитання, для критичної оцінки, для розвитку словникового запасу, тощо);
- працювати з першоджерелами, користування книгою як знаряддям праці;
- шукати необхідну інформацію;
- користуватися довідником;
- конспектувати;
- складати картотеку і користуватися нею;
- будувати схему спостережень;
- вірно описувати процес, за яким здійснюється спостереження;
- виділяти головне;
- слухати, на слух виділяти головне;
- аргументовано висловлювати свою думку;
- коротко і стисло викладати свої і чужі думки;
- логічно мислити;
- систематизувати, класифікувати явища;
- бачити і розуміти причини і наслідки процесу виникнення і розвитку того чи іншого явища;
- аналізувати факти, робити узагальнення і висновки;
- самостійно ставити задачі та інше.

В роботах, в яких аналізується самостійна навчальна і домашня робота учнів як форма самостійної навчальної діяльності, нерідко дослідники виділяють і недоліки. Зокрема до них відносяться: напівмеханічне читання навчального матеріалу, невміння розчленувати його окремі смислові частини, невміння учнів організувати свій робочий час, перевантаження учнів домашніми завданнями [6, с.98]. Ці недоліки мають місце і в системі вищої освіти.

Підводячи підсумок аналізу досліджень у сучасній педагогічній літературі проблемам самостійної навчальної роботи студентів, можна зробити висновок:

- самостійна робота є організованою викладачем активною діяльністю студента, направленої на виконання поставленої дидактичної мети, але здійснюється без посередньої участі викладача;
- самостійна робота студентів вимагає від викладача ретельного її планування;
- створення умов ефективної організації навчальної роботи студентів припускає перш за все ґрунтовне науково-методичне їх забезпечення.

Від організації самостійної роботи багато в чому залежать результати навчання студентів та їх майбутня практична діяльність.

ДЖЕРЕЛА ТА ЛІТЕРАТУРА

1. Астахова, О.В. Трансформація соціальних функцій вищої освіти в сучасних умовах [Текст]: навч. посібник з соціології освіти для магістрантів, аспірантів, викладачем вищої школи / Олена Астахова; заг. ред. О.В. Астахової. – Х.; Знання, 1999. – 75 с.
2. Балл, Г.В. Гуманістичні засади педагогічної діяльності [Текст]: підручник / Г.В. Балл. – К.: Академія. – 1994. – 311 с.
3. Белкін, Є. – Педагогічні основи організації самостійної роботи студентів у ВНЗ [Текст]: навч. посібник / Белкін; під заг. ред. Є.Л. Белкіна. – О.: Знання, 1989. – 165 с.
4. Буряк, В. Керування самостійною роботою студентів [Текст]: / Володимир Буряк // Вища школа. –

2001. - № 4-5. – С. 48-52.

5. Гарунов, М.Г. Дидактичні основи організації самостійної роботи студентів на практичних заняттях [Текст]: / М.Г. Гарунов. – М.: МВСО СРСР, 1991. – 16 с.

6. Долженко, О.В. сучасні методи та технології навчання у технічному вузі [Текст]: підручник / О.В. Долженко, В.Л. Шатуновський. – М.: Вища школа, 1990. – 315 с.

7. Донська, Т.К. Принципи розвиваючого навчання російської мови [Текст]: навч. посібник / Т.К. Донська. – Л.: ЛГПІ, 1990. – 80 с.

8. Єсіпов, Б.П. Самостійна робота учнів на уроках [Текст]: навч. Посібник / Б.П. Єсіпов. – М.: Навч. пед. гіз., 1980. – 112 с.

9. Журавська, А.С. Організація самостійної роботи студентів сільськогосптехнікумі /на матеріалі предметів агрохімічного циклу / [Текст]: автореф. дис. ... канд. пед. наук: /13.00.04 – професійна педагогіка) / Журавська Ніна Станіславівна; Київськ. нац. аграр. унів. – Київ, 1996. 24 с.

10. Заскалета, С.Г. Організація самостійної пізнавальної діяльності студентів сільськогосподарського інституту /за матеріалами вивчення іноземних мов/ [Текст]: автореф. дис. ... канд. пед. наук: /13.00.04 – теорія і методика професійної освіти) / Заскалета Світлана Григорівна; інст. пед. та псих. проф. освіти АПН України – Київ, 2000. – 19 с.

11. Лозова, В.І. Пізнавальна активність школярів: Спецкурс із дидактики [Текст]: навч. посібник / В.І. лозова. – Х.: Знання, 1990. – 78 с.

12. Паюл, М.В. Формування самостійності учнів під час вивчення математики [Текст]: навч. посібник / М.В. Паюл. – К.: Педагогічна думка, 2000. – 204 с.

13. Підкасистий, І.Ф. Педагогічні технології [Текст]: навч. посібник / І.Ф. Прокопенко, В.І. Євдокимов; за заг. ред. І.Ф. Прокопенко. – Х.: Колегіум, 2006. – 224 с.

14. Рогінський, В. Азбука педагогічної роботи [Текст] / Віктор Рогінський. – М.: Знання, 1990. – 340 с.

15. Харламов, І. Педагогіка [Текст]: навч. посібник / Ігор Харламов. – М.: Вища школа, 1990. – 128 с.

*Ірина Дутчак
(Броди)*

ІННОВАЦІЙНИЙ ПІДХІД У НАВЧАННІ ДІТЕЙ З РІЗНИМИ ОСОБЛИВОСТЯМИ СПРИЙНЯТТЯ ІНФОРМАЦІЇ

Педагогічна професія вимагає особливої чутливості до постійно оновлюваних тенденцій суспільного буття, до сприйняття потреб суспільства і відповідної корекції освітньої діяльності, спрямованої на нововведення у сфері змісту, форм і методів навчання і виховання. Одним із шляхів модернізації освітньої системи України є впровадження інноваційних технологій навчання. Педагогічні інновації – особливі форми педагогічної діяльності і мислення, які спрямовані на організацію нововведень в освітньому просторі або процес створення, упровадження і поширення нового в освіті. [3]

Інноваційний процес в освіті – це сукупність послідовних, цілеспрямованих дій, спрямованих на її оновлення, модифікацію мети, змісту, організації, форм і методів навчання та виховання, адаптації навчального процесу до нових суспільно-історичних умов. [3]

Нововведення (інновації) не виникають спонтанно, а постають результатом системних наукових пошуків, аналізу, узагальнення педагогічного досвіду. Стрижнем інноваційних процесів в освіті є впровадження психолого-педагогічних досягнень в практику, вивчення, узагальнення і поширення передового вітчизняного та іноземного педагогічного досвіду.

Актуальність проблеми. Процес психічного розвитку дитини має ґрунтуватися на гармонійній відповідності між психофізіологічними можливостями дитини та вимогами соціуму. Тому при організації навчально-виховного процесу слід враховувати провідний канал сприйняття та опрацювання інформації. Такий підхід передбачає урізноманітнення навчальної діяльності; звільняє процес навчання та виховання від примусовості, забезпечує відсутність психологічного тиску на дітей; сприяє інформаційному збагаченню мислення та почуттів учнів; знання засвоюються набагато краще, адже методики розраховані не на запам'ятовування, а на всесторонній творчий процес пізнання світу, на постановку проблеми та пошуки її вирішення.

Мета статті – показати необхідність використання інновацій, виходячи з психологічних особливостей сприйняття інформації у дітей.

Виклад основного матеріалу. Сучасна освіта, під впливом науково-технічного прогресу та інформаційного буму, вже досить тривалий час перебуває у стані неперервного організаційного реформування та переосмислення усталених психолого-педагогічних цінностей.

Дослідники проблем педагогічної інноватики (О. Арламов, М. Бургін, В. Журавльов, В. Загвязинський, Н. Юсуфбекова, А. Ніколс та ін.) намагаються співвіднести поняття нового у педагогіці з такими характеристиками, як корисне, прогресивне, позитивне, сучасне, передове.

Запровадження інноваційних технологій слід проводити на основі знань про психологію дитини. Врахування індивідуальних психофізіологічних особливостей школярів у навчально-виховному процесі базується на дослідженнях А. Л. Сиротюк, М. Гріндера, О. В. Кочерги, А. Д. Цимбалару.

Шкільне навчання для дитини – це, в основному, процес сприйняття і засвоєння запропонованої інформації. У залежності від особливостей сприйняття і переробки інформації, дітей умовно можна розділити на три категорії:

Візуали – люди, які сприймають більшу частину інформації з допомогою зору;

Аудіали – ті, хто в основному отримує інформацію через слуховий канал;

Кінестетики – люди, які сприймають більшу частину інформації через інші відчуття (нюх, дотик та ін) і за допомогою рухів.

Чому важливо знати, яким чином учень сприймає інформацію?

На уроці вчитель може представляти інформацію дітям, використовуючи всі канали сприйняття: і зір, і слух, і кінестетичний канал. Тоді у кожного з них є шанс засвоїти хоча б частину цих повідомлень.

Якщо батьки і вчитель знають, до якої категорії належить їх учень, їм легше будувати з ним стосунки. Багато що стає зрозумілим: чому виникають проблеми з дисципліною, чому ми «говоримо різною мовою», як правильно заохочувати дитину чи робити їй зауваження і т. д. Як ми можемо розпізнати у людини провідний канал сприйняття та переробки інформації?

Візуал у розмові вживає іменники, дієслова, прикметники, пов'язані в основному із зором (дивитися, спостерігати, картина, на перший погляд, прозорий, яскравий, барвистий, як бачите і т.д.). При спілкуванні погляд спрямований вгору. Йому не заважає шум. Пам'ятає те, що бачив, запам'ятовує образами. Від візуала можна вимагати швидкого вирішення завдань. Візуалу варто дозволити мати під рукою листок, на якому він у процесі осмислення і запам'ятовування матеріалу може креслити, штрихувати, малювати і т.д. Навчати таку дитину слід, використовуючи слова, що описують колір, розмір, форму, місце розташування; виділяючи кольором різні пункти чи аспекти змісту; записуючи дії, використовуючи схеми, таблиці, наочні посібники та ін. Зауваження справить потрібний ефект, якщо похитати головою, пригрозити пальцем.

Для аудіала характерно вживання слів, пов'язаних із слуховим сприйняттям (голос, послушайте, обговорювати, мовчазний, тиша, голосний, милозвучний і т. д.). При спілкуванні погляд спрямований по середній лінії. Легко відволікається на звуки. Пам'ятає те, що обговорював, запам'ятовує, слухаючи. Від аудіала треба вимагати негайного повторення почутого ним матеріалу. Аудіалу не слід робити зауваження, коли він у процесі запам'ятовування видає звуки, ворухить губами – так йому легше впоратися із завданням. Треба спілкуватися з такою дитиною, використовуючи варіації голосу (гучність, паузи, висоту), відображаючи тілом ритм мовлення (особливо головою). Зауваження справить потрібний ефект, якщо сказати пошепки «ш-ш-ш».

Словник кінестетика в основному включає слова, які описують відчуття чи рух (схоплювати, м'який, теплий, дотик, гнучкий, добрий тощо). При спілкуванні погляд спрямований вниз. Їм важко сконцентрувати свою увагу. Пам'ятає загальне враження. Запам'ятовує, рухаючись. Кінестетиків не можна змушувати сидіти довгий час нерухомо; обов'язково давати їм можливість моторної розрядки. Запам'ятовування матеріалу у них легше відбувається під час руху. Варто спілкуватися з дитиною кінестетиком, використовуючи жести, дотики і типову для них повільну швидкість розумових процесів. Варто пам'ятати, що кінестетики навчаються за допомогою рухів; дозволяти їм програвати в ролях частини інформації. Зауваження справить потрібний ефект, якщо покласти руку на плече, поплескати по ньому.

Дитина може бути за своєю природою візуалом, і це не означає, що інші органи чуття у неї практично не працюють. Їх можна і потрібно розвивати. Чим більше каналів відкрито для сприйняття інформації, тим ефективніше йде процес навчання.

Для результативного навчання дітей різних категорій щодо особливостей сприйняття і переробки інформації, слід використовувати вітчизняний та іноземний досвід інноваційних технологій в освіті.

Для візуалів та аудіалів ефективним буде використання інформаційно-комунікаційні технології навчання.

Запровадження ІКТ – це не данина моді, а необхідність сьогодення, оскільки більшість дітей ознайомлюються з комп'ютером раніше, ніж їм це може запропонувати школа. Сучасний педагог повинен вміти працювати з новими засобами навчання заради якісної освіти.

ІКТ – сукупність методів і технічних засобів збирання, організації, збереження, опрацювання, передачі і подання інформації за допомогою комп'ютерів і комп'ютерних комунікацій.

Існують різноманітні способи застосування ІКТ в навчальному процесі, серед яких: розробка ситуаційно-рольових та інтелектуальних ігор; моделювання процесів і явищ; забезпечення дистанційної форми навчання; побудова систем контролю й перевірки знань і умінь учнів (використання контролюючих програм-тестів); створення презентацій навчального матеріалу; здійснення проектної і дослідницької діяльності учнів тощо.

Потрібно підкреслити, що використання таких технологій в освітньому процесі сприяє: підвищенню мотивації учнів до навчання; реалізації соціальної мети, а саме – інформатизації суспільства; інтенсифікації

процесу навчання; розвитку особистості учня; розвитку навичок самостійної роботи з навчальним матеріалом; підвищенню ефективності навчання за рахунок його індивідуалізації; інформування учнів; створення нової системи освіти.

Надзвичайно ефективними є мультимедійні презентації, які дозволяють подати навчальний матеріал як систему яскравих образів, наповнених вичерпною структурованою інформацією в алгоритмічному порядку.

До того ж ефективними є фрагменти наукових, документальних, навчальних фільмів, відеороликів, пізнавальних мультфільмів, анімацій, віртуальних лабораторій, розвиваючих ігор.

У світовій практиці широко застосовується скрайбінг.

Скрайбінг – новітня техніка презентації (від англ. «scribe» – створювати ескізи або малюнки), винайдена британським художником Ендрю Парком. Виступ ілюструється малюнками фломастером на білій дошці (або аркуші паперу). Створюється так би мовити «паралельний ефект», коли ми і чуємо і бачимо приблизно одне і те ж, при цьому графічний ряд фіксується на ключових моментах аудіорядом. Він є ручний і комп'ютерний.

Щоб простіше було сприймати і аналізувати будь-яку інформацію, що надходить, потрібно використовувати певні методи для її упорядкування. Англійський психолог Тоні Бьюзен для цих цілей запропонував використовувати ментальні карти або карти розуму (також їх називають картами пам'яті, картами мислення або інтелект-картами). Це передача певної інформації за допомогою ключових слів, графічних зображень, пов'язаних між собою і систематизованих. Зазвичай, це своєрідна схема на великому аркуші паперу, який фіксує величезну кількість зв'язків між різними об'єктами в розглянутій області. Така подача матеріалу має переваги перед її поданням у письмовому вигляді, оскільки виділяє тільки найважливіші образи, слова і взаємозв'язки.

За допомогою таких карт мозок людини легше сприймає інформацію, аналізує її і приймає рішення або визначає план дій.

Ментальні карти є ручними і комп'ютерними. Найбільш наближеними до ручного створення карт є програми Visual Mind і Mind Map. У них є деякі інструменти для малювання, які дозволяють створити унікальну, яскраву і виразну карту розуму.

Таймлайн – означає «хроніка». Передає послідовність подій. Показує всі етапи у вигляді стрічки часу. Такі таймлайни можна застосовувати під час фенологічних спостережень, вивчаючи пори року на природознавстві, плануючи позаурочну, позакласну роботу протягом року тощо.

Отже, ІКТ навчання найкращі для дітей візуалів та аудіалів, але якщо залучати кінестетиків до виготовлення ментальних карт, скрайбінгу, таймлайнів, презентацій, то результативність такого навчання також буде високою.

Ще одна інноваційна технологія навчання дітей-кінестетиків – інтерактивна.

Слово «інтерактив» походить від англійського слова «interact». «Inter» – це взаємний, «act» – діяти. Інтерактивний – здатний взаємодіяти або перебувати в режимі бесіди, діалогу з будь-чим (наприклад, комп'ютером) або з будь-ким (людиною). [9, с. 88] Сутність інтерактивного навчання полягає в активному залученні всіх учнів до процесу пізнання.

Інтерактивні технології – це організація засвоєння знань і формування певних вмінь та навичок через сукупність особливим способом організованих навчально-пізнавальних дій, що полягають в активній взаємодії учнів між собою та побудові міжособистісного спілкування з метою досягнення запланованого результату.

Метою таких технологій є: створення комфортних умов навчання; відчуття учнем своєї успішності, інтелектуальної досконалості; побудова продуктивного освітнього процесу.

Принципи інтерактивного навчання: активності; відкритого зворотнього зв'язку; експериментування; довіри в спілкуванні; рівності позицій.

О. Пометун і Л. Пироженко об'єднують форми інтерактивного навчання у чотири групи, залежно від мети уроку та форм організації навчальної діяльності учнів: кооперативне навчання (робота в парах, трійках, в малих групах, «Карусель», «Акваріум» тощо); фронтальне навчання («Мікрофон», «Незакінчені речення», «Мозковий штурм», «Навчаючи - вчуся», «Ажурна пилка» та ін.); ситуативне моделювання, навчання в грі (імітаційні, рольові ігри, драматизація та ін.); навчання у дискусії (метод ПРЕС, «Займи позицію», дискусії тощо). [9, с. 90]

При правильно організованій роботі, інтерактивні технології навчання справлять позитивний ефект і для аудіалів, і для візуалів.

Рушійною силою інноваційної діяльності є педагог як творча особистість. Саме творчий педагог на практиці може експериментувати і переконуватися в ефективності методик навчання, коригувати їх, здійснювати докладну структурування досліджень навчально-виховного процесу, пропонувати нові технології та методи навчання. Основна умова такої діяльності - інноваційний потенціал педагога. Творчий підхід на основі психологічних знань про дитину зробить навчання результативним, цікавим. Апробація конкретних інноваційних технологій має велику наукову і соціальну актуальність.

ДЖЕРЕЛА ТА ЛІТЕРАТУРА

1. Актуальные проблемы нейропсихологии детского возраста / Под ред. Л. С. Цветковой. – М., 2001.
2. Антошук С. В. Учимся запам'ятовувати і пригадувати. Швидка педагогічна допомога від української школи ейдетики «Мнемозина». – К.: Вирій, 2007.
3. Гончаренко С.У. Український педагогічний енциклопедичний словник. Видання друге, доповнене і виправлене – Рівне: Волинські обереги, 2011. – 522 с.
4. Кочерга О. Психологія творчості дітей. – К.: Шк. світ, 2011. – 128 с.
5. Освітні технології: Навчально-методичний посібник / За ред. О. М. Пехота. – К.: «А.С.К.», 2002.
6. Сабіне А., Клаус В. Не вчи мене, але дозволь мені вчитися / Пер. Н.Крець. – Львів: Свічадо, 2009. – 124 с.
7. Сиротюк А. Л. Обучение детей с учетом психофизиологии. – М., 2000.
8. Цимбалару А. Педагогічна інтерпретація індивідуальних особливостей молодших школярів у процесі взаємодії з об'єктами шкільного середовища // Завуч. – 2012. – № 11.
9. Ягоднікова В.В. Інтерактивні форми і методи навчання та виховання учнів. – Харків: Вид. група «Основа», 2009. – 144 с.
10. Ярошенко О. Г. Групова навчальна діяльність школярів: теорія і методика. – К.: Партнер, 1997.

*Олена Єгорова
(Дніпропетровськ)*

ВІТЧИЗНЯНІ СТУДІЇ НОВОЇ МОДЕЛІ ПОБУДОВИ ОСВІТНІХ ПРОГРАМ У ВИЩІЙ ШКОЛІ

Останнє десятиліття було для вітчизняної вищої школи періодом переосмислення європейської освітньої реформи і роботи над її впровадженням на українському ґрунті. Різноманітні наукові дослідження з імплементації Болонської системи набули більшого значення завдяки двом взаємодоповнюючим документам – прийнятій 2011 р. Національній рамці кваліфікацій та Закону України «Про Вищу освіту» (2014р.). Так, були прийняті формальні механізми узгодження нашої освітньої системи із рамкою кваліфікацій для Європейського простору вищої освіти та Європейською рамкою кваліфікацій для навчання впродовж життя, а освітні поняття і реалії, що існували на теоретичному рівні, здобули офіційний статус. Закон дав поштовх практичній діяльності з побудови нових освітніх програм, що засновуватимуться на результатах навчання дисципліни для окремого освітнього рівня.

Студії з проектування нових програм для вищої школи стали логічним продовженням наукового вивчення використовуваних на європейському просторі вищої освіти засадничих понять, важливе місце серед яких посідають «результати навчання» і «компетентності» як відправні точки для створення будь-якої сучасної програми. Теоретичні аспекти цієї проблеми вивчали відомі українські педагоги, професори В.І. Луговий, О.М. Слюсаренко, Ж.В. Таланова [2-4]. Можливості ЄКТС чи Національної рамки кваліфікацій для запровадження прозорих і порівнянних ступенів через накопичення результатів навчання досліджували професори Ю.М. Рашкевич та В.М. Захарченко [1, 6].

Теоретико-методологічні напрацювання разом із перспективами, відкритими новим законом, надали дослідникам можливість впритул підійти до питання розробки освітніх програм. Програми ґрунтуються на принципі студентоцентрованого навчання і розробляються спільно випускниками, роботодавцями, освітянами. Вони формулюють зорієнтовані на студента, ринок праці та суспільні цінності компетентності та результати навчання, які й зумовлюють навчальний план, перелік дисциплін та інші компоненти навчального процесу. На сьогоднішній день побудова таких програм є найактуальнішим завданням вітчизняної реформи освіти.

На разі проблема вивчається Національною командою експертів з реформування вищої освіти, створеною з ініціативи Європейської комісії в межах програми Темпус. На особливу увагу тут заслуговують праці проректора Львівської політехніки Ю.М. Рашкевича. Детальним узагальненням українського досвіду в реалізації Болонської системи, констатацією недоліків і здобутків, наголошенням актуальних завдань характеризується монографія «Болонський процес та нова парадигма вищої освіти» (2014 р.), де автор обґрунтовує теоретичні механізми створення освітніх програм нового покоління і розглядає ресурси їх імплементації в Україні [5]. Ю.М. Рашкевич разом з іншими учасниками команди В.М. Захарченко, В.І. Луговим, а також менеджером проекту «Національний Еразмус+ Офіс в Україні» Ж.В. Талановою узагальнює зазначену тему в методичних рекомендаціях «Розроблення освітніх програм» (2014). Праця розрахована на методичні структури вищих навчальних закладів, що задіяні у розробці нових навчальних програм у світлі європейської інтеграції [8].

Серед представників команди Національних експертів значимо професора Ю.В. Холіна, який очолює відповідні дослідження в ХНУ імені В.Н. Каразіна. Інтерес представляє його спільна розробка з ученими методичної ради університету С.О. Кравцовим та Т.О. Марковою «Сучасні підходи до побудови освітніх програм» (2014), де автори популяризують знання щодо компетентностей як основи для новітніх програм і

надають практичні рекомендації їх проектування [9]. Передусім поради полягають в ознайомленні з методологією європейського Тьюнінгу та технології створення так званого профілю програми, що стисло і доступно знайомить будь-якого учасника навчального процесу з очікуваннями через сформульовані результати навчання та компетентності.

В загальному бібліографічному огляді значення мають і невеликі за обсягом статті в пресі або в мережі Інтернет, що аналізують сьогоdnішній стан справ в освіті, наголошуючи проблеми і пропонуючи шляхи їх розв'язання. Наприклад, Ю.М. Рашкевич визнає, що «...виші залишені сам на сам із проблемою формування нових освітніх програм за новим переліком спеціальностей, причому в умовах відсутності навіть концептуальних відповідей щодо майбутніх стандартів (як вищої освіти, так і освітньої діяльності) та методики побудови на їх основі освітніх програм». Разом з тим, експерт пропонує звертатись до «практики закордонних університетів, профільних асоціацій та агенцій для самостійного проектування програм», відправляючи до напрацьованих методик (передусім проекту Тьюнінг) [7].

Таким чином, в українській освітній спільноті склалася команда експертів з розробки нової моделі освітніх програм відповідно до умов європейської інтеграції вітчизняної освіти. Наукові дослідження ґрунтуються на попередніх здобутках опанування реалій Болонської системи і підкріплені законодавчою базою – Національною рамкою кваліфікацій та новим законом «Про вищу освіту». Сучасні студії представляють собою теоретичні та методичні розвідки різних аспектів упровадження нових програм, заснованих на потребах випускника, роботодавця і суспільства. В працях запропоновано використовувати міжнародний досвід побудови освітніх програм, надаються поради та приклади організації цієї роботи для методичних рад вітчизняних університетів.

ДЖЕРЕЛА ТА ЛІТЕРАТУРА

1. Захарченко В.М. Проектування програм навчання у контексті функціонування НРК: компетентнісний підхід та результати навчання / [Електронний ресурс]. – Режим доступу: <http://www.tempus.org.ua/uk/korysna-informacija/publikaciji/626-nqf-zaharchenko.html>.
2. Луговий В.І. Ключові поняття сучасної педагогіки: навчальний результат, компетентність, кваліфікація [Текст] / В.І. Луговий, О.М. Слюсаренко, Ж.В. Таланова // Педагогічна і психологічна науки в Україні: зб. наук. праць: в 5 т. – Т. 1.: Загальна педагогіка та філософія освіти. – К.: Педагогічна думка, 2012. – 368 с. – С.23–38.
3. Луговий В.І. Компетентності та компетенції: поняттєво-термінологічний дискурс [Текст] / В.І. Луговий // Вища освіта України. – № 3 (додаток 1). – 2009 р. – Тематичний випуск «Педагогіка вищої школи: методологія, теорія, технології». – К.: Генезис, 2009. – 630 с. – С. 8–14.
4. Луговий В.І. Національна рамка кваліфікацій: розуміння і реалізація [Текст] / В.І. Луговий, Ж.В. Таланова // Професійно-технічна освіта. – № 1. – 2010. – С. 5–9.
5. Рашкевич Ю.М. Болонський процес та нова парадигма вищої освіти: монографія / Ю.М. Рашкевич. – Львів: Видавництво Львівської політехніки, 2014. – 168 с.
6. Рашкевич Ю.М. Особливості використання ЄКТС як системи накопичення кредитів і результатів навчання / [Електронний ресурс]. – Режим доступу: http://www.mnau.edu.ua/files/03_05/2012-rashkevych2.pdf.
7. Рашкевич Ю.М. Побудова стандартів вищої освіти та освітніх програм в контексті нового Закону України «Про вищу освіту» / [Електронний ресурс]. – Режим доступу: <http://education-ua.org/ua/articles/519>.
8. Розроблення освітніх програм. Методичні рекомендації / Авт.: В.М. Захарченко, В.І. Луговий, Ю.М. Рашкевич, Ж.В. Таланова / За ред. В.Г. Кременя. – К.: ДП «НВЦ «Пріоритети», 2014. – 120 с.
9. Сучасні підходи до побудови освітніх програм. Методичні матеріали / Укладачі.: Ю.В. Холін, С.О. Кольцов, Т.О.Маркова. – Харків: Видавництво ХНУ імені В.Н. Каразіна, 2014. – 36 с.

*Богдан Іщук
(Переяслав-Хмельницький)*

ПЕДАГОГІЧНЕ СПІЛКУВАННЯ ЯК ЕФЕКТИВНИЙ ЗАСІБ ВПЛИВУ НА ОСОБИСТІСТЬ

Повноцінний розвиток людини, передусім психічний і соціальний, залежить від її спілкування із собі подібними. Люди, які оточують особистість, є невичерпним джерелом її соціального становлення. Головним інструментом, що забезпечує зв'язок особистості з іншими людьми, є спілкування. Тому потяг кожної людини до спілкування зумовлений природними потребами. Без спілкування мав би зупинитися розвиток людини як особистості. Прагнення до людського спілкування виступає своєрідним внутрішнім стимулом, рушієм діяльності особистості.

Суть і особливості педагогічного спілкування розкриваються в працях педагогів і психологів А. А. Бодальова [1], Н. В. Кузьміною [3], А. А. Реан [3], І. А. Зимовою [5].

За Кузьмінським А. І., педагогічне спілкування – це система органічної соціально-психологічної дії учителя-вихователя і вихованця в усіх сферах діяльності, що має певні педагогічні функції, спрямоване на

створення оптимальних соціально-психологічних умов активної та результативної життєдіяльності особистості [4].

Мешко Г. М. дає наступне визначення: педагогічне спілкування – система способів і прийомів соціально-психологічної взаємодії педагога і вихованців, змістом якої є обмін інформацією, здійснення виховного впливу та налагодження взаємин [5].

Суть людського спілкування полягає в тому, щоб навіть при задоволенні елементарних біологічних потреб залишатися людиною, тобто піклуватися також і про втілення естетичних, моральних та інших суто людських потреб. Але для цього потрібно забезпечити формування та розвиток подібних потреб як у дітей, так і у дорослих, а це значить, що необхідно вирішувати проблеми виховання людських потреб. Адже, якщо людина продукт соціалізації, то величезний сенс для становлення особистості у тому, який саме досвід передає суспільство своїм поколінням. А в цьому немала роль належить педагогу, як спрямовуючій силі в становленні особистості учня.

Педагог у своїй діяльності намагається бути і джерелом інформації, і людиною, яка пізнає іншу людину або групу людей, і організатором колективних діяльності та взаємин. Педагогічне спілкування допомагає вчителю організувати взаємодію на уроці і поза ним як цілісний процес. Не обмежуючись лише інформаційною функцією, воно створює умови для обміну ставленнями, переживаннями, допомагає самоутвердженню школяра в колективі, забезпечує співтворчість у класі [4].

За статусом педагог і учні діють з різних позицій: учитель організовує взаємодію, а учень сприймає, прилучається до неї. Щоб учень став активним співучасником педагогічного процесу, учителю слід забезпечити суб'єкт-суб'єктний характер педагогічних стосунків, який полягає у рівності психологічних позицій, взаємній гуманістичній спрямованості, активності педагога та учнів, взаємопроникненні їх у світ почуттів та переживань, готовності до прийняття аргументів співрозмовника, взаємодії з ним.

Культура педагогічного спілкування включає загальну культуру людини, психолого-педагогічні знання, вміння та навички, відповідний емоційний настрій та спрямованість педагога на ефективну діяльність.

Одним із складників оптимального педагогічного спілкування є досконале володіння вчителем засобами педагогічного впливу – педагогічною технікою, усіма вербальними й невербальними засобами спілкування з учнями [5]. З іншої точки зору, ефективність педагогічного спілкування визначається тим, якою мірою педагог здатний залишатися в співробітництві з учнями саме учасником, а не суб'єктом, для якого учень тільки об'єкт, який додається до його педагогічних впливів і зусиль.

Педагогічний вплив має сприяти тому, щоб, по-перше, ініціювати активність учня, оскільки тільки активна особистість здатна пізнати навколишній світ і розвинути свої задатки, по-друге, допомогти учневі оволодіти способами організації діяльності та взаємодії зі світом, тому що учень не завжди знає, як вирішувати навчальні і тим більше життєві завдання, по-третє, сприяти осмисленню "Я" учня в його зв'язках з навколишнім світом, надати йому можливість самостійно приймати рішення і самому нести за них відповідальність.

Педагогічна діяльність має суттєвий вплив на розвиток особистості виконавця, зокрема на якості, які реалізуються у спілкуванні. Учителів з великим стажем роботи завжди можна впізнати за особливим голосовим тоном (вимогливим, владним або повчальним), за мімікою (вона чітко виражає оцінку дій партнера) [5]. Такі вчителі часто є категоричними і безапеляційними у висловлюваннях, схильні до нав'язування власної думки, намагаються подолати опір партнера, не зважаючи на його причини, прагнуть до надмірної нормативності поведінки тощо. Це є наслідком тривалої ролівої взаємодії, в якій учитель виступає домінуючою, авторитарною стороною з правом переваги, контролю, оцінки.

Тому важливе для вчителя завдання – здійснювати постійне самоспостереження за своєю поведінкою в ситуаціях позарольового спілкування, щоб своєчасно вловити у ньому ті зміни, які можуть унаслідок цього закріпитися, стати стійким стилем спілкування.

Педагогічне спілкування – це особливе спілкування, специфіка якого обумовлена різними соціально-ролевими і функціональними позиціями суб'єктів цього спілкування. Вчитель в процесі педагогічного спілкування здійснює (у прямій або непрякій формі) свої соціально-ролеві і функціональні обов'язки по керівництву процесом навчання і виховання. Від стильових особливостей цього спілкування і керівництва в істотній мірі залежить ефективність процесів навчання і виховання, особливості розвитку особистості і формування міжособистісних відносин в учбовій групі. Найбільш поширеною класифікацією стилів керівництва, що повною мірою відноситься до педагогічної діяльності, є класифікація, що виділяє авторитарний, демократичний і ліберальний стилі [6]. Найбільш ефективним в педагогічному спілкуванні, в більшості випадків, виявляється демократичний стиль. Наслідком його застосування є підвищення інтересу до роботи, позитивна внутрішня мотивація діяльності, підвищення групової згуртованості, поява відчуття гордості загальними успіхами, взаємодопомоги і дружелюбності у взаєминах.

Ефективне педагогічне спілкування завжди направлене на формування позитивної особи «Я-концепції», на розвиток що вчиться упевненості в собі, в своїх силах, в своєму потенціалі [4].

У цьому полягають основні функції педагогічного впливу, які, у свою чергу, реалізуються через відповідні операції і вміння педагога. Якщо кількість функцій досить обмежена, то число операцій практично нескінченно в силу різноманіття операційного оснащення педагога: особливостей його мови, жестів, міміки, рухів, дій та

інших проявів. Це сприяє розширенню діапазону спілкування педагога з вихованцями та створення додаткових можливостей для залучення школярів до культурних цінностей суспільства.

Висновки. Специфіка педагогічного спілкування в тому, що під час його реалізації здійснюється комплексний вплив педагога на учня таким чином, щоб забезпечити ефективне навчання, виховання і розвиток нової особистості. Через спілкування відбувається трансляція досвіду поколінь новому поколінню. Отже, своєрідність педагогічного спілкування полягає в тому, що ініціативність тут виступає як спосіб керування спілкуванням і, відповідно, цілісним навчально-виховним процесом.

ДЖЕРЕЛА ТА ЛІТЕРАТУРА

1. Бодалев А. А. Психология общения : Избранные психологические труды; Учебно-методическое пособие. – 3-е изд., перераб. и доп. / А. А. Бодалев. – М. : МПСИ. – 2002. – 256 с.
2. Зимняя И. А. Педагогическая психология / И. А. Зимняя. – М. : Издательство : «МОДЭК». – 2010. – 448 с.
3. Кузьмина Н. В. Профессионализм педагогической деятельности / Н. В. Кузьмина, А. А. Реан. – СПб., Рыбинск. – 2003. – 54 с.
4. Кузьмінський А. І. Педагогіка у запитаннях і відповідях : Навч. посіб. / А. І. Кузьмінський, В. Л. Омеляненко. – К., 2006. – 311 с.
5. Мешко Г. М. Вступ до педагогічної професії : навч. посібник / Г. М. Мешко. – К. : Академвидав, 2010. – 200 с.
6. Фіцула М. М. Вступ до педагогічної професії. Навчальний посібник для студентів вищих педагогічних закладів освіти. – 2-е вид. / М. М. Фіцула. – Тернопіль : Навчальна книга – Богдан. – 2003. – 136 с.

*Лариса Калмикова, Георгій Калмиков, Людмила Білоусько
(Переяслав-Хмельницький, Донецьк)*

НАВЧАЛЬНО-МЕТОДИЧНЕ ЗАБЕЗПЕЧЕННЯ РОБОТИ ДОШКІЛЬНОГО НАВЧАЛЬНОГО ЗАКЛАДУ В СИСТЕМІ ОСВІТНЬОГО МЕНЕДЖМЕНТУ

Реформування освітньої галузі 012 Дошкільна освіта відповідно до Закону України «Про вищу освіту» передбачає модернізацію управління вищою освітою. Окремі його положення безпосередньо трансформуються в теорію і практику менеджменту дошкільного навчального закладу.

У зв'язку з цими положеннями мета і завдання менеджменту дошкільної освіти в сучасних умовах полягають у забезпеченні оптимального функціонування і розвитку різних типів ДНЗ; створенні умов, необхідних для ефективного досягнення цілей виховання та розвитку дошкільників. Завдання менеджменту дошкільного навчального закладу мають реалізуватися у забезпеченні послідовності управлінської діяльності керівника та дій персоналу; визначенні вимог до якості результату діяльності та ефективних способів досягнення цілей (при оптимальних затратах зусиль і часу); визначенні та передбаченні технологій моніторингу якості дошкільної освіти, дотриманні принципів управління дошкільним навчальним закладом.

Принципи менеджменту дошкільного навчального закладу – це основоположні вимоги (правила), дотримання яких забезпечує високу якість управління персоналом. Вони відображають причинно-наслідкові зв'язки системи (такою є дошкільний навчальний заклад), забезпечують її стабільність та розвиток. Аналіз наукової літератури засвідчує, що науковці виділяють різну кількість принципів і по-різному їх формулюють. В тлумаченні принципів управління дошкільною освітою спираємося на визначення вихідних принципів менеджменту, запропоноване В.І.Масловим та В.В.Шаркуною [5, 6].

Принципами дошкільного менеджменту є такі:

– соціальна детермінація в управлінні ДНЗ, що вимагає розуміння головних соціальних завдань, суспільної ідеології освіти на конкретному етапі історичного розвитку, проведення державної та регіональної політики в галузі освіти;

– принцип гуманізації і психологізації в діяльності керівника (менеджера) базується на повазі до кожної особистості – вихователя, дошкільника, відвідувача; врахуванні психологічних якостей і особливостей кожної людини; здатності до емпатії; підтриманні комфортного клімату в колективі; піклуванні про здоров'я персоналу та дітей, створенні умов для їхньої праці, відпочинку, медичного обслуговування, харчування;

Принцип науковості і компетентності в управлінні ДНЗ передбачає володіння теорією і технологією педагогічного процесу, віковою психологією, фаховими методиками, менеджментом, сучасною політологією та соціологією тощо, а також готовність на професійному рівні виконувати свої посадові і фахові обов'язки;

– принцип інформаційної достатності в управлінні має забезпечуватися організацією документообігу у ДНЗ;

- принцип аналітичного прогнозування передбачає володіння керівником діяльністю прогнозування, яка має відображатися на моделюючих процесах різного рівня, що відбуваються в ДНЗ;
- принцип оперативного регулювання пов'язаний з процесуальною діяльністю керівника (менеджера), має виявлятися при створенні умов для праці, усуненні непередбачених перешкод, коригуванні планів і дій колективу ДНЗ;
- принцип зворотного зв'язку в діяльності керівника передбачає спрямування роботи ДНЗ на реалізацію організаційно-регулятивних і контрольних-коригуючих функцій процесу управління;
- принцип наступності і перспективності зумовлює використання надбань минулого, досвіду сьогодення, критичну оцінку можливостей і на цій основі розроблення стратегічної перспективи розвитку ДНЗ з метою забезпечення конкурентоспроможності в умовах ринкових відносин;
- принципи демократії та централізму передбачають поєднання колективних форм управління дошкільним навчальним закладом з постійним залученням до нього вихователів, громадськості, вихованців, керівників громадських організацій і разом з тим дотримання особистої юридичної відповідальності адміністрації, особисто керівника ДНЗ;
- принцип стимулювання є обов'язковим у діяльності керівника (менеджера), він передбачає заохочення і згуртування кадрів. Саме це визначає пріоритет у роботі керівника, зокрема доборі та раціональному використанні та стимулюванні педагогічних кадрів;
- принцип дотримання правової пріоритетності та законності передбачає безумовну узгодженість діяльності керівника (менеджера ДНЗ) із законодавством України в питаннях освіти, праці, охорони дитинства, прав людини тощо;
- принцип дотримання фінансово-економічної раціональності та ділової активності характеризує залежність реалізації стратегічних цілей дошкільної освіти, якісної реалізації поточних управлінських рішень від можливостей їх науково-методичного, матеріально-технічного, фінансового забезпечення, а також передбачає ділову активність адміністрації ДНЗ у придбанні коштів можливими способами, що не суперечать закону.

Вище охарактеризовані, принципи менеджменту дошкільної освіти відображають основні аспекти управлінської діяльності ДНЗ. Їх реалізація в практиці управління ДНЗ покликана забезпечити їхнє успішне функціонування.

Аналіз наукової літератури засвідчує різні підходи й до визначення понять „функції управління (менеджменту) дошкільної освіти”, а відтак і відсутність їхньої єдиної класифікації. Більшість авторів виокремлюють із загальних функцій менеджменту саме ті функції, що можуть бути характерні для управління дошкільною освітою (з незначною модифікацією) з огляду на структуру управлінського циклу в діяльності керівника (В. Г. Афанасьєв, Б. А. Гаєвський, М. Г. Захаров, Ю. А. Конаржевський, М. І. Кондаков, М. М. Поташнік, В. П. Худомінський та ін.)[1;2]. Доцільним управлінським підходом, на наш погляд, є сучасний підхід О. І. Мармази [4] до визначення понять „функції управління” та „функцій менеджменту дошкільної освіти”. Згідно з цим підходом у функціях знаходить своє відображення зміст управлінської діяльності керівника ДНЗ.

Загальні функції дошкільного менеджменту такі: а) аналітико-прогностична (аналіз управлінської інформації, визначення потреб, виявлення закономірностей і тенденцій розвитку ДНЗ, встановлення причинно-наслідкових зв'язків, прогнозування та моделювання перспектив); б) планування (визначення стратегії, місії, цілей, шляхів їх досягнення); в) організаційно-координаційна (визначення місця і ролі кожного учасника навчально-виховного процесу в реалізації планів); г) інтеграція та координація наявних ресурсів (час, кадри, матеріально-технічні, фінансові); д) контрольна-оцінювальна (моніторинг досягнення цілей; порівняння стандартів, норм, планів та реального стану навчально-виховного процесу); е) регулятивно-корекційна (коригування за наслідками моніторингу).

В умовах інноваційного менеджменту дошкільної освіти його загальні функції оновлюються і вдосконалюються, що знаходить відображення як в підходах до них, так і в їх змісті.

Навчально-методичне забезпечення роботи дошкільного навчального закладу в системі освітнього менеджменту передбачає врахування й традиційного підходу, й інноваційного підходу, й функцій менеджменту, а саме:

- результатів аналізу навчально-виховного процесу, його кількісних та якісних показників для забезпечення оптимального функціонування закладу та цілеспрямованого розвитку ДНЗ, даних вивчення та аналізу роботи педагогів, їх професійних мотивів і цінностей як підґрунтя для з'ясування стану роботи, висновків щодо існуючого стану справ, здійснення комплексного оцінювання ситуації та складання прогнозу розвитку ДНЗ;
- конкретних каналів надходження та методів обробки інформації при створенні системи збору, обробки та збереження інформації;
- результатів аналізу діяльності персоналу в цілому, його портретної характеристики та даних аналізу діяльності персоналу в цілому з позиції ролі та іміджу кожного вихователя;

– способів управління вертикальними потоками інформації й створення розгалуженої системи вертикальних і горизонтальних зв'язків та управління ними, результатів здійсненого аналізу основних показників та проблем ДНЗ, колегіального підходу до вивчення важливих проблем, аналізування та формування висновків щодо стану формальної структури колективу, й перспектив розвитку його формальної та неформальної структури;

– рівень розвитку критичності мислення керівника як основи для удосконалення діяльності, здійснення її самоаналізу; стан рефлексивності менеджменту як передумови удосконалення та дотримання управлінських функцій. Серед них такі, як:

– планування, розробка перспективного плану, розробка програми розвитку ДНЗ, цільових проектів;
– прогнозування і проектування розвитку ДНЗ та його підсистем;
– одноосібне планування із залученням персоналу до складання планів, програм розвитку, цільових проектів;

– планування цілей пов'язаних з бюджетом, раціональністю планування;
– вміння планувати в умовах існуючих проблем, вільного вибору цілей та завдань, визначати місію ДНЗ;
– впровадження наукового підходу до планування;
– досягнення виробничих цілей через оптимізацію планової та концептуальної основи менеджменту;
– складання планів роботи з персоналом з дотриманням чіткого розподілу завдань кожного в межах загальної справи і відповідальністю кожного за свою ділянку роботи;
– складання планів самоосвіти, досліджень з проблемних питань освіти дітей та планів саморозвитку вихователів.

Серед функцій дошкільного менеджменту варто охарактеризувати такі:

1) *організаційна*. Вона полягає в побудові структури менеджменту за лінійно-функціональним принципом – моделювання його структури, встановлення чітких вертикальних зв'язків у стосунках (субординація та підлеглисть), у розробці матричної рухливої структури менеджменту, регламентації та встановленні горизонтальних зв'язків, забезпеченні їх координації. Ця функція також передбачає наявність стабільних функціональних обов'язків та прав всіх суб'єктів діяльності протягом року та дотримання динаміки цих обов'язків і їхніх прав залежно від виробничих завдань; удосконалення формальної структури персоналу й створення умов для розвитку неформальної структури персоналу; добір молодих кадрів з огляду на підтримку тенденції оновлення персоналу й оптимальне поєднання їх з досвідченими спеціалістами. У посадовому зростанні вихователів, згідно з організаційною функцією, увага приділяється стажу, фаховому їх зростанню та індивідуальним можливостям, орієнтації на загальну і перманентну системи підвищення їхньої кваліфікації, демократизації життя закладу взагалі й демократизації менеджменту зокрема як основи управління ДНЗ, в якому його функції належать усьому колективу, а не тільки завідувачу; створенню атмосфери підтримки та довіри й формуванню організаційної культури;

2) *контролююча* функція передбачає постійну увагу до кількісних показників перевірки, їх узагальнення та перетворення у якісні, перевірку методики проведення навчальних занять, посилену увагу до їхніх кінцевих результатів; врахування виховної функції та методичного спрямування контролю.

Ця функція також мстить постійне впровадження моделювання та оновлення системи моніторингу навчального закладу, широке використання несподіваного контролю як засобу адміністративного впливу для забезпечення випереджального характеру можливих відхилень від норми в роботі ДНЗ; актуалізує мотиваційний компонент діяльності вихователів. Впровадження одноосібного та адміністративного планування внутрішнього моніторингу дошкільного навчального закладу відповідно до контролюючої функції забезпечить гласність перевірок, залучення до розробки та обговорення результатів внутрішнього моніторингу закладу широке коло працівників; вибір зручної та ефективної технології контролю та дотримання демократизації й сучасних вимог до нього; реалізацію принципу толерантності, як основного правила перевірки роботи вихователів і вихованців, а також регулювання та корекцію педагогічного процесу. Завдяки толерантності посилюється пріоритетна увага як до особистості того, кого контролюють, рівня його компетентності, так і до особистісних якостей того, хто здійснює контроль;

3) *соціально-психологічна* функція менеджменту полягає в організації колективу ДНЗ (згуртування, активізація його діяльності, удосконалення, розвиток самоменеджменту); у розвитку професійної мотивації працівників (процес спонукання до діяльності, актуалізація мотивів, які змушують вихователя сумлінно і професійно діяти); у створенні сприятливого соціально-психологічного клімату (наявність у колективі стійкого позитивного психологічного настрою, який впливає на взаємини людей, їх ставлення до праці та зовнішнього середовища, і в якому на емоційному рівні відбиваються особистісні й ділові стосунки членів колективу, визначені ціннісними орієнтаціями, моральними нормами та фаховими інтересами).

Ретельний та оптимальний вибір *методів* управління дошкільним навчальним закладом та аналіз доречності їх використання забезпечить ефективність менеджменту дошкільного навчального закладу.

Методи менеджменту дошкільного навчального закладу – це способи взаємопов'язаної і взаємозумовленої управлінської роботи керівника з його колективом, що спрямовані на досягнення цілей діяльності та розвитку ДНЗ. Функції методів менеджменту та реалізація його змісту спрямовані на стимулювання діяльності

ДНЗ (спонукання до пошуку шляхів покращення діяльності); організацію, координацію та узгодження дій в колективі, об'єднання зусиль педагогічного колективу, батьків і громадськості, що визначається ціннісними орієнтаціями (моральними нормами й інтересами).

Щодо класифікації методів менеджменту дошкільного навчального закладу, то вони поділяються, по-перше, за цілями: стратегічні, тактичні, оперативні; по-друге, за механізмом впливу: економічні, соціально-політичні, організаційно-педагогічні, соціально-психологічні; по-третє, за стилем менеджменту: авторитарні, демократичні, ліберально-популістські; по-четверте, за функціями управління, а саме: планування, організації, контролю, регуляції та корекції. У менеджменті дошкільної освіти також виокремлюють: а) організаційно-розпорядчі методи або адміністративні (накази, розпорядження, вказівки, інструкції); б) методи організаційного впливу (дисциплінарні санкції – зауваження, попередження, догана). Організаційно-розпорядчим методам відводиться допоміжна роль. Їх не варто змішувати з волюнтаристськими, бюрократичними методами командування, які є недопустимими в ДНЗ. Методи організаційного впливу важливо застосовувати з опорою на думку колективу.

Т. І. Шамова [6] у освітньому менеджменті головну роль відводить організаційно-педагогічним методам, які реалізуються у формі інструктивно-методичних і теоретичних семінарів, засідань, педрад, методичних об'єднань, конференцій і педагогічних читань, наставництва, семінарів-диспутів, семінарів-практикумів, консультацій, передового педагогічного досвіду ДНЗ, навчання батьків.

В умовах модернізації менеджменту дошкільної освіти на засадах демократизації та гуманізації актуалізуються економічні та соціально-психологічні методи. Економічні методи є найменш ефективними й потребують удосконалення. Соціально-психологічні методи спрямовуються на забезпечення сприятливого психологічного клімату, стимулювання педагогічної майстерності (методи формування мотивів (мотивації), морального заохочення, особистісні приклади, бесіди, переконання, навіювання, колективного аналізу тощо). Оптимальний вибір методів визначає стиль менеджменту в дошкільному навчальному закладі.

Існують такі моделі управління дошкільним навчальним закладом, як: а) адміністративно-функціональна модель; б) конкурентно-іміджева модель; в) проектно-інвестиційна модель. В теорії та практиці управління застосовують моделювання як спосіб зображення освітньо-організаційної структури управління ДНЗ [7]. М. М. Поташнік і А. М. Моїсєєв виокремили в процесі управління дві основні групи ДНЗ. Такі, що функціонують і такі, що розвиваються. При цьому вони виявили діалектичний взаємозв'язок режимів функціонування і розвитку, який полягає в тому, що за більших результатів, досягнутих ДНЗ в режимі стабільного функціонування, вищим є його стартовий рівень для розвитку, зумовлений останнім. Класифікація ДНЗ (за М.М.Поташніком і А.М.Моїсєєвим) передбачає, що модульні ДНЗ орієнтуються на індивідуальний розвиток дошкільника; матричні ДНЗ забезпечують розвиток не лише когнітивних, а й інших здібностей дітей; в них здійснюється відбір дітей для виховання в таких ДНЗ; у ДНЗ змішаних здібностей навчаються різні діти; в ДНЗ індивідуального розвитку кожна вікова група працює за авторськими програмами; предметно-рівневі ДНЗ диференціюють розвивальну діяльність дітей.

В адміністративно-функціональній моделі управління ДНЗ керівник ДНЗ є ключовою фігурою; вихователі до управління не залучаються; важливим є не результат діяльності кожного учасника навчально-виховного процесу, а загальний результат діяльності всього ДНЗ; якість виконаної роботи оцінюється за суб'єктивними параметрами, які розробляються керівником. За такої моделі управління керівник ніби розміщується на вершині піраміди, а її основою виступають учасники навчально-виховного процесу. Ця модель характерна для традиційного виду управління.

Конкурентно-іміджева модель управління ДНЗ забезпечує демократичний стиль управління. Пріоритетними стають колективні форми та методи управління, у зв'язку з чим підвищується конкурентоспроможність ДНЗ, створюється його позитивний імідж. У такій моделі управління керівник ДНЗ ніби спускається з вершини піраміди на площину діяльності кожного члена колективу. Ця модель характерна для менеджменту як колективного виду управління.

В проектно-інвестиційній моделі управління дошкільним навчальним закладом більшу роль відіграють креативні вихователі (агенти змін), які творчо здійснюють педагогічну діяльність за самостійно обраним напрямом, мають високу мотивацію праці, досягають значних результатів; формуються «творчі команди» вихователів-новаторів, так звані проектні групи, яким надається автономія в діяльності. Керівник ДНЗ створює для вихователів-новаторів оптимальні сприятливі умови праці, надає матеріальну підтримку, сам стає педагогом-новатором, автором інноваційного освітнього проекту. У процесі реалізації цієї моделі управління керівник ніби піднімає учасників навчально-виховного процесу до вершин піраміди влади і новизни із загальної площини діяльності, і навіть вище, відкриває шлях більш ініціативній, творчій самостійній роботі кожній креативно зорієнтованій особистості вихователя. Така модель характерна для інноваційного освітнього менеджменту як виду управління. При цьому власне ДНЗ стає новітнім і перспективним. Такі дошкільні навчальні заклади, як правило, є ще й ефективними. Організація освітніх, педагогічних та управлінських нововведень є одним із пріоритетних напрямів менеджменту цих сучасних ДНЗ.

Отже, навчально-методичне забезпечення освітнього менеджменту в системі дошкільної освіти містить такі компоненти: функції менеджменту, принципи, мету, завдання, управління дошкільним навчальним

закладом, моделі управління (адміністративно-функціональну, конкурентно-іміджеву, проектно-інвестиційну); методи менеджменту, аналіз планування, організацію контролю.

ДЖЕРЕЛА ТА ЛІТЕРАТУРА

1. Десятов Т.М. Наука управління дошкільним навчальним закладом / Т.М.Десятов, О.М.Коберник, Б.Л. Тевлін., Н.М. Чепурна. – Харків: Видав. гр. «Основа», 2004. – С. 5–15.
2. Киржнер Л.А. Менеджмент організацій: учебное пособие / Л.А.Киржнер, Л.П. Киенко, Т.И. Лепейко, А.М. Тимонин. – К.: КНТ, 2006. – С. 7–15.
3. Крижко В.В. Теорія та практика менеджменту в освіті: Навч. посібник. – Вид. 2-ге, доопр. / В.В. Крижко. – К.: Освіта України, 2005. – 74 с.
4. Мармаза О.І. Менеджмент в освіті: секрети успішного управління / О.І. Мармаза. – Харків: Видав. гр. «Основа», 2005. – 105 с.
5. Маслов В.І. Теоретичні основи педагогічного менеджменту: Навч. посіб. для працівників освіти / В.І. Маслов, В.П. Драгун, В.В. Шаркунова. – К., 1996. – 87 с.
6. Маслов В.І. Принципи менеджменту в установах освіти / В.І. Маслов, В.В. Шаркунова // Освіта і управління. – 1997. – Т.1. – №1. – 84 с.
7. Освітній менеджмент: Навчальний посібник / За ред. Л.І.Даниленко, Л.М.Карамушки. – К.: Шкільний світ, 2003. – 152 с.

*Алла Кондратюк
(Вінниця)*

ЕЛЕКТРОННЕ НАВЧАННЯ ЯК ЗАСІБ ПІДВИЩЕННЯ ЯКОСТІ ОСВІТИ У ВИЩИХ НАВЧАЛЬНИХ ЗАКЛАДАХ

Для ефективного навчання в умовах сьогодення потрібні нові форми, методи та засоби. Особливу увагу слід приділяти величезним ресурсам і можливостям мережі Інтернет. Поняття “електронне навчання” сьогодні вживається поряд з вже використовуваним терміном “дистанційне навчання”. Однак, електронне навчання – більш широке поняття, що означає різні форми і способи навчання на основі інформаційних і комунікаційних технологій. Головною рисою електронного навчання є використання мережі Інтернет, що дозволяє посправжньому революціонізувати процес навчання. Електронне навчання – це навчання студентів за допомогою комп’ютера, або інших електронних засобів з використанням технологій дистанційного навчання, навчання за методом занурення, комбінованого навчання, мобільного навчання, навчання за технологією трансмедіа тощо.

Цю проблему досліджували ряд вчених та методистів, зокрема О. Зощенко, А.Соловов, А. Хуторської, Т. Яковлева та інші.

Електронне навчання (e-Learning) – це технологія навчання, заснована на використанні засобів обчислювальної техніки і систем передачі даних для доставки знань, підтримки взаємодії студента і викладача, а також контролю знань. В останні роки роль електронного навчання (іноді використовується термін “дистанційне навчання”) у вирішенні проблеми ефективного навчання істотно зросла. Це зумовлено значним зростанням необхідних обсягів навчання, можливостями забезпечити колективний режим навчання, оперативну взаємодію студентів і викладачів (у тому числі в режимі реального часу), розвитком ринку дистанційних курсів та іншими факторами. Основні завдання у цій галузі полягають у тому, щоб надати користувачам функціональне, гнучке середовище для реалізації систем дистанційного (електронного) навчання.

Термін “електронне навчання” використовується в Україні ще порівняно рідко. Проте в країнах Північної Америки та Західної Європи аналоги цього терміну (Electronic Learning, Electronic Tutoring або скорочені E-learning, E-tutoring) в останні роки застосовуються дуже часто. Вони інтегрують ряд термінологічних понять у сфері застосування сучасних ІКТ в освіті, таких як мультимедіа, навчання на основі web-технологій, онлайн - навчання тощо. Поступово ці терміни витісняють термін Distance Learning – аналог широковідомого і модного нині в Україні терміну “Дистанційне навчання”. Це зумовлено застосуванням інформаційних і комунікаційних технологій в сучасних системах дистанційного навчання і з широким впровадженням технологій дистанційного навчання в традиційних університетах. Таким чином, зникають грані між навчанням на відстані і безпосередньо всередині університетів. І цю інтеграцію дистанційної та традиційної організації навчального процесу більш адекватно відображає термін «електронне навчання».

Глобальною, загальною проблемою електронного навчання є створення та ефективне використання інформаційно-освітнього середовища на основі інформаційних і комунікаційних технологій. У дидактичному плані існують три найбільш важливих проблеми розробки та використання такого середовища:

- організація самостійної когнітивної діяльності студентів;
- організація індивідуальної підтримки навчальної діяльності кожного студента викладачами;

- організація групової навчальної роботи студентів (дискусій, спільної роботи над проектами тощо) [1].

У ході традиційного навчання слухач приходить на лекцію, отримує теоретичний матеріал, потім на семінарах відпрацьовує певні практичні навички. У дистанційному навчанні немає прямого, очного контакту викладача зі студентами – цим і ускладнюється організація навчального процесу, оскільки кожен слухач вивчає матеріали самостійно і можна ставити під сумнів відпрацювання практичних навичок, які просто необхідні при отриманні, наприклад, вищої освіти. Цю проблему дозволяє вирішити E-learning (електронне навчання), яке на сьогоднішній день є революційним і найбільш перспективним напрямком розвитку дистанційного навчання. Крім вирішення свого першочергового завдання – навчання на відстані – E-learning може стати відмінним доповненням очної форми, оскільки технології, що застосовуються при розробці електронних навчальних курсів, стануть у пригоді для підвищення якості та ефективності традиційного навчання.

Однак електронні освітні технології, як і будь-які інші досягнення прогресу, мають певні недоліки. Вони виникають з розуміння повноцінної освіти як взаємопов'язаного процесу навчання і виховання: навчання на основі комп'ютерних програм не здатне замінити прямого спілкування викладача зі студентом. Суто електронне навчання знеособлене. Дозволяючи широку автоматизацію процесу навчання, воно не в змозі врахувати індивідуальні особливості інтелекту студента. Жорстка «цифрова» логіка, послідовно реалізована в електронному навчанні є біднішою людської логіки аналізу подій і прийняття рішень. Найчастіше правильні рішення в житті приймаються лише при врахуванні емоційних факторів і етичних міркувань, що не програмується. Масове впровадження мережі Інтернет в повсякденне життя – безперечне благо цивілізації. Проте вже сьогодні, ще тільки на початку інформатизації людства, виявляються пов'язані з цим ризики. Значна частина молоді розглядає життя в мережі як другу реальність, яка в деяких випадках перетворюється на реальність першу. Є ризик отримати «електронне покоління» з простим механістичним мисленням, відірване від реального життя. Неадекватне використання електронного навчання може сприяти розвитку цих негативних тенденцій.

Зрозуміло, що с вищезазначене не означає відмови від повноцінного і масштабного впровадження електронних технологій. Поза всяким сумнівом, вони прогресивні і необхідні. Питання полягає тільки в тому, щоб електронна освіта не витіснила традиційну освіту, а інтегрувалася в неї. Частка електронної складової в освіті повинна зростати в міру підвищення рівня освіти в послідовності: школа → вуз → додаткова освіта.

Електронне навчання є практично ідеальним для організації дистанційного (заочного), а також для організації освітнього процесу у філіях вузу. Однак найкращі результати воно забезпечує при так званому змішаному (blended) навчанні. У цьому випадку традиційне навчання «обличчям до обличчя» доповнюється технологіями електронного навчання. У традиційних заняттях значна частина часу і сил викладача витрачається на просту передачу студенту нової інформації. Електронне навчання дозволяє перекласти цю функцію на комп'ютер і зосередити основні зусилля викладача на обговоренні більш важких моментів курсу, відповідям на запитання студентів тощо.

Аналіз проблем, що виникають на шляху ефективного «вротання» інформаційно-комунікаційних технологій (ІКТ) в навчальний процес вищих навчальних закладів, показав дефіцит системних підходів до їх вирішення. Йдеться про збалансовану координацію таких підсистем, як організаційне, нормативне, інфраструктурне, навчально-методичне, кадрове та фінансове забезпечення впровадження технологій е-навчання. Системність у вирішенні питань, пов'язаних з підтримкою ІКТ в освіті на актуальному рівні, набуває особливої ваги у зв'язку з розбалансованістю швидкостей зміни інформаційно-комунікаційних технологій, освітніх технологій і рівня ІКТ-компетентності викладацьких та управлінських кадрів університетів. Зацікавленість викладачів у підвищенні своєї ІКТ-кваліфікації, брати участь у створенні веб-ресурсів і використовувати систему електронного навчання / електронного тестування студентів обумовлена реальним підвищенням якості навчання, а також полегшенням трудомісткого процесу контролю успішності [2].

Дистанційне навчання інтегрує існуючі методи навчання і надає їм якісно новий рівень. Основною ідеєю методики сучасних систем ДН є створення навчального інформаційного середовища, що включає комп'ютерні інформаційні джерела, електронні бібліотеки, відео- і аудіо-теки, книги і навчальні посібники. Складовою частиною такого навчального середовища є як студенти так і викладачі, взаємодія яких здійснюється за допомогою сучасних телекомунікаційних засобів. Таке навчальне середовище надає унікальні можливості студентам для отримання знань, як самостійно так і під керівництвом викладачів. При розробці навчальних курсів увага акцентується на самостійній роботі студентів, їх колективній творчості, проведенні міні-досліджень різного рівня. Передбачається велика кількість завдань, розрахованих на самостійне опрацювання з можливістю отримання щоденних консультацій. Світовий досвід ДН показує, що при такій організації навчального процесу взаємодія студентів і викладачів на індивідуальній основі відбувається набагато частіше і ефективніше ніж при інших формах [4].

Дані про стан електронного навчання в нашій країні та в усьому світі свідчать про нагальну необхідність його стимулювання, щоб забезпечити динамічний і прогресивний розвиток та впровадження на всіх рівнях освіти, перш за все, – вищої, тому що електронне навчання є інноваційною технологією, спрямованою на професіоналізацію та підвищення мобільності тих, хто навчається, і на сучасному етапі розвитку ІКТ воно може розглядатися як технологічна основа фундаменталізації вищої освіти [3, 84].

Необхідність в розвитку і впровадженні електронного навчання у третьому тисячолітті, його широка перспектива зумовлюють не тільки технічні, психолого-педагогічні але і соціальні чинники, такі як, відкритість і доступність освіти, в тому числі і для соціально незахищених верств населення, можливість отримувати освітні послуги в будь-який час і в будь-якому місці. Відмінною особливістю електронного навчання є надання доступу студентам до високопрофесійного фахового навчання, зниження її собівартості, стисле викладення навчального матеріалу, а також можливість розширення горизонтів співпраці, як між викладачами так і між студентами.

ДЖЕРЕЛА ТА ЛІТЕРАТУРА

1. Лобачев М. Почему дистанционное обучение до сих пор остается обучением на бумаге? [Електронний ресурс]. – Режим доступу: [http://uiite.kpi.ua/ua/about-uiite/public/singlerecord.html?tx_wfqbe_pi1\[id\]=20](http://uiite.kpi.ua/ua/about-uiite/public/singlerecord.html?tx_wfqbe_pi1[id]=20).
2. Малокова І.Г. Ефективне використання ІКТ в українському університеті: досвід впровадження технологій е-навчання на основі системних рішень. [Електронний ресурс]. – Режим доступу: [http://uiite.kpi.ua/ua/about-uiite/public/singlerecord.html?tx_wfqbe_pi1\[id\]=24](http://uiite.kpi.ua/ua/about-uiite/public/singlerecord.html?tx_wfqbe_pi1[id]=24).
3. Семеріков С. О. Теоретико-методичні основи фундаменталізації навчання інформатичних дисциплін у вищих навчальних закладах : дис. ... д-ра пед. наук : 13.00.02 – теорія та методика навчання (інформатика) / Семеріков Сергій Олександрович ; Національний педагогічний ун-т ім. М. П. Драгоманова. – К., 2009. – 536 с.
4. Соловов А.В. Электронное обучение: проблематика, дидактика, технология. / А. В. Соловов. – Самара: «Новая техника», 2006. – 462 с.
5. Education World: Educators Battle Over Calculator Use [Electronic resource] // Education World. – Mode of access : http://www.educationworld.com/a_curr/curr072.shtml
6. Bates T. National strategies for e-learning in post-secondary education and training / Bates Tony – UNESCO, 2001. – 132 p.

*Ольга Корніяка
(Переяслав-Хмельницький)*

КОМУНІКАТИВНО-МОВЛЕННЄВА КОМПЕТЕНТНІСТЬ ВИХОВАТЕЛЯ

У сучасних соціокультурних умовах непинно зростає значущість комунікативної компетентності передусім для діяльності й спілкування фахівця. Тим більше у соціономічних професіях, де головним об'єктом праці є люди. Виконувана представниками професій типу «людина – людина» діяльність – завжди міжособистісне спілкування, процес комунікації, постійне налагодження взаємодії між людьми, яке нерідко ускладнюється тим, що у взаємодію вступають *різні* – за віком, статусом, статтю, розвитком особистості, загальною і спеціальною підготовленістю суб'єкта діяльності й спілкування – категорії людей. Тому саме комунікативна компетентність включається роботодавцями, за даними американського дослідника Д. Гоулмена, – поряд зі спеціальними знаннями і досвідом – у базову компетентність, потрібну працівникові для виконання поставлених перед ним професійних завдань.

Яскравими представниками соціономічних професій є вихователі. Це – «люди, котрі потребують людей»: адже від них залежні інші люди для оволодіння знаннями і досвідом, для реалізації свого життя. Тому вони, за відомою сентенцією, «є найщасливішими людьми у світі».

Специфіка професії вихователя дошкільного навчального закладу, як і будь-якої професії у сфері „людина – людина”, – це суб'єкт-суб'єктне спілкування, що супроводжує педагогічну діяльність вихователя. За формою ця діяльність виступає як педагогічне (і міжособистісне) спілкування, тобто спілкування саме в педагогічній сфері або таке, що має педагогічний і виховний ефект. Педагогічне спілкування являє собою професійне спілкування вихователя з вихованцями, а також з їхніми батьками, що має певні педагогічні, у тому числі виховні, цілі.

Крім того, професійне спілкування – змістовий процес взаємодії суб'єктів як носіїв професійного досвіду, що має на меті: а) обмін інформацією у виробничій ситуації; б) досягнення згоди (взаєморозуміння); в) функціонування професійного співтовариства [7].

Відтак, професійне спілкування супроводжує професійну діяльність вихователя, зумовлене її цілями і забезпечує взаємодію її суб'єктів у процесі розв'язання професійних завдань. Сам процес спілкування і є по суті, за А.Б. Добровичем, вихованням. Адже за допомогою педагогічного спілкування не лише передаються вихованцям знання і вміння, а й змінюються особистісні якості, формуються цінності та життєві смисли, встановлюється взаєморозуміння.

Педагогічне спілкування багато в чому визначається *особистістю* вихователя. Встановлено три інтегральні характеристики особистості і праці педагога-вихователя: педагогічна спрямованість, педагогічна, в тому числі комунікативно-мовленнєва, компетентність і педагогічна гнучкість [7]. Ці характеристики є по суті

характеристиками його особистості як суб'єкта спілкування і життєдіяльності в цілому. Вони зумовлюють не тільки ефективність педагогічної праці, а й професійний розвиток вихователя.

У зв'язку з цим варто зауважити, що поза особистісним впливом вихователя навіть багаторазовий психологічний вплив не дасть, на думку О.В. Селезньової (2002), реального результату. Такий вплив визначається як процес і результат зміни особистістю в ході взаємодії поведінки іншої особистості, її настановлень, намірів, уявлень, оцінок і т.п. У педагогічному спілкуванні найбільше значення для суб'єкта особистісного впливу мають два взаємопов'язаних чинники: *авторитет і здатність викликати та підтримувати довіру до себе*, що мають поєднуватися з відповідним зовнішнім виглядом мовця і здатністю до встановлення комунікативного контакту. Для дітей дошкільного віку вихователь виступає зірцем для наслідування: нерідко його слова та дії є навіть вагомішими, ніж аналогічні дії та слова батьків.

Професійне спілкування є головним засобом професійної, педагогічної, діяльності: його не можна замінити якимись іншими засобами і без нього практичну діяльність неможливо виконати. Це той чинник, що визначає якісні характеристики результату (продукту) професійної діяльності. Разом з тим професійне спілкування, що традиційно розглядається психологічною наукою як «діяльність у діяльності», – це специфічний вид діяльності, або комунікативна, в тому числі мовленнєва, діяльність. Вихователь має здійснювати комунікативно-мовленнєву діяльність у всіх сферах своєї роботи: дидактичній, виховній, методичній, організаційній тощо. Така всеохоплююча загальність зумовлює пріоритетність сформованості і розвитку в системі його професійної компетентності передусім *комунікативної (і мовленнєвої) компетентності* як ключового інструмента діяльності спілкування. Ця діяльність зумовлена потребою розв'язання саме комунікативних завдань, що виникають у процесі фахової взаємодії, а через них – розв'язання власне професійних завдань.

Для розв'язання специфічних комунікативних завдань: передавання інформації, сприймання один одного, взаємооцінки, взаємодії, взаємовпливу, організації та управління діяльністю тощо – у професійному спілкуванні фахівців-соціологів, у тому числі вихователя, мають бути наявні такі складові:

по-перше, спільний тезаурус (схожа система мови, понять, смислових значень); правильне, образне, емоційне, стилістично визначене мовлення; відповідна міміка, жестикуляція, кінетика; численні вербальні та невербальні стратегії і тактики, що об'єднуються у комунікативному аспекті спілкування;

по-друге, оцінка і розуміння людини людиною, здатність до співпереживання, розвинений «емоційний інтелект», уміння розуміти настрій інших людей, висока чутливість стосовно співрозмовника, вміння контролювати власні почуття та емоції т.п., що поєднуються в межах перцептивного аспекта спілкування;

по-третє, висока здатність до співпраці, позитивне ставлення до оточуючих, зосередженість на стимулюванні комунікації, симетричне включення в неї обох партнерів зі спілкування, прагнення до взаєморозуміння, що їх об'єднує інтерактивний аспект спілкування [7].

А оскільки педагогічне спілкування – це така специфічна форма спілкування, яка має свої особливості і водночас підкоряється загальним психологічним закономірностям, властивим спілкуванню як формі взаємодії людини з людиною, то за аналогією з процесом спілкування можна виокремити трикомпонентну структуру спілкування вихователя. Звідси професійна комунікація вихователя ДНЗ включає в себе:

1) обмін інформацією між вихователем і вихованцями (й їхніми батьками), тобто *комунікацію* – педагогічну, виховну та міжособистісну;

2) вироблення спільної стратегії взаємодії і встановлення взаємин між вихователем і вихованцями (й їхніми батьками), тобто *інтерацію*;

3) сприймання і розуміння партнера зі спілкування, тобто *соціальну перцепцію*.

Відтак, у структурі педагогічного спілкування вихователя як комунікативної (і професійної) діяльності виділяють зазвичай три основні складові (функції, аспекти): комунікативну, інтерактивну і соціально-перцептивну. На підставі вищезазначених аспектів професійного спілкування у цих фахівців має бути сформована високорозвинена *комунікативна, в тому числі мовленнєва, компетентність* як психологічний інструмент його реалізації. Вона так само потребує наявності трикомпонентної структури.

До того підґрунтям у розвитку комунікативної компетентності, невід'ємної від будь-якої професійної компетентності, виступають, за У. Ордоном (2009), «стартові компетентності», до яких відносяться загальні гуманістичні знання, особистісна культура й інтелектуальні вміння. Стартові компетентності стають вихідною точкою у формуванні ключових складових комунікативної компетентності. До того її розвиток детермінують риси характеру, емоційні особливості, здібності та інші властивості особистості фахівця, що їх дослідники (В.М. Куніцина, 1991; Є.А. Лещинська, 1992; Є.П. Ільїн, 2009) називають комунікативними якостями. До числа його комунікативних якостей належать і моральні якості (ввічливість, емпатійність, тактовність, повага до іншої людини та ін.), пов'язані з моральною поведінкою у професійно-міжособистісній взаємодії.

Які ж змістові, сутнісні характеристики комунікативної компетентності? Вона являє собою *складно організоване, внутрішньо суперечливе поєднання комунікативних знань, вмінь та навичок, що відображають цілі та результати здійснюваної суб'єктом комунікативної діяльності*. Створена нами *модель* комунікативної компетентності об'єднує у своєму складі три головних групи вмінь, або здатностей, за допомогою яких реалізуються три основних функції спілкування: комунікативна, перцептивна й інтерактивна:

1. *Комунікативно-мовленнєва здатність*: забезпечує обмін інформацією і включає такі вміння, як отримання інформації, адекватне розуміння смислу інформації, програмування і висловлення своїх думок в усній і письмовій формі.

2. *Соціально-перцептивна здатність*: означає сприймання і розуміння психологічної сутності іншої людини і пов'язана із взаємопізнанням і взаємооцінкою. Передбачає створення образу іншої людини, здатність до емпатійності та рефлексійності, вміння «читати за обличчям» іншої людини.

3. *Інтерактивна здатність*: виступає як спроможність організувати і регулювати взаємодію, забезпечувати взаємовплив і досягнення взаєморозуміння. Об'єднує такі вміння: знання норм, зразків поведінки, соціальних ролей й адекватне оперування ними; вміння розв'язувати конфлікти; вміння справляти вплив на партнера зі спілкування; вміння слухати і переконувати іншого тощо [3; 4; 5].

Всі складові педагогічного спілкування – комунікативна, соціально-перцептивна й інтерактивна, та й сама професійна компетентність, реалізуються завдяки сукупності мовленнєвих, зображувальних, символічних і кінестетичних засобів. Зрозуміло, визначальна роль у цьому процесі належить мовленню, вивченням якого займалася ще антична риторика. Мовлення – важливий інструмент у діяльності не тільки оратора, а й педагога і вихователя.

Відтак, мовлення, мовленнєва компетентність суб'єкта є невід'ємною складовою його комунікативної компетентності. За її допомогою вихователь реалізує в мовленнєвій діяльності завдання навчання, виховання та розвитку вихованців. Мовленнєва компетентність розуміється нами як здатність особистості – система її знань та вмінь – до отримання інформації, адекватного розуміння смислу інформації, програмування і висловлення своїх думок, до оперування усним і письмовим висловлюванням, що виступає основною формою мовленнєвої взаємодії її учасників.

Професійно-мовленнєва комунікація, мовленнєва компетентність вихователя потребують знання ним сутнісних характеристик таких базових понять, як мова, мовлення, внутрішнє мовлення, а також егоцентричне мовлення. Мова розглядається дослідниками як найважливіший засіб спілкування людей, вираження і передавання ними думок, почуттів та волевиявлень. У свою чергу, мовлення – це діяльність, здійснювана за допомогою мови, особлива психічна діяльність суб'єкта спілкування. Мовлення внутрішнє стосується прихованих процесів і пов'язане у слухача зі сприйманням і розумінням звукового мовлення, а у мовця – з підготовкою майбутнього висловлювання і «внутрішнім говорінням» без вимовляння слів уголос. Внутрішнє мовлення як внутрішнє говоріння детально вивчали у свій час Л.С. Виготський, Б.Ф. Баєв, М.І. Жинкін й ін. Його характеристики Л.С. Виготський виводив з особливостей спостережуваного у дітей феномена – егоцентричного мовлення, яке звернене до самого себе і регулює та контролює їх практичну діяльність. Егоцентричне мовлення, як показав Виготський у полеміці з Піаже, генетично сходить до зовнішнього (комунікативного) мовлення й є продуктом його часткової інтеріоризації [1].

Всіма названими феноменами (крім егоцентричного мовлення, що зникає у дитини до кінця дошкільного віку) вихователь має володіти на високому рівні й послуговуватися ними у своїй професійній діяльності з метою долучення вихованців до процесу культурного розвитку, забезпечення їх навчання та виховання.

Неабияке значення для повноцінного вияву комунікативно-мовленнєвої компетентності в професійній діяльності вихователя має сформованість у нього комунікативно-мовленнєвих вмінь. Поняття „комунікативно-мовленнєві вміння” включає в себе, крім вміння вступати в контакт, оцінювати співрозмовника, з'ясувати його психологічну сутність, сильні та слабкі сторони, ще й такі визначальні складові мовлення, як „*вміння говорити*” (логічно, зрозуміло, точно, повно і виразно висловлювати думки) і „*вміння слухати*” (вміння сприймати і розуміти зміст мовленого, здатність встановлювати дружню атмосферу, виявляти увагу до співрозмовника та інтерес до сказаного ним).

Зауважимо, що вміння слухати складається, на думку фахівців, з трьох обов'язкових складових: а) уваги до мовця (поцінування його бажання сказати щось важливе і нове, щирої готовності слухати, поваги до його особистості); б) приязності (пошани) до співрозмовника (що *виключає* демонстрацію зневаги до сказаного і ще не сказаного співрозмовником, вплив на нього своїм авторитетом, інформацією чи занадто тривалими висловлюваннями, брак контролю за своїми емоціями, нестриманість); в) активності слухача (час від часу слід давати зрозуміти співрозмовнику – про що йдеться, а також висловлювати своє ставлення до мовленого ним; треба зосереджуватися не тільки на словах співрозмовника, а й на їхньому підтексті; поліпшенню взаєморозуміння сприяє і доступність мовлення).

Та попри важливість сформованості і розвитку вміння викладати свої думки, вміння слухати і перцептивно-невербальних засобів, що належать до визначальних складових комунікативно-мовленнєвої компетентності, результати спостереження за діяльністю майбутніх вихователів (і не тільки) та відповідні дослідження свідчать про протилежне – недостатність їхнього розвитку для якісного розв'язання завдань професійної самореалізації цих фахівців. А відтак, актуальною є потреба в їх постійному професійно-комунікативному вдосконаленні з метою успішного самоздійснення у просторі професії.

У процесі численних досліджень педагогів, психологів і лінгвістів з'ясовано загальне, властиве мовленню будь-якого професіонала, й особливе, що становить його специфіку. Специфіка мовлення представника будь-якої професії детермінується виконуваними ним функціями. Так, діяльність вчителя передбачає виконання

таких функцій: 1) інформаційної, 2) розвиткової, 3) мобілізаційної, 4) орієнтуючої, 5) конструктивної, 6) комунікативної, 7) організаційної, 8) дослідницької. Всі ці функції реалізуються передусім через мовлення і можуть розглядатися в якості його функцій (А.І. Щербаков), а також бути властивими педагогічно-виховній діяльності вихователя.

Наголосимо, що й досі у центрі уваги професійного мовлення вихователя такі вимоги до мовлення, про які йдеться з древніх часів: 1) переконливість, 2) правильність, 3) виразність, 4) зрозумілість. Сформованість у нього мовленнєвої компетентності передбачає, за Н.Т. Ерчак (2007), розуміння сутності і специфіки професійного мовлення; знання закономірностей і механізмів мовленнєво-мисленнєвої діяльності; врахування можливостей мовленнєвого розуміння, характерних для дітей певного віку (остання складова є чи найважливішою для професії вихователя) і, зрозуміло, культуру мовлення.

У процесі підготовки вихователя дітей дошкільного віку до здійснення мовленнєвої діяльності ми маємо керуватися такими основними вимогами до культури мовлення, розробленими М.І. Пентилюк:

1) *змістовність* – вміння продумати текст й основну думку висловлювання; розкрити їх повно; матеріал підпорядковувати темі й основній думці;

2) *правильність і чистота* – вміння дотримуватись норм літературної мови; в усному висловлюванні – орфоепічних, лексичних, фразеологічних, словотворчих, граматичних, стилістичних;

3) *точність* – вміння добирати слова і будувати речення так, щоб найточніше передати зміст висловлювання;

4) *логічність і послідовність* – вміння говорити і писати послідовно виділяючи мікротеми і встановлюючи зв'язок між ними; забезпечувати смислові зв'язки між словами і реченнями в тексті;

5) *багатство* – вміння використовувати різноманітні мовні засоби (слова, речення), уникати невиправданого повторення слів, однотипних конструкцій речень;

6) *доречність* – уміння враховувати, кому адресовано висловлювання, як воно буде сприйняте, за яких обставин відбувається спілкування;

7) *виразність і образність* – вміння добирати слова і будувати речення так, щоб якнайкраще, найточніше передати думку, бути оригінальним у висловлюванні і впливати на співрозмовника [6].

Безумовно, кожен фахівець дошкільного виховання має враховувати ці вимоги. Разом з тим зазначимо, що ступінь вираження у мовленні вихователя таких його якостей, як образність, мовне багатство, доступність для розуміння, емоційність, детермінується цілями і завданнями педагогічної діяльності. При цьому мовне багатство може вступати в протиріччя з доступністю мовлення для розуміння. А підкреслено емоційне мовлення зустрічається зазвичай як реакція на неадекватну поведінку вихованця.

У підсумку зазначимо, що професійна діяльність вихователя здійснюється у формі професійного, педагогічного, спілкування. Це визначальний засіб праці вихователя, що реалізується через його комунікативно-мовленнєву компетентність. Відтак, оцінка результативності праці фахівця, зокрема вихователя, має включати й оцінку розвитку його комунікативної та мовленнєвої компетентності як психологічного інструмента педагогічної й виховної взаємодії.

ДЖЕРЕЛА ТА ЛІТЕРАТУРА

1. Выготский Л.С. Мышление и речь // Собрание сочинений: В 6 т. – М., 1982. – Т. 2. – С. 5 – 361.
2. Добрович А.Б. Воспитателю о психологии и психогигиене общения. – М., 1987.
3. Корніяка О.М. Вивчення розвитку комунікативної компетентності студентів // Психолінгвістика: Зб. наук. праць ДВНЗ “Переяслав-Хмельницький державний педагогічний університет ім. Григорія Сковороди”. – Переяслав-Хмельницький: ПП“СКД”, 2009. – Вип. 3. – С.60 – 69.
4. Корніяка О.М. Психологічні особливості розвитку комунікативної компетентності педагогів і психологів у період їх професійної адаптації // Психолінгвістика: Зб. наук. праць ДВНЗ “Переяслав-Хмельницький державний педагогічний університет ім. Григорія Сковороди”. – Переяслав-Хмельницький: ПП “СКД”, 2010. – Вип. 7. – С.31 – 40.
5. Корніяка О.М. Порівняльний аналіз розвитку комунікативної компетентності фахівця у період його первинної і вторинної професіоналізації // Проблеми сучасної психології: Зб. наук. праць Кам'янець-Подільського національного університету імені Івана Огієнка, Інституту психології імені Г.С. Костюка НАПН України / За ред. С.Д. Максименка, Л.А. Онуфрієвої. – Кам'янець-Подільський: Аксіома, 2011.
6. Пентилюк М.І. Культура мови, стилістика: Пробний підручник для гімназій гуманітарного профілю. – К.: Вежа, 1994.
7. Психология общения. Энциклопедический словарь / Под общ. ред. А.А. Бодалева. – М.: Изд-во «Когито-Центр», 2011. – 600 с.

*Дар'я Ломовицька, Анастасія Павлюк
(Бердянськ)*

РИТОРИЧНИЙ СМИСЛ ЕЛЕМЕНТІВ КООПЕРАТИВНОГО НАВЧАННЯ

Реформаційні процеси, що нині відбуваються в освіті України, співзвучні реформам в освітніх системах країн Європейського союзу. Завдяки цьому українська освіта швидко збагачується новим досвідом, підходами, освітніми технологіями та методами, які підвищують «конвертованість» у світі українських дипломів та атестатів. У результаті – поліпшення якості навчання в наших школах, знання нашої молоді стають конкурентоздатними. Такими інноваціями є елементи кооперативного навчання, які суттєво збагачують навчальний процес сучасної школи, змінюють традиційні підходи до навчання учнів.

На сьогодні запровадження кооперативного навчання є актуальною темою педагогічних досліджень. Науковці вивчають як теоретичний (виникнення, розвиток, класифікація, характерні риси інтерактивних методів), так і практичний аспект проблеми (особливості запровадження методів у курсі вивчення певної дисципліни, переваги та недоліки, виявлені досвідом звертання до інтерактивних методів, розробляються нові способи їх використання). Зокрема, питання запровадження інтерактивних методів і групових форм навчання як елементів кооперативного навчання в процесі вивчення шкільної риторики до сьогодні залишається не вивченим.

Мета статті – висвітлити деякі методичні особливості запровадження інтерактивних методів навчання та групової навчальної діяльності, окреслити їх риторичні смисли.

Кооперативне навчання досліджували В. Андрієвська, К. Баханов, М. Вейл, В. Горшкова, Б. Джойс, О. Ісаєва, М. Кларін, С. Крамаренко, К. Мередіт, Т. Нестеренко, Д. Паньков, Л. Пироженко, О. Пометун, Дж. Стіл, Н. Суворова, Ч. Темпл, О. Ярошенко та ін. Проблематика кооперативного навчання актуальна в контексті запровадження особистісно орієнтованого, діяльнісного та компетентнісного підходів, що задекларовано освітніми документами як пріоритет модернізації навчально-виховного процесу сучасної школи. Своєчасною є також розбудова підходів до реалізації риторичного аспекту української мови. Тому вважаємо за необхідне розглянути питання висвітлення риторичних смислів елементів кооперативного навчання.

Початок розробки парадигми кооперативного навчання (cooperative learning) пов'язаний з Е. Аронсоном (1978 р.). На думку В. Стрельнікова, кооперативне навчання є втіленням самих принципів кооперації – добровільності, демократизму, взаємовигідної співпраці та взаємодопомоги. Перевагою технологій кооперативного навчання є те, що вони «використовуються у різних сферах діяльності людей, адже дають змогу за короткий проміжок часу вирішити завдання інтенсивного формування та розвитку певних професійних навичок і вмінь» [6, с. 2].

Кооперативне навчання, як зазначає Н. Софій, – це педагогічна технологія, що застосовується в навчальній роботі учнів у групах і робить їх відповідальними за навчання один одного; при цьому кожен учень особисто підвітний за своє власне навчання. Елементами кооперативного навчання авторка вважає інтерактивні методи (технології) навчання та групові форми навчальної діяльності [5].

Термін «інтерактивність» походить з англійської мови й означає «взаємодію». Тлумачення його науковцями неоднозначне, найпоширенішим є розуміння інтерактивності як здатності перебувати в діалозі, коли обидві сторони виступають суб'єктами. О. Пометун та Л. Пироженко подають таке визначення: «Сутність інтерактивного навчання полягає в тому, що навчальний процес відбувається за умов постійної, активної взаємодії всіх учнів. Це співнавчання, взаємонавчання (колективне, групове навчання в співпраці)» [3, с. 20]. Нині інтерактивні методи навчання все частіше називають технологіями. Цьому сприяє збагачення методичної бази та активне поширення процесу їх запровадження.

Групова навчальна діяльність – це «спільна пізнавальна діяльність учнів у складі малих груп, які створюються з учнів одного класу і діють відносно тривалий час. Суб'єктом групової діяльності виступає не окремий учень, а мала група учнів (зазвичай від 3 до 6 осіб), очолює групу лідер, роль якого передбачена структурою групової діяльності. Результат виконання групової роботи не зводиться до механічної суми результатів індивідуальних дій членів малої групи, а є вищим за рахунок прояву групового ефекту» [7, с. 151]. Групове навчання спрямоване на надійне засвоєння знань і способів дій, розвиток в учнів творчих компонентів мислення, посилення пізнавальних мотивів, формування готовності до ділового співробітництва з ровесниками.

На думку О. Пометун, групову навчальну діяльність варто розглядати через призму інтерактивних методів навчання, оскільки і групове, і інтерактивне навчання – складові кооперативного навчання. Науковець пропонує інтерактивні методи (синтез думок, спільний проєкт, акваріум, мікрофон, мозковий штурм, «навчаючи – вчуся», ажурна пилка, кейс-метод, дерево рішень, імітації, рольові ігри, метод «прес», континуум, дискусія, дебати, драматизація тощо) вважати діяльнісною характеристикою форм групового навчання [4].

Інтерактивні методи (вправи, технології) можна й варто запроваджувати під час виконання практично всіх видів робіт з навчання мови й риторики, і ефективність цього запровадження залежить від особистості вчителя, його педагогічної майстерності та професійної компетентності; якісного складу учнів (рівень навченості,

особистісні характеристики, міжособистісні взаємини); педагогічних умов (матеріальних, психологічних, санітарно-гігієнічних) тощо.

Запровадження інтерактивних методів (технологій) навчання в шкільній мовній освіті слугуватиме засобом практичної реалізації принципів шкільної риторики [2], передусім таких: принципу практичного спрямування, принципу позитивної педагогічної взаємодії, принципу гармонізуючого діалогу, принципу розвивального впливу, принципу евристичності, принципу активного сприймання, принципу «живої» комунікативності, принципу «мовленнєвого вчинку» (школярі мають навчитися серйозно ставитися до слова, до власних висловлювань як до мовленнєвої дії, яка отримує мовленнєву дію у відповідь, може викликати зворотню дію чи протидію). Сутність інтерактивних методів навчання й групової навчальної діяльності як елементів кооперативного навчання логічно розкривається через «риторичне». «Риторичне» пов'язане з активною мовленнєвою практикою (Р. Лахманн), і воно пронизує все кооперативне навчання: по суті риторичними є взаємодія, зокрема, комунікативна взаємодія, суб'єкт-суб'єктний гармонізуючий діалог, а також співробітництво як узгодження суб'єктів у результаті ефективної й оптимальної комунікації.

Риторизацію шкільного курсу української мови визнано актуальним питанням, вона пов'язується з запровадженням елементів риторики у вивчення всіх мовних розділів, з формуванням мовної особистості, комунікативної й риторичної компетентностей, культури мовлення учнів. Риторизація розглядається як процес переосмислення предмета і способів його викладання, переосмислення організації освітнього процесу як повноцінного ділового спілкування за канонами риторики, а також як активізацію пізнавальної діяльності процесу навчання засобами діалогу (С. Мінеєва, Н. Голуб).

Відповідно до структурних компонентів риторичної компетентності учнів загальноосвітніх шкіл [1] кооперативне навчання, оскільки воно має риторичний зміст і риторичний смисл, у шкільній мовній освіті сприятиме: формуванню комплексу мовних і риторичних знань у контексті їх вправного застосування в мовленнєвій інтерактивній діяльності; розвитку комунікабельності як ініціативності в спілкуванні, здатності до включення в активну комунікацію; формуванню вправності в доборі стратегій і тактик інтерактивного спілкування в навчанні; формуванню вправності у володінні експресивно-емоційними засобами мови для досягнення запланованого прагматичного результату; формуванню навичок спілкування, комунікації відповідно до інтерактивної ситуації; застосування вмінь використовувати обрані засоби для досягнення комунікативної мети; формуванню цінностей і ціннісних орієнтацій. У процесі застосування інтерактивних методів і в процесі групової навчальної діяльності відбувається реалізація риторичних смислів, що призводить до формування у школярів риторичних умінь.

Отже, запровадження елементів кооперативного навчання (інтерактивних методів, групових форм роботи) можливе й доцільне у процесі шкільної мовної освіти та риторизації шкільного курсу навчання мови в загальноосвітніх навчальних закладах. Це через реалізацію риторичних смислів сприятиме ефективній реалізації принципів шкільної риторики та формуванню в учнів складових риторичної компетентності.

ДЖЕРЕЛА ТА ЛІТЕРАТУРА

1. Нищета В. Риторична компетентність учнів загальноосвітніх шкіл як педагогічна проблема / В. Нищета // Вісник Луганського національного університету імені Тараса Шевченка (педагогічні науки) : [частина II]. Листопад, 2010. – № 22 (209). – С. 93–98.
2. Нищета В. Принципи вивчення риторики в загальноосвітній школі / Володимир Нищета // Українська мова і література в школі. – 2011. – № 1. – С. 16–20.
3. Пометун О. Інтерактивні технології навчання / О. Пометун, Л. Пироженко // Відкритий урок. – 2003. – № 3–4. – С. 19–27.
4. Практика застосування інтерактивних технологій // Інтерактивні технології навчання : теорія, практика, досвід : метод. посіб. / [авт.-уклад. Пометун О., Пироженко Л.]. – К. : А.П.Н., 2002. – С. 27–65.
5. Софій Н. Інноваційні методи навчання та викладання [Електронний ресурс] / Н. Софій. – Режим доступу: http://drpsklibr.at.ua/publ/vikladachu/materiali_do_pedagogichnikh_rad/innovacijni_metodi_navchannja_ta_vikladannja/4-1-0-4 : – Заголовок з екрану.
6. Стрельников В. Ю. Cooperative learning – кооперативне навчання [Електронний ресурс] / В. Ю. Стрельников. – Режим доступу : <http://ukrcoop-journal.com.ua/2008-1/num/strelnikov1.htm> : – Заголовок з екрану.
7. Ярошенко О. Г. Групова навчальна діяльність / О. Г. Ярошенко // Енциклопедія освіти / Акад. пед. наук України ; голов. ред. В. Г. Кремень. – К. : Юрінком Інтер, 2008. – С. 151–152.

Науковий керівник – кандидат педагогічних наук, доцент В.А.Нищета

ДИСТАНЦІЙНЕ НАВЧАННЯ В ПРОЦЕСІ САМОСТІЙНОЇ РОБОТИ СТУДЕНТІВ СПОРТИВНОГО ВНЗ

Інформатизація освіти в Україні – один з найважливіших механізмів, що зачіпає основні напрямки модернізації освітньої системи спортивного ВНЗ. Сучасні інформаційні технології відкривають нові перспективи для підвищення ефективності освітнього процесу, в якому велику роль відіграє самоосвіта студентів спортивного ВНЗ.

Сучасні темпи розвитку суспільства України потребують нових методів освіти від існуючих освітніх установ. Це стосується, перш за все, впровадження в навчальний процес дистанційного навчання, яке відкриває нові можливості для покращення рівня самостійної освіти сучасної молоді. Основна перевага дистанційного навчання – освіта поза межами навчального закладу, студенти можуть засвоювати необхідні знання у зручний для них час, із мінімальним відривом від основної діяльності.

Саме дистанційне навчання в процесі самостійної роботи дає можливість студентам спортивного ВНЗ отримати консультації викладача і скласти контроль знань, не відвідуючи навчальний заклад, оскільки вони постійно перебувають на спортивних змаганнях, зборах, тренуваннях.

На сьогоднішній день освіта в Україні характеризується пошуком умов для професійної та самостійної самореалізації студента-спортсмена. Саме рівень розвитку студента оцінюється його здатністю самостійно отримувати нові знання і використовувати їх у навчальній і практичній діяльності, тому провідним принципом організації моделі процесу є розвиток особистості студента.

У формуванні професійної самореалізації одне із провідних місць посідає самостійна робота студентів (СРС). Тільки цілеспрямована систематична самостійна праця дає можливість глибоко засвоїти знання, виробити і закріпити вміння, перетворити їх на відповідні навички розумової діяльності [4, с.70].

Найголовнішими принципами в організації СРС є свідомість і активність, систематичність і послідовність, міцність і доступність, зв'язок теорії з практикою [1, с.43]. СРС треба виконувати під керівництвом викладача, адже саме він визначає систему СРС та її планомірне включення в навчальний процес; мету, зміст і обсяг, методи навчання, її місце і роль у навчальній роботі студента спортивного ВНЗ; навчає методам контролю і самоконтролю за якістю; вивчає й індивідуальні особливості студента-спортсмена.

СРС повинна мати цілеспрямований характер і бути дійсно самостійною, спонукаючи студента спортивного ВНЗ працювати напружено під час її виконання [3, с.16]. Однак зміст і обсяг СРС, що пропонується на кожному етапі навчання, мають бути посилюючими, а студенти – підготовленими теоретично і практично до виконання самостійної роботи.

Для виконання СРС необхідно пропонувати такі завдання, виконання яких не припускає дії з готових рецептів і шаблонів, а потребує використання знань у новій ситуації [2, с.126]. Лише в цьому випадку самостійна робота сприятиме розвитку та формуванню пізнавальних здібностей та ініціативи студентів.

Під час організації СРС необхідно застосовувати диференційований підхід, оскільки студентам-спортсменам для опанування знань, умінь і навичок потрібний різний час. Завдання, що пропонуються для самостійної роботи, повинні викликати інтерес, який досягається новизною поставлених завдань, незвичністю їхнього змісту, розкриттям перед студентами практичного значення пропонованого завдання або методу, який потрібно опанувати.

Через брак часу на відвідування спортивного навчального закладу для самостійної роботи студентів спортивного ВНЗ очної форми навчання доцільно використовувати саме дистанційні освітні технології у процесі очної та заочної форми навчання. Тому кожен студент повинен мати доступ до матеріалів системи електронного дистанційного навчання, що відповідає індивідуальним планам.

Самостійне засвоєння відбувається у системі електронного дистанційного навчання. Протягом навчання студенти знайомляться з теоретичним матеріалом, беруть участь у колективних обговореннях, висловлюються, знайомляться з думками інших студентів і викладача, інтерпретують, ставлять питання, виконують завдання, знайомляться з рецензіями на свої роботи, діляться власним практичним досвідом, беруть участь у науково-дослідницькій роботі.

За допомогою звітів викладач аналізує навчальну діяльність кожного студента (групи студентів) у системі електронного дистанційного навчання; рецензує й оцінює роботи, відповідає на запитання; організовує і підтримує дискусію на форумах, спонукає студентів міркувати і реагувати на висловлювання один одного, направляє і контролює науково-дослідну роботу.

Заочна форма може бути рекомендована на пізніших етапах самостійного засвоєння навчальних курсів, переважно профільних, і передбачає активніше використання дистанційних освітніх технологій. Уся змістовна частина самостійного засвоєння матеріалу також відбувається в курсах, що викладені у системі електронного дистанційного навчання. Для взаємодії в режимі реального часу педагог і студенти мають використовувати аудіо- або відеоконференцію, чат; у режимі відкладеного часу – форум.

Для успішної організації самостійного засвоєння знань у спортивному ВНЗ під час електронного дистанційного навчання необхідним є повноцінне формування основних компонентів освітнього середовища, а саме, діяльнісного та комунікативного [3, с. 98]:

- *діяльнісний* компонент є сукупністю різних видів діяльності, які необхідні для навчання і розвитку студентів. Найважливіші з них: розробка індивідуальних навчальних планів; гнучке поєднання онлайн, офлайн і очного навчання залежно від особливостей кожного студента; розробка гнучкої системи оцінювання, що враховує вимоги стандартів освіти і особливості кожного студента; технічне оснащення освітнього процесу; самооцінка студентів; науково-дослідна і творча діяльність.

- *комунікативним* компонентом є простір міжособистісної взаємодії у безпосередній або предметно-опосередкованій формі і способів взаємодії студента з певним освітнім середовищем та іншими її суб'єктами.

Найважливішими засобами під час організації дистанційного навчання як самостійної форми навчання студентів спортивного ВНЗ є система електронного дистанційного навчання; засоби індивідуальної і колективної аудіо- і візуальної онлайн-взаємодії; засоби колективної роботи над матеріалами; віртуальна медіатека, підкасти як засоби доставки контенту і творчої самореалізації студентів-спортсменів.

Основна мета дистанційного навчання – дозволити вчитися всім бажаючим, у кого є прагнення одержати професію. Інтерес до даної технології навчання опитані бачать не тільки в бажанні одержати освіту, але й у тому, що інформаційні технології впроваджуються в наше повсякденне життя.

Потенціал дистанційних технологій оцінюється високо. Сьогодні випускники спортивних ВНЗ, що навчалися дистанційно, звичайно вище оцінюють престиж отриманої професії. Вони є найбільш успішними й краще адаптованими в професійній сфері. Оцінка задоволення місцем у колективі й стосунками з керівництвом у випускників дистанційної технології трохи вища, ніж у випускників традиційного навчання.

Сьогодні дистанційні технології навчання вже зайняли одне із провідних місць у вищій професійній освіті. Зацікавленість в одержанні спеціальності дистанційно зростає, а якісні характеристики фахівців відрізняються тільки позитивними моментами: упевненістю у власних силах, легкою адаптацією в колективі. Всебічний аналіз дистанційного навчання підтвердив гіпотезу якісної підготовки фахівців спортивного ВНЗ.

Таким чином, дистанційне навчання – це особлива педагогічна технологія організації освітнього простору, яка характеризується особливостями стратегії взаємодії майбутнього фахівця з носіями та джерелами нових для нього знань. Особливістю дистанційного навчання є самостійність і особистісна відповідальність людини за вибір програми дистанційної освіти, терміни і якість її проходження.

Дана система повинна бути інтелектуальною, тобто визначати й враховувати індивідуальні когнітивні характеристики майбутнього фахівця й адаптувати процес професійної підготовки відповідно до їх особливостей. Для підвищення ефективності організації процесу дистанційного навчання необхідно проаналізувати існуючі методи і технології адаптації навчальних систем та обґрунтувати доцільність їх використання у професійній підготовці майбутніх фахівців відповідно до різних форм організації дистанційного навчання.

Таким чином, організація СРС за допомогою сучасних дистанційних технологій в процесі самостійної роботи студента, сприяє не тільки безперервній самоосвіті та удосконаленню професійної компетенції студента у професійній галузі, а й визначає успішність його особистого зростання у спортивному ВНЗ та за його межами.

ДЖЕРЕЛА ТА ЛІТЕРАТУРА

1. Образовательные технологии в подготовке специалистов : сб. научных статей по итогам работы МНПК (г. Минск, 20–21 марта 2003 г.) / Министерство образования РБ, Учреждение образования РБ, Учреждение образования «Минский государственный высший радиотехнический колледж»; [под ред. Н.А. Цырельчука]. – Минск : МГВРК, 2010. – Ч. 5. – 204 с.
2. Тавгень И.А. Дистанционное обучение: опыт, проблемы, перспективы / И.А. Тавгень. – Минск : БГУ, 2009. – 218 с.
3. Тихонов А.Н. Управление современным образованием: социальные и экономические аспекты / А.Н. Тихонов, Т.П. Воронина, О.П. Молчанова. – М. : Вита Пресс, 2008. – 150 с.
4. Цыганова Л.В. Стратегии самостоятельной учебной работы как основа ее эффективной организации / Л.В. Цыганова // Высшее образование сегодня. – 2009. – № 12. – С. 69–71.

Антоніна Микуліна
(Мукачєво)

ОБРАЗОТВОРЧО-МОВЛЕННЄВА ДІЯЛЬНІСТЬ ДОШКІЛЬНИКІВ

На всіх етапах розвитку суспільства у вихованні дошкільників значна увага приділялась розвитку зв'язного мовлення дітей. Сьогодні в Україні значущість цієї проблеми підкреслюється такими державними документами: закон «Про освіту», «Про дошкільну освіту», «Про мову», «Базовий компонент дошкільної освіти» та інші.

Зв'язне мовлення охоплює всі види діяльності дітей дошкільного віку. Образотворча діяльність є складною синтетичною діяльністю, в якій виявляє себе особистість дитини, що розвивається, і яка сама впливає на формування особистості [1, с. 34]. Особистісно-орієнтовна модель педагогічної технології надає образотворчій діяльності статусу чинника та середовища розвитку особистості дитини.

Вплив зображувальної діяльності на розвиток мовлення дітей та взаємозв'язок образотворчої та мовленнєвої діяльності розглядається в дослідженнях К. Бюлера, Г. Лукенса, В. Мухіної, Н. Рибнікова, Е. Фльоріної та ін.

Найяскравіший взаємозв'язок образотворчої та мовленнєвої діяльності проявляється в тому, що дитяча художня діяльність започатковується тільки тоді, коли словесне її вираження вже досягло значних успіхів, коли дитина оволоділа рідною мовою. Мовлення бере участь в усіх етапах творчого процесу: створенні задуму, пошуку способів його реалізації, спрямуванні, уточненні, стимулюванні творення, в процесі оцінки отриманих результатів із задумом. Емоційне, естетично забарвлене мовлення збагачує, спрямовує, стимулює невербальні творчі прояви дитини; водночас у процесі художньої діяльності відбувається й зворотний позитивний вплив на розвиток зв'язного монологічного мовлення, лексики передусім за рахунок збагачення художнього, емоційно-чуттєвого досвіду.

Саме тому в дошкільній лінгводидактиці вчені А. Богуш та Н. Гавриш виокремили інтегрований варіант вищезначених діяльностей – художньо-мовленнєву діяльність дітей дошкільного віку – як специфічний вид діяльності, пов'язаний із сприйманням, розумінням і відтворенням змісту художніх творів у різних видах ігор; продуктивно-естетична діяльність (образотворча, конструктивна), що супроводжується образним мовленням та в процесі якої використовуються різні жанри художнього слова [2 с. 45]. На думку А. Богуш і Н. Гавриш, образотворчо-мовленнєва діяльність – це вид художньо-мовленнєвої діяльності, в якій мовленнєві дії підпорядковуються меті й змісту образотворчої діяльності дитини для її збагачення, спрямування, стимулювання й коментаря. Те, чого немає в дитячому малюнку, легко й природно заміщується, доповнюється, «домальовується» за допомогою мовлення. І навпаки: невміння дібрати необхідні слова в естетичних переживаннях, що переповнюють дитину, спричинює їх заміну найдоступнішим їй шляхом: жестами, звуконаслідуванням, фарбами, глиною, олівцями, рухами тощо. А складена дитиною казка оживає, набуває додаткових можливостей вираження в ілюструванні її змісту [2, с. 54].

Способи поєднання зображувальної діяльності та мовлення, художнього слова можуть виступати в таких формах, як словесне малювання, якщо педагог через сприймання поетичного тексту, пейзажної лірики показує дітям приклад художнього опису явищ природи, предметів і об'єктів довкілля.

Методика керівництва образотворчо-мовленнєвою діяльністю полягає у визначенні вихователем пріоритетних ліній заняття, усвідомленні того, що виступає основним завданням, засобом, а що допоміжним.

У дошкільному закладі використовують такий метод, як розповідання дітей за своїми ілюстраціями до казки. На занятті з художнього читання чи розповідання вихователь читає оповідання (чи розповідає казку), на занятті з малювання діти «створюють ілюстрації», малюють за змістом знайомого художнього твору, а на занятті з розвитку мовлення розповідають за серією дитячих ілюстрацій.

У сучасній методиці, на відміну від вимог попередніх часів, процес сприймання й «опрацювання» літературного твору перестав бути лише процесом слухання-говоріння. Позитивний досвід європейської науки і практики було враховано у вітчизняних дошкільних закладах. Відтепер діти застосовують різні способи художніх дій для відбиття своїх естетичних вражень, переживань, фантазій: ілюстрування епізодів твору, створення мальованих моделей, складання книжки-картинки за основними подіями в сюжетній лінії тощо. Ці та інші способи застосування завдань з продуктивної художньої діяльності у процесі сприймання творів, безперечно, збагачують, поглиблюють цей процес, роблять сюжет більш зрозумілим, полегшують його запам'ятовування, відтворення [3, с. 7].

Отже, образотворчо-мовленнєва діяльність - це різновид художньо-мовленнєвої діяльності. Відтак, слід пам'ятати, що на кожному занятті з образотворчої діяльності вихователь повинен обов'язково визначити, крім образотворчих, мовленнєві завдання, а саме: збагачення словника, розвиток образного, зв'язного мовлення, використання прислів'їв, приказок, загадок, віршів.

У результаті занурення дітей в активну мовленнєву діяльність на заняттях з образотворчого мистецтва у дітей формується образотворчо-мовленнєва компетенція як кінцевий результат навчання.

Образотворчо-мовленнєва компетенція - це результат художньо-творчої діяльності дитини, в якій мовлення планує, спрямовує, супроводжує, регулює й оцінює процес і продукт образотворення, яке, у свою чергу, збагачує й увиразнює, надає образності мовленню дитини.

Якісний рівень образотворчо-мовленнєвої компетенції дитини, зумовлений, з одного боку, рівнем її знань і уявлень щодо способів образотворення та рівнем сформованих образотворчих умінь і навичок, а з іншого, особистісними якостями, що знаходять самовиявлення в її зображувальній творчості.

Учені (А. Богуш, Н. Гавриш) підкресливали, що важливу роль мовлення відіграє в процесі створення задуму:

- спочатку мовлення має констатуючий описовий характер, служить засобом осмислення малюнка, поява якого відбувається стихійно. Діє схема: намалював – пояснив;

- на другому етапі мовлення включається в покрокове створення задуму. Малюнок виникає в результаті послідовного планування дитиною його окремих деталей. Мовлення допомагає намітити наступний крок, проговорити можливі варіанти продовження малюнка;

- на останньому етапі задум якомога повніше продумується наперед як програма послідовних дій [4, с. 77].

На розвивальний аспект образотворчої діяльності вказує й той факт, що образотворчість є одним із засобів збагачення й розвитку розуміння значення слів, а також показником усвідомлення дитиною значення слова. Саме образотворча діяльність є своєрідною мовою, за допомогою якої діти передають своє сприйняття, свої думки й розуміння смислу довколишнього предметного світу. Твори зображувального мистецтва поглиблюють і поширюють розуміння дітьми значень і різноманітних смислових відтінків слів. Тож образотворча діяльність дошкільників задає розвивальний контекст становленню лексики.

За словами С. Макаренка, обмеженість у володінні технічними навичками зображувальної діяльності призводить до необхідності коментарів, пояснення певних нюансів задуму, конкретизації створеного графічного образу мовленням, роблячи його більш змістовним і завершеним. Чим більше дитина зацікавлена образом, тим яскравіше він виявляється в її мовленні – як у підборі знайомих найбільш точних і влучних слів, так і у власній словотворчості, створенні мовних інновацій для передавання свого особистого, відмінного від інших, розуміння значення й смислу слів. Це приводить до більш швидкого переходу слів з пасиву в активне мовлення [5, с. 12].

Твори образотворчого мистецтва поглиблюють та поширюють розуміння дітьми значень та різноманітних смислових відтінків слів. Дослідженням З.М.Істоміної, Е. П. Короткової, Н. П. Орланової доведено, що ефективним засобом розвитку зв'язного мовлення дітей дошкільного віку є твори живопису. Вони викликають у дітей бажання поговорити про зображену ситуацію, природу, персонаж, це настановлює їх на розповідь, активізує досвід, у дітей з'являється потреба висловитись, розповісти про свої спостереження, враження.

В роботах К. Д. Ушинського та З. Л. Ворошніна підкреслюється важлива роль творів живопису в навчанні дітей розповідання. Є. І. Тихеева вважала, що картина стимулює дітей до складання розповіді, мовчазне розглядання творів живопису, на її думку, неможливе. Розглядаючи репродукцію картини, дитина весь час говорить. Свої враження дитина охоче передає в мові. Є. І. Тихеева радить частіше розмовляти з дітьми за змістом картин, це навчить їх самостійного розповідання. Є. О. Фльорина рекомендує використовувати картини для складання творчих розповідей і розповідей із власного досвіду [1, с. 42].

Учені А. Богуш та Н. Гавриш виокремлюють способи поєднання зображувальної діяльності та мовлення, художнього слова, які можуть виступати в таких формах, як словесне малювання, якщо педагог через сприймання поетичного тексту, пейзажної лірики показує дітям приклад художнього опису явищ природи, предметів та об'єктів довкілля. Іншим способом інтеграції образотворчої й мовлення є коментар зображеного, коли вихователь спонукає дітей до вербалізації власних художніх переживань, висловлення думок, які знайшли відображення в малюнках, картинках, репродукціях, що були вибрані дітьми. Нерідко в процесі малювання діти супроводжують зображувальні дії активним мовленням, неначе акомпанують собі, доповнюючи те, що не може в силу технічних причин бути зображене на аркуші, стимулюють свої дії, розгортають ідеї. Мовленнєві дії дошкільника можна визначити як штрих-мовлення, що будується за законами, які відрізняються від зв'язного висловлювання. Посиленню інтересу до художнього слова сприяє також ілюстрування дітьми власних зв'язних висловлювань, які від того стають більш виразними, повними [2, с. 55].

Висновок. Теоретичний аналіз філософських, психолого-педагогічних, художніх праць дозволяє зробити висновок, що образотворча діяльність виступає як один із засобів розвитку зв'язного мовлення дітей дошкільного віку. Мовлення засвоюється в контексті образотворчої діяльності й спілкування, що її супроводжує. Образотворча діяльність є своєрідною мовою, за допомогою якої діти передають свої думки, своє сприйняття й розуміння смислу довколишнього предметного світу.

Отже, образотворчо-мовленнєва діяльність є багатоаспектною за своєю природою: з одного боку, мовлення впливає на дитячу образотворчість, а з другого – образотворчість, у свою чергу, здійснює вплив на розвиток дитячого мовлення, збагачення словника. Образотворча діяльність задає розвивальний контекст збагаченню мовлення дошкільників та сприяє формуванню у них образотворчо-мовленнєвої компетенції.

ДЖЕРЕЛА ТА ЛІТЕРАТУРА

1. Білан О. І. Художньо-мовленнєва діяльність дітей старшого дошкільного віку / О. І. Білан. – Львів: Промінь, 2007. – 64 с.
2. Богуш А. М. Дошкільна лінгводидактика. Теорія і методика навчання дітей рідної мови в дошкільних навчальних закладах / А. М. Богуш, Н. В. Гавриш. – К. : Видавничий дім «Слово», 2011, – 704 с.
3. Гавриш Н. В. Навчання розповіді за картиною / Н. В. Гавриш // Дошкільне виховання. – 2003. – № 1. – С. 7.
4. Гавриш Н. В. Розвиток зв'язного мовлення дошкільнят / Н. В. Гавриш – К.: Шкільний світ, 2006. – 119 с.
5. Макаренко С. І. Збагачення словника дітей 5-го року життя в процесі образотворчої діяльності / С. І. Макаренко / автореф. дис. канд. пед. наук: 13.00.02 – Одеса, 2010. – 21 с.

*Катерина Михайлова
(Мукачєво)*

ПЕДАГОГІЧНА ПРАКТИКА – ЯК ОСНОВА ФОРМУВАННЯ ПЕДАГОГІЧНОЇ МАЙСТЕРНОСТІ У СИСТЕМІ ПІДГОТОВКИ ФАХІВЦІВ З ДОШКІЛЬНОЇ ОСВІТИ

Основним завданням нашої суверенної держави Україна на сучасному етапі є виховання нових поколінь у дусі загальнолюдських ідеалів і національних традицій, яке починається з дошкільного дитинства – вирішального етапу становлення особистості. Тому особливого значення у галузі дошкільної освіти набуває удосконалення підготовки кадрів, покликаних забезпечити формування основ особистості, тобто якісна підготовка педагога-дошкільника.

Нині зростає роль самостійної роботи студентів у оволодінні педагогічним фахом та формуванні практичних умінь і навичок роботи з дітьми дошкільного віку. Самостійна робота – навчальна діяльність студента, спрямована на вивчення і оволодіння матеріалом навчального предмета без безпосередньої участі викладача. Головним завданням самостійної роботи є підвищення якості знань, формування умінь та навичок щодо застосування теоретичних знань у практичній діяльності [2, с. 75].

Однією із форм самостійної роботи студентів є педагогічна практика, яка сприяє формуванню професійних умінь і навичок майбутнього фахівця у галузі дошкільної освіти вже під час навчання у вищому навчальному закладі [1, с. 134]. Забезпечити якісну підготовку фахівця-професіонала з дошкільної освіти поєднанням фундаментального науково-теоретичного та практично-методичного напрямів є однією із актуальних проблем вищої освіти на сучасному етапі в Україні.

Метою статті є на основі аналізу науково-педагогічних джерел і досвіду роботи розкрити особливості формування фахівця-професіонала під час педагогічної практики у базових ДНЗ.

Основною метою вищої освіти напряму підготовки 6.010101 «Дошкільна освіта» на сучасному етапі є формування творчої особистості, фахівця-професіонала, який уміє самостійно приймати рішення, глобально мислити та, що особливо важливо, володіє певним обсягом компетенцій, що дозволяє йому постійно підвищувати свій рівень (професійний, загальноосвітній, моральний, естетичний тощо) [4, с. 26].

Педагогічна освіта спрямовує на розвиток у майбутніх спеціалістів у галузі дошкільної освіти педагогічного мислення, оволодіння надбаннями світової педагогічної думки та педагогічних традицій українського народу; формування здатності до педагогічного осмислення явищ виховання, навчання й розвитку дитини в умовах родинно-суспільного виховання; розвиток умінь педагогічного прогнозування; формування творчого підходу до педагогічної діяльності; підготовку до практичного здійснення завдань педагога у сучасних умовах дошкільної освіти [4, с. 29]. Якраз цьому і сприяє педагогічна практика, під час якої студент уже, перебуваючи у стінах навчального закладу, робить перші кроки до формування педагогічної майстерності, вперше ступає на педагогічну ниву, бачить себе як фахівця, переконуючись, що не так просто керувати дитячим колективом, зрозуміти кожну дитину, навчити її простим, на перший погляд, речам, а головне завоювати у цих маленьких людей авторитет, довіру, стати для них близькою людиною. Саме тут на допомогу і приходять наставник-методист та досвідчений вихователь, який поділиться досвідом, допоможе організувати дітей до будь-якої діяльності, викликати у них інтерес, стремління пізнати навколишній світ, допоможе відшукати активні методи та прийомі навчання малюків на заняттях і в повсякденному житті.

Зі студентами напряму підготовки «Дошкільна освіта» (ступінь «Бакалавр») педагогічна практика організовується у відповідності до навчального плану:

- ✓ педагогічна практика в групах дітей раннього віку (ІУ семестр);
- ✓ педагогічна практика в групах дітей дошкільного віку (УІ семестр);
- ✓ психолого-педагогічна практика, організаційно-методична практика (УІІ семестр),
- ✓ переддипломна практика (УІІІ семестр) [4, с. 34].

Різні види практики є важливою складовою частиною підготовки фахівців у галузі дошкільної освіти. Засвоєння студентами дошкільної педагогіки, часткових методик, ознайомлення з сучасними методами та формами організації педагогічної діяльності дозволяє студентам під час практики продовжити формування у майбутніх вихователів професійних умінь і навичок, необхідних для самостійного вирішення педагогічних завдань в умовах реального навально-виховного процесу, розвиток потреби систематичного професійного самовдосконалення.

Самостійна діяльність студентів під час педагогічної практики в різних вікових групах максимально наближена до реальної професійної діяльності. Вони працюють на посаді вихователя і вчать самостійно проводити різні види навчально-виховної роботи з дітьми раннього та дошкільного віку, які входять у коло його обов'язків. Поруч з цим студенти-практиканти самостійно виконують цілу низку навчальних завдань, спрямованих на поглиблення та закріплення знань з усіх професійно спрямованих дисциплін навчального плану. Вони здійснюють комплексне вивчення освітнього процесу ДНЗ, вчать самостійно проводити психолого-педагогічне вивчення особистості дитини раннього та дошкільного віку, проводять експериментальне дослідження однієї з актуальних проблем дошкільної педагогіки (у зв'язку з написанням курсової та бакалаврської роботи з дошкільної педагогіки та часткових методик). Це сприяє розвитку у студентів творчого дослідницького підходу до педагогічної діяльності, підвищує інтерес до навчання та майбутньої професії.

Студенти під час педагогічної практики знайомляться з тими сторонами роботи завідувача дошкільного закладу, методиста, які в умовах аудиторного навчання не можуть бути засвоєні у повному обсязі. У майбутніх фахівців виробляються певні професійні вміння і навички, впевненість у своїх діях, виникає інтерес до діяльності керівників дошкільного закладу. Студенти також набувають вміння і навичок організаторської роботи, вчать здійснювати контроль та керівництво педагогічним процесом, організовувати окремі форми методичної роботи, роботи з батьками, керувати педагогічним колективом. Програма педагогічної практики насичена різноманітними завданнями, що вимагає від студентів-практикантів вияву високого рівня самостійності та відповідальності, творчого підходу до застосування знань, набутих під час вивчення педдисциплін. Особливо важливу роль відіграє самостійне виконання обов'язків вихователя у процесі виробничої практики.

Саме під час самостійної роботи у студентів формуються вміння і навички. Розрізняють вміння і навички спеціальні і загально підготовчі. Спеціальні вміння формуються на матеріалі конкретної діяльності. Серед загально підготовчих умінь і навичок виділяють:

- 1) навчально-організаційні – вміння раціонально планувати діяльність, визначити її завдання, вміння створювати умови діяльності;
- 2) навчально-інформаційні – вміння виділяти головне, аналізувати, порівнювати, систематизувати, зіставляти, раціонально запам'ятовувати, здійснювати самоконтроль у навчально-пізнавальній діяльності, доводити, обґрунтовувати тощо [1, с. 248].

Всі групи умінь повинні забезпечувати потреби особистості в самоосвіті і самовихованні

Від організації самостійної роботи залежить результат проведених студентом форм навчання з дітьми дошкільного віку, його умінь та навичок, рівень самостійності. Саме дії керівника педагогічною практикою від вузу спрямовують студентів до організації і раціонального, ефективного здійснення активної, самостійної, свідомої і результативної пізнавальної діяльності [3, с. 62]. Цьому сприяє насамперед вибір бази практики, в якій повинні бути створені необхідні умови для успішного виконання студентами завдань практики, а також правильно обраний вид керівництва педагогічною практикою. Вихователь-наставник від бази практики та керівник від вузу консультують студентів під час планування роботи, підготовки до організації та проведення різних видів дитячої діяльності, контролюють та оцінюють їх роботу.

Під керівництвом наставників студенти вчать втілювати в практику роботи ДНЗ сучасні ефективні форми, методи та прийоми навчання, проводити експериментальну роботу, апробувати сучасні новітні технології, здійснювати особистісно-орієнтоване навчання дітей дошкільного віку. Так наприклад, нами під час педагогічної практики було апробовано метод проектів. Втілюючи в життя проект оздоровчої роботи «Зростаєте здоровими, дітки» з дітьми у ДНЗ під час проведення експерименту, студенти переконались, що одне з головних завдань дошкільної освіти на сучасному етапі є виховання життєвої компетентності дитини як майбутнього громадянина України, однією із складових якої є здоров'язберігальна, тобто прагнення дитини до того, щоб бути здоровою, а метод проектів доцільно використовувати в практиці роботи ДНЗ як одну із сучасних педагогічних інноваційних технологій.

Під час самостійної практичної діяльності студенти проявили креативність, навчилися проводити експериментальну роботу, розробили методіку проведення формувального експерименту, підготували необхідні матеріали для її апробації, навчилися збирати емпіричні відомості, аналізувати їх, робити висновки та узагальнення. Проведена робота показала, щоб сформуванню сучасного креативного педагога, треба дати йому можливість глибоко засвоїти теоретичні основи різних форм організації навчального процесу та сформуванню вміння і навички самостійного їх втілення у практичній діяльності.

Під час проходження різного виду педагогічної практики студенти переконуються в тому, що як багато

треба знати вихователю, щоб іти до дітей і зробити їх життя цікавим і змістовним. Це активізує їх до пошуку, самостійної роботи з спеціальною літературою, прояву креативності тощо. Адаже до дітей потрібно прийти з новими цікавими іграми, зразками малюнків, аплікації, тощо. Велику роль відіграє у навчанні маленьких дітей наочність, яку потрібно виготовити, вивчити дитячі казки, віршики, примовлянки, приказки, підготувати цікаві мультфільми тощо.

Студенти переконуються, що діти тягнуться тільки до тих, хто багато знає, може цікаво організувати ігри, розваги, заняття, поважають тих, від кого можна чекати сюрпризів, в той же час доброзичливих, щирих, привітних людей. Тільки під час самостійної роботи в процесі педагогічної практики студенти переконуються, якими цікавими, розумними, кмітливими, щирими, доброзичливими можуть бути малюки і яку цікаву професію вони вибрали.

Отже, тільки самостійна робота під час педагогічної практики по справжньому відкриває перед студентами сутність обраної ними професії, допомагає оволодіти основами педагогічної майстерності формування справжньої всебічно гармонійно розвиненої особистості, справжнього патріота рідної країни, зрозуміти, що реформи в Україні починаються в душах дітей.

ДЖЕРЕЛА ТА ЛІТЕРАТУРА

1. Бабанський, Ю.К. Педагогіка. Навчальний посібник / Ю.К. Бабанський. – М.: Знання, 1998. – 386 с.
2. Белкін, Є. Педагогічні основи організації самостійної роботи студентів у ВНЗ. Навчальний посібник / Є. Белкін; під заг. ред. Є.Л. Белкіна. – О.: Знання, 1989. – 165 с.
3. Буряк, В. Керування самостійною роботою студентів / Володимир Буряк // Вища школа. – 2001. – № 4-5. – С. 48-52.
4. Горобаха Н. М., Поніманська Т.І. Педагогічна практика за вимогами кредитно-модульної системи / Н. М. Горобаха, Т. І. Поніманська / Навчальний посібник для студентів вищих навчальних закладів напряму підготовки «Дошкільна освіта» – К.: Видавнич «Слово», 2009. – 280 с.

*Володимир Ницета
(Бердянськ)*

РИТОРИКА В ПЕДАГОГІЧНОМУ ДИСКУРСІ: АКТУАЛЬНИЙ СТАН І ПЕРСПЕКТИВИ

Відродження риторики як соціальної діяльності й культурної основи життєдіяльності в широкому сенсі, про що свідчить велика кількість дослідників, є, безумовно, позитивною тенденцією останніх десятиліть. Риторика «проростає» в педагогічному дискурсі, адже в суспільстві існує запит на риторичні вміння сучасної людини, на підвищення її комунікативного рівня. І зумовлений цей запит наявністю кризи мовленнєвої комунікації, яка є насамперед кризою самої людини. Шкільна освіта в Україні, на думку В. Федоренка, «еволюціонує в бік риторизації навчального процесу», у школі закладаються «методичні традиції плекання риторичних здібностей молодих поколінь» [11, с. 6].

Яке ж місце посідає риторика в педагогічному дискурсі сьогодні? Чи судилося їй укорінитися, розквітнути й принести плоди? На ці запитання спробуємо відповісти в межах цієї розвідки, не претендуючи на об'єктивність, істинність і показовість, лише прагнучи спонукати педагогічну спільноту до роздумів і умовиводів.

Педагогічний дискурс у науково-педагогічній царині

Сьогодні ознаменувалося плідними доробками науково-педагогічних працівників стосовно проблематики риторики й риторичної освіти. Н. Голуб розроблені теоретико-методичні засади навчання риторики у вищих педагогічних навчальних закладах, формуванню риторичних умінь учнів основної школи присвячене дослідження А. Воробйової, формуванню комунікативних умінь і навичок учнів старших класів на уроках риторики – А. Курінної, Я. Тарасевич розроблена методика навчання риторики в старших класах профільної школи. В Україні вийшли друком посібники й методичні праці з риторики для вищої та загальноосвітньої школи Н. Голуб, Ю. Єлісєнко, С. Коваленка, О. Когут, Н. Колотілової, О. Корніяки, Л. Мацько, О. Мацько, Л. Нечволод, О. Олійник, Г. Онуфрієнко, Е. Палихати, В. Парашич, Ю. Пінчук, Ю. Похвалітової, М. Препотенської, Г. Сагач, Б. Сокола, О. Тарасової, І. Хоменко, Н. Чибісової та ін., зі сторінок яких їх автори проголошують актуальність, важливість риторики, непересічну вагомість риторичних знань і умінь для сучасної людини, особливо в період активного формування її особистості.

Разом з тим ситуація з проведенням в Україні наукових і науково-практичних публічних освітніх заходів дещо інша: у 2007 р. відбувся Всеукраїнський науково-практичний семінар завідувачів кабінетів (методистів) української мови та літератури обласних інститутів післядипломної педагогічної освіти «Риторичний аспект вивчення української мови та літератури в школі» (м. Харків), робота якого була яскраво висвітлена у фаховій періодиці (Українська мова й література в середніх школах, гімназіях, ліцеях та колегіумах. – 2008. – № 5 (68);

Бібліотечка «Дивослова». – 2008. – № 8 (38); у 2009 р. проведений Регіональний науково-практичний семінар «Риторика у середній та вищій школі» (м. Херсон); і лише у 2015 р. у м. Житомир – Всеукраїнська науково-практична конференція «Актуальні проблеми формування риторичної особистості вчителя в україномовному просторі».

Як висновок, зазначимо: педагогічний дискурс у науково-педагогічній царині досліджує риторичні аспекти мети, змісту, процесу й результативної бази освіти на різних її ланках. Усвідомлюючи риторичні як панхронічну частину духовної культури людської цивілізації й методологію гуманітарного знання, науковці розглядають освіту через призму соціальних і суспільних відносин, важливе місце в яких посідають мова, мовлення, комунікація, мовна та комунікативна діяльність, й активно проголошують необхідність розбудови новітніх підходів до організації процесу навчання української мови, і складовою цього процесу має бути риторика – від мети до результату, що, безумовно, є потребою часу.

Педагогічний дискурс у професійному середовищі вчителів-словесників

Відповідно до академічних потрактувань, педагогічна наука пройшла тривалий шлях свого становлення й має свої джерела, серед яких зауважимо педагогічні дослідження та перспективний педагогічний досвід. На рівні наукових досліджень риторика, нехай і не надто широко, але представлена, про свідчать наведені вище факти. У фаховій літературі висвітлені здобутки також і окремих учителів-новаторів стосовно риторичної освіти (Л. Денисюк, С. Коваленко, М. Побелян, Н. Саранді, М. Степанюк, В. Федоренко, Д. Федорос та ін.). Що ж до загалу вчителів-словесників, то маємо дещо іншу картину.

З одного боку, А. Курінна засвідчує, що переважна більшість опитаних учителів старших класів гуманітарних ліцеїв вважає, що «введення в курс загальноосвітньої школи риторики вкрай необхідне, оскільки саме цей курс може сприяти формуванню у випускників шкіл комунікативної компетентності» [5, с. 133]. З іншого боку, за даними Я. Тарасевич, лише 33% учителів-словесників «вбачають у риторичній значний виховний потенціал, оскільки вона формує такі важливі якості особистості, як доброзичливість, толерантність, мовленнєву креативність» [9, с. 14].

Ще цікавішими є результати нашої розвідки. **1.** 100% опитаних учителів відповіли, що риторична освіта сучасному вчителю-словеснику потрібна (7% – необхідно володіти риторичною культурою; 14% – вимога сучасного життя; 22% – необхідно володіти красномовством, мати вміння виступати перед аудиторією; 36% – необхідно вміти говорити правильно, грамотно, переконливо; 7% – необхідно вміти висловлювати власні погляди та сприймати чужі; 6% – не зазначили). І це при тому, що насправді лише 43% з них вивчали риторичні дисципліни в процесі здобуття вищої освіти (риторику – 0%; основи риторики – 51%; не позначили – 49%). **2.** У чому полягає риторичний аспект української мови, 35% учителів відповіли загалом правильно, 36% – відповіли правильно лише в загальних рисах (дотично до реалізації мовленнєвої змістової лінії програми), а 29% – не відповіли або відповіли неправильно. Щонайменше дивний результат, адже риторичний аспект української мови маніфестований ще у 2004 р. [6], і його реалізація закріплена вимогами програми з української мови [10]. **3.** Стовідсотково опитані вчителі вважають, що сучасному школяреві риторичні знання й уміння потрібні, проте на запитання – Чи приділяєте Ви у своїй професійній діяльності увагу формуванню риторичних умінь школярів? – лише 64% відповіли «так», 8% – «інколи» і по 14% – «рідко» і «ні» (через брак часу). **4.** Лише 28% вказали причини, через які вчителі-словесники не реалізують у процесі навчання риторичний аспект української мови (відсутня внутрішня мотивація; недостатня методична підготовка; відсутність (недостатня кількість) дидактичних (методичних) матеріалів; у критеріях оцінювання учнівських досягнень не представлений риторичний аспект; в олімпіадних і конкурсних завданнях риторична проблематика не представлена; серед завдань ЗНО відсутні запитання щодо діагностики риторичних знань і вмінь).

На тлі зазначеного вище нам видається дещо сумнівною теза С. Косянчука: «... педагогічні колективи позитивно сприймають спроби риторизувати навчально-виховний процес загалом як передумову гармонійного розвитку особистості учнів» [4, с. 7].

Чи містить педагогічний дискурс у професійному середовищі вчителів-словесників у собі риторичну? Однозначної відповіді немає. Чи ж є наступність, чи ж бо хоча б кореляція між педагогічними дослідженнями та перспективним педагогічним досвідом? Запитання для дискусій і полеміки.

Педагогічний дискурс у учнівському середовищі

На «іншому боці» системи освіти – учні. Шкільна учнівська молодь виступає перед педагогами одночасно в кількох іпостасях: і як кінцеві отримувачі освітніх послуг, і як діяльні, активні суб'єкти навчально-виховного процесу, і як об'єкти педагогічних впливів, і як мета педагогічних пошуків, і як результат професійної діяльності сукупних дорослих від освіти, і як суб'єкти й проєктувальники життя (принаймні такими ми хочемо їх бачити). Що ж думають вони?

Відповідно до висновків Я. Тарасевич, більшість старшокласників розуміє значення риторичних знань у суспільстві, віддає перевагу риторичним знанням; старшокласникам подобається висловлювати власну думку, вступати в дискусії, суперечки, брати участь у виступах, семінарах, але доводиться робити це нечасто; 80% учнів подобається дискутувати на уроках української мови. Науковець зазначає, що 20% школярів починають хвилюватися й не можуть із цим упоратися, коли на них увагу звертає публіка, а 75% респондентів мають труднощі в підготовці промов [9, с. 93–94]. А. Курінна експериментально довела значущість риторичних знань у системі

шкільної освіти, ґрунтуючись, зокрема, і на результатах анкетування старшокласників, які однозначно висловилися за те, що в сучасній школі урок риторики потрібний [5, с. 177].

Згідно з висновками А. Воробійової, учні 5–9 класів продемонстрували в процесі опитування підвищений інтерес до правил і законів риторики, специфіки їх виконання. І це при тому, що діти бояться відкритої риторичної самореалізації, і не лише через несформованість поглядів, переконань, принципів, ідеалів, життєвих цілей, але й через «відсутність навичок в обґрунтуванні, доречному оформленні думки й дії, нестачу практичного досвіду в публічному спілкуванні» [1, с. 145]. Науковцем виявлене усвідомлення учнями недостатності словникового запасу для точного вираження думки, обмеженості у використанні засобів виразності. Натомість більшість школярів підтвердила бажання правильно сприймати й оцінювати сказане й почуте [1, с. 146–147].

На увагу заслуговує також дослідження С. Косянчука, результати якого засвідчили: 47,3% старшокласників позитивно ставляться до вивчення риторики як розділу української мови або окремого навчального предмета; 47,3% – вважають, що знання з риторики впливають на вибір професії; гадають, що кар'єрне зростання (просування по службі) залежить від уміння використовувати знання з риторики, 50,9% опитаних; а, на думку 47,3% респондентів, оплата праці залежить від того, чи вміє людина спілкуватися [3, с. 24–25]. Автор встановив, що «ставлення старшокласників до риторики як науки про красномовство, до набуття риторичних умінь безпосередньо залежить від усвідомлення ними переваг бути письменними, грамотними, освіченими й культурними» [4, с. 8].

Про що нам говорять наведені викладки? Про те, що риторика в педагогічному дискурсі в середовищі учнівської молоді є, але представлена вона фрагментарно, дещо однобічно, частково, уже занадто імпліцитно, якщо не сказати – примарно. Разом з тим сам заявлений дискурс достатньо дозрів до того, щоб риторика посіла в ньому гідне місце.

Окреслення актуального стану риторики в колі заявленої в статті проблематики було б неповним без аналізу **педагогічного дискурсу освітніх документів**. Саме тут, на нашу думку, криються причини більшості порушених протиріч і проблем.

Як ми вже зазначали, риторичний аспект української мови вперше був маніфестований у програмі з української мови в 2005 р.: учитель у відповідності до програмових вимог мав транслювати учням окремі відомості з риторики; у 10 та 11 класах мали по 5 годин на вивчення основ практичної риторики; учні 12 класів вивчали б риторику [10].

У новій (оновленій, за висловом Г. Шелехової) програмі з української мови для основної школи (2013 р.) зміст мовної змістової лінії був збагачений підпунктом «Текст (риторичний аспект)» у рубриці «Внутрішньопредметні зв'язки» в кожній навчальній темі. Окрім того, у контексті реалізації принципу врахування життєвої перспективи учителі-словесники мали презентувати учням інформацію, що давала б змогу розв'язувати життєві завдання, зокрема, відомості із риторики, стилістики й культури мовлення [7]. Зауважимо, зміни в шкільній програмі сприяли подальшій розбудові проблематики шкільної риторичної освіти, спричинивши появу низки науково-методичних праць.

Проте це тривало, на жаль, недовго. Паросток риторики був знищений у 2015 р.: методичними рекомендаціями щодо вивчення базових дисциплін у загальноосвітніх навчальних закладах у 2015/2016 навчальному році у всіх розділах мовної змістової лінії програми з української мови для основної школи в рубриці «Внутрішньопредметні зв'язки» підпункт «Текст (риторичний аспект)» було вилучено, оскільки він попав до кола тем, які, на думку авторів документу, «не є істотними в забезпеченні належного рівня комунікативної компетентності» і «не мають практичного застосування у власному усному й писемному мовленні учнів» [8, с. 5]. Відповідно до програм з української мови для старшої школи, риторичний зміст представлений у мовній освіті на профільному рівні й на рівні стандарту, на відміну від академічного рівня, на якому вивчення риторичного мінімуму не передбачено.

Слова, як бачимо, зайві: місця для риторики в педагогічному дискурсі освітніх документів стало менше, що може спричинити аналогічне зменшення в інших проаналізованих дискурсах. Мимоволі піддаси сумніву твердження: «Здобутки вчених активно влітаються в чинні програми» [4, с. 7].

Чи є в риторики перспективи? Віримо, що є. Адже залишаються сподівання на подальші наукові дослідження, на інноваційне мислення та педагогічну творчість і новаторство учителів-словесників. В унісон з нашими думками лунають слова С. Косянчука: «Якщо ми зможемо розвивати процес комунікації як сукупність послідовних дій, спрямованих на досягнення результату, методично грамотним забезпеченням (створимо систематизовані програмові риторичні ситуації і задачі), ми переконаємо і себе, й інших у тому, що риторика може бути академічно виправданим предметом (інтегрованим, з потужними міжпредметними зв'язками) не тільки для старшокласників, але й для учнів менших класів» [4, с. 10]. Без сумніву, необхідно розвивати, творити й переконувати. Своєю щоденною працею, словом і ділом. Тоді шкільна риторика вповні реалізує свій потужний потенціал щодо розвитку в учнівській молоді цілої системи особистісних якостей, про що наголошувала О. Горошкіна: культури мислення, культури мислення, культури мовлення, культури поведінки, культури спілкування, культури виконавської майстерності [2, с. 31].

ДЖЕРЕЛА ТА ЛІТЕРАТУРА

1. Воробьева Алла Викторовна. Формирование риторических умений учащихся основной школы на уроках русского языка как языка обучения : дис. ... канд. пед. наук : 13.00.02 / Воробьева Алла Викторовна. – Херсон, 2013. – 263 с. – Библиогр. : с. 190–227.
2. Горошкіна О. Роль риторики у формуванні мовної особистості учня / О. Горошкіна // Вісник Луганського національного університету імені Тараса Шевченка (педагогічні науки). – Лютий, 2009. – № 4 (167). – С. 28–37.
3. Косянчук С. Деякі аспекти вивчення проблеми формування риторичних умінь старшокласників / Сергій Косянчук // Українська мова і література в школі. – 2009. – № 1. – С. 22–26.
4. Косянчук С. В. Чи справді риторика так потрібна старшокласникам? / С. В. Косянчук // Вивчаємо українську мову та літературу. – Грудень 2010 р. – № 34 (254). – С. 7–14.
5. Куринная Алла Феликсовна. Формирование коммуникативных умений и навыков у учеников гуманитарных лицеев на уроках риторики : дис. ... канд. пед. наук : 13.00.02 / Куринная Алла Феликсовна. – Запорожье, 2005. – 287 с. – Библиогр. : с. 195–218.
6. Методика навчання української мови в середніх освітніх закладах : [підруч. для студентів філолог. факультетів університетів] / М. І. Пентилюк, С. О. Караман, О. В. Караман та ін. – [за ред. проф. М. І. Пентилюк]. – К. : Ленвіт, 2004. – 400 с.
7. Навчальні програми для загальноосвітніх навчальних закладів : українська мова : українська література : 5–9 класи. – К. : Освіта, 2013. – 160 с.
8. Особливості вивчення базових дисциплін у загальноосвітніх навчальних закладах у 2015/2016 навчальному році : додаток до листа Міністерства освіти і науки України від 26.06.2015 № 1/9-305 // Українська мова і література в школах України. – 2015. – № 7–8. – С. 3–13.
9. Тарасевич Яна Юріївна. Методика навчання риторики в старших класах профільної школи : дис. ... канд. пед. наук : 13.00.02 / Тарасевич Яна Юріївна. – Луганськ, 2013. – 262 с. – Библиогр. : с. 192–217.
10. Українська мова : програма для 5–12 класів загальноосвітніх навчальних закладів / [Г. Т. Шелехова, В. І. Тихоша, А. М. Корольчук, В. І. Новосолова, Я. І. Остаф] ; за ред. Л. В. Скуратівського. – Київ ; Ірпінь : Перун, 2005. – 176 с.
11. Федоренко В. Відродження традицій українського красномовства : риторичний аспект вивчення української мови та літератури в школі кризі призму Всеукраїнського семінару методистів обласних інститутів післядипломної педагогічної освіти / Валерій Федоренко // Українська мова й література в середніх школах, гімназіях, ліцеях та колегіумах. – 2008. – № 5 (68). – С. 4–6.

*Ольга Німець
(Дніпропетровськ)*

**ОСОБЛИВОСТІ ВИХОВНОЇ РОБОТИ ЦЕНТРУ СОЦІАЛЬНИХ ІНІЦІАТИВ
ТА ВОЛОНТЕРСТВА «КРИЛА» ДНІПРОПЕТРОВСЬКОГО ПЕДАГОГІЧНОГО КОЛЕДЖУ
ДНІПРОПЕТРОВСЬКОГО НАЦІОНАЛЬНОГО УНІВЕРСИТЕТУ ІМЕНІ О. ГОНЧАРА
З ПЕДАГОГІЧНО ЗАНЕДБАНИМИ ДІТЬМИ**

Анотація. Проблеми важковиховуваних дітей криється передусім у соціальній сфері. Ще англійський соціаліст-утопіст Роберт Оуен (1771–1858 р.р.) стверджував, що асоціаційна, злочинна поведінка індивіда залежить не від нього, а від системи, в якій він виховувався. «Знищити обставини, які сприяють створенню злочинних характерів, і злочинців більше не буде; замініть їх обставинами, які розраховані на створення звичок порядку, регулярності, стриманості, праці, – і людина буде володіти цими якостями»[1].

Особистість дитини є складною психофізіологічною системою. Оскільки вихованням дітей часто займаються не підготовлені люди, це призводить до помилок, навіть трагедій, у результаті чого з'являються “важкі”, педагогічно занедбані, важковиховувані діти. В даній статті подано результати застосувань форм та методів роботи зі специфічними соціальними категоріями дітей (7 років) шляхом систематичної навчально-виховної роботи, отримання результатів даних для подальшого удосконалення навчально – виховного процесу педагогічного коледжу та кращої організації процесу адаптації відповідних груп студентів в умовах та рамках подальшої педагогічної діяльності[2].

Постановка наукової проблеми та її значення. У педагогічній практиці волонтерів Центру трапляються складні випадки своєрідного “морального захворювання” дітей. Тому для правильної організації роботи з ними проводять педагогічні консилиуми за участю соціальних служб, викладачів коледжу, опікунів дитини, під час яких всебічно аналізують причини, що спричинили труднощі у житті дітей, особливості їх поведінки і накреслюють шляхи та методи перевиховання. Незважаючи на складність і тривалість процесу перевиховання,

волонтери та педагоги коледжу все ж вірять в силу виховного впливу на особистість й продовжують наполегливу, іноді досить тонку роботу з такою категорією дітей.

Виклад основного матеріалу й обґрунтування отриманих результатів дослідження. Упродовж ХХ ст. на теренах нашої держави (спочатку в царській Росії, потім у Радянському Союзі, і, нарешті, в Україні) було кілька “спалахів” такого соціального явища, як поява педагогічно занедбаних дітей, зумовлених соціально-історичними та економічними причинами:

- період Першої світової війни (1914—1918 р.р.): воєнна розруха, сирітство дітей через загибель батьків у війні, окупація територій чужоземними військами;
- громадянська війна (1918—1922 р. р.): руйнування народного господарства, масштабне переміщення певних прошарків населення в країні та за її межі, безробіття, хвороби, голод та ін. [3];
- 30-ті роки: голодомор, масові репресії;
- Друга світова війна (1939—1945 р.р.): смерть батьків, окупація, голод, сирітство, значні економічні труднощі;
- останні десятиріччя ХХ ст.: зниження рівня життя населення у зв'язку з трансформацією соціально-економічної системи, послаблення відповідальності за виховання дітей [4].

Важковиховувані – категорія осіб, в яких під впливом несприятливих для розвитку соціальних, психолого-педагогічних та медико-біологічних умов з'являється негативне ставлення до навчання, норм поведінки, відбувається зниження або втрата почуття відповідальності за свої вчинки [5].

Таким особам властиві неправильно сформовані потреби: матеріальні переважають над моральними; більшість матеріальних потреб мають аморальний характер; для їх задоволення важковиховувані особи використовують засоби, які не завжди відповідають нормам моралі (вживання алкоголю, наркотиків, крадіжки), що призводить до деградації особистості;

- нерозвиненість соціально-політичних потреб;
- прагнення до спілкування з подібними до себе, перебування поза зв'язками з постійними учнівськими колективами;
- нерозвинута потреба пізнання навколишнього світу; незадовільне навчання, ігнорування методів пізнавальної діяльності;
- спотворені естетичні потреби;
- нерозвинута, засмічена вульгаризмами, жаргонною лексикою мова;
- непослідовність, суперечливість у поглядах і переконаннях;
- брак уявлень про норми поведінки, обмежені почуття відповідальності за свої вчинки;
- обмежені інтелектуальні інтереси; перевага утилітарних інтересів над духовними позбавляє їх перспективи розвитку, інтелектуального і морального вдосконалення;
- приховування своїх вчинків від батьків, учителів та однокласників [5].

За ступенем педагогічної занедбаності “важких” дітей поділяють на чотири групи:

1. *Важковиховувані діти*, які байдуже ставляться до навчання, періодично порушують правила поведінки і дисципліну, їм властиві: грубощі, брехливість, нечесність, тощо.
2. *Педагогічно занедбані підлітки*, які негативно ставляться до навчання й суспільно корисної діяльності. Вони систематично порушують дисципліну й правила поведінки, постійно проявляють негативні моральні якості особистості.
3. *Підлітки-правопорушники*, які перебувають на обліку в інспекціях у справах неповнолітніх або направлені до спецшкіл і спеціальних професійно-технічних училищ.
4. *Неповнолітні злочинці*, які скоїли кримінальні злочини, порушили правові норми й направлені судом до виправно-трудова колоній.

Перевиховання педагогічно занедбаних дітей є важким завданням, яке людство по-різному намагалось вирішити впродовж своєї історії.

Перевиховання – виховний процес, спрямований на подолання негативних якостей особистості, що формувалися під впливом несприятливих умов виховання [6].

Негативні чинники, що зумовлюють появу важковиховуваних дітей:

1. Неблагополуччя в сім'ї: неповна сім'я, батьки-п'яниці, наркомани, ведуть аморальний спосіб життя; безвідповідальність батьків за виховання дітей, їх психолого-педагогічна неграмотність; негативні приклади в моральній поведінці; брак доброти, сімейного затишку, любові до дітей справжнього батьківського авторитету; прояви насильства, жорстокості; матеріальні нестатки.
2. Низька педагогічна культура в благополучній сім'ї: батько й мати працюють, освічені, інтелектуально розвинені, є матеріальний достаток, що проявляється у створенні для дітей “парникових” умов, призводить до ослаблення внутрішніх сил особистості, матеріального перенасичення, вседозволеності, несформованості системи самовимог і самоконтролю.
3. Недостатній виховний рівень роботи загальноосвітніх закладах: проявляється у перевантаженості програм навчальним матеріалом, який учень не може засвоїти. Це породжує негативізм, опір, намагання “втєкти” від навчальної діяльності, почуття власної неповноцінності, меншовартості порівняно з іншими

учнями; прояви негативізму з боку вчителів-вихователів до учнів з моральними вадами; недостатній рівень педагогічної культури вихователів (нетактовність, грубощі, авторитаризм та ін.); ізоляція, відсторонення від цікавих колективних справ тощо.

На педагогічно занедбаних дітей педагоги, батьки, всі, хто спілкується з ними, повинні звертати особливу увагу, аби перевиховання дало позитивні результати.

Перевиховання — процес досить складний і тривалий, ґрунтується на загальних принципах виховання і виконує *відновну, компенсаційну, виправну, стимулюючу функції* [7].

Розглянемо основні дефініції соціальної роботи волонтерів Центру «Крила» ДПК ДНУ імені О.Гончара у процесі адаптації та соціалізації педагогічно занедбаних дітей.

У роботі з педагогічно занедбаними дітьми волонтери Центру ДПК ДНУ ім. О. Гончара використовують такі принципи: зв'язок перевиховання з цікавою продуктивною працею; організацію дитячого колективу, який забезпечує позитивний вплив на вихованця; опори на позитивні якості виховуваного й позитивний соціальний досвід; органічного поєднання поваги до вихованців з існуючою системою вимог; єдності і систематичності педагогічних впливів; індивідуального підходу до дитини; гуманне, об'єктивне ставлення до дитини у процесі її перевиховання; стриманості, розважливості, недопустимим є афективна поведінка волонтерів, координаторів та педагогів.

У виховній практиці нашого Центру важливими є упереджуючі заходи, які дають змогу запобігти масовій появі важковиховуваних дітей, з одночасним формуванням соціальних передумов для попередження їх появи.

У процесі подолання “моральної хвороби” окремої дитини координатори та волонтери Центру виділяють кілька етапів:

1. Діагностичний. Вивчають, аналізують позитивні й негативні фактори виховання, умови, що їх зумовили, визначають шляхи і засоби нейтралізації негативних тенденцій та актуалізації позитивного в поведінці дитини. Викладач мусить мати детальну характеристику педагогічно занедбаного вихованця.

2. Планування і визначення змісту роботи. На цьому етапі волонтер або викладач спільно з соціальними працівниками, які спілкуються з “важкою” дитиною, розробляють детальний план перевиховання, визначає місце і роль у цьому процесі кожного з координаторів цього процесу.

3. Цілеспрямованої педагогічної діяльності. Передбачає реалізацію планів щодо перевиховання конкретної особистості. Це відбувається із залученням всіх, хто може позитивно впливати на неї (батьків, родичів, однокласників, учителів-вихователів та ін.). Координує роботу навчального середовища, аналізує соціально-психологічні зміни у поведінці вихованця, розробляє подальші виховні заходи [8].

Висновок. За відповідними висновками та на думку відповідних кваліфікованих працівників нашого Центру вважають, що результативність перевиховання залежить від вразливості, пластичності та сили біологічних задатків, від тривалості негативного досвіду особистості, її готовності до виправлення. Процес перевиховання не однаково впливає на дітей. Найефективніше виявляється він по відношенню до психологічно податливих дітей. Перевиховання може бути малоефективним, якщо діти протидіятимуть йому або не сприйматимуть його позитивно. Наслідки виховного процесу залежать від уміння педагога-волонтера використати наявну позитивну базу особистості, привчити її до активної співпраці над собою. Тож, відпрацювавши в індивідуальному та достатньо інтенсивному порядку з дитиною-сиротою, яка у свої 7 років мала рівень розвитку, волонтери Центру «Крила» наповнили «пробіли», які обмежували соціальні та навчальні потреби підопічного в соціумі. Також зазначимо, що важливо залучати дитину до корисної діяльності, забезпечувати високий темп, емоційну насиченість життя відповідно до індивідуальних, медичних і вікових особливостей. Водночас необхідно систематично налагоджувати доброзичливі стосунки таких категорій дітей з батьками, опікунами, викладачами, однолітками задля повномірності та повноцінності процесу перевиховання.

ДЖЕРЕЛА ТА ЛІТЕРАТУРА

1. Караковський В.А. «Воспитај гражданина» – М., 1987.
2. Поташник М.М. Оптимізація системи виховної роботи закладів освіти – М., 2007.
3. Бех І. Д. Від волі до особистості: – К.: "Україна-Віта", 2005. – 220 с.
4. Бех І. Д. Сила переконання. Про моральне виховання школярів // Рад. школа. – 2009. – № 3. – С. 55–60.
5. Виховна система ВНЗ: проблеми управління. Очерки прагматичної теорії. Під ред. В.А.Караковського, Л.И.Новікової, Н.Л.Селиванової, Е.И.Соколової. – М.: Вересень, 2007.
6. Педагогіка і психологія. – 1994. – № 4 (5). – С. 30–37.
7. Сперанский В. Й., Райгородський Д. Я. Психологія особистості. Хрестоматія. Т. 1. – Самара.: Вид. Дом. "Бахрах". – 1999. – 448 с.
8. Савчин М. В. Проблеми вивчення відповідальності як соціально-психологічної якості людини.

З ДОСВІДУ ВИХОВАННЯ ГРОМАДЯНСЬКОЇ ВІДПОВІДАЛЬНОСТІ УЧНІВ

Громадянське виховання учнівської молоді, в сучасних умовах відстоювання державної незалежності, цілісності та суверенітету України, є одним із основних завдань системи освіти в цілому та загальноосвітніх навчальних закладів зокрема. Кінцевою метою громадянського виховання має стати формування особистості громадянина, відданого патріота, конкурентного фахівця, дбайливого сім'янина. Завдання педагогічного колективу полягає у створенні умов, які б дозволили учням у повсякденному житті проявляти свої патріотичні почуття і громадянську позицію, формувати готовність свідомо і активно виконувати громадянські обов'язки перед державою, суспільством, сприяти вихованню відповідальності за долю своєї країни, свого народу, свого трудового колективу, своїх близьких, свою власну, дали можливість відчути себе потрібним своїй країні, своєму місту, своїй школі.

Цілеспрямована робота щодо виховання громадянської відповідальності учнівської молоді ведеться у багатьох навчальних закладах України. Нами ж узагальнено досвід виховної роботи щодо виховання відповідального громадянина у Кловському ліцеї №77 міста Києва. Система виховання базується на ряді нормативно-правових документів, зокрема Законі України «Про освіту», «Про загальну середню освіту», Національній доктрині розвитку освіти України, Концепції національно-патріотичного виховання дітей та молоді (2015), Концепції громадянської освіти та виховання дітей і молоді в Україні, Концепції загальної середньої освіти, інших чинних законодавчих та нормативних документах.

Педагогічний колектив ліцею працює над вирішенням науково-методичної проблеми на тему: «Креативна гуманітарна освіта для виявлення, розвитку та навчання компетентної особистості учня ліцею з поглибленим вивченням іноземних мов». У рамках даної тематики визначено такі пріоритетні напрями:

- забезпечення доступу обдарованим учням до якісної гуманітарної середньої освіти в ліцеї з поглибленим вивченням іноземних мов;
- формування соціально-активного, здібного, духовно збагаченого громадянина України;
- створення педагогічних умов (зміст, методика, організаційні форми, предметно-розвивальне середовище) для розвитку та самореалізації інтелектуально та гуманітарно обдарованого учня ліцею з поглибленим вивченням іноземних мов;
- пізнання та вивчення історії рідного району, міста, краю з позицій інтелектуальної, гуманітарної та культурної спадщини;
- вивчення, збереження, усвідомлення та популяризація історичних, культурних цінностей Печерського району, міста Києва, Київщини;
- відродження традицій української інтелігенції в гуманітарній сфері;
- вивчення природи Печерського району, міста Києва, Київщини, розвиток бережливого ставлення до неї;
- зміцнення фізичного, психічного та психологічного здоров'я інтелектуально та гуманітарно обдарованого учня ліцею з поглибленим вивченням іноземних мов, введення здоров'язберігаючих організаційних форм в навчально-виховному процесі [1].

Основними шляхами виховання громадянської відповідальності учнів ліцею є наступні:

1. *Приклад педагогів, класних керівників.* У свій час О. В. Духнович писав «хай буде учитель дзеркалом добрих звичаїв, і чого вчить або вчити збирається, те саме, як на зразкові, хай покаже на собі самому» [2, с. 214]. Такої ж думки дотримувалися й інші педагоги, зокрема А.С.Макаренко відзначав «ваша власна поведінка – вирішальна річ. Не думайте, що ви виховуєте дитину тільки юді, коли з нею розмовляєте, або повчаєте її, або караете її. Ви виховуєте її щохвилини... Як ви одягаєтеся, як ви розмовляєте з іншими людьми і про інших людей, як ви радієте або сумуєте, як ви поведетеся з друзями і з ворогами, як ви смієтеся, читаете газету, – все це має для вихованця велике значення» [3, с. 167]. Педагогічний колектив Кловського ліцею №77 намагається бути взірцем, прикладом для наслідування своїми підопічними у ставленні до своєї Батьківщини, утвердженні демократичних, громадянських цінностей, толерантного ставлення до інших людей. Наші педагоги не тільки високопрофесійні фахівці у своїй предметній галузі (зокрема 5 заслужених вчителів України, 32 вчителі-методисти), але й свідомі та відповідальні громадяни України.

2. *Реалізація триєдиної мети навчального заняття – навчальної, виховної та розвиваючої.* Перед педагогічним колективом ліцею поставлено завдання – не просто передавати знання з навчальної дисципліни, а за допомогою змісту навчальної дисципліни виховувати гармонійно розвиненого громадянина України.

3. *Організація системної виховної роботи із учнями ліцею щодо розвитку громадянської відповідальності із застосуванням як традиційних, так і інноваційних форм та методів роботи.*

4. *Залучення ліцеїстів до поза аудиторної роботи, участі у гуртках.* Так, наприклад в ліцеї ефективно функціонують різнопланові гуртки, зокрема

гурток хореографії, клуб спортивного бального танцю «Шанс», театральний колектив «Софіт», філологічний гурток, дебатний Клуб «Пандора», тхеквандо, хор «Пролісок», клуб «Юний Патріот», історичний гурток «Пам'ять», театральний гурток-студія «Непосидьки» та ін. Участь учнів у гуртковій роботі створює умови для розвитку індивідуальних нахилів та задатків, самореалізації у певній сфері діяльності, також дисциплінує ліцеїстів, розвиває кругозір, інтелект, формує відповідальне ставлення до навколишнього світу.

5. *Залучення учнів до музейної справи.* «Музеї як культурно-освітні та науково-дослідні заклади призначені не тільки для вивчення, збереження та використання пам'яток матеріальної і духовної культури, але й для прилучення громадян до надбань національної і світової історико-культурної спадщини» [4, с. 2]. У ліцеї функціонує музей історії, співучасниками створення і діяльності якого є самі учні. У його Статуті зазначено, що «музей історії Кловського ліцею №77 призначений для збереження історичної пам'яті, формування гуманістичного світогляду, виховання толерантності, любові до рідної землі, поваги до людини. Музей історії Кловського ліцею є центром культурно-освітньої та виховної роботи протягом більш ніж чверті століття. ... Він висвітлює долі учнів та вчителів, які тут навчалися і працювали протягом цього часу. Музей зберігає пам'ять про всіх тих, хто вчив і вчився у стінах цієї школи, про їхні життєві шляхи, що починалися у школі, участь у захисті Батьківщини, кохання, творчість та працю. Окремі долі, зібрані та осмислені, створюють своєрідний родовід школи» [5]. Метою діяльності музею визначено збереження історичної пам'яті, виховання поваги до людини і розуміння цінності кожного людського життя, виховання толерантності, прилучення учнів, вчителів, батьків та всіх відвідувачів до надбань національної та світової культурної спадщини, залучення учнів до творчої роботи в музеї та виховання глибокої любові до Батьківщини та її людей, зближення поколінь та збереження кращих традицій.

Створення умов для формування активної громадянської позиції через організацію системи учнівського самоврядування, участі в проектах, флеш-мобах, тренінгах, іграх. Так, у 2015 році команда ліцеїстів виборола III місце у спортивно-краєзнавчій грі «Легенди старого Печерська», яка проводиться в рамках національно-патріотичного циклу «Печерськ – територія мого дитинства. Знаю. Пишаюся. Люблю». У ході гри учні демонстрували знання архітектури та історії рідного району, дізналися цікаві факти про будівлі та вулиці Печерська.

6. *Бібліотечно-інформаційний центр* забезпечує підбірку літератури, інформації про важливі загальнодержавні події в розрізі історії та сучасності.

Отже, досвід організації системи виховання громадянської відповідальності учнів свідчить, що існують різноманітні форми та методи роботи, які забезпечують формування відповідального громадянина.

ДЖЕРЕЛА ТА ЛІТЕРАТУРА

1. Кловський ліцей [Електронний ресурс]. – Режим доступу: <http://klovsky77.com.ua/%D0%BA%D0%BB%D0%BE%D0%B2%D1%81%D1%8C%D0%BA%D0%B8%D0%B9-%D0%BB%D1%96%D1%86%D0%B5%D0%B9/misiya-litseyu.html> – Назва з екрану.
2. Духнович О.В. Народная педагогія // Васюк О.В., Сопівник І.В. Історія української педагогіки і освіти : навчальний посібник-хрестоматія. – К. : НАККіМ, 2011. – 600 с.
3. Макаренко А. С. О воспитании / А. С. Макаренко. – М. : Политиздат, 1990. – 514 с.
4. Закон України «Про музеї та музейну справу» // Урядовий кур'єр. – 1995. – 17 серпня. – С. 1-9.
5. Статут Музею історії Кловського ліцею №77 [Електронний ресурс]. – Режим доступу: http://museum77.kiev.ua/index.php?option=com_content&view=article&id=67&Itemid=64. – Назва з екрану.

*Дарія Пустовойченко
(Миколаїв)*

ЕМОЦІЙНИЙ ІНТЕЛЕКТ ЯК ІНСТРУМЕНТ УСПІШНОЇ ДІЯЛЬНОСТІ ВИКЛАДАЧА І СТУДЕНТА

Сучасне суспільство раціональне, тому ставка на інтелектуальний розвиток дуже велика. Сприйняття внутрішнього світу людини, при якому акцент робиться на розум, а не на почуття, призводить до того, що почуття і емоції "йдуть" зі свідомості, а це в свою чергу призводить до внутрішньої напруженості. Сучасний науковий підхід до емоційної сфери дозволяє звзити область щодо відповідей на питання про те, як бути успішним.

Емоції пов'язані з потребами людини, виконують функції адаптації, оцінки і спонукання. Дані емоції представляють відповідність поведінки людини. В емоціях представлено цілісне ставлення людини до світу, вони тісно пов'язані з центральними особистісними утвореннями, самосвідомістю і особистісною ідентичністю, являють собою основну мотиваційну систему людини, в них представлені особистісні смисли.

Емоційність визнається ключовим чинником, що обумовлює життєвий успіх, більш істотним, ніж інтелект. Емоційний інтелект не містить в собі загальні уявлення про себе і оцінку інших, і фокусується на пізнанні та використанні власних емоційних станів та емоцій щодо вирішення проблем і регуляції поведінки.

Емоційний інтелект розглядається як підструктура соціального інтелекту, яка включає здатність спостерігати власні емоції й емоції інших людей, розрізняти їх і використовувати цю інформацію для управління мисленням і діями.

Емоційний інтелект – це здатність усвідомлювати свої почуття та емоції, доносити і використовувати їх, управляти ними, і на основі цих навичок взаємодіяти з іншими людьми.

Поняття «емоційний інтелект» почали використовувати з 1990 року з подачі американських дослідників Пітера Селовея і Джека Майєра. Вони об'єднали в цьому понятті групу ментальних здібностей, які допомагають усвідомити і зрозуміти власні емоції і емоції оточуючих.

Індивіди з високим рівнем розвитку емоційного інтелекту володіють вираженими здібностями до розуміння власних емоцій та емоцій інших людей, а також до управління емоційною сферою, що обумовлює більш високу адаптивність та ефективність у спілкуванні.

Емоційний інтелект – невід'ємна особистісна складова педагогічної майстерності. Оскільки лише зріла та сформована особистість може виховати іншу повноцінну особистість, розвиток емоційного інтелекту в дорослому віці в цілому здійснюється через його професійний саморозвиток, у той же час, визначаючи досягнення майстерності в обраній діяльності.

Формування інтелектуальної ініціативи, розвиток пізнавальних інтересів студентів забезпечується в першу чергу за допомогою емоційного інтелекту, відповідальними за усвідомлення і адекватне вираження емоційних станів у взаємодії з іншими людьми, саморегуляцією, мотивацією досягнення успіху в діяльності [1, с. 11].

Емоції відіграють помітну роль на всіх етапах мотиваційного процесу: при сигналізації потреби, яка виникає, й оцінці її значущості, при прогнозуванні можливості задоволення потреби, при оцінці значущості зовнішнього подразника, при виборі мети.

Професія викладача вимагає великої емоційної віддачі. Щоб зацікавити студентів своїм предметом, дохідливо пояснити матеріал, педагогу нерідко доводиться бути ще й артистом. Емоційні педагоги володіють великою перевагою в порівнянні з неемоційними. Вони, як правило, популярні та улюблені. Але, на жаль, дуже часто наші емоції дають про себе знати в самий невідповідний момент. Вміння керувати своїми емоціями – важлива професійна якість, яка необхідно виробляти будь педагогу. Взаємодія структурних компонентів емоційного інтелекту не чинять залежного впливу на рівень синдрому вигорання. У прогнозуванні оцінки вираженості симптомів синдрому вигорання найбільш суттєвими є показники внутрішньо особистісного емоційного інтелекту і його складових.

Емоційний інтелект обумовлює формування структури особистісних ресурсів подолання синдрому вигорання і є значущим її елементом. Розвиток емоційного інтелекту сприяє зниженню ризику формування синдрому вигорання.

Емоційний інтелект має вирішальне значення відносно успіху в роботі, житті в цілому; це частина біологічної, еволюційної значущості емоцій людини. Найджел Ніколсон, в статті наукового журналу *Harvard Business Review*, зазначив, що для людей, не менше, ніж для будь якої іншої тварини, емоції є першим «екраном» щодо отриманої інформації [5, с.138]. Коли людина отримує інформацію, вона автоматично її оцінює з емоційної точки зору.

Емоції важливі для закріплення, стабілізації раціональної поведінки тварин і людини. Позитивні емоції, що виникають при досягненні мети, запам'ятовуються і при відповідній ситуації можуть відобуватися з пам'яті для отримання такого ж корисного результату. Негативні емоції, відобуті з пам'яті, навпаки, застерігають від повторного вчинення помилок, блокують утворення умовного рефлексу.

Декларуючи необхідність наявності в процесі навчання позитивного емоційного фону, психологи і педагоги мало приділяють уваги вивченню питання того, що насправді має місце в навчальному процесі. Тим часом дослідження свідчать про явне емоційне неблагополуччя навчального процесу.

Вміння розпізнавати свої емоції також необхідно педагогу для побудови ефективного спілкування. Розуміння власних негативних емоцій викладачем є першим кроком на шляху управління ними та ситуації в цілому. Наприклад, педагог, усвідомивши, що в дану хвилину його поведінкою рухає гнів, зупинитися і не дозволити здійснитися переносу цього гніву на студентів. Викладач, який відчуває, що не може впоратися з власними емоціями, має можливість або взяти тайм-аут.

Зазначено, що емоції, які студенти хотіли б відчувати на заняттях, не збігаються з емоціями, які вони відчувають реально, а замість позитивних емоцій часто відзначаються байдужість, нудьга та страх.

Відомо, що заборона на емоції веде до їх витіснення зі свідомості. В свою чергу, неможливість психологічної переробки емоцій сприяє розростанню їх фізіологічного компонента. У сучасному цивілізованому суспільстві постійно зростає число людей, що страждають невротами. З особливою силою і виразністю емоційні проблеми проявляються у людей зі зниженим рівнем самоконтролю.

Емоційний інтелект педагога визначається, перш за все, сформованістю таких якостей, як комунікативна толерантність, емпатія, асертивність, самооцінка [3, с. 12].

Отже, в структуру емоційного інтелекту входять здатності до усвідомленої регуляції емоцій, розуміння (осмислення) емоцій, асиміляції емоцій в мисленні, розрізнення і вираження емоцій.

В даний час існує потреба в подальшому дослідженні феномена емоційного інтелекту, його структури, шляхів його розвитку, що відкриє реальну можливість оптимізації взаємин через більш глибоке усвідомлення емоційних процесів і станів, що виникають між людьми в процесі міжособистісної взаємодії.

Емоційний інтелект є одним з найважливіших факторів, що визначають продуктивність діяльності педагогів - реалізація програми розвитку емоційного інтелекту студентів.

Емоційний інтелект педагога опосередковує гуманістичну спрямованість у взаємодії зі студентами та іншими суб'єктами освітнього простору, реалізацію індивідуального підходу в розвитку особистості і навчанні, самоприйняття і особистісну зрілість педагогів.

Мета діяльності високопродуктивних педагогів - гармонійний розвиток особистості студента, розкриття його творчого потенціалу, формування потреби в пізнанні й саморозвитку, готовності до самостійного життя, особистої і професійної самореалізації. Вище зазначене підкреслює необхідність розвитку емоційного інтелекту студентів у процесі їх професійної підготовки.

Існуючі форми академічного навчання у ВНЗ не мають специфічної спрямованості на формування емоційно-комунікативних і регуляторних здібностей, якостей особистості, що становлять емоційний інтелект. Соціальна тенденція до інформаційного розвитку суспільства негативно впливає на розвиток емоційного інтелекту молодих людей.

ДЖЕРЕЛА ТА ЛІТЕРАТУРА

1. Гоулман Д. Эмоциональный интеллект / Дэниел Гоулман; пер с англ. А.П. Исаевой. – М.: АСТ МОСКВА; Владимир: ВКТ, 2009. – 478 с.
2. Ильин Е. П. Эмоции и чувства. – СПб: Питер, 2001. – 752 с.
3. Манойлова М.А. Развитие эмоционального интеллекта будущих педагогов. – Псков: ПГПИ, 2004. – 60 с.
4. Ilan Alon, James M. Higgins. Global leadership success through emotional and cultural intelligence. – Business horizons: Kelly school of business, Indiana University. – 2005. – P. 502 – 512.

*Олена Слюсаренко
(Артемівськ)*

ФОРМУВАННЯ ЗДОРОВ'ЯЗБЕРЕЖУВАЛЬНОЇ КОМПЕТЕНТНОСТІ УЧНІВ ПОЧАТКОВИХ КЛАСІВ ЧЕРЕЗ ВИКОРИСТАННЯ ІНТЕРАКТИВНИХ ТЕХНОЛОГІЙ

*«Турбота про здоров'я – це найважливіша праця вихователя.
Від життєдіяльності, бадьорості дітей залежить їхнє духовне життя,
світогляд, розумовий розвиток, міцність знань, віра у власні сили...»*

В.Сухомлинський

Метою освітньої галузі нової редакції Державного стандарту початкової загальної освіти є формування здоров'язбережувальної компетентності шляхом набуття учнями навичок збереження, зміцнення, використання здоров'я та дбайливого ставлення до нього, розвитку особистої фізичної культури.

Під поняттям здоров'язбережувальної компетентності слід розуміти характеристики властивостей учня, спрямовані на збереження фізичного, соціального, психічного та духовного здоров'я – свого та оточення. Воно передбачає наявність комплексу сформованих навичок, до яких належать:

- життєві навички, що сприяють фізичному здоров'ю;
- життєві навички, що сприяють соціальному здоров'ю;
- життєві навички, що сприяють духовному та психічному здоров'ю.

Особливо важлива роль в організації збереження й зміцнення здоров'я дітей належить вчителю початкової школи, що зумовлено віковими особливостями молодших школярів. Дитина цього віку інтенсивно розвивається, організм, який формується занадто чутливий до будь-яких несприятливих зовнішніх факторів.

Стержнем усієї педагогічної роботи у цьому напрямку вважаю особисте ставлення вчителя до збереження та зміцнення здоров'я у школярів і формування у них позитивної мотивації щодо здорового способу життя. Від вчителя залежить, чи впаде зерно турботи про своє здоров'я у душу дитини. І як зробити так, щоб це зерно проросло та в майбутньому дало щедрий врожай. Крокуючи в ногу із сучасністю я взяла собі за мету: «Вчити дітей здоровими душею і тілом, розкривати їм цінність здоров'я як найбільшого людського надбання».

Навчальний день розпочинаємо з ранкової зарядки. Вся школа збирається разом та налагоджується на робочий лад, отримує позитивні емоції, які допомагають зробити робочий день кращим, а ще допомагають «зберегти» перший урок від ранкових пробуджень.

Перерви в нашій школі – це не просто відпочинок, вони мають свою тематику: динамічна (вправи для зняття навантаження, які сприяють укріпленню м'язів, профілактики сколіозу; рухливі ігри в приміщенні та на

свіжому повітрі, формують навички фізичного та соціального здоров'я: рухомої активності та уміння бути «членом команди»); інтелектуальна (розвиток інтелектуальних здібностей, сприяння розвитку логічного мислення, уваги. Ігри «Чи знаєш ти?», «Світлофор», «Що зайве?» та ін.); гігієнічна (формування навичок особистої гігієни, профілактичні бесіди по запобіганню захворюваності «Хвороби брудних рук», «Поведінка в їдальні» та інші); танцювальна (допомагає зняти втомленість,сприяє розвитку естетичних смаків).

Згідно «Державних і санітарних правил і норм влаштування, утримання загальноосвітніх навчальних закладів» для профілактики стомлюваності, порушення статурі, зору учнів початкових класів необхідно через кожні 15 хвилин уроку проводити фізкультхвилинки та паузи.

В своїй роботі використовую різноманітні фізкультхвилинки: руханки, дихальна, звукова та пальчикова гімнастика, гімнастика для очей, релаксаційні паузи (звуки музики у поєднанні зі звуками природи: спів пташок, шум води), кольоротерапія.

Формування здоров'язбережувальної компетентності відбувається і на уроках. Трьокласники починають вивчати предмет «Я у світі» з теми «Людина». На уроці створюю проблемну ситуацію: що потрібно третьокласнику для успішного навчання в школі? Діти висловлюють свої міркування: це уважність, старанність, наполегливість, посидючість, бажання вчитися і, звичайно, здоров'я дитини. Наголошую, що іноді й дорослі забувають, що успіх у житті залежить не тільки від здібностей, старанності, міцних знань, а й від стану здоров'я людини. Адже слабке здоров'я може стати на заваді успішній кар'єрі. Діти роблять висновок, що на першому місці стоїть гарне самопочуття, висока працездатність, гарний настрій і допитливість, одним словом, здоров'я. Учні в парах опрацьовують вірш «Добра порада» і пояснюють, що треба робити, щоб добре вчитись. Висновок : дуже важливим є дотримання режиму дня.

Як допомогти дитині увійти в цей великий світ, з усіма його проблемами і труднощами? Як навчити активно пізнавати світ і себе? (Тема «Людина серед людей»). Щоб зрозуміти інших, треба навчитися розуміти себе. Тому увагу дитини спрямовую на власну особистість, допомагаю їй створити реальний образ свого «Я», вчу жити у злагоді із самим собою та толерантно ставитися до оточуючих. Дуже любляють мої учні гру «Чарівний стілець». Також проводжу вправи «Лягідне слово» та «Комплімент». Коли вивчаємо «Вимоги до товаришування», то проводжу гру «Стрілочка дружби». Саме ці ігри допомагають дітям бути ввічливими, толерантними, дружелюбними, почуватися затишно.

Використовую на уроках технологію «Переформування». Ця технологія незамінна під час вивчення тем «Людські чесноти», «Вимоги до товаришування». За допомогою цієї вправи діти переконуються, що будь-яка інформація, пройшовши через ряд людей, спотворюється до невпізнання. Так я привчаю учнів до розуміння складності людських стосунків, які в свою чергу впливають на здоров'я людей. Намагаюся довести дитині, що її люблять, поважають, турбуються про неї, що навколо неї – друзі, які завжди допоможуть і підтримають.

При вивченні теми «Сім'я» діти разом з батьками виготовляють газету «Тато, мама, я – здорова сім'я». В газеті батьки і діти малюють і пишуть про сімейні традиції оздоровлення, розміщують родинні фотографії. Діти з охотою презентують газети на уроці. А виготовлення їх – це не тільки спільно проведений час, а й приємне й цікаве спілкування дітей і батьків, яке позитивно впливає на здоров'я членів родини. Вивчаючи тему «Людина і світ» ознайомлюю дітей з народними звичаями і традиціями та їхнім значенням для здоров'я людини. Вчу вивчати, знати і берегти традиції, обряди і звичаї так, як знали наші предки, щоб передати наступним поколінням.

Формування здоров'язбережувальної компетентності відбувається також на уроці «Основи здоров'я». Розроблено серію уроків з розділу «Фізична складова здоров'я». Завдання цих уроків сприяють розвитку компетентностей дбайливого ставлення до свого здоров'я, дотримання режиму дня; уміння скласти харчовий раціон, враховуючи реальні можливості та користь для здоров'я; розвиток навички особистої гігієни. Практичні роботи проводжу в рольових іграх: «Будьмо знайомі!», «Сам собі лікар», «Помічники у домі», «Реклама і здоров'я». Це сприяє дітей більше берегти і зміцнювати своє здоров'я та здоров'я своїх близьких. Через практичні роботи, сюжетно – рольові ігри я виховую, навчаю, розвиваю дбайливе ставлення до свого здоров'я, прищеплюю навички правил особистої безпеки.

Але просто неможливо залучити дитину до здорового способу життя тільки через уроки «Основи здоров'я» та «Я у світі». Сформованість потрібних навичок та умінь у молодших школярів потребує багаторазового повторення - це витікає з психологічних особливостей дитини.

Цю проблему я вирішую шляхом інтеграції валеологічної тематики в зміст інших предметів.

Так, на уроках читання використовую такі ігри: «Чарівний листочок», «Хто правильно закінчить прислів'я», «Я починаю, а ти закінчуєш», «Розумники», «Розмова по телефону»; на уроках математики розв'язуємо задачі на валеологічну тематику, «Цікавинки із торбинки». На уроках української мови практикую написання диктантів на валеологічні теми: «Як вирости здоровим», «І очі скажуть вам спасибі», «Твоя постава», «Мийся частіше», «Гасмнича сила вогню». Проводжу ігри: «Закінчи речення» - я читаю початок речення, а діти придумують кінцівку. Наприклад, «Я вранці умиваюся для того, щоб...».

На уроках природознавства доцільними використовую вправи, наприклад: «Асоціації», «Незавершене оповідання», «Незвичайна ситуація», «Дивна подорож» тощо.

Приділяю велику увагу формуванню здоров'язберезувальних компетентностей у виховній роботі. Впроваджую інтерактивні, нестандартні форми роботи. А саме: парну і групову роботи, дискусії, театралізації, дидактичні та сюжетно – рольові ігри: «Викликаємо служби 101, 102, 103, 104», «Будь щедрим з другом», «Як провідати хворого», «Займи своє місце», «Батьки і діти». Цікавими були виховні години: «Подорож до країни Здоров'я», «Дружба», «Подорож з Вітамінчиком». «Знай правила дорожнього руху». Проводжу бесіди «Як стати Нехворійком», «Здоров'я і хвороби». Особливо цікавою формою роботи при вивченні правил дорожнього руху є рухливі ігри. Це – ігри «Пішоходи й пасажири», «Естафета», «Регулювальник», «Веселі світлофори», «Господар перехрестя», «Знай своє місце» та інші. Позакласна робота є добрим помічником у реалізації багатьох навчальних і виховних завдань. У своїй роботі приділяю цьому багато часу, виховна робота допомагає досягти кращого засвоєння школярами досліджуваного на уроках матеріалу.

Виховну роботу в класі я планую враховуючи сучасні вимоги до розвитку особистості дитини – розумної, творчої, активної. Засвоєння, збереження й розвиток традицій і звичаїв українців – важливий спосіб зміцнення національної свідомості. У народі є повір'я: той, хто забув звичаї своїх батьків, карається людьми й богом. Знання про свої родини охоплюють походження батьків, їх соціальний стан, місце й роль у сімейній ієрархії, сімейні зв'язки. Із цією метою вже з учнями 1 класу починаємо складати родинне дерево, діти вчаться розповідати про членів своєї родини. Ця робота цінна тим, що діти вивчають свій родовід. Я намагаюся підкреслити, що за давнім українським звичаєм неодмінно треба було знати про всю родину до 7-го коліна. З батьками дітей у мене склалися партнерські відносини. Вони моя надійна підтримка й опора. Проводжу дискусії, засідання «Круглих столів», обговорення. Батьки зацікавлені у зміцненні здоров'я своїх дітей, тому активно залучаються до різноманітних заходів по збереженню здоров'я дітей. Мною були проведені дискусії на теми: «Чим з того, що ви виховали у своїй дитині, ви можете пишатися?», «Які якості, на ваш погляд, повинні мати батьки, щоб правильно виховувати дітей?».

Це все створює умови для зближення батьків класу.

В класі постійно поновлюються стенди „Твоє здоров'я – у твоїх руках”, „Знай і застерігайся”, пам'ятки для учнів.

Для формування навичок співчуття, які сприяють соціальному здоров'ю (уміння розуміти почуття; потреби і проблеми інших людей; уміння допомагати та підтримувати) на всі шкільні та класні заходи залучаємо дітей з особливими освітніми потребами нашого класу, які навчаються за індивідуальною програмою.

Треба відзначити, що дані медичних обстежень і моніторинг навчальних досягнень учнів засвідчили, формування здоров'язберезувальної компетентності учнів класу позитивно вплинуло на стан їхнього здоров'я і якість навчання в цілому.

Число хворих дітей зменшилось, а значить формування здоров'язберезувальної компетентності сприяє покращенню стану здоров'я учнів.

Підводячи підсумок, хочеться ще раз відзначити, що проаналізувавши свою роботу, знову переконалася в правильності вибору проблеми, над якою працюю. Наслідуючи, як аксіому, твердження видатного педагога В. О. Сухомлинського, що «турбота про здоров'я дітей – найважливіша праця вихователя», надіюся, що мої напрацювання допоможуть і іншим вчителям втілити ідеї здоров'язбереження, допоможуть сформувати здоров'язберезувальну компетентність молодших школярів.

ДЖЕРЕЛА ТА ЛІТЕРАТУРА

1. Базарный В., Гуров В., Оладо Э. Методология оздоровления подростков. – М., 1994. – С.49-58.
2. Волкова І.В., Марнушкіна О.Є., Покроєва Л.Д., Рябова З.В. Становлення шкіл сприяння здоров'ю. – Харків: ХОНМІБО, 2007.
3. Дубогай О. Навчання в русі: Здоров'язберігаючі педагогічні технології в початковій школі. – К.: Шкільний світ, 2005. – 112 с.
4. Дудко С. Впровадження здоров'язберігаючих технологій в навчальний процес: Країна здорових дітей. Методичний посібник для керівників загальноосвітніх навчальних закладів та педагогічних колективів. – Полтава: «Довкілля-К», 2010. – 42 с.
5. Мартиненко С. Навчальна програма дисципліни «Сучасні освітні технології» (для магістрів). – К.: КМПУ ім. Б. Д. Грінченка, 2004. – 34 с.
6. Неізвідська Л. С. Країна здорових дітей // Початкова школа, 2013. – №5. – С.30-33.

СУЧАСНІ МЕТОДИ КОНТРОЛЮ ЗНАТЬ СТУДЕНТІВ

Контроль знань студентів – важлива проблема теорії і практики навчання. Без перевірки або самоперевірки засвоєних знань, набутих умінь і навичок неможливе якісне здійснення цієї проблеми. Тому контроль знань студентів завжди був, є і буде важливою складовою частиною навчального процесу, хоч і ставлення до нього зазнавало певних змін. Міняються окремі форми і способи контролю знань, але його головна суть – знати, наскільки вдало відбувся процес засвоєння вивченого матеріалу, – залишається незмінною. Вона визначається самою природою процесу навчання.

Контроль – це виявлення, встановлення та оцінка знань студентів, тобто визначення об'єму, рівня та якості засвоєння навчального матеріалу, виявлення успіхів у навчанні, прогалин в знаннях, уміннях та навичках окремих студентів та всієї групи для внесення необхідних корективів в процес навчання, для вдосконалення його змісту, методів, засобів та форм організації. [1, с. 92]

Зауважимо, що складовою частиною контролю виступає перевірка, завдання якої є виявлення знань, умінь та навичок студентів та порівняння їх з вимогами, певними навчальними програмами. В цьому випадку контроль виконується виключно з метою оцінювання знань, умінь та навичок студентів. Заключним актом контролю в такому разі є виставлення викладачем певної оцінки (балу). [4, с. 27]

Основними функціями контролю, які передбачені системою аналізу та оцінки знань, умінь та навичок студентів є навчальна, стимулююча, діагностична, виховна та оціночна.

Навчальна функція виявляється в забезпеченні зворотного зв'язку як передумови підтримання дієвості й ефективності процесу навчання. У ньому беруть участь два суб'єкти – викладач та студент. Тому система навчання може ефективно функціонувати лише за умов дії прямого і зворотного зв'язків. В переважній більшості в процесі навчання добре проглядається прямий зв'язок (викладач знає, який обсяг знань має сприйняти й усвідомити студент), але складно, епізодично налагоджується зворотній зв'язок (який обсяг знань, умінь та навичок засвоїв кожен студент). [1, с. 92]

Діагностична функція контролю й оцінки знань, умінь та навичок передбачає виявлення прогалин в знаннях студентів. Процес учіння має форму концентричної спіралі. Якщо на нижчих рівнях учіння траплялися прогалини, то буде порушено закономірність його спіральної структури. Тому так важливо виявити своєчасно ці прогалини, працювати над їх усуненням і лише потім рухатися вперед.

Стимулююча функція контролю та оцінки навчальної діяльності студентів зумовлюється психологічними особливостями людини, що проявляється в бажанні кожної особистості отримати оцінку результатів певної діяльності, зокрема навчальної.

Виховна функція полягає у впливу контролю та оцінки навчальної діяльності на формування в студентів ряду соціально-психологічних якостей: організованості, дисциплінованості, відповідальності, сумлінності, працьовитості, наполегливості, дбайливості та ін.

В залежності від дидактичної мети використовують різні види контролю за навчанням: попередній, біжучий, повторний, тематичний, періодичний, підсумковий, комплексний.

Попередній контроль носить діагностичний характер. Напередодні вивчення певної теми, засвоєння якої має ґрунтуватися на раніше вивченому матеріалі, учитель має з'ясувати рівень розуміння опорних знань, актуалізувати їх, аби успішно рухатися вперед.

Біжучий контроль передбачає перевірку якості засвоєння знань у процесі вивчення конкретних тем.

Повторний контроль спрямований на створення умов для формування умінь і навичок. При цьому треба виходити з позиції, яку визначив ще К.Д.Ушинський: хороші дидакти те й роблять, що без кінця повторюють і лише кожен раз додають щось нове. Повторна перевірка якнайкраще сприяє переведенню знань з короткотермінової до довготривалої пам'яті.

Тематичний контроль пов'язаний з перевіркою рівня знань, умінь та навичок студентів в обсязі певного розділу чи об'ємної теми конкретної навчальної дисципліни.

Періодичний контроль передбачає за мету встановити, яким обсягом знань студенти володіють з тих або інших проблем стосовно вимог програм.

Підсумковий контроль має своїм завданням з'ясувати рівень засвоєння студентами навчального матеріалу в кінці навчального року або по завершенню вивчення навчальної дисципліни. Це проводиться у формі заліків, екзаменів.

Комплексний контроль передбачає перевірку рівня засвоєння знань, умінь та навичок з кількох суміжних дисциплін, що забезпечують комплексний підхід до формування світогляду студентів. Наприклад, можна з'ясувати рівень знань студентів з історії, літератури, народознавства, що стосується певної історичної епохи.

Щодо методів контролю знань, умінь та навичок, то в історії розвитку педагогічної науки виокремилися такі основні методи контролю знань, умінь і навичок студентів: усна перевірка, письмова перевірка, графічна

перевірка, практична перевірка, тестова перевірка. Дещо умовно до методів перевірки можна віднести спостереження.

Усна перевірка поки ще займає переважаюче місце в школах та вищих навчальних закладах. Техніка усної перевірки полягає в тому, що викладач ставить перед студентами певні запитання, студенти мають дати на них відповіді, використовуючи слово. Цей метод сприяє розвитку в студентів вмінь мислити, грамотно висловлювати думки в логічній послідовності, розвивати культуру усного мовлення. Використання цього методу вимагає від викладача значних зусиль і майстерності:

- грамотно формулювати запитання, спонукаючи студентів до активного мислення,
- будувати систему запитань у певній логічній послідовності,
- уважно слухати відповіді студентів, враховувати індивідуальні особливості.

Проте цей метод не позбавлений недоліків: він призводить до неефективного використання часу на парі.

Письмова перевірка у порівнянні з усною більш ефективна, оскільки всі студенти групи отримують завдання для підготовки письмових відповідей на них. Це сприяє :

- піднесенню самостійної пізнавальної діяльності студентів,
- формуванню культури писемного мовлення,
- ефективності використання навчального часу.

Графічна перевірка спрямована на виявлення вмінь і навичок студентів у процесі виконання різних видів графічних робіт з різних дисциплін навчального плану. Це – робота з контурними картами, побудова таблиць, схем, графіків, діаграм та ін. Все це сприяє підвищенню самостійності студентів у процесі учіння, оволодіння методами навчальної діяльності.

Практична перевірка тісно пов'язана з включенням студентів у конкретну практичну діяльність, в ході якої перевіряються вміння студентів застосовувати знання на практиці, а також рівень сформованості вмінь і навичок. Логічно така перевірка впливає із сутності процесу пізнання, в якому практика відіграє спонукальну і контролюючу роль.

Тестова перевірка все більше набуває свого поширення. Сутність цього методу полягає у визначенні завдань (запитань), на які подані альтернативні відповіді. Студент має обрати правильну відповідь, аргументувати свій вибір. Можуть бути завдання для конструювання відповіді. Тестова перевірка може здійснюватися машинним і безмашинним способом. Більш детально про тестову перевірку знань буде подано далі в одному з розділів. [5, с. 168]

Сучасний етап розвитку освіти в нашій країні можна назвати перехідним. Перехід від традиційних форм освіти до пошуку нових, більш ефективних, потребує створення якісно нової моделі системи контролю, яка б дала змогу об'єктивно оцінювати знання, уміння та навички учнів, виключаючи суб'єктивізм.

Контроль та оцінка знань, умінь та навичок учнів є важливим елементом навчально-виховного процесу. При правильній організації він сприяє розвитку пам'яті, мислення та мови учнів, систематизує їхні знання, своєчасно викриває прорахунки навчального процесу та служить їх запобіганню. [3, с. 88]

Перед учителем стоїть завдання так організувати навчальний процес, щоб контроль природньо включався в систему навчання як обов'язковий функціональний компонент, який забезпечує його цілеспрямованість та об'єктивність. Використовуючи традиційні форми і методи контролю та оцінки, вчителі повинні знайомитися з досвідом педагогів-новаторів та результатами їх досліджень та експериментів; використовуючи цей досвід, шукати нові ефективні методики контролю.

Проблеми предметних тестів в сучасній шкільній практиці стали досить актуальними. Це пов'язано з потребою в об'єктивних методах перевірки; обумовлюється форсованим введенням в школи комп'ютеризації: навчаючі програми для комп'ютерів складаються переважно на тих же принципах, що і предметні тести.

Та все ж тестовий контроль спрощує перевірку робіт учителем і дає змогу організувати рубіжний та підсумковий контроль, активізувати діяльність учнів шляхом охоплення контролем більшої кількості школярів, перевірити знання великого за об'ємом матеріалу за невеликий проміжок часу.

ДЖЕРЕЛА ТА ЛІТЕРАТУРА

1. Андрощук А.О. Рейтингова технологія оцінки знань в навчально-виховному закладі // Педагогіка і психологія – 1996. – №3. – С.86-96.
2. Близнюк С.Л. Роль оцінки в удосконаленні знань, умінь і навичок учнів. – К.: Т-во “Знання”, 1983.
3. Глуханюк Д. Як об'єктивно оцінити знання учнів (з досвіду впровадження залікової системи) // Педагогіка толерантності. – 1997. – №1. – С.86-90.
4. Лисенко Л.В. Модульне навчання і рейтингова система оцінювання знань учнів // Початкова школа. – 1995. – №3. – С.27-29.
5. Тестова перевірка знань учнів / Під ред. Н.М. Розенберга. – К.: Рад. школа. – 1973. – 168 с.

ДЕЯКІ ШЛЯХИ ВИРІШЕННЯ ПРОБЛЕМИ МОТИВАЦІЇ СТУДЕНТІВ У НАВЧАННІ АНГЛІЙСЬКОЇ МОВИ

Загальновизнано, що навчання іноземній мові у нефілологічному ВНЗ має свою специфіку, а отже свої труднощі. З одного боку, студенти повинні набути знань про мову як систему, з іншого – комунікативних навичок із використанням лексики за профільним спрямуванням. Крім того, у цьому колі специфічних проблем існує ще одна не менш значуща – проблема мотивації у навчанні. Це, насамперед, обумовлюється тим, що вона знаходиться у колі досліджень, принаймні, двох сучасних наук: психології та педагогіки.

У сучасній вітчизняній (Л. Виготський, І. Зіміння, М. Заброцький, С. Занюк, Г. Костюк та ін.) та зарубіжній науці (J. Atkinson, W. Babuto, Stephen N. Elliot, Robert S. Feldman та ін.) маємо певні напрацювання у галузі теоретичних основ мотивації, загальних уявлень про її механізми (М.О. Алексеева, В.Ф. Моргун, С.Г. Москвічов та ін.), про взаємозв'язок мотивації із пізнавальними процесами (Т.Л. Баларич, І.О. Меліхова та ін.), різноманітними видами діяльності (М. Ю. Гусаренко, В.В. Шуба та ін.), а також впливу мотивації на ефективність засвоєння знань (В.С. Мерлін, М.В. Матюхіна, Л.М. Фрідман та ін.). Однак, слід зазначити, що проблема забезпечення цілеспрямованості формування мотивів у навчанні англійської мови студентів ВНЗ нефілологічних спеціальностей, залишається недостатньо дослідженою.

Вивчаючи теоретико-методологічні засади формування професійного мовлення інженерів телекомунікаційної сфери, ми маємо змогу послуговатися цілою низкою праць лінгвістів, психолінгвістів та дидактів (А. Богущ, Л. Булаховський, В. Виноградов, О. Ковтун, Л. Паламар, С. Рубінштейн, Л. Щерба та ін.). З поміж багатьох педагогічних умов, що визнаються ефективними в процесі навчально-мовленнєвої діяльності студентів, згадаємо такі як от: навчально-методичний супровід процесу формування професійного мовлення у майбутніх фахівців; забезпечення суб'єкт-суб'єктної позиції студентів у їхній професійно-мовленнєвій підготовці; інтеграція дисциплін фахової і лінгвістичної підготовки в процесі формування професійного мовлення англійською; занурення студентів в активну професійно-спрямовану навчально-мовленнєву діяльність; усвідомлення студентами необхідності рефлексійно-оцінної діяльності в процесі формування їхнього професійного мовлення тощо [1, с. 13].

Актуальність подальшого дослідження мотиваційного компонента навчання англійської мови студентів, майбутніх інженерів телекомунікаційної сфери, обумовлюється соціально-економічними реформами, що відбуваються у сучасному українському суспільстві та змінами, що спостерігаються у світовому соціокультурному просторі у всіх царинах життя загалом та у вищій освіті зокрема. Враховуючи швидкі темпи розвитку сучасного світу і України в області телекомунікації, виникає потреба у підготовці компетентних фахівців, що володіють високим рівнем професійного мовлення.

Ідеї удосконалення професійного та мовленнєвого потенціалу молоді знайшли своє відображення у низці урядових документів, Законах України «Про освіту та «Про вищу освіту), Загальноєвропейських рекомендаціях з мовної освіти тощо. Крім того, проблема вивчення і формування мотиваційної сфери викладач-студент в умовах вищої школи на заняттях з англійської мови набувають особливого значення у зв'язку із зростанням її ролі у світі та в країні, особливо з нагоди проголошення 2016 року Роком англійської мови в Україні [16].

Із урахуванням вищезгаданого маємо на меті розпочати низку досліджень з метою запропонувати деякі практичні рекомендації щодо посилення мотивації вивчення англійської мови студентами нефілологічних спеціальностей. Під «практичними рекомендаціями» будемо мати на увазі розробку та апробацію навчального матеріалу для роботи в академічній групі з викладання предмету «Англійська мова за професійним спрямуванням» студентам нефілологічних спеціальностей, а саме майбутнім інженерам телекомунікаційної галузі.

Головна концептуальна ідея дослідження ґрунтується на припущенні залежності формування елементарних навичок та подальшого розвитку професійного мовлення англійською мовою майбутніх інженерів телекомунікаційної сфери від визначення рівня володіння мовою, урахування мотиву вивчення англійської мови та застосування вправ «multiple intelligence» [15].

На першому етапі були складені та застосовані анкети і на основі аналізу індивідуальних відповідей на запитання складається так званий «The group profile» (приклад аналізу у Додатку 1), де аналізуються рівні володіння англійською мовою та потреби студентів щодо оволодіння та розвитку основними мовними знаннями та навичками.

З цією метою та задля подолання подібного психологічного фактору на перших заняттях (у вересні) студентам-першокурсникам пропонується матеріал, що пов'язаний із психолого-педагогічним аналізом вивчення іноземної мови.

Крім того, введено у практику так званий «лист-звернення» викладача до студентів, який пропонується в якості навчального матеріалу, оскільки містить професійну лексику (наприклад, назва предметів зі спеціальності) та завдання з граматики, словотворення тощо (Додаток 2).

Із вищезгаданими завданнями, що стоять перед будь-яким викладачем – мотивація у навчанні, поряд йде ще ціла низка надважливих. Згадаємо, насамкінець тільки декілька, оскільки, вони є предметом наших постійних досліджень та майбутніх пошуків. Це, по-перше, процес з'ясування рівня володіння мовою (співбесіда та письмовий тест, у складанні яких ми послуговуємося Загально Європейськими Рекомендаціями з мовної освіти: «Reference for Common European Framework of Languages») та, по-друге, виявлення індивідуальних особливостей кожного студента за допомогою вправ з «Multiple Intelligences», що допомагають розкрити певні здібності та природні нахили студентів у навчанні взагалі та в опануванні іноземної мови зокрема. Саме це завдання є наступним етапом нашого дослідження.

Додаток 1: The Group Profile.

As preparation, a cross-section of 1st year students at different levels (from Beginner level to Upper-Intermediate level) was interviewed and their questionnaires were analyzed. The questionnaires were filled in individually by the students. As the result we have found out that the students had had different experience studying English in terms of time and quality.

Most students (72 %), who were asked and tested, had started learning the language at the elementary school; while the rest of them had some other, different, possibilities at the beginning. Among them: from the 2nd form (5 %), from the 5th form (7 %), from the 8th form (9%), from the kindergarten (2 %), at a language school (3%).

Moreover, some of them (17 %) studied the foreign language not systematically. The reasons: there was no English teacher at all, they were taught by a student or another teacher who did not have proper qualifications.

Furthermore, the majority (87% of the students) mentioned that among the approaches, they were taught with, tests and grammar- translation methods were mostly used, which were not satisfied their needs.

However, those who had been attending language schools mentioned the communicative approach and praised it a lot.

In conclusion it has to be denoted that the students mentioned such reasons why they continue to study English: - future career 46 %; - current job 3 % (part time job); - in order to get a positive mark in the exam (23%); - communication 10 %; travelling 9%; - interesting subject 9 %.

Додаток 2: Lesson plan

Part 1. Essential Science in English. Unit 1. Planning a career in the telecommunication service. Lesson 1. A student at the higher school is the first step

Speaking

Exercise 1. Discuss the following questions:

1. Why did you choose a career in the telecommunications? 2. What particular field in this area are you interested in? 3. What would you like to do in your studies? 4. What do you expect to study at the Academy? 5. How do you see your future job?

Reading

Exercise 2. Read the text 'You are on the right way', and compare the information with your answers.

Congratulations! You have chosen one of the most popular and important specialties in the contemporary world. Moreover, you are among those who will be able to obtain leading engineering and ruling positions in the field of telecommunications. Also you have strong perspectives to continue as a scientist or an inventor.

The graduates can work in the area of TV and broadcasting companies, industrial enterprises, and scientific institutions. Furthermore, as digital TV, sound and multimedia communication is being implemented all over the country, besides, new generation of cell phone service networks are being spread all over the world, you are definitely on the right way studying here at the Academy of Telecommunications.

You will learn a lot of subjects related to your future profession and spend many hours in the computer classes and laboratories of digital TV and broadcasting service, and use some other audiovisual equipment.

There are three main directions you will be led to: digital TV and broadcasting, mobile service and cyber security in telecommunications. Besides, the students who study at the Educational and Research Institute of Radio, TV and Information Security have been obtaining the most modern technologies on radio electronic monitoring.

Here is some more specific information about the directions mentioned above:

1. Radio Electronic Equipment. 2. Audio Visual Systems and Equipment. 3. Digital TV, Multimedia and Sound Broadcasting. 4. Industrial and Post-Industrial Technologies in Broadcasting. 5. Digital Processing and Coding of Audio Video Information. 6. Technical Electro Dynamic, Antennas and their Devices. 7. Telecommunication Systems with Moving Objects. 8. Equipment for Receiving and Signal Operating. 9. Terrestrial and Space Systems of Telecommunications. 10. Mathematical Modeling of Telecommunication Systems and Broadcasting. 11. Technical Exploitation of TV and Broadcasting Equipment. 12. Projecting of Telecommunication Systems with Moving Objects and Systems of Digital Broadcasting. 13. Technologies of Providing Quality Digital Broadcasting. 14. Systems of broadband radio service. 15. Electromagnetic Compatibility.

The names of the departments are:

- TV and Broadcasting;
- Technical Electrodynamics and Broadcasting Systems;
- The Theories of Electrical Telecommunications;

- The Metrology, Standardization and Certification Department.

This is only the beginning. Good luck!

Vocabulary notes

contemporary [kən'tempərəri] – сучасний; will be able to obtain [əb'tein] – опануєте;

in the field [fi:ld] – у цій галузі; moreover [mo:r'əuvə] – крім того; graduates [ˈgrædʒuɪt] – випускники; broadcasting (companies) [ˈbro:dkɑ:stɪŋ] – радіомовлення;

being implemented [ˈbi:ɪŋ ɪmˌplɪmentɪd] – вводиться; related to [rɪ'leɪtɪd tə] – відноситься до; devises [dɪ'veɪzɪz] – прилади; digital processing [ˈdɪdʒɪtl] – цифрова обробка; quality digital broadcasting – якісне цифрове мовлення; terrestrial [tɪ'restriəl] – наземний; electromagnetic compatibility [kəmˌpæti'bɪlɪti] – електромагнітна сумісність; chair – у цьому контексті - кафедра

Exercise 3. Look through the text one more time and find other words new for you and practice reading the most difficult of them.

Exercise 4. Find English equivalents of the words and phrases given below:

у галузі зв'язку; ті хто зможе; провідні інженерні та керівничі позиції; перспективи; вчений; винахідник; нове покоління; розповсюджуватися; обладнання.

Exercise 5. Look at the words below and find the synonyms from the text you have just read.

Furthermore, modern, to get, firm, organization, mobile, main, apparatus, way, appliances.

Exercise 6. Study the information below, define the prefixes in the examples and mark the prefixes, then give your own examples using the prefixes.

1. Negative prefixes meaning 'not':

Non- e.g. Non-volatile memory retains its content when the power is turned off.

Un- e.g. An unformatted disk has not been 'initialized'; it doesn't allow data to be stored.

2. Prefixes of location:

Trans- (=across) e.g. Data transmission can be wired or wireless.

Inter- (=between) e.g. The Internet consists of millions of computers interconnected in a global network.

Intra- (=within) e.g. An intranet is a private network, restricted to a company's internal use.

Extra- (=outside, in addition to) e.g. An extranet links a company with its customers and suppliers.

Tele- (=over a distance) e.g. Teleconferencing enables users in different places to talk to and see each other.

3. Prefixes of size:

Super- (=large, better) e.g. A supersite offers links to other websites on a certain topic.

Semi- (=half, partly) e.g. A semiconductor is neither a good conductor nor a good insulator (e.g. silicon, used to make computer chips).

Micro- (=small) e.g. A micro browser is designed to display web pages on PDAs and mobiles.

Prefixes of size are also used in units of memory like megabyte and gigabyte.

4. Another common prefix is re- in words like:

reprint, rewritable and reboot (to start the computer again).

Exercise 7. Using the prefixes given in the box make the antonyms of the words given below.

in-	un-	extra-	ir-	im-	post-	over-
-----	-----	--------	-----	-----	-------	-------

Terrestrial, graduate, possible, popular, estimated, important, definitely, professional, direct, expected, rational, reasonable.

Exercise 8. Retell the text using the vocabulary from the exercises above.

Exercise 9. Look at the text again. Find the underlined phrases and words and put questions to them, then ask your fellow students.

e.g. Who has chosen one of the most popular profession in the world?

Exercise 10. Write down the correct questions from the previous exercise and decide what grammar tense they are in. Focus on the Present Tenses.

Writing

Exercise 11. Prepare a written assignment and present a summary of it in front of the group: 'Higher education in Ukraine and other countries'.

ДЖЕРЕЛА ТА ЛІТЕРАТУРА

1. Ковтун О.В. Теоретико-методологічні засади формування професійного мовлення у майбутніх фахівців авіаційної галузі : дис. д-ра пед. наук : спец. 13.00.02: «Теорія і методика навчання» / О.В. Ковтун. – Одеса, 2013. – 533 с.

2. Лобанова Т.Д. Системний підхід у формуванні комунікативно-мовної компетенції студентів немовних вищих навчальних закладів : дис. канд. пед. наук : спец. 13.00.04: «Теорія і методика професійної освіти» / Т.Д. Лобанова. – Рига, 2009. – 243 с.

3. Соселія І.Л. Мотивація студентів та психологічні труднощі в оволодінні іноземною мовою : автореф. дисс. ... канд. псих. наук : спец. 19.00.01: «Загальна психологія, психологія особистості, історія психології» / І.Л. Соселія. – Москва, 2009. – 22 с.

4. Яковлева М.В. Моделювання мотивації пізнавальної діяльності підлітка в умовах навчання іноземній мові : дис.. канд. псих. наук : спец.19.00.07: «Педагогічна та вікова психологія» / М.В. Яковлева. – Одеса, 2007. – 199 с.
5. Davies, Paul A. 2008. Information Technology. Oxford University Pres, UK, 72 p.
6. Esteras, Santiago Remacha. 2012. Infotech. English for computer users. Cambridge University Press, UK, 168 p.
7. Esteras, Santiago Remacha; Fabre, Elena Marco. 2012. Professional English in use. ICT. Cambridge, UK, 118 p.
8. Frith, Alex; Hazel Maskell; Dr. Lisa Jane Gillespie and Kate Davis. 2010. What's science about? Usborne, UK, 288 p.
9. Glendinning Eric H., McEwan John. 2013. Oxford English for Information Technology. Teacher's Guide. Oxford, UK, 137 p.
10. Glendinning Eric H., McEwan John. 2013. Oxford English for Information Technology. Oxford, UK, 224 p.
11. Ibbotson, Mark. 2011. Cambridge English for engineering. Cambridge University Press, UK, 112 p.
12. Ibbotson, Mark. 2012. Professional English in use. Engineering. Cambridge University Press, UK, 144 p.
13. Kelly, Keith. 2008. Science, Macmillan, UK, 256 p.
14. Lindeck Jeremy, Greenwood Jannette, O'Sullivan Kerry. 2011. Reading and writing skills. Macmillan, UK, 237 p.
15. Puchta, Herbert; Rinvoluceri, Mario. 2007. Multiple Intelligences in EEL. Cambridge, UK, 157 p.
16. Електронний ресурс. – Режим доступу: <http://www.president.gov.ua/documents/6412015-19560>.

*Христина Чмуневич
(Переяслав-Хмельницький)*

МЕТОДИКА НАВЧАННЯ ДІТЕЙ СТАРШОГО ДОШКІЛЬНОГО ВІКУ ПРИДУМУВАННЮ КАЗОК

Актуальність дослідження. Реформування системи дошкільної освіти України зумовило потребу в підготовці особистості, яка вільно володіє зв'язним мовленням як засобом інтелектуальної діяльності й творчої активності. Обґрунтовуючи необхідність дитячої мовленнєвої творчості, Л.С.Виготський писав: "...Значення її в тому, що вона дозволяє дитині, вправляючи свої творчі устремління й навички, оволодіти людським мовленням, цим найтоншим і найскладнішим засобом формування й передачі людської думки, людських почуттів, людського внутрішнього світу". Мовлення є підґрунтям, на основі якого базуються всі інші види дитячої діяльності (ігрова, трудова, навчальна та ін.). Тому вже в дошкільному віці необхідно формувати свідоме відношення до усного мовлення, мовної дійсності, мовних засобів вираження думок.

Одним із найбільш доступних і педагогічно ефективних засобів для розвитку словесної творчості є такий жанр усної народної творчості як *казка*, яка традиційно використовується в дошкільній педагогіці з метою розумового, морально-етичного й мовленнєвого розвитку дітей (К.Д. Ушинський, Є.І. Тихеева, А.М. Богуш, Н.В. Гавриш, К.Л. Крутій, О.М. Сомкова та ін.).

Аналіз досліджень і публікацій. Психологічний аспект проблеми включає особливості сприймання дітьми казок (Л.С. Виготський, О.В. Запорожець, Д.М. Арановська-Дубовис, Н.С. Карпинська, Г.М. Леушина, Л.С. Славіна, Т.І. Титаренко та ін.) та діяльності уяви дітей (Л.А. Венгер, М.М. Поддяков, С.Л. Рубінштейн та ін.) як основи словесної творчості. Дослідники доводять, що в дітей до старшого дошкільного віку складається свідоме художньо-естетичне сприймання казки, що виявляється в розумінні морально-етичного змісту та ідеї твору, здатності виділяти й усвідомлювати його мовні засоби, хоча процес складання власної творчої розповіді для більшості дітей ще становить труднощі.

Відомі педагоги й лінгводидакти (Є.В. Белкіна, А.М. Богуш, Н.О. Ветлугіна, Н.В. Водолага, Н.В. Гавриш, Н.С. Карпинська, Н.П. Орланова, О.М. Сомкова, О.С. Ушакова, С.М. Чемортан та ін.) довели, що дошкільний вік особливо сприятливий для розвитку творчості, в тому числі й словесної. Створення (придумування) казки – це діяльність, яка цікава дитині, задовольняє її потребу у вигадці, фантазуванні, дозволяє уявно пережити різноманітні ситуації, виразити емоції й переживання.

Аналіз практики роботи ДНЗ засвідчив, що казки використовуються переважно як засіб розумового та морального виховання дошкільників. Робота щодо навчання дітей старшого дошкільного віку придумування казок здійснюється несистематично. Цей процес у дітей відбувається переважно спонтанно. Основною причиною такого стану є відсутність цілісної методики навчання дітей старшого дошкільного віку придумування казок, що негативно впливає на мовленнєвий розвиток дошкільників, й зокрема розвиток словесної творчості.

Таким чином, завданням лінгвометодичної науки є створення методики навчання дітей старшого дошкільного віку придумування казок. Це й обумовило вибір теми дослідницької роботи “**Методика навчання дітей старшого дошкільного віку придумування казок**”.

Виклад основного матеріалу. Дослідження було спрямовано на розробку методики навчання дітей старшого дошкільного віку придумування казок. Експериментальна робота дала змогу зробити наступні висновки:

У психологічній науці “*творчість*” досліджується з таких позицій, як-от: творчий процес, творчий продукт, творча особистість, творче середовище. Творча діяльність ґрунтується на загальних законах діяльності і складається з таких компонентів: мотивація на створення нового продукту; нестандартні способи дій; взаємозв’язок інтуїтивного і логічного; евристичні методи; результат-продукт творчої діяльності; відчуття натхнення; діалектична єдність продуктивного й репродуктивного, традиційного й нового.

Словесну творчість розглядаємо як первинну форму літературної творчості, спеціально організований, умотивований процес створення дитиною твору в будь-якій формі мовленнєвого висловлювання відповідно до літературно-мовних норм. Словесна творчість – це діяльність, що виникає під впливом творів мистецтва та вражень від оточуючої дійсності. Вона виражається у створенні усних творів-оповідань, казок, віршів.

Казка – розповідний (здебільшого народнопоетичний) твір про вигаданих осіб і події, переважно з участю фантастичних сил. Казка – епічне оповідання чарівно-фантастичного, алегоричного й соціально-побутового характеру із своєрідною традиційною системою художніх засобів, підпорядкованих героїзації позитивних, сатиричному відкриттю негативних образів, часто гротескному зображенню їх взаємодії.

Експеримент показав недостатній рівень сформованості в дітей творчих мовленнєвих умінь придумування казок. Труднощі, що виникають в дітей під час відгадування й придумування загадок пояснюються такими *причинами*: 1) дошкільники не володіють прийомами придумування казок; б) у дошкільному закладі не здійснюється систематична й цілеспрямована робота щодо навчання дітей придумування казок; 3) педагоги не володіють методикою навчання старших дошкільників придумування казок.

Експериментальне дослідження дозволило розробити методику навчання дітей старшого дошкільного віку придумування казок, яка обіймала два етапи: 1) *літературно-жанровий*, спрямований на накопичення дітьми літературного досвіду, збагачення уявлень дошкільників про казку (зміст, образи, сюжети, художні особливості: постійність характерів персонажів, образність і мелозвучність мови, повтори), виховання інтересу до слухання казок; 2) *словесно-творчий*, спрямований на навчання дітей способам розвитку сюжету й побудови казки, а також прийомом створення виразного, незвичайного казкового персонажу.

Ефективними *методами* навчання дошкільників придумування казки є такі: читання казок; бесіди за змістом прочитаного; розповіді вихователя про казку, її художні особливості; художній аналіз казок; переказування казок; розгляд ілюстрацій до казок; читання фрагментів казок на інших заняттях; бесіди за змістом казок; узагальнюючі бесіди про казки; малювання за сюжетами знайомих казок; художній аналіз прослуханих казок; роз’яснення вихователя про способи розвитку сюжету казок; моделювання казок; придумування казок за картинками (за певною кількістю картинок, через одну картинку); приписування відомому казковому герою незвичних рис характеру; метод практичного комбінування; придумування початку (закінчення) казки; введення в казковий сюжет нового героя; поширення казки новими епізодами; колективне придумування казки; самостійне придумування казки; придумування казки за віршем.

Експеримент дозволив встановити, що ефективними *організаційними формами* навчання старших дошкільників придумування казок є такі: художньо-мовленнєві заняття; дидактичні ігри, театралізація-розігрування та показ казки вихователем; робота в куточку книги; драматизація казок (або сюжетів казок); ігри-інсценування на основі текстів казок; літературні вікторини та вечори розваг; тематичні розважальні заняття; свято казки в дошкільному закладі; драматичні гуртки; виготовлення костюмів, атрибутів, декорацій до казок; творчі літературні ігри; мовленнєві ігри, дидактичні ігри, творчі мовленнєві завдання; інсценування за сюжетами самостійно придуманих казок; виставки дитячих робіт (малюнків, аплікацій, виробів з природного матеріалу) за сюжетами самостійно придуманих казок; оформлення альбомів самостійно придуманих дітьми казок.

Експериментальне дослідження дозволило виокремити комплекс *умінь* щодо придумування казок, а саме: емоційно сприймати й відгукуватись на художній образ казки; впізнавати казку, відрізнити її від коротеньких віршів, оповідань, розповідей; відбирати для казок випадки з життя й літературних творів, комбінуючи їх; створювати виразні образи казок; придумувати незвичайні сюжети для казок; знаходити адекватні жанру мовленнєві форми, засоби мовної виразності; образно й емоційно передавати зміст казки, виражаючи власне ставлення до неї.

У ході експериментального навчання були реалізовані провідні лінгвометодичні *принципи*, а саме: забезпечення максимальної мовленнєвої активності; збагачення мотивації словесно-творчої й пізнавальної діяльності дітей; принцип сенсорно-лінгвістичного розвитку дитини; емоційно-когнітивної готовності до словесно-творчої діяльності; принцип взаємозв’язку мислення, мови й мовлення; комунікативно-діяльнісного підходу до розвитку словесної творчості дошкільників; принцип тематичної організації навчально-пізнавальної та словесно-творчої діяльності дітей.

Визначено *педагогічні умови* ефективного навчання дітей старшого дошкільного віку придумування казок, є: мотивація словесно-творчої й пізнавальної діяльності дітей; пробудження й підтримування зацікавленості, інтересу до казок; забезпечення взаємозв'язку щодо сприймання й розуміння образного змісту казок; стимулювання мисленнєвої діяльності дошкільників, розвиток творчої уяви; оволодіння дошкільниками засобами виразного розкриття художніх образів казок й навичками використання засобів художньої виразності в процесі придумування казок (порівняння, метафори, епітети, синоніми, антоніми); інтеграція художньо-мовленнєвої, навчально-пізнавальної, образотворчо-мовленнєвої й словесно-творчої діяльності дітей; створення оптимального навчально-пізнавального (розвивального) й словесно-творчого середовища; організація навчання дітей в різних видах емоційно-насиченої діяльності.

Дослідно-експериментальне навчання дало змогу визначити *критерії* та *показники* рівнів сформованості в дітей старшого дошкільного віку умінь придумування казок. *Літературно-когнітивний* критерій із *показниками*: вміння впізнавати жанр казки; наявність інтересу до словесно-творчої діяльності; розуміння специфічних особливостей казки як жанру; вміння сприймати й розуміти образний зміст казки та її ідею; вміння виокремлювати засоби художньої виразності з тексту казки (епітети, порівняння, метафори, багатозначні слова, образні описи). *Словесно-творчий* критерій із *показниками*: самостійність придумування казки; змістовність казки; уміння вибрати тему й назву казки; відповідність змісту казки її назві; наявність цікавого сюжету; дотримання законів казкового жанру; застосування комбінаторних умінь; структурне оформлення казки (початок, основна частина, кінцівка); зв'язність мовлення (логічні зв'язки між реченнями й частинами монологу-казки); плавність (відсутність тривалих пауз у процесі придумування казки); образність мовлення; граматична й синтаксична правильність.

Порівняльний аналіз рівнів сформованості умінь придумувати казки у дітей експериментальної та контрольної груп засвідчив відчутні позитивні зміни, що відбулися під впливом дослідного навчання в дітей експериментальної групи. Так, на контрольному етапі дослідного навчання високого рівня сформованості умінь придумувати казки досягли 58,4% дітей ЕГ (+45,9%), на середньому рівні перебувало 33,3% дітей (-12,5%). На низькому рівні в ЕГ залишилось тільки 8,3% дітей (-23,5%). Дітей, які перебували в окремій групі не було зафіксовано в ЕГ (-12,5%).

Висновок. Здійснене дослідження не вичерпує всіх його аспектів. Подальшого вивчення потребує проблема навчання дітей старшого дошкільного віку придумування казок засобом моделювання.

ДЖЕРЕЛА ТА ЛІТЕРАТУРА

1. Богуш А.М. Методика організації художньо-мовленнєвої діяльності дітей у дошкільних навчальних закладах / А.М.Богуш, Н.В.Гавриш, Т.Котик. – К. : Видавничий дім «Слово», 2006. – 304 с.
2. Богуш А.М. Теоретичні засади художньо-мовленнєвої діяльності дітей дошкільного віку / Богуш А.М. // Педагогіка і психологія. – 1998. – № 3. – С. 112-121.
3. Гавриш Н.В. Художнє слово і дитяче мовлення: методичний посібник для вихователів / Н.В. Гавриш. – Донецьк, 1999.
4. Гурович Л.М., Панкратова М.Л. Обучение дошкольников 5-6 лет сочинению сказок / Л.М. Гурович, М.Л. Панкратова // Оптимизация учебно-воспитательного процесса в детском саду: [сб. научн. трудов ЛГПИ им. А.И. Герцена]. – Л., 1985. – С.43-52.
5. Давидчук А. Дитинство: творчість без упину / А. Давидчук // Дошкільне виховання. – 1995. – № 3-4. – С.6-7.
6. Кучерявий О.Г. Педагогіка і психологія дитячої творчості (Аспект самоформування умінь організувати творчість дітей) : навч. посібн. / О.Г. Кучерявий – К. : ІЗМН, 1998. – 156 с.
7. Методика розвитку рідної мови і ознайомлення з навколишнім у дошкільному закладі / А.М. Богуш, Н.П. Орланова, Н.І. Зеленко, В.К. Лихолетова. – К. : Вища школа, 1992.– 414 с.
8. Пироженко Т.О. Мовленнєве зростання дошкільника : науково-методичний посібник / Т.О. Пироженко. – К. : Грайлик, 1999. – 38 с.

Науковий керівник – кандидат педагогічних наук, доцент Н.В.Харченко

ОСОБЛИВОСТІ ЗМІСТУ ЕЛЕКТРОННОГО ПІДРУЧНИКА З УКРАЇНСЬКОЇ МОВИ ДЛЯ ІНОЗЕМНИХ СТУДЕНТІВ

Постановка проблеми. Розвиток сучасних інформаційних технологій і засобів комунікації та їх застосування в навчанні іноземних студентів технічних спеціальностей зумовлює необхідність укладання електронного підручника, який відповідатиме вимогам навчальної та робочої програм з дисципліни «Українська мова як іноземна».

Серед багатьох проблем, що стосуються підготовки іноземних громадян засобами електронного підручника (далі ЕП), є такі, без розв'язання яких жодна концепція навчання чи освітня технологія не визначає стратегію майбутніх дій в освіті. До них належить проблема змісту ЕП для іноземців, а саме: вдало запропонований граматичний матеріал, що базується на необхідному словниковому мінімумі, достатньому для спілкування у побуті, ілюстрації з розгорнутим поясненням слів, зокрема слів-омонімів, відеофрагменти різноманітної тематики з прикріпленими текстом-оригіналом і перекладом тексту на англійську мову тощо.

Аналіз останніх джерел і публікацій. Підручник – необхідний складник навчально-виховного процесу. Він, за словами Н. Ушакової, є „основною складовою в системі засобів навчання [6; с. 25]”. Дослідниця переконана, що підручник повинен забезпечувати й демонструвати формування й розвиток компетентнісних параметрів мовленнєвої діяльності, методична система його повинна бути орієнтована на розвиток загальних пізнавальних і комунікативних стратегій, що забезпечують отримання, зберігання й відтворення інформації тощо [там само; с. 116].

Створення нового підручника вимагає дотримання сучасних вимог навчання. Нині набула актуальності ідея індивідуалізації навчання, самореалізації. Тому, як справедливо зазначає Г. Щекатунова, сьогодні „актуальність і необхідність пошуків оптимальної форми та найефективнішого змісту підручника беззаперечно [7; с. 36]”. Можливості впровадження інформаційно-комунікаційних технологій у навчальний процес, зокрема ЕП з різноманітними варіантами подання інформації, дають підстави стверджувати, що зміст ЕП має особливості, які ефективно впливають на підвищення рівня знань студентів, їхньої мовленнєвої діяльності, підготовки до занять тощо.

Мета статті полягає у висвітленні теоретико-практичних аспектів особливостей змісту ЕП з української мови як іноземної, необхідності його застосування у вищій школі як альтернативного засобу навчання.

Виклад основного матеріалу. Зміст ЕП з української мови як іноземної покликаний забезпечити інформаційну підтримку навчальної роботи іноземних студентів, покращити якість їхньої підготовки до занять; підвищити рівень знань кожного індивіда за рахунок пошуку потрібного матеріалу, використання засобів мультимедіа; сприяти розвитку самостійних умінь і навичок, необхідних під час спілкування на території України, й, можливо, у майбутній професійній діяльності.

Під час опрацювання дисципліни „Українська мова як іноземна” ЕП виконує функції альтернативного засобу навчання, який уміщує всю необхідну навчальну інформацію, потрібну для аудиторної та самостійної роботи студентів. Зміст ЕП повинен повністю відповідати всім дидактичним вимогам навчання, зокрема:

- відповідати навчальній програмі, ураховувати особливості навчально-методичного комплексу;
- доповнювати й розширювати зміст навчально-методичного комплексу;
- використовувати мультимедійні можливості;
- містити посилання на компоненти навчально-методичного комплексу, зовнішні web-джерела та ресурси;
- містити контрольні питання з можливістю самоперевірки для самостійної оцінки студентом рівня засвоєння матеріалу;
- забезпечити зворотний зв'язок між суб'єктами й об'єктом навчання [3, с. 209]”.

Електронний підручник дає змогу іноземним студентам самостійно засвоювати навчальний курс або його певний розділ і об'єднує в собі властивості звичайного підручника, довідника, збірника завдань і лабораторного практикуму [2; с. 35]. Як уже зазначалося, зміст ЕП розширюють передусім його технічні можливості.

На відміну від традиційного друкованого підручника, ЕП має інші способи репрезентації інформації, що відрізняються як кількісно, так і якісно. Спочатку для опрацювання за допомогою ЕП подається невеликий текст за обсягом тематичний блок матеріалу, що дозволяє студентам зрозуміти зміст теми, виокремити головне. Якщо через брак знань для студента цей матеріал виявився складним або його зацікавила інформація, він може розширити своє пізнання шляхом пошуку додаткової інформації в інтернеті. Гіперпосилання, розташовані в ЕП, дозволяють швидко знаходити потрібний розділ, тему, практичне завдання тощо. Використання гіперпосилань у змісті ЕП дозволяє іноземним студентам опрацьовувати матеріал ЕП „за тією логікою, яка йому найбільш зручна в конкретний момент [5; с. 95]”. Можливість використання гіперпосилань реально скорочує час на пошуки інформації й дозволяє раціонально його використати під час опрацювання змісту ЕП. До того ж ЕП містить значну кількість різноманітних тренувальних вправ, що дає змогу іноземцям формувати

стійкі вміння, засновані на доцільному використанні вже набутих знань і практичних навичок, запам'ятовувати мовленнєві конструкції тощо.

Наприклад, основний теоретичний матеріал, крім текстової інформації, містить засоби мультимедіа. За допомогою використання засобів мультимедіа в ЕП, „роль викладача розширюється, роблячи його вже не первинним джерелом знання, але одним з них, який виконує функцію підтримки та керівництва в процесі навчання [3; с. 14]”. Іноземні студенти, працюючи з основним теоретичним матеріалом ЕП, самі обирають, яким чином їм отримувати інформацію. Це може бути читання гіпертекстової сторінки теми, прослуховування теми за допомогою плеєра mp3, перегляд фотофрагментів і відеороликів з використанням при цьому прийомів спостереження над мовленням (рис. 1).



Рис. 1. Зразок гіпертекстової сторінки з усіма можливостями сприйняття інформації

Або:

Практичне завдання, зміст якого полягає в повторенні студентами- іноземцями правил відмінювання іменників другої відміни однини чоловічого роду. Завдання, використані в ЕП, передбачають систематичне вдосконалення студентами мовленнєвих умінь і навичок, закріплення теоретичного матеріалу; оновлення лексичного матеріалу викладачем, завдяки чому відбувається згадування й повторювання правил. Прийом повторення шляхом самоаналізу дає плідні результати, але, як зауважує С. Рубінштейн, повторення не дає ефекту без установки на запам'ятовування, що, у свою чергу, є свідомим виконанням певних завдань [4; с. 219]. Отже, виконуючи подібні завдання, студенти відразу або шляхом повторення інтуїтивно, автоматично або ж усвідомлено запам'ятовують правильність уживання граматичних форм іменників. Ще один позитивний нюанс використання ЕП вбачаємо в реалізації внутрішньопредметних зв'язків задля ґрунтовного засвоєння навчального матеріалу. Записуючи слова у віконце відповіді, студенти удосконалюють не тільки граматичні навички, але й орфографічні, особливо на повторення чергування голосних, правопису великої літери тощо.

Практичне завдання 1

Поставте іменники II відміни однини чоловічого роду в родовому відмінку. Залишіть їх у полі відповіді.

1. Донбас,
2. Процес,
3. Красний Ліман,
4. Монитор,
5. Мільйон,
6. Прогул,
7. Приїд,

Результати виконання завдання – Практичне завдання 1 –

Ви успішно виконали завдання, відповідаючи правильно на 71% питань. Ви можете спробувати покращити свій результат або перейти до вивчення наступного матеріалу.

Рис. 2. Зразок гіпертекстової сторінки практичного завдання № 1

На рисунку ми виділили помилконезбезпечні місця, що можуть негативно вплинути на результат у процесі роботи студентів над практичними завданнями у тестовій формі. Під час виконання подібних завдань студенти, зосереджуючись на правильності написання закінчень іменників, що зумовлено темою заняття, можуть не звернути увагу на вживання великої літери у власних назвах, голосних у відкритих і закритих складах тощо. Таким чином, акцентуючи увагу на одній орфограмі, студенти можуть не помітити інші. Саме за допомогою автоматичної перевірки й показу на екрані монітора зроблених помилок студенти більш уважно підходять до повторного виконання практичних завдань, замислюються не тільки над характером зроблених помилок, а й над результатами роботи загалом, бо „неможливо уявити мисленнєвий процес, який стосується одного об’єкта, якщо увага зосереджена зовсім на іншому [1; с. 121]” (рис. 3).

Поставте іменники II відміни однини чоловічого роду в родовому відмінку. Залишіть їх у полі відповіді.

Питання: Донбас, [Донбасу]
Відповідь: [Донбасу]

Питання: Процес, [процесу]
Відповідь: [процесу]

Питання: Красний Ліман, [Красного Лиману]
Відповідь: [Красного лиману]

Питання: Монитор, [монітора]
Відповідь: [монітора]

Питання: Мільйон, [мільйона]
Відповідь: [мільйона]

Питання: Прогул, [прогулу]
Відповідь: [прогулу]

Питання: Приїд, [приїду]
Відповідь: [приїду]

Рис. 3. Зразок гіпертекстової сторінки відповідей

На рисунку ми бачимо правильний варіант відповіді, закладеної в програму, і відповідь студента.

Отже, побудова ЕП з української мови як іноземної має особливості, а саме:

1. Зі змістом дисципліни можна ознайомитися з будь-якої гіпертекстової сторінки, що заощадує час на пошуки потрібного розділу, теми, практичного завдання, тесту тощо.
2. Навчальну теоретичну інформацію викладено в лаконічній, доступній, зрозумілій формі з можливостями гіперпосилань, що дозволяють знайти потрібний матеріал шляхом швидкого переходу на сторінку з додатковою інформацією.
3. Практичні завдання, розраховані на моментальне автоматичне оцінювання, спонукають студентів швидше перейти від теорії до практики.
4. Засоби мультимедіа, використані в ЕП з української мови як іноземної, сприяють пізнавальній мотивації студентів, завдяки якій у них виникає інтерес до опрацювання навчальної інформації дисципліни за допомогою відео-, аудіо- і фотофрагментів.
5. Ураховуючи необмежені технічні можливості ЕП, обсяг навчальної теоретичної і практичної інформації ЕП може розширюватися відповідно до творчих пропозицій студентів.

Таким чином, запропонований зміст ЕП з української мови як іноземної та методично правильне його використання сприяє мотивації навчання студентів через залучення їх до самостійного опрацювання матеріалу, його доступності, лаконічності, компактності; самоконтролю й самоаналізу, індивідуалізації, прагнення до активного впровадження власних ідей; підвищує рівень знань іноземних студентів з дисципліни й рівень інформаційної культури загалом, необхідні для майбутньої мовленнєвої або професійної діяльності.

ДЖЕРЕЛА ТА ЛІТЕРАТУРА

1. Козубовский В. М. Общая психология: познавательные процессы : учеб. пособие / В. М. Козубовский. – 3-е изд. – Минск : Амалфея, 2008. – 368 с.
2. Мадзігон В. М. Теоретичні засади створення електронних підручників / В. М. Мадзігон // Проблеми сучасного підручника : зб. наук. пр. / Ін-т педагогіки АПН України. – К. : Пед. думка, 2006. – Вип. 6. – С. 34 – 38.
3. Мультимедиа в образовании : специализированный учебный курс / Бент Б. Андресен, Катя ван ден Бринк ; авторизованный пер. с англ. – 2-е изд., испр. и доп. – М. : Дрофа, 2007. – 224 с.
4. Рубинштейн С. Л. Основы общей психологии / С. Л. Рубинштейн. – СПб. : Изд-во „Питер”, 2000. – 712 с.
5. Селевко Г. К. Современные образовательные технологии : учеб. пособие / Г. К. Селевко. – М. : Нар. образование, 1998. – 256 с.
6. Ушакова Н. И. Учебник по языку обучения для иностранных студентов в русле современной образовательной парадигмы (Теория и практика создания учебника по языку обучения для иностранных студентов вузов Украины) / Н. И. Ушакова. – Харьков : ХНУ им. В. Н. Каразина, 2009. – 263 с.
7. Щекатунова Г. Д. Модель підручника школи майбутнього: суспільні та дидактичні вимоги, характеристики / Г. Д. Щекатунова // Проблеми сучасного підручника : зб. наук. пр. – К. : Пед. думка, 2009. – Вип. 9. – С. 35–41.

*Антон Шульга
(Ірпінь)*

НАОЧНІ МЕТОДИ НАВЧАННЯ У ВИВЧЕННІ ІСТОРІЇ У ШКОЛІ

Використання наочності у навчальному процесі відіграє переважно допоміжну роль, однак деколи навчальний матеріал має такий характер, що без унаочнення правильно уявлення про новий об'єкт взагалі неможливе. Щоб запобігти звуженню поняття або уявлення, доцільно використовувати різні зразки зображення об'єкта. Це допоможе учням розпізнати типове, зробити крок від конкретного до абстрактного, перейти від уявлення до поняття. Тому важливо не тільки правильно підібрати наочність до уроку, а й продумати, як поставити запитання, щоб створюваний в учнів зоровий образ допоміг в реалізації мети уроку.

Щоб правильно добирати навчальні посібники для уроку і відповідні методи і прийоми роботи з ними, треба добре знати функції різних засобів унаочнення. У сучасній дидактиці розрізняють кілька основних функцій наочності:

1. Наочність – основа чуттєвого сприймання реального світу, формування чуттєвих уявлень про предмети і явища природи та суспільства. Ця функція відіграє найважливішу роль у початкових класах, де закладаються основи широкого пізнання світу. Найкращим засобом для цього є екскурсії в музеї, спостереження, а також розгляд у класах кольорових картин, макетів, муляжів, натуральних предметів, екранних посібників.
2. Наочність використовується як джерело нових знань, передусім фактів. А факт – це знання, вірогідність якого доведена. З цього погляду наочність дає можливість оволодіти фактами-знаннями про те, що вони

спостерігають, визначити ознаки, властивості спостережуваного, з'ясувати, що відбувається, як відбувається, а також сили, які взаємодіють між собою, і результати цієї взаємодії. Проаналізувавши факти, учні роблять певні висновки, узагальнення.

Для одержання фактів в умовах кабінетної системи використовуються різні засоби унаочнення – сюжетні картини, малюнки, таблиці, карти, схеми тощо. В сюжетних картинах відображаються ті чи інші події та їх учасники. Ефективним джерелом знань є кінофільми, в яких відображаються події, явища, процеси в динаміці, з допомогою мультиплікації розкриваються внутрішні сили і причини, які викликають певні зміни в ситуаціях.

У підручнику зміст наочних зображень розкривається в підписах під ілюстраціями, написах на окремих частинах зображеного. Такий спосіб розкриття змісту ілюстрації доцільний в початкових класах, коли йдеться про невідомі або маловідомі учням предмети, явища, події. У подібних випадках учитель може доповнити зміст ілюстрації і власною емоційною розповіддю.

3. Ілюстративна функція наочності. Донедавна ця функція була домінуючою в процесі навчання. Вчитель пояснював навчальний матеріал, використовуючи для підтвердження певного положення різні види наочності. Цю функцію наочність виконує головним чином на початковому етапі засвоєння знань, під час пояснення складного матеріалу, який самостійно сприйняти і осмислити учні не можуть. У цих випадках учитель пояснює зміст не тільки нового матеріалу, а й ілюстрацій.

4. Наочність як опора пізнання, пізнавальної діяльності учнів, спрямованої на розкриття внутрішніх зв'язків і залежностей предмета та явища, засіб створення проблемних ситуацій, постановки і розв'язання навчальних проблем. В умовах класу для цього поєднуються різні види наочності, серед них найбільшу роль відіграють абстрактна наочність, або ідеалізовані моделі. Учні мають чітко усвідомити, що об'єкти, які вивчаються в початковій школі, характеризуються ознаками (істотними і неістотними), властивостями (фізичними, хімічними), зв'язками. Зв'язки між предметами, явищами, процесами бувають причинно-наслідковими, функціональними, генетичними, умовними, просторовими, часовими тощо. Більшість таких зв'язків розкриває матеріал підручника. Але учні не завжди їх помічають.

5. Наочність як засіб перевірки, оцінки і корекції знань, навичок і вмінь учнів. Виходячи з вимог цієї функції, перевірка знань повинна передусім мати навчальний характер. Оцінюючи навчальну діяльність учня, вчитель визначає його успіхи і недоліки, дає конкретні рекомендації, як ці недоліки подолати. Наочність при цьому використовується як чуттєва опора для розв'язування пізнавальних завдань.

6. В умовах класу контролювати навчальну діяльність учнів можна швидко, систематично та ефективно. Коли школярі працюють самостійно, побіжний контроль за їхньою діяльністю і допомога окремим з них відіграють особливо важливу роль. Ця робота потребує постійного контролю. Учитель проходить між столами і перевіряє результати виконаної роботи, а в разі потреби допомагає. Під час фронтальної бесіди або індивідуального опитування можна використовувати такі види наочності, як натуральна, схематична і символічна, а також реальні зображення, які є опорою для розв'язування пізнавальних завдань, опису фактів, їх аналізу і узагальнення, для формулювання загальних положень (ідей, теорій, принципів) або їх конкретизації.

7. Розвивальна функція наочності здійснюється найбільш ефективно під час виконання учнями пізнавальних завдань, застосування проблемних методів роботи з наочними посібниками, творчих пошуків, виконання різних мислительних прийомів і операцій.

8. Виховна функція наочності забезпечується її змістом і методами роботи. При цьому здійснюється комплексний підхід у вихованні дітей.

Відповідно до функцій наочності засоби унаочнення також дуже різноманітні. Це предмети та явища навколишньої діяльності; дії вчителя й учнів, що демонструють, як треба виконувати ту чи іншу операцію та як і яким обладнанням користуватися; зображення реальних предметів (різноманітні іграшки, предметні малюнки, картини, образні моделі з паперу, картону) й символічні зображення (картини, таблиці, схеми, креслення, картки з певною символікою) та ін.

До наочних засобів належать також інформація, яку учні сприймають за допомогою технічних засобів навчання: кінофільми, діафільми, звукозапис, радіо, телепередачі. Ці види наочності називають аудіовізуальними, оскільки інформацію вони передають через звук і зображення.

У педагогіці до засобів наочності (наочних посібників) відносять:

- природні натуральні об'єкти, з якими учні ознайомлюються в ході демонстрації вчителя, екскурсій прогулянок і т. п.;
- спеціально виготовлені ілюстративно-зображувальні засоби, які відображають реальні об'єкти-плакати, схеми, картини, фотографії, графічні посібники та ін., а також об'ємні геометричні фігури і тіла;
- умовно-символічні засоби наочності (картини, глобус та ін.);
- демонстраційні прилади і моделі, які використовують при вивченні предметів природничо-математичного плану;
- технічні засоби демонстрації наочності – кіно-, відео- та діафільми, діапозитиви та ін.;
- звуконаочні засоби – відеозапис і т. п.

У школі застосовується природна, малюнок, об'ємна, звукова і символічно-графічна наочність. Кожна з них має позитивні і негативні якості, і це слід враховувати, визначаючи їх роль на уроці. У навчальних програмах з предметів дається, як правило, перелік наочності та наочного обладнання.

Дидактичні функції схематичної наочності – педагогічна підтримка міркувань учнів на етапі первинного сприймання, опора для дітей, які не встигають. Як правило, це невеликі за форматом цупкі аркуші, які або прикріплюються на дошці або заздалегідь кладуться на окремі парти. Важливо, щоб у процесі сприймання наочності розвивалися пізнавальні здібності дітей, здатність до самонавчання.

З технічних засобів навчання (ТЗН) у школі найбільш поширені діафільми і діапозитиви. Діапроектори і епідіаскопи прості в експлуатації, надійні, дешеві, зручні для зберігання. Статичний матеріал діафільму учні сприймають значно легше, ніж динамічний у кінофільмі, оскільки вони встигають розглянути деталі зорового ряду, осмислити їх у цілому. Істотну роль тут відіграють яскравість барв і виразність ліній (порівняно з настінними таблицями і роздатковим матеріалом).

Діафільми, які можна використати на уроках історії, за змістом поділяються на ілюстративні й пояснювальні. Нерідко це ситуативні нариси, екранізації художніх творів, історичних подій. Здебільшого діафільми ілюструють текст, допомагають глибше засвоїти його зміст. Робота з діафільмом на уроці передбачає постійне керівництво вчителя. Звичайно, воно включає такі етапи: пояснення мети завдання, демонстрування діафільму з коментуванням кожного кадру (при цьому вчитель зосереджує увагу учнів на істотних ознаках і на важливих, але мало помітних деталях).

Отже, наочність є основою чуттєвого сприймання реального світу, в результаті якого відбувається формування чуттєвих уявлень про предмети і явища природи та суспільства. Наочність використовується як джерело нових знань. В сучасній школі наочність використовується як ілюстрація в процесі пояснення нового матеріалу і виступає як опора пізнання, пізнавальної діяльності учнів, спрямованої на розкриття внутрішніх зв'язків і залежностей предмета та явища, засіб створення проблемних ситуацій, постановки і розв'язання навчальних проблем. Наочність використовують і як засіб перевірки, оцінки і корекції знань, навичок і вмінь учнів, розвитку психічних процесів і для здійснення виховних впливів на учнів.

ДЖЕРЕЛА ТА ЛІТЕРАТУРА

1. Аксьонова О. В. Методика викладання економіки: навч. посіб. / О. В. Аксьонова. – К.: КНЕУ, 1998.
2. Зайченко І. В. Педагогіка: Навч. посібник / І. В. Зайченко. – К.: Освіта України, КНТ, 2008. – 528 с.
3. Кузьмінський А. І. Педагогіка: підручник / А. І. Кузьмінський, В. Л. Омелянський. – 2-ге вид., перероб. і доп. – К.: Знання-Прес, 2004. – 445 с.
4. Ягупов В. В. Педагогіка: Навч. посібник / В. В. Ягупов. – К.: Либідь, 2002. – 560 с.

*Олексій Шульга
(Ірпінь)*

ВИКОРИСТАННЯ ІНФОРМАЦІЙНИХ ТЕХНОЛОГІЙ НА УРОКАХ ІСТОРІЇ

Плануючи урок із застосуванням нових інформаційних технологій, учитель повинен дотримуватися наступних дидактичних вимог:

- чітко визначати педагогічну мета застосування інформаційних технологій у навчальному процесі;
- уточнювати, де і коли він буде використовувати інформаційні технології на уроці в контексті логіки розкриття навчального матеріалу і своєчасності пред'явлення конкретної навчальної інформації;
- погоджувати вбрання засіб інформаційної технології з іншими технічними засобами навчання;
- враховувати специфіку навчального матеріалу, особливості класу, характер пояснення нової інформації;
- аналізувати і обговорювати з класом фундаментальні, вузлові питання досліджуваного матеріалу.

Основними принципами впровадження електронних засобів у процесі вивчення історії в школі є наступні:

- демократизація змісту – забезпечення широких можливостей для розвитку і самореалізації особистості;
- гуманізація – передбачення варіативності змісту комп'ютерних програм для повного врахування інтересів і нахилів учня;

- диференціація та індивідуалізація – забезпечення вибору рівня складності навчання;
- науковість – врахування рівня розвитку історії;
- цілісність і системний виклад змісту – формування логічного мислення;
- доступність – узгодження викладу змісту з віковими можливостями сприйняття матеріалу школярами;
- інтеграція – взаємозв'язок економічних курсів з іншими навчальними предметами з урахуванням наявних міжпредметних зв'язків.

Дидактичними можливостями інформаційно-комунікаційних технологій є:

- індивідуалізація навчального процесу;
- високий ступінь наочності під час вивчення історії;

- пошук необхідних ресурсів для занять (Інтернет тощо);
- можливість моделювання процесів і явищ;
- організація групової роботи;
- забезпечення зворотного зв'язку в процесі навчання;
- контроль та перевірка засвоєння навчального матеріалу.

Використання комп'ютерної техніки та комп'ютерних технологій розширює можливості навчально-виховного процесу, забезпечує нові шляхи подання інформації, надає можливості для реалізації власних ідей та проєктів, підвищує ефективність та мотивацію навчання.

Вибір способів використання ІКТ залежить від поставлених учителем дидактичних завдань. Успішно використовуються, насамперед, текстовий редактор MS Word та програма MS Power Point.

Комп'ютери доцільно використовувати тоді, коли вони забезпечують здобуття знань, які неможливо або достатньо складно отримати за умови використання традиційного навчання, адже жоден технічний засіб не може замінити живого спілкування вчителя та учня у процесі навчальної діяльності. Дуже важливо навчальний процес організувати таким чином, щоб учень розумів, що завдання вирішує він, а не машина, і лише він несе відповідальність за результати своєї навчальної діяльності.

Крім того, варто кращі учнівські роботи використовувати на уроках та при розробці методичних матеріалів, щоб школярі відчували значимість своїх досліджень не тільки для себе, але й для вчителя та товаришів по класу. Найбільш цінними у навчальному процесі є програмні засоби, які надають учню свободу вибору під час вивчення навчального матеріалу різного рівня складності, для самостійного визначення форми допомоги за умови виникнення утруднень.

На уроках історії комп'ютер використовується у режимі тренажера, як засіб організації пізнавальної діяльності та як засіб контролю. У режимі тренажера на екран виводяться лише тексти запитань, за умови помилкової відповіді надається відповідний коментар; результати відповідей не запам'ятовуються, час на обмірковування завдань – необмежений.

При використанні комп'ютера як засобу організації пізнавальної діяльності, за допомогою мультимедійних програм виводиться на екран монітора навчальна інформація та пропонуються питання на розуміння поданої інформації. Якщо відповідь неправильна, пропонується підказка, як знайти правильну відповідь, або підтверджується вірність відповіді і ставиться наступне завдання.

У режимі контролю варіанти завдань добираються комп'ютером, час на обмірковування обмежений, результати відповідей фіксуються, за наявності помилки дається правильна відповідь і коментар. Після закінчення роботи виводиться список тем, у яких були зроблені помилки та які потрібно повторити, а також ставиться відповідний бал.

Таким чином, комп'ютер у навчальному процесі виконує декілька функцій:

- він є засобом спілкування, створення проблемних ситуацій,
- партнером, інструментом, джерелом інформації,
- контролює дії учнів і надає їм нові пізнавальні можливості.

Форми роботи учнів під час використання комп'ютера в якості засобу навчання різні: це і робота всім класом, і групами, а також індивідуальна робота. Перелічені способи обумовлені не тільки наявністю або недостатньою кількістю комп'ютерів, але і дидактичними цілями.

Порівнюючи комп'ютерні презентації із традиційними засобами наочності, слід відзначити такі переваги:

- послідовність подання матеріалу може змінюватися, залежно від аудиторії чи мети доповіді, є можливість повернутися до вже розглянутих питань;
- презентація може містити короткий конспект доповіді та нотатки для доповідача;
- використання мультимедійних ефектів при презентації дають змогу зосередити увагу слухачів на основному і сприяють кращому запам'ятовуванню інформації;
- можна досить швидко створити потрібну кількість копій електронної презентації;
- зручна транспортабельність презентації;
- невеликий обсяг та можливість пересилати матеріали електронною поштою.

Упровадження комп'ютерних технологій у навчальний процес сприяє підвищенню пізнавального інтересу учнів. Інтерес до презентацій у школярів зумовлений необхідністю використання різних джерел інформації, зокрема Інтернету; самостійністю відбору і накопичення матеріалу; оцінкою роботи учня не тільки вчителем, а й однокласниками.

Ураховуючи те, що структура та зміст презентацій можуть бути різноманітними, їх можна використовувати на різних типах уроків: уроках засвоєння нових знань (для усвідомлення учнями нового матеріалу); на уроках формування вмінь і навичок учнів та уроках комплексного застосування знань, умінь і навичок (для демонстрації історичних подій, що вивчаються); на уроках узагальнення та систематизації знань (учні можуть самостійно скласти презентацію із двох-трьох слайдів з метою узагальнення вивченого матеріалу); на комбінованих уроках використовуються найрізноманітніші презентації: від демонстрації фото та відео до тестової перевірки знань.

Презентації активно використовуються і в позаурочній роботі. Оскільки така форма організації діяльності школярів передбачає виконання ними після уроків індивідуальних або групових завдань вчителя, оформлення звітів може здійснюватися у формі комп'ютерних презентацій. Завдяки комп'ютерним презентаціям така робота має навчальне, наукове та пізнавальне значення.

Навчальна інформація, що міститься в мультимедійних програмах, є значним допоміжним матеріалом для формування уявлень та знань учнів про історичні події, факти, які вони не можуть безпосередньо спостерігати. Завдяки відеофрагментам та фотографіям, які є у цих програмах, на уроках історії учні здійснюють "подорож" по країнах в різні епохи. При цьому учні можуть спостерігаючи, співставляти і робити висновки.

Таким чином, використання комп'ютерних технологій має ряд переваг перед традиційним уроком. Однак, все ж таки, вирішальне слово на уроках, де застосовуються мультимедійні навчальні програми, залишається за вчителем. Тільки вчитель, урахувавши зміст інформаційного супроводу, визначає дидактичні можливості, методичні особливості поєднання власного слова з наочно-словесним змістом програми, можливі методичні варіанти оптимального використання мультимедійних засобів у певних навчальних ситуаціях під час розв'язування різноманітних пізнавальних завдань.

ДЖЕРЕЛА ТА ЛІТЕРАТУРА

1. Бабаева Ю.Д. Интернет: воздействие на личность / Ю. Д. Бабаева, А. Е. Войскунский, О. В. Смылова; под ред. А. Е. Войскунского // Гуманитарные исследования в Интернете. – М.: Можайск-Терра, 2000. – С. 11-39.
2. Демкин В. П. Адаптивное обучение на основе информационных технологий / В. П. Демкин, Г. В. Можаяева, А. Г. Яковлева // Труды X Всероссийской научно-методической конференции. – Том 2. – С. 400-401.
3. Зайченко І. В. Педагогіка: Навч. посібник / І. В. Зайченко. – К.: Освіта України, КНТ, 2008. – 528 с.
4. Технічні засоби навчання: навч. посіб. / за ред. Є.О. Перепелиці. – К.: НПУ імені М.П. Драгоманова, 2010. – 115 с.
5. Ягупов В. В. Педагогіка: навч. посібник / В. В. Ягупов. – К.: Либідь, 2002. – 560 с.

СЕКЦІЯ: ПСИХОЛОГІЯ

Вікторія Боднар
(Умань)

ПОДОЛАННЯ ВНУТРІШНЬООСОБИСТІСНИХ КОНФЛІКТІВ У ПІДЛІТКОВОМУ ВІЦІ
ЗАСОБАМИ АРТ-ТЕРАПІЇ

Умови життєдіяльності сучасної людини досить часто стають дестабілізованими. Це пов'язано не лише з економічними, політичними, ідеологічними кризами, але й з появою духовної спустошеності, почуття безвихідності та втратою життєвого сенсу.

Сучасний підліток живе у світі, складному за своїм змістом і тенденціям соціалізації. Це пов'язано, по-перше, з темпом і ритмом технологічних перетворень, що пред'являють до зростаючих людей нові вимоги. По-друге, з насиченим характером інформації, яка глибиною впливає на підлітка, в якого ще не має чіткої життєвої позиції. По-третє, з екологічними і економічними кризами у суспільстві, які викликають у дітей відчуття безнадійності і роздратування. При цьому у молодих людей розвивається відчуття протесту, часто неусвідомленого, і в той же час зростає їх індивідуалізація, яка при втраті загально соціальної зацікавленості веде до егоїзму. Підлітки більше інших вікових груп страждають від соціальної, економічної і моральної нестабільності в країні.

Аналіз наукових досліджень і публікацій. Психологічний аспект досліджуваної проблеми достатньо висвітлений у ряді робіт як зарубіжної (З.Фрейд, К.Юнг, К.Хорні та ін.), так і радянської та вітчизняної психології (О.М.Леонтьєв, В.М.Мясищев, Б.В.Зейгарник, В.С.Мерлін, Л.І.Божович, К.О.Абульханова-Славська, Б.С.Братусь, В.В.Столін, Ф.Ю.Василук, А.А.Файзуллаєв, Т.М.Титаренко, О.О.Донченко, Г.В.Ложкін, О.Ф.Бондаренко, М.І.Пірен, С.Р.Карташов та ін.).

У радянський період психології внутрішньоособистісні конфлікти вивчалися, як правило, з позицій діяльнісного підходу (О.М.Леонтьєв, В.В.Столін, К.О.Абульханова-Славська, В.С.Мерлін, Л.І.Божович, Б.В.Зейгарник, Б.С.Братусь, А.А.Файзуллаєв, Ф.Ю.Василук та ін.).

У сучасних вітчизняних дослідженнях внутрішньоособистісні конфлікти вивчаються у зв'язку з проблемами вікового становлення особистості; розглядаються фактори, які впливають на їх виникнення та перебіг (Т.М.Титаренко, О.О.Донченко, О.В.Киричук, Л.Е.Орбан, І.А.Грabsька, Н.Ю.Максимова, Н.Г.Москаленко, А.М.Ануфрієва, та ін.).

Окремо відзначимо праці, що стосуються проблеми психологічного консультування і психотерапії внутрішньоособистісних конфліктів (О.Ф.Бондаренко, Л.Ф.Бурлачук, П.П.Горностай, Г.І.Онищенко, Н.Ф.Калина, Б.П.Лазоренко, О.П.Лисенко та ін.).

Внутрішньоособистісні конфлікти вивчаються і в зв'язку з проблемами професіоналізації особистості (Н.В.Чепелева, Г.В.Ложкін, Е.Ф.Зеєр, Е.Е.Симанюк, М.К.С.Б.Кузікова, Т.Ю.Левченко, Н.І.Повякель, та ін.).

Існує декілька підходів до вивчення внутрішньоособистісних конфліктів.

Вітчизняні дослідники поділяють всі концепції, які описують механізм внутрішньоособистісних конфліктів з визначення предмета зіткнення (або за критерієм зв'язки з зовнішнім середовищем): ситуативні і когнітивістські. [Психодинамічні (інтрапсихичні) концепції спираються на біопсихічну основу індивіда і представлені в теоріях З. Фрейда, К.Г. Юнга, А. Адлера, Е. Фромма, К. Хорні.

2. Ситуаційні підходи, що спираються на уявлення конфлікту, як реакції на зовнішнє збiг обставин у роботах біхевіористів Д. Скинера, необіхевіористів М. Міллера, Дж. Долларда.

3. Когнітивістські концепції ґрунтуються на розумінні конфлікту, як пізнавального феномену в роботах К. Роджерса, А. Маслоу, К. Левіна, В. Франкла, Л. Фестінґера.

Як можна побачити, вирішення питання про те, що стикається в конфліктів пов'язано із загальною методологічною орієнтацією дослідника. Ці загальні парадигми зливаються у деяких авторів в синтетичні концепції, які стають в більшій чи меншій мірі еkleктичними.

Внутрішньоособистісний конфлікт – це гостре негативне переживання, викликане боротьбою структур внутрішнього світу особистості, що відбиває суперечливі зв'язки з соціальним середовищем і затримує ухвалення рішень. Е. Шостром порівнює конфлікт з двопартійною системою демократії: У кожному з нас закладена двопартійна система, при якій одна частина при владі, інша в лояльної опозиції. Але опозиція може припускати не тільки контроль і критику, але і жорстку боротьбу, тобто конфлікт. Внутрішньоособистісний конфліктів досить специфічний, його специфічні особливості полягають в наступному: [2, с.109] особливість структури конфлікту – відсутність суб'єктів конфліктного протистояння в особі окремих особистостей або груп, сторонами конфлікту стають різні внутрішньоособистісні світи; й специфічність форм протікання та прояви – такий вид конфлікту відбувається у формі важких внутрішніх переживань, супроводжується специфічними станами – страхом, депресіями, стресом, може вилитися в невроз або психоз. Латентність протікання як для оточення, так часто і для самого індивіда. Внутрішньоособистісні конфлікти можна розділити на дві групи, виходячи з природи суперечностей, що лежать в основі конфлікту: Результат переходу об'єктивних протиріч у внутрішній світ людини (моральні, адаптаційні конфлікти); Виникають з протиріч внутрішнього світу

особистості, як відображення ставлення особистості до навколишнього середовища (мотиваційні конфлікти, неадекватна самооцінка). У сучасній конфліктології виділяють три рівні розвитку внутрішнього психологічного протиріччя [2, с.57]: Психологічну рівновагу внутрішнього світу конкретної особистості; Порушення рівноваги, ускладнення основних видів здійснюваної діяльності, проекція внутрішнього психологічного дискомфорту у навчання, спілкування з оточуючими, зовнішній світ у цілому; Немоżliвість реалізації власних планів та розроблених програм, розрив життя, неможливість виконувати свої життєві функції до тих пір, поки не вирішиться життєва криза.

Підлітковий вік – стадія онтогенетичного розвитку між дитинством і дорослістю (від 11-12 до 16-17 років), яка характеризується якісними змінами, пов'язаними зі статевим дозріванням і входженням у доросле життя. У цей період індивід має підвищену збудливість, імпульсивність, на які накладається часто неусвідомлений, статевий потяг. Основним лейтмотивом психічного розвитку в підлітковому віці є становлення нового, ще досить нестійкої, самосвідомості, зміна Я-концепції, спроби зрозуміти самого себе і свої можливості. У цьому віці відбувається становлення складних форм аналітико-синтетичної діяльності, формування абстрактного, теоретичного мислення. Дуже важливе значення має у підлітка почуття приналежності до особливої "підліткової" спільності, цінності якої є основою для власних моральних оцінок. Серед різних методів корекції і терапії внутрішньоособистісних конфліктів у підлітків перевага надається груповій психотерапії. Працювати з підлітками 12-15 років найскладніше, проте такі групи мають високий терапевтичний потенціал, оскільки в цьому віці група однолітків грає виняткову роль в житті підлітка, а самі вони зазнають значні труднощі, пов'язані з імпульсивністю, статевим дозріванням, конфліктними взаєминами з дорослими.

Метою групової психотерапії у підлітків з внутрішньоособистісними конфліктами є включення психодинамічних процесів і досягнення катарсичного відреагування інфантильних конфліктів. В ході останнього відбувається заповнення збиткового досвіду і настає гармонізація індивідуального і соціального функціонування особистості. Це призводить до підвищення можливості продуктивного вирішення внутрішніх і зовнішніх конфліктів.

Форми арт-терапевтичної роботи з дітьми різноманітні. У деяких випадках ця робота носить клінічний характер (наприклад: у випадку аутизму, грубих емоційних і поведінкових порушень) і здійснюється в медичних закладах, спеціальних школах або школах-інтернатах. В інших випадках арт-терапевтична робота носить профілактичний або розвиваючий характер, як, наприклад, у випадку наявності в дитини легких емоційних і поведінкових розладів або певних проблем психологічного характеру, і проводиться у звичайних школах або при соціальних центрах.

При всьому розмаїтті різних форм арт-терапевтичної роботи й значних розбіжностях між окремими групами дітей, їм усім властиві деякі загальні особливості, які необхідно враховувати. Одна із цих особливостей полягає в тому, що підліткам іноді важко вербалізувати свої проблеми і переживання. Невербальна експресія, у тому числі образотворча, для них є більш природною, особливо це має значення в тих випадках, коли в дитини є ті чи інші мовні порушення.

Варто враховувати й те, що простір, образотворчий матеріал і образ є для підлітка засобами психічного захисту. Це пов'язане з можливістю образотворчого образу тривалий час "утримувати" переживання, не даючи їм вийти назовні, а також з їхньою здатністю «дистанціювати» переживання за рахунок механізму проекції й високого ступеня контролю над ними. Тому образ може виступати для підлітка своєрідним "контейнером", усередині якого складні переживання можуть зберігатися доти, поки він не зможе їх усвідомити або прийняти. Ігровий простір, матеріал й образотворчий образ забезпечують можливість регресу психіки й тим самим необхідний ступінь "відкритості" підлітка для психотерапевтичної роботи. Широко використовуються в роботі з підлітками групові форми арт-терапії, у першу чергу – відкриті студійні й тематично-зорієнтовані групи.

Арт-терапія представляє унікальну можливість для створення підлітками продуктів творчості, що допомагають в подальшому усвідомленні і обговоренні внутрішніх і зовнішніх причин, конфліктів. Ті факти, які спочатку не визнавалися ними, стають очевидними в їх продуктах творчості (у малюнках, колажах, скульптурах).

Застосування арт-терапії з даною групою клієнтів засноване на тих же принципах, що і з іншими групами клієнтів. Підлітки можуть займатися арт-терапією як індивідуально, відповідно до особистих програм, так і в групах, що використовують певні теми, значущі для всіх учасників. У таких групах образотворча діяльність в обов'язковому порядку доповнюється коментарями, на основі яких розгортаються дискусії.

Завданнями арт-терапевтичної роботи з підлітками, які переживають внутрішньоособистісні конфлікти:

- освоєння різних матеріалів і техніки роботи з ними, що повинне забезпечити сенсорну і емоційну стимуляцію;
- розвиток чутливості, тобто здатності розуміти відчуття і потреби інших людей;
- самовираження, від реагування травматичного матеріалу з можливим його усвідомленням, що приводить до розвитку у підлітків здібності до свідомого контролю над своїми потребами і переживаннями;
- вироблення продуктивних способів соціальної взаємодії;

- дати соціально допустимий вихід агресивності та іншим негативним почуттям. Робота над малюнками, картинами, скульптурами є безпечним способом розрядити напругу;
- отримати матеріал для інтерпретації і діагностичних висновків. Продукти художньої творчості відносно довговічні, і клієнт не може заперечувати факт їх існування;
- проробити думки, переживання конфлікти, які підліток звик витісняти. Іноді невербальні засоби є єдиною можливістю для вираження і прояснення сильних переживань і переконань;
- розвивати відчуття внутрішнього контролю. Робота над малюнками, картинами або ліплення зумовлюють впорядкування форм і кольору;
- сконцентрувати увагу на відчуттях і почуттях. Заняття образотворчим мистецтвом створюють великі можливості для експериментування з кінестетичними і зоровими відчуттями і розвитку здатності до їх сприйняття;
- розвивати художні здібності і підвищити самооцінку [5, с. 115].

Після створення продукту творчості, обговоривши його з психологом або в групі, підліток готовий проаналізувати свій вчинок, сприймаючи себе очима іншої людини. Завдяки цьому він виявляється в змозі усвідомити можливість змін у власному житті і поступово перейти до реалізації цієї можливості, все більше укріплюючи в собі віру у власні сили. Така робота вимагає достатньо тривалого часу, але використання техніки “розповіді в картинках” дає можливість вже на перших сесіях виявити найбільш значущі проблеми та внутрішньоособистісні конфлікти.

ДЖЕРЕЛА ТА ЛІТЕРАТУРА

1. Анцупов А.Я. Профілактика конфліктів в шкільному колективі. – М., Владос, 2003.
2. Гришина Н.В. «Психологія конфлікту» 2-е вид. – СПб.: Пітер, 2008.
3. Киселева М.В. Арт-терапия в практической психологии и социальной работе. – СПб.: Речь, 2007. – 336 с.
4. Копытина А.И. Основы арт-терапии. – СПб.: Лань, 1999. – 256 с.
5. Лебедева Л.Д. Педагогические основы арт-терапии в образовании. – СПб., 2001. – 318 с.
6. Рудестам К. Групповая психотерапия. – СПб., 1999. – 384 с.

*Наталія Бочаріна, Альона Лямо
(Переяслав-Хмельницький)*

ОСОБЛИВОСТІ ПСИХІЧНОГО РОЗВИТКУ ОСОБИСТОСТІ У АНАЛІТИЧНІЙ ТЕОРІЇ КАРЛА ЮНГА

Аналіз останніх досліджень і публікацій. Сучасний етап розвитку української психології дуже специфічний. З одного боку, існує могутня спадщина радянської та української радянської психології, з іншого боку, на межі 90-х років українські психологи одержали можливість самостійно, а не за критичними статтями, вивчати праці класиків (і не тільки) зарубіжної психологічної думки. За останні десять років з'явилася велика кількість перекладної психологічної літератури, а завдяки Інтернету став можливим доступ до вивчення робіт зарубіжних авторів мовою оригіналу.

Відродження інтересу до людини як до суб'єкта, що спостерігається у вітчизняній психології протягом останніх десяти років, дозволяє говорити про формування напрямку досліджень у галузі психології особистості. У роботах І.Д. Беха, О.Ф. Бондаренка, Л.Ф. Бурлачука, О.А. Донченко, В.К. Каліна, Н.Ф. Каліної, О.В. Киричука, В.С. Карпенка, С.Д. Максименка, І.П. Манохи, В. А. Моляко, В.А. Роменця, В.В. Рибалки, Л.В. Сохань, В.О. Татенка, Т.М. Титаренко, В.А. Тихоновича, Н.В. Чепелевої та багатьох інших, так чи інакше, порушені проблеми психології суб'єктності. Саме з цієї позиції, можливий продуктивний аналіз концепції К.Г. Юнга.

Актуальність. Зумовлена, зміною теоретико-методологічних орієнтирів досліджень у галузі наук про людину у зв'язку зі зміною реалій суспільного життя. Внаслідок того, що теорія відображення та діалектико-матеріалістичні уявлення про природу та функції психіки перестали претендувати на роль єдиної правильних, виникла необхідність у залученні нових концептуальних уявлень для вивчення сутності та специфіки особистісного розвитку.

Виклад основного матеріалу. Один із послідовників З. Фрейда, Карл Юнг (1875-1961), – швейцарський психолог, засновник аналітичної психології – відмежувався від свого великого вчителя у поглядах на пансексуалізм як головну рушійну силу поведінки людини. До основних понять вчення Юнга відносять поняття про інтроверсію та екстраверсію, відкриття чотирьох основних психічних функцій, дослідження колективного несвідомого, особливий погляд на структуру особистості, а в зв'язку з цим – створення аналітичної психотерапії.

За К. Юнгом, психіка людини має три рівні: свідомість, особисте несвідоме і колективне несвідоме. Визначальну роль у структурі особистості відіграє колективне несвідоме, яке утворюється із слідів пам'яті, що залишається від усього минулого людства і впливає на особистість людини, визначає її поведінку з моменту народження.

Колективне несвідоме утворюється з різних рівнів, які визначаються загальнолюдською, національною та расовою спадщиною. Найбільше значення мають сліди минулого" тобто досвід тваринних предків людини. Колективне несвідоме виявляється у вигляді **архетипів**. К. Юнг називав архетипи первинними образами, оскільки вони пов'язані з міфічними і казковими темами. Він також вважав, що архетипи організують не лише індивідуальну, але і колективну фантазію. Через актуалізацію певних архетипів культура робить вплив і на становлення індивідуальної психіки людини. К. Юнг зарахував до архетипів основні складові структури особистості, виділяючи такі елементи: Персону, Его, Тінь, Аніму (у чоловіків), Анімус (у жінок) і Самість.

Персона – це візитна картка "Я", це та частина нашої особи, яку ми показуємо світу, якими ми хочемо бути в очах інших людей. Персона включає і типові для нас ролі, стиль поведінки і одяг, манеру говорити, мислити, одягатися, це характер, соціальна роль, здатність самовиражатися у суспільстві.

Его – центр свідомості, і тому відіграє основну роль у свідомому житті: створює відчуття усвідомленості і послідовності наших думок та дій, відповідальне за зв'язок свідомого і несвідомого. Его збирає розрізнені дані особистого досвіду в єдине ціле, формуючи з них цілісне і усвідомлене сприйняття власної особи.

Тінь – центр особистого несвідомого, куди входять бажання, переживання, тенденції, що заперечуються індивідуумом як несумісні з існуючими соціальними стандартами. При цьому, чим більше домінує Персона в структурі особистості, тим більшою є Тінь, оскільки людині необхідно витіснити в несвідоме все більшу кількість нереалізованих бажань. Юнг не вважав за можливе просто позбавитися від Тіні, не визнавати її, оскільки вона – природна частина особистості і людина без Тіні так само неповноцінна, як і без інших частин душі. Найшкідливіше, з його погляду, не помічати, ігнорувати Тінь, тоді як уважне ставлення до Тіні, прагнення до аналізу її змісту допомагають подолати її негативний вплив.

Аніма (у чоловіка) або **Анімус** (у жінки) – це ті частини душі, які відображають інтерсексуальні зв'язки, уявлення людини про протилежну стать.

Самість – архетип цілісності особистості, самість об'єднує свідоме і несвідоме, що взаємно доповнюють одне одного до цілісності. К. Юнг відводив архетипу "самості" центральну роль як потенційному центру особистості, на відміну від "Его", як центру свідомості.

Особисте несвідоме складається з переживань, що були колись свідомими, але потім стали забутими або витісненими зі свідомого. За певних умов вони стають усвідомленими. Структурні одиниці особистого несвідомого являють собою сукупність почуттів, думок та спогадів.

К. Юнг створив типологію особистості, в основі якої лежить спрямованість людини на себе або на зовнішнє. Відповідно до цього він розподіляв людей на **інтровертів** та **екстравертів**. Інтроверти в процесі індивідуалізації звертають більше уваги на внутрішню частину своєї душі, будують свою поведінку на основі власних ідей, власних норм і переконань. Інтроверт «жадібно» накопичує енергію, вона спрямована в його внутрішній світ, у той час як екстраверт розтрачує її на взаємодію з зовнішнім світом, а й отримує він її від оточуючих людей. А інтроверт, навпаки, сильно втомлюється, якщо стикається з зовнішнім світом, тому любить бути один і берегти свою життєву енергію.

Типовий інтроверт – це спокійна, навіть сором'язлива людина. Він недовірливий, і йому важко взаємодіяти із зовнішнім світом, тому він тримається осторонь, має невелику кількість близьких людей, але ці зв'язки завжди довгострокові і міцні. Він не любить спонтанність, планує все заздалегідь, любить порядок, в тому числі і в своїх емоціях і почуттях, які вмiє добре контролювати.

Екстраверти, навпаки, більше орієнтовані на Персону, на зовнішню частину своєї душі, вони легше встановлюють соціальні зв'язки і краще усвідомлюють, що відбувається навколо них.

Щодо походження типів, то, за К.Юнгом, вони визначаються не обставинами життя людини, а її природженими властивостями. Екстравертам і інтровертам притаманна різниця в поведінці. Екстраверти схильні носити більш декоративну одяг, в той час як інтроверти віддають перевагу практичному, зручній одяг. Екстраверти частіше люблять більш жваву, традиційну і енергійну музику, ніж інтроверти.

Особливості характеру також впливають на те, як люди організують своє робоче простір. В цілому, екстраверти більше прикрашають свої офіси, тримають свої двері відкритими, тримають поруч кілька запасних стільців і більш схильні ставити тарілки з цукерками на свій робочий стіл. Їм властиві спроби запросити інших співробітників і заохочення взаємодії. Інтроверти, навпаки, менше прикрашають і намагаються ізолювати своє робоче простір від соціальної взаємодії.

Люди складні і унікальні, і, так як інтроверсія-екстраверсія являє собою безперервний простір вимірювань, люди можуть мати сукупність характеристик обох типів. Людина, яка поводить себе як інтроверт в одній ситуації, може вести себе як екстраверт в іншій, і люди можуть вивчати поведінку «протилежного типу» в деяких ситуаціях. Теорія Юнга ґрунтується на тому, що якщо первинна функція людини екстраверсивна, то вторинна завжди інтроверсивна (і навпаки)

Згідно аналітичної теорії, особистість – це сукупність природжених і реалізованих архетипів, а структура особистості визначається індивідуальною своєрідністю співвідношення окремих властивостей архетипів, рівнями несвідомого і свідомого, а також екстра- або інтровертованістю особистості.

Висновок. Карл Юнг по-своєму розумів структуру особистості. Він вбачав у структурі особистості три взаємодіючі утворення: Его, особисте несвідоме та колективне несвідоме. В Его представлено все, що людина усвідомлює. Особисте несвідоме – це витіснений зі свідомості досвід, а також накопичення пов'язаних між собою думок та почуттів, так званих комплексів. Колективне несвідоме – це збережений досвід минулих поколінь. Колективне несвідоме успадковується та не потребує розвитку в індивідуальному досвіді. Колективне несвідоме складається з архаїчних первинних елементів, які називаються архетипами.

В архетипах міститься досвід усього людства, починаючи від найдавніших людей, що спрямовує наше реагування на актуальний досвід. На думку К.Юнга, у нас є образи, які говорять нам, що таке мати, духовний вчитель, Бог. Юнг зробив своєрідну інтерпретацію найбільш значущих архетипів: Персона, Тінь, Его, Аніма, Анімус і Самість.

ДЖЕРЕЛА ТА ЛІТЕРАТУРА

1. Юнг К. Г. Архетип і символ. – М.: Ренесанс, 1996. – 380 с.
2. Боснакр Н. Світ сновидінь. – М.: ЕСІ. – 280 с.
3. Грінсон Р. Техніка та практика психоаналізу. – Воронеж, 1994. – 257 с.
4. Дікман Х. Про методології інтерпретації сновидінь. Хрестоматія з глибинної психології. – М.: Добросвет, 1997. – 170 с.
5. Юнг К. Г. Психологічні типи. – М.: «Університетська книга» АСТ, 1996. – 260 с.
6. Юнг К. Г. Психологічна теорія типів. – М.: З-П. Ювента, 1995. – 200 с.
7. Електронний ресурс. – Режим доступу: http://www.maap.ru/About_analysis/ Московська асоціація аналітичної психології.

*Неля Братчик
(Переяслав-Хмельницький)*

ПСИХОЛІНГВІСТИЧНІ ОСОБЛИВОСТІ ПРОДУКУВАННЯ ТА РЕЦЕПЦІЇ ВИСЛОВЛЮВАННЯ

Теорії вербалізації в науці першочергово були запропоновані Х. Джексоном, у подальшому розвинені О.Р. Лурією, О.О. Леонтьєвим, І.О. Зимньою. На думку Х. Джексона, при виробництві, або навпаки, сприйнятті мовлення має місце або відставання мовлення стосовно думки (вербалізація), або відставання думки стосовно мовлення (девербалізація), тобто між думкою і мовленням спостерігається певна відстань у часі. Після того, як актуалізувалася думка, підшукується форма її вираження; як правило, такою формою виявляється мовлення – зовнішнє або внутрішнє.

У цих пошуках мовленнєвий вислів, як і будь-яка дія, спочатку програмується, тобто актуалізується певна програма. М.І. Жинкін зазначав, що будь-яка творча думка людини є унікальною [3, с. 97]. Проте є всі підстави стверджувати, що на етапі пошуку вибір форм вираження залежить, по-перше, від семантичних причин і, по-друге, – від ступеня стійкості самих форм вираження. Вважається, що ступінь стійкості визначається двома умовами – по-перше, давністю становлення відповідної форми і, по-друге, частотністю її актуалізації. Тому говорять, наприклад, що лексеми рідної (первинної) мови є більш стійкими, ніж лексеми вивченої (вторинної) мови, через те що мовець вивчає вторинну мову пізніше первинної і користується нею рідше. Якщо, навпаки, частіше доводиться говорити вивченою мовою, то слова цієї мови можуть виявитися більш стійкими.

Етапу пошуку протиставляється етап детермінації. Детермінацією стосовно мовлення називається спільна поява двох чи більше одиниць вираження. При актуалізації моделі всі її елементи детермінуються, тобто виражаються неодмінно (морфема – «ий», наприклад, детермінується фразою «цей будинок дуже велик»). Детермінація, як і вибір, стосується всіх моделей без винятку. Наприклад, у фразі «Цей будинок дуже...» детермінується словоформа, що описується в термінах короткого чи повного прикметника чоловічого роду, однини, називного відмінка. Однак у рамках описаного класу словоформ має місце не детермінація, а пошук, тобто тут можливі словоформи «малий», «великий», «красивий», «високий», «відомий» і т.д. Припустимо, що ми вивчаємо процес породження фрази «Дідусь і бабуся дуже люблять маленького онука» (за Є.М. Верещагінін [1, с. 62]). Спочатку актуалізується модель фрази. У нашому випадку ця модель складається з двох елементів – іменної і дієслівної частин. Порядок проходження впорядковує ці елементи в часі (спочатку розгортається іменна частина). Необхідність розгорнути також і дієслівну частину фіксується в оперативній пам'яті. Після того, як актуалізувалася фразова модель, що складається з іменної і дієслівної частин, вибір (пошук) закінчується і починає діяти детермінація: іменна і дієслівна групи повинні бути виражені. Але вони можуть бути виражені по-різному: наприклад, іменна група може складатися просто зі слова-морфи або певної

(у тому числі й досить складної) синтагми. Як ми бачимо, на рівнях моделей синтагм і словоформ знову починає діяти пошук (у наведених прикладах – семантичний).

Пошук може визначатися, як уже згадувалося, і ознаками стійкості форми виразу. Після того, як вибір відбувся, у нашому випадку актуалізувалася модель двомісної синтагми із сполучником і. Детермінуються класи імен, з'єднаних сполучником і, але що стосується конкретного члена класу, то тут по-старому відбувається пошук і по-старому можливий вибір. Дійсно, вузол 2 здатний розгорнутися як у нову синтагму (старий дід), так і в одне слово (дід). У нашому випадку актуалізувалася модель словоформи – і знову спостерігаємо детермінацію. Вибір і пошук, проте, продовжуються, але вже на рівні моделей основ: тут можлива проста (дід) або складна (дідус-) основа. Після того, як обрана конкретна морфема, вона – реалізується в морфі – вводиться в мовлення, а творення вислову продовжується на рівні найближчого рівня і так далі. Крім операцій пошуку і детермінації при так званій «соціально-значущому» дискурсі спостерігаються операції контролю і селекції.

У світлі викладених понять детермінація може бути витлумачена як напруженість. Напруженість психологічно розуміється і як потреба «закінчити думку», «поставити крапку» (неможливість зняти напруженість виражається в переживанні «перервався на півслові»).

Як відомо, усяка діяльність людини і її мовленнєва діяльність, зокрема, визначається трьохрівневістю чи трьохфазністю побудови (структури). У неї входять: мотиваційно-спонукальний, орієнтовно-дослідницький (аналітико-синтетичний) і виконавчий рівні.

Перший рівень мовленнєвої діяльності представлений складною взаємодією потреб, мотивів і мети мовленнєвої дії як майбутнього її результату. За змістом цей рівень – потребово-мотиваційно-цільовий, за функцією – спонукальний. Виконання цього завдання припускає створення ситуації, яка стимулює виникнення і розвиток комунікативно-пізнавальної потреби мовця – висловити чи сприйняти думку з якоюсь визначеною метою, наприклад, навчитися спілкуватися, ознайомитися з культурою, історією нації і т.д. Сама думка народжується не з іншої думки, а з мотивуючої сфери нашої свідомості, що охоплює наші потяги і потреби, наші інтереси і спонукання, наші афекти й емоції. За думкою стоїть афективна й волева тенденція (Л.С. Виготський [2, с. 334]).

Другий рівень мовленнєвої діяльності – орієнтовно-пошуковий (або аналітико-синтетичний) за функцією і механізмом, за змістом – це предметний план діяльності. На цьому рівні реалізується добір засобів формування і формулювання власної чи чужої (заданої ззовні) думки в процесі спілкування.

Третій рівень будь-якої діяльності – виконавчий, реалізуючий. Цей рівень мовленнєвої діяльності може бути зовні вираженим і зовні не вираженим. Так, наприклад, виконавчий рівень слухання не виражений, тоді як виконавча, моторна, частина діяльності говоріння – очевидна.

В якості одного з основних механізмів мовленнєвої діяльності виступає осмислення. Осмислення – це процес установа (у продукуванні) чи відтворення (у рецепції) значеннєвих зв'язків у висловленні. Як показують дослідження, цілеспрямоване формування в тих, хто вивчає мову, механізму осмислення не тільки підвищує рівень іншомовної мовленнєвої діяльності, але й позитивно впливає на рідну мову.

Внутрішнім механізмом такої організації є перекодування за рахунок організації, угруповання, розчленування, виділення головного, встановлення еквівалентних замінів і т.д. Дослідження А.А. Смирнова, А.Н. Соколова, М.І. Жинкіна показали, що осмислення інформації, що надходить, завжди здійснюється за рахунок: розчленування матеріалу на частини, за допомогою його «значеннєвого угруповання» виділення «значеннєвих опорних пунктів» і встановлення еквівалентних замінів.

Розглянемо фактори, які впливають на процес осмислення на прикладі рецептивних видів мовленнєвої діяльності. Перший – це смислоорганізованість самого сприйманого вербального матеріалу. В експерименті Ю.Ф. Малиніної було показано, що значеннєве перекодування як механізм осмислення «включається», коли кількість одиниць, що підлягають сприйняттю, більша, ніж 5. Воно стає обов'язковим при сприйнятті кількості одиниць, рівній 21. Дев'ять – це межа можливостей людини в її відтворенні лінійного ряду слів без їхнього переміщення [6, с. 18].

Результати інших досліджень виявили ще кілька фактів, що впливають на осмислення. По-перше це – співпадіння мов «входу», тобто мови сприйманого тексту, і «виходу», тобто мови, якою здійснюється його відтворення (наприклад, учень чує текст англійською мовою і повинний написати переказ цією ж мовою, але може бути й інша навчальна ситуація: сприймається англійський текст, а переказ рідною мовою чи навпаки). По-друге, було показано, що це співвідношення залежить від того, якою є структура самого тексту: ланцюгова чи розгалужена. Під ланцюговою структурою мається на увазі послідовне розгортання думки, предикат за предикатом. Розгалужений за структурою текст може бути представлений одним, двома предикатами першого порядку з великою кількістю пояснюючих, деталізуючих предикатів більш високих порядків. Результати цих досліджень показали, що за будь-якого співвідношення мов простий текст ланцюгової структури дає більш повне відтворення. При цьому, звичайно, відзначається, що одномовний «вхід» і «вихід» дає більш повне відтворення [4, с. 63].

Важливу роль у мовленнєвій діяльності грає механізм випереджувального відображення. Це двоплановий механізм, який по-різному виявляється в рецепції і продукуванні вислову. У рецепції випереджувальне

відображення виявляється в процесі імовірнісного прогнозування, а в продукуванні – випереджувального синтезу (в термінах М.І. Жинкіна). Імовірнісне прогнозування полягає у висуванні людиною, що сприймає текст, найбільш імовірних гіпотез і наступного їхнього підтвердження чи відхилення в процесі сприймання.

Імовірнісне прогнозування має велике значення для процесів слухання і читання: воно визначає швидкість цих процесів, глибину проникнення у зміст сприйманих текстів. Наприклад, слухаючи початок фрази «Жінка закричала від ...», мовець прогнозує її завершення такими значеннєвими гіпотезами: 1) причини – «від гніву...»; 2) обставин – «від того, що побачила»; 3) місця – «від самого порога...» і т.д.

Конкретні гіпотези щодо семантичного наповнення кожної значеннєвої гіпотези, наприклад, причини: «від болю», «радості», «гніву» і т.д., називаються вербальними. Характер імовірнісного прогнозування зумовлюється всім минулим досвідом індивіда, зокрема, його лінгвістичним і комунікативним досвідом спілкування. Дослідницькою групою Р.М. Фрумкіної встановлені залежності імовірнісного прогнозування появи певного слова від частоти його вживання, значущості позначеного ним об'єкта, тобто денотата, і суб'єктивно-емоційної оцінки людиною поняття, що позначається цим словом, як приємного чи неприємного для неї. Р.М. Фрумкіною була сформульована гіпотеза про частотно-імовірнісну організацію словника в пам'яті носія мови, згідно з якою словник у цілому організований відповідно до «індексу частоти» [7, с. 179].

Механізм випереджувального синтезу виконує особливу роль у говорінні і в письмі. Дією цього механізму створюється цілне смислове об'єднання, у якому наступна ланка повинна бути замінена випереджувальним імпульсом [5, с. 102].

Дія випереджувального синтезу поширюється на рівень фонем, лексем, фрази, значеннєвого фрагменту і тексту в цілому. Механізм випереджувального синтезу на першому рівні виявляється, зокрема, у характері артикуляційних рухів і в характері інтонаційного оформлення слова. Це положення важливе для процесу викладання фонетики іноземної мови. Воно служить поясненням того, чому при навчанні іноземної вимови необхідно одночасно з навчанням окремого звуку вчити відразу ж складу як вимовленій одиниці, у якій передбачається артикуляція усіх вхідних у нього звуків, і слову як єдності складових програм. Це особливо важливо для умов шкільного навчання, де в силу досить високих вікових імітативних здібностей учнів виникає можливість запам'ятовування неправильно вимовлених зразків, якщо навчають окремим звуковим одиницям.

Випередження по лінії слів ґрунтується на тому, що всі слова, що зберігаються в пам'яті людини, у її лексиконі парадигматично і синтагматично взаємозалежні. В силу наявності цих зв'язків людина, вимовляючи одне слово, уже нібито бере на себе певні «зобов'язання» з висловлення інших. Якщо людина починає висловлювання, наприклад, з артикла, це значить, що вона уже планує номінацію відомого чи єдиного у своєму роді предмета. Характеристика цієї лінії випереджувального синтезу показує, як важливо навчати не тільки окремим словам, лексемам іноземної мови, але і їх сполученням.

Отже, на початку оволодіння іноземною мовою мовленнєві механізми відрізняються рівнем функціонування (кількістю утримуваних у пам'яті одиниць, і кількістю висунутих гіпотез і ін.), їх характеризують стадія «прилаштування» до оперування новими іншомовними засобами і способами формування, формулювання думки і особливості організації нових – артикуляційної й інтонаційної – програм.

ДЖЕРЕЛА ТА ЛІТЕРАТУРА

1. Верещагин Е.М. Психологическая программа действия и лингвистическая модель: их психологическая связь / Е.М. Верещагин // Психологические и психолингвистические проблемы владения и овладения языком. – М., 1969. – С. 59-65.
2. Выготский Л.С. К вопросу о многоязычии в детском возрасте / Л.С. Выготский // Собр. сочинений в 6 т. – Т. 3. – М. : Педагогика, 1982. – С. 329-338.
3. Жинкин Н.И. Речь как проводник информации / Н.И. Жинкин. – М. : Политиздат, 1982. – 250 с.
4. Зимняя И.А. Психологические аспекты говорения на иностранном языке / И.А. Зимняя. – М. : Просвещение, 1978. – 159 с.
5. Имедадзе Н.В. Экспериментально-психологические исследования овладения и владения вторым языком / Н.В. Имедадзе. – Тбилиси : Мецниерба, 1979. – 229 с.
6. Малинина Ю.Ф. Полевой психодиагностический инструментарий / Ю.Ф. Малинина. – Улан-Удэ : БИПКРО, 2004. – 47 с.
7. Фрумкина Р.М. Психолингвистика : Учеб. для студ. высш. учеб. заведений / Р.М. Фрумкина. – М. : Издательский центр «Академия», 2003. – 320 с.

Науковий керівник – кандидат педагогічних наук, доцент Є.В.Костик

АРТ-ТЕРАПІЯ ЯК МЕТОД ЗЦІЛЕННЯ

На сучасному етапі завдання психолога у своїй роботі з клієнтом, який має важкі життєві обставини, полягає в тому, щоб зрозуміти його переживання та надати необхідну допомогу таким чином, щоб не ускладнити ще більше його теперішній стан.

З огляду на це привернув увагу багатьох спеціалістів-психологів метод лікування мистецтвом – арт-терапія. Г. Рурик у своїй статті, дане поняття трактує таким чином: «арт-терапія – терапія мистецтвом – відносно новий метод психотерапії, заснований образотворчій і творчій діяльності» [1, с. 4].

Мистецтво – це творче відбиття дійсності, відтворення її в художніх образах, поєднання двох протилежних світів: світ фантазій та реальності.

Уперше цей термін було використано Адріаном Хілом у 1938 р. в описі своєї роботи з хворими на туберкульоз, після чого він набув поширення. Спочатку арт-терапія виникла в контексті теоретичних ідей З. Фрейда та К. Юнга. В подальшому вона набула широкої концептуальної бази, включаючи гуманістичні моделі розвитку особистості К. Роджерса й А. Маслоу [1, с. 4].

На сьогоднішній день проблеми арт-терапії в Україні досліджують багато вчених-теоретиків та практиків: О. Копитін, О. Вознесенська, Н. Волкова, В. Газолишин, Л. Лебедева, О. Любарец, Н. Полякова, Н. Простакова, О.Пинчук, А. Капська та ін. [4, с. 158]. На їхню думку, арт-терапія відповідає очікуванням, установкам, традиціям клієнтів в Україні, для яких характерна орієнтація на емоційно-образне переживання, а не на раціональне вирішення конфліктів.

Головна мета використання арт-терапії полягає у гармонізації розвитку особистості через розвиток вміння самовираження та самопізнання.

Арт-терапія ґрунтується на категоріях психоаналізу, згідно з якими творчість відображає процеси, що відбуваються в підсвідомості людини. Одними з ключових понять в арт-терапії є сублимація і трансформація, які означають, що всі внутрішні емоції під час терапії не слід придушувати, або витіснити в підсвідомість, їх слід перетворювати в експресивні образи [1, с. 4]. Творчість є своєрідною мовою символів, розуміючи яку, можна навчитися бачити і розуміти свої страхи, потаємні бажання, нездійснені мрії і внутрішні конфлікти. Через форму і колір внутрішні переживання вивільняються набагато простіше і природніше, ніж при вербальному спілкуванні. Коли людина пише, малює, ліпить з глини – це дозволяє їй розслабитися, розкритися і хоча б ненадовго опинитися в гармонії з собою. Людина поступово розкривається, відчуває себе в безпеці, та може висловити свою актуальну проблематику з якою вона прийшла до психолога.

Однак набагато краще коли психолог аналізує продукт творчості разом з клієнтом, тому що арт-терапія належить до інсайт-орієнтованих методик, тобто, спрямована на переживання інсайту. Аналізуючи або просто споглядаючи свою роботу, людина самостійно приходить до розуміння проблеми або самого себе, що приносить набагато більший ефект, ніж якби це було нав'язано психотерапевтом.

Однією з основних переваг арт-терапії є те, що зцілення, розвиток власного потенціалу та набуття внутрішньої гармонії доступні кожному – цей метод не вимагає спеціальної підготовки, навичок і талантів з боку клієнта. Навпаки, вони навіть можуть перешкодити, оскільки задають стандарти. Тому, якщо особистість раніше займалася будь-яким видом мистецтва, їй пропонують на час забути все, що вона знає, або використовувати для роботи інший вид творчості. Тут важлива спонтанність, яка дозволяє людині виразити себе, зрозуміти свої почуття, навчитися довіряти, бути відкритим.

Проаналізувавши роботи О. І. Копитіна та Л. Д. Лебедевої [4, с. 159], визначимо найбільш науково-обґрунтовані та значущі переваги арт-терапії:

1. Арт-терапія створює позитивний емоційний настрій у групі, формує активну життєву позицію, впевненість у своїх силах.
2. Арт-терапія, в межах якої клієнти мають можливість спілкуватися невербально, полегшує процес комунікації з однолітками, соціальним педагогом, психологом.
3. Зміцнює культурну ідентичність дитини, сприяє подоланню мовного бар'єру.
4. Надає можливість звернутися до тих реальних проблем або фантазій, які з будь-яких причин важко обговорювати вербально.
5. Дає можливість на символічному рівні експериментувати з різними почуттями, досліджувати і виражати їх у соціально прийнятій формі.
6. Арт-терапія – унікальна можливість для дослідження особистості. Дозволяє пропрацювати думки і емоції, які людина тримає в собі.
7. Розвиває почуття внутрішнього контролю.
8. Підвищує адаптаційні здатності людини до повсякденного життя.
9. Ефективна в корекції різних відхилень і порушень особистісного розвитку. Спирається на здоровий потенціал особистості.

10. Творча діяльність як могутній засіб зближення людей стає своєрідним «мостом» між соціальним педагогом та клієнтом.

Таким чином, арт-терапія має певні переваги для її застосування у роботі з клієнтом, та направлена на вирішення внутрішніх і міжособистісних конфліктів, кризових ситуацій, формує активну життєву позицію та впевненість у собі, полегшує процес комунікації з оточуючими людьми тощо.

Виділяють два напрямки арт-терапії: класична та сучасна. До класичної відносять: живопис, графіка, фотографія, малювання та ліплення. Сучасна арт-терапія налічує більше напрямків. До них належать: бібліотерапію, маскотерапію, драматерапію, музикотерапію, відеотерапію, ізотерапію, танцювальну терапію, фототерапію і т.д. Проаналізуємо деякі з них.

Ізотерапія. Один з найбільш поширених видів арт-терапії. Ізотерапевти рекомендують виражати свої емоції і переживання з максимально можливою спонтанністю. Основною перевагою цього напрямку є те, що вона знімає бар'єри самоцензури, відкриваючи двері до нашої підсвідомості. Творчість має унікальну властивість, що сприяє винесенню на поверхню всіх прихованих і неусвідомлених таємниць, бажань, проблем, які постійно чинять тиск на особистість. У процесі ліплення або малювання задіяна права півкуля мозку. Саме завдяки цьому і обминається цензура розуму, що намагається фільтрувати негативні думки і негативні емоції. Однак перед вибором кольорової палітри, перед тим як з'являються образи, розум людини стає "безсилим" [1, с.8].

Танцювальна терапія. Що може бути прекрасніше, ніж висловити власні почуття та емоції в танці? Разом з цим, заняття танцювальною терапією виявляються настільки ефективними і цілющими, що здатні змінити ваші погляди на світ – для цього потрібно лише зробити танець своїм союзником. Вільгельм Райх, засновник тілесно-орієнтованої терапії, говорив, що якщо емоціям (будь-яким: гніву, образі, радості, захопленню) довго не давати виходу, вони накопичуються в клітинах нашого тіла, утворюючи своєрідний м'язовий панцир. Танцювальна терапія допомагає цьому запобігти, а якщо він вже існує – розбити. При цьому заняття в танцювальній студії не виконують цих завдань, оскільки, всі рухи там визначаються викладачем, а не виражаються спонтанно [5, с. 128].

Музикотерапія. "Музика – це відвертість більш висока, ніж мудрість і будь-яка філософія", – говорив Бетховен. Безліч проведених досліджень доводить, що музикотерапія приносить величезну користь. Вона ефективна при хворобі Альцгеймера, депресивних станах, стресах і порушеннях сну. В процесі прослуховування музичних творів внутрішній стан індивіда видозмінюється. Людина, слухаючи музику, підлаштовується під ритм мотиву, вбирає позитивні вібрації [3, с. 20].

Фототерапія. Для вирішення психологічних проблем, особистісного зростання і самопізнання використовується фотографія. Це порівняно новий вид арт-терапії, розвиток якого почався в 70-х роках минулого століття в Америці. Тут людина може фотографувати, позувати або працювати з уже готовими фотографіями. Все це поєднується з обговоренням або іншими видами творчості [2, с. 8]. Використовуються додаткові образотворчі техніки, такі як малювання, колаж, інсталяція підготовлених знімків в інтер'єрі, створення з фотографій макетів і подальша взаємодія з ними, художній опис, ігри, танець та ін.

Реалізувати внутрішні можливості і в підсумку опинитися в гармонії з самим собою і навколишнім світом може кожний і для цього не потрібна спеціальна підготовка. Один з основних принципів арт-терапії свідчить, що творчість цілюща вже саме по собі, вона не тільки дозволяє нам знову прожити і вирішити внутрішні конфлікти, але також збагачує нашу душу. Арт-терапія надає нам прекрасну можливість виразити себе, знайти зцілення і реалізувати свій внутрішній потенціал.

Методи арт-терапії дають можливість відносно безболісного доступу до глибинного психологічного матеріалу, стимулюють опрацювання несвідомих переживань, забезпечуючи додаткову захищеність і знижуючи опір змінам.

Через роботу з багатограними і невичерпними символами в мистецтві розвиваються асоціативно-образне мислення, а також блоковані або слабозвинені системи сприйняття.

Вірне та доцільне застосування арт-терапії дає більше шансів уникнути неприємних ситуацій у процесі роботи з клієнтом та після сеансу.

Арт-терапевт створює для клієнта безпечне середовище і забезпечує його різними образотворчими матеріалами (фарбами, глиною і т. д.), знаходиться поруч з клієнтом в процесі його роботи. Клієнти можуть використовувати надані їм матеріали за своїм бажанням, прагнучи у присутності спеціаліста висловити в образотворчій роботі свої думки і почуття. Арт-терапевт спонукає клієнта до взаємодії з образотворчими матеріалами, завдяки чому арт-терапевтичний процес являє собою одну з форм діалогу.

Таким чином, арт-терапія як метод зцілення має значні переваги для використання спеціалістом у роботі з клієнтом та в залежності від ситуації, особистісних якостей клієнта робота проводиться індивідуально та з тим методом, який необхідний для вирішення життєвої ситуації людини.

ДЖЕРЕЛА ТА ЛІТЕРАТУРА

1. Докторович М. О. Арт-терапія в діяльності психолога та соціального педагога [Текст] / М. О. Докторович, Г. Л. Рурик, І. А. Хозраткулова. – К. : Редакції загальнопедагогічних газет, 2014. – 96, [2] с. : іл., табл. – (Бібліотека "Шкільного світу"). – Бібліогр. в тексті.
2. Копитін А.І. Тренінг з фототерапії / А. І. Копитін. – СПб. : Мова, 2003. – 96 с.
3. Методичні рекомендації «Використання методів арт-терапії в реабілітації людей з проблемами психічного здоров'я» / За загальною редакцією кандидата медичних наук М.Л.Авраменка К.: – Всеукраїнський центр професійної реабілітації інвалідів –2008. - 55 с.
4. Наконечна О. В. Арт-терапія як спосіб впливу на особистість у зарубіжній та вітчизняній літературі / О. В. Наконечна // Молодий вчений. – 2014. – №1 (03). – С. 158-160.
5. Реабілітаційний супровід навчання неповносправних дітей: методичний посібник / Укл.: А. Луговський, М. Сварник, О. Падалка. – Львів: Колесо, 2008. – 144 с.

Науковий керівник – кандидат психологічних наук, доцент О.В.Старинська

*Віталій Лавріненко
(Полтава)*

**ФОРМУВАННЯ ЖИТТЄВИХ СМИСЛІВ У ПРОЦЕСІ КОРЕКЦІЇ ПОВЕДІНКИ
НАРКОТИЧНО ЗАЛЕЖНИХ**

Актуальність даної проблеми зумовлюється суттєвим зростанням останніми роками у нашій країні кількості людей, які вживають наркотики. Вживання наркотиків суттєво впливає на психологічне здоров'я людини (спричиняє психологічну дезадаптацію, втрату сенсу життя, відчуття покинутості і безпорадності, прояви антисоціальної поведінки, переважання адиктивних форм поведінки у людини, її зорієнтованість на постійне отримання задоволення та ін.). Практична робота психолога зі смисловою сферою особистості наркозалежних набуває особливого значення, якщо розглядати смисл як вищу інтегративну основу особистості, що визначає специфіку її свідомості та поведінки, цілепокладання та стиль життя.

Мета даної роботи полягає в теоретичному обґрунтуванні феномену життєвих смислів як фактору поведінки наркозалежних та опису програми їх психокорекції.

Відповідно до мети можна сформулювати наступні **завдання** роботи: 1) провести теоретичний аналіз особливостей смислів наркозалежних, їх структурних і змістовних характеристик; 2) визначити методи діагностики особливостей смислової сфери особистості; 3) описати програму формування нових життєвих смислів у наркозалежних людей.

Для розв'язання поставлених завдань та досягнення мети використовуються загальнонаукові **методи** теоретичного рівня (аналіз, синтез, порівняння, систематизація, узагальнення науково-теоретичних даних), метод емпіричного дослідження (тестування) і метод індивідуальної корекції.

Аналіз останніх досліджень і публікацій. Вирішення поставленої проблеми вимагає визначення психологічних особливостей смислів особистості як осередку її життєвої активності. Проблему смислів та життєвих орієнтацій досліджували Б.Г. Анан'єв, К.О. Абульханова-Славська, Г.О. Балл, Б.С. Братусь, Б.В. Зейгарнік, К.В. Карпинський, О.М. Леонтьєв, Д.О. Леонтьєв, С.Л. Рубінштейн та інші. Так, смисл можна визначити як універсальний базовий механізм свідомості і поведінки людини, основу її особистості [2]. Смисл людини визначається як різновид життєвої задачі, спосіб упорядкування свідомості, інтерпретація світу і життя в цілому. Поняття «смисл» може розглядатися у трьох аспектах: онтологічному, феноменологічному та діяльнісному. Найважливішим з них виступає онтологічний, де смисл розглядається в контексті життєвого світу та відношень суб'єкта [2, 5].

Розуміння сутності смислів людини базується на принципі буттєвого опосередкування смислової реальності, що витікає із обумовленості смислу унікальним досвідом і біографією людини. При цьому смисл виступає складним явищем, що реалізується у таких структурах особистості як особистісний смисл, смислова настанова, мотив, смислова диспозиція, смисловий конструкт та особистісна цінність. Смисл життя визначається як концентрована характеристика стрижневої та узагальненої динамічної смислової системи, відповідальної за загальну спрямованість життя суб'єкта [2].

Смислова сфера людини достатньо динамічна, постійно змінюється протягом її життя. Важливий характер смислів для активного здійснення життєвого шляху підтверджується при втраті сенсу життя людиною, появі «екзистенційного вакууму» (за В. Франклом), в результаті якого людина опиняється в ситуації невизначеності. Цей феномен проявляється в апатії, пустоті і беззмістовності життя, може спричинити «ноогенний невроз». Неможливість подолання останнього виражається у алкоголізмі, депресії, девіантній поведінці, суїцидах,

дезадаптованості та наркотичній залежності як спробі підмінити життєвий сенс наркотиком, віднайти у ньому сенс життя [5].

Втрата сенсу життя виражається також у метапатології (за А. Маслоу [3]), яка призводить до бажання смерті, почуття спустошеності, відчуження від інших людей та появи різних видів залежності, включаючи наркотичну. Дана залежність також може бути пов'язана з неадекватними смисловими настановами особистості як наслідком компенсації комплексу неповноцінності чи відобразити несформованість індивідуального стилю життя людини (за А. Адлером); являти собою обмеження у процесі індивідуації та перешкоду у досягненні самості (за К.Г. Юнгом). Смислова сфера наркозалежного орієнтована на гедоністичний варіант життєдіяльності людини, що детермінована двома афектами: задоволенням і стражданням, вся їх поведінка являє собою співвідношення цих переживань [1, 4].

Виклад основного матеріалу дослідження. Людям з наркотичною залежністю властиві певні особливості смислової сфери, що виражаються у її структурних та змістовних характеристиках. У структурі смислів наркозалежних відмічається її загальна спрощеність, згорнутість, що сигналізує про певну втрату життєвих смислів. Особливо значимою виступає структурна розірваність та незв'язність смислів у наркоманів, нездатність вибудувати ієрархію смислової структури, що виражається у сприйнятті життя ними як низки не пов'язаних між собою ситуацій, котрі не об'єднані загальними цілями, переконаннями індивіда [1, 4].

Серед змістовних характеристик смислової сфери даної категорії людей найяскравіше вираженими є замкнутість на собі, власному внутрішньому світі; вони надають великого значення задоволенням, характеризуються «прагненням до гострих відчуттів», що виражається у голоді по сенсорній стимуляції, яку їм забезпечує наркотик. Такі люди орієнтовані на звичні форми поведінки, не бажають їх змінювати. Внаслідок центрованості на собі і спрощеності смислової сфери наркозалежним властиве переважання слідування актуальним потребам, зосередження на їх негайному задоволенні, набутті психологічного комфорту, що виступає однією з найважливіших цінностей для них. Актуальні потреби таких людей визначають смисли конкретних дій, при цьому втрачається складний полімотивований характер їх вчинків та значно звужується часова перспектива смислової реальності (вони орієнтовані на отримання задоволення у конкретні моменти часу, але не здатні прогнозувати свою діяльність заздалегідь). Внаслідок виникнення наркотичної залежності відбуваються порушення смислової регуляції поведінки, що виражається у спонтанності, нездатності реалізувати смислові установки у реальній діяльності, прояві специфічних захисних механізмів у формі заперечення факту наркотичної залежності.

Програма практичної роботи. Виходячи з указаних особливостей смислової сфери наркозалежних доцільно виокремити три напрямки роботи по вирішенню даної проблеми: 1) профілактику; 2) психокорекцію та 3) ресоціалізацію.

Профілактика може реалізовуватись у вигляді соціальної реклами, метою якої виступатиме активізація смислової сфери людини за допомогою візуального та аудіального матеріалу, гасел, просвітніх лекцій в учбових закладах; демонстрування просвітницьких кінофільмів та передач. При ресоціалізації людей, які подолали наркотичну залежність, передбачається надання емоційної підтримки з боку оточуючих; допомога у пошуку роботи, місця навчання; надання послуг соціального супроводу; створення груп взаємодопомоги.

Основна увага в даному дослідженні приділяється формуванню смислів життя у людей з наркотичною залежністю. З цією метою нами створена тренінгова програма, що базується на провідних принципах екзистенційно-гуманістичного підходу в психології. Вихідною ідеєю даної програми виступає положення про те, що кожна людина має всі сили у потенційному стані для подолання життєвих складнощів, формування життєвих смислів, їх втілення та самоактуалізації. Метою програми є формування смислової сфери особистості, зміна її структурних та змістовних компонентів та нове сприйняття меж власного «Я», що виступатиме основою для вироблення нових мотивів, зміни процесів цілепокладання [1].

Для перевірки ефективності тренінгової програми пропонується проведення діагностичного зрізу до початку проходження корекції та по її закінченню, який має на меті визначення особливостей змістовних орієнтацій смислів та їх структури у наркозалежних. Діагностика повинна проводитись відповідно до принципів, прийнятих у психологічній науці, та відповідати психометричним вимогам до діагностичного інструментарію, об'єктивності отриманих даних та репрезентативності вибірки. З цією метою можуть використовуватись методики «Опитувальник смисложиттєвої кризи» (за К.В. Карпинським); тест «Мета в житті» (Дж. Крамбо, Л. Махолік); «Опитувальник самовідношення» (В.В. Столін, С.Р. Пантілеєв); «Тест смисложиттєвих орієнтацій» (Д.О. Леонт'єв); «Опитувальник особистісної орієнтації» (Е. Шостром); «Методика граничних смислів» (Д.О. Леонт'єв).

Формувальна програма складається з 13 занять, що об'єднані у чотири етапи роботи зі смисловою сферою клієнта.

Перший етап – «Розвиток самосвідомості клієнта» (3 заняття). Його мета – окреслити неповторний досвід людини, переживання своїх обмежень (наприклад, залежності), цінності власного Я і життя в теперішньому, орієнтованості на ситуацію «тут і тепер».

Другий етап «Культивування свободи відповідальності» (4 заняття) передбачає роботу з тими способами, які клієнт обирає для уникнення відповідальності; підтримання права клієнта на власний вибір, незалежність, відповідальність за життєві вчинки, прийняття власного способу життя, як шляху по досягненню певної мети.

На третьому етапі «Відкриття і створення сенсу» (4 заняття) здійснюється персональне осмислення життя, подолання беззмисловості існування, роботою з відношенням до життя, смерті та тривоги, демонструванням цінності клієнта для інших людей, як важливих смислоутворювальних мотивів життєдіяльності.

Четвертий етап корекційної роботи передбачає «Усвідомлення унікальності та ідентичності» клієнтом через визначення та підкреслення власних неповторних рис, відмежування свого Я від оточуючого світу, прийняття себе як цілісності і цінності. Даний етап має метою формування нових смислів та зміну мотиваційних орієнтацій клієнта. Передбачається два заняття та підсумкова діагностика.

Очікуваний результат програми – формування нового погляду на межі власного «Я» як основа формування нових мотиваційно-сміслових утворень, що визначатимуть якісно нові життєві орієнтації особистості наркозалежного. Базою для реалізації корекційної програми можуть виступати соціальні центри та психологічні служби.

Висновки. Одним із перспективних напрямків роботи по вирішенню психологічних проблем наркозалежних людей є формування нових життєвих смислів. Робота з даною сферою є важливою, оскільки смисл визначається як вища інтегративна основа особистості, що визначає цілепокладання суб'єкта, здійснення ним життєвого шляху. Порушення у смисловій сфері можуть спричинити наркотичну залежність. Характерними рисами смислів наркозалежних виступають орієнтованість на отримання задоволення, власний внутрішній світ, спрощеність та дифузність смислових структур та їх розірваність, незв'язність; залежність таких людей від актуальної потреби в наркотиках та нехильність змінювати свою поведінку через страх втратити психологічний комфорт.

Для формування смислів пропонується практична робота у трьох напрямках – профілактичному, корекційному та напрямку ресоціалізації. Профілактичний напрямок націлений на попередження наркозалежності серед молоді, у той час як ресоціалізація має на меті допомогу людині «ввійти» у звичне життя після відмови від залежності і реалізується у межах соціально-психологічного супроводу. Запропонована програма має на меті формування нових особистісних смислів, зміну сприйняття меж власного Я, що виступить основою для появи нових смислоутворювальних мотивів. Для оцінки результативності корекційної програми пропонується використання методик, що діагностують структурну та змістовну специфіку смислової сфери особистості та її орієнтації у житті, ставлення до себе і світу.

Програма реалізується у чотирьох етапах, які передбачають тринадцять занять, і мають кінцевою метою формування нових смислів та зміну мотиваційної структури наркозалежних.

ДЖЕРЕЛА ТА ЛІТЕРАТУРА

1. Лаврінченко В.А. Психологічні особливості становлення смислової сфери підлітків / В.А.Лаврінченко // Психологія і особистість. – 2013. – № 1. – С. 59–74.
2. Леонтьев Д.А. Психология смысла: природа, строение и динамика смысловой реальности / Д.А.Леонтьев / [2-е испр. изд.]. – М. : Смысл, 2003. – 487 с.
3. Маслоу А. Мотивация и личность / А.Маслоу / Пер с англ. – СПб. : Питер, 2007. – 352 с.
4. Менделевич В.Д. Клиническая и медицинская психология: Учеб. пособие / В.Д.Менделевич. – 5-е изд. – М.: МЕДпресс-информ, 2005. – 432 с.
5. Франкл В. Человек в поисках смысла / В.Франкл. – М. : Прогресс, 1990. – 419 с.

*Андрій Макуха
(Полтава)*

ОСОБЛИВОСТІ ОСОБИСТІСНОЇ САМОРЕГУЛЯЦІЇ СТУДЕНТІВ-ПСИХОЛОГІВ

Сучасне суспільство потребує створення таких умов для свого психічного розвитку, які б сприяли комфортному життю кожної людини. Мова йде зокрема, про розвиток у особистості навичок саморегуляції поведінки та психічних процесів, оскільки їх відсутність може стати причиною дезапованої поведінки, емоційного дискомфорту, дестабілізації поведінки тощо. Особливо гостро ця проблема постає перед сучасною молоддю.

Важливим є розвиток навичок саморегуляції і для успішного оволодіння і виконання діяльності (зокрема й навчальної та професійної). Особливого значення вміння регулювати власну психічну активність та діяльність набувають у професійній діяльності психолога. Для студентів-психологів розвиненість саморегуляції є важливою, так як в майбутньому їх професія вимагає вміння ставити цілі у роботі з клієнтом, здатність

планувати та знаходити шляхи досягнення мети, а також вміти оцінювати досягнуті результати, а також, якщо потрібно, міняти стратегії досягання цілей.

Проблема психічної саморегуляції є однією із ключових у психології, оскільки її дослідження відкриває нові можливості для розуміння загальних закономірностей побудови та реалізації людиною власної довільної активності, а також, продуктивності у прийнятті рішень. Дослідженню різноманітних аспектів саморегуляції присвячені роботи К.О. Абульханової-Славської, Є.П. Ільїна, О.О. Конопкіна, О.М. Леонтєва, Б.Ф. Ломова, Г.С. Никифорова, В.І. Моросанової та ін. Ними були описані загальні та особливі риси регуляції, їх інтегративна сутність.

Існує безліч підходів до визначення змісту поняття «саморегуляція», а також її компонентів, механізмів, рівнів тощо. Так, наприклад, Б.В. Зейгарнік розглядає саморегуляцію як свідомий процес, спрямований на керування власною поведінкою. Вона визначає два рівні саморегуляції – операційно-технічний, пов'язаний із свідомою організацією дій за допомогою засобів оптимізації та мотиваційний, на якому організовується загальна спрямованість діяльності за допомогою управління потребово-мотиваційною сферою [1].

Найбільш повно структурно-функціональна модель саморегуляції описана О.О. Конопкіним та його послідовниками. З метою опису закономірностей протікання регулятивних процесів в рамках суб'єктивного підходу, ним було запропоновано поняття «усвідомленої саморегуляції». За О.О. Конопкіним, людина, яка усвідомлює власні стани та завдання є суб'єктом власної діяльності, тобто саме вона здійснює вибір відповідних задач умов, підбирає засоби перетворення вихідної ситуації, оцінює отримані результати та вирішує питання про необхідність вносити будь-які зміни у власні дії [2].

У сучасних психологічних дослідженнях основний акцент робиться на особистісних аспектах саморегуляції. Так, наприклад, В.І. Моросанова, у своїх працях вказує на те, що особистісні властивості впливають на діяльність через притаманні людині індивідуальні способи регуляції активності (або стиль саморегуляції) [4]. Поняття «особистісної саморегуляції» у сучасній психологічній літературі розкривається у роботах багатьох дослідників. Найчастіше під особистісною саморегуляцією розуміють «здатність людини до свідомої регуляції своєї діяльності, поведінки від невеликих актів, дій до складних цілеспрямованих процесів» [4, с. 19].

На думку О.К. Осницького саморегуляція являє собою структуровану систему знань, умінь та переживань, що впливають на успішність регуляції діяльності та поведінки. При цьому, основними компонентами його моделі є досвід рефлексії, ціннісно-мотиваційний досвід, досвід звичної активізації, операціональний досвід та досвід співробітництва [1].

На провідну роль смислових утворень у процесі саморегуляції вказують безліч авторів (Б.С. Братусь, Б.В. Зейгарнік, В.О. Іванніков, Д.О. Леонтєв, В.Е. Чудновський, М.С. Яницький та ін.). Слід зазначити, що смислоутворення сприяє ефективній усвідомленій саморегуляції діяльності, включеності у життєві відношення зі світом, стійкості та стабільності суб'єкта у сучасному суспільстві.

Саморегуляція особистості є багаторівневою, вирізняють близько 30 основних видів саморегуляції, проте всі вони мають однакову структурно-функціональну будову. За О.О. Конопкіним вона включає такі елементи:

1. прийняту суб'єктом мету його довільної активності;
2. модель значущих умов діяльності;
3. програму власне виконавчих дій;
4. систему критеріїв успішності діяльності;
5. інформацію про реально досягнуті результати;
6. оцінку відповідності реальних результатів критеріям успіху;
7. рішення про необхідність і характер корекції діяльності [2].

Індивідуальні властивості саморегуляції формуються протягом життя суб'єкта. Оскільки від сформованості регуляторних вмінь залежить особистісне та професійне становлення особистості, особливого значення набуває необхідність дослідження саморегуляції у юнацькому віці.

Як зазначає Л.І. Божович, центром розвитку юнака стає професійне самовизначення. Після вибору професії юнак починає коригувати свою діяльність через призму цієї професії, а саме приділяє більше уваги тим предметам які знадобляться йому в майбутньому. В нього виникає потреба покращувати свої здібності. В юнацькому віці відбувається дозрівання особистості і юнак стоїть на порозі самостійного життя, що спонукає його до розвитку як психічного так і ментального, поряд з цим і відбувається розвиток довільної, усвідомленої особистісної саморегуляції [6].

Дослідження особливостей особистісної саморегуляції майбутніх психологів проводилось протягом 2014-2015 років. Вибірку склали студенти другого курсу денної форми навчання Полтавського національного педагогічного університету, що навчаються за спеціальністю «Психологія». Вибірка добиралась шляхом залучення до дослідження реальних груп та складається з 34 респондентів, (з них – 5 чоловіків, 29 – жінок).

Для дослідження було обрано комплекс діагностичних методик, а саме опитувальник «Стильові особливості саморегуляції поведінки» (за В.І. Моросановою) [4], методика «СЖО» (за Д.О. Леонтєвим) [3] та тест «УСК» (за Дж. Ротером) [5].

За даними дослідження було виявлено, що всі компоненти саморегуляції мають середній рівень розвитку. Хоча неможливо визначити провідного компонента саморегуляції, ми спостерігаємо певні тенденції до підвищення та зниження складових саморегуляції. Тенденцію до підвищення має шкала планування та самостійності. Такі дані свідчать про здатність досліджуваних до ставлення перед собою цілей та будови шляхів їх втілення.

Найвищим за розвитком у структурі саморегуляції набув компонент гнучкості. Спираючись на теорію Д.О. Леонтьєва можна сказати, що навчання є спонукою до розвитку гнучкості, так як студент постійно знаходиться у змінюваній ситуації та, відповідно, повинен швидко реагувати та приймати рішення про зміну поведінкової стратегії.

Для студентів-психологів характерним також є інтернальний локус контролю (за результатами методики «УСК»). Отже, досліджувані уявляють себе як сильну особистість, яка може швидко реагувати на зміни, самостійно приймати рішення, активно змінювати тактику та досягати певної цілі. Мають уявлення про те, що від них залежить вибір, щоб побудувати своє життя відповідно до власних цілей та поглядів на сенс життя.

Результати дослідження за методикою «СЖО» свідчать про середній рівень осмисленості життя респондентів. Найвищі показники майбутні психологи мають за субшкалою «Цілі життя», що свідчить про наявність цілей, які надають їх життю осмисленість, повноту, мотивують діяльність та визначають спрямованість. Зазначене вказує також на те, що респонденти більш орієнтовані на майбутнє та вбачають в ньому основний сенс.

Вище зазначене свідчить про те, що смислоутворюючими для досліджуваних є їхні прагнення та цілі. Майбутні психологи вважають себе здатними керувати власним життям, схильні брати відповідальність за своє життя та за регуляцію власної поведінки. Успіхів у регуляції діяльності досягають переважно за рахунок високо розвиненої стильової особливості саморегуляції як «гнучкості». Зазначене дозволяє швидко перелаштовувати свою поведінку, адаптуватись до ситуації, бути толерантним до невизначеності, що може сприяти, на нашу думку, успішному професійному становленню студентів-психологів.

ДЖЕРЕЛА ТА ЛІТЕРАТУРА

1. Кацера А. А. Подходы к трактовке саморегуляции в психологии [Текст] / А. А. Кацера, А. В. Кобзарь // Психологические науки: теория и практика: материалы II междунар. науч. конф. – М.: Буки-Веди, 2014. – С. 10-12.
2. Конопкин О. А. Психическая саморегуляция произвольной активности человека (структурно-функциональный аспект) / Олег Александрович Конопкин // Вопросы психологии. – М., 1995. – № 1. – С. 5-12.
3. Леонтьев Д.А. Тест смысловых ориентаций (СЖО) / Дмитрий Алексеевич Леонтьев. – М. : СМЫСЛ, 1992. – 16с.
4. Моросанова В.И. Личностные и когнитивные аспекты саморегуляции деятельности человека / В.И. Моросанова, И.В. Плахотникова, Е.А. Аронова и др. ; [под ред. В.И. Моросановой]. – М. : Психологический ин-т РАО, 2006. – 320с.
5. Рабочая книга школьного психолога / [под ред. И.В. Дубровиной]. – М. : Международная педагогическая академия, 1995. – 376с.
6. Скрипченко О. В. Вікова та педагогічна психологія : навч. посіб. – 2-ге видання / О.В. Скрипченко, Л.В. Долинська, З.В. Огороднійчук та ін. – К. : Каравела, 2007. – 400 с.

Науковий керівник – кандидат психологічних наук, доцент Т.Є.Тітова

*Наталія Мялик
(Переяслав-Хмельницький)*

СТАНОВЛЕННЯ ІДЕНТИЧНОСТІ ОСОБИСТОСТІ В КОНТЕКСТІ ЗАРУБІЖНОЇ ПСИХОЛОГІЇ

Актуальність проблеми дослідження. Перед психологічною наукою постають нові питання про те, що саме наповнює внутрішній світ сучасної молоді людини, як відбувається становлення її індивідуальності. Зокрема, останнім часом помітно зріс інтерес до вивчення юності як одного з визначальних етапів життєвого шляху. Важливо зрозуміти, які психологічні механізми сприяють становленню активної, гармонійно розвиненої, творчої та діяльної молоді людини. Історія розвитку концепту «ідентичність» пов'язана з розвитком загальнофілософських та психологічних підходів до проблеми становлення індивідуальності людини, пошуку сенсу існування, усвідомлення місця та ролі в соціумі, схожості і відмінності від інших людей.

Аналіз останніх досліджень і публікацій. У психології існує декілька підходів до проблеми дослідження ідентичності: психоаналітичний (А. Фрейд, Р. Гартман, Е. Еріксон, Дж. Марсія та ін.), символічний інтеракціонізм (Дж. Мід, І. Гофман, Л. Краппман, Ю. Хабермас, Р. Дженкінс та ін.), когнітивний підхід (Х. Теджфел, Дж. Тернер, Р. Брейкуелл, М. Яромовіч та ін.). У психологічній науці проблемі становлення

ідентичності в різних її аспектах були присвячені роботи К. Абульханової-Славської, І. Кона, І. Чеснікової, В. Століна, Г. Соколової, В. Хомик, Е. Ермолаєвої, Н. Антонової, В.Ядов та ін.

Виклад основного матеріалу. Детальний опис поняття ідентичності був зроблений в роботах американського психоаналітика Е. Еріксона. Ерік Еріксон був послідовником З.Фрейда. Він зміг розширити психоаналітичну теорію і вийти за її рамки завдяки тому, що почав розглядати розвиток дитини в ширшій системі соціальних відносин.

Е.Еріксон стверджує, що ідентичність індивіда ґрунтується на двох спостереженнях, які існують водночас: відчутті тотожності самому собі та неперервності свого існування в часі і просторі й усвідомленні того факту, що твої тотожність і неперервність визнаються оточуючими [2, с. 32].

У 40-х роках, під час Другої Світової війни, Е. Еріксон вперше вводить терміни: «Его-ідентичність» та «криза ідентичності». Ці нововведення виникли в процесі досліджень «військових невротів» моряків-підводників армії США, у клініці реабілітації ветеранів на горі Сіон. Вивчаючи зміни психіки цих людей, що потрапили в екстремальні умови війни, Е. Еріксон зіштовхнувся із проблемою втрати контролю моряків над собою, «що здійснюється й підтримується силами Его». Імовірно саме тому Е. Еріксон, і назвав його *втратою Его-ідентичності*. Так уперше виникає термін Его-ідентичність.

Е. Еріксон вважає, що онтологічним джерелом найбільш раннього та недиференційованого «почуття ідентичності» є почуття базальної довіри воно породжується зустріччю матері й дитини, що породжує взаємну довіру й взаємне впізнавання. Це і є першим досвідом того, що згодом знову проявиться у любові, у здатності захоплюватися, що може бути назване почуттям «благословенної присутності», потреба у якому протягом всього життя залишається основною для людини [7, с. 24].

Ці основи ідентичності, що формуються в дитини у вигляді «почуття ідентичності», зумовлені раннім дитячим досвідом і залежать, насамперед, від якості зв'язків між дитиною і матір'ю. Почуття ідентичності супроводжує нас все життя, ми переживаємо його, як почуття психосоціального благополуччя, «відчуття себе у своїй тарілці» і лише в кризові моменти нашого життя воно може здаватися нам занадто усвідомленим. Воно досягає кульмінації своєї усвідомленості в підлітковий період у формі переживання гострого усвідомлення ідентичності [2, с. 40].

Еріксон вибудовує динамічну схему процесів, що послідовно змінюють один одного й беруть участь у формуванні й розвитку Его: механізми інтроєкції, ідентифікації та формування ідентичності.

Еріксон виділяє два факторів, на яких Его-ідентичність заснована, і які він називає *якістю існування*. Перший – це відчуття тотожності самому собі й безперервності свого існування в часі й просторі. І другий основний момент в Его-ідентичності – це те, що ці вищеописані тотожність і безперервність визнаються оточуючими значимими іншими [2, с. 37].

Значної уваги заслуговують ідеї Дж. Марсія, який запропонував інший підхід структурного аналізу ідентичності. Він створив свою концепцію на підставі емпіричних досліджень з підлітками. Дж.Марсія визначив ідентичність як «структуру его – внутрішню, самотворчу, динамічну організацію потреб, здібностей, переконань і індивідуальної історії». Він висунув припущення, що феноменологічно ідентичність виявляється через «вирішення проблем». Вирішення кожної, навіть незначної життєвої проблеми вносить певний внесок в досягненні ідентичності. У міру схвалення все більш різноманітних рішень відносно себе і своєму житті розвивається структура ідентичності, підвищується усвідомлення своїх сильних і слабких сторін, цілеспрямованості і свідомості свого життя. Дж. Марсія підкреслює, що розвиток ідентичності може включати багато інших аспектів, але його модель базується саме на аспекті вирішення проблем [3, с. 89].

Дж. Марсія виділив чотири статуси існування особистісної ідентичності.

Досягнута ідентичність. Цей статус притаманий людині, яка пройшла період кризи і самовизначення та сформувала певну сукупність значимих для неї цілей, цінностей і переконань.

Мораторій. Цей статус має людина, яка перебуває в стані кризи ідентичності і активно намагається вирішити її, використовуючи різні варіанти. Така людини постійно знаходиться в стані пошуку інформації, яка потрібна для вирішення кризи.

Дострокова (передчасна) ідентичність. Цей статус приписується людині, яка ніколи не переживала стану кризи, але володіє певним набором цілей, цінностей та переконань. Ці елементи формуються відносно рано в житті але не в результаті самостійного пошуку і вибору, а в основному внаслідок ідентифікації з батьками або іншими значимими людьми.

Дифузна ідентичність. Такий стан ідентичності характерний для людей, які не мають міцних визначених цілей, цінностей і переконань та які не намагаються активно сформувати їх [4, с. 87].

Для побудови статусної моделі ідентичності Дж. Марсія використовує два параметри: наявність чи відсутність кризи – стану пошуку ідентичності; наявність чи відсутність одиниць ідентичності – особистісних цілей, цінностей, переконань.

Дж. Мід вважав, що при народженні людина не має ідентичності, вона виникає як результат її соціального досвіду, взаємодії з іншими людьми. Таким чином, акцент робиться на соціальній зумовленості ідентичності – вона виникає лише за умови включеності індивіда в соціальну групу, у спілкуванні з членами цієї групи. При цьому виняткове значення надається символічній комунікації – вербальній й невербальній [6, с. 101].

Проте на сучасному етапі досліджень більшої актуальності набуває теза про взаємодію та взаємодоповнюваність понять соціальної та особистісної ідентичності. Наприклад, М.Яромовіц запропонувала власне трактування співвідношення цих понять. Вона розглядає особисту ідентичність як субсистему знань індивіда про себе, котрі формуються при порівнянні себе з членами своєї групи і складаються із комплексу рис, специфічних для Я. Соціальна ідентичність теж розуміється як набір якостей, але тих, які виявлені в ході порівняння представників своєї та "чужої" групи.

Х. Теджфел і Дж. Тернер, представники когнітивно-орієнтованої психології, розуміють під ідентичністю когнітивну систему, що виконує роль регулятора поведінки у відповідних умовах. Вона, на думку авторів, включає в себе два аспекти:

- особистісну ідентичність, що припускає самовизначення індивіда в фізичному, інтелектуальному і моральному планах;

- соціальну ідентичність, яка складається з окремих ідентифікацій і определяююся належністю людини до різних соціальних категорій.

Ці аспекти – полюси одного біполярного континуума, в межах якого зазвичай здійснюється поведінку людини. Згідно цієї теорії формування соціальної ідентичності вимагає активізації двох когнітивних процесів диференціації (або порівняння категоризуємих груп) і на її основі – групової ідентифікації. А соціальна ідентичність як підсумок цього складного процесу являє собою ту частину Я-концепції індивіда, яка виникає з усвідомлення свого членства в соціальній групі (або групах) разом з ціннісним і емоційним значенням, надаваним цього членства" [5, с. 298].

За Х. Теджфелом, досягнення ідентичності можливе як за допомогою розвитку особистісної ідентичності, так і через формування соціальної ідентичності. З метою пристосування до різних ситуацій Я-концепція регулює поведінку людини, роблячи більше вираженим усвідомлення або соціальної або особистісної ідентичності. Та сама людина буде діяти як особистість при актуалізації в Я-концепції особистісної ідентичності і як член соціальної групи – при актуалізації соціальної ідентичності.

Успішна адаптація людини в суспільстві передбачає сформованість і соціальної, і особистої ідентичності, тобто здатності переключати увагу з однієї перспективи на іншу [1, с. 136].

Висновки. Отже, ідентичність – це поняття, що відображає унікальність та неповторність особистості, єдність реальної поведінки з прагненнями, переконаннями людини. У переважній більшості досліджень прослідковується два основні аспекти ідентичності: особистісний та соціальний, що відображають усвідомлення власної автономності, унікальності та відчуття приналежності до соціальної групи. Науковці розчленовують поняття ідентичності на складові частини, виділяють різні види ідентичності (соціальна, особистісна, Я-ідентичність, усвідомлювальна, неусвідомлювальна, позитивна, негативна тощо), рівні, статуси в самостійні категорії. При цьому акцент робиться на соціальній обумовленості ідентичності.

ДЖЕРЕЛА ТА ЛІТЕРАТУРА

1. Антонова Н.В. Проблема особистісної ідентичності в інтерпретації сучасного психоаналізу, інтеракціонізму і когнітивної психології / Н.В.Антонов // Зап. психол. – 1996. – № 1. – С. 131-143.
2. Лебедева Н.М. Російська діаспора: діалог цивілізацій і криза соціальної ідентичності / Н.М.Лебедева // Психол. журн. – 1996. – Т. 17, № 4. – С. 32-42.
3. Павленко В.М. Різновиди кризи соціальної ідентичності в Україні. Етнічна психологія і суспільство / В.М.Павленко. – М.: Старий Сад, 1997. – С. 88-97.
4. Павленко В.М., Корж М.М. Трансформація соціальної ідентичності в посттоталітарному суспільстві // В.М.Павленко, М.М.Корж // Психол. журн. – 1998. – Т. 19, № 1. – С. 83-95.
5. Солдатова Г.У. Етнічна ідентичність і етнополітична мобілізація. Демократизація і образи націоналізму в Російській Федерації 90-х років / Г.У.Солдатова; під ред. Л.М. Дробіжева та ін. – М.: Думка, 1996. – С.296-367.
6. Стефаненко Т.Г. Етнічна ідентичність в ситуації соціальної нестабільності, Етнічна психологія і суспільство / Т.Г.Стефаненко. – М.: Старий Сад, 1997. – С. 97-104.
7. Ковальов О.М. Якісні методи в польових соціологічних дослідженнях / О.М. Ковальов, І.Є.Штейнберг. – М.: Логос, 1999.

*Наталія Савченко
(Переяслав-Хмельницький)*

СПЕЦИФІКА РОЗВИТКУ МИСЛЕННЯ У ДОШКІЛЬНИКІВ

Постановка проблеми. На сучасному етапі розвитку психологічної науки пріоритетним напрямом є розвиток особистості дитини та її когнітивної сфери. Це підтверджено Державною національною програмою «Освіта» Україна XXI століття», Законом України «Про освіту», Базовим компонентом дошкільної освіти. Сьогодні є нагальним завданням – створення умов для формування активної, відповідальної, творчо мислячої особистості, здатної до самоосвіти та саморозвитку. Акцентується увага на забезпечення оптимальних умов для реалізації та самореалізації сутнісних потенцій дитини у різних видах її діяльності.

Актуальність дослідження. Пізнавальна діяльність дитини продукується її відчуттями й сприйманням. Відображаючи дійсність на чуттєвому рівні, дитина одержує різнобічну інформацію про зовнішні властивості та ознаки предметів, які фіксуються в її свідомості у формі звукових, просторових, часових, смакових, дотикових та інших уявлень. Проте такої інформації про навколишній світ дитині не достатньо для задоволення різноманітних потреб практичної діяльності, що потребує практичного і всебічного знання об'єктів, з якими доводиться мати справу. Вичерпні знання про об'єкти дійсності, їх внутрішню сутність людина одержує за допомогою мислення – вищої абстрактної форми пізнання об'єктивної реальності.

У дитячій психології розвиток мислительної сфери у дошкільному віці, як і будь-який інший пізнавальний процес, визначається як внутрішньонеобхідний рух живої системи від нижчих до вищих рівнів її функціонування, як якісні зміни, що свідчать про перехід від нижчих структур пізнання до вищих.

Питання розвитку пізнавальної сфери дитини та мислення завжди перебувало у центрі уваги провідних дослідників-психологів: П.Блонського, Л.Виготського, П.Гальперіна, В.Давидова, Д.Ельконіна, О.Леонтьєва, Я.Пономарьова, О.Смірної, Г.Смольникової, С.Рубінштейна, О.Пашенко та ін.

Серед сучасних учених, котрі досліджують процес мислення дошкільників, особливої уваги заслуговують роботи В.Бродовської, В.Грушевського, І.Патрик, О.Винославської, О.Бреусенко-Кузнєцова, В.Зликова та ін.

Мета статті полягає у розкритті особливостей розвитку наочно-образного мислення дітей дошкільного віку.

Виклад основного матеріалу. Найважчою і найменш розробленою проблемою у психології вважається мислення. З найдавніших часів людство цікавило поняття мислення та його роль у пізнанні, праці. Вже в період античності у філософії виникло розмежування органів почуття (відчуття) і діяльності мислення. Відтоді проблема мислення перебуває в центрі уваги вчених як філософського, педагогічного так і психологічного напрямів.

Розглянемо окреслене питання у контексті різних наукових шкіл. Мислення в асоціативній емпіричній психології у всіх його проявах зводилося до асоціацій, зв'язків слідів минулого і вражень, отриманих від теперішнього досвіду. А.Бен – один із основоположників асоціативної психології – відводив основну роль у мисленні асоціаціям за схожістю.

Представники експериментальної психології Р.Еббінгауз, Р.Мюллер, Т.Циген вважали, що універсальними законами є закони асоціації. Так, поняття, думки, висновки, за їх твердженнями, характеризуються як асоціації уявлень. Основною думкою асоціативної теорії мислення вважалася репродукція ідей. А саме мислення стало називатися репродуктивним. Часто мислення розглядалося як похідна функція від інших психічних функцій: пам'яті, уваги [4].

Мислення у біхевіоризмі розглядалося як процес формування складних зв'язків між стимулами і реакціями, становлення практичних умінь і навичок, пов'язаних з вирішенням задач. Завдяки саме біхевіоризму практичне мислення увійшло до сфери психологічних досліджень [6].

Школи гештальтпсихології відіграли велику роль у дослідженні мислення. У роботах В.Келера, М.Вертгеймера, К.Дункера мислення розглядається як раптове, невідкріплене колишнім досвідом і знаннями «розуміння» ситуації. На їх думку, діяльність мислення полягає в тому, що окремі частини проблемної ситуації переконструюються; утворюється нове «ціле», новий «гештальт». Завдяки «інсайту» відбувається переконструювання [4].

Дослідники зазначають, що згідно робіт В.Келера та Л.Меткафа було доведено, що концепція інсайту має певну наукову цінність. Вони довели також, що минулий досвід не завжди позитивно позначається на вирішенні завдань, більше того, процес знаходження рішення часто не може бути виведений з досвіду поведінки й настанови, з раніше накопичених асоціацій; він є «автономним», самопороджуючим процесом.

Згідно поглядів Дж. Дьюї мислення виникає тоді, коли людина виявляє невідповідність між своїми очікуваннями і реальними подіями. Ця теорія носить назву конфліктної теорії.

Проаналізувавши погляди З.Фрейда, можна сказати, що причиною появи мислення виступає необхідність задоволення біологічних потреб: коли в мозку людини з'являвся образ об'єктів, які можуть задовольнити його потреби, наприклад в їжі, мислення проявляє себе через пошук способів втілення внутрішнього образу в

дійсність. Іншими словами, мислення виступає механізмом управління діями, необхідними для досягнення мети.

Згідно поглядів науковців у вітчизняній психологічній науці, заснованій на вченні про діяльну природу психіки людини, мислення отримало нове трактування. Його стали розуміти як особливий вид пізнавальної діяльності. Через введення в психологію мислення, як категорії діяльності було подолане протиставлення теоретичного і практичного інтелекту та об'єкта пізнання. Тим самим для конкретного дослідження відкрився новий раніше невидимий зв'язок, який існує між діяльністю і мисленням, а також між різними видами самого мислення. Вперше з'явилася можливість ставити і вирішувати питання про генезис мислення, про його формування і розвиток у дітей у результаті цілеспрямованого навчання. Мислення в теорії діяльності стали розуміти як прижиттєво формуючу здатність до вирішення різноманітних завдань [3].

М. Подд'яков зазначає, що у віці 5-6 років відбувається інтенсивний розвиток навичок і вмінь, що сприяють вивченню дітьми зовнішнього середовища, аналізу властивостей предметів, впливаючи на них з метою зміни. Цей рівень розумового розвитку, тобто наочно-дійове мислення, є як би підготовчим. Він сприяє накопиченню фактів, відомостей про навколишній світ, створення основи для формування уявлень і понять. У процесі наочно-дійового мислення виявляються передумови для формування наочно-образного мислення, які характеризуються тим, що вирішення проблемної ситуації здійснюється дитиною за допомогою уявлень, без застосування практичних дій.

Протягом дошкільного віку відбувається розвиток наочно-дійового мислення, нерозривно пов'язаного з практичними діями, та наочно-образного, коли дитина оперує образами. Дослідження М.Подд'якова, Л.Венгера, Л.Парамонової встановили, що при використанні спеціальних прийомів навчання дітям старшого дошкільного віку стають доступними узагальнені знання і способи дій, почуття і логічні операції, які раніше вважалися особливістю мислення школярів. Діти здатні розуміти загальні принципи, зв'язки і закономірності, що лежать в основі наукових знань, пізнавати суттєві сторони явищ навколишнього світу. Разом із тим, здатність до пізнання знань у дітей виявляється за умови, що знання набуваються на конкретній основі, через наочні образи і відображаються у діяльності [1].

Діти чутливі до суперечностей у своїх судженнях, вони поступово вчаться узгоджувати їх, міркувати логічно. Необхідною умовою цього є достатня обізнаність з об'єктами, про які йдеться у їхніх міркуваннях.

Розвиток мислення дітей дошкільного віку значно прискорюється, якщо він відбувається не стихійно, а в умовах цілеспрямованого і правильно здійснюваного керування з боку дорослих за цим процесом.

Розвиток мислення тісно пов'язаний із суттєвими позитивними зрушеннями у мовленні дошкільнят. Швидко зростає словниковий запас, досягаючи до 3500-4000 слів. У словнику, окрім іменників та дієслів, значне місце посідають прикметники, займенники, числівники та службові слова, згідно з їхнім співвідношенням у мові, якою дитина володіє [5].

Основними напрямками розвитку мислення у дошкільному дитинстві є вдосконалення його наочно-образності, пов'язаної з уявленням ситуацій і їх змін на основі уяви, довільної та опосередкованої пам'яті; початок активного формування словесно-логічного мислення (використання понять, логічних конструкцій) шляхом використання мови як засобу формування і розв'язання інтелектуальних завдань.

Педагогічними особливостями розвитку мислення дошкільників є:

1. Забезпечення змістовної і різнобічної діяльності дошкільнят: ігри, праця, навчання, спілкування; наявність різноманітного ігрового та предметного середовища.

2. Підвищення рівня чуттєвого пізнання дитиною довкілля, навчання узагальнених форм обстеження предметів за допомогою сенсорних еталонів.

3. Стимулювання мовної активності дошкільнят.

4. Забезпечення пошуково-дослідницької та винахідницької діяльності.

5. Підтримка пізнавального інтересу, заохочення до розпитування, розв'язання логічних завдань, вправ, головоломок, ребусів.

6. Спрямувати педагогів та батьків на самостійне розв'язання дитиною проблемних ситуацій, що постають у грі, побуті, праці та навчанні.

7. Систематичне ознайомлення дітей з природними та суспільними явищами за допомогою спостережень, розповідей, екскурсій тощо.

8. Проведення спеціальних корекційно-розвивальних занять.

Існує безліч розвивальних шкіл, тренінгових центрів, де діти можуть займатися за різними програмами, активізувати пізнавальні можливості, розвивати когнітивну компетентність як самостійно так і в групі. Прогресивні можливості сучасних науково-технічних технологій дозволяють застосовувати різнобічні завдання на розвиток наочно-дійового, наочно-образного та інших видів мислення дошкільників різного віку.

Висновки. Сучасні тенденції розвитку науки дають підстави розглядати мислення як вищу форму відображення дійсності в психіці людини, ідеальну діяльність, результатом якої є об'єктивна істина.

З психолого-педагогічної точки зору слід всіляко підтримувати бажання і наміри дитини брати участь у сімейній трудовій діяльності, навіть незважаючи на те, що реальна користь від її участі навряд чи перевищує шкоду від втраченого часу, розсіпаного сміття або розбитого посуду. Сюжетно-рольова гра як провідна

діяльність при правильному вихованні допомагає дитині в освоєнні основ трудової і суспільно корисної діяльності, причому головним є розвиток позитивних мотивацій до трудової діяльності, отримання позитивних емоцій не тільки від результату, але і від самого процесу її здійснення. Наочно-дійове мислення спрямоване на спостереження за навколишнім середовищем і тим самим на відтворення дій, які виконує старше покоління. Розвитку дошкільника необхідно приділяти значну увагу, адже саме в цей період дитина як губка поглинає інформацію, що знаходиться в зоні її доступу. Цілеспрямований розвиток мислення сприятиме тому, що діти будуть здатні виділяти суттєві зв'язки в предметах і явищах, формулювати узагальнені висновки, самостійно оцінювати й аналізувати.

Отже, впроваджуючи розвивальні методи, ми сприятимемо суттєвим змінам у розвитку мислення від наочно-дійового, наочно-образного до образно-схематичного, словесно-логічного, творчого, що стимулюватиме розвиток мислительних операцій дошкільників, а отже і їх розумові здібності.

ДЖЕРЕЛА ТА ЛІТЕРАТУРА

1. Пашенко О. Асоціативне мислення / О.Пашенко // Дошкільне виховання. – 2008. – № 12. – С. 16–17.
2. Чернега Н.С. Розвиток мислення / Н.С.Чернега // Наукові записки. – Вип.45. – Ч. II. – Серія: Педагогічні науки. – Кіровоград: РВЦ КДПУ, 2002. – С.158–160.
3. Шматченко Г.О. Погляди педагогів і психологів на структуру мислення дошкільників / Г.О. Шматченко // Вісник ЛНУ імені Тараса Шевченка № 4 (215), 2011 – С. 116-123.
4. Шелестова Л. Формування цілісної картини світу в старших дошкільнят / Л. Шелестова // Дошкільне виховання. – 2010. – № 3– С. 57.
5. Путляева Л.О. Развитие мышления / Л.Путляева // Дошкольное воспитание. – 2006. – № 5. – С. 35-38.
6. Смольникова Г. Розумове виховання / Г. Смольникова // Дошкільне виховання. – 2013. – №3. – С. 6–11.
7. Базовий компонент дошкільної освіти / Науковий керівник: А.М. Богуш, дійсний член НАПН України, проф, д-р пед. наук; Авт. кол-в: Богуш А. М., Беленька Г. В., Богініч О. Л., Гавриш Н. В., Долинна О. П., Ільченко Т. С., Коваленко О. В., Лисенко Г. М., Машовець М. А., Низковська О. В., Панасюк Т. В., Піроженко Т. О., Поніманська Т. І., Сідельнікова О. Д., Шевчук А. С., Якименко Л. Ю. – К.: Видавництво, 2012. – 26 с.

СЕКЦІЯ: СУЧАСНІ ІНФОРМАЦІЙНІ ТЕХНОЛОГІЇ

*Наталія Здирко, Богдан Горобчук
(Вінниця)*

ФУНКЦІОНАЛЬНІ МОЖЛИВОСТІ КОМП'ЮТЕРНОЇ АУДИТОРСЬКОЇ ПРОГРАМИ «ПОМІЧНИК АУДИТОРА»

Суспільство за останніх 50 років характеризується значним збільшенням інформаційних потоків. Відносини, які виникають в наш час на ринку пред'являють підвищені вимоги до своєчасності, достовірності, повноти і якості інформації, від якої залежить ефективна маркетингова, фінансова та інвестиційна діяльність вітчизняних підприємств, особливо в умовах економічної кризи.

В Україні тільки починає формуватися ринок інформаційних продуктів, які допомагають аудиторам у їхній роботі. Бухгалтери більшості підприємств різних галузей країни від харчової до вугільної галузі вже не представляють організацію своєї роботи без основних інформаційних продуктів. Чого не можна сказати про працівників аудиторських служб, хоча, саме їм необхідно за обмежений час проаналізувати великий обсяг інформації, а потім узагальнити усю достовірну інформацію, та надати незалежний висновок.

Впровадження інформаційних технологій та комп'ютерної техніки при здійсненні аудиту є актуальним завданням для науковців-економістів. Більше того, оскільки діяльність багатьох підприємств сьогодні базується на застосуванні комп'ютерних інформаційних систем, то питання контролю їх функціональної дії в технічному сенсі також є надзвичайно важливим питанням як безпеки підприємства, так і безпосередньо контрольної функції [4, с. 229].

Теоретичні аспекти проблем та вимог до автоматизації аудиту висвітлені в працях таких науковців, як: Н.М. Бойко, Ф.Ф. Бутинець, Я.А. Гончарук, С.В. Івахненко, О.А. Зоріна, А.М. Кузьминський, С. Рудницький, М.М. Шигун, Л.П. Кулаковська, В. Піча. Вони заклали основи, теоретичні та практичні засади щодо автоматизації аудиту та визначили принципи здійснення перевірки.

Значний прогрес в аудиторській роботі може бути досягнутий за рахунок використання комп'ютерної техніки. Під час аудиту використовуються портативні комп'ютери, які підвищують продуктивність праці аудиторів. Застосування цієї техніки забезпечує оперативність і більшу точність виконання аудиторських процедур. Комп'ютерні програми, наприклад, дають можливість швидко перевірити правильність нарахування заробітної плати залежно від складності та якості виконаних робіт і кваліфікації працівників. Використання комп'ютерних програм в аудиті вимагає розроблення спеціальних методик для визначення стану підприємства, де надаються аудиторські послуги [4, с. 229].

На сьогоднішні аудиторські фірми розробили і використовують спеціальні інформаційні системи, орієнтовані на внутрішню регламентацію аудиторської діяльності із застосуванням внутрішньофірмових стандартів. Прикладами таких програм є системи провідних аудиторських фірм, таких як KPMG, яка використовує програму Vector 6, Pricewaterhouse Coopers із системою My Client та Deloitte & Touche, спеціальною інформаційною системою якої є Audit System/2, що поєднує можливості текстового і табличного редакторів і програми для складання оборотно-сальдової відомості. Вона призначена для полегшення комплексної підготовки робочої документації і звітності та проведення їх консолідації [2, с. 286].

Таким чином, в Україні існують окремі проблеми на шляху впровадження використання комп'ютерних інформаційних технологій в аудиті як:

- відсутність на ринку інформаційних технологій України вітчизняних програмних продуктів для аудиторської діяльності;
- різна галузева спеціалізація клієнтів аудиторських фірм, що в умовах постійних змін в законодавстві не дозволяє зробити деталізоване налаштування спеціалізованих систем на «всі випадки життя»;
- застосування підприємствами, що підлягають аудиту, різноманітного програмного забезпечення;
- ризики, пов'язані з використанням комп'ютерних систем обробки даних, можуть бути значними, при цьому ймовірність неправильної обробки даних чи втрати частини інформації стає реальною загрозою правильності аудиторського висновку;
- специфіка аудиторської діяльності обумовлює неможливість повної формалізації процесу аудиту та формування професійного висновку.

Аудит фінансової звітності згідно з міжнародними стандартами аудиту багато в чому має за основу так зване «професійне судження» аудитора, яке ґрунтується на його досвіді та інтуїції. Бездумна комп'ютеризація аудиту при цьому може призвести до такої його автоматизації, яка потягне за собою ряд помилок при проведенні аудиту [1, с. 21].

Більшість аудиторських комп'ютерних програм представлені на ринку лише російськими виробниками. Тому виникає проблема, яку хочуть вирішити дослідники аудиторського програмного забезпечення, а саме – це обсяги, достовірність, та строки отримання інформації про підприємство під час аудиту. За теперішнього рівня розвитку аудиторських програмних продуктів дана проблема є актуальною, тому ми далі розглянемо таку

програму як «Помічник аудитора».

«Помічник аудитора» – програма, яка автоматизує всі етапи аудиту на основі методики компанії «Гольдберг Аудит». Даний продукт розроблений на основі платформи «Турбо Бухгалтер Розробник» (незалежне сериодовище програмування) засвоївши яку, можливо редагувати програму під власні потреби.

Модель даної аудиторської системи має наступну структуру:

- 1) Блок підготовчого етапу;
- 2) Блок планування
- 3) Блок процедур аудиту
- 4) Блок формування висновку.

На першому етапі проводиться збір інформації про клієнта і отримана інформація вводиться в програму для наступного використання в інших блоках.

На етапі використання блоку планування використовуються математичні моделі та алгоритми розрахунку величин аудиторського ризику. В результаті розрахунків програма визначає всі потрібні для планування величини. На цьому ж етапі здійснюється вибір загального плану і програми аудиту.

Третій блок є найбільш важливим за значенням. Він має у своїй структурі наступні елементи:

- Робочі програми аудиту за розділами;
- Бланки-процедури для кожного розділу аудиту;
- Бланки-тести для окремих розділів аудиту;
- Висновки по розділам аудиту.

Останній блок включає в себе бланки-шаблони для підготовки офіційного Висновку, який має первинну, аналітичну та заключну частину

Форми первинної та заключної частини мають стандартизований вигляд. В блоці наявний бланк листа аудитора керівництву підприємства яке перевіряється.

Зважаючи на вище наведені проблемні питання, на сьогодні існують такі напрямки впровадження автоматизації аудиторської діяльності в Україні:

- дослідження можливих аудиторських ризиків, пов'язаних з використанням програмного забезпечення для того, щоб зменшити їх вплив на кінцевий результат аудиту;
- підвищення поінформованості серед аудиторів щодо автоматизованих систем аудиту, які дозволять підвищувати якість їх роботи та зменшити час на виконання аудиторської перевірки;
- дослідження потреб замовників аудиту з метою удосконалення можливостей програмних продуктів при їх розробці або ж налагодження зарубіжних програмних аналогів [3].

Отже, можна дійти висновку, що проведення аудиторських перевірок потребує впровадження та використання програмних продуктів, одним із яких є «Помічник аудитора». Застосування даної програми при перевірці сприятиме зменшенню аудиторського ризику, скороченню термінів проведення перевірки з одночасним підвищенням її ефективності.

ДЖЕРЕЛА ТА ЛІТЕРАТУРА

1. Івахненко С. В. Автоматизація аудиту в Україні та світі: підходи і програмне забезпечення / С. В. Івахненко // Аудитор України. – 2010. – №3. – С. 21.
2. Івахненко С. В. Комп'ютерний аудит: контрольні методики і технології / С. В. Івахненко. – К.: Знання, 2010. – 286 с.
3. Пономарьова Н. А. Проблеми автоматизації аудиторської діяльності в Україні [Електронний ресурс] / Н. А. Пономарьова, Ю. В. Якимець. – 2014. – Режим доступу до ресурсу: <http://nauka.kushnir.mk.ua>
4. Сапоговська О.В. Автоматизація вітчизняного аудиту: проблеми та перспективи [Електронний ресурс] / О.В. Сапоговська. – 2014. – Режим доступу до ресурсу: <http://eztuir.ztu.edu.ua/1451/1/55.pdf>

*Владимир Иванов, Наталья Мазниченко
(Харьков)*

СТАТИСТИЧЕСКИЙ АНАЛИЗ ЭФФЕКТИВНОСТИ ОСНОВНЫХ ПРЕОБРАЗОВАНИЙ В СИСТЕМАХ СЖАТИЯ

Постановка проблемы. Быстрое развитие компьютерных систем и систем телекоммуникаций приводит к возникновению необходимости постоянного развития и модификации методов и алгоритмов сжатия данных. Среди всех видов мультимедийных данных наиболее распространенными являются графические изображения. Специфика современных графических форматов заключается в поиске и применении наиболее эффективных преобразований, а так же способов представления данных при формировании результирующего потока и рассматривать эти задачи необходимо комплексно. Поэтому эффективное функционирование и развитие систем

хранения, обработки, передачи мультимедийной информации невозможно без использования методов сжатия, которые требуют корректного сравнения на базе анализа эффективности основных унитарных преобразований.

Анализ литературы. Цитируемая литература в основном состоит из работ, в которых наиболее полно и ясно изложено то или иное направление в области сжатия данных. К сожалению, законченного сравнительного анализа основных преобразований в алгоритмах сжатия данных для тестовых изображений, отвечающих современному состоянию, полностью не приводится [1-9].

Цель статьи. Провести статистический анализ и сопоставить эффективность унитарных преобразований методов сжатия данных с целью более точного прогноза количественных результатов сжатия.

Изложение основного материала. Многие алгоритмы сжатия изображений основаны на применении к изображению какого-либо ортогонального преобразования и последующего квантования. Степень сжатия изображения и его качество зависят от обоих этих этапов. А, главное, от их согласованности с типом сжимаемого изображения, который можно охарактеризовать статистическими свойствами последнего. Среди основных известных преобразований, преобразование Карунена-Лоэва является единственным унитарным преобразованием, в котором достигается полная декорреляция коэффициентов для произвольного изображения. В других преобразованиях между коэффициентами преобразования остается некоторая остаточная корреляция [1, 2]. Кроме того, преобразование Карунена-Лоэва обеспечивает наибольшую среди всех унитарных преобразований степень концентрации энергии спектра преобразования. К сожалению, его коэффициенты не фиксированы, а зависят от исходных данных. Вычисление этих коэффициентов (собственных векторов ковариационной матрицы) делается медленно, как и нахождение самих преобразованных величин. Поскольку преобразование зависит от исходных данных, приходится сохранять его коэффициенты в сжатом файле.

Статистический анализ коэффициентов преобразований $T(u,v)$ можно свести к случаю обработки наблюдений над системой произвольного числа случайных величин X_1, X_2, \dots, X_m , над которой произведено n независимых наблюдений и найдены числовые характеристики этой системы – математические ожидания и элементы корреляционной матрицы, на главной диагонали которой стоят дисперсии коэффициентов преобразования (D) [3, 4].

Требуется найти оценки для числовых характеристик системы – математических ожиданий $m_{x_1}, m_{x_2}, \dots, m_{x_m}$ и элементов корреляционной матрицы

$$\|K_{ij}\| = \begin{vmatrix} K_{11} & K_{12} & \dots & K_{1m} \\ & K_{22} & \dots & K_{2m} \\ & & \dots & \dots \\ & & & K_{mm} \end{vmatrix}. \quad (1)$$

На главной диагонали корреляционной матрицы стоят дисперсии случайных величин (коэффициентов) $X_1, X_2, \dots, X_m (m=1, 2, \dots, n^2)$:

$$k_{11}=D_1; k_{22}=D_2 \dots; k_{mm}=D_m$$

Оценки для математических ожиданий находятся как среднее арифметические:

$$\tilde{m}_{x_k} = \frac{\sum_{i=1}^r x_{ki}}{n}, \quad (2)$$

где $k= 1, 2, \dots, m; i=1, 2, \dots, n$, а $m=8 \times 8$ и $n = \frac{N^2}{m^2} = 1024$

Несмещенные оценки для дисперсий определяются по формулам

$$\tilde{D}_k = \frac{\sum_{i=1}^n (x_{ki} - \tilde{m}_{x_k})^2}{n-1}, \quad (3)$$

а корреляционные моменты равны

$$\tilde{K}_{kl} = \frac{\sum_{i=1}^n (x_{ki} - \tilde{m}_{x_k})(x_{li} - \tilde{m}_{x_l})}{n-1}, \quad (4)$$

где k и l изменяются от 1 до m .

На основе приведенных выше выражений путем численного моделирования на ЭВМ был проведен анализ эффективности того или иного преобразования по критерию неравномерности распределения дисперсий коэффициентов преобразования, а также их остаточной корреляции для широкого класса тестовых

изображений, которые традиционно используются для сравнительного анализа алгоритмов сжатия данных [1, 2, 6, 7, 8].

Удобно использовать понятие класса изображений, который определяется достаточно условно как в кодировании изображений, так и в телевидении [7,8]. Под классом будем понимать совокупность изображений, которые после сжатия дают качественно близкие результаты. Класс 1 – изображение слабой насыщенности типа «Портрет» (Zelda.bmp), класс 2 – изображение средней насыщенности типа «Художественный портрет» (Lena.bmp) и общий план (Cameraman.bmp), класс 3 – насыщенное деталями изображение (Boat.bmp), класс 4 – насыщенное деталями искусственное изображение с символьными данными (Печать.bmp, Pechat_00011.bmp).

В таблице 1 представлены значения среднеквадратической ошибки и соответствующего коэффициента сжатия для рассматриваемых преобразований и классов изображений после отбрасывания определенного количества дисперсий при обратном z-сканировании.

Таблица 1

Значение ошибки и коэффициента сжатия при отбрасывании различного числа дисперсий

Тип преобразования	Кол-во отброшенных дисперсий		15	28	40	50
	Кол-во оставленных дисперсий		49	36	24	14
	Теоретический коэффициент сжатия		1,306	1,778	2,667	4,571
KL	Сумма отброшенных дисперсий	Zelda	0,0012	0,003	0,008	0,017
		Lena	0,0014	0,004	0,010	0,022
		Cameraman	0,0019	0,006	0,015	0,03
		peppers	0,0009	0,003	0,009	0,024
		pechat	0,0144	0,037	0,080	0,162
		boat	0,0010	0,004	0,013	0,031
Cos	Сумма отброшенных дисперсий	Zelda	0,0019	0,005	0,011	0,021
		Lena	0,0025	0,007	0,015	0,028
		Cameraman	0,0030	0,009	0,021	0,037
		peppers	0,0024	0,006	0,015	0,032
		pechat	0,0171	0,048	0,100	0,172
		boat	0,0015	0,006	0,017	0,035
Haar	Сумма отброшенных дисперсий	Zelda	0,0041	0,007	0,018	0,037
		Lena	0,0040	0,008	0,021	0,047
		Cameraman	0,0082	0,015	0,033	0,058
		peppers	0,0097	0,018	0,039	0,075
		pechat	0,0514	0,095	0,189	0,311
		boat	0,0090	0,017	0,04	0,075

Как и следовало ожидать, наилучшим с точки зрения минимизации среднеквадратической ошибки, равной сумме отброшенных дисперсий, является преобразование Каррунена-Лозва (KL), которое одновременно полностью декоррелирует исходные данные, то есть ковариационная матрица в результате этого преобразования является диагональной.

Рассмотренные преобразования (KL – Каррунена-Лозва, Cos – дискретное косинусное преобразование, Haar – преобразование Хаара) можно упорядочить по эффективности следующим образом: $KL \geq Cos > Haar$.

Полученные результаты достаточно хорошо согласуются с данными других исследователей, которые для анализа в качестве статистической модели изображения выбирали двумерный марковский процесс первого порядка или те же тестовые изображения [7, 9]. Таким образом, дисперсионный критерий дает возможность предсказать (спрогнозировать) относительное качество различных ортогональных преобразований при сжатии данных и изображений.

Квантование и кодирование коэффициентов преобразований.

Эффективность JPEG-кодирования изображений, связанная с усечением разложений, является функцией числа и относительной важности отбрасываемых коэффициентов преобразования, а также точности (квантования) используемой для представления значений сохраняемых коэффициентов. Квантование является тем звеном обработки, на котором JPEG вносит потери.

Таблица квантования может быть взята по умолчанию или формируется кодером для конкретной статистики изображения и передается декодеру вместе со сжатыми данными. В стандарте JPEG на базе дискретного косинусного преобразования для цветных изображений разработаны таблицы квантования сигналов яркости и цветности, которые рекомендуются к использованию по умолчанию, но использование которых не является строго предписанным.

Они были получены опытным путем на основе психофизических тестов [9] и имеют общую тенденцию – с ростом пространственной частоты коэффициенты косинусного преобразования квантуются все более грубо. Такое квантование отражает то важнейшее свойство зрительной системы, что с ростом пространственной частоты падает ее контрастная характеристика чувствительности, а значит, отсутствует необходимость передавать составляющие этих частот с большой точностью. Таблица учитывает также анизотропию этой характеристики – в диагональном направлении значения факторов квантования еще более велики [5, 6, 7, 8, 9]. Элементы матрицы коэффициентов нормализации могут масштабироваться, обеспечивая тем самым многообразные уровни сжатия.

Рис. 1. Зависимость коэффициента сжатия от СКО для тестового изображения “Zelda” при соответствующем преобразовании.



Рис. 2. Зависимость коэффициента сжатия от СКО для тестового изображения “Lena” при соответствующем преобразовании.

На рис. 1 и 2 приведены зависимости коэффициента сжатия (отношение количества двоичных знаков на входе обобщенной модели к количеству этих знаков, полученных на выходе) от среднеквадратической ошибки (СКО), а на рис. 3 – визуальные примеры некоторых исходных и восстановленных тестовых изображений после соответствующих преобразований.



а) JPEG-Cos (DCT) СКО=12% K=21

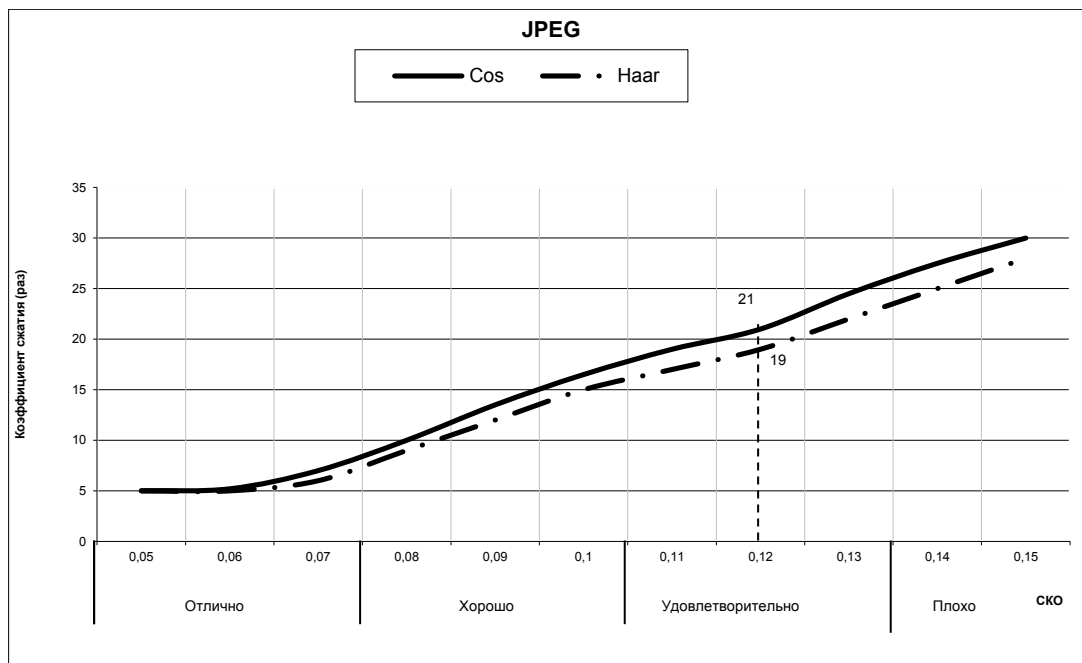
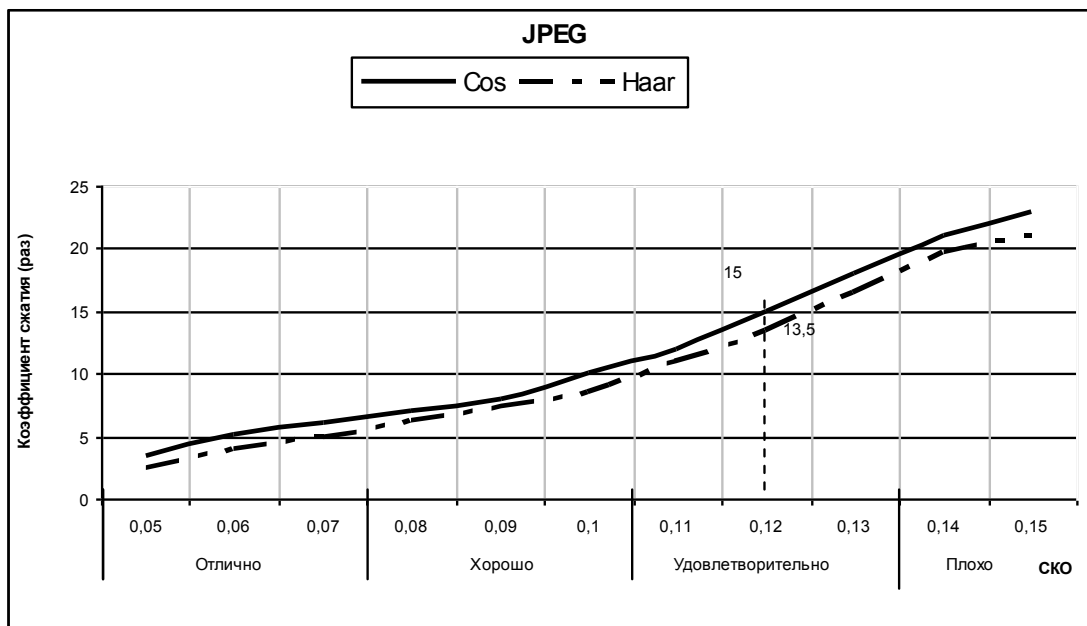

б) JPEG-Cos (DCT) СКО=12% K=15



в) JPEG-Cos (DCT) СКО=12% K=17,5



г) JPEG-Cos (DCT) СКО=12% K=15,8-17,1

Рис. 3. Примеры исходных и восстановленных тестовых изображений:
а) Zelda; б) Lena; в) Kameraman; г) Boat.

Выводы

Путем численного моделирования на ЭВМ проведен анализ эффективности сжимающих свойств основных ортогональных преобразований с использованием критерия неравномерности распределения дисперсий

коефіцієнтів, а також їх остаточної кореляції для широкого класу тестових зображень. Установлено, що найкращим являється преобразование КЛ. Однак в просторі квантованих коефіцієнтів повної ланочки JPEG-кодирования переваги преобразования КЛ для деяких класів зображень, порівняно з косинусним преобразованием, повністю втрачаються.

Виявлено, що преобразование КЛ при малих значеннях СКО (0,06) на зображенні *Zelda.bmp* дає вигоди в стисненні порівняно з JPEG-ДКП в 44 %, і згодом з ростом СКО це перевага зменшується, а на зображенні *Lena.bmp* ступінь стиснення практично однаковою і тою ж. Дисперсійний ж критерій оцінки стиснення властивостей того чи іншого преобразования порівняно з преобразованием КЛ завжди краще у останнього. Тому кількісні оцінки ефективності розроблюваних алгоритмів кодирования реалістичних зображень рекомендується робити на основі узагальненої моделі технологічної середовища стиснення даних, враховуючої етапи квантування коефіцієнтів преобразования [8].

ІСТОЧНИКИ І ЛІТЕРАТУРА

1. Ахмед Н., Рао К.Р. Ортогональні преобразования при обробці цифрових сигналів. – М.: Связь, 1980. – 248 с.
2. Ватанабе С. Розкладження Каруненна-Лоэва і факторний аналіз // Автоматичний аналіз складних зображень. – М.: Мир, 1969. – С. 254-275.
3. Вентцель Е.С. Теорія ймовірностей. – М.: Головна редакція фізико-математическої літератури, 1964. – 576 с.
4. Купер Дж., Макгіллем К. Ймовірнісні методи аналізу сигналів і систем / Пер. з англ. – М.: Мир, 1989. – 376 с.
5. Претт У. Цифрова обробка зображень / Пер. з англ. – М.: Мир, 1982. – Кн. 2. – 480 с.
6. Ватолин Д., Ратушняк А., Смирнов М., Юкін В. Методи стиснення даних. Устрій архіваторів, стиснення зображень і відео. – М.: Діалог-Міфі, 2002. – 384 с.
7. Сэломон Д. Стиснення даних, зображень і звуку. – М.: Техносфера, 2004. – 368 с.
8. Іванов В.Г., Любарський М.Г., Ломоносов Ю.В. Фур'є і вейвлет-аналіз зображень в площині JPEG технологій // Проблеми управління і інформатики. – К., 2004. – № 5. – С. 111-124.
9. Гонсалес Р., Вудс Р. Цифрова обробка зображень. – М.: Техносфера, 2005. – 1072 с.

*Наталія Козинюк
(Вінниця)*

ОСОБЛИВОСТІ ВИКОРИСТАННЯ ІНФОРМАЦІЙНИХ ТЕХНОЛОГІЙ ПРИ ПІДГОТОВЦІ МОЛОДШИХ СПЕЦІАЛІСТІВ АРХІТЕКТУРНОГО НАПРЯМУ

Професія архітектора тісно пов'язана із змінами в суспільстві і, відповідно, підпорядкована триваючому обговоренню вимог до підготовки фахівців з проектування і будівництва. Фактори, які впливають на це, включають технологічні розробки, зміни в суспільстві та зміни процесів організації, здійснення будівництва міст і будівель. Сьогодні архітектори потребують комбінації технічних, артистичних і естетичних, соціологічних, організаційних та економічних навичок.

Особливості сучасного архітектурного проектування визначаються тим, що інформаційні технології стають засобом праці архітекторів (композиційні рішення, розробка планувальної структури, вибір необхідних матеріалів, питання дизайну, тощо). Саме інформатизація є спільною тенденцією розвитку компонентів архітектурного виробництва та навчального процесу.

Порівняно не так давно архітектор мав в своєму розпорядженні мінімум інструментів для проектування – олівець, лінійку, рапідграф, акварель, папір, і, звісно, власне просторове бачення. Але часи змінюються і архітектура не стоїть на місці. В наше життя стрімко увірвалися цифрові технології, які змінили роботу архітектора кардинально.

Розвиток традиційних креслярсько-графічних навичок залишається однією з вимог освітньої програми, але сучасні технології із застосуванням персональних комп'ютерів і розвиток спеціалізованого програмного забезпечення роблять обов'язковим навчання користуванню комп'ютерами у всіх аспектах створення архітектурних образів. Студенти архітектурних спеціальностей повинні вміти використовувати ручні, електронні, графічні методи, а також пристрої для виготовлення макетів у процесі вивчення, розробки, визначення проектних рішень [1].

Виникає проблемна ситуація. Недостатня гнучкість сучасного комп'ютерного забезпечення, що застосовується в проектуванні, викликає необхідність розробки нових методів і технологій, у яких традиційні художні дисципліни – живопис, графіка, скульптура, архітектура повинні на базі досягнень в галузі методології проектування та системного підходу об'єднатися з останніми досягненнями в області комп'ютерної підтримки архітектурного проектування [2].

Для архітектурного проектування важливим питанням в усі часи були графічні прийоми кінцевої візуалізації об'єкту. З цього приводу висловлювались архітектори як початку ХХ століття (брати Весніни, І.А. Голосів, І.В. Жолтовський, Ле Корбюзьє, К.С. Мельников, Ф.Л. Райт), так і сучасні (Р. Вентурі, С. Калатрава, Р. Піано, В. Сіза, Г. Хрецьбергер).

Розвиток кібернетики, електроніки та інформатики збагатив арсенал проектних засобів інструментом, який не має аналога в усій історії розвитку архітектурного проектування – комп'ютером. Це викликало необхідність проведення дослідження ролі і місця комп'ютерної технології в архітектурному проектуванні. Цій проблемі присвячені роботи А. Шимського, Дж. Джиро, Ч. Істмана та ряду інших архітекторів-теоретиків.

Розвиток комп'ютерних технологій та новітні досягнення в програмному забезпеченні викликали радикальні зміни в архітектурі. Все це створило можливість інноваційного комп'ютерного проектування на основі спеціальних параметричних програм. Алгоритми і параметри, що вводяться в програми, дозволяють збільшити різноманіття архітектурних форм. Цей інноваційний підхід розпочав нову еру в архітектурі. Цифрове проектування дозволяє по-іншому розглядати ескізний процес проектування. З одного боку, процес проектування спрощується і виключає функціональні помилки. З іншого боку, можливим стає створення авангардних, надсучасних форм будівель.

Цифрові технології почали вводитися в навчальний процес на початку 1990-х років. На першому етапі комп'ютер замінив традиційні креслярські інструменти, з його допомогою стали виконувати проекційні зображення (плани, фасади, розрізи та ін.). Згодом основним способом подачі архітектурних проектів стали комп'ютерні візуалізації об'ємних форм. Їх основною перевагою стало те, що дані моделі максимально наблизилися до реалістичних зображень. Сьогодні їх легко сплутати з цифровою фотографією реально існуючого об'єкта. На третьому етапі комп'ютерне моделювання перестало бути способом візуалізації ідей, воно стало частиною самого проектного процесу. Архітектори отримали цілий арсенал методів комп'ютерного формоутворення, які дозволили проводити складні багатоступінчасті трансформації простих геометричних форм, моделювати нелінійні, біоморфні архітектурні об'єкти, а також задавати незліченні додаткові параметри, що стосуються різних аспектів проектування, будівництва та функціонування будівлі.

Поширеним типом навчальної роботи, спрямованої на реалізацію цифрового проектування в навчальному процесі, є тематичні семінари (воркшопи). Прикладом може служити семінар, організований для студентів Архітектурної школи Вінницької обласної організації національної спілки архітекторів України. Тема воркшопу – облаштування мансардних поверхів. У ході семінару студентами досліджувалась можливість надбудови мансардних поверхів у будинках історичного середмістя Вінниці та комп'ютерне моделювання пропозицій.

Можливості нової парадигми використання комп'ютерної техніки реалізуються в параметричному проектуванні. Його зв'язок з будівельною логістикою і матеріалознавством робить параметричне проектування привабливим для різних інженерних і будівельних спеціальностей, у тому числі і для архітекторів. Перевагою такого методу проектування є отримання цілого спектру підсумкових рішень, які враховують різноманітні фактори, що впливають на форму, розташування, планування та інші характеристики будівлі [3].

Таким чином, цифрові технології мають істотний вплив на постановку цілей і завдань всього освітнього процесу підготовки у провідних архітектурних школах. Вони займають значне місце в навчальних планах. Така ситуація обумовлена тим, що цифрові технології помітно розширюють палітру технічних засобів, доступних архітекторам. «Розумні» архітектурні конструкції і інженерне наповнення здатні реагувати на довкілля та на діяльність людини в створеному штучному просторі. Як ми змогли переконатися, різні форми викладання цифрових методів проектування приносять свої плоди і будуть мати все більш помітний вплив на архітектурне формоутворення і будівельне виробництво в недалекому майбутньому.

Цифрові методи проектування виступають засобом створення стійкої архітектури, так як дозволяють, крім усього іншого, створювати об'єкти, що відповідають потребам сучасності, а саме, високим екологічним і енергетичним стандартам, гнучкій взаємодії з навколишнім середовищем і соціумом, прямому реагуванню на множинні мережі і потоки, що пронизують урбанізовані простори (транспортні, інформаційні, енергетичні та ін.). Саме тому архітектурна освіта на рівні підготовки молодших спеціалістів дозволяє реалізовувати дані ідеї та в майбутньому втілювати їх в архітектурних об'єктах.

У варіативній частині навчального плану підготовки техніків з архітектурного проектування передбачено вивчення дисципліни «Реконструкція та реставрація будівель і споруд». При виконанні практичних робіт комп'ютер можна використовувати тільки в якості «підручного» інструменту, адже формоутворення – процес творчий, пов'язаний з пошуком і втіленням якісно нової форми. Цей пошук не можна прирівнювати до аналізу та обробки незмінних вихідних параметрів. Але саме ці можливості комп'ютера дозволяють його використовувати як інструмент для відтворення архітектурних пам'яток, іншими словами використовувати його в реконструкції будівель і споруд.

Цифрові технології відповідають сучасним вимогам скорочення термінів і вартості реставрації, повторного використання накопиченої в ході роботи інформації. Сьогодні комп'ютери вже вище людського рівня з ряду операцій. Комп'ютер не може замінити роботу дослідника в процесі реставрації, однак він може усунути

олівець, лінійку і креслярську дошку. Сучасні комп'ютерні технології необхідно використовуватися при вивченні пам'яток архітектури і їх реставрації [4].

Сучасні технології забезпечують високий рівень реалістичності зображення (вписування об'єкта в середовищі, присвоєння йому різних матеріалів, освітлення, демонстрація об'єкта в динаміці), що на стадії прийняття рішень дозволяє з більшою достовірністю продемонструвати переваги або виявити недоліки виконаної роботи. Комп'ютерні програми гнучкі у використанні, і засоби комп'ютерного моделювання можна назвати в якійсь мірі оперативними.

Поява на ринку архітектурних САПР, представлених різними фірмами-виробниками різко підвищила швидкість оновлення версій, тому викладач, маючи стійкі базові поняття, повинен налаштуватися на постійний розвиток [5].

Впровадження комп'ютерних технологій у різні сфери людської діяльності відбувається уже незалежно від того, які думки і у кого виникають з цього приводу. Прийнято вважати, що комп'ютеризація – це обов'язкове впровадження новітніх технологій, тому часто трапляється так, що перевірені часом методики відкидаються на користь новим віянням. Дуже важливо, щоб ініціаторами таких змін були викладачі, які свідомо впроваджували б новації для розширення можливостей у досягненні необхідного результату.

Важливим етапом у формуванні спеціаліста архітектурної галузі є макетування (вивчається дисципліна «Макетування», проходить макетна практика). Можливість використання комп'ютерних технологій при виконанні макетів для більшості вітчизняних навчальних закладів наразі звучить як утопія, хоча очевидним є те, що розмови про таку ймовірність рано чи пізно набудуть реального втілення. Втім все ж слід пам'ятати, що «машинне» моделювання, хоча і дозволяє швидко здійснювати варіативний проектний пошук, однак не може витіснити людину-творця із дизайн-процесу і багато в чому базується на традиційних методах докомп'ютерної ери моделювання [6].

Подолання сцієнтизму і технократизму бачиться на шляхах відходу від тотального індустріалізму та гуманітарної трансформації технічної діяльності і технічної освіти [7]. Сучасний студент із зацікавленістю сприймає практико-технічні знання через «художні ремесла», своєрідну «поетику». Цей факт підтверджує популярність майстер-класів з енкаустики, петриківського розпису, акварелі «по-мокрому». Подібні знання відповідають творчій природі майбутніх архітекторів.

Цікавим є вислів декана архітектурного факультету при Колумбійському університеті Бернарда Чуми: «Комп'ютери не думають за нас. Вони суттєво прискорюють те, що ми намагаємося зробити. Це як гоночна машина – вона несе вас вперед, але керує нею все-таки ви самі».

Наведені факти підтверджують користь і безсумнівну перспективність застосування комп'ютерних технологій на всіх етапах підготовки спеціалістів архітектурної галузі. Архітектурне проектування, комп'ютерне моделювання та віртуальна реконструкція можуть бути успішно реалізовані при розумному поєднанні інтуїтивно-художнього мислення та наукових технологій.

ДЖЕРЕЛА ТА ЛІТЕРАТУРА

1. Матеріали комісії МСА з архітектурної освіти. Хартія ЮНЕСКО/МСА з архітектурної освіти, 2008 – 2011 рр.
2. Асанович А. Компьютерные средства и эволюция методологии архитектурного проектирования. – М., 2007. – 341 с.
3. Власов В.Г. Дизайн-архитектура и XXI век // Архитектон: известия вузов. – 2013. – № 41 [Электронный ресурс]. – Режим доступа: http://archvuz.ru/2013_1/1.
4. Исагаева Ж. Реставрация «руками» компьютера // Архитектура и современные информационные технологии. – М.: АМИТ: электрон. Журнал. – 2010. – №2 (11).
5. Ланцов А.Л. Компьютерное проектирование в архитектуре. – М.: ДМК Пресс, 2007. – С. 622-625.
6. Проектирование и моделирование промышленных изделий: Учеб. для вузов. Под ред. С. А. Васина, А. Ю. Талашука. – М.: Машиностроение-1, 2004. – С. 401-402.
7. Шубин В.И., Пашков Ф.Е. Культура. Техника. Образование. Учебное пособие для технических университетов. – Днепропетровск: «Полиграфист», 1999. – С. 98-101.

СЕКЦІЯ: ФІЗИКО-МАТЕМАТИЧНІ НАУКИ

Віктор Мінкович
(Ужгород)

АВТОМАТИЗОВАНА УСТАНОВКА ДЛЯ ДОСЛІДЖЕННЯ МЕХАНІЧНИХ
ВЛАСТИВОСТЕЙ ТВЕРДИХ ТІЛ

Більшість установок, які використовуються для вимірювання механічних властивостей твердих тіл, зокрема внутрішнього тертя та релаксації механічних напружень та деформацій виготовляють несерійно, тому вони суттєво різняться як за принципом дії, так і по конструкції. На більшості з них можна вимірювати тільки динамічні модулі пружності. Слід зазначити, що не існує методу, який би дозволив вимірювати параметри внутрішнього тертя на частотах від 10^{-4} до 10^{11} Гц. Створити його неможливо. У зв'язку з цим використовується ряд методів, що перекривають по частоті один одного.

У тих випадках, коли внутрішнє тертя велике ($Q^{-1} > 0,1$), його можна визначати безпосередньо як кількість тепла, яке виділяється, коли зразок здійснює замкнутий цикл деформування. Цей метод вимірювання Q^{-1} не одержав широкого застосування, і тому на ньому зупинятися не будемо. Якщо кут зсуву фаз ϕ між напругою і деформацією помітний і може бути легко вимірний, зручно як міру внутрішнього тертя узяти тангенс цього кута або площу петлі динамічного гістерезису. Ця група методів використовується досить часто, оскільки тут визначається не тільки кількість енергії, втрачена протягом циклу напруги, але і форма петлі гістерезису.

Проте при високих швидкостях навантаження експериментальне визначення кривої напруга-деформація пов'язано з істотними експериментальними труднощами. Тому зазвичай використовуються непрямі методи, засновані на спостереженні вільних і вимушених коливань стрижнів, а також на вивченні характеру розповсюдження хвиль напруги і деформації. Вони різноманітні. За їх допомогою вдається виміряти внутрішнє тертя в області частот від 10^{-3} до 10^{11} Гц. Здійснити досліди на частотах нижче 10^{-3} і вище 10^{10} Гц дуже важко. Гіперзвук вищих частот, 10^{10} Гц, штучно збудити не вдається. Відмітимо, що природні теплові гіперзвукові коливання навіть в кристалах обмежені значенням порядку $10^{12} - 10^{13}$ Гц, оскільки при цих частотах довжина хвилі гіперзвуку виявляється порівнянною з міжатомними відстанями, що виключає можливість розповсюдження пружної хвилі. Дослідження швидкості розповсюдження і поглинання природного гіперзвуку в кристалах можливо оптичними і рентгенівськими методами.

Для статичних вимірювань та в області низьких частот найбільш часто використовується крутильний маятник. Не дивлячись на те, що цей метод широко відомий, навіть в останні роки продовжується його вдосконалення.

При розробці нових матеріалів велику увагу приділяється тим матеріалам, у яких є можливість надійно, оперативно і досить дешево дослідити їх властивості. Для більшості матеріалів найбільш важливим параметром є їх механічні властивості. Досить часто необхідно мати дані модуля пружності в широкому інтервалі температур [1, 2].

Механічні параметри твердих тіл досліджувались раніше в обмеженому діапазоні частот та температур [3]. З метою розширення цих досліджень в області більших температур розроблена вдосконалена методика дослідження внутрішнього тертя за допомогою оберненого крутильного маятника, схема

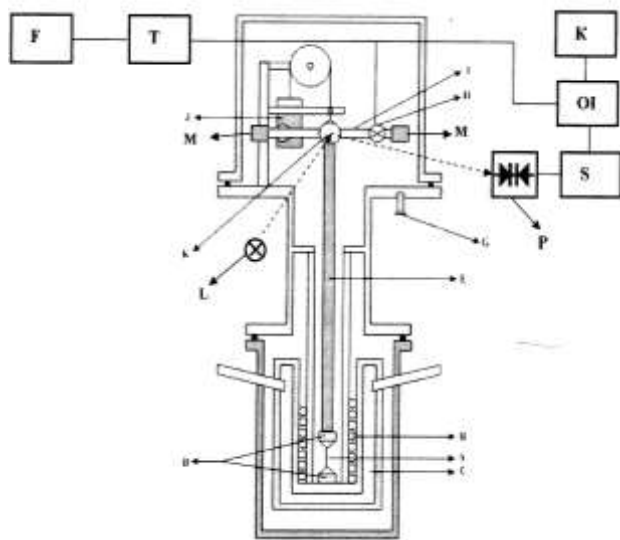

якого приведена на рис. 1.

Рис.1.

Досліджувані зразки у вигляді круглого бруска розмірами діаметром 2 і довжиною 20 мм закріплюються в цангових затискачах, один з яких є нерухомим, а інший жорстко з'єднаний з маятниковою системою скручування. Маятникова система скручування, яка складається зі сталевого стержня з легким коромислом, з'єднана з сталюю ниткою, що дозволило проводити дослідження внутрішнього тертя за температур вищих за температуру розм'якшення.

Сигнали пропорційні деформації та величині механічного напруження через пристрій вводу/виводу передаються до персонального комп'ютера для їх реєстрації і обробки [4].

Для автоматизації вимірювань використано графічне програмне середовище LABVIEW від National Instruments [5] яке є найбільш поширеною в світі системою графічного програмування для збору і обробки даних.

Тому для вирішення завдання автоматизації процесу вимірювання температурно-часових залежностей внутрішнього тертя і модуля зсуву твердих тіл в якості графічного середовища програмування була обрана програма LabVIEW.



На рис. 2. наведена блок схема алгоритму програми.

Дані від всіх датчиків надходять в аналого-цифровий перетворювач сигналів, після цього перетворювач сигналів, по USB інтерфейсу, передає дані в ПК, відбувається їх відображення на екрані ПК в режимі реального часу і збереження на жорсткому диску (С). На рис. 3 представлено тіло програми, на графічній мові програмування.



Рис. 3 .Тіло програми реєстрації результатів вимірювань та лицева панель ВП відображення у реальному часі результатів вимірювань.



Як приклад, на рис. 4 наведена температурна залежність внутрішнього тертя у склоподібному сплаві $As_{12}Se_{88}$ на якому чітко проявляються два піки, які пов'язані з та розм'якшення скла кристалізацією при температурах 375K та 325K.

Рис.4 Досліджено особливості цих піків при різних складах та технологічних режимах одержання сплавів.

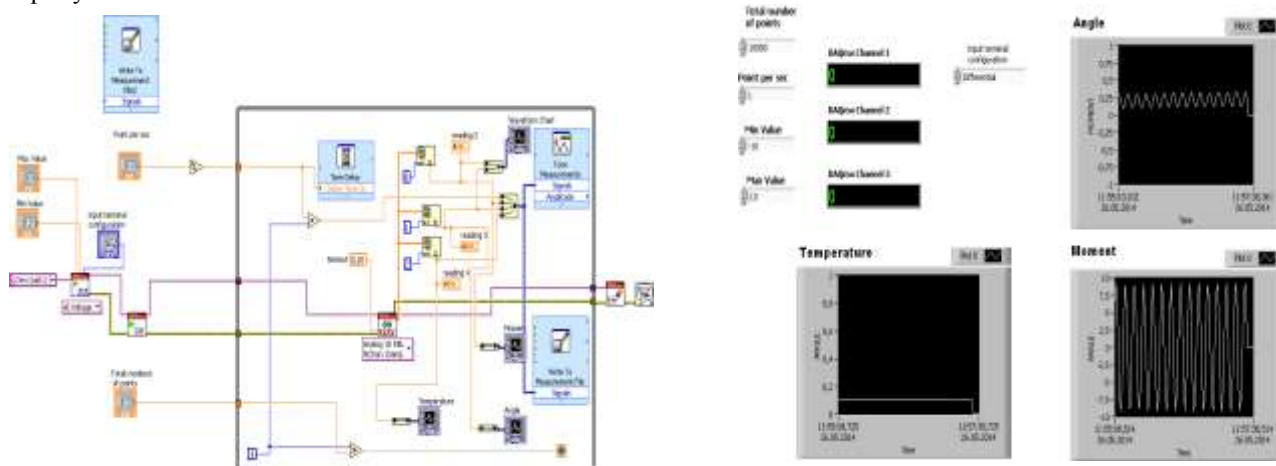
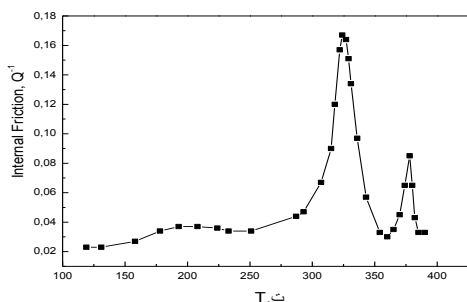
ДЖЕРЕЛА ТА ЛІТЕРАТУРА

1. M.S. Blanter, I.S. Golovin, H. Neuhauser, H.-R. Sinning, Internal Friction in MetallicMaterials, Springer-Verlag Berlin Heidelberg, Berlin (2007).
2. Leszek B. Magalas. Mechanical Spectroscopy – Fundamentals. Solid State Phenomena Vol. 89 (2003) pp 1-22.
3. A.H. Khafagy, M. Abo-Ghazala, M. M. El-Zaidia, A. A. Ammar. Internal friction in Se-Sb glasses. Journal of Material Science. 26, 3477, 1991.
4. R. S. Lakes. Viscoelastic measurement techniques. Rev. Sci. Instrum. 75, 797, 2004.
5. Описание программного среды разработки [Электронный ресурс] / Режим доступа: <http://www.ni.com>.

ПРО МАТРИЧНІ ЗОБРАЖЕННЯ СКІНЧЕНОЇ ГРУПИ НАД ОБЛАСТЯМИ ЦІЛІСНОСТІ
ХАРАКТЕРИСТИКИ НУЛЬ

Групу G називають диною над комутативним кільцем R , якщо задача про опис її матричних R -зображень містить задачу про класифікацію з точністю до подібності пар матриць над деяким полем. Задача про дику скінченної p -групи G над локальною областю цілісності R характеристики нуль з полем лишків характеристики p розв'язана в таких випадках:

- 1) R – кільце цілих p -адичних чисел [2,3];
- 2) R – повне дискретно нормоване кільце [2–5,10];
- 3) R – кільце формальних степеневих рядів від m змінних з коефіцієнтами з кільця цілих p -адичних чисел [1,8];
- 4) R – локальна область цілісності характеристики нуль з полем лишків характеристики p

($\varepsilon \in R, \varepsilon^p = 1, \varepsilon \neq 1$) і виконується одна із таких умов:

- а) $p > 3$;
- б) G – 3-група порядку $|G| > 3$;
- в) R – нетерова локальна область цілісності характеристики нуль з полем лишків характеристики 2, G – нециклічна 2-група або циклічна 2-група порядку $|G| > 4$ [6];
- г) R – локальне факторіальне кільце характеристики нуль з полем лишків характеристики 2, G – 2-група порядку $|G| > 2$ [7];
- 5) R – нетерове локальне факторіальне кільце характеристики нуль з полем лишків характеристики 2, $2 = t_1 \cdot t_2$, де t_1, t_2 – різні прості елементи кільця R , $t_1 \neq \theta \cdot t_2$ ($\theta \in R^*$) і R/t_1R не є областю головних ідеалів, G – скінченна 2-група порядку $|G| > 1$ [9].

Через $m(I)$, де I – ідеал деякого кільця K , будемо позначати найменше число його твірних.

Теорема. Нехай $G = \langle a \mid a^2 = e \rangle$ і K – локальне факторіальне кільце характеристики нуль з полем лишків характеристики 2 таке, що

- 1) $2 = t_1 \cdot t_2 \cdot \dots \cdot t_s$, ($s \in \mathbb{N}, s > 1$), де t_1, t_2, \dots, t_s – різні прості елементи кільця K , $t_i \neq \theta \cdot t_j$ ($\theta \in K^*, i = \overline{1, s}, j = \overline{1, s}, i \neq j$);

- 2) кільце $\overline{K}_1 = K/t_1K$ містить ідеал I із скінченим $m(I) > 1$.

Тоді задача про опис матричних зображень групи G над кільцем K є диною.

Для доведення теореми нам знадобиться така лема.

Лема. Нехай K таке, як в умові теореми. Тоді існує такий $v \in K$, що $(v, t_1) = 1$.

Доведення. Дійсно, якщо навпаки $(v, t_1) \neq 1$, то $(v, t_1) = t_1$ і v ділиться на t_1 , $\overline{v} = v + t_1K = t_1K = 0$ і ідеал $\overline{V} = \langle \overline{u}, \overline{v} \rangle = \langle \overline{u}, 0 \rangle = \langle \overline{u} \rangle$ головний, що неможливо.

Переходимо до доведення теореми. За лемою існує ідеал $V = \langle t_1, v \rangle$ кільця K , що $(t_1, v) = 1$. Розглянемо таке матричне K -зображення групи G :

$$\Gamma(A, B) : a \rightarrow \begin{pmatrix} -E & D(A, B) \\ 0 & E \end{pmatrix} = \Gamma_a(A, B), \text{ де}$$

$$D(A, B) = \begin{pmatrix} vt_1E & t_1^2A & 0 \\ v^2E & vt_1E & t_1^2B \\ 0 & v^2E & vt_1E \end{pmatrix},$$

A, B – довільні матриці порядку n над K , E – одинична матриця порядку n .

Нехай два такі зображення $\Gamma(A, B)$ і $\Gamma(A', B')$ є K -еквівалентні, тобто існує така матриця $C \in GL(6n, K)$, що

$$\Gamma_a(A, B)C = C\Gamma_a(A', B'), \quad (1)$$

де $C = \|C_{ij}\|; i, j = \overline{1, 6}, C_{ij}$ – $n \times n$ -матриці над K .

Запишемо рівність (1) у такому вигляді:

$$\begin{pmatrix} -E & D(A, B) \\ 0 & E \end{pmatrix} \begin{pmatrix} C_1 & C_2 \\ 0 & C_4 \end{pmatrix} = \begin{pmatrix} C_1 & C_2 \\ 0 & C_4 \end{pmatrix} \begin{pmatrix} -E & D(A', B') \\ 0 & E \end{pmatrix},$$

де

$$C_1 = \begin{pmatrix} C_{11} & C_{12} & C_{13} \\ C_{21} & C_{22} & C_{23} \\ C_{31} & C_{32} & C_{33} \end{pmatrix}, C_2 = \begin{pmatrix} C_{14} & C_{15} & C_{16} \\ C_{24} & C_{25} & C_{26} \\ C_{34} & C_{35} & C_{36} \end{pmatrix}, C_4 = \begin{pmatrix} C_{44} & C_{45} & C_{46} \\ C_{54} & C_{55} & C_{56} \\ C_{64} & C_{65} & C_{66} \end{pmatrix}.$$

Ця рівність еквівалентна рівності

$$D(A, B)C_4 = C_1D(A', B') + 2C_2.$$

Звідси

$$\begin{aligned} & \begin{pmatrix} vt_1E & t_1^2A & 0 \\ v^2E & vt_1E & t_1^2B \\ 0 & v^2E & vt_1E \end{pmatrix} \begin{pmatrix} C_{44} & C_{45} & C_{46} \\ C_{54} & C_{55} & C_{56} \\ C_{64} & C_{65} & C_{66} \end{pmatrix} = \\ & = \begin{pmatrix} C_{11} & C_{12} & C_{13} \\ C_{21} & C_{22} & C_{23} \\ C_{31} & C_{32} & C_{33} \end{pmatrix} \begin{pmatrix} vt_1E & t_1^2A' & 0 \\ v^2E & vt_1E & t_1^2B' \\ 0 & v^2E & vt_1E \end{pmatrix} + 2C_2, \\ & \left(\begin{array}{ccc} vt_1C_{44} + t_1^2AC_{54} & vt_1C_{45} + t_1^2AC_{55} & vt_1C_{46} + t_1^2AC_{56} \\ v^2C_{44} + vt_1C_{54} + t_1^2BC_{64} & v^2C_{45} + vt_1C_{55} + t_1^2BC_{65} & v^2C_{46} + vt_1C_{56} + t_1^2BC_{66} \\ v^2C_{54} + vt_1C_{64} & v^2C_{55} + vt_1C_{65} & v^2C_{56} + vt_1C_{66} \end{array} \right) = \end{aligned}$$

$$= \begin{pmatrix} vt_1C_{11} + v^2C_{12} & t_1^2C_{11}A' + vt_1C_{12} + v^2C_{13} & t_1^2C_{12}B' + vt_1C_{13} \\ vt_1C_{21} + v^2C_{22} & t_1^2C_{21}A' + vt_1C_{22} + v^2C_{23} & t_1^2C_{22}B' + vt_1C_{23} \\ vt_1C_{31} + v^2C_{32} & t_1^2C_{31}A' + vt_1C_{32} + v^2C_{33} & t_1^2C_{32}B' + vt_1C_{33} \end{pmatrix} + 2C_2.$$

Звідси, зокрема, маємо:

$$v^2C_{54} + vt_1C_{64} = vt_1C_{31} + v^2C_{32} + 2D_1, \quad (2)$$

$$vt_1C_{21} + v^2C_{22} = v^2C_{44} + vt_1C_{54} + t_1^2BC_{64} + 2D_2, \quad (3)$$

$$vt_1C_{11} + v^2C_{12} = vt_1C_{44} + t_1^2AC_{54} + 2D_3, \quad (4)$$

$$t_1^2C_{31}A' + vt_1C_{32} + v^2C_{33} = v^2C_{55} + vt_1C_{65} + 2D_4, \quad (5)$$

$$t_1^2C_{21}A' + vt_1C_{22} + v^2C_{23} = v^2C_{45} + vt_1C_{55} + t_1^2BC_{65} + 2D_5, \quad (6)$$

$$t_1^2C_{11}A' + vt_1C_{12} + v^2C_{13} = vt_1C_{45} + t_1^2AC_{55} + 2D_6, \quad (7)$$

$$t_1^2C_{32}B' + vt_1C_{33} = v^2C_{56} + vt_1C_{66} + 2D_7, \quad (8)$$

$$t_1^2C_{22}B' + vt_1C_{23} = v^2C_{46} + vt_1C_{56} + t_1^2BC_{66} + 2D_8, \quad (9)$$

$$t_1^2C_{12}B' + vt_1C_{13} = vt_1C_{46} + t_1^2AC_{56} + 2D_9, \quad (10)$$

де

$$D_1 = C_{34}, \quad D_2 = -C_{24}, \quad D_3 = -C_{14},$$

$$D_4 = -C_{35}, \quad D_5 = -C_{25}, \quad D_6 = -C_{15},$$

$$D_7 = -C_{36}, \quad D_8 = -C_{26}, \quad D_9 = -C_{16}.$$

Із рівності (3) одержимо:

$$vt_1C_{21} + v^2C_{22} = v^2C_{44} + vt_1C_{54} + t_1^2BC_{64} + t_1t_2 \dots t_s D_2, \quad (11)$$

$$vt_1(C_{21} - C_{54}) + v^2(C_{22} - C_{44}) = t_1^2BC_{64} + t_1t_2 \dots t_s D_2.$$

Звідси

$$C_{22} \equiv C_{44} \pmod{\text{Rad}K}. \quad (12)$$

Із виразу (4) отримаємо, що

$$vt_1C_{11} + v^2C_{12} = vt_1C_{44} + t_1^2AC_{54} + t_1t_2 \dots t_s D_3,$$

$$C_{12} \equiv 0 \pmod{\text{Rad}K}, \quad (13)$$

$$v(C_{11} + vC_{12} - C_{44}) = t_1^2AC_{54} + t_1t_2 \dots t_s D_3. \quad (14)$$

Нехай $C_{11} + vC_{12} - C_{44} \not\equiv 0 \pmod{\text{Rad}K}$. Тоді із формули (14) матимемо $\bar{v} \cdot \bar{\theta} = \bar{t}_1 \cdot \bar{x}_1$ ($\bar{x}_1 \in \bar{K}_1$). Оскільки $\theta \in K^*$, то $\bar{\theta} \in (K/t_2K)^*$.

Значить, $\bar{v} = \bar{\theta}^{-1}\bar{t}_1\bar{x}_1 = \bar{t}_1\bar{x}_2 = \bar{u}\bar{x}_2$. Протириччя, бо $\bar{V} = \langle \bar{u}, \bar{v} \rangle$ не є головним ідеалом.

Отже,

$$C_{11} + vC_{12} - C_{44} \equiv 0 \pmod{\text{Rad}K}. \quad (15)$$

Із рівності (5) матимемо:

$$t_1^2C_{31}A' + vt_1C_{32} + v^2C_{33} = v^2C_{55} + vt_1C_{65} + t_1t_2 \dots t_s D_4,$$

звідси

$$C_{33} \equiv C_{55} \pmod{\text{Rad}K}. \quad (16)$$

Із умови (6) одержимо:

$$t_1^2C_{21}A' + vt_1C_{22} + v^2C_{23} = v^2C_{45} + vt_1C_{55} + t_1^2BC_{65} + t_1t_2 \dots t_s D_5.$$

Звідки

$$\begin{aligned} t_1^2 C_{21} A' + v t_1 (C_{22} - C_{55}) &= v^2 (C_{45} - C_{23}) + t_1^2 B C_{65} + t_1 t_2 \dots t_s D_5, \\ t_1 C_{21} A' + v (C_{22} - C_{55} - v x) &= t_1 B C_{65} + t_2 t_3 \dots t_s D_5, \\ v (C_{22} - C_{55} - v x) &= t_1 x + t_2 t_3 \dots t_s D_5. \end{aligned}$$

Аналогічними міркуваннями, як у виразі (14), одержуємо, що

$$C_{22} \equiv C_{55} \pmod{\text{Rad}K}. \quad (17)$$

Із рівності (7) дістанемо:

$$t_1^2 C_{11} A' + v t_1 (C_{12} - C_{45}) + v^2 C_{13} = t_1^2 A C_{55} + t_1 t_2 \dots t_s D_6,$$

звідки випливає, що

$$C_{13} \equiv 0 \pmod{\text{Rad}K}, \quad (18)$$

$$\begin{aligned} t_1 (C_{11} A' - A C_{55}) - v (C_{12} - C_{45} + v C_{13}) &= t_2 t_3 \dots t_s D_6, \\ t_1 (C_{11} A' - A C_{55}) &= v x + t_2 t_3 \dots t_s D_6. \end{aligned}$$

Нехай

$$C_{11} A' - A C_{55} \not\equiv 0 \pmod{\text{Rad}K}.$$

Тоді $\overline{t_1 \theta} = \sqrt{X}$, звідки $\overline{t_1} = \sqrt{Y}$ ($Y = X \overline{\theta}^{-1}$), що призвело до протиріччя з визначенням t_1 . Отже,

$$C_{11} A' - A C_{55} \equiv 0 \pmod{\text{Rad}K}. \quad (19)$$

Із конгруенції (8) матимемо:

$$\begin{aligned} t_1^2 C_{32} B' + v t_1 (C_{33} - C_{66} - v C_{56}) &= t_1 t_2 \dots t_s D_7, \\ t_1^2 C_{32} B' + v t_1 (C_{33} - C_{66}) &= t_1 v^2 C_{56} + t_1 t_2 \dots t_s D_7, \\ C_{56} &\equiv 0 \pmod{\text{Rad}K}. \end{aligned}$$

Аналогічними міркуваннями, як з (14), одержуємо, що

$$C_{33} \equiv C_{66} \pmod{\text{Rad}K}. \quad (20)$$

Зі співвідношення (9) отримаємо:

$$\begin{aligned} t_1^2 C_{22} B' + v t_1 C_{23} &= v^2 C_{46} + v t_1 C_{56} + t_1^2 B C_{66} + t_1 t_2 \dots t_s D_8, \\ t_1^2 (C_{22} B' - B C_{66}) + t_1 v (C_{23} - C_{56}) &= v^2 C_{46} + t_1 t_2 \dots t_s D_8, \end{aligned}$$

звідки

$$C_{22} B' \equiv B C_{66} \pmod{\text{Rad}K}. \quad (21)$$

Із виразів (12), (13), (16), (17), (19), (20) і (21) одержуємо:

$$\begin{aligned} C_{22} &\equiv C_{44} \equiv C_{11} \equiv C_{33} \equiv C_{55} \equiv C_{66} \pmod{\text{Rad}K}, \\ C_{12} &\equiv C_{13} \equiv 0 \pmod{\text{Rad}K}, \quad C_{11} A' \equiv A C_{11} \pmod{\text{Rad}K}, \\ C_{11} B' &\equiv B C_{11} \pmod{\text{Rad}K}. \end{aligned}$$

Отже, задача описання матричних K -зображень групи G є дикою.

Теорема доведена.

ДЖЕРЕЛА ТА ЛІТЕРАТУРА

1. Бондаренко В. М. О представлениях конечных ρ -групп над кольцом формальных степенных рядов с целыми P -адическими коэффициентами/ В.М. Бондаренко, П. М. Гудивок // Бесконечные группы и примыкающие алгебраические структуры. – Киев: Ин-т математики НАН Украины.–1983. – С. 5–14.
2. Гудивок П. М. О модулярных и целочисленных представлениях конечных групп/ П. М. Гудивок // ДАН СССР. – 1974. – 214, №5. – С. 993–996.
3. Гудивок П. М. О представлениях конечных групп над полным дискретно нормированным кольцом / П. М. Гудивок // Труды математического ин-та АН СССР. – 1978. – 148. – С. 96 – 105.
4. Гудивок П. М. О представлениях прямого произведения групп над полными дискретно нормированными кольцами / П. М. Гудивок // ДАН СССР. – 1977. – 237, №1. – С. 25– 27.
5. Гудивок П. М. Целочисленные представления конечных групп и задача о паре матриц/ П. М. Гудивок //

Матеріали ХХІХ науч. конф. Професорсько–преподавального складу УжГУ. Секція мат. наук. – Ужгород: Ужгород. ун-т, 1975. – С. 231–240. – Деп. в ВІНІТИ, №705–706.

6. Гудивок П. М. Про матричні зображення скінченних p -груп над областями цілісності характеристики нуль / П. М. Гудивок, С.П.Кіндюх // Наук. вісник Ужгород. ун-ту, Сер. математика і інформатика. – 2005. – Вип. 10-11. – С. 49–56.

7. Гудивок П. М. Про матричні зображення скінченних 2-груп над локальними областями цілісності характеристики нуль / П. М. Гудивок, С.П.Кіндюх // Наук. вісник Ужгород. ун-ту. Сер. математика і інформатика. – 2006. – Вип. 12-13. – С. 59-64.

8. Гудивок П. М. О представлениях конечных p -групп над кольцом формальных степенных рядов с целыми p -адическими коэффициентами / П. М. Гудивок, В. М.Орос, А. В. Ройтер // Укр. мат. журнал. – 1992. – 44, №6. – С. 753–765.

9. Стойка М. В. Про дикі скінченні 2-групи над локальними факторіальними кільцями характеристики нуль / М.В.Стойка // Наук. вісник Ужгород. ун-ту. Сер. математика і інформатика. – 2009. – Вип. 19. – С. 125-132.

10. Dieterich E. Group rings of wild representation type / E. Dieterich // Math. Annn. – 1983. – 266, №1. – P. 1–22.

СЕКЦІЯ: ФІЗИЧНА КУЛЬТУРА ТА ПРОФЕСІЙНИЙ СПОРТ

*Валентина Благовещенська, С.Шарапова, О.Копач
(Дніпропетровськ)*

ОЗДОРОВЧА ФІЗИЧНА КУЛЬТУРА ЯК ВАЖЛИВИЙ ЗАСІБ ПІДВИЩЕННЯ СОЦІАЛЬНОЇ І ТРУДОВОЇ АКТИВНОСТІ СТУДЕНТСЬКОЇ МОЛОДІ

Актуальність даної статті обумовлена наявністю в Україні проблеми фізичного здоров'я української молоді, зокрема студентської, у тому числі через спосіб життя, у якому майже немає місця фізичній активності у будь-якій формі.

Сьогодні молодь веде малорухливий образ життя, особливо студенти, адже вони проводять дуже багато часу в навчальних аудиторіях або за книгами та комп'ютером. Такий одноманітний спосіб життя призводить до захворювань опорно-рухового апарату, серцево-судинної та нервової систем. Оздоровча фізична культура – найкращий спосіб запобігти багатьом захворюванням та покращити вже існуючий стан здоров'я. Вона дозволяє не тільки підвищувати загальну рухову активність, а й позитивно впливати на окремі системи органів. Тому важливо на заняттях з фізичної культури у ВНЗ застосовувати методи і спеціальні вправи оздоровчої фізичної культури.

Метою дослідження є з'ясування ролі оздоровчої фізичної культури у підвищенні соціальної та трудової ролі студентської молоді шляхом аналізу основних положень здорової фізичної культури, її основних розділів, методів та завдань, а також дослідження впливу фізичної культури на здоров'я та фізичну активність студентської молоді, виділення окремих методів, що будуть корисні для впровадження серед студентів з огляду на проблеми зі здоров'ям серед цієї категорії молодих людей. Буде також розглянуто вплив оздоровчої фізичної культури на здоров'я студентської молоді на прикладі студентів Дніпропетровського радіоприладобудівного коледжу.

Всесвітня організація охорони здоров'я (ВООЗ) визначає здоров'я як стан повного фізичного, духовного і соціального благополуччя, а не тільки відсутність хвороб або фізичних вад.

Фізична культура – складова частина загальної культури суспільства, що спрямована на зміцнення здоров'я, розвиток фізичних, морально-вольових та інтелектуальних здібностей людини з метою гармонійного формування її особистості. Вона виникла і розвинулась одночасно з загальною культурою людства. Фізична культура сприяє гармонійному розвитку особистості, який необхідний для того, щоб мати можливість брати участь у всіх напрямках діяльності: професійній, громадській, спортивній, тощо. Крім того, вона є важливим засобом підвищення соціальної і трудової активності людей, задоволення їх моральних, естетичних та творчих запитів.

Специфічною основою змісту фізичної культури як особливої і самостійної галузі культури є раціональна рухова активність людини як фактор її підготовки до життєдіяльності через оптимізацію фізичного стану. Основними напрямками впровадження фізичної культури є фізкультурно-оздоровча діяльність, фізичне виховання та розвиток масового фізкультурно-спортивного руху.

Одним із критеріїв оцінки стану здоров'я людини є рівень фізичної працездатності. Висока працездатність є показником міцного здоров'я і навпаки, низькі її показники розглядаються як фактор ризику для здоров'я. Висока фізична працездатність, як правило, пов'язана з більш високою руховою активністю і меншою захворюваністю [1, с. 34].

Для підтримання і покращення стану здоров'я суспільства та молоді пропонується застосовувати оздоровчу фізичну культуру, головним принципом якої є переконання в тому, що фізична культура повинна сприяти зміцненню здоров'я. Для нормального функціонування людського організму і збереження здоров'я необхідна певна "доза" рухової активності. Тому оптимальне застосування фізичних навантажень, в поєднанні з раціональним харчуванням, є найбільш ефективним попередженням захворювань та способом покращення самопочуття. Існує чимало видів фізичної культури, що дають оздоровчий ефект, і вибір тієї чи іншої методики занять залежить від співвідношення можливостей організму і вимог до результату. Максимальний ефект від вправ спостерігається лише у випадках раціональної збалансованості і чіткої спрямованості на індивідуальні можливості. Заняття фізичними вправами активізують і прискорюють обмін речовин, покращують діяльність центральної нервової системи, забезпечують адаптацію серцево-судинної, дихальної та інших систем до умов м'язової діяльності. Також прискорюється процес входження в роботу і скорочується процес функціонального відновлення після фізичних навантажень.

Крім оздоровчого ефекту, фізичні вправи діють тренувально на організм людини: збільшують розумову активність і фізичну працездатність. Ефективність оздоровчих вправ можна підвищити завдяки правильному поєднанню зі загартуванням у вигляді водних процедур, сонячних та повітряних ванн, а також масажу. Регулярне застосування вправ у поєднанні із загартуванням покращує життєвий тонус, загальний стан імунної системи, функції вегетативних систем, попереджує передчасне старіння [2, с. 20].

Оздоровчі завдання фізичної культури спрямовані на:

- забезпечення оптимального розвитку властивих людині фізичних якостей і на їх основі вдосконалення фізичного розвитку;
- зміцнення і збереження здоров'я;
- удосконалення будови тіла і формування постави;
- забезпечення творчого довголіття як наслідок вирішення попередніх завдань.

Можна виділити два основні напрямки в системі оздоровчої фізкультури: 1) оздоровчо-рекреативний та 2) оздоровчо-реабілітаційний.

1) Оздоровчо-рекреативна фізична культура – це відпочинок, відновлення сил за допомогою фізичних вправ, рухливих спортивних ігор, туризму та фізкультурно-оздоровчих розваг. В сучасному суспільстві основні функції фізичної рекреації зводяться до наступного:

- соціально-генетична (механізм засвоєння соціально-історичного досвіду);
- творчо-атрибутивна (дозволяє її розглядати в розвитку і удосконаленні);
- системно-функціональна (яка розкриває фізичну, як функцію конкретної соціальної системи);
- аксіологічна (ціннісно-орієнтувальна);
- комунікативна (важливий засіб неформального спілкування людей) [3, с. 52].

2) Оздоровчо-реабілітаційна фізична культура – це спеціально спрямоване використання фізичних вправ в якості засобів лікування і відновлення функцій організму, порушених або втрачених внаслідок захворювання, травм, перевтоми і інших причин. В оздоровчо-реабілітаційній фізичній культурі значно зростає роль таких методичних принципів, як принцип індивідуалізації і поступового підвищення навантаження.

Оздоровчо-реабілітаційна культура відіграє важливу роль і в системі наукової організації праці. Профілактичні заходи дозволяють зняти стресові явища та негативні наслідки, які виникають внаслідок фізичного і психологічного перенапруження на заняттях або в сучасних умовах життя. В комплекс профілактики входять різні відновлювальні вправи, які застосовують в режимі та після робочого дня.

Рухова активність серед студентів дуже низька, тому важливо, за допомогою оздоровчої фізичної культури, підвищувати загальний тонус організму, знімати втому і покращувати самопочуття. Таким чином, заняття з фізичної культури мають бути, перш за все, орієнтовані на укріплення здоров'я молодої людини, а не навпаки - на ще більше його виснаження. Фізичні навантаження мають призначатися з урахуванням фізичних можливостей студентів. Такими навантаженнями, що підходять для всіх, є аеробні вправи, гімнастичні вправи (розтяжка, розвиток пластики), ігрові види спорту. Внаслідок сидячого образу життя студентів великих навантажень зазнає опорно-рухова система (особливо хребет), через що сповільнюється венозний кровообіг і це призводить до болі в суглобах, головної болі та погіршення постави.

Згідно з календарем спортивно-масових заходів та з метою забезпечення повноцінного розвитку молоді, формування у студентів усвідомлення ролі фізичної досконалості у всебічному гармонійному розвитку особистості, свідомого ставлення до занять з фізичного виховання як необхідної умови зміцнення свого здоров'я [4, с. 239].

З огляду на це, для студентів ДРПБК існують секційні заняття з аеробіки, волейболу, баскетболу, міні-футболу, настільного тенісу, гирьового спорту, які студенти відвідують з великим задоволенням, де вони можуть після розумового напруження зняти стрес, виплеснути емоції, відпочити, розслабитись. На міських та обласних змаганнях з видів спорту студенти коледжу неодноразово посідали призові місця.

На жаль, для вищих навчальних закладів України існує проблема недостатньої кількості годин, зокрема, на I та II курсах дві години на тиждень.

Висновки:

Отже, оздоровча фізична культура є важливим засобом підвищення соціальної і трудової активності людей, задоволення їх моральних, естетичних та творчих запитів. Оздоровча фізична культура – основний засіб покращення стану здоров'я та працездатності людини, що виражається в активізації та удосконаленні обміну речовин покращенні діяльності центральної нервової системи. Заняття фізичними вправами забезпечують адаптацію серцево-судинної, дихальної і інших систем до умов м'язової діяльності, прискорюють процес входження в роботу і функціонування систем кровообігу і дихання, а також відновлення після зрушень, які викликає фізичне навантаження. Фізична культура забезпечує позитивний вплив на здоров'я людини за умов дотримання певних правил:

- а) засоби і методи фізичного виховання повинні застосовуватись тільки такі, що мають наукове обґрунтування їх оздоровчої цінності;
- б) фізичні навантаження повинні плануватися відповідно з можливостями студентів;
- в) в процесі використання всіх форм фізичної культури необхідно забезпечити регулярність і єдність лікарського, педагогічного контролю і самоконтролю.

Знання і дотримання теоретико - методичних основ оздоровчої фізичної культури забезпечує позитивний вплив на організм людини. Для цього достатньо дотримуватися простих правил: поступове нарощування інтенсивності і тривалості навантаження, застосовувати різноманітні засоби, дотримуватись систематичності занять, відповідність фізичних навантажень індивідуальним можливостям організму, дотримання вимог педагогічного контролю і самоконтролю.

ДЖЕРЕЛА ТА ЛІТЕРАТУРА

1. Розенцвейг С. Красота – в здоров'є: Пер. с англ. / С. Розенцвейг – М.: Фис, 1985, текст с.4.
2. Соковня-Семенова І.І. Основи здорового способу життя / І.І. Соковня-Семенова. – М.: Вид-во "Сфера", 2003.
3. Максименко А.М. Основы теории и методики физической культуры / А.М. Максименко . – М.,1999, текст с.5.
4. Світельська С.Ф., Салмай Н.М. Організація навчально-виховного процесу / Світельська С.Ф., Салмай Н.М. – К., 2007. – Вип. 11.
5. Душанін С.А. Оздоровчий біг / С.А Душанін, О.Я Пирогова, Л.Я. Івашенко. – К: Вид-во "Здоров'я", 1982, текст с.6.
6. Куценко Г.І. Книга про здоровий спосіб життя / Г.І Куценко, Ю.В. Новиков. – М.: Спб.: Вид-во "Нева", 2003.
7. Линець М.М. Витривалість, здоров'я, працездатність / М.М. Линець, Г.М. Андрієнко. – Л., 1993.
8. Пирогова Е.А. Влияние физических упражнений на работоспособность и здоровье человека / Е.А. Пирогова, Л.Я. Иващенко, Н.П. Страрко. – К.: Изд-во "Здоров'я", 1986, текст с.2.

*Юлія Тищенко
(Київ)*

ОЗДОРОВЧА СИСТЕМА ЙОГИ ЯК ЗАСІБ ПСИХОФІЗИЧНОЇ РЕКРЕАЦІЇ

До концепції розвитку фізичної культури і спорту в Україні на сьогоднішній день відноситься розробка теоретико-методологічних основ фізичної культури особистості і формування здорового образу життя до пріоритетних напрямів розвитку науки в області фізичної культури, спорту та рекреації [5, с. 118].

Для суспільного розвитку необхідна система наукових знань про резерви і ресурси саморозвитку людини, про оптимальні методи їх відновлення в процесі праці і відпочинку, про істинні потенціали їх розвитку, що надто недостатньо використовуються суспільством.

Вплив західної технократичної цивілізації призвів до деградації культури і духовності, руйнування моралі людського співтовариства, тому, в останньому десятилітті у всьому світі спостерігається інтерес до східних систем психофізичного вдосконалення.

Основною метою східних оздоровчих систем є гармонійний розвиток особистості, тому методики вдосконалення людини були приведені у відповідність з різноманітними аспектами фізіології, психології, біоенергетики.

Основним постулатом східних духовно-оздоровчих систем є твердження про те, що людина володіє величезною потенційною енергією для своєї духовної і фізичної трансформації шляхом активізації внутрішньої тонкої, духовної енергії, яку на Сході називають Кундаліні. Активізація даної енергії виводить людину на наступний еволюційний рівень - рівень вібраційного усвідомлення, що дозволяє діагностувати стан власного біоенергетичного поля та поля інших людей.

Стан біоенергетичного поля людини залежить не тільки від його фізичного стану, більшою мірою він залежить від соціальної поведінки, образу думок, сімейних взаємовідносин. Гармонізація біоенергетичного поля призводить до підвищення рівня всіх аспектів здоров'я: фізичного, психічного, соціального, духовно-етичного, біоенергетичного [7, с. 36].

Основними прийомами психофізичної рекреації є:

- медитація;
- фізичні вправи – асани;
- дихальні вправи – пранаями.

Рівні вдосконалення людини:

- Яма – регулює зовнішні умови;
- Ніяма – регулює внутрішні умови;
- Асана – комфортне і стійке положення тіла;
- Пранаяма – сприйняття руху енергій в тілі;
- Прат'яхара – управління сприйняттям почуттів;
- Дхарана – вчить направляти наш розум;
- Дхіана – дає можливість сприймати те, що ми намагаємося зрозуміти;
- Самадхи – допомагає стати і бути тим, що ми намагалися зрозуміти [6, с. 216].

У дослідженні термінового ефекту короткочасної медитації (10-15 хв.) брали участь 50 добровольців різної статі і віку (основна група – ОГ) і 10 спортсменів – представників східних єдиноборств (контрольна група – КГ).

Випробувані ОГ застосували практику сахадж-медитації, мета якої – досягнення стану усвідомлення без думки за рахунок активізації енергії Кундаліні, а випробувані КГ використали власну методику медитації, яка полягає у контролі за диханням і направлена на збільшення сили концентрації.

Для кожного випробуваного були зроблені по дві електроструктурограми: до і після медитації.

Отримані в ході експерименту результати були статистично проаналізовані за допомогою спеціальної програми (тест Уїлкоксона) для всіх груп.

Аналіз результатів даного дослідження показує, що короточасні медитації з використанням технології сахаджа йоги ефективні при терміновому саморегулюванні таких фізіологічних систем, як серцево-судинна і травна для випробуваних ОГ незалежно від статі і віку. Внаслідок медитації підвищується рівень саморегулювання ендокринної системи [2, 3].

Визначено, що в процесі регулярних занять прояви шкідливих звичок зменшились.

Позбулися шкідливих звичок:

1. Не було таких – 38%.
2. Вживання алкоголю – 17%.
3. Куріння – 7%.
4. Наркотична залежність – 1%.
5. Дратівливість, агресивність, запальність – 23%.
6. Сексуальні надмірності – 5%.
7. Лихослів'я – 3,5%.
8. Надмірна емоційність – 3,5% [7, с. 36].

Таким чином, психофізична рекреація як форма або частина фізичної культури – це, насамперед, заняття нескладними, нерегламентованими фізичними вправами, діяльність дозвілля, що направлена на відновлення сил, розваги, зміцнення здоров'я та формування здорового способу життя.

Аналіз комплексних досліджень свідчить, що адаптація східних оздоровчих систем, зокрема йоги, в практику психофізичної рекреації відкриває нові можливості зміцнення всіх аспектів здоров'я населення нашої країни: фізичного, психічного, соціального, біоенергетичного, духовно-етичного.

Цілеспрямований розвиток біоенергетичних можливостей людини на базі оздоровчої системи йоги сприяє гармонійному розвитку особистості.

Одним з найважливіших чинників, що визначають актуальність і значущість психофізичної рекреації, а саме оздоровчої системи йоги, яка включає в себе фізичні, дихальні та медитативні вправи, є її ефективність відносно зняття психоемоційного напруження і профілактики стресу (рівень та розповсюдженість якого різко підвищився за останнє десятиліття та продовжує зростати), підвищення рівня адаптації людини в соціальне середовище за рахунок самоврядування психоемоційними якостями.

Медитаційні технології є ефективним засобом термінової регуляції основних фізіологічних систем і параметрів організму, що дозволяє рекомендувати їх для використання в режимі праці та навчання для збереження і відновлення працездатності. Крім того, виявлено, що медитаційні технології сприяють відновленню функціональної біосиметрії, підтримці гармонічної життєдіяльності, омолодженню організму [7, с. 36].

ДЖЕРЕЛА ТА ЛІТЕРАТУРА

1. Апанасенко Г.Л. Физическое здоровье индивида: методологические аспекты // Бюллетень Сибирского отделения академии мед. наук. – 1988. – № 2. – С. 5-8.
2. Голошейкин С.А. Линейные и нелинейные характеристики ЭЭГ человека в условиях измененного состояния сознания. 4-й Съезд физиологов Сибири. – 2002. – С.58.
3. Голошейкин С.А. Психофизиологический анализ механизмов медитации с использованием ЭЭГ высокого разрешения / Интегративная физиология. Сборник научных работ. – Новосибирск: Изд-во НГПУ. – 2001. – С.122-129.
4. Голошейкин С.А. (в соавторстве с Афтанас Л.И.). Динамика корковой активности в условиях измененного состояния сознания: исследование медитации с помощью ЭЭГ высокого разрешения // Физиол. человека. – 2003. – Т.29. – № 2. – С.18-27.
5. Михеев А.И., Беляев В.С. Комплексное изучение состояния здоровья студентов технического университета. Физическая культура и спорт на рубеже тысячелетий. / Материалы Всероссийской научно-практической конференции // Под ред. Пономарева Г.Н., Щербакова В.Г. – СПб., 2000. – Ч.2. – С.117-118.
6. Састамойнен Т.В. Исследование феномена духовно-оздоровительной системы Сахаджа Йоги // Научные исследования и разработки в спорте. Вестник академии. – СПб., 1999. – Вып. № 1. – С. 212-217.
7. Управление стрессом у практикующих Сахаджа Йогу // Сборник труд. Под ред. У. Рай. пер. с англ. И.Н. Березовская, Изд-во "Вишва Нирмала Дхарма". – Тольятти, 1995. – 36 с.

Науковий керівник – доктор технічних наук, професор Ю.А.Попадюха

СЕКЦІЯ: ФІЛОЛОГІЧНІ НАУКИ

*Ольга Боднар
(Николаев)*

МИФ. ЗНАЧЕНИЯ И СВЯЗЬ С СИМВОЛОМ

Мифология как наука о мифах имеет богатую и продолжительную историю. Первые попытки переосмысления мифологического материала были предприняты еще в античности. Изучением мифов в разные периоды времени занимались: Эвгемер, Д. Вико, Ф. Шеллинг, М. Мюллер, А. Афанасьев, А. Потебня, Д. Фрейзер, К. Леви-Строс, Б. Малиновский, Л. Леви-Брюль, Э. Кассирер, З. Фрейд, К. Юнг, А. Лосев, Е. Мелетинский, О. Фрейденберг, М. Элиаде и многие другие. Но до настоящего времени так и не оформилось единого общепринятого мнения о мифе. Безусловно, в трудах исследователей существуют и точки соприкосновения. Отталкиваясь именно от этих точек, нам представляется возможным выделить основные свойства и признаки мифа.

Итак, чем же является миф, а вслед за ним - что можно назвать мифологическими элементами?

Различные словари по-разному представляют понятие «миф». Наиболее четкое определение, на наш взгляд, дает «Литературный энциклопедический словарь»: «Мифы – создания коллективной общенародной фантазии, обобщенно отражающие действительность в виде чувственно-конкретных персонификаций и одушевленных существ, которые мыслятся реальными». [10;195] В этом определении, пожалуй, присутствуют те общие основные положения, по которым сходится большинство исследователей. Представители различных научных школ акцентируют внимание на разных сторонах мифа. Так А. Афанасьев называет миф древнейшей поэзией, Рэлан (Кембриджская ритуальная школа) определяет мифы как ритуальные тексты, Э. Кассирер (представитель символической теории) говорит об их символичности, А. Лосев (теория мифопоэтизма) ведет речь о совпадении в мифе общей идеи и чувственного образа, Р. Барт называет миф коммуникативной системой. Существующие теории кратко изложены в книге Е. Мелетинского «Поэтика мифа». [6; 31]

В статье А. В. Гулыги перечислены так называемые «признаки мифа»:

1. Слияние реального и идеального (мысли и действия).
2. Бессознательный уровень мышления (овладевая смыслом мифа, мы разрушаем сам миф).
3. Синкретизм отражения (сюда входят: неразделенность субъекта и объекта, отсутствие различий между естественным и сверхъестественным). [4; 15]

О. Фрейденберг отмечает существенные характеристики мифа, давая ему определение в своей книге «Миф и литература древности»: «Образное представление в форме нескольких метафор, где нет нашей логической, формально-логической каузальности и где вещь, пространство, время понята нерасчлененно и конкретно, где человек и мир субъектно-объектно едины, - эту особую конструктивную систему образных представлений, когда она выражена словами, мы называем мифом». Исходя из данного определения, становится понятным, что основные характеристики мифа вытекают из особенностей мифологического мышления. [8; 7]

Следуя трудам А.Ф.Лосева, В.А. Марков утверждает, что в мифологическом мышлении не различаются: объект и субъект, вещь и ее свойства, имя и предмет, слово и действие, социум и космос, человек и вселенная, естественное и сверхъестественное, а универсальным принципом мифологического мышления является принцип партиципации («все есть все», логика оборотничества). [5; 58] Е. Мелетинский уверен, что мифологическое мышление выражается в неотчетливом разделении субъекта и объекта, предмета и знака, вещи и слова, существа и его имени, вещи и ее атрибутов, единичного и множественного, пространственных и временных отношений, происхождения и сущности. [6; 151]

В своих трудах разные исследователи отмечают следующие характеристики мифа: сакрализация мифического «времени первотворения», в котором кроется причина установившегося миропорядка (М. Элиаде); нерасчлененность образа и значения (А. Потебня); всеобщее одушевление и персонализация (А. Лосев); тесная связь с ритуалом; циклическая модель времени; метафорическая природа; символическое значение (Е. Мелетинский).

Изучив различные значения мифа, мы пришли к выводу, что наиболее интересным для нас является его определение как чего-то символического, созданного коллективно общенародно, обобщенно отражающего действительность в виде чувственно-конкретных персонификаций и одушевленных существ, которые мыслятся реальными.

Что же, исходя из этого, можно назвать мифологическими элементами?

Как отмечено в «Литературном энциклопедическом словаре» [10], изучение мифологии в литературе затрудняется тем, что общепринятое определение границ мифологии не установилось. Мифологические элементы не ограничиваются мифологическими персонажами. Именно структура мифа отличает его от всех других продуктов человеческой фантазии. Следовательно, именно структура определяет принадлежность некоторых элементов произведения к мифологическим. Таким образом, мифологическим элементом может быть и нечто реальное, интерпретированное особым образом (битва, болезнь, вода, земля, предки, числа и пр.)

Как выразился Р. Барт: «Мифом может быть все». Работы, связанные с мифами современного мира - тому подтверждение.

В заключение, теперь следует остановиться на вопросе об отношении мифа к литературе. В книге «Поэтика мифа» Е. Мелетинский говорит о двух типах отношения литературы 17-20 вв. к мифологии:

1. Сознательный отказ от традиционного сюжета и «топики» ради окончательного перехода от средневекового «символизма» к «подражанию природе», к отражению действительности в адекватных жизненных формах.

2. Попытки сознательного совершенно неформального, нетрадиционного использования мифа (не формы, а его духа), порой приобретающие характер самостоятельного поэтического мифотворчества. [6; 37]

Таким образом, у мифа нет точного определения. Его по-разному понимали и понимают различные ученые и школы. Изучив их взгляды, мы можем сказать, что миф – это слияние реального и идеального, всеобщее одушевление и персонализация, коммуникативная система, это то, что обобщенно отражает действительность. И, следовательно, он символичен.

Говоря о мифе, мы отмечаем нераздельность в нем формы и содержания, то же наблюдается и в символе: образ и значение, форма и содержание неразрывны. В «Литературном энциклопедическом словаре» находим тому подтверждение: «...мифический образ... содержательная форма, находящаяся в органическом единстве со своим содержанием, – символ». Лосев также подчеркивает, что миф не схема или аллегория, а символ, в котором встречающиеся два плана бытия неразличимы и осуществляется не смысловое, а вещественное, реальное тождество идеи и вещи.

Известно высказывание Р. Барта о том, что миф разрабатывает вторичную семиологическую систему, не желая ни раскрыть, ни ликвидировать понятие, он его натурализует. К. Леви-Строс считает, что именно своей неизменной структурой миф выполняет свою символическую функцию. Известно также множество высказываний, сближающих понятия символ и миф, указывающих на символическое значение мифа. Подобное встречаем у Э. Кассирера, трактующего миф как замкнутую символическую систему (миф - символическая форма, посредством которой человек упорядочивает окружающий его хаос). Вообще символическая школа трактовала мифы как символы, в которых древние жрецы закодировали свою мудрость. Р. Барт в своих работах по мифологии утверждает, что миф имеет символическое значение. Е. Мелетинский, говоря о литературе двадцатого века, замечает, что мифология в ней воспринимается как прелогическая символическая система, отмечая тем самым, что мифология исконно символична. [6; 124]

Связь мифа и символа усматривается нами и в самих функциях мифа и символа: миф и символ передают чувства, то, что нельзя «изречь». Подтверждение тому находим у Р. Барта: «...в мифическом понятии заключается лишь смутное знание, образуемое из неопределенно-рыхлых ассоциаций», то же справедливо можно отнести и к символу; «...обыкновенно миф предпочитает работать с помощью скудных образов, где смысл уже достаточно обезжирен и препарирован для значения, – таковы, например, карикатуры, пародии, символы и т.д.».[1; 17]

Если рассматривать миф и символ с точки зрения соотношения в них общего и единичного – тоже можно найти сходство. По мнению Шеллинга, мифология создает в особом всю божественность общего, символ же - это синтез с полной неразличимостью общего и особенного в особенном.

Последний пункт сходства объясняет все предыдущие: миф и символ связаны не только структурно, семантически, функционально, но и генетически. Многие исследователи обращали на это свое внимание. Например, А. Потенция говорит о метафорической (символической) природе мифа, В. Сарычев утверждает: «Символ неизбежно приводит к мифу, миф вырастает из символа. Символическое искусство обязательно искусство мифотворческое», С. Ильев также соглашается с тем, что символизм мифологии изначален: «Миф прорастает из символа. Символ – ядро мифа. Эмблематический ряд не только ведет читателя к символу, но и творит миф, опираясь на подсознание читателя». Природа символа и мифа одна – это субъективное переживание реальной действительности. Такая тесная природная взаимосвязь не может не привести к функциональной зависимости символа и мифа: только в процессе развертывания символического ряда реализуется миф, но символ может осуществиться только в русле мифа. Из этого следует, что «в искусстве символизма категория символа и мифа – две универсальные категории, без которых немислимы конкретные произведения». Глубинное сходство мифа и символа привело даже к утверждению, что существует опасность полного размывания границ между мифом и символом.

Тем не менее, границы между мифом и символом существуют. Мифический образ не означает нечто, он есть это «нечто», символ же несет в себе знаковую, следовательно, нечто означает. Именно условный характер символа отличает его от мифа. Идеино-образная сторона символа связана с изображаемой предметностью только в отношении смысла, а не субстанционально. Миф вещественно отождествляет отображение и отображаемую в нем действительность. Этой точки зрения придерживается такой авторитетный ученый как Лосев: «...все феноменально и условно трактованное в аллегории, метафоре, символе, становится в мифе действительностью в буквальном смысле слова...» [4; 39]

Мелетинский Е.М. включает в круг мифологических элементов очеловечивание природы и всего неживого, приписывание мифическим предкам свойств животных, т.е. представления, порожденные особенностями мифопоэтического мышления.

Итак, миф и символ взаимосвязаны. Это две универсальные категории, без которых немислимы не только произведения искусства, а и человеческая жизнь. Однако границы между ними существуют. Миф, использованный писателем в произведении, приобретает новые черты и значения. Авторское мышление накладывается на мышление мифопоэтическое, рождая, по сути, новый миф, несколько отличный от своего прототипа. Именно в «разнице» между первичным и вторичным («авторским мифом») кроется, по нашему мнению, заложенный писателем смысл, подтекст, ради выражения которого автор воспользовался формой мифа. Чтобы «раскрыть» глубинные смыслы и значения, заложенные авторским мышлением или его подсознанием, необходимо знать, каким образом может отражаться в произведении мифологический элемент.

ИСТОЧНИКИ И ЛИТЕРАТУРА

1. Барт Р. Мифология. – М.: Издательство им. Сабашниковых, 1996.
2. Бахтин М. М. Формы времени и хронотопа в романе. – М., 1975.
3. Башляр Г. Избранное: Поэтика пространства / Пер. с франц. – М.: «Российская политическая энциклопедия» (РОССПЭН), 2004.
4. Гулыга А.В. Миф как философская проблема // Античная культура и современная наука. – М.: Наука, 1985.
5. Марков В.А. Литература и миф: проблема архетипов // Тыняновский сб. – Рига, 1990.
6. Мелетинский Е.М. Поэтика мифа. – М.: Наука, 1976.
7. Уеллек Р., А. Уоррен. Теория литературы. – К., 2000.
8. Фрейдберг О.М. Миф и литература древности. – М.: Наука, 1978.
9. Юнг К. Г. Архетипы и символы. – М., 1991.
10. Литературный энциклопедический словарь / Под ред. В.М. Кожевникова и П.А. Николаева. – М.: Сов. Энциклопедия, 1987.

*Ярослава Дума
(Новоселице)*

КУЛЬТУРА МОВЛЕННЯ СТУДЕНТІВ

*Ну що б, здавалося, слова...
Слова та голос – більш нічого.
А серце б'ється – ожива,
Як їх почує!*

(Г. Шевченко)

Україна, ставши незалежною державою, мусить турбуватися не лише про економіку, виробничу галузь, політичну сферу, а й, у першу чергу, про культуру мови своїх громадян. Оскільки мова – це показник мислення, інструмент вирішення економічних і виробничих питань. Саме від чистоти мови залежить, наскільки точно вашу думку зрозуміє опонент. Вироблення культури мови починається ще з дитинства. З раннього дитинства і до глибокої старості людина невіддільно пов'язана з мовою. Це єдине знаряддя, що вивисує людину над світом, робить її нездоланною в пошуках істини. Розпочинається прилучення дитини до краси рідної мови з бабусиних казок і материнської колискової пісні. Кожен день дає нам урок пізнання. Завжди і скрізь наш учитель – мова.

Питаннями культури мови, звичайно, переймаються мовознавці. Проте, незважаючи на спроби науковців дослідити культуру мови нашого суспільства, усе ж залишається проблемним питання чистоти мови сучасної молоді.

Сьогодні надзвичайно актуальним є вивчення проблем ціннісних орієнтирів української молоді в європейському контексті з метою виявлення реальної картини всього, що відбувається з сучасною молоддю. Ці процеси не минули її, адже саме молодь є тим елементом, для якого найбільш складно у невизначеності формувати свою власну систему цінностей. Для різних категорій молоді існують свої уявлення про авторитети, норми поведінки, пріоритети. Особливо це помітно у ставленні молоді до мови свого народу, яка є універсальним засобом вираження внутрішнього світу індивіда, складовою загальнолюдських цінностей. Адже сьогодні доведено, що чим досконаліше особа володіє мовою, тим виразніше постає перед людьми як особистість. Яким же є мовлення сучасного середньостатистичного студента? Більша частина студентів володіє навичками культури мовлення. Але все ж студенти часто використовують не лише сленгові слова, а й жаргонну і, що взагалі неприпустимо для майбутнього випускника ВНЗ, – обстенну (позанормативну) лексику, яку

польські мовознавці називають *бридкою*. Мабуть, ніхто не буде заперечувати, що через низьку культуру усного мовлення виявляються виразні ознаки бездуховності.

Культура мовлення всього нашого суспільства і культура мовлення студентів зокрема – це чи не найяскравіший показник стану їх моральності, духовності, культури взагалі. Тому робота над культурою мовлення сучасного студента – це і велика виховна робота з молододу людиною, якій потрібно прийняти духовну істину – “культура мовлення – не інтелігентська забаганка, а життєва необхідність для народу”.

Поняття мовної культури базується на таких *принципах*:

- правильності – дотримання мовних норм, що діють у мовній системі;
- послідовності – логічності та лаконічності думок;
- доречності та доцільності вживання термінів, фраз (залежить від того, наскільки повно й глибоко людина оцінює ситуацію спілкування, інтереси, стан і настрої співрозмовника);
- чистоти мови (мовлення, звільнене від суржику, жаргонізмів);
- точності (через відсутність точності в мові слухач позбавлений можливості мати чітке уявлення про висловлені ідеї);
- багатства (використання різноманітних засобів вираження думок);
- виразності (щоб мовлення було виразним, слід виділяти найважливіші місця свого висловлювання).

Високу культуру мовлення людини визначає досконале володіння літературною мовою, її нормами в процесі мовленнєвої діяльності.

Культура мовлення – це ще й загальноприйнятий мовний етикет: типові формули вітання, побажання, прощання, запрошення тощо. Важливе значення має тон розмови, вміння вислухати іншого, вчасно і доречно підтримати тему. Основними вимогами мовного етикету є уважність, чемність та ввічливість.

Майбутній випускник вищого навчального закладу – людина, яка відповідатиме не лише за якісне виконання роботи, а й за духовний мікроклімат колективу, який тримається на спілкуванні за допомогою слова. Тому мова кожного має бути змістовною, правильною і чистою (літературною); точною, логічною, багатоду, доречною, виразною і образною. Використовувати жаргонні, нецензурні, грубі слова майбутній керівник не має права.

Студенти мають оволодіти правилами поведінки, вивчити формули мовного етикету, пам'ятати, що необхідною й важливою складовою частиною спілкування є ситуації “ввічливого контакту” між комунікантами, зокрема, ситуації вітання, знайомства, прощання, подяки, вибачення, поздоровлення, а ці ситуації найбільш часті. Мовленнєвий етикет студентів, як етикет взагалі, не існує поза часом і простором. Це етикет конкретного суспільства чи його прошарку, зокрема студентів, на історичному етапі розвитку цього суспільства.

Загалом, кожна сучасна молода людина повинна дбати по свою мовленнєву культуру в будь-яких ситуаціях, а отже :

- 1) повинна вітатися й усміхатися першою;
- 2) повинна виявляти дружнє ставлення до людей;
- 3) дотримуватись елементарних правил спілкування;
- 4) цікавитись людьми, які її оточують, їхніми радощами й турботами;
- 5) вживати якомога більше слів, які підкреслюють шанобливе ставлення до людей: даруйте, перепошую, дякую, будь ласка, не ображайтеся, на жаль та інші;
- 6) у товаристві не намагатись переговорити всіх – дати можливість висловитися іншим;
- 7) обов'язково повинна бути тактовною, спочатку подумати, чи нікого не образить те, що хоче сказати, а потім вже говорити.

Таким чином, молода людина завжди повинна пам'ятати про словесний бруд, якого взагалі не варто використовувати і важливо оберігати нашу мову. Для української мови притаманні лайливі слова та вирази, яких теж варто обходити стороною.

Мовленнєвий етикет та культура мовлення не дається людині від народження, все набувається в процесі спілкування. Тому, перш за все, молода людина повинна дбати про якість свого мовлення в будь-якій ситуації спілкування: у побуті чи на виробництві, у науковій чи навчально-виховній роботі, висловлюючись усно чи письмово.

Основи культури спілкування кожної людини закладаються в сім'ї, школі.

Але, очевидно, і в школі, а головне, у сімейному оточенні діти часто не чули від однолітків і батьків ввічливих слів. Навчаючи і виховуючи студентів, кожен викладач своїм прикладом має стверджувати, що мовна культура кожної людини, і студентів зокрема, має стати їх надійною опорою у вираженні незалежності думки, розвиненості людських почуттів. Сьогодні перед викладачами ВНЗ стоїть завдання, щоб кожен студент оволодів і засобами комунікативної професійної компетентності. Комунікативну компетенцію визначають як творчу здатність людини послугоуватися інвентарем мовних засобів (висловами, дискурсами тощо). Така здатність базується на знаннях людини та її готовності до їх адекватного, доречного використання.

Головною метою мовної освіти майбутніх спеціалістів будь-яких спеціальностей є формування комунікативної компетенції, високого рівня мовної культури професійного спрямування шляхом ознайомлення з термінологічними та фразеологічними особливостями мови обраного фаху, складання та оформлення

професійних текстів і документів, редагування і переклад текстів офіційно-ділового й професійного спрямування, ознайомлення з основними засадами ділової комунікації (особливостями, основами культури професійного мовлення, етикету) тощо. Від цього залежатиме формування всіх інших компетенцій, необхідних для успішного функціонування майбутнього спеціаліста у суспільному житті. Заняття з професійної мовної підготовки, на думку дослідників, – це той терен, де молодь опановує способи оперування мовою як знаряддям досягнення успіху в професійній сфері, а це, безперечно, не залишить студентів байдужими до таких занять. На заняттях бажано використовувати різноманітні комунікативні вправи і завдання, етюди, соціально-рольові ігри для парної, групової, колективної взаємодії. Увесь навчальний матеріал потрібно поєднати "наскрізним сюжетом": ділові взаємовідносини у виробничому колективі. Кожне заняття – це один із етапів типізованих стосунків ("Прийом на роботу", "Перший день у колективі", "Нарада", "Доповідь", "Прийом відвідувачів"). Студенти на таких заняттях-іграх будуть учасниками виробничого колективу, що викликатиме у них жвавий інтерес, допомагатиме їм сформувати професійно важливі мовленнєві вміння, навчитися добирати потрібні слова для налагодження доброзичливих стосунків у колективі.

Підвищенню рівня культури професійного мовлення студентів сприяє збагачення їх активного ділового словника. Найдоцільніше використовувати для цього тексти офіційно-ділового стилю, вправи, завдання, побудовані на матеріалі професійного спрямування. Розвиткові мовної майстерності і виробленню ціннісних орієнтирів сучасної молоді (людська культура, людяність, почуття власної гідності, уміння вільно і грамотно висловлюватись тощо) сприяє висвітлення взаємозв'язку вербальних і невербальних засобів спілкування (з цією метою можна використати евристичні бесіди, розповіді, прийом зосередження уваги на зовнішній поведінці учасників діалогу). Під час таких занять студентів потрібно розсадити так, щоб вони могли спостерігати за мімікою, жестами, поставою. Потім бажано проаналізувати зі студентами зовнішні прояви комунікантів, наголосити на тому, які саме невербальні засоби сприяли забезпеченню ефективного спілкування. Після таких занять поведінка студентів має змінитися: вони стануть уважнішими, доброзичливішими один до одного, краще формулюватимуть свої думки, по-іншому будуть ставитися до мови.

Виховання у студентів мовної свідомості – усвідомлення мови свого народу, держави як складової загальнолюдських цінностей можна забезпечити методами різнобічного впливу на почуття (бесіда, дискусія, власний приклад викладача). Сьогодні досконале володіння мовою стає важливим компонентом професіограми фахівців різного профілю. Адже повний вияв професійних обдарувань індивіда відбувається саме засобами мовлення.

У такий спосіб особа може реалізувати себе в різних життєвих ролях, скоригувати хід міжособистісного спілкування, що забезпечує ефективну взаємодію у середовищі виробничого колективу. У зв'язку з цим особливої актуальності набуває проблема виховання у мовця, що усвідомлено творчо користується мовою як засобом самотворення, самоствердження і самовираження, загальнолюдських ціннісних орієнтирів, оскільки сьогодні культура і мова виявилися об'єднаними в царині духовних вартостей кожної людини і всього суспільства.

Звичайно, що всі ми бажаємо, щоб наша молодь говорила літературною мовою, хоча б максимально наближеною до неї. Бо мова – це єдність народу. Тому необхідно більше працювати над удосконаленням індивідуального мовлення. Це насамперед читання якісної художньої літератури, підвищення ступеня відповідності мови нормам літературної вимови, вивчення правил літературної вимови. У програмовий матеріал шкіл та вишів потрібно вводити спецкурси з вивчення культури мови, адже рівень мовної культури сприяє вихованню всебічно розвиненої особистості, громадянина незалежної України.

І. Огієнко писав: «Мова – це душа кожної національності, її святощі, її національний скарб. В мові наша стара й нова культура, ознака нашого національного визнання... І поки живе мова – житиме й народ як національність. Не стане мови – не стане й національності: вона геть розпорозиться поміж дужчим народом».

Тому, необхідно плекати рідну мову та спілкуватися правильно, адже якість мовленнєвого етикету молоді залежить, перш за все, від нас самих!

Відомий український педагог Василь Сухомлинський писав: "Без поваги, без любові до рідного слова не може бути ні всебічної людської вихованості, ні духовної культури".

ДЖЕРЕЛА ТА ЛІТЕРАТУРА

1. Антоненко-Давидович Б. Д. Як ми говоримо / Антоненко-Давидович Б. Д. – К., 1991.
2. Актуальні проблеми розбудови національної освіти: Збірник науково-методичних праць. – К. – Херсон, 1997.
3. Тлумачний словник сучасної української мови [за ред. проф. В.С.Калашника]. – Х., 2009. – 959 с.
4. Шевчук С.В. Ділове мовлення для державних службовців: Навч. посібник. – К.: Літера ЛТД, 2004. – 400 с.

ТЕКСТ ЯК ФЕНОМЕН РЕАЛЬНОЇ ДІЙНОСТІ

Дослідження тексту завжди буде цікавити вчених. Лінгвістика та теорія тексту становлять необмежене поле для вивчення. Теорія тексту виникла у другій половині ХХ ст. на стику багатьох дисциплін: текстології, поезики, риторики, прагматики, семіотики, герменевтики та лінгвістики. Предметом дослідження є текст, його зв'язність, цілісність. Це дослідження самого буття. Бо текст і будь-які висловлювання є результатом взаємодії різноманітних об'єктивних і суб'єктивних факторів. Автор постійно перебуває під впливом життєвих реалій, що викликають певне ставлення до себе і стимулюють його виявлення. Він інтерпретує факти та події відповідно до власних поглядів та намірів. Ми можемо з певністю сказати, що художні тексти є завжди і своєрідними документами певної епохи в житті суспільства, і актом авторського самовираження.

Існує безліч визначень поняття “текст”. Згідно з сучасними уявленнями, текст – це не одиниця мови, це феномен реальної дійсності, та засіб відображення дійсності, побудований за допомогою елементів системи мови. Текст є головною одиницею комунікації, засобом збереження та переказу інформації, формою існування культури, продуктом певної історичної епохи, відображенням психічного життя людей і т.п. Все це створює базу для багатьох визначень [10, с. 65; 2, с. 43].

Умови комунікації вимагають, щоб текст, який є головною одиницею комунікації, здійснював певний вплив. Бо майже будь-який художній текст розрахований на адресата-читача або слухача. Твір повинен вплинути не тільки на почуття, але і на свідомість тих, кому він адресований. Звідси впливає пізнавальне та виховне – і дійсне й естетичне – значення твору. Вплив є можливим при виконанні як мінімум двох умов: по-перше, необхідно здійснити такий відбір мовних засобів, який забезпечив би адекватне втілення комунікативної програми. По-друге, реципієнт повинен сприйняти текст адекватно до задуму його автора, тобто відноситися до фактів як сам автор.

Особливо складною проблемою є виявлення мотивів породження художнього тексту. Художній текст, як і будь-який інший призначений для того, щоб за допомогою мови відображати дійсність [12, с. 23]. Але в дійсності семантика художнього тексту багатомірна і художній текст відображає і світ, і “людину мислячу, діячу, яка пов'язана з оточуючим її світом” [12, с. 33].

Зображення світу людини, світу людей та відношення людини до світу (і до світу речей, і до соціального світу, і до суб'єктивного світу) – головне завдання художнього тексту. Ось чому ми маємо право говорити про те, що художній текст є не тільки відображенням дійсності, але і відбиттям засобами природної мови моделі людського відношення до світу [11, с. 23].

Повне розуміння художнього тексту – непроста справа. Інформативність його досягається за допомогою фактів, які не просто взяті з життя, а відібрані з безконечного потоку життєвих явищ. Критерії цього відбору зумовлені соціальними, політичними та культурними реаліями суспільства, в якому жив автор, світоглядом, освітньо-культурним рівнем та і. Усі ці фактори формують авторську концепцію – те, заради чого написано твір.

Концепція твору далеко не завжди висловлена прямолінійно. Для усвідомлення її необхідне “читання між рядками”, розшифровка алегорій, встановлення аналогій та асоціативних зв'язків. Тому ми й говоримо про наявність у текстах фактуальної, концептуальної та підтекстової інформації.

Найлегше сприймаються фактуальна інформація, що виражаються через сукупний зміст усіх фрагментів, усіх речень та їх складових частин.

Авторська концепція може бути висловлена прямо, “відкритим текстом” (скажемо, у Вольтера “*J'ai su que la doctrine et l'histoire d'un peuple si extraordinaire méritaient la curiosité d'un homme raisonnable*”), але в переважній більшості виводяться лише з усієї тканини твору, з характеру і співвідношення його компонентів.

Специфічні труднощі виникають при сприйнятті творів, які пов'язані з історією: тут переплітаються суспільні тенденції змалюваної доби, і деякі віяння часу написання твору, переконання автора. Вольтер пише: “*Dans les temps détestables de Charles IX et d'Henri III, il s'agissait seulement de savoir si on serait l'esclave des Guises*”. Треба мати уявлення про Карла IX та Генріха III, щоб зрозуміти, про що йде мова.

Часто справжню ідею твору можна зрозуміти лише шляхом розшифрування метафор і символів чи зміщення подій у часі і просторі на основі аналогій. Для того, щоб уловити підтекстову інформацію, читач має оволодіти необхідною сумою знань про ті фати, які описує або на які натякає автор. Наприклад, Вольтер пише: “*Les membres du Parlément d'Angleterre aiment à se comparer aux anciens Romains autant qu'ils le peuvent*”. Читач повинен знати історію стародавнього Риму, його політичний устрій, щоб зрозуміти, на що натякає Вольтер.

Основою для аналізу твору служать знання читача про відтворені в ньому реалії, про час написання та безпосередні враження від самого тексту.

Текст та використані в ньому мовні засоби є надійною опорою для аналізу. Мовні засоби “не щось привнесене ззовні, сама тканина твору без них не існує” [6, с. 17]. Взаємодіючи між собою, забарвлюючись різноманітними переносно-метафоричними і стилістичними відтінками, мовні засоби “сплавляються висловлюванню письменником ідеєю в єдину образну систему” [3, с. 5].

У процесі лінгвістичного аналізу доводиться враховувати характерні особливості як цілісного твору, так і його компонентів. Важливу роль відіграє ритмомелодика тексту, у якій втілюється емоційний стан автора, його сприйняття зображуваної ситуації. Але це стосується переважно поезії.

Уважного аналізу потребують лексико-фразеологічні засоби: слово є головним носієм і виразником значення, експресії, образності, слова творять смислову основу кожного тексту, в них матеріалізується те, що хоче сказати автор.

Одним із суттєвих аспектів лінгвістичного аналізу є питання про орієнтацію на адресата, про доступність художнього твору для тих, на кого він розрахований.

Як відзначав Лурія О.Р., розуміння тексту становить “засвоєння не тільки поверхових значень, які безпосередньо виходять зі слів, які містяться у тексті... але і засвоєння внутрішньої глибокої системи підтекстів чи значень [8, с. 249].

Головне завдання інтерпретації тексту полягає у тому, щоб охопити найглибші пласти значення твору, зрозуміти задум автора та зобразити у експліцитному вигляді все те, що автор намагався приховати чи не зміг або не захотів сказати [1, с. 190].

Структурні елементи художнього тексту відносяться до різних систем відношень та одночасно утворюють різні значення, взаємодіють, утворюючи складну єдність і своєрідний “ігровий ефект”. “Ігровий ефект” міститься у тому, що різні значення одного елемента існують не нерухомо, але “блимають”. Кожне розуміння утворює окремих синхронний зріз, але зберігає при цьому пам'ять про попередні значення та усвідомлення можливості майбутніх” [7, с. 89].

Автор художнього твору може створювати свою власну систему символів, за допомогою якої він кодує найбільш суттєві для нього елементи повідомлення. Щоб зрозуміти текст, треба охопити його значення, відтворити авторський код та розшифрувати закладене в ньому значення.

Як вже зазначалося, текст є головною одиницею комунікації і це виявляється головним чином в епістолярних текстах, які завжди передбачають наявність адресата, що надає їм монологічно-діалогічного характеру. Епістолярним текстам властиві інформованість, цілісність та структурне оформлення.

В епістолярних текстах головне місце посідає особливість адресата. Він повинен думати не тільки про те, що сказати, але і як це сказати, щоб вплинути на адресата. Епістолярні тексти завжди слугували міцним фактором впливу на свідомість адресатів, тому що в них присутнє “я” оповідача, яке надає тексту переконливості та пропагандистської сили.

У XVIII ст. епістолярні тексти слугували для дидактичних, політичних та літературних цілей.

Т.С. Каїрова вважає, що використанню листів у літературній та політичній боротьбі сприяють наступні психологічні особливості:

- 1) матеріальність висловлювання;
- 2) звертання до адресату, у деяких випадках сприяє більш близькому контакту;
- 3) доступність широкої аудиторії;
- 4) об'ємність та змістовність;
- 5) можливість повного вираження інтенції автора епістолярного тексту;
- 6) можливість продовження листування, що дозволяє почати полеміку щодо питання, яке обговорюється та краще виявити свою позицію та позицію опонента [5, с. 94].

Аналіз епістолярних текстів завжди матиме цінність, тому що в них віддзеркалюються події, погляди, думки та особливості їх авторів. За допомогою текстів ми можемо глибше проникнути у минуле та зрозуміти, що було важливим у той час.

Таким чином, ми можемо констатувати, що текст є головною одиницею комунікації і найбільше це виражено в епістолярних текстах, що є дистантним видом спілкування. Текст є феноменом реальної дійсності. Епістолярним текстам властивий великий коефіцієнт модальності, що допомагає впливати на адресатів з великою переконливістю.

ДЖЕРЕЛА ТА ЛІТЕРАТУРА

1. Васильев С. Синтез смысла при создании и понимании текста: философия проблемы. – К.: Наукова думка, 1988. – 240 с.
2. Гальперин И. Текст как объект лингвистического исследования. – М., 1981. – 200 с.
3. Ермоленко. Синтаксис стихотворной речи. – К., 1969. – 150 с.
4. Каїрова Т. Прояв індивідуальності адресанта крізь нормативні вимоги епістолярного тексту / Наукові записки. – К.: Академія, 2000. – Т.18. – С. 95-99.
5. Каїрова Т. Особенности коммуникативной направленности эпистолярного текста / Сборник научных трудов. – М., 1986. – Вып. 269. – С. 87-104.
6. Коцюбинська М. Образне слово в літературному творі. – К., 1960. – 60 с.
7. Лотман Ю. Анализ поэтического текста. – Л., 1972. – 120 с.
8. Лурія. Язык и сознание. – М.: Изд-во МГУ, 1979. – 87 с.
9. Николаева Т. Лингвистика текста // Новое в зарубежной лингвистике. – М., 1978. – Вып. VIII.
10. Николаева Е. Просвещенный разум требует. // Библиотека. – 1994. – №6. – С. 57-59.

11. Степанов Г. Цельность художественного образа и лингвистическая единица текста // Лингвистика текста. – М., 1974.
12. Тимофеев Е. Основы теории литературы. – М., 1971. – 403 с.
13. Voltaire. Lettres philosophiques. – Paris, 1991. – 140 p.

*Катерина Максимова
(Харків)*

AIMS AND METHODS IN TEACHING ENGLISH LANGUAGE IN HIGHER EDUCATIONAL ESTABLISHMENTS OF SPORTS

Studying of English language in Ukraine is very important nowadays especially in Higher Educational Establishments of Sports. Many athletes need English to attend universities, colleges, sports training and competitions abroad.

English is the language of international communication in many areas of life, mainly in sports. That is why English language teaching is a matter of state significance for an athlete.

In Ukraine language is used in two ways: directly or orally, and indirectly – in written form. Thus we distinguish oral language and written language. Direct communication implies a speaker and a hearer, indirect communication implies a writer and a reader. Hence the practical aims in teaching English language are four in number: hearing, speaking, reading, and writing.

Aims are the first and most important consideration in any teaching. Hence the lecturer of Higher Educational Establishments of Sports should know exactly what his students are expected to achieve in learning his subject, what changes he can bring about in his students at the end of the course, at the end of the year, term, month, week, and each particular classes, he should know the aims and objectives of English language teaching.

The changes the lecturer must bring about in his students may be threefold:

- 1) *practical* – students acquire habits and skills in using English language;
- 2) *educational* – they develop their mental abilities and intelligence in the process of learning the English language;
- 3) *cultural* – students extend their knowledge of the world in which they live. Therefore there are three aims, at least, which should be achieved in English language teaching: practical, educational, and cultural.

English language as a subject differs from other subjects of the school curriculum of Higher Educational Establishment of Sports. Whereas the teaching, for instance, of history is mostly connected with the imparting of historical laws and facts which students are to learn and the teaching of the mother tongue leads to the mastery of the language as a system (which is already used for exchanging thoughts and feelings) so that students will be able to use it more effectively in oral and written language, the teaching of English foreign language should result in the student's gaining one more code for receiving and conveying information; that is, in acquiring a second language for the same purpose as the native language: to use it as a means of communication with foreign athletes and coaches.

The nature of the language should also be taken into consideration in determining the aims of language teaching [1, p.67]. Learning a living language implies using the language of sounds - speaking. Scientific research gives a more profound insight into the problem. It is not so much the ability to speak that is meant here but rather the oral treatment; in other words, the language of sounds, not of graphic signs should serve as basic means of teaching.

The length of the course, the frequency of the classes, the size of groups should also be taken into consideration in adopting practical aims [3, p.125]. The amount of time for language learning is one of the most decisive factors in mastering and maintaining language proficiency since learners need practice. The more time is available for students' practice in the target language, the better results can be achieved. Moreover, for the formation of speech habits frequency of classes is a more essential condition than the length of the course. It is not necessary to prove that intensive courses are more effective than extensive ones, for example, six periods a week for three years are more effective for language learning than three periods a week for six years.

In English foreign language learning all forms of work must be in close interrelation, otherwise it is impossible to master the language [3, p.127]. However, attention should be given mainly to practice in hearing, speaking, and reading. Thus students must achieve a level in their knowledge of the language which will enable them to further develop it at an institute or in their practical work. The achievement of practical aims in English language teaching makes possible the achievement of educational and cultural aims.

Learning English language is of great educational value in Higher Educational Establishments of Sports. Through a new language students can gain an insight into the way in which words express thoughts, and so achieve greater clarity and precision in our own communications. Even at the most elementary level learning English language teaches the cognizance of meaning, furnishes a term of comparison that gives us an insight into the quality of language [2, p.116].

When learning English language students of Higher Educational Establishments of Sports understand better not only how language functions and this brings him to a greater awareness of the functioning of his own language, but also it help them to communicate with different foreign athletes and coaches.

Since language is connected with thinking, through English language study we can develop the student's intellect. Teaching English language helps the lecture develop the students' voluntary and involuntary memory, his imaginative abilities, and will power. Indeed, in learning a new language the students should memorize sport words, sport idioms, sentence patterns, structures, and keep them in long-term memory ready to be used whenever he needs them in speaking, reading, and writing.

Teaching a foreign language under conditions when this is the only English language environment, is practically impossible without appealing to students' imagination. The lack of real communication forces the lecture to create imaginary sport situations for students, to speak about making each student determine his language behavior as if he were in such sport situations.

Teaching English language contributes to the linguistic education of the student, the latter extends his knowledge of phonic, graphic, structural, and semantic aspects of language through contrastive analysis of language phenomena. In teaching English language the lecturer is called upon to inculcate in students the scientific outlook, to prepare the young athlete for an active participation in sports.

Lecturers of English languages make their contribution to the education of students, to their sports education. Their role in the upbringing of the young athlete cannot be overestimated.

Learning English language in Higher Educational Establishments of Sports make the students acquainted with the sports life, method of training of the athlete whose language he studies through visual material and reading sports material dealing with the competitions where the target language is spoken. Foreign language teaching should promote students' general educational and cultural growth by increasing their knowledge about foreign countries, and by acquainting them with progressive traditions of the athlete whose language they study. Through learning English language the students gain a deeper insight into the nature and functioning of language as a social phenomenon [1, p. 121].

It should be said that practical, educational, and cultural aims are intimately related and form an inseparable unity. The leading role belongs to practical aims, for the others can only be achieved through the practical command of the foreign language. But in order to achieve any aim it is necessary to remember about the methods of teaching.

Methods of English language teaching are understood as a body of scientifically tested theory concerning the teaching of English languages in educational institutions. It covers three main problems as: content of teaching, i. e. what to teach to attain the aims; methods and techniques of teaching, i. e. how to teach English language to attain the aims in the most effective way to meet modern requirements [2, p. 296]. According to academic research, linguists have demonstrated that there is not one single best method for everyone in all contexts, and that no one teaching method is inherently superior to the others.

Also, it is not always possible – or appropriate – to apply the same methodology to all students, who have different objectives, environments and learning needs.

An experienced professional language lecturer always adopts the Principled Eclecticism approach, deciding on the most suitable techniques and applying the most appropriate methodology for that learner's specific objectives, learning style and context.

Methods of teaching English have developed rapidly. As a language lecturer it is important to understand the various methods and techniques so that you are able to navigate the market, make educated choices, and boost your enjoyment of learning a language [3, p. 125].

Each teaching method is based on a particular vision of understanding the language or the learning process, often using specific techniques and materials used in a set sequence.

The main methodologies are listed below in the chronological order of their development:

- Grammar Translation – the classical method
- Direct Method – discovering the importance of speaking
- Audio - lingualism – the first modern methodology
- Humanistic Approaches – a range of holistic methods applied to language learning
- Communicative Language Teaching – the modern standard method
- Principled Eclecticism – fitting the method to the learner, not the learner to the method

Each method has a different focus or priority and the modern language lecturer doesn't follow one rigid method, but applies the Principled Eclecticism approach – fitting the method to the student of Higher Educational Establishments of Sports, not vice versa. This means choosing the techniques and activities that are appropriate for each particular task, context and learner.

ДЖЕРЕЛА ТА ЛІТЕРАТУРА

1. Larsen-Freeman D. *Techniques and Principles in Language Teaching*. Oxford University Press, 1986. – P.191.
2. Rogova G.V. *Methods of Teaching English: Учебное пособие для педагогических институтов и факультетов иностранных языков*. – Л.: Просвещение, 1975. – 312 с.
3. Antony E. *Approach, Method and Technique*. – *English Language Teaching*, 1963. – Vol. 2. – P. 124-128.

Руслана Манько
(Дрогобич)

ІСТОТА КОХАННЯ РАННЬОЇ ЛІРИКИ ЗБІГНЕВА ГЕРБЕРТА

Творчий доробок кожного митця містить бодай кілька зразків любовної тематики. Не виняток і польський поет Збігнев Герберт.

Любов творить шедеври мистецтва, увічнюючи митця, і себе як творця. Та й само кохання є мистецтвом, котрим може володіти не кожен, у силу своїх морально-етичних, психологічних та інтелектуальних здібностей. Тож основною проблемою кохання є не об'єкт, а вміння кохати. Відчуття справжнього кохання, народжене взаємодією глибоких почуттів обох суб'єктів акту пізнання¹, змушує вдосконалюватись. Важливого значення у процесі набуває мова, що набирає особливого потаємного змісту і стає любовним дискурсом, про що писав Ролан Барт [3, с. 28]. Інтимні, теплі почуття прагнуть митці увіковічити в різьбі ("Поцілунок" Огюст Роден), полотні ("Життя" Пабло Пікассо, "Обійми" Егон Шиле), графіці та поезії Данте Габрієля Росетті.

Дослідження істоти кохання лягло в основу розвитку багатьох її концепцій. Наприклад, Еріх Фромм, розвиваючи концепцію зрілого кохання, стверджує, що це "позиція, особливість характеру, що проявляється в стосунку до світу взагалі, а не лише до одного об'єкта кохання"²[5, с. 55].

Ідею кохання як зустріч та єднання двох осіб вкладено в теологічно-філософську концепцію Кароля Войтили. Теолог зазначає: "Кохання (...) це не лише бажання, більш того – стрічання і єднання осіб" [14, с. 88].

Морган Скотт Пек у своїй психологічній **автоволюційній** концепції говорить про любов як "бажання до розширення власного Я у піклуванні про власний чи чужий духовний розвиток" [10, с. 67].

Джон Ліі виділяє шість видів любові: Ерос, Строне, Людус, Прагма, Манія Агапе. Немає потреби вдаватися у суть даних понять, оскільки вони були відомими ще у Аристотелівські часи.

Відомий сучасний філософ Антоні Семіановскі у своїй праці, присвяченій аналізу кохання "Зрозуміти кохання: феноменологія і метафізика любові" зазначає: "У любові людина знаходить особисте щастя. Кохаючи, разом з коханою людиною віднаходить власне місце в житті. Любов дає людині притулок і безпеку, віддаючи себе коханій людині, стається більш собою і у собі" [12, с. 5]. Тобто, любов – заангажована розумова та емоційна відповідь на прийняті вартості, любити – це надавати зміст власному існуванню. Розглядаючи людське існування у контексті даної гіпотези, мимохідь доходиться до висновку про приреченість на любов, проте в житті кожного вона має різні обличчя, чи теж кольори.

Дотримуючись теми дослідження, постає питання про виділення **поняття кохання з поняття любов**, котрі хоча й стоять в одному синонімічному ряді, та мають різні смислові значення, семантику. Якщо любов обіймає почуття глибокої сердечної прив'язаності до кого -, чого-небудь³, то кохання – почуття глибокої сердечної прихильності до особи іншої статі⁴.

У творчому доробку Збігнева Герберта віршів про кохання небагато. Це твори із збірок "Подвійне дихання" ("Самотність", "Ніжність", "Астрономія", "Подвійне дихання", "Пісенька про нас", "Дивися море", "Ти навчила мене дивитися" та ін.), "Струна світла" ("Дві краплі", "Ворожба", "Ніке яка вагається"), "Гермес, пес та зірка" ("Епізод", "Шовк душі", "Рожеве вухо"), "Напис" ("Уклала своє волосся"). Немає потреби піддавати детальному аналізу кожен з них, слід зупинитися на творах, де той чи інший аспект проблеми виражений найповніше.

Неможливо оминати увагою твору "Ти навчила мене дивитися" зі збірки "Подвійне дихання". Дочасна сліпота на речі ліричного суб'єкта змінюється появою об'єкта кохання. У пропорційній взаємодії один на одного народжується істина, так звана міра буття існування для себе і для коханої особи, а не для чогось поза. Можливо, це своєрідний вияв егоїзму, затирання меж з альтруїзмом. Істина, акт пізнання криє бажання, ерос, пристрасть. Вагомим елементом цього є **ordo amoris** (порядок кохання), присутній в етосі кожної людини, і приналежний до системи її перфекційних цінностей. Ordo amoris є ядром етосу і має істотний вплив на управління діями одиниці. З моральної точки зору, воно – основний чинник в існуванні людини. Людина робить вибір із орбіти цього ordo amoris. Об'єкт або приваблює особу, або ж відштовхує. У цьому, на думку Макса Шелера, пізнається ordo amoris [9, с. 39]. Продовжуючи тезу науковця, слід зауважити, що кохання, будучи емпіричним відчуттям, творить реальність ірраціональну, відмінну від інших не лише сфері буття, а й сфері собі подібних. Важливими складовими її є погляди, думки, символи, реалії.

Особливого змісту творить мотив середини, центру. Відчувається перебування молодого автора під впливом творчості Рільке, котрого вважав одним із батьків сучасної поезії. Герберт використовує рільківський мотив внутрішності (середини) троянди ("Das Rosen-Innere"), щоб досягнути бажаного ефекту художньої

¹ Krapiec M.A. Struktura aktu miłości u św. Tomasza z Akwinu / Krapiec M.A. // Roczniki Teologiczno-Kanoniczne. T.6, 1959. –s. 135 – 154.

² Тут і далі переклад мій. – Р.М.

³ Словник української мови, тт. 1-11, Київ: «Наукова думка», 1970-1980. – Т 4. – С. 564.

⁴ Там же с. 313.

трансформації. Як і Рільке, він надає поетичному еквіваленту феномену троянди, дещо обтяженого традиційною символікою, змісту еротичного втаємничення. Це є ідеальним синтезом внутрішнього і зовнішнього світосприйняття ліричного суб'єкта, внаслідок чого, на перший план висувається проблема часу і гіперболізованого простору, що вступає у категоріальну опозицію **до і після**. Реальний світ ліричного суб'єкта, внутрішньо насичений і багатий, що підкреслено лексемами-символами “калейдоскоп” і “живописці”, занурюючись у простір **до**, набуває “банальних кольорів” і є лише “тиньком реальності”. **Внутрішність троянди**, що знаходиться у центрі як часового спектру, так і загалом композиційного малюнка вірша, уособлює акт пізнання, внаслідок чого змінюється метафізична суть речей. В основу даного пізнання покладено думку: “Nie myślałem że w piersi człowieka mieszka serce” (Не думав, що в грудях людини мешкає серце). Таке своєрідне уособлення надає автономного характеру серцю в тілі людини, тобто проводить розмежування між фізичним і духовним її станом, навіює відчуття зародження любові. Та любов виступає не лише актом пізнання, що підкреслено у останньому рядку терцета першої частини “Nie mogłem wyobrazić sobie wnętrza róży wnętrza obłoku” (Не міг уявити собі троянду в середині, хмару в середині), а його духовним наповненням. Автор вбачає перехід до тілесного через духовне. Цим процесом керує автономія любові. Поняття внутрішність троянди підсилюється поняттям внутрішність хмари і набуває гармонійності. Саме пізнання веде до відкриття нового, досі не звіданого мінливого простору: “prowadziś lekko w trzeci wymiar jak jasny płomień który drąży” (провадиш із легкістю у третій вимір як ясне полум'я що тремтить). Слід зауважити, що метафори внутрішність хмари та внутрішність троянди з'являються також в останньому терцеті другої частини. Проте автор змінює їхню послідовність, виводячи на перший план внутрішність хмари, що ще раз підкреслює домінуючість духовного над тілесним і бере відчуття звіданого, вжите у минулому доконаному часі, в своєрідний контекст теперішнього минулого і теперішнього майбутнього. Такий художній прийом, використаний автором, дає змогу сприймати акт пізнання, як перехідний етап, чергову сходинку на полотні життя. Набутий досвід розширює горизонти бачення і світосприйняття. Сучасна американська письменниця Елін Хільдербранд зауважує: “У коханні відкрито мені нову браму в світ цінностей. Вхожу тією брамою в неї і реаую на нове світло” [9, с. 176].

Поетичний твір “Дві краплі” з дебютної збірки “Струна світла” за словами самого поета, був одним з найперших віршів створених у бомбардованому Львові [7, с. 41]. Анджей Калішевський вважає, що основною його темою є смерть. В монографічному дискурсі “Ігри Пана Когіто” він зазначає: “Дві краплі” є віршем про смерть. Трагічним є те, що вона забирає людей, які мають відчуття особистого щастя” [7, с. 48]. На цю думку наводять останні рядки вірша: “do końca byli podobni jak dwie krople zatrzymane na końcu twarzy” (до кінця були схожі як дві краплі що затримались на кращку обличчя) [1, с. 54-55], де відчутно потужне звучання мотиву смерті і невимовної туги за втратою закоханих. Проте, це не зовсім так. Автор, здається, зумисне парафразує відоме польське прислів'я “Podobne, jak dwie krople wody” (Схожі, як дві краплі води), щоб налаштувати читача на сприйняття тексту: ввести у вир кохання і показати її протистояння злій реальності. На тлі міста, що божеволіє від крику та тоне в страху його мешканців, котрі шукають порятунку у підвалах будинків, молоде подружжя, ніжно обнімаючись, не звертає уваги на все, що відбувається доколя. На опис зовнішньої реальності автор виділив всього три рядки: “Łasy płonęły” (палали ліси), “ludzie biegali do schronów” (люди бігли до сховищ), “Gdy było bardzo źle” (коли було дуже погано). Та така потужна лексика, налаштована на створення ореолу зловісності, використана для посилення розуміння жорстокої боротьби між коханням і смертю. Герберт зміщує акценти, опоетизовує силу кохання, надаючи їй сакрального змісту: “Łasy płonęły – /a oni/ na szujach splatali ręce/ jak bukiety róż”. Чи не звучить це як аналог до слів, сказаних Розою Венедою: “Не жалій троянди, коли горять ліси” з драми Юліуша Словацького “Лілля Венедо”, що пізніше стали польським крилатим висловом? Та Герберт, все ж таки жаліє троянди, тому, що горять ліси, і цим показує своє істинне ставлення до закоханих. Автор використовує реальний простір як своєрідне тло для закоханих, котрі “na szujach splatali ręce” (на шиях сплтали руки), “okryci jednym kocem szeptali słowa bezwstydnie” (одним накрившись коцом шепотіли слова безсоромні). Автор застосовує мотив дзеркала, а, вірніше, дзеркальної поверхні, що зберегла образ коханої людини, для передачі трагічності їх смерті і перемоги кохання над нею: Skakali w oczu naprzeciw/i zamykali je mocno/tak mocno że nie poczuli ognia/który dochodził do rżęs. Це звучить як перегук із рядками “wiesz że jeśli miłość to tak jak wieczność bez przed i po” [13, с. 311] з вірша “Jeśli miłość” Яна Твардовського, де як і у Герберта звучить ідея вічності кохання.

Остання строфа починається рядками: “do końca byli mężni / do końca byli wierni”. Як бачимо, Герберт на перший план виводить прикметник “мужні”. В чому полягає їх мужність, адже не воювали зі зброєю в руках, захищаючи місто від ворога? У зруйнованому світі, де повсякчас панує зло, страх і хаос, вони зуміли зберегти найбільшу цінність людства і божий дар – кохання. Мужність закоханих – у перемозі над глобальним катаклізмом війни, який є ворогом людства. Прикметник “вірність”, що несе в собі ознаки сакральності (присяга подружньої вірності) зсунуто на другий план. Це художнє рішення автора є правильним. Та на тлі подій обидва прикметники, що мають різне смислове навантаження, знаходяться в одному синонімічному полі. Дієслова вжиті автором в доконаному способі минулого часу, і завдяки цьому посилюється роль ліричного героя, що є учасником (вірніше спостерігачем) трагічних подій. Він вцілів, щоб написати *гімн кохання*.

ДЖЕРЕЛА ТА ЛІТЕРАТУРА

1. Герберт З. Поезії [Текст] / Пер. укр. мовою В. В. Дмитрука. – Львів : Каменяр, 2007. – 641 с: іл. – Польськ., укр. мовами.
2. Кон И. С. Дружба или любовь / И. С. Кон. Дружба. – 4-е изд. Издательский дом “Питер”, 2005. – 329 с.
3. Barthes R. Fragmenty dyskursu miłosnego / R. Barthe / Przeł. M. Bieńczyk, wstęp M. P. Markowski. – Warszawa : Wydawnictwo KR, 1999. – 46 s.
4. Fiut A. Język wiary i niewiary / Aleksander Fiut / Poznawanie Herberta // Wybór i wstęp Andrzej Franciszek. – Kraków : Wydawnictwo Literackie, 1998. – S. 263–276.
5. Fromm E. O sztuce miłości / E. Fromm / Przeł. A. Bogdański, wstęp M. Czerwiński. – Poznań : Dom Wydawniczy REBIS, 2004. – 131 s.
6. Herbert Z. Podwójny oddech : prawdziwa historia nieskończonej miłości / Z. Herbert. – Gdynia : Wydawn. Małgorzata Marchlewska, 1999. – 107 s.
7. Kaliszewski A. Gry Pana Cogito / A. Kaliszewski. – Kraków : Wydawn. Literackie, 1982. – 242 s.
8. Karasek K. Zbigniew Herbert: rok 1950 / K. Karasek // Rzeczpospolita. – 1999. – Nr 177. – S. 41.
9. O miłości. Antologia / pod red. M. Grabowskiego, przekł. A. Węgrzecki. – Toruń : UMK, 1998. – 178 s.
10. Peck M. S. Droga mniej ucześnieczana. Nowa psychologia miłości, tradycyjnych wartości i rozwoju duchowego./ M. S. Peck. – Warszawa : Wydawnictwo MEDIUM, 1998. – 231 s.
11. Rostowski J. Zarys psychologii małżeństwa / J. Rostowski. – Warszawa : Państwowe Wydawnictwo Naukowe, 1987. – 411 s.
12. Siemianowski A. Zrozumieć miłość: fenomenologia i metafizyka miłości / A. Siemianowski. – Bydgoszcz : Labirynt, 1998. – 300 s.
13. Twardowski J. Wiersze / J. Twardowski, W. Smaszcz. – Białystok : Wydawnictwo Łuk, 1993. – 390 s.
14. Wojtyła K. Miłość i odpowiedzialność / K. Wojtyła. – Lublin : Towarzystwo Naukowe Katolickiego Uniwersytetu Lubelskiego, 1986. – 255 s.

*Маргарита Молокова
(Біла Церква)*

**ФОРМУВАННЯ ІНШОМОВНОЇ КОМПЕТЕНТНОСТІ У ЧИТАННЯ НА УРОКАХ
АНГЛІЙСЬКОЇ МОВИ В ПОЧАТКОВІЙ ШКОЛІ**

Учні молодшого шкільного віку характеризуються великою сприйнятливістю до вивчення мов, що дозволяє їм оволодівати основами спілкування на новому для них мовою з меншими витратами часу і зусиль у порівнянні з учнями інших вікових груп.

У свою чергу, вивчення англійської мови сприяє розвитку мовних здібностей молодших школярів, що позитивно позначається на розвитку мови учнів рідною мовою, зокрема, умінні слухати партнера, взаємодіяти з ним вербальними засобами, розрізнати інтонацію мовного партнера і моделювати власну інтонацію залежно від мети висловлювання, планувати елементарне монологічне висловлювання. Крім цього вивчення англійської мови дозволяє розширити запас молодшого школяра рідною мовою за рахунок так званих «інтернаціональних слів» і т.д.

На сучасному етапі розвитку суспільства з усією очевидністю зростає роль читання. Завдяки науково-технічному прогресу збільшується кількість інформації на різних мовах, зростає потреба в людях, які вміють її прийняти і використовувати в тих або інших цілях, а звідси впливає і необхідність у більш цілеспрямованому навчанні читання іноземною мовою.

Таким чином, читання сьогодні є не тільки одним із засобів навчання – джерелом надходження нових слів у словниковий запас учня і відправна точка для різноманітних висловлювань діалогічного і монологічного характеру. Читання стало сприйматися і як одна з основних цілей навчання – джерело отримання нової інтелектуальної та естетичної інформації, який помітно збагатить особистість учня, якщо процес навчання виробить у нього вміння і звичку користуватися цим джерелом.

Навчання читання іноземною мовою в початковій школі супроводжує досягненню наступних цілей:

- формування умінь спілкуватися англійською мовою з урахуванням мовних можливостей, потреб та інтересів молодших школярів: елементарних комунікативних умінь в говорінні, аудіюванні, читанні і листі;
- розвиток особистості дитини, його мовних здібностей, уваги, мислення, пам'яті та уяви; мотивації до подальшого вивчення англійської мови на наступних щаблях шкільної освіти;
- забезпечення комунікативно-психологічної адаптації молодших школярів до нового мовного світу для подолання надалі психологічних бар'єрів у використанні англійської мови як засобу спілкування;
- освоєння елементарних лінгвістичних уявлень, доступних молодшим школярам і необхідних для оволодіння усній і письмовій промовою англійською мовою: формування деяких універсальних лінгвістичних

понять (звук, буква, слово, речення, частини мови, інтонація тощо), які спостерігаються в рідній та англійською мовами;

- прилучення до нового соціального досвіду з використанням англійської мови: знайомство зі світом зарубіжних однокласників, деякими звичаями країни досліджуваної мови, з дитячим пісенним, віршованим і казковим фольклором англійською мовою, з доступними учням творами дитячої художньої літератури англійською мовою;

- формування мовних, інтелектуальних і пізнавальних здібностей молодших школярів, а також їх загальнонавчальних умінь;

- розвиток емоційної сфери дітей в процесі навчальних ігор, навчальних вистав з використанням англійської мови;

- прилучення молодших школярів до нового соціального досвіду за рахунок програвання англійською мовою, різних ролей в ігрових ситуаціях, типових для сімейного, побутового, навчального спілкування.

Слід додати, що читання - це сьогодні, по суті, найбільш реальна форма використання придбаної в середній школі мовної компетенції. Його перевагою є те, що для використання і розвитку навичок читання не потрібно ніяких додаткових умов, адже для читання не обов'язково шукати співрозмовника-носія мови для того, щоб застосувати отримані навички, досить взяти книгу, журнал чи газету в руки і займатися самостійно.

Але наданий себе, учень буде читати по-англійськи тільки в тому випадку, якщо це для нього не важке заняття (інакше кажучи, якщо у нього розвинена техніка читання) і якщо це заняття цікаво йому, доставляє задоволення. А прийти до такого результату можна, лише домагаючись його продумано і планомірно з самого початку навчання іноземної мови.

Суть навчання читання як пошукової діяльності полягає в тому, щоб навчити учня відшукувати опори для розуміння як в самому тексті, так і в своєму досвіді, використовуючи відоме для розуміння невідомого.

Невідоме є обов'язковою труднощію при читанні іншомовного тексту. У першу чергу це відноситься до мовних засобів, якими користується автор тексту. Трудність пов'язана з розумінням незнайомих слів і незвичних значень знайомих лексичних одиниць, омонімів і омографів, фразеологічних та ідіоматичних виразів, граматичних засобів, які володіють багатозначністю або поліфункціональністю.

Труднощі може бути також пов'язана з предметним змістом тексту, що відображає незвичну культуру країни досліджуваної мови, нові для учнів факти і т.п. Ускладнює процес розуміння зазвичай відсутність введення / формулювання теми, наявність безлічі персонажів, зміщення при викладі тимчасових планів та ін.

Труднощі, що виникають у процесі читання, можуть бути пов'язані і з віковими та індивідуальними особливостями учнів, а саме браком у них лінгвістичних та екстралінгвістичних знань, бідністю кругозору, відсутністю необхідних образних уявлень, обмеженістю досвіду переживань.

Подолати всі названі труднощі допомагає сам текст, потрібно лише вміти побачити в ньому незліченні опори для розуміння, які він пропонує. Опори ці досить різноманітні. Почати можна з наявності в будь-якому пропонованому для читання тексті знайомих слів. Їх має бути достатньо для виникнення самого загального уявлення про зміст тексту при першому знайомстві з ним. Доступність контексту визначається наявністю в ньому знайомих ситуацій, логічністю викладу, композиційної чіткістю. Велику допомогу можуть надати назву, що розкриває предмет викладу, і наявність ілюстрацій.

Серед лексичних опор особливе місце займають так звана мотивована лексика і слова, значення яких ясно їх контексту. До складу вмотивованої лексики входять слова, похідні від раніше вивчених, інтернаціоналізми, конвертовані слова, відомі слова в новому значенні. Подібні ЛО прийнято розглядати як потенційні лексичний запас, оскільки шляхом нескладної підготовки можна навчити учнів самостійно визначати їх значення при зустрічі в тексті.

В якості опор лінгвістичного характеру виступають також граматичні інформаційні ознаки, що допомагають розпізнати дійова особа, дія, об'єкт дії та ін.: артиклі, афікси, прийменники, сполучники, порядок слів у реченні, допоміжні та модальні дієслова.

Зауважимо, що читання полегшених текстів - необхідний компонент навчання. Воно забезпечує накопичення досвіду впізнавання відомого, виробляє швидкість читання, дає впевненість у своїх можливостях. Але воно не готує до самостійного подолання труднощів, до опори на відоме для розуміння невідомого. Тому в процесі навчання необхідно поєднувати різні за складністю форми читання.

При роботі з текстом можна виділити кілька етапів.

1. Аналіз зовнішнього вигляду тексту.

1. Вивчення ілюстрацій, фотографій, заголовків

2. Визначення ситуації комунікації

3. Визначення параметрів (автор, жанр: лист, інтерв'ю, художній текст і т.д.)

4. Висування гіпотези (можна вибірково прочитати слова, речення, власні імена, цифри)

5. Читання тексту про себе в строго певний час. Можна виписати незнайомі слова, об'єднати дітей у групи для вироблення нової гіпотези.

6. Колективне обговорення тексту. За допомогою питань визначити головну ідею тексту, відновити хронологічне будова або послідовність ідей тексту, назвати персонажів, уточнити зміст, якщо необхідно – прочитати вголос.

7. Післятекстова робота. Обговорення, критика ідеї тексту.

8. Заключний етап. Письмова робота:

Домашнє завдання: творчий переказ від 1 особи / переказ з ... моменту / змінити характер персонажа.

Оптимальним вважається педагогічний процес, при якому вчитель і учень працюють разом, з поступовою мінімізацією втручання вчителя в міру зростання в учня здатності самостійно вирішити проблеми читання. Якщо ж ні саме слово, ні його оточення не містять ключа до розуміння його значення, потрібно вміти швидко і безпомилково знайти його значення у двомовному словнику. Уміння працювати зі словником є невід'ємним елементом культури пізнавальної діяльності.

При вивченні англійської мови на початковому етапі здійснюється процес інтеграції, що полягає в тому, що навчання мовним засобам спілкування відбувається не роздільно, а взаємопов'язане: діти опановують звуками, інтонацією, словами, граматичними формами, виконуючи мовні дії з мовним матеріалом і вирішуючи різноманітні завдання спілкування. Всі форми і види спілкування взаємодіють один з одним, і навчання їм також здійснюється взаємопов'язане: діти читають те, що засвоєно в усному мовленні (слуханні і говорінні), розповідають про те, що вони читають. Тому рекомендується навчати читання на основі усного мовлення і в тісному зв'язку з читанням, а також вчити дітей користуватися листом для кращого засвоєння лексики та граматики та оволодіння усній промовою і читанням.

Для формування адекватних умінь читання велике значення має характер текстів: їх зміст, інформативність, цікава фабула. А також текст повинен відповідати вимогам, а саме: ідейно-виховній, пізнавальній цінностям текстів, відповідність тексту віковим особливостям дітей. У іншомовних текстах повинні чітко прослідковуватись функції, а саме: на збагачення і розширення знань учнів, на тренування, на розвиток усного мовлення, розвиток смислового сприйняття тексту.

На перших порах навчання читання англійською мовою має проходити лише з наочною демонстрацією правильного варіанта цього процесу. Іншими словами, необхідно по можливості прослуховувати аудіозапис запропонованого тексту, створеного носієм мови. Необхідно звернути увагу на вимову, інтонацію, паузи, ритміку мови. За бажанням можна слухати цей уривок кілька разів. Як варіант підійде грамотне читання тексту вчителем в якості прикладу. Якщо це урок, можна послухати цілий клас цілком і визначити, хто краще справляється з поставленим завданням. І, звичайно, в процесі навчання читання необхідно вислухати кожного учня, щоб проконтролювати його здібності до цього виду діяльності.

ДЖЕРЕЛА ТА ЛІТЕРАТУРА

1. Азовкина О.Н. «Розвиток інтересу до читання іноземною мовою на початковому етапі знають навчання» // ИЯШ. – 2003. – №2.
2. Лукьянченко Н.В. Навчання англійської мови на початковому етапі знають // Початкова школа. – 2002. – №2.
3. Миролубов А.А. Майкл Уест та її методика навчання читання // ИЯШ. – 2003. – №2.
4. Ніколенко О.Н. Зникнення інтересу до вивчення іноземної мов на початковому етапі знають як проблема подальшого навчання іноземних мов // Початкова школа. – 2000. – №1.
5. Сажнева М.А. Гра як засіб розвитку інтересу до вивчення іноземних мов // ИЯШ. – 2001. – №6.
6. Старова І.Н. Інтерес як необхідна компонента навчання іноземних мов // Початкова школа. – 2000. – №4.
7. Ткаченко Ф.И. Потреба вивченні іноземної мов // Сучасний світ. – 2004. – №1.
8. Шарова Т. М. Вчимо, навчаючи // Початкова школа. – 2002.

*Віра Приходько, Тетяна Шпанько
(Харків)*

ТЕСТУВАННЯ ЯК ЗАСІБ КОНТРОЛЮ ГРАМАТИЧНОЇ КОМПЕТЕНЦІЇ СТУДЕНТІВ НА ЗАНЯТТЯХ З ІНОЗЕМНОЇ МОВИ

Сучасний процес навчання іноземній мові побудований на комунікативній основі з орієнтацією на особистість студента. Тому важливо, щоб на кожному етапі роботи над іноземною мовою студенти виявляли пізнавальну активність, розуміли можливості різних способів оформлення думки іноземною мовою. Це можливо в разі здійснення систематичного контролю знань і умінь, зокрема, граматичної компетенції. Найбільш ефективною формою і більш об'єктивним показником ступеня засвоєння всіма студентами мовного матеріалу є тести.

Проблема організації тестового контролю в процесі навчання розглядається у роботах І.Біма [6], В.Н.Сімкіна, Л.Г.Денісової [1], П.Клайна [2], О.Корольової, Н.Пистіна [3], О.Полякова, Ф.Рабиновича [5б], І.Рапопорта [7], Г.Рогової, Т.Сахарова [8] та ін. У цих роботах розроблені теоретичні основи тестового контролю вмінь та навичок студентів з англійської мови, на підставі яких вирішується проблема використання тестової методики з метою контролю знань у ВНЗ, визначена специфіка організації тестового контролю знань у ВНЗ, описані різноманітні прийоми тестування, комплекси різних типів, видів тестових завдань.

Основна мета контролю як дидактичного засобу управління навчанням – забезпечити ефективність навчання шляхом приведення до системи знань, умінь і навичок студентів, самостійного застосування ними здобутих знань на практиці, стимулювати студентів старанно навчатися, формувати у них прагнення до самоосвіти. Основними засобами контролю є спостереження за діяльністю студента під час занять, вивчення продуктів навчальної праці студента, перевірка знань, умінь та навичок.

Контроль знань здійснюється на всіх етапах навчання. Розрізняють різні види контролю залежно від: дидактичної мети і місця застосування у навчальному процесі (попередній, поточний, тематичний, періодичний, підсумковий, самоконтроль); здобуття інформації в процесі контролю (усний, письмовий, лабораторний); засобів, які використовуються під час контролю і самоконтролю (машинний і безмашинний); способу організації контролю (програмований і непрограмований).

Одним із найбільш ефективних засобів контролю в навчанні іноземній мові вважається тест. За визначенням С.К.Поломкіної, під тестом розуміються завдання, що мають специфічну організацію, яке дозволяє всім студентам працювати одночасно в однакових умовах і записувати виконання символами. Застосування тестів при контролі доцільно тому, що вони задають напрямок розумової діяльності студентів, привчають їх варіювати процес переробки сприйманої інформації [4, с. 14].

Основною перевагою тестування на заняттях з англійської мови для викладача є можливість регулярного контролю роботи студентів над матеріалом, своєчасне виявлення прогалин у теоретичних знаннях і надання допомоги в освоєнні матеріалу.

До недоліків методу варто віднести малий обсяг часу, який можна відвести на занятті на цей вид контролю, і в зв'язку з цим деяку необ'єктивність в оцінці знань студентів з уповільненою реакцією. Цілі тестового контролю в ВНЗ можуть бути наступними: узагальнююча - підвищення якості навчання; локальні (конкретні) цілі: 1. Об'єктивна оцінка обсягу знань студентів. 2. Підсумкова атестація. 3. Виявлення структури знань студентів. Особлива увага приділяється структурі, а не обсягу знань. 4. Система повного засвоєння знань. Ця система особливо популярна в західних країнах. 5. Оцінка ефективності роботи викладача, викладання предметів.

Оцінка тестів може бути: полігамічна, якщо з 10 завдань одне неправильне, то сума балів дорівнює 9; дихотомічна (зробив – 1, не зробив – 0).

Тестові завдання містять наступні характеристики.

1. Зміст. Чим повніше відібраний зміст курсу в тестовому завданні, тим вище валідність. 360 тестових завдань виконуються приблизно за 1,5-2 години.

Вимоги до змісту тестового завдання наступні: предметна чистота (чим менше міждисциплінарних елементів, тим чистіше зміст дисципліни); значимість змісту. Зміст ранжується. Це дуже складний процес, тому що варто виділити базис дисципліни; зміст має бути варіативним, репрезентативним (більш повно відбивати знання курсу); зміст має бути науково достовірним (відбивати сучасні погляди).

2. Форми тестового завдання. Вибір форми завдання залежить від: змісту курсу; цілі створення тесту (контролю); умінь розроблювача.

3. Ступінь труднощів: завдання повинні бути різних труднощів; є одне-два завдання, які не може зробити майже ніхто; одне-два завдання, які повинні виконати все; 60-70% становлять завдання середніх труднощів.

4. Здатність диференціювати. Знаючі студенти повинні виконати завдання, не знаючі – не в змозі його виконати.

5. Локальна незалежність: виконання завдань не залежить від результатів виконання інших форм роботи.

6. Інформативність завдань. Кожне завдання виконує інформаційну функцію.

7. Здатність до корельованості завдання із критерієм.

Успіх у навчанні іноземній мові багато в чому залежить від того, у якому ступені якість знань студентів знаходиться в полі зору викладача і яка увага приділяється профілактиці помилок. Не підмінюючи плановий контроль знань, тести є не тільки «найбільш ефективною формою контролю» (Г. В. Рогова), але і більш об'єктивним показником ступеня засвоєння студентами мовного матеріалу, чим дані поточної, індивідуальної перевірки [8, с. 232].

Усі частіше знаходять застосування вправи, що призначаються для оволодіння студентами тим або іншим мовним матеріалом і/або окремими мовними умінями.

Є два підходи до визначення етапів граматичної компетенції. Згідно з першим підходом, у визначенні етапів формування граматичної компетенції потрібно спиратися на етапи формування мовленнєвої граматичної навички. Першим етапом є орієнтовно-підготовчий, де відбувається ознайомлення студентів з новим граматичним явищем – граматичною структурою. Цей етап передбачає або первинне виконання мовленнєвої

граматичної дії за зразком, якщо вона елементарна, або первинне виконання окремих операцій, що входять до складу граматичної дії на ґрунті усвідомлення способів їх виконання. Другий, стереотипно-ситуативний етап, спрямований на автоматизацію дій студентів з новими граматичними структурами на рівні фрази. На третьому, варіюючи-ситуативному етапі, продовжується автоматизація дій студентів з новими граматичними структурами на рівні надфразової єдності і тексту.

Тестування – це індивідуальний процес контролю знань, при якому студент приймає на себе набагато більшу відповідальність за хід навчання і веде його у властивому йому темпі. Тестування потребує активної відповіді студента і дає негайне підтвердження правильності результату. Оскільки контрольне тестування гарантує більш частий успіх студента, то воно тим самим сильніше стимулює його.

Тестування при вивченні граматики студентами на заняттях з англійської мови є дуже важливим і ефективним засобом навчання, перевірки знань і контролю треба пам'ятати, що, тестування вирішує тільки частину педагогічних проблем навчання. Застосовувати його треба в комплексі з іншими методичними прийомами. У той же час, за підсумками дослідників, навчальні групи, у яких систематично застосовувалося контрольне тестування на заняттях з англійської мови, показали більш високі результати на екзаменах з порівняння з тими групами, де підведення опитування проводилося тільки в традиційній усній формі.

Необхідно зазначити, що контрольне тестування на заняттях з англійської мови в ВНЗ вирішує тільки частину педагогічних проблем навчання. Застосовувати його треба в комплексі з іншими методичними прийомами. У той же час, за підсумками дослідників, класи, у яких систематично застосовувалося контрольне тестування на заняттях з англійської мови, показали більш високі результати на екзаменах з порівняння з тими класами, де підведення опитування проводилося тільки в традиційній усній формі.

ДЖЕРЕЛА ТА ЛІТЕРАТУРА

1. Денисова Л.Г., Симкин В.Н. Об итоговом контроле обученности иностранным языкам // Иностранные языки в школе. – 1995. – №2. – 5 с.
2. Клайн П. Справочное руководство по конструированию тестов / П. Клайн. – К., 2004. – 39 с.
3. Королева О.Л., Пыстина Н.В. Использование тестирования в старших классах // Контроль в обучении иностранным языкам в средней школе: Кн. для учителя: Из опыта работы / Ред.-сост. В.А. Слободчиков. – М.: Просвещение, 1986. – 47 с.
4. Поломкина С.К. Тестирование в обучении иностранному языку // Иностранные языки в школе. – 1986. – №2. – С. 12-16.
5. Поляков О.Г., Бим И.Л. Рекомендации по подготовке и использованию стокового теста за базовый курс обучения иностранному языку // Иностранные языки в школе. – 1996. – №3. – С. 15-21.
6. Рабинович Ф.М. Контроль на уроке иностранного языка // Иностранные языки в школе. – 1987. – №1. – С. 17-27.
7. Рапопорт И.А. Прагматические тесты: сущность, специфика, перспектива // Иностранные языки в школе. – 1985. – №2. – С. 18-24.
8. Рогова Г.В., Рабинович Ф.М., Сахарова Т.Е. Методика обучения иностранным языкам в средней школе / Г.В. Рогова, Ф.М.Рабинович. – М.: Просвещение, 1991. – 287 с.

*Діана Собяніна
(Умань)*

КОНЦЕПТОСФЕРА «ГЕОПОЛІТИКА» В СУЧАСНІЙ АНГЛІЙСЬКІЙ МОВІ

Значення геополітики як суспільної сфери зростає щороку, що обумовлює необхідність системного інтегрованого дослідження цього фрагмента дійсності у фокусі його експлікації в сучасній англійській мові. Такі геополітичні явища, як геополітичний конфлікт, глобалізація, холодна війна та інші, постійно вносять помітні зміни в життя англійськомовних соціумів, що в результаті відбивається в мовній формі. Дослідження концептів дозволяє зрозуміти суть геополітичних процесів, механізми кодування знань та уявлень носіїв мови про цей феномен дійсності.

На сучасному етапі розвитку германістики особливу увагу приділяється дослідженню мовних та концептуальних картин світу (Ю. Д. Апресян, Н. Д. Арутюнова, О. С. Кубрякова, В. М. Манакін, М. В. Піменова) [1, 2, 6, 7, 8]. Це спричинено активним розвитком когнітивного напрямку (А. Вежицька, Л. С. Піхтовнікова, З. Д. Попова, Й. А. Стернін, Ю. С. Степанов) [3, 9, 10, 11], до кола завдань якого входить з'ясування особливостей процесів пізнання навколишнього середовища, зокрема шляхом категоризації та концептуалізації.

Концепт ГЕОПОЛІТИКА є важливим фрагментом сучасної англомовної картини світу. Необхідно відзначити, що дотепер механізми передавання уявлень та знань носіїв англійської мови відносно

концептосфери ГЕОПОЛІТИКА не ставали об'єктом спеціальної уваги германістів. Було досліджено окремі групи мовних одиниць, тематично близькі до досліджуваної концептосфери.

Матеріалом дослідження слугували 3200 англійськомовних одиниць, відібраних методом суцільної вибірки з лексикографічних джерел (Merriam-Webster Collegiate Dictionary, Dictionary of Politics and Government, Longman Dictionary of Contemporary English, Oxford English Dictionary) та контекстів, що ілюструють їх уживання в англійськомовних друкованих та електронних періодичних виданнях за 2008-2014 роки (BBC News, the Chicago Tribune, the Daily Mail, the Daily Post, the Economist, the Independent, the Newsweek, the New Yorker, the New York Times, the Observer, the Times, the Telegraph, the Washington Post).

Аналіз, збереження, перероблення та подальше відтворення інформації про навколишній світ відбуваються у свідомості людини у вигляді концептів, базових одиниць ментальної репрезентації знань. Сучасний стан когнітивної науки відбиває такий етап її розвитку, коли розв'язання багатьох проблем концептуального аналізу полягає в послідовному вивченні мовних проявів діяльності людської свідомості. Головним провідником необхідної інформації до об'єктів політики є засоби масової інформації. Вплив на громадську свідомість ЗМІ як одного з елементів громадського життя, який активно реагує на суспільні процеси й відбиває їх, є дуже вагомим. Здатність швидко й майже тотально охоплювати широкі маси населення дає їм змогу формувати суспільну думку, визначати моральні цінності суспільства. ЗМІ, утворюючи у свідомості членів суспільства відчуття співучасті подіям, характеризуються тим, що надають людині ілюзії участі у важливих подіях і таким чином формують у людині уявлення про те, у які суспільні відносини вона вступає та які суспільні відносини при цьому складаються [4]. ЗМІ використовують методи переконання, надаючи реальності певну оцінку, яка стає основою поведінки особистості в суспільстві.

Власне термін «геополітика» з'явився в кінці XIX століття, коли німецький географ Фрідріх Ратцель (1844-1904) створив наукову дисципліну, метою якої було вивчення кореляцій між географією та політикою на основі положення країни в просторі. На його думку, великими є ті народи, які володіють відчуттям простору. Відповідно кордони країни можуть підлягати звуженню або розширенню залежно від динамізму конкретного народу [12, с.18].

У сучасних дослідженнях геополітика розглядається в широкому аспекті як сфера загальнополітичної стратегії, орієнтованої на формування певного світового політичного простору та боротьбу за гегемонію на світовій політичній арені. Хоча в науковій літературі не існує чіткого та повного визначення поняття «геополітика», яке трактується дуже широко й часто переходить у предмет вивчення економічних, політичних, воєнно-стратегічних, природничо-ресурсних дисциплін, воно стосується сфери передусім міжнародних відносин, зовнішньої політики та іншого [13, 14, 15].

Етимологія елементів 'geo' та 'politics' звертає увагу на зв'язок між географічним простором та державною політикою. Формант 'geo-' (грец. земля) виражає взаємообумовленість політики держави й таких географічних факторів, як географічне положення, клімат, ресурси, населення тощо. Формант 'politics' походить від давньогрецького слова «*politikos*», що означає мистецтво керування державою [6]. Водночас цей концепт трактується як активний рух, спрямований на досягнення та реалізацію максимально можливої влади над людьми в окремому суспільстві та у світі в цілому. Якщо порівняти політичну доцільність з іншими релятивними системами, то можна визначити, що політика – це певний щабель або форма духу. Дух є несуперечлива система імперативів, а також пов'язаних з ними уявлень. Отже, політика – це не тільки форма діяльності, а й своєрідна форма духу [5, с. 125].

На сучасному етапі свого розвитку геополітика розуміється як наука, яка вивчає закономірності взаємовідносин між географічними умовами й політикою. З іншого боку, геополітика виступає як ідеологія, тобто як засіб, що виправдовує досягнення, здійснення, збереження, закріплення та ріст влади у світовому масштабі. У цій якості геополітика використовує будь-які аргументи, пов'язані з географічним середовищем, що виправдовують певні політичні акції. Загалом геополітика виступає як складне абстрактне поняття, яке є частиною англійськомовної картини світу.

Лексична одиниця *geopolitics* у більшості словників має одне значення, в інших – кількість значень становить від двох до трьох.

New Oxford American Dictionary дає таке значення: '*politics, esp. international relations, as influenced by geographical factors; the political relations between countries and groups of countries in the world; the study of these relations* [NOAD]'. Відповідно до першого номінативного значення лексеми *geopolitics*, можна виділити такі ознаки: 1) політика; 2) відносини країн; 3) географічні фактори; 4) вплив; 5) науковість.

Значення *geopolitics*, наведене в словнику Longman Dictionary of Contemporary English, відрізняється від попереднього: '*ideas and activities relating to the way that a country's position, population etc. affect its political development and its relationship with other countries, or the study of this* [LDCE]'. Сему «географічні фактори» замінено на більш деталізовані семи «географічне положення» та «населення», додаються такі ознаки – «ідеї», «діяльність» та «політичний розвиток». Спостерігається зміна семантики – політика, на яку впливає географія, ідеї та діяльність, що впливають на політичний розвиток. Сема «відносини країн» присутня в обох словниках.

У словнику Merriam-Webster's Collegiate Dictionary лексема *geopolitics* представлена як багатозначна:

1) a study of the influence of such factors as geography, economics, and demography on the politics and

especially the foreign policy of a state;

2) a governmental policy guided by geopolitics;

3) a combination of political and geographic factors relating to something (as a state or particular resources) [MWOD].

Концептосфера ГЕОПОЛІТИКА, яка є ментальним утворенням, являє собою єдність трьох складників: понятійного, представленого номеном *geopolitics*, членами його синонімічного та дериваційного ряду; ціннісного, реалізованого концептуальною опозицією «свій-чужий»; та образного, втіленого засобами вторинної номінації.

Поняття «*геополітика*» в сукупності значень англійськомовних словників представлено таким чином: політична сфера людської діяльності, наукова дисципліна, політологічна концепція, зовнішня політика, політичний курс держави в глобальному політичному просторі, взаємовідносини країн (економічні, політичні, культурні тощо), комбінація політичних та географічних факторів, псевдонаука. Концептосферу ГЕОПОЛІТИКА формують такі ядерні ознаки, як *політика* (38,6% відібраних одиниць), *відносини країн* (35,9%), *географічні фактори* (22,8%), *вплив/влада* (18%), оскільки ці семи було виявлено в усіх проаналізованих словникових дефініціях номена концептосфери. Периферійну зону понятійного складника концептосфери ГЕОПОЛІТИКА становлять концептуальні ознаки, які уточнюють основні – *безпека* (5,7%), *конфлікт* (5,3%), *суспільство* (9,8%), *уряд країни* (0,2%), *глобалізація* (9,6%), *країна* (8,3%), *міжнародна організація* (2,7%), *політик* (8,6%), *дипломатія* (4,6%) тощо.

Вербалізація концептуальних конструктів світу геополітики стає можливою завдяки лінгвальним механізмам. Класифікація й фрагментація явищ геополітичної дійсності відбуваються через вербокративні процеси. Спостерігаються такі словотворчі явища, як афіксація (45%), словоскладання (6%), телескопія (7%), конверсія (6%) та аббревіація (12%).

Серед традиційних іменникових суфіксів високу продуктивність виявляють *-er, -or, -ing, -ist, -ism, -ty, -ence, -tion, -acy, -ness, -ment*. Серед префіксів найпоширенішими виступають *non-, inter-, de-, il-, im-, inter-*. До арсеналу афексоїдів (суфіксоїдів та префіксоїдів) залучено як запозичені елементи (*-phobia, -graphy, mega-, -politics, -mania, bio-, multi-, hyper-, super*), так і загальнонавжівані (*-wide, -friendly, -nomics, -intensive, -wise, -oriented*). Активним словотворчим формантом виступає формант *Euro-*. Процеси аббревіації залучено для номінації міжнародних організацій та об'єднань країн.

Завдяки своїй специфіці сфера геополітики виступала активним імпортером іншомовних одиниць у минулому, але на сучасному етапі розвитку англійської мови запозичення трапляються не так часто через домінуючий статус англійської мови на міжнародній геополітичній арені. Новою тенденцією є поширення запозичень з арабської та азіатських мов.

ДЖЕРЕЛА ТА ЛІТЕРАТУРА

1. Апресян Ю. Д. Лексическая семантика / Ю. Д. Апресян. – М., 1974. – 367 с.
2. Арутюнова Н. Д. Язык и мир человека / Н. Д. Арутюнова. – 2-е изд. – М.: Языки русской культуры, 1998. – 896 с.
3. Вежбицкая А. Сопоставление культур через посредство лексики и прагматики / Анна Вежбицкая [пер. с англ. А. Д. Шмелева]. – М.: Языки славянской культуры, 2008. – 272 с.
4. Гозман Л. Я. Политическая психология / Л. Я. Гозман, Е. Б. Шестопал. – Ростов-на-Дону: Феникс, 1996. – 445 с.
5. Кубрякова Е. С. Языковая картина мира как особый способ репрезентации образа мира в сознании человека / Е. С. Кубрякова // Вестник Чувашского государственного педагогического университета имени И. Я. Яковлева. – 2003. – №4 (38). – С. 2-12.
6. Кузнецова Э. В. Методика компонентного анализа лексических значений / Э. В. Кузнецова // Лексикология русского языка. – М.: Просвещение, 1989. – 216 с.
7. Манакин В. Н. Сопоставительная лексикология / В. Н. Манакин. – К.: Знание, 2004. – 327 с.
8. Пименова М. В. Душа и дух: особенности концептуализации / М. В. Пименова. – Кемерово: ИПК «Графика», 2004. – 386 с.
9. Пихтовникова Л. С. Лингвосинергетика: основы и очерк направлений / Л. С. Пихтовникова. – Харьков: Харьковский нац. ун-т им. В.Н. Каразина, 2012. – 179 с.
10. Попова З. Д. Очерки по когнитивной лингвистике / З. Д. Попова, Й.А. Стернин. – Воронеж: Изд-во ВГУ, 2003. – 191 с.
11. Ратцель Ф. Политическая география (в изложении Л. Синицкого) / Фридрих Ратцель // Геополитика: Хрестоматия [сост. Б. А. Исаев]. – СПб.: Питер, 2007. – С. 15-36.
12. Степанов Ю. С. Язык и метод: К современной философии языка / Ю. С. Степанов. – М.: Языки русской культуры, 1998. – 784 с.
13. Edkins J. Global Politics: A New Introduction / Jenny Edkins, Maja Zehfuss. – Routledge; 2-ed, 2013. – 712 p.
14. Hodge R. Language as Ideology / R. Hodge, G. Kress. - New York: Routledge, 1993. – 230 p.

15. Nimmo D. *Subliminal Politics: Myths and Mythmakers in America* / D. Nimmo, J. Combs. – Englewood Cliffs, N. J. : Prentice Hall, 1980. – 256 p.
16. LDCE – Longman Dictionary of Contemporary English [Електронний ресурс]. – Режим доступу: <http://www.ldoceonline.com/>
17. MWOD – The Merriam Webster Online Dictionary [Електронний ресурс]. – Режим доступу: <http://www.merriam-webster.com>.
18. NOAD – New Oxford American Dictionary [Електронний ресурс]. – Режим доступу: <http://www.oxfordreference.com>

Науковий керівник – кандидат педагогічних наук, доцент І.С.Постоленко

*Юлія Сорокіна
(Харків)*

THE PROBLEM OF FORMATION OF ENGLISH PHRASEOLOGICAL UNITS

Phraseological units are well represented in the vocabulary of any language. They reflect national specifics of the language and its identity. Phraseology involves the whole complex of culture and psychology of people and its unique way of thinking.

Studying of phraseology is a necessary part in learning of languages as well as enhancing the culture of speech. The correct and appropriate use of phraseological units provides unique identity. Practical using of phraseology creates conditions for better understanding art, folklore and nonfiction texts. Intensive development of phraseology as a branch of linguistics in the last decade has put forward many different problems.

The important factor is that the idioms are not only colloquial expressions, as many people consider. They appear in a formal style and in the spoken language.

Some approaches and views on the nature of phraseological units are described in my work. In particular, some ideas of linguists such as Charles Bally; Nikolai Amosov; Viktor Vinogradov; Boris Larin; Alexandr Koonin; Alexandr Smirnitsky.

Their approaches to the idiomatic composition of different languages are varied. Thus, for example, guided by structural and semantic principle, Bali, founder of the phraseology science, gives only a generalized description of idiomatic composition of English language.

The variety of views and approaches to the study and analysis of idioms indicates that there is still a lot of research work in this area.

Phraseological units can be classified according to the ways they are formed, according to the degree of the motivation of their meaning, according to their structure and according to their part-of-speech meaning. A.V. Koonin classified phraseological units according to the way they are formed. He pointed out primary and secondary ways of forming phraseological units.

Phraseological units can be classified according to the ways they are formed, according to the degree of the motivation of their meaning, according to their structure and according to their part-of-speech meaning. A.V. Koonin classified phraseological units according to the way they are formed. He pointed out primary and secondary ways of forming phraseological units [6, c. 336].

The combinations of words which are fixed (set-expressions) are called phraseological units. A free combination is a syntactical unit, which consists notional and form words, and in which notional words have the function of independent parts of the sentence. In a phraseological unit words are not independent. They form set-expressions, in which neither words nor the order of words can be changed. Free combinations are created by the speaker. Phraseological units are used by the speaker in a ready form, without any changes. The whole phraseological unit has a meaning which may be quite different from the meaning of its components, and therefore the whole unit, and not separate words, has the function of a part of the sentence.

Phraseological units consist of separate words and therefore they are different words, even from compounds. Word have several structural forms, but in phraseological units only one of the components has all the forms of the paradigm of the part of speech it belongs to e.g. to go to bed, goes to bed, went to bed, gone to bed, going to bed, etc., the rest of the components do not change their form [1, p. 82].

By the classification of Academician V.Vinogradov phraseological units are divided into three groups: phraseological combinations, phraseological unities and phraseological fusions.

Phraseological combinations are often called traditional because words are combined in their original meaning but their combinations are different in different languages.

It is usually impossible to account logically for the combination of particular words. It can be explained only on the basis of tradition.

In phraseological combinations words retain their full semantic independence although they are limited in their combinative power. Phraseological combinations are the least idiomatic of all the kinds of phraseological units. In other

words, in phraseological combinations the meaning of the whole can be inferred from the meaning of the components. Sometimes traditional combinations are synonyms of words. Some traditional combinations are equivalents of prepositions or some phraseological combinations have nearly become compounds. Traditional combinations often have synonymous expressions.

Phraseological combinations are not equivalents of words. Though the components of phraseological combinations are limited in their combinative power, that is, they can be combined only with certain words and cannot be combined with any other words, they preserve not only their meaning, but all their structural forms [5, с. 613].

In Prof. A. Smirnitsky's opinion traditional combinations are not phraseological units, as he considers only those word combinations to be phraseological units which are equivalents of words.

In phraseological unities the meaning of the whole can be guessed from the meanings of its components, but it is transferred (metaphorical or metonymical). The meaning of the whole word combination is not the sum of the meanings of its components, but it is based on them and the meaning of the whole can be inferred from the image that underlies the whole expression.

Phraseological unities are often synonyms of words and also phraseological unities are equivalents of words as 1) only one of components of a phraseological unity has structural forms; 2) the whole unity and not its components are parts of the sentence in syntactical analysis.

In phraseological fusions the degree of motivation is very low, we cannot guess the meaning of the whole from the meanings of its components, they are highly idiomatic and cannot be translated word for word into other languages.

Phraseological fusions are the most idiomatic of all the kinds of phraseological units. Phraseological fusions are equivalents of words: fusions as well as unities form a syntactical whole in analysis.

Prof. A.I. Smirnitsky worked out structural classification of phraseological units, comparing them with words. He points out one-top units which he compares with derived words because derived words have only one root morpheme. He points out two-top units which he compares with compound words because in compound words we usually have two root morphemes.

Among one-top units he points out three structural types;

a) units of the type «to give up» (verb + postposition type);

b) units of the type «to be tired». Some of these units remind the Passive Voice in their structure but they have different prepositions with them, while in the Passive Voice we can have only prepositions «by» or «with», e.g. to be tired of, to be interested in, to be surprised at etc. There are also units in this type which remind free word-groups of the type «to be young», e.g. to be akin to, to be aware of etc. The difference between them is that the adjective «young» can be used as an attribute and as a predicative in a sentence, while the nominal component in such units can act only as a predicative. In these units the verb is the grammar centre and the second component is the semantic centre;

c) prepositional - nominal phraseological units. These units are equivalents of unchangeable words: prepositions, conjunctions, adverbs, that is why they have no grammar centre, their semantic centre is the nominal part, e.g. on the doorstep (quite near), on the nose (exactly), in the course of, on the stroke of, in time, on the point of etc. In the course of time such units can become words, e.g. tomorrow, instead etc.

Among two-top units A.I. Smirnitsky points out the following structural types:

a) attributive-nominal such as: a month of Sundays, grey matter, a millstone round

one's neck and many others. Units of this type are noun equivalents and can be partly or perfectly idiomatic. In partly idiomatic units (phrasisms) sometimes the first component is idiomatic, e.g. high road, in other cases the second component is idiomatic, e.g. first night. In many cases both components are idiomatic, e.g. red tape, blind alley, bed of nail, shot in the arm and many others.

b) verb-nominal phraseological units, e.g. to read between the lines, to speak BBC, to sweep under the carpet etc. The grammar centre of such units is the verb, the semantic centre in many cases is the nominal component, e.g. to fall in love. In some units the verb is both the grammar and the semantic centre, e.g. not to know the ropes [3, с. 125].

The metaphorical and metonymical transference of the meaning are the most important processes of phraseological change of the meaning and extend general fund of vocabulary, which is in wide usage because of transference phraseological units to literary sphere.

Semantic analysis of a theme indicator reveals wide possibilities of phrase-creation and also shows that it is a basis for the change of meaning.

Components of phraseological units can change their meaning completely or incompletely.

REFERENCES

1. Arnold I. V. The English Word / I. V. Arnold. – М., 1986. – 82p.
2. Murphy M. J. Test yourself on English idioms / M.J. Murphy. – London etc. : Holder and Stoughton: 1982. – 48 p.
3. Смирницкий А.И. Лексикология английского языка / А.И. Смирницкий. – М., 1956. – 125 с.
4. Виноградов В. В. Русский язык / В.В. Виноградов. – М.: Высш. шк., 1972. – 613с.
5. Кунин А.В. Курс фразеологии современного английского языка / А.В. Кунин. – М: Высшая школа, 1986. – 336 с.

*Ірина Хомуха
(Кривий Різ)*

ТЕХНОЛОГІЯ РОЗВИТКУ КРИТИЧНОГО МИСЛЕННЯ СТУДЕНТІВ НА ЗАНЯТТЯХ ЗАРУБІЖНОЇ ЛІТЕРАТУРИ

*...Справжнє відкриття – це не пошук нових земель,
це погляд на світ новими очима...
(М. Пруст)*

У книзі "Дерзание духа" відомий російський філософ і філолог А.Ф.Лосєв, звертаючись до молоді, писав: "... самое ценное для меня – живой ум, живая мысль, такое мышление, от которого человек здоровеет и ободряется, радуется и веселится, а ум ответно становится и мудрым, и простым одновременно" [6; 5]. І далі вчений підкреслює, що перехід від незнання до знань був для нього завжди предметом задоволення. "Только живой ум и может делать нас работниками жизни" [6; 6]. Безумовно, вчений говорить про аналітичне мислення, яке робить з людини особистість.

Проблема критичного мислення учнів завжди хвилювала як педагогів, так і науковців: психологів, філософів. Аналіз цього питання ми знаходимо в працях Виготського Л.С., Леонтьєва А.Н., Лосєва А.Ф., у роботах відомих педагогів: Лисенкової, Амонашвілі та інших. Усім відоме висловлювання Виготського Л.С.: "Учение лишь тогда развивает, когда оно активизирует умственную деятельность учащихся".

Проблема розвитку критичного мислення набула особливої актуальності на сучасному етапі, коли в нашій державі формуються демократичні цінності. Саме зарубіжна література дає можливість сформувати загальнолюдські, демократичні цінності, прищепити їх молодому поколінню.

Що таке критичне мислення? В основі критичного мислення можна угледіти відомий вислів Сократа: "Я знаю, що нічого не знаю". Сумнів стає джерелом знань. Коли студент не буде сприймати слово письменника, викладача як єдино правильне, він почне мислити. Це одне з пріоритетних завдань кожного вчителя – навчати дискутувати, не приймати інформацію як істину в останній інстанції. Друге завдання вчителя – формування мотивації знань. "Численні експерименти, проведені нами протягом багатьох років, підтверджують роль мотивації у розумовій діяльності учнів" [9; 6]. Студент, який зрозумів, для чого він вивчає це питання, активніше працює над його розв'язанням. Запитання викладача повинні давати можливість студенту шукати, міркувати, робити зіставлення, обґрунтовувати свою думку.

Учений Метью Ліпман, фундатор Інституту критичного мислення США, підкреслює відповідність потреби розвитку критичного мислення завданню вдосконалення початкової, середньої та вищої освіти. Залучення учнів до процесу активного навчання, коли вони не просто запам'ятовують навчальний матеріал, а й запитують, досліджують, творять, вирішують, інтерпретують та дебатують за його змістом, вважається "найкращою практикою" [9, с.8].

На думку М. Ліпмана, критичне мислення є "майстерним, відповідальним мисленням, яке сприяє доброму судженню, оскільки воно: а) ґрунтується на критеріях, б) є таким, що самокоригується, в) є чутливим до контексту" [6, с.32].

Інтерес до технології критичного мислення як освітньої інновації виник в Україні, як і в деяких інших нових незалежних державах, наприкінці ХХ століття. На думку українського дослідника О.В.Тягло [12], розповсюдження цієї стратегії навчання у сучасній освіті можна пояснити потребами інформаційної цивілізації, що припускає значне зростання не тільки обсягів актуальної інформації, а й темпів її обігу, інтенсифікацію і урізноманітнення форм та інструментів її створення, розповсюдження, пошуку та споживання, прискорення всіх суспільних процесів. Переваги цієї технології полягає в тому, що вона формує критичне мислення як базову навичку людини відкритого інформаційного суспільства, здатної до подолання суспільних стереотипів і міжкультурної взаємодії.

Критичне мислення тлумачиться дослідниками як мислення вищого порядку, яке спирається на інформацію, усвідомлене сприйняття власної інтелектуальної діяльності та діяльності інших [10]. Відповідно мета технології – розвиток розумових здібностей тих, хто навчається, необхідних як для навчання, так і для повсякденного життя, що дозволяють приймати виважені рішення, працювати з інформацією, аналізувати різноманітні явища тощо.

Серед інших переваг цієї технології – здатність підвищувати мотивацію навчальної діяльності, активізація сприймання і осмислення навчального матеріалу, розвиток здатності учнів до самостійної аналітичної та оціночної роботи з інформацією різного ступеня складності, формування комунікативних і творчих вмінь.

Зміст технології формування критичного мислення складають три стадії: виклику («evocation»), осмислення («realization» of meaning) і рефлексії («reflection») [3].

Трьохфазна структура передбачає використання найбільш ефективних методів чи графічних організаторів, які сприятимуть розвитку впевненості студента в собі та розумінні цінності своїх ідей та думок: фаза

актуалізації (евокації, виклику), фаза осмислення (побудови знань, вивчення нового матеріалу), фаза консолідації (рефлексія, розміркування) [1; 4; 5; 6].

Завданнями стадії виклику є актуалізація наявного досвіду, знань, уявлень про ключові поняття, висловлення ідей і припущень щодо змісту теми, активізація уваги, пам'яті, мислення, уяви.

Методи і прийоми формування критичного мислення на стадії виклику: "Корзинка ідей" (Т.Манн "Маріо та чарівник"), "Концептуальне колесо" (Ф.Стендаль "Червоне та чорне"), "Ключові терміни" (М.Павич "Дамаскин"), "Мозкова атака" (Поезія середини XIX ст.), "Вірні чи невірні ствердження" (Дж.Селінджер "Над прірвою у житті"), "Знаю — Хочу дізнатись — Дізнався" (М.Павич "Дамаскин", М.Булгаков "Майстер і Маргарита"), "Спіймай помилку" (Г.Ібсен "Ляльковий дім", Ф.Стендаль "Червоне та чорне", Ф.Достоевський "Злочин і кара"), "SWOT" (Ф.Стендаль "Червоне та чорне"), "Підказка" (Ф.Достоевський "Злочин і кара", Е.Хемінгуей "Старий і море", Л.Толстой "Анна Кареніна", М.Булгаков "Майстер і Маргарита", О.Уайльд "Портрет Доріана Грея", Р.Рільке "Орфей.Еврідіка.Гермес"), "Ключові фрази" (Л.Толстой "Анна Кареніна", П.Зюскінд "Запахи", М.Павич "Дамаскин").

Завданнями стадії осмислення є усвідомлення основних понять, проблем, активізація уваги, пам'яті, мислення та уяви, формування емоційного ставлення, визначення логіки навчального матеріалу, його систематизація та встановлення причинно-наслідкових зв'язків, організація спостереження за власним розумінням інформації.

Методи і прийоми формування критичного мислення на стадії осмислення: "Виглядає як... Звучить як..." (А.Камю "Чума"), "Дерево передбачень" (Б.Шоу "Пігмаліон"), "Спрямоване сприймання" (Г.Ібсен "Ляльковий дім"), "Маркування" (INSERT) (Модерністська проза початку XX століття. Постмодернізм), "Щоденник" (П.Зюскінд "Запахи"), "Бортовий журнал" (Ф.Достоевський "Злочин і кара"), "Тонкі" та "товсті" запитання" (Ф.Стендаль "Червоне та чорне"), "Переплутані логічні ланцюжки" (Ф.Стендаль "Червоне та чорне"), "Кубик" (Ф.Кафка "Перевтілення"), "Кластер" (Ф.Достоевський "Злочин і кара"), "Денотатний граф" (Ф.Достоевський "Злочин і кара"), "Інтелект-карта" (Ф.Стендаль "Червоне та чорне"), "Фішбоун" (Л.Толстой "Анна Кареніна"), "Зведена таблиця" (Ф.Достоевський "Злочин і кара"), "Концептуальна таблиця" (Ф.Достоевський "Злочин і кара"), "Таблиця ПМЦ ("Плюс – Мінус – Цікаво")" (О.Уайльд "Портрет Доріана Грея"), "Ромашка Блума" (П.Зюскінд "Запахи"), "Експерти проти журналістів" (М.Булгаков "Майстер і Маргарита"), "Сократівське опитування" (Ф.Кафка "Перевтілення"), "Дошка запитань" (Л.Толстой "Анна Кареніна", М.Павич "Дамаскин").

Завданнями стадії рефлексії є обговорення результатів заняття, повторення і закріплення навчального матеріалу, зворотний зв'язок.

Методи і прийоми формування критичного мислення на стадії рефлексії: "Метод ПРЕС" (Ф.Кафка "Перевтілення", Е.Хемінгуей "Старий і море"), "П'ятихвилинне есе" (Г.Маркес "Стариган з крилами"), "Експрес-конференція" (О.Уайльд "Портрет Доріана Грея"), "Шляпи мислення" (Е.Хемінгуей "Старий і море"), "Синквейн" (Г.Ібсен "Ляльковий дім", Б.Шоу "Пігмаліон"), "Залиште за мною останнє слово" (Ф.Достоевський "Злочин і кара", Ф.Стендаль "Червоне та чорне"), "Рюкзак" (Е.Йонеско "Носороги"), "Атака на викладача" (М.Булгаков "Майстер та Маргарита"), "Атака на студента" (О.Бальзак "Гобсек"), "Резюме" (Е.Хемінгуей "Старий і море", Ф.Достоевський "Злочин і кара", М.Булгаков "Майстер і Маргарита"), "РАФТ" (Ф.Стендаль "Червоне та чорне", Е.Хемінгуей "Старий і море", Л.Толстой "Анна Кареніна"), "Піраміда роздумів" (Б.Шой "Пігмаліон", Г.Ібсен "Ляльковий дім", Ф.Достоевський "Злочин і кара").

Істотна різниця між традиційною, ідеологічно заангажованою освітньою системою та демократичними засадами новітніх, інтерактивних методів викладання полягає насамперед у тому, що:

- інформація має бути не кінцевим результатом – метою навчання, а її початковим пунктом;
- навчання не зводиться до запам'ятовування інформації, автократно визначеної в посібниках, а полягає в розвитку здібностей студентів самостійно просуватися в інформаційному просторі;
- викладачу не слід випереджати ствердженням своїх ідей студентську мисленнєву ініціативу;
- навчання має базуватися на принципі порівняння однієї інформації або точки зору з іншою з метою розбудови уявлення про те, що знання не обмежується сумою відомостей і не є кінцевим, а являє собою процес співвідношення знань;

сутність навчання полягає в приєднанні нових знань до відомих, для чого ці відомі знання слід попередньо відтворити, і в такий спосіб дізнатися, що ми знаємо про те, що ми насправді знаємо з певної теми.

Ці принципи сформульовані в статті В.Секіріної [10; 8]. Серед цих сучасних принципів навчання особливо актуальним став принцип самостійного навчання. "Основне завдання для учнів – навчитися ефективно здобувати знання, наші вихованці мають бути здатними сприймати нову інформацію та ретельно й критично її досліджувати, досліджувати нові ідеї, розглядаючи їх з численних перспектив і породжуючи власні судження стосовно їх достовірності, оцінювати і визначати загальну цінність цих ідей на основі власних потреб і цілей" [3; 7].

При запровадженні технології критичного мислення знання засвоюються набагато краще, адже інтерактивні методики розраховані не на запам'ятовування, а на вдумливий, творчий процес пізнання світу, на постановку проблеми та пошук її вирішення.

Становлення інформаційної цивілізації, демократичний поступ країни визначають важливість критичного мислення для вітчизняної освітньої системи. Адже критичне мислення є не тільки наслідком демократії, а й важливим чинником її формування. На думку О. Тягла, здатність людини критично мислити забезпечує систематичне вдосконалення процесу і результатів розумової діяльності на основі критичного аналізу, розуміння та оцінки.

Отже, технологія розвитку критичного мислення дає можливість викладачу:

2. активізувати мислення студентів;
3. мотивувати та стимулювати їх діяльність;
4. залучити всіх студентів до творчої, продуктивної діяльності;
5. активізувати пізнавальний процес;
6. розвивати пізнавальний процес;
7. розвивати вміння логічно та аргументовано викладати матеріал;
8. розвивати навички колективного спілкування, почуття взаємодопомоги, взаємопідтримку;
9. формувати ключові компетентності студентів.

ДЖЕРЕЛА ТА ЛІТЕРАТУРА

1. Андреева О. И. Основы развития критического мышления студентов педагогического колледжа (материалы практических семинаров) / О. И. Андреева, А. И. Николаева, Т. С. Леснякова [Электронный ресурс]. – Режим доступа: <http://culture.16mb.com/page/02/trkm.pdf>.
2. Векслер С.И. Развитие критического мышления учнів у процесі навчання. – К.: Рад. Школа, 1971.
3. Давиденко О.М. Развитие критического мышления на уроках мови і літератури // Вивчаємо українську мову та літературу. – 2005. – № 2. – С.7-8.
4. Загашев И. О. Критическое мышление: технология развития / И. О. Загашев, С.И. Заир-Бек. – СПб. : Альянс «Дельта», 2003. – 284 с.
5. Заир-Бек С. И. Развитие критического мышления на уроке : пособие для учителей общеобразоват. Учреждений / С.И. Заир-Бек, И. В. Муштавинская. – 2-е изд., дораб. – М.: Просвещение, 2011. – 223 с.
6. Иванова О. Навчаємо критично мислити// Відкритий урок. – 2007 – лютий.
7. Лосев А.Ф. Держание духа. – М.: Политиздат, 1988. – 366 с.
8. Мuryюкина Е. В. Развитие критического мышления студентов педагогического вуза в рамках специализации «Медиаобразование» : учеб. пособ. для вузов / Е. В. Мuryюкина, И. В. Чельшева ; отв. ред. А.В.Федоров. – Таганрог : Изд-во Кучма, 2007. – 162 с.
9. Пометун О.І. Методика розвитку критичного мислення на уроках історії // Історія і суспільствознавство в школах України: теорія та методика навчання. – 2012. – №2.
10. Серебренников Б.А. Роль человеческого фактора в языке: Язык и мышление. – М.: Наука, 1988. – 242 с.
11. Тягло О. В. Деякі особливості інтелектуальної активності людини «швидкого світу» / О. В. Тягло // Вісник Харківського національного університету внутрішніх справ. Серія: Філософія. Філософські перипетії. – 2012. – №992, вип. 45. – С.106-109.
12. Тягло О.В. Критичне мислення: Навчальний посібник. – Х.: Основа, 2008. – 189 с.

*Анна Чура
(Оломоуц, Чеська Республіка)*

РЕЛІГІЙНИЙ АСПЕКТ СТАРОСЛОВ'ЯНСЬКИХ ДЕФІНІЦІЙ ВИЩИХ СОЦІАЛЬНИХ СТАТУСІВ

Вивчення релігійного термінологічного об'єму старослов'янської мови дозволяє стверджувати, що означенням найвищої політичної посади періоду абсолютистських монархій на відтинку раннього та пізнього середньовіччя був термін ***цѣсарь**. Етимологічний аналіз вказує на те, що він став основою для формування давньослов'янської лексики ***царь**. Від нього ведуть витоки російське слово «царь», українське, болгарське, білоруське «цар». У старослов'янських писемних текстах слово ***царь** вживається у двох статусах – політичному та релігійному. У другому випадку він підкреслював божественне походження верховної влади в наслідок верховного статусу її носія. Так у середньовіччі відбувалася легітимація державної влади внаслідок споріднення останньої із небесною. Одним із найдавніших прикладів вживання терміну ***царь** у релігійному контексті є богословський трактат написаний глаголицею в Македонії у XI ст. відомий як «Psalterium Sinaiticum» (укр. «Синайський псалтир»). Тут містяться фрагменти речень «Богъ же царь нашъ» (укр. «Бог же цар наш») та «Господь и богъ и всѣмъ црь» (укр. «Господь і Бог і всім цар»). Поряд з цим у Codex Suprasliensis» (укр. «Супрасльський рукопис») читаємо: «отець нарицаатъ сѧ и всѣдръжитель и г(оспод)ь и б(ог)ь и всѣмъ црь» (укр. «отець назався і вседержителем і Господом і Богом і всім царем») [1, с. 12 – 123].

Загальновідомо, що у середньовічній монархічній державній побудові другою посадою після царя був ***кнѧзь** (укр. «князь»). Заслугує на увагу те, що «Slovník jazyka staroslověnského» досить часто термін

***кѣнѣзь** сполучає з терміном ***фарисѣискыи** (укр. «фарисейський»). Науковий аналіз такого словосполучення вказує: цей термін зазнавав не тільки суспільно-політичних а й лексикографічних трансформацій. Наприклад, у давніх польських та чеських мовах термін ***кѣнѣзь** на основі означення найвищого соціо-політичного стану ввійшов у релігійний вжиток етимологічно синонімічний з терміном «священник». У пам'ятці македонської глаголичної писемності X-XI ст. кодексі «Codexu Marianus (tetraevangelium)» (укр. «Маріїнське Євангеліє») зустрічається словосполучення ***кѣнѣзь фарисѣискыи** (укр. «священник-фарисей»). Ймовірно цей термін вживався для означення священнослужителів суспільно-релігійних течій, котрі відкидали ключові постулати християнського віровчення. Наприклад есеї та садукєї. У тому ж релігійному контексті спостерігається використання терміну ***кѣнѣзь** у двох антагоністичних словосполученнях «кѣнѣзь мира сѣго» (укр. «князь світу цього») та «дѣнѣволь кнѣзь сѣмирѣти» (укр. «диявол князь смерті»). Скажімо, у фрагменті «изъшьдѣ дѣнѣволь прѣднѣи кнѣзь сѣмрѣтныи» (укр. «зійде диявол прийде князь смерті»). Перший фрагмент зустрічається в літописі X-XI ст. «Codexu Zographensis» (укр. «Зографське Євангеліє») та у «Evangeliarium Ostromiri» (укр. «Остромирове Євангеліє»). Другий можливо віднайти лише у апокрифічному літописі «Pseudo-evangelium Nicodemi» (укр. «Псевдоєвангеліє від Никодима») – пам'ятці сербського походження написаної кирилицею в XV ст. [2, с. 129 – 132].

У релігійному значенні термін ***кѣнѣзь** нерідко зустрічається у наступних пам'ятках старослов'янської писемності. Як от: «Codexu Zographensis» (укр. «Зографське Євангеліє»), кириличний болгарський орнаментований рукопис XI ст. «Liber Sabbae (evangeliarium)» (укр. «Саввина книга») та «Evangeliarium Ostromiri» (укр. «Остромирове Євангеліє»). У цих пам'ятках зазначений термін найчастіше зустрічається у реченні «нѣнѣ кѣнѣзь мира сѣго изгѣнѣнѣ бадѣть вѣнѣ» – «сьогодні князь світу цього вигнаним буде геть». У цьому контексті заслуговує уваги уривок речення що знаходиться в болгарському рукописі XIII ст. «Homilia de Annuntiatione B. Mariae Virginis» (укр. «Проповідь Благовіщення Пресвятої Діви Марії»). Тут йдеться про уривок «сѣи бадѣть великѣ б(ог)ѣ крѣпѣкѣ кнѣзь властелинѣ» (укр. «це буде великий Бог могутній князь володар»). Слід зауважити те, що аналіз термінологічного наповнення «Етимологічного словника української» мови вказує на те, що в окремих слов'янських мовах аналізоване слово має різне значення. Наприклад, словацькою мовою слово «knežza», польською – «książe» означає католицького священника. Тоді як сербською, хорватською та словінською – «knez», болгарською – «knez», українською та російською – «князь», верхньолужицькою та нижньолужицькою – «knjěz» могло використовуватися у значенні «пан».

Важливого суспільно-політичного статусу в праслов'янському релігійному світі набував посадовий термін ***владыка**, етимологія якого веде свої витoki від дієслова ***vlod**. Цей термін найчастіше об'єднував два тотожних значення: вищий духовний сан у церковній ієрархічній побудові середньовіччя та вказівник дворянського походження. Він характерний для використання усіма слов'янськими народами. Проте, у східних слов'ян та болгар він набрав значення церковного глави. Наприклад, українською, болгарською – «владыка», білоруською та російською – «владыка». Тоді, як у польській мові лексема «włodyka» переважно означає адміністративного керівника аристократичного гатунку. З огляду на те, що прачеською мовою «vládce» називали лише бідних шляхтичів, з плином часу первинне значення цього терміну занепало і продовжувало вживатись в лише контексті верховного правителя. Окрім цього лексема ***владыка** часто вживається в літургійному тексті на зразок «Fragmentum liturgiarii (sluiebnik) Sinaiticum» (укр. «Синайський требник») датованого XI ст. [3, с. 56 – 61].

Одним із джерел використання терміну ***владыка** вказаних у «Slovník jazyka staroslověnského» є церковні літописи. Найчастіше йдеться про «Glagolita Clozianus» (укр. «Збірник Клоца», або «Клоців кодекс») котрий написаний в Далмації й датується XI ст., «Vita sancti Naumi (antiquior)» (укр. «Житіє преподобного Наума Охридського») написаного в X ст. в Болгарії, а також згадані сакральні літописи «Codex Suprasliensis» (укр. «Супрасльський рукопис») та «Vita Constantini» (укр. «Житіє Константина»). У зазначених пам'ятках ця лексема вживається у двох взаємопов'язаних значеннях: божественного та земного володарів.

Поряд з цим, підтвердженням релігійного значення слугує фрагмент речення «влко г(оспод)і б(о)же нашѣ імѣѣ единѣ бесѣмрѣтство» (укр. «Владыко Господи, Боже наш маєш єдиний безсмертя») наведений у глаголичній пам'ятці XI ст. «Euchologium Sinaiticum» (укр. «Синайський требник»). Наступний зразок з'являється в уривку з «Vita Methodii» (укр. «Житіє Мефодія») в реченні «то добрѣи влдо, посьли такѣ моуж» (укр. «то добрий Владико, пошли також силу»). Ще одним влучним прикладом божественного значення терміну ***владыка** слугує уривок з «Codex Zographensis» (укр. «Зографське Євангеліє») у фрагменті «ібо азѣ ч(ловѣ)кѣ смѣ подѣ владыкоѣ імѣ подѣ собоѣ воынѣ» (укр. «я є людиною під володарем маю під собою воїнів»). У відомій старослов'янській пам'ятці «Evangeliarium Ostromiri» (укр. «Остромирове Євангеліє») та в сербському кириличному літописі XV ст. «Tetra-evangelium Nikoljanum» (укр. «Четвероєвангеліє від Миколая») присутній наступний приклад: «ничимѣже мѣнѣши еси вѣ влдока(хъ) иудовахъ ис тебе бо изидѣть влдока иже оупасѣть люди моѣ и из(драи)лѣ», що на українську мову перекладається: «нічим не меншим ти є владыко юдейський з тебе бо буде владыка котрий врятує людей моїх та Ізраїль» [4, с. 135 – 137].

В «Супрасльському рукописі» («Codex Suprasliensis») містяться наступні чотири уривки, котрі розширюють діапазон використання божественного значення терміну ***владыка**. Наприклад: «зансѣ и оржѣе наше вѣ инсѣ нѣ облькѣ владыка доуховно ієсть» українською мовою – «тому що і зброею нашою він нарік

духовного володаря»; «оставиши врагоу грѣхы и простъ бѣдеш иже къ владѣщѣ сѣгрѣши» – «пробачивши ворогам грѣхи і прощений будеш якщо перед владикою згрішиш»; «Владька х(ристо)с(ъ)» – «Владика Христос»; «вѣроуи ми чьстѣньи владько дѣва на десате ихъ ѣсть» – «віруємо ми чесний владико два десятка їх е». За даних обставин звертає на себе увагу пам'ятка XI ст. «Euchologium Sinaiticum» (укр. «Синайський требник»). Тут міститься речення: «сжи влко б(о)же в'седръжителю вьшьнеи ц(ѣ)сарь славѣ». Українською мовою воно перекладається «володарю Боже вседержителю всевишній цар слави» [5, с. 82 – 88].

На термінологічному тлі старослов'янських релігійних суспільно-політичних термінів помітно виокремлюється слово ***власнелинь (властель)** (укр. «володар»), позаяк воно має універсальний характер та слугує для означення усіх високих релігійно-політичних статусів. Наприклад, в одній з найбільших за об'ємом пам'яток старослов'янської доби «Codex Suprasliensis» (укр. «Супрастинський рукопис») міститься фрагмент речення «w дабе блаженни югоже цѣсарє чѣтатъ властеле и вельмажа любатъ» (укр. «блаженні ті хто царя поважають володарів і вельмож люблять»). Яскравим прикладом сакрального значення поняття ***власнелинь (властель)** є фрагмент з речення «егоже трепешѣтъ видимаа и невидимаа а(н)ѣли і арх(ан)ѣли прѣстоли і г(оспо)дествиѣ властели» (укр. «трепечуть видимі і невидимі ангели і архангели перед престолом і пануванням володаря»), яке міститься в глаголичному рукописі XI ст. «Euchologium Sinaiticum» (укр. «Синайський требник»). У псалтирі написаному на території Київської Русі в XI ст. «Fragmenta Eugeniiana (psalterium)» (укр. «Псалтир Євгенія») міститься речення «б(ог)ъ ѣсмь властелинь» (укр. «Бог є володарем»). У кириличній пам'ятці у «Paremiarion Zacharianum (lectiones Veteris Test.)» (укр. «Євангеліє від Захарія») знаходиться фрагмент «б(ог)ъ крѣпокъ властелинь князь мірхъ» (укр. «Бог могутий володар князь світів») [6, с. 37 – 41].

Важливо підкреслити також й те, що рідковживаним синонімом до терміну ***власнелинь (властель)** «Slovník jazyka staroslověnského» подає термін ***владатель** (укр. «володар»). Наприклад, у «Officium ss. Cyrilli et Methodii de breviario Noviaio II» – хорватській глаголичній пам'ятці XV ст. зустрічаємо речення «иже еси ерѣи ц(ѣ)сарь и владатль д(оу)шамъ и т(ѣ)лесемъ н(а)ш(и)мъ» (укр. «ти є цар і владика душ наших і тіл наших»). Ще один синонім до терміну ***власнелинь (властель)** є лексема ***воджь** (укр. «вождь»). З цього приводу «Етимологічний словник української мови» зазначає, що дана лексема вживається в усіх слов'янських мовах в однаковому значенні. Словацькою мовою вона звучить як «vodca», польською – «wodz», хорватською та сербською – «вѣѣ», словінською – «voj», болгарською – «водж», українською та російською мовами – «вождь». Його форма є східнослов'янським рефлексом від слова *vodjъ – похідного від дієслова *водити (укр. «водити»). Науково доведено, що дане слово сформувалось під впливом церковнослов'янської мови [7, с. 221 – 225].

Лексема ***игоумень** до сучасних слов'янських мов потрапила з грецької мови за посередництва церковнослов'янської. Доказова база міститься у «Етимологічному словнику української мови». Згідно з його висновками аналізована лексема ***игоумень** походить від іменника ***ἡγούμενος** (укр. «провідник»), котрий в свою чергу виник від дієслова ***ἡγέομαι** (укр. «вести»). У цьому випадку слово є спорідненим з латинським терміном ***sāgio** (укр. «дотримуватись») та з готським дієсловом ***sōjkan** (укр. «шукати»).

Аналіз етимологічної приналежності та періодичності вживання лексеми ***игоумень** вказує на те, що у переважаючій більшості випадків вона означає церковно-адміністративну посаду керівника православного монастиря чи храму – настоятеля. Підтвердження знаходимо у Книзі Нового завіту XII ст. «Pрахapostolus Slepčensis». Тут міститься фрагмент речення «помните игоумены вашъ» (укр. «пам'ятайте ігуменів ваших»). У «Vita Constantini» (укр. «Житіє Костянтина») згадується «ис тебе бо ми изидеть игоумень» (укр. «ти будеш ігуменом»). У книзі Старого Завіту датованого XIII ст. відомого під назвою «Paremiarion Zacharianum (lectiones Veteris Test.)» (укр. «Євангеліє від Захарія») читаємо «не вскѣдѣтъ князь wt(ѣ) юды ни игоумень wt(ѣ) стегноу его» (укр. «не шукайте князя від іуди ні настоятеля від ребра його»). У літописі «Codex Suprasliensis» (укр. «Супрасльський рукопис») зустрічаємо наступні уривки речень: «житие прѣпростъ отьца івана игоумена с(ва)гы гори синейскъ» (укр. «життя і благодіяння отця івана ігумена святої гори синайської»), «бѣаше же игоумень того манастырѣ» (укр. «був ігуменом того монастиря»). У життеписі «Vita s. Benedicti» (укр. «Житіє Святого Бенедикта») є уривок «жизинь и житие чоудное бл(а)женаго w(ть)ца нашего бенедикта игоумена и наставника» (укр. «життя та діяння блаженного отця нашого бенедикта ігумена і наставника»). У історичному контексті йдеться про засновника Ордену бенедиктинців та настоятеля монастиря Монте-Касіно і Італії [8, с. 56 – 59].

Таким чином серед найбільш вживаних старослов'янських суспільно-політичних термінів релігійного значення є дефініції ***царь**, ***кнѣзь**, ***владька**, ***власнелинь**, ***владатель**, ***игоумень**. Подекуди вони можуть вживатися у світському контексті, однак у їх значенні апріорі домінантним є релігійний зміст. Як наслідок, їх використання носить яскраво виражений церковно-адміністративний характер у напрямку позначення керівних церковних соціальних статусів.

ДЖЕРЕЛА ТА ЛІТЕРАТУРА

1. Slovník jazyka staroslověnského (Lexicon linguae palaeoslovenicae), I–VI, hl. red. J. Kurz, IV, hl. red. Z. Hauptová. – Praha, 1966. – S. 121 – 123.
2. Slovník jazyka staroslověnského (Lexicon linguae palaeoslovenicae), I–VI, hl. red. J. Kurz, IV, hl. red. Z. Hauptová. – Praha, 1966. – S. 129 – 132.

3. Етимологічний словник української мови: В 7 т. / АН УРСР. Ін-т мовознавства ім. О. О. Потебні; Редкол. О. С. Мельничук (головний ред.) та ін. – К. : Наукова думка, 1982. – С. 56 – 61.
4. Slovník jazyka staroslověnského (Lexicon linguae palaeoslovenicae), I–VI, hl. red. J. Kurz, IV, hl. red. Z. Hauptová. – Praha, 1966. – S. 135 – 137.
5. Slovník jazyka staroslověnského (Lexicon linguae palaeoslovenicae), I–VI, hl. red. J. Kurz, IV, hl. red. Z. Hauptová. – Praha, 1966. – S. 82 – 88.
6. Slovník jazyka staroslověnského (Lexicon linguae palaeoslovenicae), I–VI, hl. red. J. Kurz, IV, hl. red. Z. Hauptová. – Praha, 1966. – S. 37 – 41.
7. Етимологічний словник української мови: В 7 т. / АН УРСР. Ін-т мовознавства ім. О. О. Потебні; Редкол. О. С. Мельничук (головний ред.) та ін. – К. : Наукова думка, 1982. – С. 221 – 225.
8. Етимологічний словник української мови: В 7 т. / АН УРСР. Ін-т мовознавства ім. О. О. Потебні; Редкол. О. С. Мельничук (головний ред.) та ін. – К. : Наукова думка, 1982. – С. 56 – 59.

СЕКЦІЯ: ФІЛОСОФІЯ

*Ірина Бушман
(Суми)*

ГРОМАДЯНСЬКА СОЛІДАРНІСТЬ СУСПІЛЬСТВА В УМОВАХ ГЛОБАЛІЗАЦІЇ

Перед кожною державою постає проблема консолідації суспільства навколо головних соціальних цілей розвитку спільноти. Це не тільки про конкретні дипломатичні, народногосподарські, фінансові, екологічні і т.д. цілі і проекти, а також підвалини існування суспільних інституцій у вигляді національних та загальнолюдських цінностей, в-першу чергу освітніх.

Для Європи характерне переважання соціально-політичної системи цінностей, в якій чільне місце займають політична демократія, ринкова економіка та національна державність. Всі ці триєдини гасла і цінності, а з ними вся європейська цивілізація ґрунтуються на певному розумінні свободи – свободи політичної, економічної та національної.

Основними проблемами розвитку сучасних держав є «1) досягнення національної єдності, 2) участь народу в правлінні, 3) включення держави в світовий економічний порядок, 4) розв'язання соціальної проблеми». За цих умов, за Мангаймом, формується «морфологія політичної думки», яку він за аналогією з мистецтвом називав «стилем мислення». Можна говорити про європейські стилі політичного мислення, що відповідають відповідним цінностям різних соціальних груп і водночас характеризують суспільство як ціле. Мангайм описує те, що можна розцінювати як умови прийнятності певного рішення для даної суспільної верстви чи для суспільства в цілому [2, с. 598].

Сучасні суспільно-політичні цінності мають корені в глибокій давнині. Сьогодні вони акумулюють новітні проблеми, що потребують непростих розв'язань.

Центральною проблемою у сучасному вимірі суспільства стала участь народу в управлінні державою, соціальними інституціями. Проблема національної і міжнаціональної солідарності, примирення класових і групових інтересів, національної консолідації, економічний розвиток, і багато інших питань є основою для формування нової стратегії розвитку спільноти. Нарешті, кожна нація-держава повинна вписатися в світовий економічний порядок, в освітній простір, що є основою її міжнародної діяльності.

Якщо за мирних умов в міждержавних відносинах переважав економічний вимір і стосунки будувалися насамперед виходячи з торговельних національних інтересів, то в сучасних умовах істотний вплив на міждержавні стосунки будуються з усе більшим врахуванням не тільки політичних, а й морально-філософських міркувань. Маються на увазі міжнародні правові акти, які фіксують певні уявлення про природу людини, її свободи і права, визнання яких обов'язкове для всіх держав світової Співдружності.

Бідність значної частини суспільства приводить до розриву між декларованими фундаментальними правами і свободами і реальністю, яка позбавляє значну частину населення можливості захисту своїх конституційних прав. Сьогодні йдеться про включення в число конституційних прав і свобод людини тих принципів соціального і економічного життя суспільства, які забезпечують матеріальний добробут членів суспільства.

Прикладами прав другого покоління є право на труд, право на відпочинок, на соціальний захист, на творчість, на інтелектуальну власність, нарешті, право на гідний рівень життя і вільний розвиток.

Нарешті, останні роки все більша увага приділяється т.зв. правам третього покоління – праву на мир, на захист навколишнього середовища, на розвиток, на терпимість, на солідарність, на міжнародне слідкування, на участь в культурній спадщині і т.д. Природа цих умовно кажучи, солідарностних прав в тому, що вони захищають колективні дії і колективну самосвідомість, гідні людини.

Ми бачимо наявність в історії цивілізації численних типів свободи, що залишають слід в "культурних стратегіях", пов'язаних з глибинними поняттями і практиками свободи. Ці поняття і культурні стратегії дуже різняться, але залишаються культурними універсалами. Кожного разу, породжуються нові внутрішні обмеження свободи, а, що в свою чергу провокує, нові антиномії. Однак, оскільки свобода є сутністю життя, а неволя - тінь смерті, людина змушена, за словами Гете, щоденно йти на бій за щастя і свободу, щоб бути гідною їх.

Консолідація українського суспільства є самостійним завданням, на цьому історичному етапі очевидна обопільність обох процесів: консолідація – одна з передумов євроінтеграції, яка, у свою чергу, є одним із засобів національної консолідації. В українській науковій літературі висвітленими є низку причини і особливості дезінтеграції сучасного українського суспільства, виявлений потенціал його консолідації, викладені головні причини необхідності впровадження євроінтеграційного курсу української держави, окреслені шляхи пошуку засобів демократизації українського суспільства, один з яких вбачається в побудові громадянського суспільства [5]. Воно перебуває у зародковому стані, про його створення говорять лише як про задачу, а не соціальну дійсність. Проте, точно відомо, яким є інструмент його побудови – громадянська солідарність.

Зазвичай її визначають як інтелектуальне і соціальне почуття, як співчуття та готовність надати допомогу. Вона ґрунтується на здатності до згоди, є виміром колективної свідомості і проявляється у колективних прагненнях і преференціях, у колективній відповідальності і колективних діях. Останні є ознаками консолідованих спільнот і консолідованого суспільства в цілому. Подальше уточнення цього загального розуміння громадянської солідарності виявляє низку проблем. Громадянська солідарність в західних країнах спирається не на членство в общині, не на її норми, а на переконання вільних індивідумів, на індивідуальну автономію і діяльність, бо вважається, що соціальне і універсальне, моральні факти і колективні уявлення втілюються в індивідуальному, в особистості. Модель громадянства, що будується на принципах лібералізму, не сумісна із класичною ідеєю громадянського суспільства. Отже, ця ідея непридатна для вирішення соціальних проблем сучасного західного суспільства. Тому недоречно використовувати цю ідею і як політичне гасло, і як модель опису сучасного стану суспільства, і, зрештою, як етичний ідеал. Орієнтація на втілення цієї ідеї в країнах, де довіра людей один до одного і до інституцій суспільства все ще значною мірою ґрунтуються на общинній солідарності, а визначення індивідуальної ідентичності спирається на етнічність, виходить із вірності національним традиціям, може перешкоджати приєднанню до європейського цивілізаційного простору [4, с.162, 163].

Проблема посилення інтеграції стоїть і перед самим Євросоюзом. Одним з головних залишається завдання захисту проти гегемоністських тенденцій у світовій політиці. Нові завдання з'явилися і у сфері економіки. Умовою політичної інтеграції західні інтелектуали вважають утворення «політичної громадськості Європи» [1, с. 218]. Універсальне (інтернаціональне) громадянство є політичним аспектом глобалізаційного чинника. Він є вирішальним і для інтеграції України в міжнародну спільноту.

Точка зору, що входження в універсальне громадянство нових держав ускладнюється етнічним і національним характером їхньої ідентичності, етнічним характером довіри і солідарності, знаходить підтримку у тому, що країни розвинутої демократії ставлять завдання критики політичної економіки вище за пошук національної ідентичності [6, с. 109]. Для України це пошук власного шляху національної ідентичності – одне з головних питань порядку денного. Чи можливе його узгодження із глобалізаційними процесами, зі вступом у «глобальну правову спільноту» [1, с.158]? Це питання стосується не про те, чи є помилкою при визначенні національної ідентичності з самого початку виходити з принципу, що політична нація має походити від держави, а не від громадянського суспільства. Питання полягає в тому, як пов'язаний сам цей пошук із завданням євроінтеграції. І якщо правдивим є те, що у західній Європі «національна ідентичність була наслідком попередньої консолідації адміністративних, юридичних та культурних установ» [4, с.173], побудована на «індивідуалістському баченні суспільного» [3, с. 39], тоді питання у тому, як наша ідентичність узгоджується із західноєвропейською.

Отже, намагання з'ясувати, як утворюється і в чому полягає наша ідентичність, ми орієнтуємося, згідно європейських стандартів, переважно на характер ставлення до європейських цінностей влади загалом, суспільства, у деякій мірі, при цьому є спроби знайти шлях створення інституцій що досліджують цей трансформаційний шлях розвитку. Тобто, процес формування дієвого громадянського суспільства, що є найбільш імовірним, зорієнтованого на можливий чинник нашої євроінтеграційного шляху розвитку.

ДЖЕРЕЛА ТА ЛІТЕРАТУРА

1. Гюфе О. Розум і право. Складові інтеркультурного правового дискурсу. – К.: Альтерпрес, 2003. – 264 с.
2. Карл Манхейм. Диагноз нашего времени. – М., 1994. – 782 с.
3. Розанвалон П. Демократична легітимність. Безсторонність, рефлексивність, наближеність. – К.: Вид. дім «Киево-Могилянська академія», 2009. – 287 с.
4. Селігман А. Б. Ідея громадянського суспільства. – К., 2000. – 248 с.
5. Український соціум. – К.: Знання України, 2005. – 792 с.
6. Філософія сьогодні. – К.: Альтерпрес, 2003. – 168 с.

*Михайло Мовчан
(Полтава)*

СТРАХ І РЕЛІГІЯ У ФОКУСІ ФІЛОСОФСЬКОЇ АНТРОПОЛОГІЇ

Релігія є реальністю людського буття, антропологічним феноменом. Говорячи про цей феномен, і науковці, і навіть крайні безбожники – атеїсти стверджують, що «релігією називається віра в існування надприродного світу» [1, с. 247]. Таким чином, увага акцентується на основній ознаці релігії – вірі.

Дані археології та антропології засвідчують, що в історії людства був тривалий безрелігійний період. На ранніх етапах становлення і розвитку соціуму релігійних вірувань не існувало через відсутність у первісних людей абстрактного мислення, отже у них не було «здатності оперувати навіть найпростішими поняттями, в тому числі релігійними» [7, с. 34]. Перші релігійні уявлення в сучасному розумінні склались у верхньому

палеоліті приблизно 40-20 тис. років до н.е., коли жили люди сучасного антропологічного типу – кроманьйонці, які відносяться до людей розумних, тобто «*homo sapiens*» (у них «наявна здатність до абстрактного мислення, а отже, і до певних образних уособлень і віри в них» [4, с. 69]). Вчені виділяють соціальні, пізнавальні (гносеологічні), онтологічні та психологічні передумови виникнення релігії. На особливу увагу заслуговують *психологічні чинники* виникнення релігійної картини світу, які засвідчують про величезний вплив обставин психологічного характеру, адже безсилля людей перед силами природи і незрозумілими суспільними проблемами викликало постійну психологічну напругу.

Багато науковців (і особливо дослідників первісних культур) відзначають, що головною емоцією в первісних людей був страх перед оточуючим світом. Основним різновидом страху, який тримав у мобілізаційній готовності весь організм і водночас викликав у свідомості фантастичні картини, які ототожнювалися з дійсністю, на думку вчених, був страх смерті. Він спонукав людей до послаблення розумного відображення світу і сприяв виникненню релігійних поглядів.

Філософи, науковці і самі служителі культів наголошують, що релігії є частиною людської культури. На думку протоієрея О. Меня, «вони виростають разом з поривом людського духу до вічності, до невмирущих цінностей [6, с. 3]. Але слід указати, що страх відіграв кардинальну роль у появі релігії. Первісних людей лякали грім, блискавка, дикі тварини, землетруси, темрява, буревії, вулкани, агресивні сусідські племена тощо. В цих людей ще не було достатніх знань і досвіду, а це, в свою чергу, не давало можливості відрізнити реальні небезпеки від нереальних. «Щоб якимось умилостивити ворожий до себе світ, знайти з ним спільну мову, люди почали «олюднювати» природу, вважати її живою. Коли дерево, річка чи вулкан стають «живими» істотами, з'являється можливість «домовитися» з ними і за допомогою дарів чи молитов відвести від себе біду» [9, с. 402]. З'явилися жерці, чарівники, шамани тощо, які могли (на думку загалу) «домовлятися» з духами, що населяли світ і керували проходженням всіх процесів. Р. Хаббард (1911–1986), американський письменник-фантаст, засновник саєнтології і діанетики в романі «Страх» пише: «Моєю метою було довести, що демони і дияволи – хитре творіння тих, хто у прагненні підкорити собі своїх співплемінників спочатку придумував для них джерело страху, а потім виступав у ролі посередників...» [9, с. 404]. Чим більше страху «наганяли» жерці на народ, тим більшим авторитетом вони користувалися [9, с. 405]. «Домовлятися» з надзвичайно великою кількістю надприродних істот було дуже не просто. Тому на наступній стадії розвитку релігії кількість богів зменшилася, а потім було здійснено перехід від політеїзму (багатобожжя) до монотеїзму (єдинобожжя).

Слід зауважити, що релігійний страх – не що інше, як страх перед богом, божествами, духами (злими і добрими), божественним покаранням, несамовитими муками тощо.

В давньому Єгипті в період правління фараонів XVIII династії (1550 – 1292 до н.е.), куди входили Яхмос I, Аменхотеп I, Тутмос I, Тутмос II, Хатшепсут (перша жінка-фараон), Тутмос III, Тутмос IV, Аменхотеп III, Аменхотеп IV (Ехнатон), Тутанхамон, Ай (Ейє), Хоремхеб вважалося, що «зміна Порядку і потрясіння богині рівноваги Маат пробуджує загальний страх. Єгиптяни дуже боялися помсти богів і тому потрібно було робити все можливе щоб запобігти Хаосу, поверненню до початкової стадії і загибелі цивілізації» [3, с. 42]. В розумі цих людей постійно була присутня думка про те, як би не розгнівати божество, адже на винуватців неодмінно чекало жорстоке покарання. Важливо щоб особа дотримувалась певних вимог, обрядів, традицій, настанов, які визнає дана політеїстична релігія і тоді особливих проблем у цьому плані бути не могло.

Давні греки і римляни у своїх творах висловлювали думку про існуючий світ, як нескінченний, вічний і ні ким нестворений (на відміну від другої монотеїстичної релігії – християнства). Люди спостерігали за природою, взаємодіяли з нею і разом з тим боялися її. Вони ще не могли раціонально пояснити багатьох сил природи, природних явищ. З'явилися сумніви та не зовсім сміливі і не переконливі уявлення про те, що світ і людей створили не боги, а самих богів витворили люди, які боялися багато чого в цьому світі. Перших богів на землі створив страх. Це прямо чи опосередковано звучало в роздумах Демокріта, Епікура, Діодора Сіцилійського, Петронія, Лукреція Кара, Лукіана із Самосати та багатьох ін. Тобто страх став тією сутнісною причиною, яка привела до релігійних поглядів. В подальшому ці погляди підхопили і розвинули у своїх натуралістичних концепціях Т.Гоббс, Д.Юм, Г.Гегель, Л.Фейєрбах, Д.Штраус, Ф.Ніцше, Ф.Енгельс та ін.

В першій світовій релігії – буддизмі, страх займає належне місце. В той час, коли засновник буддизму, царевич Сіддхартха Гаутама, дізнавшись, що життя – це не суцільна радість, а швидше навпаки – страждання. Він, побачивши чотири знамення, вирішує покинути свою тимчасову ізоляцію (яку йому ще від народження створив батько Суддходана, щоб Сіддхартха жив у постійному достатку і успадкував від нього в майбутньому царство, а не став ідеологічним, релігійним реформатором) палаці, дружину і народжену нею дитину (сина Рахулу) за для того щоб побачити, яке воно є справжнє життя. Щоб збагнути, що являє собою життя необхідно в нього піти, бути в ньому, а вже потім робити про нього якісь висновки. В численних версіях легенди про буття і діяння Будди підкреслюється, що особливим страхом, який міг стримати Гаутаму піти з розважливого, безтурботного життя була боязнь не побачити щойно народженого дружиною Яшодхарою сина. Страх ґрунтувався на тому, що у нього (Сіддхартхи) просто не вистачить рішучості покинути дім, адже людині надзвичайно важко відмовитись від того що вона дуже любить. Він силою волі відмовився подивитися на свого первістка. В подальшому ми бачимо ще й вияв маніпуляції страхом у новонароджуваному віровченні. Це яскраво видно в прагненні злого демона (нечистої сили) Мари (в мить перед просвітленням розуму

Сіддхартхи), якщо не звабити Гаутаму земними насолодами, то налякати його, щоб він відступив від свого задуму. «Зваблюючи праведника, Мара приймав різні лики, у тому числі прикидався прекрасною жінкою» [2, с. 13]. Але це Марі так і не вдалося зробити і він відступив, а царевич буквально відразу став просвітленим знаннями, тобто Буддою, який висуне потім свої знамениті «чотири благородні істини», що будуть давати можливість людям вивільнитися від страху.

В монотеїстичних релігіях – християнстві й ісламі страх виражається у вигляді боязні чи жаху. Ці віровчення вважають, що означені вади неодмінно потрібно подолати, або ж не допустити до них. Страх у людини з'являється тоді коли вона скоїла якийсь гріх і цим обов'язково має скористатися нечиста сила, яка використовує страхи для своїх цілей. Поняття «страх Божий», згідно християнських канонів є однією з головних добродієностей адептів цієї релігії.

В ісламі, так як і в християнстві люди бояться розгнівати бога, адже за це на них чекає розплата – муки пекла. Аллаха потрібно прославляти і разом з цим необхідно боятися. «Ті, які увірували! Бійтесь Аллаха, і нехай душа подивиться, що вона приготувала на завтрашній день. Бійтесь Аллаха, адже Аллах відає про те, що ви робите. Не уподібнюйтесь тим, хто забув Аллаха» (Коран, 59:18-19). Шайтан (злий дух, ворожий Аллаху і людям; ця нечиста сила має подібні функції з християнським дияволом) постійно вселяє страх у людей, є джерелом бід, нещастя; він – ворог спасіння людства.

З.Фрейд вважає, що у стосунках віруючої людини до Бога є багато від стосунків до батька з боку маленької дитини, яка, з одного боку, боїться його і терпить покарання від нього, часто навіть не розуміючи логічно його вчинків, а з іншого боку, завжди може розраховувати на його захист, допомогу і підтримку [9, с. 404].

Чим більш незрозумілим є щось для людини, тим значно більший страх воно може викликати (яскравим прикладом слугують обряди перших християн, які були прості і зрозумілі та проводились на рідній мові, але вже в середні віки вся церковна служба здійснювалася латинською мовою, чужою для більшості мешканців Європи) [9, с. 404-405].

Дві частини Біблії (Святого Письма) християн сильно відрізняються по своєму психологічному навантаженню: якщо Новий Заповіт більш проінтятий ідеєю любові, то у Старому Заповіті переважає ідея страху перед Господом. Але так чи інакше думка про безумовну наявність страху перед Господом є в обох частинах Святого Письма, що легко підтверджується відповідними місцями з нього: «Служіть Господу зі страхом, і радійте з тремтінням», вказано в другому псалмі Давида (Псалом 2; 11). «Отож, мої любі, як ви завжди були слухняні не тільки в моїй присутності, але значно більше тепер, у моїй відсутності, зі страхом і тремтінням виконуйте своє спасіння», говорить апостол Павло у посланні до филип'ян (гл. 2; 12). У другому посланні до коринтян Св. Павло ще раз уточнює, що страх людей угодний Богу: «І серце Його прихильніше до вас, коли згадує Він про покірність всіх вас, як Його прийняли ви були зі страхом і тремтінням» (гл. 7; 15) [9, с. 414].

Ю.Щербатих підкреслює, що якщо «страху перед Богом виявляється недостатньо, то церковники викликають на світ божий диявола. У нього багато імен: Люцифер, Сатана, Князь Темряви тощо» [9, с. 414-415]. Ще в епоху Просвітництва зазначалось, що християнська релігія схожа на медаль – на одному боці у неї Бог, а на іншому – Сатана. Якщо людей не вдається тримати в покорі, обіцяючи їм рай, то їх ще можна налякати муками пекла. «Диявол, у будь-якому випадку, не менш необхідний духовенству, ніж бог; адже багато зиску отримують священники із боротьби між богом і дияволом, щоб погодитися на примирення цих ворогів, на єдиноборстві яких базується їх існування і доходи» (П.Гольбах) [9, с. 415]. За два останні тисячоліття церковники створили ціле вчення про диявола – так звану демонологію (дослідники зазначають, що демонологія – «уявлення про духів природи, домашніх духів, чаклунів, відьом, «божих людей», водяних та ін.» [8, с. 8-9]), якої не було у витоках християнства. Але ідея Сатани виявилася настільки привабливою і так успішно вселяла страх людям, що в добу Середньовіччя стала майже центральною у християнській науці. Саме під приводом боротьби із Сатаною церковники замучили і спалили сотні тисяч ні в чому не винних людей, при цьому покалічивши душі мільйонів [9, с. 415]. Для боротьби з дияволом і його слугами, а точніше – для нагнітання масового страху й істерії, існувала «свята» інквізиція, служителі якої тортурами і погрозами добивалися від людей зізнання у змові з дияволом. При цьому тортури були надзвичайно безжалюсними і болючими і люди вважали за краще обмовити себе, ніж витримувати їх, тим самим прирікали себе на смерть [9, с. 416].

В деяких релігіях, а в більш широкому значенні – в культурах Сходу, наприклад – у буддизмі, страху смерті (який можливо й спровокував виникнення релігії як антропологічного феномену) нібито й не існує. Це пов'язано передусім з відношенням релігії до смерті. У багатьох східних релігіях людина все життя повинна готуватися до смерті, де її (смерть) часто сприймають як позбавлення від страждань і навіть прагнуть померти. Далай-лама Тібету Тенцзін Г'ятцо неодноразово говорив, що жодна людина не може уникнути смерті і з цього приводу не потрібно турбуватись. «Для мене смерть схожа на заміну старого одягу, який порветься і зноситься: це смерть оболонка моєї душі, але не кінець сам по собі» [5, с. 2].

Проблема взаємовідношення страху і релігії була актуальною у всі часи. Досліджуючи і пізнаючи дану проблему людина наближається до розгадки однієї із самих великих таємниць, до відповіді на одне з найголовніших питань філософії – що таке людина?

ДЖЕРЕЛА ТА ЛІТЕРАТУРА

1. Антирелигиозный крестьянский учебник. – М.: Акц. издательское общество «Безбожник», 1930. – 432 с.
2. Будда // 100 человек, которые изменили ход истории. – 2008. – № 26. – С. 1-31.
3. Ванцайек В. Великие загадки Древнего Египта / Виолет Ванцайек. – М.: Ломоносовъ, 2011. – 224 с.
4. Докаш В. І. Загальне релігієзнавство: Навчальний посібник. – Чернівці: Наші книги, 2012. – 784 с.
5. Зотов А. Далай-лама Тибета: «Я лично видел случаи переселения душ» / А.Зотов // Аргументы и факты в Украине, 2003. – № 14. – С. 2.
6. Мень А. Христианство / А. Мень // Литературная газета, 19.12.1990. – № 51. – С. 3.
7. Релігієзнавство: Підручник / За ред. О. П. Сидоренка. – К.: Знання, 2008. – 480 с.
8. Українці: народні вірування, повір'я, демонологія / Упор. А. П. Пономарьов, Т. В. Косміна, О. О. Борjak. – К.: Либідь, 1991. – 640 с.
9. Щербатых Ю. В. Психология страха: популярная энциклопедия / Ю. В. Щербатых. – М.: Эксмо, 2007. – 512 с.

СЕКЦІЯ: ХІМІЯ

Вікторія Рібун
(Івано-Франківськ)

ВЛАСТИВОСТІ БЕНЗИНУ З ДОБАВКАМИ ОКСИГЕНГЕНЕРУЮЧИХ АКТИВАТОРІВ ЗГОРАННЯ

Удосконалення конструкцій двигунів внутрішнього згорання висувають все більш високі вимоги до моторних палив (МП), які неможливо задовільнити за рахунок покращення методів очистки палив [1, с. 45].

В першій половині ХХ століття почали розробляти спеціальні присадки до моторних палив, які покращують їх експлуатаційні властивості. На початку 50-х років ХХ століття вдалося вирішити проблему сезонності палив [2, с. 17].

З 2007 року в Україні діє новий стандарт на бензин – ДСТУ4839:2007, який відповідає європейському EN228:2004, що відомий як Євро-4. Цей стандарт вказує, що паливо має більш високі екологічні норми. Але наші заводи не можуть виробляти бензин, як відомо, в імпорте або наше паливо, що відповідає ДСТУ 2007 або 2001 року додають присадки в певних пропорціях (приблизно 0,85 % від об'єму палива) [3, с. 145].

Проте існуючі технології виробництва мають низку недоліків [4, с. 12-14]. Якість оцінки головних експлуатаційних властивостей новітніх МП і вивчення ефективних присадок до них – актуальна науково-прикладна проблема. Перспективною і наукомісткою областю є розробка поліфункціональних модифікаторів та стабілізаторів МП [5, с. 35].

Широке застосування знайшли так звані оксигенати – генератори Оксигену – загальна назва нижчих спиртів та їх простих ефірів у якості високооктанових компонентів моторних палив, прийнята в хімотології. Їх виробляють з альтернативної сировини: метанолу, етанолу, фракцій бутіленів та аміленів. Для України, яка володіє високими сировинними можливостями та низкою підприємств з достатніми потужностями для одержання, зокрема, етилового спирту, вони мають стратегічне значення [6, с. 76].

Відомо, здійснити повне спалювання палива майже неможливо, тому для найбільш повного згорання моторного палива потрібен надлишок повітря [7, с. 55]. Саме застосування оксигенатів, наприклад, спиртів, знижує емісію карбон(II) оксиду, утворення сажі та незгорілих вуглеводнів, що в свою чергу свідчить про більш повне згорання палива і, відповідно, зменшує його витрату.

Ішим способом повного окиснення палива може бути використання як його компонента речовин, які містять у своїй структурі пероксидний місток, і можуть виступати так званими активаторами горіння, ініціюючи процес окиснення.

В якості методів вивчення та дослідження властивостей сумішей моторних палив з активаторами були використані: рефрактометричний і фотоелектроколориметричний методи для визначення показника заломлення і оптичної густини відповідно; ареометричний і пікнометричний методи визначення густини, визначення часу і гравіметричної повноти згорання палива.

Активатори для моторних палив можна використовувати у кристалічному та рідкому агрегатному стані, або у вигляді розчинів у спиртах, кетонах та етерах або вуглеводнях. Їхня концентрація була вибрана не більше 5%. На рис. 1 представлено гістограми розчинності трьох активних присадок в бензині А-92.



Рис.1. Гістограма розчинності (%) етилового спирту різної концентрації (EtOH), параацетальдегіду (ПАА) та гідропероксиду кумолу (ГПК) в бензині марки А-92.

Як видно з гістограми, найкраще (на 100%) розчиняється в бензинах рідкий кумол гідропероксид та 100%-ий етиловий спирт, за ним йде параацетальдегід, розчинність якого 58%, а суміш бензину з 90%-вим та 96%-вим етиловим спиртом через деякий час розшаровується і осідає. Очевидно, для того, щоб етиловий спирт змішувався з бензином, його необхідно абсолютувати. На рис. 2 наведено залежність концентрації

абсолютизованого спирту від природи осушувача. Як видно з гістограми, найбільш ефективними осушувачами виявилися тетрабутоксититан та прожарений Кальцій оксид.

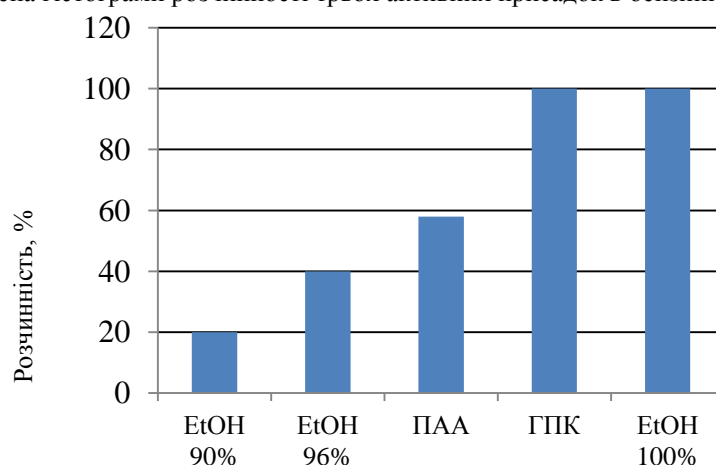

Рис.2. Залежність концентрації абсолютизованого спирту (% мас.) від природи осушувача.

Тому абсолютизацію етилового спирту проводили за допомогою тетрабутоксититану та прожареного кальцій оксиду (табл. 1 і 2).

Таблиця 1

Результати дослідження абсолютизації етилового спирту за допомогою водовіднімаючого реагента (тетрабутоксититану)

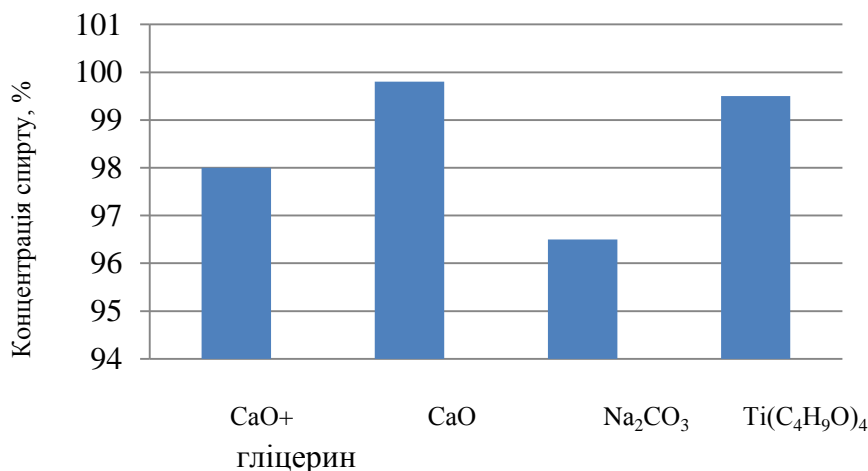
№	Кількість вихідного етанолу, 96%об. (92,5% мас.)		Кількість отриманого етанолу після абсолютизації		Вихід етанолу після абсолютизації % мас.	Кількість Ti(OC ₄ H ₉) ₄		Густина етанолу після абсолютизації г/см ³	Концентрація етанолу після абсолютизації % мас.
	мл	г	мл	г		г	% мас		
1	100	82,15	85	69,07	84,08	26,65	32,44	0,8126	92
2	100	82,16	85,1	70,72	86,08	27,55	33,53	0,8065	93,5
3	100	82,10	77,59	62,1	75,14	29,15	35,51	0,8014	96
4	100	82,10	77,59	62,1	75,14	29,15	35,51	0,8014	96

Гідроліз тетрабутоксититану відбувається за рівнянням, яке наведене нижче:

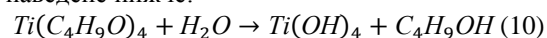

В результаті гідролізу утворюється нерозчинний титан гідроксид та бутиловий спирт, який в даному випадку є побічним продуктом. Бутиловий спирт, як стверджують деякі автори, можна застосовувати як стабілізатор бензиново-етанольної суміші [8, с. 3]. Оскільки тетрабутоксититан є досить дорогим зневоднювачем, то абсолютизація етилового спирту була проведена за допомогою прокаленого CaO.

Таблиця 2

Результати абсолютизації спирту з використанням прокаленого CaO

№	Кількість вихідного етанолу, 96% об. (92,5% мас.)		Кількість отриманого етанолу після абсолютизації		Вихід етанолу після абсолютизації % мас.	Кількість CaO		Густина етанолу після абсолютизації г/см ³	Концентрація етанолу після абсолютизації % мас.
	мл	г	мл	г		г	%		
1	100	82,15	96	75,77	92,23	18	21,91	0,7893	100
2	100	82,16	93	73,42	89,36	17,8	21,66	0,7895	99,9
3	100	82,10	93	73,42	89,43	17,5	21,32	0,7895	99,9
4	100	82,10	90	71,69	87,32	17	20,71	0,7899	99,8

Незважаючи на досить великі затрати прокаленого CaO ($\geq 25\%$ за масою), його перевага полягає в тому, що він легко регенерується прокалюванням. Дослід з абсолютизації спирту на удосконаленій установці триває довше, але ефективніше. Як видно з табл.2, уже з першого разу отримано майже абсолютний 100 % етанол.

Для дослідження розчинності спирту в бензині скористалися фотоелектроколориметрією. Коефіцієнт пропускання визначено для сумішей, приготованих з бензину та етилового спирту різних концентрацій (90%, 96%, 100%) в різних співвідношеннях, після відстоювання.



Рис.3. Залежність коефіцієнта пропускання Т паливної суміші від співвідношення бензину і спирту у ній.



Рис.4. Залежність оптичної густини паливної суміші від співвідношення бензину і спирту у ній.

Як видно з рис.3 і рис.4, ідеальні розчини з бензином А-92 в усьому діапазоні співвідношень утворює тільки 100%-вий спирт, в той же час 90%-вий і 96%-вий етанол змішуються тільки при вмісті в суміші вище 20%.

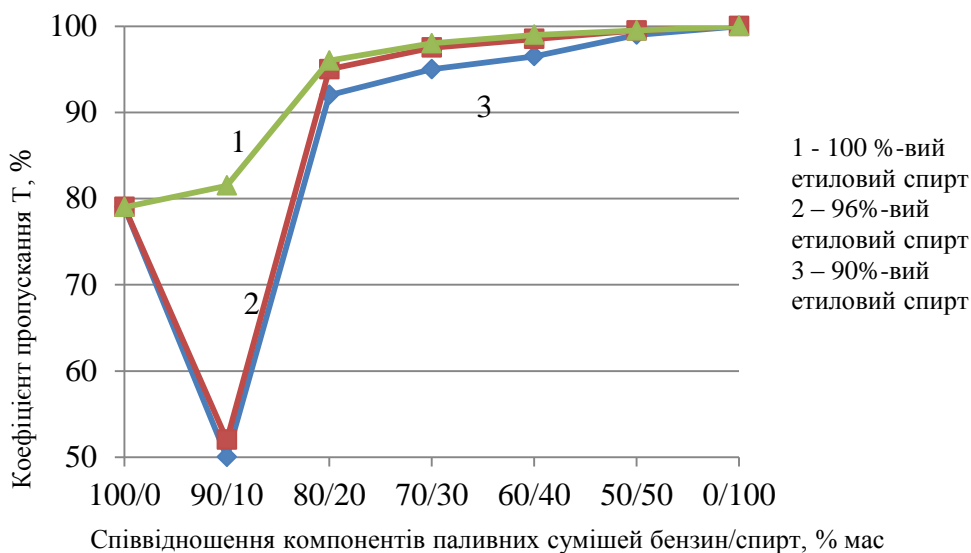
Як видно з рис.5, найменше змінює густина паливної суміші додавання 100%-го етилового спирту, так як він зовсім не містить води.

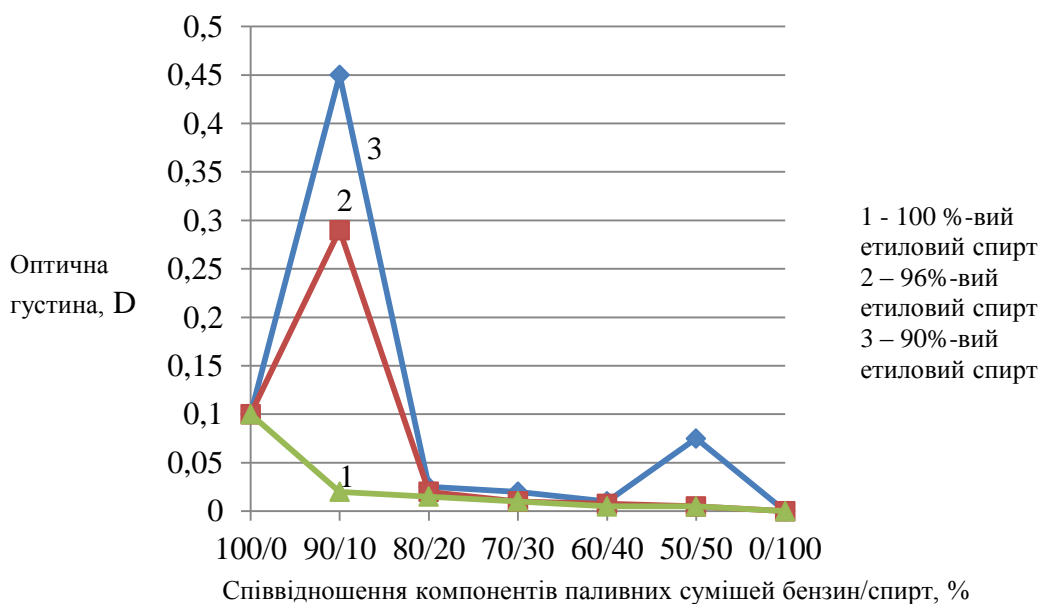

Рис.5. Залежність густини паливної суміші від співвідношення бензину і спирту у ній.



Рис.6. Залежність показника заломлення паливної суміші від співвідношення бензину і спирту у ній.

Як вже було сказано, густина паливної суміші є важливою характеристикою. Суміші бензину А-92 з добавками етилового спирту, параацетальдегіду та гідропероксиду кумолу достатньо відрізняються густиною.

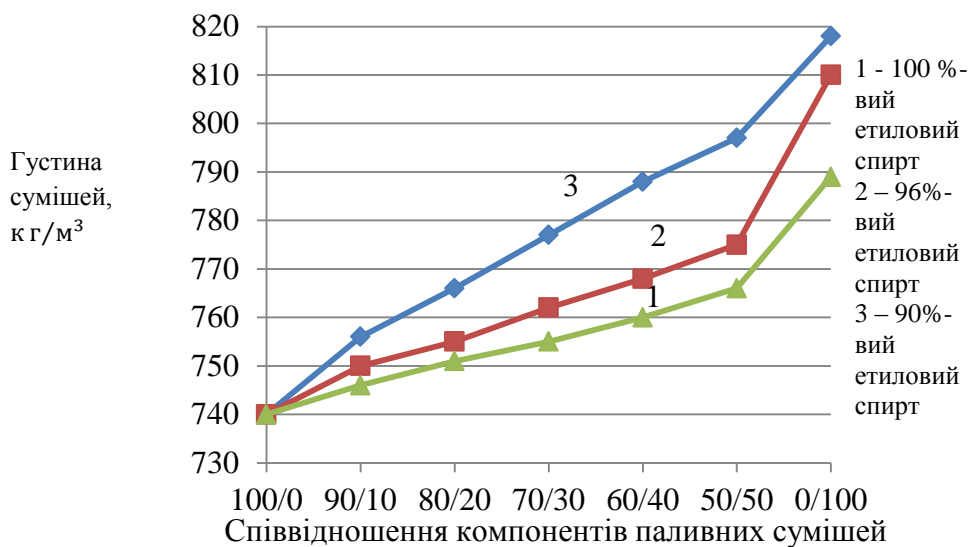

Рис.7. Залежність густини бензину марки А-92 від природи активатора згорання (5% мас.): Б-бензин А-92, Б/ПАА-суміш бензину та параацетальдегіду, Б/ГПК-суміш бензину та гідропероксиду кумолу, Б/ЕтОН-суміш бензину та етилового спирту).

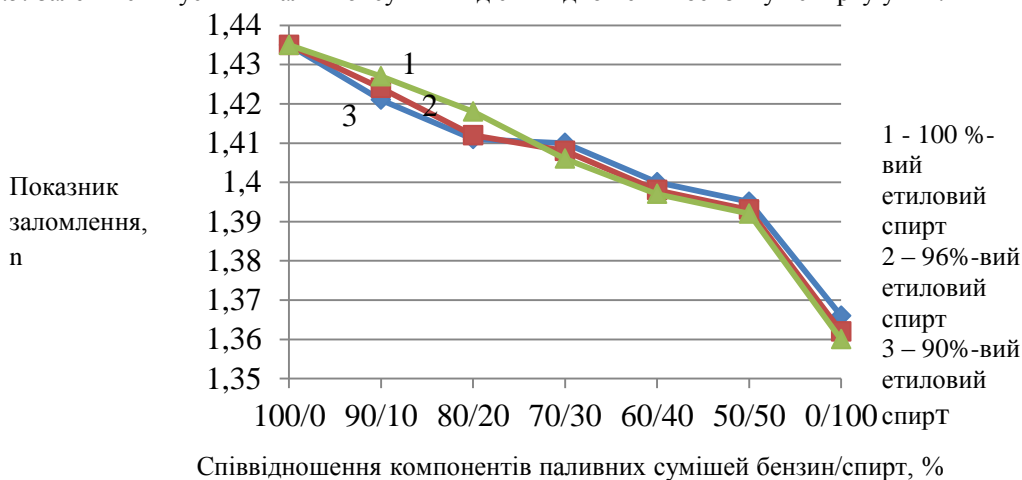
Як видно з гістограми найбільше змінює густина суміші додавання гідропероксиду кумолу, а найменше – етилового спирту.

Для вивчення часу згорання сумішей бензину з активаторами було проведено спалювання цих сумішей у відкритому тиглі в лабораторних умовах. Як видно з рис.8, найбільший вплив на збільшення часу згорання бензину – з 27с до 55 с – відбувається при додаванні параацетальдегіду, а найменший – абсолютного етилового спирту. Можна зробити висновок, що добавкою вказаних присадок можна відрегулювати час згорання моторного палива.

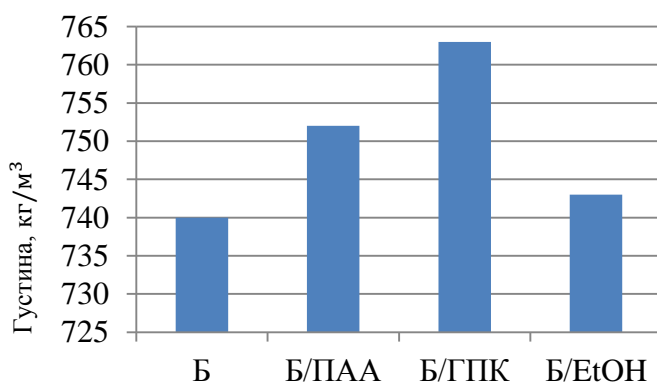

Рис.8. Залежність часу згорання від природи доданого активатора згорання (5% мас.): (Б-бензин А-92, Б/ПАА-суміш бензину та параацетальдегіду, Б/ГПК-суміш бензину та кумол гідропероксиду, Б/ЕтОН-суміш бензину та етилового спирту).



Рис.9. Залежність часу згорання бензиново-етанольної суміші (хв) в залежності від частки абсолютного етанолу

За даними, наведеними на рис.9, можемо спостерігати позитивний ефект регулювання часу згорання, який зростає прямо пропорційно збільшенню частки етилового спирту у суміші з бензином. Таким чином, введення абсолютного спирту дозволяє в широкому діапазоні концентрацій регулювати необхідні властивості бензинів та ефективність їх згорання. Також, можна зробити висновки про те, що бензиново-етанольні суміші є нестабільними. Лише абсолютизований (100%-вий) спирт змішується з бензином в будь-яких співвідношеннях. Досить ефективним осушувачем виявився прожарений кальцій оксид. Перспективним є абсолютизація етилового спирту за допомогою тетрабутокситану, в результаті гідролізу якого утворюється бутиловий спирт, який може бути використаний як стабілізатор бензиново-етанольної суміші.

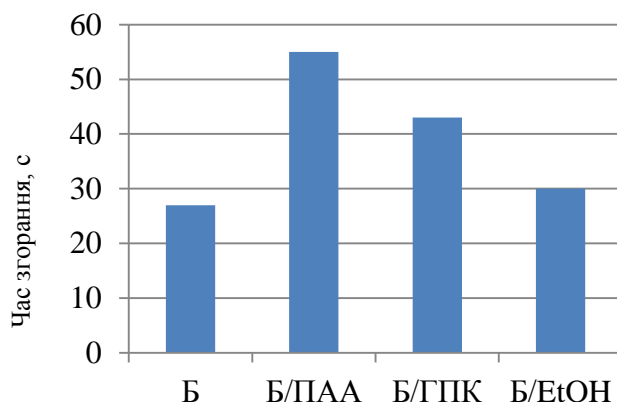
Одержані результати підтверджують можливість регулювання дослідженими присадками – параацетальдегідом, кумол пероксидом та етиловим спиртом – густини, часу згорання та хімічної стабільності палива.

ДЖЕРЕЛА ТА ЛІТЕРАТУРА

1. Абдуллаев Е.Ш., Исмайллов А.Г., Гаджиев А.Ш., Балаян Р.Д. Химия и технология топлив и масел / Е.Ш. Абдуллаев, А.Г. Исмайллов, А.Ш. Гаджиев., Р.Д. Балаян. – Москва: Гостоптехиздат, 1987. – 334 с.
2. Андреев С.Л., Круглова Л. Э., Хаджиев С. Н., Черемин В. В. Химия и технология топлив и масел / С.Л. Андреев, Л.Э. Круглова, С.Н. Хаджиев, В.В. Черемин, №12. с.25-26 (1991).

3. Биктимиров Ф.С., Горелов Ю.С. Проблемы углубления переработки нефти / Ф. С. Биктимиров, Ю.С. Горелов; Шестая Республиканская научно-техническая конференция. – Уфа, 1985, 11, с. 27-29.
4. Богданов Н. Ф., Переверзев А.Н. Депарафинизация нефтяных продуктов / Н. Ф. Богданов, А. Н. Переверзев. – Москва: Гостоптехиздат, 1961. – 130 с.
5. Гуреев А.А, Азеев В.С. Автомобильные бензины. Свойства и применение / А.А. Гуреев, В.С. Азеев. – Москва: Нефть и газ, 1996. – 541 с.
6. Данилов А.М. Применение присадок в топливах для автомобилей: Справочник / А. М. Данилов. – Москва: Химия, 2000. – 333 с.
7. Марченко А.М., Парсаданов І.В., Тованянський Л.Л., Шеховцов А.Ф. Двигуни внутрішнього згорання / А. М. Марченко, І. В. Парсаданов, Л. Л. Тованянський, А. Ф. Шеховцов. – Київ, 2008. – 555 с.
8. Фукс И.Г., Спиркин В.Г., Шабалина Т.Н. Основы химмотологии. Химмотология в нефтегазовом деле: Учебное пособие / И.Г.Фукс, В.Г. Спиркин, Т.Н. Шабалина. – Уфа: Нефть и газ РГУ Нефти и газа им. И. М. Губкина, 2004. – 455 с.
9. Чабанний В.Я. Паливно-мастильні та інші експлуатаційні матеріали. – 2-ге вид., перероб. та доп. / В. Я. Чабанний. – Кіровоград: Центрально-Українське видавництво, 2008. – Ч.1. – 376 с.

СЕКЦІЯ: МЕДИЧНІ НАУКИ

*Світлана Пальчак, Юрій Пальчак
(Умань)*

РОЛЬ КОМУНІКАЦІЙ В МЕДИЧНОМУ ІНФОРМАЦІЙНОМУ ПРОСТОРИ

Україна поступово інтегрується до європейського освітнього та медичного простору, де професійна діяльність майбутніх медичних працівників вимагає високого рівня освіченості, професіоналізму й культури.

У цьому контексті перед медичними навчальними закладами постає відповідальне завдання – забезпечити високопрофесійну підготовку фахівців цієї галузі. Однією з пріоритетних тенденцій удосконалення професійної підготовки є формування в них професійно значущих якостей, зокрема комунікативних. Проблема професійно значущих якостей перебуває в центрі уваги таких науковців, як Ю. Вороненко, О. Грандо, П. Назар, Л. Пиріг та ін. Вони наголошують на значущості комунікативних якостей, вагомості впливу слова медичного працівника на фізичний і психічний стан пацієнта, зазначаючи, що слово розумного й доброзичливого медичного працівника підбадьорює хворого, знімає в нього почуття страху, вселяє віру у швидке одужання, тоді як байдужого або безтактного – раниць, а в деяких випадках навіть погіршує стан. Зазначене свідчить про актуальність обраної проблематики.

Аналізуючи професійно значущі якості медичних працівників, спробуємо висвітлити погляд на сукупність комунікативних якостей майбутніх фахівців медичної справи, формування яких ефективно здійснюватиметься під час вивчення соціально-гуманітарних дисциплін. Відповідно до цього необхідно розкрити підходи до комунікативних якостей, які необхідно мати, щоб здійснювати професійну діяльність на високому рівні; обґрунтувати сукупність комунікативних якостей майбутніх фахівців, формування яких ефективно здійснюватиметься під час вивчення соціально-гуманітарних дисциплін. Медичні спеціальності, за класифікацією О. Клімова, належить до професій типу «людина – людина», професіоналізм фахівця залежить насамперед від його комунікативних якостей, стилю спілкування, від сили впливу на поведінку інших людей та інтегральної чутливості до об'єкта, процесу й результату професійної діяльності. Сьогодні немає іншої професії, яка б вимагала такого контакту, такої духовної й душевної близькості фахівця з людиною, яка б передбачала прямий контакт з людиною як особистістю, коли наслідком такого контакту є не реалізація формальної послуги, а духовно-емоційний та пізнавальний зв'язок. Це потребує не тільки високого рівня професійних знань, а й вимагає ще чогось, того, що в деяких випадках навіть перевищує значення професійної підготовки. Це здатність співчувати, глибоке бажання допомогти й полегшити страждання, уміння в кожному пацієнтові розпізнати індивідуальність – його емоційний склад, характер, звички, які нерідко не усвідомлює навіть сам хворий [4, с. 7]. Роль слова лікаря в лікуванні хворого добре розуміли ще в давнину. За дві тисячі років до нашої ери один із постулатів прадавньої іранської медицини звучав так: «Три знаряддя є в лікаря: слово, рослина й ніж». Пізніше, в епоху Відродження, про це писав видатний лікар Парацельс: «Лікування здійснюють травами, словами й мінералами». Вплив слова дійсно значущий. У розмові з медичним працівником хворий знаходить віру в одужання, а це, як відомо, вже половина лікування. Мова в медицині відіграє роль морально-патріотичного, національно-культурного та професійно-прикладного чинників. Для реалізації фахівець має бути патріотом (відчувати себе громадянином України), знати рідну (державну) мову та послуговуватися нею і в практичній, і в науковій, і в адміністративній діяльності. «Мовний діалог лікаря з пацієнтом – вагомий засіб не лише професійного контакту (розуміння психології пацієнта, вияву його довіри), але й своєрідний спосіб його виховання» [4, с. 48]. Ці слова відомого українського вченого Л. Пирого засвідчують, що саме в діалозі з хворим реалізується професійно-прикладний аспект функціонування мови у сфері медицини. Слово може мати важливе психотерапевтичне значення й може викликати важку ятрогенію – невротичний розлад, зумовлений в основному неправильною поведінкою працівника, невмінням спілкуватися [3, с. 106]. Причому ятрогенія небезпечна не лише для самого пацієнта, але й для членів його родини, коли неконтактний підхід до хворої людини може призвести до жахливих наслідків [1, с. 55]. Основою мовних контактів з пацієнтами, складниками високої культури мовлення медичних працівників Ю. Віленський вважає тонкий психологізм, чуйність та увагу до конкретного хворого, індивідуалізацію мовних впливів, які мають бути виваженими й точно адресованими конкретному пацієнтові, негайне врахування психологічної реакції хворого на будь-який мовний «хід» лікаря [3, с. 119]. Психологія лікування полягає в тому, що під час нього відбувається не лише зустріч з пацієнтом, але й спілкування з ним, виникає бажання обох порозумітися [1, с. 36]. У праці медичних фахівців об'єкт – людина, знаряддя праці – людина, продукт праці – також людина. Важливо, щоб у мовленні була відчутна впевненість в ефективності запропонованого курсу лікування, що значною мірою впливатиме на швидкість одужання пацієнта, адже коли і лікарі, і пацієнти вірять у те, що обраний метод є продуктивним, пацієнти одужують в 70 % випадків навіть і тоді, коли лікувальним засобом був плацебо. Це свідчить про психотерапевтичну дію самого факту прийому ліків, демонструє природну здатність відновлювати здоров'я, що доволі часто використовували впродовж усієї історії медицини. Довіра до лікаря є складником дії плацебо.

Комунікація здійснюється на трьох рівнях: мовному, паралінгвістичному та невербальному (екстралінгвальному). Мовний рівень – це, наприклад, збір анамнезу, повідомлення про стан здоров'я та ефективність лікування, рекомендації, указівки тощо. На паралінгвістичному рівні відбувається обмін інформацією шляхом міміки, жестів тощо. Невербальний рівень забезпечує лікаря необхідною психофізичною інформацією (вимірювання температури, пальпація, огляд, вивчення результатів аналізів, читання медичної карти, застосування медичних інструментів тощо). Усі рівні комунікації взаємодіють між собою в процесі спілкування лікаря з хворими та медичним персоналом. У процесі професійної комунікативної діяльності виконується лікувальна, діагностична, психологічна, посередницька та інші функції, а також розв'язує блок професійних завдань: установлення контакту з пацієнтом; прийом-передачу інформації; прийом-передачу емоційного стану; вплив на поведінку та хід думок пацієнта. За допомогою спеціально організованого професійного спілкування в пацієнта актуалізуються додаткові психологічні сили та здібності, які можуть сприяти швидкому одужанню. При цьому медичний працівник виконує різні ролі: дослідник, психотерапевт, співрозмовник, колега, порадник. Кожна з професійних ситуацій, зумовлена однією із названих ролей, передбачає володіння словом, яке є не лише інструментом спілкування, а й часто чудодійними ліками, особливо, якщо його вчасно сказано та вдало підібрано.

Натомість невміле й невдале слово може призвести до негативних наслідків. Зазначимо, що функції спілкування, тією чи іншою мірою, зумовлені типами мовного спілкування фахівця з різними суб'єктами процесу лікування (хворі, їхні родичі, колеги, підлегли).

Без комунікацій неможлива і управлінська діяльність в закладах охорони здоров'я. Ю.Вороненко зазначає, що обмін інформацією вбудований у всі види управлінської діяльності. Якість обміну інформацією може прямо впливати на ступінь реалізації цілей. Проведені соціологічні опитування показують. Що неефективні комунікації – одна з головних причин виникнення проблем в організаціях. [2, с. 204]. Виділяють декілька способів удосконалення комунікацій в лікувальних закладах: 1) регулювання інформаційних потоків; 2) управлінські дії; 3) системи зворотного зв'язку; 4) системи збору пропозицій; 5) інформаційні бюлетені; 6) сучасні інформаційні технології. Саме останнім на сучасному етапі необхідно приділяти більше уваги під час підготовки медичних працівників. Реформування галузі охорони здоров'я передбачає впровадження програм «Інформаційно-аналітична система» та «Електронна лікарня» протягом 2016-2020 років. Це вимагатиме не тільки значного покращення матеріально-технічної бази, але й змін у підходах до навчання.

Комунікативні якості посідають вагомe місце в сукупності професійно значущих якостей, що вимагає від викладачів акцентувати увагу на їх формуванні в процесі професійної підготовки, зокрема під час вивчення дисциплін соціально-гуманітарного циклу.

ДЖЕРЕЛА ТА ЛІТЕРАТУРА

1. Деонтология в медицине : в 2 т. – Т. 1. Общая деонтология / Белорусов О. С., Бочков Н. П., Бунятян А. А.; под ред. Б. В. Петровского. – М. : Медицина, 1988. – 352 с.
2. Вороненко Ю.В. Менеджмент в охороні здоров'я: Навчально-методичний посібник / Вороненко Ю.В., Проданчук М.Г., Гойда Н.Г., Латишев Є.Є., Михайльчак В.М. – К. Медицина України, 2014. – 344 с.
3. Назар П. С. Основи медичної етики / П. С. Назар, Ю. Г. Віленський, О. А. Грандо. – К. : Здоров'я, 2002. – 344 с.
4. Пиріг Л. А. Медицина і українське суспільство : зб. мед. публіц. пр. / Л. А. Пиріг. – К. : Б. в., 1998. – 472 с.

*Юлія Придатченко, Алеся Шарун
(Днепропетровск)*

ЛАБОРАТОРНАЯ ДИАГНОСТИКА ТОRCH-ИНФЕКЦИИ ВО ВРЕМЯ БЕРЕМЕННОСТИ

ТоRCH-инфекции, это сокращенное название (аббревиатура) наиболее часто встречающихся внутриутробных инфекций, очень опасных для плода:

T – токсоплазмоз (toxoplasmosis)

O – другие инфекции (others)

R – краснуха (rubella)

C – цитомегаловирусная инфекция (cytomegalovirus)

H – герпес (herpes simplex virus)

Буква O – others (другие) – подразумевает такие влияющие на плод инфекции, как гепатит В и гепатит С, сифилис, хламидиоз, гонококковая инфекция, листериоз, парвовирусная (инфекция, вызванная парвовирусом В19), ВИЧ-инфекцию, ветряную оспу, энтеровирусную инфекцию. Однако, как правило, в группу ТоRCH-инфекций включают только четыре перечисленных заболевания: токсоплазмоз, краснуха, цитомегаловирус и герпес. При этом варианте буква O аббревиатуры расшифровывается как вторая буква слова toxoplasmosis.

Все они могут поражать людей любого пола и возраста, однако сам термин используется по отношению к женщинам, которые готовятся к беременности, беременным женщинам, а также плоду и новорожденному. В большинстве случаев первая встреча с ними происходит в детском и юношеском возрасте – это называется первичным инфицированием, после которого остается иммунная защита. Если организм встречается с инфекцией повторно, это называют вторичной инфекцией или реинфекцией. Особенность ToRCH-инфекций в том, что при первичном заражении ими, т.е. встречи с той инфекцией, к которой не выработался иммунитет, во время беременности сопровождается выраженной циркулирующей в крови микробов, которые могут попадать в организм ребенка. Важной особенностью инфекций этой группы является то, что симптомов может не быть или они могут быть маловыражены. Они могут оказывать пагубное действие на все системы и органы плода, особенно на его центральную нервную систему, повышая риск выкидыша, мертворождения и врожденных уродств ребенка, формирования пороков его развития, вплоть до инвалидности. Часто поражение беременной женщины инфекциями ToRCH-комплекса является прямым показанием к прерыванию беременности.

Именно до беременности (или на ранних сроках) нам нужно узнать – была инфекция или нет. Если была – можно не волноваться, эта инфекция не опасна для беременной женщины. Если не было, то врач расскажет Вам о комплексе профилактических мероприятий (например, если речь идет о краснухе – то можно сделать прививку, если речь идет о токсоплазмах – можно соблюдать определенные правила, чтобы снизить риск заражения и т.д.). Кроме того, по тем инфекциям, к которым нет защитных антител, важно проводить регулярный мониторинг, чтобы не пропустить инфицирование.

Токсоплазмоз. Лабораторная диагностика токсоплазмоза основана только на определении специфических антител, так как антиген *Toxoplasma gondii* присутствует в крови очень непродолжительное время. При попадании возбудителя в организм человека в течение 7 - 14 дней начинается первичный иммунный ответ – выработка IgM антител. Максимальный уровень IgM антител достигается к 20-му дню от начала заболевания. Полное их исчезновение в большинстве случаев происходит в течение 3 - 4 месяцев. В этот же период в крови отмечаются максимальные значения IgG антител. После выздоровления происходит постепенное снижение титра IgG антител до определённого уровня, который сохраняется пожизненно и свидетельствует о наличии устойчивого иммунитета.

При определении IgG и IgM антител к токсоплазмозу в сыворотке крови возможны следующие варианты результатов:

1. +IgG, -IgM – свидетельствует о бессимптомном здоровом носительстве (до 30% взрослого населения). Данное сочетание антител в крови беременных женщин не представляет угрозы для плода.
2. -IgG, +IgM либо +IgG, +IgM – первичное инфицирование, острое или субклиническое течение. Во время беременности данная ситуация указывает на возможность внутриутробного инфицирования. В сомнительных случаях необходимо повторить анализ через 7-14 дней для подтверждения сероконверсии.
3. -IgG, -IgM – отсутствие инфицирования. Беременные женщины с таким результатом должны быть включены в группу риска и обследоваться каждый триместр.

Вероятность врожденного токсоплазмоза составляет 1 на 1000-3500 родившихся детей. Это возможно при свежем случае инфицирования менее чем за 6 месяцев до наступления беременности и во время беременности. По данным НИЦ АгиП РАН до 5-7% женщин заражаются во время беременности. Риск внутриутробного заражения плода увеличивается от 17% в первом триместре до 80% – в третьем триместре в случае острого токсоплазмоза беременной. Тяжесть поражения плода находится в зависимости от срока инфицирования (стадии внутриутробного развития).

Срок беременности (недели)	Риск заражения (%)	Исход
0-8	17	Тяжёлые аномалии развития, в/у гибель плода
8-18	25	Поражения ЦНС (гидроцефалия, кальцификации в ткани мозга), печени, хориоретинит, судорожный синдром.
18-24	65	Нарушения функций различных органов (гепатоспленомегалия, желтуха, анемия, тромбоцитопения)
24-40	80	Субклинические проявления болезни с манифестацией через несколько лет (глухота, хориоретинит)

Наиболее тяжёлые последствия возникают при заражении до 24 недель. При подтверждении первичного инфицирования матери в первые 8 недель рекомендуется прерывание беременности. В более поздние сроки необходимы дополнительные исследования (УЗИ, забор пуповинной крови плода путём кордоцентеза с целью определения специфических антител IgM класса) для выработки тактики лечения и решения вопроса о возможном прерывании беременности.

Краснуха. Для установления диагноза определяются IgM антитела в сыворотке крови, максимальный титр которых наблюдается через 2 - 3 недели от начала заболевания, а полное их исчезновение происходит через 1 - 3

месяца. IgG антитела определяются с 7-го дня заболевания, а максимальный титр – на 21-й день. Затем происходит снижение титра до определённого уровня, свидетельствующего об устойчивом иммунитете.

Возможны следующие сочетания IgG и IgM антител в сыворотке крови:

1. +IgG, -IgM – свидетельствует о перенесённом заболевании и устойчивом иммунитете. Иммуниет вырабатывается в результате перенесённых клинически выраженных и бессимптомных форм. В последнее время появились данные, что иммунитет после перенесённой краснухи не такой прочный как считали ранее, так как взрослые иногда заболевают краснухой (5% случаев), несмотря на то, что болели ею в детстве. В таком случае в сыворотке крови наблюдается прирост вируснейтрализующих антител (IgG).

2. -IgG, +IgM либо +IgG, +IgM – первичное инфицирование, острая форма или бессимптомное течение, которое наблюдается в 30% случаях. В данной ситуации велика опасность внутриутробного инфицирования. При заражении в первом триместре рекомендуется прерывание беременности. В сомнительных случаях анализ необходимо повторить через 7-14 дней для подтверждения сероконверсии.

3. -IgG, -IgM – отсутствие иммунитета. По последним данным 10 - 20% женщин детородного возраста не имеют иммунитета к вирусу краснухи. Поэтому необходимо обследовать женщин до беременности и при отсутствии иммунитета рекомендовать вакцинацию. Беременные женщины, не имеющие IgG антител к вирусу краснухи, включаются в группу риска и обследуются каждый триместр.

Срок беременности (недели)	Риск заражения (%)	Исход
0-12	80-90	20% случаев - в/у гибель плода, самопроизвольное прерывание беременности. 80% случаев - врождённые аномалии развития, триада Грега.
12-16	50	Глухота, отставание в умственном развитии, дефекты скелета.
16-40	30-35	Гепатоспленомегалия, миокардит, тромбоцитопения и др. Субклинические проявления болезни

Для подтверждения диагноза врождённой краснухи можно исследовать кровь плода, полученную с помощью кордоцентеза, на наличие специфических IgM антител. Данные антитела могут определяться в сыворотке крови плода с 23 недели гестации и сохраняются в крови внутриутробно инфицированного ребёнка в течение 6-12 месяцев после рождения. Иммуниет после врождённой краснухи менее стоек, так как формирование иммунитета происходит в условиях незрелой иммунной системы плода.

Для профилактики краснушной инфекции рекомендуется проведение вакцинации всех детей до 2-х лет и ревакцинация девочек в 12-14 лет для обеспечения иммунитета к вирусу краснухи в детородном возрасте, а также вакцинация женщин детородного возраста не имеющих иммунитета. Оценка эффективности вакцинации осуществляется с помощью определения в сыворотке крови специфических антител к вирусу краснухи IgG класса.

Цитомегаловирусная инфекция. Лабораторная диагностика ЦМВИ основана на определении специфических антител в сыворотке крови и других биологических жидкостях наряду с различными методами определения антигена и ДНК вируса. Наличие в крови специфических антител IgG и IgM класса зависит от формы и стадии ЦМВИ.

	Первичная инфекция (активная стадия)	Латентная форма (неактивная стадия)	Активная форма		
			Перс.	Реактивация	Суперинф.
Клинические симптомы	±	-	-	±	±
IgG антитела	±	+	+	+	+
IgM антитела	+	-	±	±	+
Выделение ДНК вируса	+	±	+	+	+
Риск передачи от матери к плоду (в баллах)	5	1	4	3	2

ЦМВ не выводится из организма полностью, поэтому при суперинфицировании нельзя говорить о реинфекции, так как повторное заражение возможно другими штаммами вируса. При первичном инфицировании сначала возрастает титр IgM антител, а затем IgG. Через 3-4 месяца IgM антитела исчезают, но при обострении ЦМВИ возможно незначительное и кратковременное увеличение их уровня (до 30% случаев), в то время как рост титра IgG антител во время реактивации инфекции более значительный

Возможны следующие варианты сочетания IgG и IgM антител при ЦМВИ:

1. -IgG, -IgM – отсутствие инфицирования. Наблюдается у 5-10% взрослого населения. Беременные женщины, не имеющие IgG антител к ЦМВ, включаются в группу риска и обследуются каждый триместр.

2. ±IgG, +IgM – первичное инфицирование. Первичная ЦМВИ, возникающая у беременных в 1-4% случаях, сопровождается большим риском заражения плода, чем реактивированная.

3. +IgG, ±IgM – персистирующая инфекция, реактивация. Можно рассматривать как косвенный признак вирусемии и обострения инфекции. Риск заражения плода составляет 0,5-2,5%. В большинстве случаев ЦМВИ протекает бессимптомно и при этом в анамнезе женщины имеются сведения о неблагоприятных исходах беременностей: выкидыши, мёртворождения, рождения детей с пороками развития.

4. +IgG, -IgM – инфицированность, состояние ремиссии. Установлено, что наличие специфических IgG антител против ЦМВ в крови пациента указывает скорее на его инфицированность, чем на защищённость от инфекции. Данная ситуация не представляет непосредственной опасности для плода, но так как во время беременности развивается состояние физиологического иммунодефицита, в группу риска должны быть включены и серопозитивные и серонегативные женщины.

Заражение в ранние сроки беременности приводит в ряде случаев к внутриутробной гибели плода, выкидышам, мёртворождению, рождению детей с пороками развития (дисплазии легочного ствола и аорты, микроцефалия, атрезия пищевода, гипоплазия почек и легких и др.). При заражении в более поздние сроки беременности пороки развития не формируются, но с первых дней жизни ребёнка выявляются различные патологические синдромы (гепатоспленомегалия, геморрагический синдром, гидроцефалия, пневмония, нефрит, энтерит и др.).

Герпесвирусная инфекция. Лабораторная диагностика ВПГИ включает в себя определение специфических антител к ВПГ в сыворотке крови наряду с определением антигена ВПГ в клетках крови, осадка мочи, слюне. Так как ВПГ I и ВПГ II имеют общие антигенные детерминанты, отдельное определение антител возможно только с помощью моноклональных антител. Поэтому для скрининговых обследований удобнее определять суммарные IgG к ВПГ I и ВПГ II и суммарные IgM антитела. При постановке диагноза необходимо учитывать лабораторные данные и клинические симптомы.

Возможны следующие варианты при определении специфических антител к ВПГ:

1. -IgG, -IgM – отсутствие инфицирования. Наблюдается у 5-10% взрослого населения. Беременные женщины, не имеющие IgG антител к ВПГ, включаются в группу риска и обследуются каждый триместр.

2. ±IgG, +IgM – первичное инфицирование. Клинические симптомы выявляются в 33% случаев. Возможна трансплацентарная передача. Риск заражения ребёнка во время родов – 50-70%. ВПГ передаётся через плаценту в 10 раз реже чем цитомегаловирус.

3. +IgG, ±IgM – персистирующая инфекция, реактивация. Как и при ЦМВИ, можно рассматривать как косвенный признак вирусемии и обострения инфекции. В данном случае во время беременности риск заражения плода составляет 5%. В большинстве случаев ВПГИ имеет атипичное течение, и при этом в анамнезе женщины имеются сведения о неблагоприятных исходах беременностей: выкидыши, мёртворождения, рождения детей с пороками развития. Женщины с таким анамнезом подлежат обследованию до беременности.

4. +IgG, -IgM – инфицированность, состояние ремиссии. Установлено, что наличие специфических IgG антител к ВПГ, как и при ЦМВИ, в крови пациента указывает скорее на его инфицированность, чем на защищённость от инфекции. Данная ситуация не представляет непосредственной опасности для плода, но так как во время беременности развивается состояние физиологического иммунодефицита, в группу риска должны быть включены и серопозитивные и серонегативные женщины (возможно и первичное инфицирование и обострение ВПГИ). При необходимости обследуют обоих супругов.

Заражение ВПГ в первые 20 недель беременности часто приводит к спонтанному аборт, а в последние недели – к преждевременным родам, либо к врождённому герпесу. Врождённый герпес характеризуется желтухой, гепатоспленомегалией, аномалиями развития ЦНС и т. д.

Чаще всего заражение происходит во время родов. Максимальный риск наличия ВПГ в родовых путях – рецидив за 6-8 недель и менее перед родами. Инкубационный период составляет 2-14 суток. Неонатальный герпес проявляется везикулами на кожных покровах, конъюнктивитом, неврологическими симптомами, герпетическим энцефалитом. Летальность при генерализованной ВПГИ – до 75%. Для диагностики используют определение суммарных антител к ВПГ в крови новорождённого в динамике в течение первых 3-4 недель жизни. В случае обнаружения IgM антител можно предположить инфицирование.

ИСТОЧНИКИ И ЛИТЕРАТУРА

1. Волк И. Б., Горбань Н. Е., Репродуктивное здоровье женщины и герпесвирусная инфекция // ПАГ. – 2010. – №1. – С. 93.
2. Голубовский О. А. Инфекционные болезни // Учебник для мед. ВУЗ IV ур. аккр. Утверждено МОН и МЗ. – К., 2014.
3. Вирусные инфекции и беременность // ПАГ. – 2010. – №1. – С.60.

*Христина Фельд
(Дніпропетровськ)*

ОСОБЛИВОСТІ ЕТІОПАТОГЕНЕЗУ ТА ДІАГНОСТИКИ ХЛАМІДІОЗУ

За останні роки у світі посилилась увага до епідеміології та діагностики уrogenітальних інфекцій, пов'язана з поширенням цих хвороб серед усіх категорій населення. Уrogenітальні інфекції широко поширені серед підлітків. Це пов'язано з тим, що поступово знижується вік статевого дозрівання, збільшується вік вступу до шлюбу, в результаті збільшується відрізок часу, коли статеві відносини стають нестійкими та безладними [1, с. 1].

Уrogenітальний хламідіоз займає одне з перших місць, поширеність його зростає щороку. Це одна з поважних і актуальних проблем медицини, тому що має суб'єктивний, безсимптомний перебіг, багатоочаговість зараження, має безліч ускладнень. Хламідіоз є причиною вторинного безпліддя як у жінок, так і у чоловіків.

Збудник хламідіозу був відкритий лише на початку 20-го сторіччя як інфекція, при якій виникало зараження очей. А про можливість хламідій передаватись статевим шляхом дізналися тільки через декілька десятків років [2, с. 572].

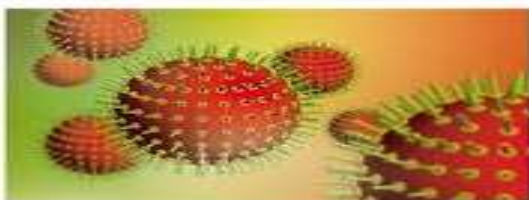

Chlamydia trachomatis

Так що ж це за збудник такий? Збудник уrogenітального хламідіоза, *Chlamydia trachomatis* – єдиний з чотирьох видів хламідій, що здатен передаватися статевим шляхом, розміром з вірус, при звичайній світлооптичній мікроскопії побачити її неможливо. До самостійного життя хламідії не здатні, тому що в них немає енергетичної системи, вони повністю залежать від клітини-господаря. Це називається облігатним внутрішньоклітинним паразитизмом, для бактерій не характерно, являється ознакою вірусів.

Хламідії передаються людині виключно статевим шляхом. Зараження плода відбувається при проходженні пологових шляхів матері, яка хворіє на хламідіоз. Збудник попадає на кон'юнктиву очей чи у дихальні шляхи, викликаючи пневмонію або кон'юнктивіт. Хламідії не передаються плоду під час вагітності, дитина може заразитися тільки при пологах. Заразитися хламідіями у басейні або у бані, як де-які вважають, неможливо.



Хламідійний кон'юнктивіт.

Потрапивши до організму жінки в більшості випадків хламідія не визиває появу ніяких симптомів (безсимптомна форма), жінки роками не знають, що вони хворі, у де-яких жінок, але це зовсім малий відсоток, з'являються різноманітні симптоми. Це можуть бути виділення жовтого кольору з шийки матки, помірні болі у животі без високої температури, може виникати запалення передньої поверхні печінки та прилеглої брюшини, що проявляється болями у правому підребер'ї та називається перигепатитом або синдромом Fitz-Hugh-Curtis [3, с. 2]. Буває болісне або часте сечевипускання (уретрит), гострий бартолініт. У чоловіків хламідіоз з безсимптомним перебігом зустрічається менше. Проявляється він у вигляді гострого уретриту (частим сечевипусканням з виділеннями з уретри), гострим епідіміїтом, простатитом, болями в анусі (виділення з прямої кишки з'являються тільки у гомосексуалістів), синдромом Рейтера (біль у суглобах), але вважають, що для цього у чоловіка повинна бути генетична схильність, а хламідії є пусковим фактором [3, с. 2].

Враховуючи різноманітність безсимптомних форм хламідіозу, виникає багато ускладнень як у жінок, так і у чоловіків. Підіймаючись з шийки матки до маткових труб, хламідії призводять до виникнення спайок всередині та навколо них. При цьому маткові труби стають зовсім непрохідні, що проявляється безпліддям, або частково непрохідні, і тоді буде позаматкова вагітність. Це буває як при безсимптомних формах, так і при наявності симптомів. У вагітних, хворих на хламідіоз, може бути передчасне злиття навколоплідних вод.

Діагностика хламідіоза почалась лише з середини 80-х років, коли стали використовувати метод прямої імунофлуоресценції з використанням моноклональних антитіл к хламідіям [2,с.573]. Цей метод і до сьогодні один з самих поширених при діагностиці хламідіоза.

Метод флуоресценції

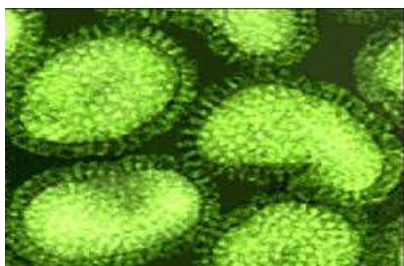

Культуральне дослідження може бути проведено тільки за допомогою культури клітин, це дуже дорого та складно, займає багато часу, до тижня, а для практики це не типово. Серологічні методи діагностики не застосовуються широко, тому що поява антитіл до хламідій не означає, що збудник є на момент обстеження, можливо людина хворіла на хламідіоз раніше.

Новий переворот у діагностиці хламідіоза призвела поява полімеразної ланцюгової реакції. Збудника знаходять при наявності в пробі усього однієї хламідії. Тому виявлення хламідійного антигена в виділеннях з шийки матки за допомогою ПЦР теста зараз головний метод в діагностиці.

Максимальне лихо хламідіоз приносить репродуктивному здоров'ю підлітків, адже на молоді лежить функція продовження роду. У 2009 році в Україні було проведено дослідження інститутом дерматології та венерології НАУМ України, виявилось, що захворюваність на хламідіоз збільшилася за 9 років (з 2000 до 2009 рр.) майже в 2.5 рази, особливо серед дівчат-підлітків [4, с. 1-2]. Крім того, кожний третій підліток (15-17 років) живе статевим життям, а серед них кожний п'ятий має від 2-х до 6-х партнерів, що безсумнівно впливає на високу захворюваність інфекціями, що передаються статевим шляхом. Але ж ці цифри, це висновок анонімного обстеження, тому залишається тільки здогадуватися, скільки ж насправді хворих пацієнтів-підлітків. Досліджень епідеміологічного характеру та розповсюдженості хламідійної інфекції у підлітків у літературі не зустрічалось, до теперішнього часу не має не єдиного підходу до терапії уrogenітального хламідіоза, залишається неоднозначною клінічна оцінка ефективності антибіотиків [1, с. 4]. Клінічна картина хламідіоза характеризується малим числом симптомів, латентністю. Вік виникнення уrogenітального хламідіоза зменшився, максимальний пік приходить на 14-21 років. Наслідками нелікованого хламідіоза у цьому віці, а особливо у період 15-17 років, у майбутньому можуть бути безпліддя, екстрагенітальні ураження, невиношування вагітності, інфікування плода.

В результаті проведення дослідження з ціллю встановлення соціально-поведінкових факторів, які впливали на розповсюдженість хламідіоза серед підлітків, було проведено анонімне анкетування, де підлітків розділили на дві групи: головна-підлітки, які прийшли до лікаря самі, з наявністю скарг чи для профогляду; і група порівняння – учні старших класів шкіл міста [1, с. 20]. Виявилось, що більшість людей з обох груп живуть у місті, не мають своєї окремої кімнати, у вихідні, як правило, проводять час на дискотеках та клубах, але у основній групі ніхто не залишається вдома, а в контрольній – 20%. Тому, однією з причин, які впливають

на появу інфекцій, що передаються статевим шляхом у підлітків, є рідке проведення вихідних з батьками. В обох групах великий відсоток підлітків вживає алкоголь, практично во всіх групах палять. Вік вступу до статевих відносин в обох групах приблизно однаковий : у хлопчиків 12-14 років, дівчата – 13-15 років. Причиною першого статевого акта стало кохання, симпатія, але ж не останню роль грає прагнення стати дорослим та цікавість. Велика частина дітей на момент першого статевого акту знаходилась в стані алкогольного сп'яніння. Відповідаючи на питання про інформованість про інфекції, що передаються статевим шляхом, 84% підлітків відповіли ствердно, але заглиблене опитування показало, що вони знають лише назву захворювання, а про симптоми чи ускладнення хвороб нічого не знають. І тільки 40% з них використовували презерватив як контрацепцію! В обох групах в середньому 25% хворіло на момент опиту. Основним джерелом інформації про ІППП були друзі, і майже ніколи батьки. Коли вже в них діагностували хворобу, більшість з них займалася самолікуванням та говорити батькам про діагноз не збиралися.

Таким чином, незадовільні сімейні відносини, проведення вільного часу на розважальних заходах, недостатні знання про сутність захворювань, що передаються статевим шляхом, вживання алкоголю та наркотичних препаратів, часта зміна статевих партнерів, а головне ,невикористання презерватива, єдиного контрацептивного засобу, що захищає від ІППП та небажаної вагітності – це все впливає на зріст венеричних хвороб, на погіршення репродуктивного здоров'я нації, на рівень демографічної ситуації в країні.

ДЖЕРЕЛА ТА ЛІТЕРАТУРА

1. Таха Т.В. Розповсюдженість, діагностика, лікування уrogenітального хламідіоза у підлітків (Москва, 2002) [Електронний ресурс]. – Режим доступу: www.dissercat.com.
2. Гомберг М.А. Гонорея та хламідіоз – близнюки-брати // Регулярний медичний журнал. – 1999. – №12. – С.572.
3. Борисова А.В. Факти про хламідіоз [Електронний ресурс]. – Режим доступу: www.medicinamoskva.ru/zview/art/
4. Волковська В.Н., Гутнев А.М. Про захворюваність на інфекції, що передаються статевим шляхом в Україні // Здоров'я України. – 2011. – №1. – С.10-12.

СЕКЦІЯ: СІЛЬСЬКЕ ГОСПОДАРСТВО

Володимир Олійник
(Петрівка)

СУЧАСНИЙ СТАН ТА ПРОБЛЕМИ ВІТЧИЗНЯНОГО СИРОВАРІННЯ

«Здоровий спосіб життя» – сьогодні ці слова набули визначального змісту, із абстрактного поняття вони перетворилися на життєву філософію для тих, хто дбає про своє здоров'я, добробут і успіх. А за цим стоїть молочний продукт – сир. Медики радять вживати впродовж року біля 6,5 кг усіх видів сирів.

Вважають, що приблизно 7000 років тому на арабському Сході, вперше людина скуштувала запашний шматочок сиру. З тих пір до сиру ставляться з повагою, навіть із захопленням. Не так уже і багато продуктів харчування, яким поставлено пам'ятник. А от сиру поставлений. І не один! І ще, велике число довгожителів припадає на райони, де їдять багато сиру. Так що, похвали сиру не випадкові.

Сир – молочний продукт, це знають всі. Знають, що це смачний і корисний продукт харчування. До складу в основному входить казеїн у вигляді зневодненого гелю. Сир легко засвоюється, містить багато життєво необхідних білкових і мінеральних речовин, містить молочний жир. Білків, жирів та інших цінних поживних речовин в сири чи не в десятки разів більше, ніж у молоці. У період визрівання більшості сирів білок піддається складним біохімічним процесам і продукт набуває специфічного смаку, аромату і високої засвоюваності. Дослідженнями встановлено, що білки сиру засвоюються на 98%. [6, с.178]

З усіх продуктів нашого повсякденного харчування саме сир володіє самим високим вмістом кальцію і фосфору. Ось чому необхідний сир у раціоні вагітних жінок, годуючих матерів, а також спортсменів та інших людей, чия робота пов'язана з великою витратою енергії. Дієтологи включають сир в меню хворих на туберкульоз, діабет, при захворюванні печінки, та жовчних шляхів, при неокрів'ї, переломах кісток. Його рекомендують маленьким дітям і літнім людям. Словом, сир потрібний і корисний усім.

Процес виготовлення сиру такий складний, що його по праву можна вважати мистецтвом. Смак майбутнього сиру залежить від кожного етапу виготовлення – починаючи з корму для годівлі і закінчуючи способом сервірування столу.

Розквіт сироваріння, як в Західній Європі, так і в Україні, припадає на другу половину IX століття, а вже на початку X століття майже кожна держава мала свої сироварні, в яких виготовлялись сири найрізноманітніших сортів. Тепер виробництво сирів в Україні здійснюється більш як 150 підприємствами, 2/3 із них виробляють тверді сичужні сири, решта – м'які та плавлені. [1, с.4] Відбулися зміни в асортименті сирів. На Україні ринок сиру представлений сичужними та плавленими сирами.

Обсяг виробництва сиру в Україні зменшився. Відомо, що основним покупцем сирів залишалася Російська Федерація. Але протягом останніх років обсяг експорту сирів до Росії зменшився майже на 30 %, а нині і зовсім призупинився. Спочатку Росія стала застосовувати нетрадиційні важелі впливу для обмеження імпорту української молочної продукції. Вона вважала, що в нашій продукції низька якість, що у наших сирах містяться рослинні жири. Неодноразові аналізи в різних лабораторіях не знайшли підтвердження.

Звичайно, з Російською Федерацією втрачено ринок збуту нашої сировини, але український сир експортується до країн Близького зарубіжжя, зокрема Молдови, Азербайджану, Казахстану, та Дальнього зарубіжжя.

До 2013 року Україна залишалася 11 світовим експортером сирів. На частку України припадало 4 % світового експорту сиру. Перші позиції займали ЄС, НЗ, США, Австралія.

Імпорт сирів в Україну до 2010 р. був практично непомітний, а потім різко виріс. Це пов'язано із проблемами на ринку молока і викликало зростання цін на всю молочну продукцію. Іноземні виробники цим швидко і скористались, побачивши в Україні перспективний ринок збуту своєї продукції. Імпорт молокопродуктів в Україну росте, причому швидше ніж експорт. Сири з Польщі, Литви, Голландії, Франції та Німеччини стають конкурентами для українських заводів. Безперечними лідерами серед країн ЄС з імпорту сиру в Україну була Польща та Німеччина. Слід відмітити, що європейські сири завжди були найдорожчими. Основу імпорту сирів складають екзотичні сири, ніша яких в Україні ще залишається вільною. Із країн Євросоюзу постачаються тверді та м'які сири (чеддер, ементальський, камамбер та ін.).

Отже, однією з причин скорочення виробництва сиру в Україні стало падіння обсягів виробництва молока. Директор молочного концерну Friesland-Campina Цесс'т Гарт (Нідерланди) вважає, що північно-західна Європа до 2020 року буде найважливішим регіоном виробництва молочних продуктів у світі. Тут добре підходять природні умови. Крім того, північноєвропейські молоковиробники, як ніхто інший, мають комбінувати ці сприятливі передумови із сучасною технікою. Молокопереробні заводи тоді працюватимуть на «зеленій» енергії, а молоковиробники отримуватимуть винагороди за менше споживання енергії на літр молока. [4, с.15]

Вже який рік ситуація в тваринництві України надскладна. Ціни для виробника вкрай не вигідні, збиткові. Молокозавод за літр виробленого молока платить 2.70-2.80. То ж скільки молока треба здати селянину, щоб купити 1 кг самого найдешевшого сиру? Тому не секрет, що обсяг споживання сиру на душу населення в Україні відстає від фізіологічно обґрунтованих нормативів і, тим більше, від рівня розвинених країн. За останні

роки рівень споживання знизився на 40% [3, с.4]. Державі, на жаль, не вдалося нині відрегулювати ціни, забезпечити належний ринок збуту. Це не нормально.

Зниження обсягів виробництва молока-сировини супроводжували погіршенням його якості, відобразилося на асортименті. Усього на виробництво сиру в Україні використовується близько 6 % молока від його загальної кількості.

Якість сирів може бути і краща, хоча деякі сорти за вираженістю сирного смаку перевершують закордонні. Проте, за чистотою смаку, пластичністю, однорідністю консистенції, характером малюнку програють імпортованим.

Україна має одні з найкращих умов у світі для виробництва молока та продуктів, але проблему насиченості ними ринку не вдалося повною мірою вирішити навіть у найсприятливіші для розвитку молочного господарства роки.

Сироваріння країни має свої проблеми.

1. Відповідність стандартів вимогам країн Євросоюзу.

У Європі діють стандарти безпеки продукції. І наші виробники, які захочуть виходити на європейський ринок, будуть змушені впроваджувати такі стандарти. Але це нормальний процес і нічого неможливого тут немає.

2. Якість кормів. Окремо стоять питання про якість кормів, які потребують бути кращими. Погані корма є причиною низького вмісту казеїну. Виробництво молока неможливе без сільськогосподарських земель, адже в молочарстві застосовуються корми, які не можна купити, а можна виробити у своєму господарстві. Але земельне питання в Україні не відомо коли вирішиться. Сьогодні для української молочної галузі характерні різкі контрасти, бо поряд із успішними рентабельними підприємствами безліч фермерських господарств, які працюють просто на межі виживання.

Тому потрібна державна підтримка вітчизняного тваринництва. [2, с.15]

3. На підприємства надходить сировина з підвищеною кислотністю, високим бактеріальним обсіменінням. При переробці такої сировини одержується продукція з сторонніми присмаками, низьким виходом, має коротку реалізацію продукції. Майбутнє України за сучасними господарствами, які зможуть виробляти якісне молоко у вигідних з комерційної точки зору обсягах.

4. Використання нефагостійких заквасок, використання ферментів мікробного походження, які викликають згіркнення.

5. Низький рівень санітарії на підприємствах.

6. Бідний асортимент, висока собівартість та повільний обіг капіталу. Виробляються в основному сири з групи континентального сиру.

Виробництво твердих сирів характеризується трудомісткістю та енергоємністю виробничого процесу, низьким виходом сиру, тривалим терміном визрівання. Це веде до високої собівартості продукції та повільного обігу капіталу.

7. Відсутність засобів технологічного контролю.

8. Основні виробничі фонди застаріли морально і фізично і не відповідають сучасним вимогам за енергоефективністю та екологією.

Якщо говорити про українських виробників в цілому, то тут можна побачити старі сироварні, що працюють по-старому, так і сучасні, обладнані за останнім словом техніки, що працюють за найпрогресивнішими технологіями.

На багатьох підприємствах застосовується ще ручна праця. Відсутні укомплектовані лінії з виробництва сиру та продуктів переробки. Зрозуміло, що майбутнє за сучасними підприємствами. Застарілі будуть змушені перебудувати свою роботу або піти з ринку.

9. Недостатньо кваліфікованого персоналу. Інженер-технолог повинен знати основні тонкощі виробництва сирів. Ми – викладачі, повинні студентів націлювати на позитив вже зараз. Вже сьогодні технологи повинні продумувати шляхи розв'язання проблем в сироварінні.

ДЖЕРЕЛА ТА ЛІТЕРАТУРА

1. Виробництво промислової продукції за видами в Україні за січень-грудень 2012. – К.: Державна служба статистики. – 2013. – 218 с.
2. Дикун А. Майбутнє за сучасними господарствами // Аграрний тиждень. – 2013. – №29-30.
3. Машкін М.І., Париш Н.М. Технологія виробництва молока і молочних продуктів: Навчальне видання. – К.: Вища освіта, 2006. – 351 с.
4. Міжнародні новини. Сценарій ринку молока на 2020 // Практичне тваринництво та птахівництво. – 2010. – №1.
5. Яловега Л.В. Основні тенденції та перспективи розвитку ринку сиру в Україні / Л.В. Яловега // Економічний форум. – 2012. – №2. – С.43-46.
6. Якименко Т.П., Янишин Я.С. Технологія переробки продукції тваринництва: Навчальний посібник. – К.: Аграрна освіта, 2009. – С.230.
7. Джерела Інтернет.

СЕКЦІЯ: ТЕХНІЧНІ НАУКИ. ТРАНСПОРТ

Тетяна Артюх, Лідія Савицька
(Київ)

ІДЕНТИФІКАЦІЙНА ЕКСПЕРТИЗА ТРИКОТАЖНИХ ВИРОБІВ В ПРОЦЕДУРІ
МИТНОГО КОНТРОЛЮ

Метою роботи є розробка процедури експертизи трикотажних виробів для здійснення їх ідентифікації під час митного контролю.

Методика. Методика ідентифікаційної експертизи.

Результати. В роботі розроблено процедуру ідентифікаційної експертизи трикотажних виробів. Дослідження трикотажних виробів за певною процедурою проведено на базі Спеціалізованої лабораторії з питань експертизи та досліджень ДФС України.

Матеріали та методи. Об'єктами дослідження роботи є трикотажні вироби різних постачальників, що задіяні в експортно-імпорتنних операціях. У роботі використано такі методи дослідження: органолептичний, вимірвальний – для геометричних розмірів, мікроскопічний та метод ІЧ-спектроскопії.

Вступ. Відповідність одягу з трикотажу показникам якості, безпечності та екологічності, є актуальною проблемою не лише для Європейського Союзу, а й для України. Трикотажні вироби є популярними виробами серед українських споживачів зважаючи на їх комфортність, драпірувальність, розтяжність, легкість в догляді, красивий зовнішній вигляд. Вони представлені широким асортиментним рядом. Проте щоденний одяг з текстилю може містити велику кількість потенційно небезпечних хімічних сполук, які не усуваються навіть при пранні. Фахівцями з Університету Стокгольма встановлено, що деякі з виявлених хімічних речовин взагалі не передбачені виробниками текстильної промисловості або потрапили на речі при їхньому транспортуванні.

Потенційну небезпеку мають текстильні речі із синтетики, а також й одяг, повністю зроблений з «абсолютно натуральних» компонентів. До них відносять такі хімічні компоненти як хінолін й ароматичний амін, які виявлені в поліестері. В одязі, виготовленому з органічної бавовни виявлено високий рівень бензотіазолу [1]. Крім цього, результати перевірок, здійснених фахівцями Держспоживінспекції України, засвідчують, що 30-35 % досліджених трикотажних виробів не відповідають вимогам чинної нормативної документації [2]. Дослідження щодо безпечності та якості текстильних виробів висвітлено такими науковцями: Березненко М.С., Березненко В.М., Супрун Н.П., Осипенко Н.І., Галик І.С., Семак Б.Д., Пукгачевський Г.Ф. тощо.

Результати дослідження. *Трикотажем* (франц. tricotage, від tricoter – в'язати) називається текстильне полотно або виріб, отриманий в'язанням, тому будь-яке трикотажне полотно являє собою систему петель, з'єднаних в повздовжньому та поперечному напрямках. Саме такий спосіб утворення і відрізняє трикотаж від інших текстильних матеріалів (тканин, нетканих полотен та ін.) [1]. Ідентифікаційна експертиза є одним із різновидів товарознавчих експертиз товару, головною метою якої є ідентифікація товару за різними ознаками, зокрема за вмістом основних хімічних речовин, матеріалів, методів з'єднання петель тощо. Ідентифікація будь-якого промислового товару робиться для встановлення його товарної приналежності й визначення ціноутворюючих показників, яка по суті є основою, першим етапом для визначення ринкової вартості (ціни) товару. На рис.1. наведена загальна схема оціночної експертизи товарів.

Установлення товарної приналежності проводиться з метою визначення приналежності досліджуваного товару до загальноприйнятого класу (групи, підгрупи) продукції з відомим комплексом ознак (властивостей) відповідно до ДКПП та УКТЗЕД; приналежності окремих одиниць або безлічі одиниць товару до одного виду (різновиду, моделі, марці, артикулу); визначення приналежності досліджуваного товару до однорідної партії продукції (або встановлення відсутності такої приналежності); визначення відповідності (невідповідності) асортиментних ознак і споживних властивостей досліджуваного об'єкта даним контракту (договору), інших супровідних документів й інформації, наведеної в маркуванні; підтвердження відповідності власних фактичних характеристик товару відомостям, що містяться в маркуванні, товаросупровідних й інших документах, що описують ідентифікаційні ознаки (при наявності можливості огляду товару); виявлення характеристик (показників), що чинять істотний вплив на вартість (ціну) товару.

При проведенні ідентифікації товару з трикотажу встановлюють наступні товарні характеристики: приналежність товару до певного класу, групи, підгрупи, виду й різновиду; найменування, тип, вид товару, його індивідуальні признаки й особливості; найменування й місцезнаходження виробника товару; приналежність товару до однорідної партії (або її відсутність); основні показники товару, що визначають його споживні властивості; кількісні характеристики, розміри; комплектність; сорт, клас й інші градації якості; дату виготовлення товару й терміни придатності (служби, зберігання); призначення; умови зберігання; стан упакування; наявність і зміст обов'язкової документації; інші показники, що впливають на ринкову вартість (ціну) товару. Залежно від засобів і методів проведення розрізняють ідентифікацію товару за документами і дослідницьку ідентифікацію.

При ідентифікації товару за документами встановлюють ідентифікаційні ознаки, істотні для визначення ринкової вартості (ціни) товару. Для цих цілей використовують інформацію (дані) про товар з товаросупровідних документів (комерційних, транспортних, що підтверджують якість і безпечність;

експлуатаційних й ін.), нормативної й технічної документації, відповідно до якої виготовлений і може бути ідентифікований товар (при наявності цих документів). В якості опису промислового товару можуть бути використані технічні регламенти, міжнародні й національні стандарти, стандарти організацій, фірм поставщиків, контракти, специфікації й інші нормативні й технічні документи, що містять інформацію про асортиментні, кількісні, якісні характеристики товару, його комплектист, у тому числі надані посадовою особою митного органа у встановленому порядку для проведення експертизи: технічні паспорти, інструкції для експлуатації, інші технічні документи; сертифікати якості, відповідності, походження й інші; каталоги, рекламні проспекти; результати експертиз і досліджень даного товару, проведених в інших експертних організаціях на момент призначення експертизи; акти технічного огляду товару та його відповідність певним вимогам; митна декларація (ВМД), оформлена при ввозі оцінюваного товару на митну територію України (вивозі з митної території України); документ контролю за доставку товару (ДКД); рахунок-фактуру, інвойси, накладні; пакувальні аркуші; документи, що підтверджують дату введення товарів в експлуатацію (для устаткування); акти митного огляду товарів, оформлені при перетині оцінюваним товаром митного кордону України; інші документи, що містять відомості про характеристики й стан товару.

Для однозначної ідентифікації товару й окремих його властивостей необхідно враховувати особливості національної термінології, і її співвідношення із загальноприйнятими міжнародними термінами, здійснювати достовірний переклад національних одиниць вимірів в одиницях Міжнародної системи (СІ), уміти інтерпретувати кодові позначення, застосовувані для ідентифікації окремих партій (наприклад, номер лота «L»), груп, видів і різновидів продукції.

Дослідницька (товарна) ідентифікація передбачає сукупне дослідження органолептичних, фізико-хімічних й інших характеристик (властивостей, ознак) товару з метою встановлення їхньої відповідності (невідповідності) описам, що містяться в документах і даних маркування. Дослідницька (товарна) ідентифікація можлива тільки при наявності самого товару. Дослідницька (товарна) ідентифікація починається з візуального огляду товару, визначення його відмітних зовнішніх ознак, виміру лінійних характеристик й інших показників, істотних для визначення ринкової вартості (ціни) товару. Вимірювальні методи застосовуються, якщо товар неможливо ідентифікувати візуальним, органолептичним й іншим методами, зокрема для дослідження складу, у тому числі хімічного складу виробу, визначення виду матеріалу й рішення інших ідентифікаційних завдань.

При визначенні показників дослідницької (товарної) ідентифікації повинні застосовуватися методики виконання вимірів, що забезпечують об'єктивність і вірогідність результатів досліджень. У ряді випадків митний орган не може представити товар, що є предметом митного правопорушення, для проведення дослідження. У цьому випадку товарна ідентифікація товару виробляється по представленим для дослідження документам. При призначенні експертизи в цьому випадку посадовою особою митного органа, що назначили митну або судову експертизу, у рішенні (визначенні, постанові) про призначення експертизи робиться посилання на можливість проведення експертизи по представленим документам. Результати товарної ідентифікації повинні бути відбиті у висновку митного експерта (експерта, фахівця) із вказівкою методів і засобів її проведення.





Рис. 1. Алгоритм дій з визначення ринкової вартості (ціни) товару

Ідентифікаційна експертиза трикотажних виробів повинна здійснюватися у наступному порядку: перевірка документів на продукцію (сертифікати якості, сертифікати відповідності, сертифікати походження тощо); огляд маркування, пакування, етикеток, ярликів, встановлення автентичності товарних знаків; попередній зовнішній огляд; товарознавча експертиза (здійснюється у випадках, коли при огляді документів, маркування, пакування, попередньому зовнішньому огляді виникають сумніви щодо ідентичності чи належної якості продукції); оформлення висновку експерта [2].

В регламенті ідентифікаційної експертизи нами було досліджено 4 предмети одягу виготовлених з трикотажного полотна різних виробників (табл. 1.1.). Дослідження були проведені на базі Спеціалізованої лабораторії з питань експертизи та досліджень ДФС відділу досліджень товарів легкої та целюлозно-паперової промисловості.

Таблиця 1.1

Об'єкти дослідження ідентифікаційної експертизи

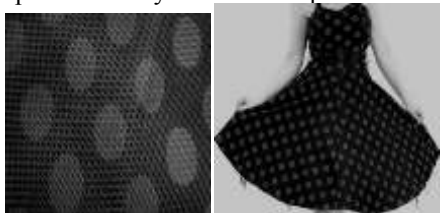
Зовнішній вигляд	Опис зразку товару
<p>Зразок № 1 Блузка жіноча трикотажна</p> 	<p>Блузка жіноча (трикотажна), модель - «MISS Feeling» розміру 36-38, з пофарбованого трикотажу темно-зеленого кольору. Лінійні розміри: довжина 56 см., ширина 48 см., довжина рукава 60 см. Виробник «National knitwear factory» PSD, China.</p>
<p>Зразок № 2 Гольф жіночий трикотажний</p> 	<p>Гольф жіночий (трикотажний), модель -«Ledi CHARM» розміру 36-38, з пофарбованого трикотажу темно-синього кольору, має високий комір. Лінійні розміри: довжина 55 см., ширина 44 см., довжина рукава 62см.Виробник «World DWIDE Fabrics Limited», China.</p>
<p>Зразок № 3 Кофта жіноча трикотажна</p> 	<p>Полувер жіночий (з трикотажного двошарового полотна), модель- «Selekt- beauty» розміру 34, з пофарбованого трикотажу червоного кольору, має округлий виріз. Лінійні розміри: довжина 52 см., ширина 46 см., довжина рукава 55см.Виробник «Jeans & Gee Jay», China.</p>
<p>Зразок № 4 Сукня жіноча трикотажна</p> 	<p>Сукню жіночу (з трикотажного двошарового полотна), модель- «Mary-Clarkson» розміру 38. З пофарбованого трикотажу темно-синього та червоного кольорів, що складаються з двох шарів: верхній шар у вигляді сітки, нижній шар у вигляді трикотажного полотна з вибивним малюнком. Лінійні розміри: довжина 94 см. Виробник «Home Textile Factory Ltd», China.</p>

Ідентифікаційна експертиза наданих зразків була проведена за такими методами дослідження як: органолептичний, визначення геометричних розмірів, мікроскопічним та методом ІЧ-спектроскопії. Визначення геометричних розмірів (лінійка металева на 100см за ДСТУ ГОСТ 427:2009, абсолютна похибка вимірювань ± 1 мм) [5,6]. Мікроскопічне дослідження було проведено за допомогою мікроскопа Olympus CX 31 при $4\times$, $10\times$ та $40\times$ збільшенні, заводський номер - 3D05486 та мікроскопа (бінокуляра) StereoMaster II Fisher Scientific Model SPT – ITN при $4\times$ збільшенні – заводський номер № LR 33310 [7,8]. Дослідження методом ІЧ-спектроскопії проводили на приладі з Фур'є перетворенням Avatar 370 FT-IR Termo Nicolet – заводський номер №AFQ 0401447. ІЧ-спектри отримували в області довжин хвиль $4000-650\text{ см}^{-1}$ (ІЧ-спектри зразків порівнювали із спектрами бази даних приладу) [9]. Відсоткове співвідношення ниток і волокон різного виду визначали ваговим методом шляхом розпуску проби. Ваги аналітичні WAX 40/160 (заводський номер - №110197) [7,8]. Визначення масової частки кожного виду волокна, що входить до складу тканини визначали за допомогою

кількісного хімічного аналізу. Ваги аналітичні WAX 40/160 [7,8]. Засоби вимірювальної техніки та випробувальне обладнання, які були застосовані під час лабораторних досліджень, щодо їх атестації та повірки відповідають вимогам Закону України від 11.02.1998 № 113/98-ВР «Про метрологію та метрологічну діяльність» (із змінами та доповненнями).

Таблиця 1.2

Результати дослідження 1 зразку трикотажних виробів

№	Характеристика зразків	Показник	Якісна та кількісна ознака показника
1	Пофарбована трикотажна мереживна жіноча блуза, оснований'язаного переплетення, виготовлена на Рашель-машинах (в'язально-прошивного способу). Блуза має комірць, довгий рукав, спереду застібається на гудзики.	1. Лінійні розміри. 2. Вміст проби.	1. Довжина 56 см., ширина 48 см., довжина рукава 60 см. 2. Еластомірна нитка (поліуретан) – 9,0±0,5%, синтетичні волокна поліаміду – 91,0±0,5%.

При мікроскопічному дослідженні волокон проби спостерігалися два види волокон: циліндричні волокна з вкрапленнями різної форми (характерно для волокон хімічної природи) та широкі, без явно вираженої структури волокна, що мають здатність розтягуватися (еластомірні нитки) [3,4]. В ІЧ-спектрах волокон досліджуваної проби містяться смуги поглинання, характерні для поліаміду та поліуретану. Визначена масова частка кожного виду волокон у пробі становить: синтетичні волокна поліаміду – 91,0±0,5%, еластомірна нитка (поліуретан) – 9,0±0,5%.

Таблиця 1.3

Результати дослідження 2 зразку трикотажних виробів

№	Характеристика зразків	Показник	Якісна та кількісна ознака показника
1	Гольф жіночий трикотажний, пофарбований у темно-синій колір, поперечно-в'язаного переплетення. Гольф має довгий рукав та високий комір.	1. Лінійні розміри. 2. Вміст проби.	1. довжина 55 см., ширина 44 см., довжина рукава 62см. 2. Склад: 100% бавовни.

Мікроскопічне дослідження волокон проби 2 зразку виявило волокна у вигляді стрічечок, скручених навколо осі, з помітним каналом (характерно для бавовни) [3,4]. Поверхнева щільність проби становить 346 ± 1г/м². Висновок - 100% бавовна.

Таблиця 1.4

Результати дослідження 3 зразку трикотажних виробів

№	Характеристика зразків	Показник	Якісна та кількісна ознака показника
1	Полувер жіночий трикотажний поперечно-в'язаного переплетення. Складається з двох шарів, з міжшаровими нитками, що можуть бути вкладені в процесі в'язання, пофарбований у червоний колір. Полувер має довгий рукав та округлий виріз.	1. Лінійні розміри. 2. Вміст проби.	1. Довжина 52 см., ширина 46 см., довжина рукава 55см. 2. Склад: синтетичні волокна поліефіру – 98,4 ± 0,5%, еластомірні нитки поліуретану – 1,6 ± 0,5%.

Мікроскопічне дослідження ниток проби зразка № 3 вказує на два види волокон: циліндричні волокна з вкрапленнями неправильної форми (характерні ознаки волокон хімічної природи); широкі, без явно вираженої структури волокна, що мають здатність розтягуватись (еластомірна нитка) [3,4]. До складу полотна входять: синтетичні волокна поліефіру – 98,4 ± 0,5%, еластомірні нитки поліуретану – 1,6 ± 0,5%. Поверхнева щільність проби становить 295 ± 1г/м². В ІЧ-спектрах ниток досліджуваної проби містяться смуги поглинання, характерні для поліефіру (поліестеру), поліуретану.

Відсоткове співвідношення ниток різної природи у досліджуваній пробі становить: синтетичні волокна поліефіру – 98,4 ± 0,5%, еластомірні нитки поліуретану – 1,6 ± 0,5%.

Таблиця 1.5

Результати дослідження 4 зразку трикотажних виробів

№	Характеристика зразків	Показник	Якісна та кількісна ознака показника
1	Сукня жіноча трикотажна. Складається з вибивного поперечно-в'язаного трикотажу та пофарбованого оснований'язаного трикотажу філейного переплетення, виготовлено з двох шарів, які в процесі в'язання з'єднані між собою мононитками. Сукня жіноча (літня) трикотажна, без рукавів (на бретельках) має застібку типу «блисківка».	1. Лінійні розміри. 2. Вміст проби.	1. Довжина 94 см. 2. Склад: синтетичні волокна поліефіру – 98,4 ± 0,5%, еластомірні нитки поліуретану – 1,6 ± 0,5%.

При мікроскопічному дослідженні зразка № 4, який представлено зразками проби волокон поперечно-в'язаного та оснований'язаного переплетення, спостерігалися циліндричні волокна з вкрапленнями

різної форми (характерно для волокон хімічної природи). Всі волокна ідентичні за морфологічною будовою [3,4]. Відсоткове співвідношення шарів полотен різного виду в досліджуваній пробі становить: вибивне поперечнов'язане полотно – $51,5 \pm 0,5\%$, пофарбоване основов'язане полотно – $48,5 \pm 0,5\%$. В ІЧ-спектрах волокон досліджуваної проби містяться смуги поглинання, характерні для поліефіру.

Висновки:

Отже, ідентифікаційна експертиза зразків трикотажних виробів засвідчила, що всі зразки відповідають заявленій інформації на маркуванні та в товаросупровідних документах. Під час дослідження інших токсичних хімічних елементів не виявлено. Отримана інформація впливає на встановлення ставки мита, при оформленні та переміщенні даних виробів через митний кордон України.

ДЖЕРЕЛА ТА ЛІТЕРАТУРА

1. ГОСТ 8846-87 Полотна та вироби трикотажні. Методи визначення лінійних розмірів, перекоосу, числа петельних рядів і петельних стовпчиків і довжини нитки в петлі.
2. ГОСТ 3811-72 Тканини і штучні вироби текстильні. Методи визначення лінійних розмірів, лінійної та поверхневої щільності.
3. ДСТУ 4057-2001 Матеріали текстильні. Метод ідентифікації волокон.
4. ДСТУ 2201-93 Полотна текстильні. Види, дефекти. Терміни та визначення.
5. ДСТУ 2319-93 Полотна трикотажні. Види, в'язальне устаткування, переплетення. Терміни та визначення.
6. ДСТУ ГОСТ 30387: 2009 Полотна та вироби трикотажні (методи визначення вартості та масової частки сировини).
7. Купцов А. Х., Жижин Г. Н. Фур'є-спектри комбінаційного розсіювання та інфрачервоного поглинання полімерів. Довідник. – М.: ФИЗМАТЛИТ, 2001. – 656 с.
8. Савостіцький Н.А., Амірова Е.К. Матеріалознавство швейного виробництва. – М.: «Академія», 2000. – 240 с.
9. Шепелев А. Ф., Печенізька І. А., Турів А.С. Товарознавство та експертиза текстильних і швейно-трикотажних товарів. Ростов-на-Дону: Фенікс, 2003. – 480 с.

*Галина Карпюк, Вікторія Шелудько
(Полтава)*

КАПКЕЙКИ ПІДВИЩЕНОЇ ХАРЧОВОЇ ЦІННОСТІ

Постановка проблеми. Борошняні кондитерські вироби займають значну роль в загальному обсязі виробництва кондитерської продукції і представлені широким асортиментом. Вони можуть задовольняти різноманітні потреби споживачів. Більшість з них характеризується привабливим зовнішнім виглядом, достатньо високою енергетичною цінністю, крім вуглеводів та жирів, включають також білки. Випуск борошняних кондитерських виробів організований на кондитерських фабриках, у кондитерських цехах хлібопекарної промисловості, підприємств ресторанного господарства, у тому числі споживчої кооперації.

За останні роки зростає випуск виробів дієтичного призначення, у тому числі, з пониженим вмістом цукру, збагачених білками, вітамінами, мінеральними речовинами, іншими цінними компонентами.

Асортимент борошняних кондитерських виробів дуже різноманітний і його можна згрупувати за кількома ознаками. Залежно від набору сировини і особливостей технологічного процесу виділяють печиво, крекери, галети, пряники, вафлі, тістечка, торти, кекси, рулети, ромові баби. Важливими ознаками поділу також є розмір (дрібноштучні, середні та великі), умови реалізації (штучні, вагові, фасовані за окремими видами або в наборах), спосіб оформлення (із оздобленням і без оздоблення поверхні).

У світі у кожного народу існують свої історично сформовані особливості харчування. У той же час, завдяки все більш тісному господарському та культурному спілкуванню держав процес запозичення національних страв йде дуже швидко. Асортимент кондитерських виробів української кулінарії постійно розширюється за рахунок кондитерських виробів закордонних кухонь світу. Цими новими виробами є м'які вафлі, маффіни, капкейки, штоллени, скони, макарони, брауні, каннолі і т.д [1].

Споживання кондитерських виробів у великій кількості може привести до виникнення ожиріння, цукрового діабету та ін., тому робота по розширенню асортименту капкейків підвищеної харчової цінності є актуальною.

Мета. Дослідити можливість використання пюре із порічок і сиру кисломолочного в технології капкейків.

Виклад основного матеріалу. Слово «капкейк» утворено від двох англійських слів: cup (чашка) і cake (торт). Капкейки – це досить новий борошняний виріб серед десертів. Вони дуже зручні, коли мова заходить про зручність подавання і поїдання десерту. Кожен капкейк має свою упаковку (паперовий стаканчик). Історія розповідає про різні факти і версії появи капкейків – тортиків розміром із чашку. Найпоширеніша версія говорить, що свою назву капкейки отримали через свій розмір. Але є і ще варіант. Деякі вважають, що справа – у стародавньому рецепті, в якому необхідну кількість продуктів вимірювалося чашкою. Дві чашки молока,

чашка борошна, пів чашки вершкового масла. На відміну від маффінів капкейк являє собою маленький тортик розміром із чашку. Готується він переважно із бісквітного тіста, а зверху прикрашається кремом. Вперше про торти, які повинні випікатися в чашках написала в кулінарній книзі «Американське куховарство» Амелія Симмс в 1796 році. Термін «капкейк» був перший раз використаний у книзі рецептів Елайзи Леслі в 1828 році. В Англії капкейкі називають «fairly cakes». На відміну від американських капкейків «fairly cakes» зазвичай готують із глазур'ю і за розміром вони менші.

Основними інгредієнтами під час приготування капкейків є борошно, цукор, яйця, вершкове масло, молоко, розпушувач. Калорійність 100 г виробів складає 250-300 ккал. в залежності від рецептурного складу, що дозволяє віднести цей вид виробів до висококалорійних продуктів.

Технологічна схема приготування капкейків складається із послідовності наступних операцій: підготовка сировини до виробництва, дозування, заміс тіста, формування, випікання, зберігання.

Біологічно цінними добавками є пюре із порічок і сир кисломолочний. Батьківщиною порічок вважають Західну Європу (Франція, Бельгія, Німеччина та північна Італія). Нині ці ягоди поширені в Україні, переважно в Карпатах та Прикарпатті, ростуть здебільшого у долинах річок та у прирічкових заростях, а також зустрічаються у лісах європейської частини Росії.

За живильними і лікувальними властивостями червоні порічки – одні з найцінніших ягідних культур. Плоди рослини містять до 10% цукрів, до 4% органічних кислот (переважно лимонної), вітамін С (до 250 мг%), вітаміни групи В, а також РР (нікотинову кислоту), провітамін А (каротин), пектинові речовини та мінеральні солі заліза, фосфору, кальцію.

Червоні та білі порічки дещо поступаються чорній смородині, оскільки в їхньому складі міститься менше біологічно активних речовин, та й аскорбінової кислоти в червоних і білих ягодах у 4 рази менше, ніж у чорних. Проте червоні порічки випереджають чорну смородину за вмістом заліза, потрібного для наших судин, і калію, який корисний для серця і виводить з організму зайву рідину, запобігаючи набрякам і мішкам під очима.

Червоні порічки містять оксикумарини – речовини, що знижують згортання крові. У зв'язку з цим систематичне споживання соку та сиропу білих та червоних порічок запобігає тромбозу судин, зокрема є профілактикою інфаркту міокарда.

Учені також довели, що червоні порічки, як і ожина, малина, полуниця, бузина та чорна смородина, мають високі захисні властивості в боротьбі проти раку.

За вмістом йоду ці ягоди не поступаються хурмі та фейхоа, за складом пектинів – аптечним препаратам, а за вмістом заліза вони обійшли більшість садово-городніх рослин. Однак червоні порічки особливо корисні завдяки високому вмісту кумаринів – природних ліків від підвищеного згортання крові.

Ягоди червоних порічок ще в XVI столітті розглядали як цілющі джерела здоров'я. І донині їх використовують у народній медицині.

Соки, сиропи та морси з ягід порічок знижують температуру, покращують апетит, сприяють виведенню з організму солей, підвищують працездатність [2].

Червоні порічки мають потогінні властивості, підвищують засвоюваність харчових речовин, усувають відчуття нудоти, дещо підсилюють перистальтику кишечника і добре втамовують спрагу.

Плоди червоних порічок корисно вживати при захворюваннях печінки, катарах верхніх дихальних шляхів і кровотечах. Приймають їх також при неокрів'ї та як загальнозміцнювальний засіб. Особливо корисним вважають сік червоних порічок при сечокам'яній хворобі, оскільки він сприяє виведенню солей сечової кислоти.

Високий вміст пектинових речовин, клітковини, калію дозволяє вважати ягоди, соки, желе, джеми, мармелад, ефективним засобом, що зв'яже і виводить з організму багато токсичних речовин, солі важких металів, у тому числі й радіоактивні елементи.

У їжу використовують як свіжі ягоди, так і продукти їхньої переробки – джеми, соки, сиропи, желе, вина, мармелад. Особливо корисні сік і сироп із червоних порічок, оскільки вони мають освіжаючі та загальнозміцнювальні властивості, а також протизапальну дію. Незамінні такі продукти і в дитячому дієтичному харчуванні.

Кисломолочний сир – це традиційний білковий кисломолочний продукт, який має високі харчові і лікувально-дієтичні властивості. Його виготовляють сквашуванням пастеризованого незбираного і знежиреного молока та вилученням із одержаного згустку частини сироватки. Харчова цінність сиру визначається високим вмістом білків (14-18 %), у яких є всі незамінні амінокислоти. Наявність метіоніну та лізину дає змогу використовувати сир, як дієтичний продукт для профілактики та лікування захворювань печінки і атеросклерозу.

З метою зниження калорійності виробу нами була проведена заміна вершкового масла в рецептурі капкейка на сир кисломолочний і пюре із червоних порічок

Для проведення досліджень було підібрано різні співвідношення сиру кисломолочного і пюре із порічок і запропоновані наступні модельні системи (табл.1).

Характеристика модельних систем

Найменування сировини	Зразки				
	№ 1 (контрольний зразок)	№ 2	№ 3	№ 4	№ 5
Вершкове масло	100 %	50 %	25 %	25 %	-
Сир кисломолочний	-	25 %	50 %	25 %	50 %
Пюре із порічок	-	25 %	25 %	50 %	50 %

Результати пробних випікань показали, що зразок № 5 мав найгірші органолептичні показники. Зразки № 3 і № 4 мали незадовільну структуру м'якушки, і темніший, порівняно із контрольним зразком, колір. Найкращими органолептичними показниками якості відрізнявся зразок № 2.

Висновки. Розглянуто асортимент виробів імпортних борошняних виробів. Досліджена можливість використання пюре із порічок і сиру кисломолочного в технології капкейків за для розширення асортименту виробів підвищеної харчової цінності. Розроблено рецептуру капкейків із сиром кисломолочним і пюре із порічок.

ДЖЕРЕЛА ТА ЛІТЕРАТУРА

1. Мэнли Д. Мучные кондитерские изделия / Пер. с англ. Ашкинази; науч. ред. Матвеева И.В. – СПб: Профессия, 2005. – 558 с.
2. Івашків Л.Я. Нові класи інгредієнтів продуктів харчування та їхні функціональні властивості / Л.Я. Івашків // Проблеми харчування. – 2010. – №3-4. – С. 61-66.

ВІДОМОСТІ ПРО АВТОРІВ

Артюх Тетяна Миколаївна – доктор технічних наук, професор кафедри експертизи харчових продуктів Національного університету харчових технологій

Білак Мар'яна Василівна – викладач кафедри англійської філології та методики викладання іноземних мов Мукачівського державного університету

Білоусько Людмила Володимирівна – старший викладач кафедри психології і педагогіки дошкільної освіти ДВНЗ «Переяслав-Хмельницький державний педагогічний університет імені Григорія Сковороди»

Благовещенська Валентина – викладач фізичної культури Дніпропетровського радіоприладобудівного коледжу

Боднар Вікторія Іванівна – викладач кафедри психології Уманського державного педагогічного університету імені Павла Тичини

Боднар Ольга Олександрівна – викладач іноземної мови I категорії циклової комісії філологічних дисциплін Миколаївського будівельного коледжу Київського національного університету архітектури і будівництва

Бочаріна Наталія Олексіївна – кандидат психологічних наук, доцент кафедри практичної психології ДВНЗ «Переяслав-Хмельницький державний педагогічний університет імені Григорія Сковороди»

Братчик Неля Вікторівна – студентка 2 курсу факультету педагогіки і психології ДВНЗ «Переяслав-Хмельницький державний педагогічний університет імені Григорія Сковороди»

Бушман Ірина Олександрівна – кандидат філософських наук, доцент кафедри філософії, політології та інноваційних соціальних технологій Сумського державного університету, докторант відділу якості вищої освіти Інституту вищої освіти НАПН України

Волик Анастасія Сергіївна – студентка 4 курсу Інституту соціально-педагогічної та корекційної освіти Бердянського державного педагогічного університету

Гармаш Тетяна Миколаївна – студентка 5 курсу природничо-технологічного факультету ДВНЗ «Переяслав-Хмельницький державний педагогічний університет імені Григорія Сковороди»

Глушицька Тетяна Михайлівна – студентка 4 курсу агрономічного факультету Вінницького національного аграрного університету

Горобець Тетяна – студентка факультету педагогіки і психології ДВНЗ «Переяслав-Хмельницький державний педагогічний університет імені Григорія Сковороди»

Горобчук Богдан Костянтинович – магістр економічного факультету Вінницького національного аграрного університету

Гузар Уляна Євгенівна – кандидат економічних наук, старший викладач кафедри економіки та управління персоналом Львівського навчально-наукового інституту ДВНЗ «Університет банківської справи»

Даренська Лариса Михайлівна – викладач-методист, завідувач кабінетом методики вокалу Львівської державної дитячої школи мистецтв №10

Дойонко Юлія Олександрівна – студентка 5 курсу природничо-технологічного факультету ДВНЗ «Переяслав-Хмельницький державний педагогічний університет імені Григорія Сковороди»

Доскаленко Ірина Вікторівна – викладач I категорії циклової комісії суспільно-гуманітарних дисциплін Петрівського державного аграрного технікуму

Дума Ярослава Михайлівна – викладач вищої категорії, викладач-методист циклової комісії загальноосвітніх дисциплін Золочівського коледжу Львівського національного аграрного університету

Дутчак Ірина Євгенівна – викладач вищої категорії циклової комісії природничих дисциплін Комунального закладу Львівської обласної ради «Бродівський педагогічний коледж імені Маркіяна Шашкевича»

Єгорова Олена Віталіївна – кандидат історичних наук, доцент кафедри історії та політичної теорії ДВНЗ «Національний гірничий університет» (м.Дніпропетровськ)

Завірюха Юлія Павлівна – викладач I категорії, викладач англійської та французької мови циклової комісії філологічних дисциплін Миколаївського будівельного коледжу

Засць Вікторія Вікторівна – студентка 4 курсу агрономічного факультету Вінницького національного аграрного університету

Засць Євгеній – студент 4 курсу агрономічного факультету Вінницького національного аграрного університету

Здирко Наталія Григорівна – доцент кафедри аудиту та державного контролю Вінницького національного аграрного університету

Іванов Владимир Георгиевич – доктор технічних наук, професор кафедри криміналістики Національного юридичного університету імені Ярослава Мудрого

Ільчишина Вікторія Володимирівна – студентка 6 курсу факультету економіки підприємства Одеської національної академії зв'язку імені О. С. Попова

Іщик Богдан Ігорович – студент 1 курсу природничо-технологічного факультету ДВНЗ «Переяслав-Хмельницький державний педагогічний університет імені Григорія Сковороди»

Калатіна Юлія Сергіївна – викладач математики та комп'ютерних дисциплін кафедри інформаційних систем та математичних дисциплін Пирятинської філії Приватного вищого навчального закладу «Європейський університет»

Калмиков Георгій Валентинович – кандидат педагогічних наук, доцент кафедри практичної психології Донбаського державного педагогічного університету

Калмикова Лариса Олександрівна – доктор психологічних наук, професор, завідувач кафедри психології і педагогіки дошкільної освіти ДВНЗ «Переяслав-Хмельницький державний педагогічний університет імені Григорія Сковороди»

Кампов Надія Семенівна – старший викладач кафедри туризму і рекреації Мукачівського державного університету

Карпюк Галина Степанівна – студентка 5 курсу факультету харчових технологій, готельно-ресторанного та туристичного бізнесу ВНЗ Укоопспілки «Полтавський університет економіки і торгівлі»

Ковальчук Маріанна Василівна – студентка 5 курсу природничо-технологічного факультету ДВНЗ «Переяслав-Хмельницький державний педагогічний університет імені Григорія Сковороди»

Козинюк Наталія Володимирівна – завідувач відділення «Архітектурне проектування та внутрішній інтер'єр» Вінницького коледжу будівництва і архітектури Київського національного університету будівництва і архітектури

Комаринська Зоряна Михайлівна – кандидат історичних наук, доцент кафедри соціальної роботи та суспільних дисциплін Львівського навчально-наукового інституту ДВНЗ «Університет банківської справи»

Кондратюк Алла – кандидат педагогічних наук, викладач кафедри іноземних мов Вінницького національного медичного університету імені М.І. Пирогова

Копач О.І. – викладач фізичної культури Дніпропетровського радіоприладобудівного коледжу

Корніяка Ольга Михайлівна – доктор психологічних наук, професор кафедри психології і педагогіки дошкільної освіти ДВНЗ «Переяслав-Хмельницький державний педагогічний університет імені Григорія Сковороди»

Краснюк Юлія Вікторівна – студентка 5 курсу природничо-технологічного факультету ДВНЗ «Переяслав-Хмельницький державний педагогічний університет імені Григорія Сковороди»

Лаврінченко Віталій Анатолійович – викладач кафедри психології Полтавського національного педагогічного університету імені В.Г.Короленка

Лобан Вікторія Сергеевна – студентка 6 курсу факультета економіки підприємства Одеської національної академії зв'язи імені А. С. Попова

Ломовицька Дар'я Андріївна – студентка 2 курсу Інституту філології та соціальних комунікацій Бердянського державного педагогічного університету

Лямо Альона Олексіївна – студентка 2 курсу педагогічного факультету ДВНЗ «Переяслав-Хмельницький державний педагогічний університет імені Григорія Сковороди»

Мазниченко Наталія Івановна – старший преподаватель кафедри криміналістики Національного юридического університету імені Ярослава Мудрого

Максимова Катерина Володимирівна – старший викладач кафедри української та іноземних мов Харківської державної академії фізичної культури

Макуха Андрій Леонідович – студент 5 курсу психолого-педагогічного факультету Полтавського національного педагогічного університету імені В.Г. Короленка

Манько Руслана Михайлівна – старший викладач кафедри світової літератури та славістики Дрогобицького державного педагогічного університету імені Івана Франка

Марінюк Олена Іванівна – студентка 4 курсу агрономічного факультету Вінницького національного аграрного університету

Маркович Ірина Богданівна – кандидат економічних наук, доцент кафедри економіки та фінансів Тернопільського національного технічного університету імені Івана Пулюя

Маркович Марія Йосипівна – кандидат мистецтвознавства, доцент кафедри образотворчого мистецтва, дизайну та методики їх викладання Тернопільського національного педагогічного університету імені Володимира Гнатюка

Мармура Євген Петрович – студент 5 курсу факультету економіки і менеджменту на транспорті Дніпропетровського національного університету залізничного транспорту імені академіка В.Лазаряна

Мартич Роман – студент 4 курсу агрономічного факультету Вінницького національного аграрного університету

Махлинець Сергій Степанович – старший викладач кафедри туризму і рекреації Мукачівського державного університету

Микуліна Антоніна Костянтинівна – старший викладач кафедри теорії та методики Мукачівського державного університету

Михайлова Катерина Василівна – старший викладач кафедри теорії та методики дошкільної освіти Мукачівського державного університету

Мінькович Віктор Вікторович – інженер I категорії кафедри фізики напівпровідників ДВНЗ «Ужгородський національний університет»

Мовчан Михайло Миколайович - кандидат філософських наук, доцент кафедри педагогіки та суспільних наук Полтавського університету економіки і торгівлі

Молокова Маргарита Анатоліївна – викладач англійської мови Комунального вищого навчального закладу Київської обласної ради «Білоцерківський гуманітарно-педагогічний коледж»

Мялик Наталія Петрівна – студентка 5 курсу природничо-технологічного факультету ДВНЗ «Переяслав-Хмельницький державний педагогічний університет імені Григорія Сковороди»

Настасенко Юлія Сергіївна – студентка 2 курсу філологічного факультету ДВНЗ «Переяслав-Хмельницький державний педагогічний університет імені Григорія Сковороди»

- Нишета Володимир Анатолійович** – кандидат педагогічних наук, доцент, докторант кафедри мовознавства Херсонського державного університету
- Німець Ольга Ігорівна** – магістр, викладач Дніпропетровського педагогічного коледжу Дніпропетровського національного університету імені О. Гончара
- Олійник Володимир Христофорович** – спеціаліст вищої категорії, викладач відділення «Ветеринарна медицина» Петрівського державного аграрного технікуму
- Павлюк Анастасія Сергіївна** – студентка 2 курсу Інституту філології та соціальних комунікацій Бердянського державного педагогічного університету
- Пальчак Світлана** – викладач Уманського медичного коледжу
- Пальчак Юрій** – викладач Уманського медичного коледжу
- Панасюк Тетяна Юріївна** – студентка 4 курсу агрономічного факультету Вінницького національного аграрного університету
- Парашук Людмила Миколаївна** – студентка 5 курсу Інституту історії, етнології і права Вінницького державного педагогічного університету імені Михайла Коцюбинського
- Парійчук Анна Олегівна** – студентка 2 курсу магістратури Інституту історичної освіти Національного педагогічного університету імені М.П. Драгоманова
- Пекач Катерина Афанасіївна** – здобувач кафедри педагогіки Національного університету біоресурсів і природокористування України (м.Київ)
- Плахотнік Олег Віталійович** – кандидат юридичних наук, доцент кафедри правосуддя Київського національного університету імені Тараса Шевченка
- Поляков Артем Віталійович** – магістрант 2 курсу навчання факультету економіки та права Харківського національного університету імені Семена Кузнеця
- Полякова Лариса Іванівна** – кандидат історичних наук, доцент кафедри історії Мелітопольського державного педагогічного університету імені Богдана Хмельницького
- Придатченко Юлія Сергіївна** – викладач інфектології циклової комісії вузьких клінічних дисциплін ОКЗ «Дніпропетровське медичне училище»
- Приходько Віра Семенівна** – кандидат філологічних наук, доцент кафедри української та іноземних мов Харківської державної академії фізичної культури
- Пустовойченко Дарія Вікторівна** – викладач кафедри іноземних мов факультету іноземної філології Миколаївського національного університету імені В.О.Сухомлинського
- Рібун Вікторія Степанівна** – аспірант I року навчання кафедри органічної та аналітичної хімії ДВНЗ «Прикарпатський національний університет імені Василя Стефаника»
- Савіцька Лідія Ігорівна** – студентка 5 курсу факультету обліку фінансів та підприємницької діяльності Національного університету харчових технологій
- Савченко Наталія Сергіївна** – студентка 3 курсу факультету педагогіки і психології ДВНЗ «Переяслав-Хмельницький державний педагогічний університет імені Григорія Сковороди»
- Семененко Григорій Григорович** – студент 2 курсу магістратури Інституту історичної освіти Національного педагогічного університету імені М.П. Драгоманова
- Сидоренко Віктор** – студент 4 курсу агрономічного факультету Вінницького національного аграрного університету
- Слюсаренко Олена Володимирівна** – вчитель початкових класів Артемівської загальноосвітньої школи I-III ступенів №7 Артемівської міської ради Донецької області
- Собяніна Діана Олександрівна** – студентка 5 курсу факультету іноземних мов Уманського державного педагогічного університету імені Павла Тичини
- Сова Олена Вікторівна** – студентка 5 курсу природничо-технологічного факультету ДВНЗ «Переяслав-Хмельницький державний педагогічний університет імені Григорія Сковороди»
- Соляник Катерина Петрівна** – студентка 5 курсу факультету фінансів і обліку ВНЗ Укоопспілки «Полтавський університет економіки і торгівлі»
- Сорокіна Юлія Миколаївна** – старший викладач іноземних мов (англійської, німецької) кафедри української та іноземних мов Харківської державної академії фізичної культури

Стойка Мирослав Вікторович – старший викладач кафедри фізико-математичних дисциплін ДВНЗ «Ужгородський національний університет»

Тищенко Юлія Володимирівна – студентка 5 курсу факультету біомедичної інженерії Національного технічного університету України «Київський політехнічний інститут»

Томкова Катерина Анатоліївна – студентка 4 курсу агрономічного факультету Вінницького національного аграрного університету

Фединишин Діана Богданівна – студентка 6 курсу обліково-економічного факультету Львівського навчально-наукового інституту ДВНЗ «Університет банківської справи»

Фельд Христина Олегівна – викладач акушерства та гінекології циклової комісії акушерства та гінекології ОКЗ «Дніпропетровське медичне училище»

Хомуха Ірина Геннадіївна – викладач I категорії філологічних дисциплін, голова циклової комісії філологічних дисциплін Індустріального коледжу ДВНЗ «Криворізький національний університет»

Чепелюк Наталія Іувіналіївна – кандидат педагогічних наук, доцент кафедри лінгвістичної підготовки Одеської національної академії зв'язку імені О.С. Попова

Чмуневич Христина – студентка факультету педагогіки і психології ДВНЗ «Переяслав-Хмельницький державний педагогічний університет імені Григорія Сковороди»

Чура Анна Василівна – аспірант II року навчання кафедри порівняльної слов'янської філології Університету імені Ф.Палацького в Оломоуці (Чеська Республіка)

Шарапова С.П. – викладач фізичної культури Дніпропетровського радіоприладобудівного коледжу

Шарун Алеся Віталіївна – доцент кафедри мікробіології, вірусології та імунології ДЗ «Дніпропетровська медична академія МОЗ України»

Шелудько Вікторія Миколаївна – кандидат технічних наук, доцент кафедри харчових виробництв і ресторанного господарства ВНЗ Укоопспілки «Полтавський університет економіки і торгівлі»

Шепетко Юлія Миколаївна – кандидат педагогічних наук, доцент кафедри мовної підготовки іноземних громадян Східноукраїнського національного університету імені Володимира Даля (м.Сєверодонецьк)

Шкатула Юрій Миколайович – кандидат сільськогосподарських наук, доцент кафедри ґрунтознавства, агрохімії та землеробства Вінницького національного аграрного університету

Шпанько Тетяна Сергіївна – викладач кафедри української та іноземних мов Харківської державної академії фізичної культури

Шульга Антон Антонович – вчитель історії Ірпінської ЗОШ I-III ступенів №18

Шульга Олексій Антонович – вчитель історії Ірпінської ЗОШ I-III ступенів №18

ЗМІСТ
БІОЛОГІЧНІ НАУКИ

<i>Сергій Махлинець, Надія Кампов</i> ОХУТРЕЕ – ІДЕАЛЬНЕ ВИРІШЕННЯ ЕНЕРГОЗБЕРІГАЮЧИХ ПРОБЛЕМ ЛЮДСТВА	3
<i>Юлія Настасенко</i> ШКІДЛИВИЙ ВПЛИВ ТЮТЮНОПАЛІННЯ НА ОРГАНІЗМ ЛЮДИНИ	5
ГЕОГРАФІЯ І ГЕОЛОГІЯ	
<i>Тетяна Гармаш</i> ТЕРИТОРІАЛЬНА ОРГАНІЗАЦІЯ ГОСПОДАРСТВА США ТА ЇЇ ОСОБЛИВОСТІ НА СУЧАСНОМУ ЕТАПІ	8
<i>Юлія Дойонко</i> ПАЛИВНО-ЕНЕРГЕТИЧНИЙ КОМПЛЕКС УКРАЇНИ	11
<i>Маріанна Ковальчук</i> ПРИРОДНО РЕСУРСНИЙ ПОТЕНЦІАЛ КРАЇН ПІВДЕННО-ЗАХІДНОЇ АЗІЇ ТА ОСОБЛИВОСТІ ЙОГО ВИКОРИСТАННЯ	13
<i>Юлія Краснюк</i> ВУГІЛЬНА ПРОМИСЛОВІСТЬ УКРАЇНИ: СУЧАСНИЙ СТАН, ОСНОВНІ ПРОБЛЕМИ ТА ПЕРСПЕКТИВИ РОЗВИТКУ	15
<i>Наталія Мялик</i> ЗМІНА ПРИРОДНИХ ЛАНДШАФТІВ ПІД ВПЛИВОМ ГОСПОДАРСЬКОЇ ДІЯЛЬНОСТІ ЛЮДИНИ	17
<i>Олена Сова</i> ПРОБЛЕМИ РАЦІОНАЛЬНОГО ВИКОРИСТАННЯ ЛІСОВИХ РЕСУРСІВ	19
ЕКОЛОГІЯ	
<i>Юрій Шкатула, Тетяна Глушицька</i> РІЧКОВА СІТКА ВІННИЦЬКОЇ ОБЛАСТІ	22
<i>Юрій Шкатула, Вікторія Засць</i> РОЛЬ І ЗНАЧЕННЯ ОБ'ЄКТІВ І ТЕРИТОРІЙ ПРИРОДНО-ЗАПОВІДНОГО ФОНДУ ДЛЯ РОЗВИТКУ ВІННИЧЧИНИ	24
<i>Юрій Шкатула, Євгеній Засць</i> АНАЛІЗ СТАНУ ТА ПЕРСПЕКТИВИ РОЗВИТКУ ПРИРОДНО-ЗАПОВІДНОГО ФОНДУ ВІННИЦЬКОГО РАЙОНУ	27
<i>Юрій Шкатула, Олена Марінюк</i> РЕГУЛЮВАННЯ У СФЕРІ ПОВОДЖЕННЯ З ВІДХОДАМИ У ВІННИЦЬКІЙ ОБЛАСТІ	29
<i>Юрій Шкатула, Роман Мартич</i> АНАЛІЗ ОРГАНОЛЕПТИЧНИХ ПОКАЗНИКІВ ВОДИ РІЧКИ СІБ У МЕЖАХ ГАЙСИНСЬКОГО РАЙОНУ	31
<i>Юрій Шкатула, Тетяна Панасюк</i> ХАРАКТЕРИСТИКА ҐРУНТІВ ВІННИЦЬКОЇ ОБЛАСТІ ЗА ВМІСТОМ ГУМУСУ	34
<i>Юрій Шкатула, Віктор Сидоренко</i> ДОСЛІДЖЕННЯ ВОДНОГО БАСЕЙНУ КАЛІНІВСЬКОГО РАЙОНУ	36
<i>Юрій Шкатула, Катерина Томкова</i> ОСНОВНІ НАПРЯМИ СТАЛОГО РОЗВИТКУ ВІННИЦЬКОЇ ОБЛАСТІ	38
ТУРИЗМ І РЕКРЕАЦІЯ	
<i>Сергій Ремезюк</i> ОЗДОРОВЧЕ ЗНАЧЕННЯ ТУРИЗМУ	41

ДЕРЖАВНЕ УПРАВЛІННЯ

Артем Поляков, Лариса Полякова

НАЦІОНАЛЬНА ЕЛІТА В УКРАЇНІ НА СУЧАСНОМУ ЕТАПІ
ДЕРЖАВОТВОРЕННЯ: ОСОБЛИВОСТІ СТАНОВЛЕННЯ ТА РОЗВИТКУ
ЕКОНОМІКА 43

Вікторія Ільчишина

СТРАТЕГІЧНІ ПРІОРИТЕТИ ПІДВИЩЕННЯ КОНКУРЕНТОСПРОМОЖНОСТІ
МАЛОГО ТА СЕРЕДНЬОГО БІЗНЕСУ В УКРАЇНІ 46

Юлія Калатіна

ОБЛІК, АНАЛІЗ ТА АУДИТ НАЯВНОСТІ І РУХУ ТОВАРІВ НА ПІДПРИЄМСТВІ 48

Викторія Лобан

ОСНОВНІ ПУТИ УСОВЕРШЕНСТВОВАНИЯ МАРКЕТИНГОВОЙ СТРАТЕГИИ
НА ПРЕДПРИЯТИИ СВЯЗИ 50

Ірина Маркович

РЕГІОНАЛІЗАЦІЯ ТА ПОСИЛЕНА МІЖДЕРЖАВНА ІНТЕГРАЦІЯ ЯК ОСНОВНІ
ТЕНДЕНЦІЇ ЗМІН НАЦІОНАЛЬНОЇ ТА ГЛОБАЛЬНОЇ ЕКОНОМІКИ 52

Євген Мармура

СВІТОВИЙ ДОСВІД ЗАБЕЗПЕЧЕННЯ ЕКОНОМІЧНОЇ БЕЗПЕКИ
ПІДПРИЄМНИЦЬКОЇ ДІЯЛЬНОСТІ 54

Діана Фединишин

НАПРЯМИ ФОРМУВАННЯ ЕФЕКТИВНОГО СОЦІАЛЬНОГО ПАРТНЕРСТВА В
УКРАЇНІ 56

МЕНЕДЖМЕНТ І МАРКЕТИНГ

Катерина Соляник

МЕХАНІЗМ ЗАБЕЗПЕЧЕННЯ ФІНАНСОВОЇ СТІЙКОСТІ СУБ'ЄКТА
ПІДПРИЄМНИЦТВА ТА ШЛЯХИ ЙОГО ВДОСКОНАЛЕННЯ 58

СОЦІОЛОГІЯ

Уляна Гузар

ОСОБЛИВОСТІ ВЗАЄМОДІЇ РЕЛІГІЇ ТА ОСВІТИ В УКРАЇНІ 60

Марія Сокач

ВПЛИВ КОРПОРАТИВНОЇ СОЦІАЛЬНОЇ ВІДПОВІДАЛЬНОСТІ НА
ЕФЕКТИВНІСТЬ ДІЯЛЬНОСТІ ПІДПРИЄМСТВА 61

ІСТОРІЯ

Зоряна Комаринська

СОЦІАЛЬНІ АСПЕКТИ ЕКОНОМІЧНОЇ ДІЯЛЬНОСТІ ЛЬВІВСЬКОГО БРАТСТВА 64

Людмила Парашук

ДИПЛОМАТІЯ ФРАНСИСКО ФРАНКО В ПЕРІОД ДРУГОЇ СВІТОВОЇ ВІЙНИ 65

Анна Парійчук

ОСОБЛИВОСТІ ПОШИРЕННЯ РЕНЕСАНСНИХ ІДЕЙ НА ТЕРИТОРІЇ УКРАЇНИ
РАНЬНОМОДЕРНОГО ЧАСУ 68

Григорій Семененко

ОСОБЛИВОСТІ СПРИЙНЯТТЯ ПОЧАТКУ ПЕРШОЇ СВІТОВОЇ ВІЙНИ
СОЦІУМОМ НАДДНІПРЯНСЬКОЇ УКРАЇНИ 69

ЮРИДИЧНІ НАУКИ

Олег Плахотнік

ВЕРХОВЕНСТВО ПРАВА ЯК ОСНОВА КРИМІНАЛЬНОГО ПРОВАДЖЕННЯ 72

МИСТЕЦТВОЗНАВСТВО

Марія Маркович

СУЧАСНІ ОСВІТЛЮВАЛЬНІ ПРИЛАДИ В ДИЗАЙНІ ЛАНДШАФТУ 75

ПЕДАГОГІКА

<i>Мар'яна Білак</i> ФОРМУВАННЯ МОВНОЇ ОСОБИСТОСТІ МАЙБУТНЬОГО ПЕДАГОГА	78
<i>Тетяна Горобець</i> ФОРМУВАННЯ У ДІТЕЙ СТАРШОГО ДОШКІЛЬНОГО ВІКУ ЦІННІСНОГО СТАВЛЕННЯ ДО ПРИРОДИ ЗАСОБАМИ НАУКОВО-ХУДОЖНІХ ТВОРІВ ПИСЬМЕННИКІВ-ПРИРОДОЗНАВЦІВ	80
<i>Лариса Даренська</i> КОГНІТИВНИЙ АСПЕКТ ВОКАЛЬНОЇ НАУКИ	83
<i>Ірина Доскаленко</i> ТЕОРЕТИЧНІ ОСНОВИ ОРГАНІЗАЦІЇ І КЕРІВНИЦТВА САМОСТІЙНОЮ РОБОТОЮ СТУДЕНТІВ У ВНЗ	87
<i>Ірина Дутчак</i> ІННОВАЦІЙНИЙ ПІДХІД У НАВЧАННІ ДІТЕЙ З РІЗНИМИ ОСОБЛИВОСТЯМИ СПРИЙНЯТТЯ ІНФОРМАЦІЇ	89
<i>Олена Єгорова</i> ВІТЧИЗНЯНІ СТУДІЇ НОВОЇ МОДЕЛІ ПОБУДОВИ ОСВІТНІХ ПРОГРАМ У ВИЩІЙ ШКОЛІ	92
<i>Богдан Іщук</i> ПЕДАГОГІЧНЕ СПІЛКУВАННЯ ЯК ЕФЕКТИВНИЙ ЗАСІБ ВПЛИВУ НА ОСОБИСТІСТЬ	93
<i>Лариса Калмикова, Георгій Калмиков, Людмила Білоусько</i> НАВЧАЛЬНО-МЕТОДИЧНЕ ЗАБЕЗПЕЧЕННЯ РОБОТИ ДОШКІЛЬНОГО НАВЧАЛЬНОГО ЗАКЛАДУ В СИСТЕМІ ОСВІТНЬОГО МЕНЕДЖМЕНТУ	95
<i>Алла Кондратюк</i> ЕЛЕКТРОННЕ НАВЧАННЯ ЯК ЗАСІБ ПІДВИЩЕННЯ ЯКОСТІ ОСВІТИ У ВИЩИХ НАВЧАЛЬНИХ ЗАКЛАДАХ	99
<i>Ольга Корніяка</i> КОМУНІКАТИВНО-МОВЛЕННЄВА КОМПЕТЕНТНІСТЬ ВИХОВАТЕЛЯ	101
<i>Дар'я Ломовицька, Анастасія Павлюк</i> РИТОРИЧНИЙ СМИСЛ ЕЛЕМЕНТІВ КООПЕРАТИВНОГО НАВЧАННЯ	105
<i>Катерина Максимова</i> ДИСТАНЦІЙНЕ НАВЧАННЯ В ПРОЦЕСІ САМОСТІЙНОЇ РОБОТИ СТУДЕНТІВ СПОРТИВНОГО ВНЗ	107
<i>Антоніна Микуліна</i> ОБРАЗОТВОРЧО-МОВЛЕННЄВА ДІЯЛЬНІСТЬ ДОШКІЛЬНИКІВ	109
<i>Катерина Михайлова</i> ПЕДАГОГІЧНА ПРАКТИКА – ЯК ОСНОВА ФОРМУВАННЯ ПЕДАГОГІЧНОЇ МАЙСТЕРНОСТІ У СИСТЕМІ ПІДГОТОВКИ ФАХІВЦІВ З ДОШКІЛЬНОЇ ОСВІТИ	111
<i>Володимир Нищета</i> РИТОРИКА В ПЕДАГОГІЧНОМУ ДИСКУРСІ: АКТУАЛЬНИЙ СТАН І ПЕРСПЕКТИВИ	113
<i>Ольга Німець</i> ОСОБЛИВОСТІ ВИХОВНОЇ РОБОТИ ЦЕНТРУ СОЦІАЛЬНИХ ІНІЦІАТИВ ТА ВОЛОНТЕРСТВА «КРИЛА» ДНІПРОПЕТРОВСЬКОГО ПЕДАГОГІЧНОГО КОЛЕДЖУ ДНІПРОПЕТРОВСЬКОГО НАЦІОНАЛЬНОГО УНІВЕРСИТЕТУ ІМЕНІ О. ГОНЧАРА З ПЕДАГОГІЧНО ЗАНЕДБАНИМИ ДІТЬМИ	116
<i>Катерина Пекач</i> З ДОСВІДУ ВИХОВАННЯ ГРОМАДЯНСЬКОЇ ВІДПОВІДАЛЬНОСТІ УЧНІВ	119

<i>Дарія Пустовойченко</i> ЕМОЦІЙНИЙ ІНТЕЛЕКТ ЯК ІНСТРУМЕНТ УСПІШНОЇ ДІЯЛЬНОСТІ ВИКЛАДАЧА І СТУДЕНТА	120
<i>Олена Слюсаренко</i> ФОРМУВАННЯ ЗДОРОВ'ЯЗБЕРЕЖУВАЛЬНОЇ КОМПЕТЕНТНОСТІ УЧНІВ ПОЧАТКОВИХ КЛАСІВ ЧЕРЕЗ ВИКОРИСТАННЯ ІНТЕРАКТИВНИХ ТЕХНОЛОГІЙ	122
<i>Олена Стрелюк</i> СУЧАСНІ МЕТОДИ КОНТРОЛЮ ЗНАНЬ СТУДЕНТІВ	125
<i>Наталія Чепелюк</i> ДЕЯКІ ШЛЯХИ ВИРІШЕННЯ ПРОБЛЕМИ МОТИВАЦІЇ СТУДЕНТІВ У НАВЧАННІ АНГЛІЙСЬКОЇ МОВИ	127
<i>Христина Чмуневич</i> МЕТОДИКА НАВЧАННЯ ДІТЕЙ СТАРШОГО ДОШКІЛЬНОГО ВІКУ ПРИДУМУВАННЮ КАЗОК	130
<i>Юлія Шепетко</i> ОСОБЛИВОСТІ ЗМІСТУ ЕЛЕКТРОННОГО ПІДРУЧНИКА З УКРАЇНСЬКОЇ МОВИ ДЛЯ ІНОЗЕМНИХ СТУДЕНТІВ	133
<i>Антон Шульга</i> НАОЧНІ МЕТОДИ НАВЧАННЯ У ВИВЧЕННІ ІСТОРІЇ У ШКОЛІ	136
<i>Олексій Шульга</i> ВИКОРИСТАННЯ ІНФОРМАЦІЙНИХ ТЕХНОЛОГІЙ НА УРОКАХ ІСТОРІЇ	138
ПСИХОЛОГІЯ	
<i>Вікторія Боднар</i> ПОДОЛАННЯ ВНУТРІШНЬООСОБИСТІСНИХ КОНФЛІКТІВ У ПІДЛІТКОВОМУ ВІЦІ ЗАСОБАМИ АРТ-ТЕРАПІЇ	141
<i>Наталія Бочаріна, Альона Лямо</i> ОСОБЛИВОСТІ ПСИХІЧНОГО РОЗВИТКУ ОСОБИСТОСТІ У АНАЛІТИЧНІЙ ТЕОРІЇ КАРЛА ЮНГА	143
<i>Неля Братчик</i> ПСИХОЛІНГВІСТИЧНІ ОСОБЛИВОСТІ ПРОДУКУВАННЯ ТА РЕЦЕПЦІЇ ВИСЛОВЛЮВАННЯ	145
<i>Анастасія Волик</i> АРТ-ТЕРАПІЯ ЯК МЕТОД ЗЦІЛЕННЯ	148
<i>Віталій Лавріненко</i> ФОРМУВАННЯ ЖИТТЄВИХ СМИСЛІВ У ПРОЦЕСІ КОРЕКЦІЇ ПОВЕДІНКИ НАРКОТИЧНО ЗАЛЕЖНИХ	150
<i>Андрій Макуха</i> ОСОБЛИВОСТІ ОСОБИСТІСНОЇ САМОРЕГУЛЯЦІЇ СТУДЕНТІВ-ПСИХОЛОГІВ	152
<i>Наталія Мялик</i> СТАНОВЛЕННЯ ІДЕНТИЧНОСТІ ОСОБИСТОСТІ В КОНТЕКСТІ ЗАРУБІЖНОЇ ПСИХОЛОГІЇ	154
<i>Наталія Савченко</i> СПЕЦИФІКА РОЗВИТКУ МИСЛЕННЯ У ДОШКІЛЬНИКІВ	157
СУЧАСНІ ІНФОРМАЦІЙНІ ТЕХНОЛОГІЇ	
<i>Наталія Здирко, Богдан Горобчук</i> ФУНКЦІОНАЛЬНІ МОЖЛИВОСТІ КОМП'ЮТЕРНОЇ АУДИТОРСЬКОЇ ПРОГРАМИ «ПОМІЧНИК АУДИТОРА»	160

<i>Владимир Иванов, Наталья Мазниченко</i>	
СТАТИСТИЧЕСКИЙ АНАЛИЗ ЭФФЕКТИВНОСТИ ОСНОВНЫХ ПРЕОБРАЗОВАНИЙ В СИСТЕМАХ СЖАТИЯ	161
<i>Наталія Козинюк</i>	
ОСОБЛИВОСТІ ВИКОРИСТАННЯ ІНФОРМАЦІЙНИХ ТЕХНОЛОГІЙ ПРИ ПІДГОТОВЦІ МОЛОДШИХ СПЕЦІАЛІСТІВ АРХІТЕКТУРНОГО НАПРЯМУ ФІЗИКО-МАТЕМАТИЧНІ НАУКИ	166
<i>Віктор Мінькович</i>	
АВТОМАТИЗОВАНА УСТАНОВКА ДЛЯ ДОСЛІДЖЕННЯ МЕХАНІЧНИХ ВЛАСТИВОСТЕЙ ТВЕРДИХ ТІЛ	169
<i>Мирослав Стойка</i>	
ПРО МАТРИЧНІ ЗОБРАЖЕННЯ СКІНЧЕНОЇ ГРУПИ НАД ОБЛАСТЯМИ ЦІЛІСНОСТІ ХАРАКТЕРИСТИКИ НУЛЬ ФІЗИЧНА КУЛЬТУРА ТА ПРОФЕСІЙНИЙ СПОРТ	171
<i>Валентина Благовеценська, С.Шарапова, О.Копач</i>	
ОЗДОРОВЧА ФІЗИЧНА КУЛЬТУРА ЯК ВАЖЛИВИЙ ЗАСІБ ПІДВИЩЕННЯ СОЦІАЛЬНОЇ І ТРУДОВОЇ АКТИВНОСТІ СТУДЕНТСЬКОЇ МОЛОДІ	176
<i>Юлія Тищенко</i>	
ОЗДОРОВЧА СИСТЕМА ЙОГИ ЯК ЗАСІБ ПСИХОФІЗИЧНОЇ РЕКРЕАЦІЇ ФІЛОЛОГІЧНІ НАУКИ	178
<i>Ольга Боднар</i>	
МИФ. ЗНАЧЕНИЯ И СВЯЗЬ С СИМВОЛОМ	180
<i>Ярослава Дума</i>	
КУЛЬТУРА МОВЛЕННЯ СТУДЕНТІВ	182
<i>Юлія Завірюха</i>	
ТЕКСТ ЯК ФЕНОМЕН РЕАЛЬНОЇ ДІЙСНОСТІ	185
<i>Катерина Максимова</i>	
AIMS AND METHODS IN TEACHING ENGLISH LANGUAGE IN HIGHER EDUCATIONAL ESTABLISHMENTS OF SPORTS	187
<i>Руслана Манько</i>	
ІСТОТА КОХАННЯ РАННЬОЇ ЛІРИКИ ЗБІГНЄВА ГЕРБЕРТА	189
<i>Маргарита Молокова</i>	
ФОРМУВАННЯ ІНШОМОВНОЇ КОМПЕТЕНТНОСТІ У ЧИТАННЯ НА УРОКАХ АНГЛІЙСЬКОЇ МОВИ В ПОЧАТКОВІЙ ШКОЛІ	191
<i>Віра Приходько, Тетяна Шпанько</i>	
ТЕСТУВАННЯ ЯК ЗАСІБ КОНТРОЛЮ ГРАМАТИЧНОЇ КОМПЕТЕНЦІЇ СТУДЕНТІВ НА ЗАНЯТТЯХ З ІНОЗЕМНОЇ МОВИ	193
<i>Діана Собяніна</i>	
КОНЦЕПТОСФЕРА «ГЕОПОЛІТИКА» В СУЧАСНІЙ АНГЛІЙСЬКІЙ МОВІ	195
<i>Юлія Сорокіна</i>	
THE PROBLEM OF FORMATION OF ENGLISH PHRASEOLOGICAL UNITS	198
<i>Ірина Хомуха</i>	
ТЕХНОЛОГІЯ РОЗВИТКУ КРИТИЧНОГО МИСЛЕННЯ СТУДЕНТІВ НА ЗАНЯТТЯХ ЗАРУБІЖНОЇ ЛІТЕРАТУРИ	200
<i>Анна Чура</i>	
РЕЛІГІЙНИЙ АСПЕКТ СТАРОСЛОВ'ЯНСЬКИХ ДЕФІНІЦІЙ ВИЩИХ СОЦІАЛЬНИХ СТАТУСІВ ФІЛОСОФІЯ	202
<i>Ірина Бушман</i>	
ГРОМАДЯНСЬКА СОЛІДАРНІСТЬ СУСПІЛЬСТВА В УМОВАХ ГЛОБАЛІЗАЦІЇ	206

<i>Михайло Мовчан</i> СТРАХ І РЕЛІГІЯ У ФОКУСІ ФІЛОСОФСЬКОЇ АНТРОПОЛОГІЇ	207
ХІМІЯ	
<i>Вікторія Рібун</i> ВЛАСТИВОСТІ БЕНЗИНУ З ДОБАВКАМИ ОКСИГЕНГЕНЕРУЮЧИХ АКТИВАТОРІВ ЗГОРАННЯ	211
МЕДИЧНІ НАУКИ	
<i>Світлана Пальчак, Юрій Пальчак</i> РОЛЬ КОМУНІКАЦІЙ В МЕДИЧНОМУ ІНФОРМАЦІЙНОМУ ПРОСТОРІ	217
<i>Юлія Придатченко, Алеся Шарун</i> ЛАБОРАТОРНА ДІАГНОСТИКА TORCH-ИНФЕКЦІЇ ВО ВРЕМЯ БЕРЕМЕННОСТІ	218
<i>Христина Фельд</i> ОСОБЛИВОСТІ ЕТІОПАТОГЕНЕЗУ ТА ДІАГНОСТИКИ ХЛАМІДІОЗУ	222
СІЛЬСЬКЕ ГОСПОДАРСТВО	
<i>Володимир Олійник</i> СУЧАСНИЙ СТАН ТА ПРОБЛЕМИ ВІТЧИЗНЯНОГО СИРОВАРІННЯ	225
ТЕХНІЧНІ НАУКИ. ТРАНСПОРТ	
<i>Тетяна Артюх, Лідія Савіцька</i> ІДЕНТИФІКАЦІЙНА ЕКСПЕРТИЗА ТРИКОТАЖНИХ ВИРОБІВ В ПРОЦЕДУРІ МИТНОГО КОНТРОЛЮ	227
<i>Галина Карпюк, Вікторія Шелудько</i> КАПКЕЙКИ ПІДВИЩЕНОЇ ХАРЧОВОЇ ЦІННОСТІ	231
ВІДОМОСТІ ПРО АВТОРІВ	234

Матеріали XIX Всеукраїнської науково-практичної інтернет-конференції «Вітчизняна наука на зламі епох: проблеми та перспективи розвитку»: Зб. наук. праць. – Переяслав-Хмельницький, 2015. – Вип. 19. – 245 с.

Враховуючи свободу наукової творчості, редколегія приймає до друку публікації та статті тих авторів, думки яких не в усьому поділяє. Відповідальність за грамотність, автентичність цитат, правильність фактів і посилань, достовірність матеріалів несуть автори публікацій. Передрук і відтворення опублікованих у збірнику матеріалів будь-яким способом дозволяється тільки при посиланні на **«Вітчизняна наука на зламі епох: проблеми та перспективи розвитку»**.

Редакційна колегія залишає за собою право редагувати та скорочувати текст.

Адреса оргкомітету: 08401, Київська обл., м. Переяслав-Хмельницький, вул. Сухомлинського, 30 (к. 203), тел. (04567) 5 46 44

Матеріали конференції розміщені на сайті: <http://rmuphdpu.webnode.ru> (розділ «Наукові конференції»)

Укладачі: С.М.Кикоть, І.В.Гайдаєнко
Верстка та дизайн: І.В.Гайдаєнко

Підписано до друку 05.01.2016 р.

Формат 60×84 1/8. Папір офсет.

Ум. друк. арк. 33,7.

Виробник ФОП Лукашевич О.М., свідоцтво про державну реєстрацію

№2358000000002997 від 12.10.2011 р.

08400, Київська обл., м. Переяслав-Хмельницький,

вул. Покровська, 49, к. 12

E-mail: lom80@ukr.net

