

УДК 004.75

Калитюк А. – ст. гр. СПмс – 61

Тернопільський національний технічний університет імені Івана Пулюя

КЛАСТЕРНА СТРУКТУРА ІНФОРМАЦІЙНОЇ СИСТЕМИ ПАРТНЕРСЬКОЇ РЕКЛАМНОЇ ПРОГРАМИ

Науковий керівник: к.т.н. доц. Литвиненко Я.В.

Kalityuk A.

Ternopil Ivan Pul'uj National Technical University

CLUSTER STRUCTURE INFORMATION SYSTEM AFFILIATE ADVERTISING PROGRAM

Supervisor: Lytvynenko Y.V.

Ключові слова: ВЕБ-СЕРВЕР, КЛАСТЕР, СТРУКТУРА

Keywords: WEB SERVERS, CLUSTERS, STRUCTURE

Метою наукової роботи є створення сервісу-посередника між рекламодавцем та власником веб-сайту, який буде показувати рекламу певного продукту. Інформаційна система здійснює показ рекламного контенту на сайтах веб-майстрів. Аудиторія сайту веб-майстра може бути досить великою а її облік потребує великих обчислювальних затрат. В такому випадку оптимальним буде використання кластерної структури системи. На рисунку 1 наведений грід, який ще можна назвати інтерактивною статистикою показу реклами. Тут міститься інформація про ідентифікатор скрипта показу, його розмір, тип реклами (тізер чи банер), дату добавлення, країну показу, кількість переглядів, кількість кліків та прибуток.

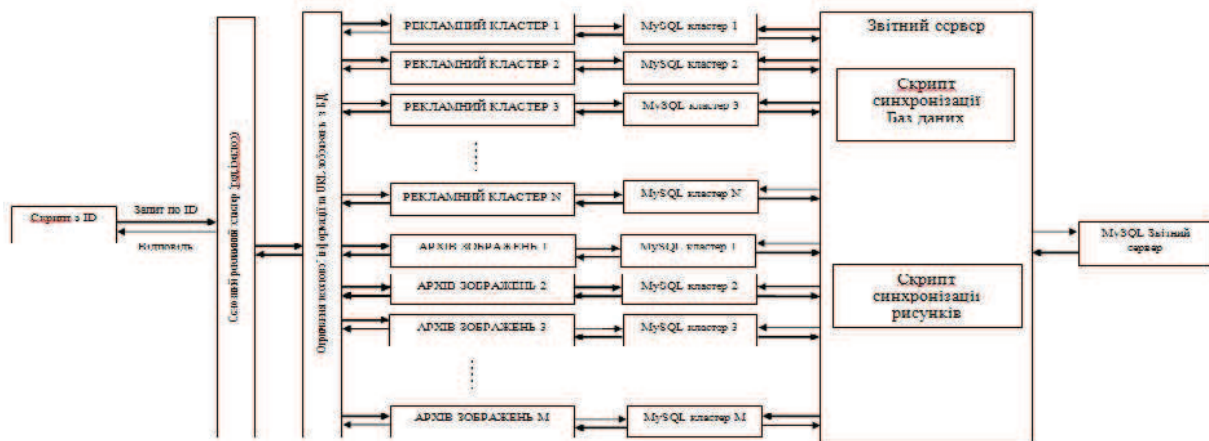

Рисунок 1 – Кластерна структура спроектованої інформаційної системи.

За рахунок того, що рекламний контент і зображення містяться в окремих кластерах, основний кластер або редіректор отримує додатковий приріст швидкодії, який пришвидшить роботу статистики. Варто відмітити, що навантаження на бази даних зменшиться, оскільки вони також розподілені, а це позитивно вплине на показ самої реклами.